



# LG

**SAC** serviço de atendimento  
ao consumidor  
**4004 5400** Capitais e Regiões Metropolitanas  
**\*0800 707 5454** Demais localidades  
\*Somente chamadas originadas de telefone fixo  
**WWW.LGE.COM.BR**

EM CASO DE DÚVIDA, CONSULTE NOSSO SAC

## Manual de Instruções Home Theater: DH6230S

---

Antes de ligar sua unidade, por favor, leia cuidadosamente este manual e mantenha-o para futuras referências. Desenhos e Especificações estão sujeitas a mudanças sem prévio aviso.

<b>Iniciando.....</b>	<b>3~8</b>	<b>Menu ÁUDIO .....</b>	<b>15~16</b>
- Apresentação .....	3	<b>Menu BLOQUEIO.....</b>	<b>16~17</b>
- Instruções de segurança .....	3~4	<b>Menu OUTROS .....</b>	<b>17</b>
- Cuidados relativos ao Cabo de Força.....	4	<b>Operação .....</b>	<b>17~24</b>
- Direitos de Cópia.....	4	<b>Operação Geral .....</b>	<b>17</b>
- Características Únicas.....	5	- Usando o Menu Home .....	17~18
- Acessórios.....	5	<b>Operações Básicas .....</b>	<b>18</b>
- Tipos de Discos Reproduzíveis.....	5	- Reproduzindo (DVD/CD/USB) .....	18
- Sobre o Símbolo  .....	5	<b>Outras Operações .....</b>	<b>18~22</b>
- Símbolos usados neste manual .....	5	- Visualizando informações do disco .....	18
- Código Regional .....	5	- Reprodução de um DVD que possui um menu .....	19
- Notas sobre Discos .....	5~6	- Visualizando o menu do DVD .....	19
<b>Requerimentos de Arquivos .....</b>	<b>6</b>	- Reprodução x1.5 .....	19
- Requerimentos do arquivo de Música MP3/WMA.....	6	- Proteção de Tela .....	19
- Requerimentos do arquivo de Foto .....	6	- Reproduzir a partir de um tempo selecionado .....	19
- Requerimentos do arquivo DivX.....	6	- Parar a reprodução .....	19
<b>Controle Remoto.....</b>	<b>7</b>	- Alterando o código de página de legenda.....	19
<b>Painel Frontal/Traseiro .....</b>	<b>8</b>	- Reprodução Marcada (Selecionada) .....	19~20
<b>Conectando .....</b>	<b>9~13</b>	- Reprodução de um arquivo de Foto .....	20
<b>Instalando as Caixas Acústicas .....</b>	<b>9</b>	- Opções quando visualizar uma Foto .....	20~21
<b>Conexão das Caixas Acústicas .....</b>	<b>9</b>	- Ajustando o SLEEP TIMER (horário de dormir) .....	21
- Conectando as Caixas Acústicas na unidade .....	9~10	- Função Dimmer .....	21
<b>Posicionando as Caixas Acústicas .....</b>	<b>10</b>	- Memorização da última cena .....	21
<b>Conexões para a sua TV.....</b>	<b>10~13</b>	- Retomar a reprodução .....	21
- Conexão HDMI OUT .....	11	- Ajustando o nível de volume das Caixas Acústicas .....	21
- Conexão de Vídeo .....	11	- VOCAL FADER .....	21~22
<b>SIMPLINK.....</b>	<b>12</b>	- Desligar automaticamente.....	22
<b>Ajuste de Resolução .....</b>	<b>12</b>	<b>Operações de Rádio.....</b>	<b>22</b>
<b>Conexão com Dispositivos Externos.....</b>	<b>12~13</b>	- Ouvir estações de Rádio.....	22
- Conexão AUX IN .....	12	- Memorizando as estações de Rádio.....	22
- Conexão PORT IN (Portable in).....	12	- Apagar todas as estações salvas.....	22
- Ouvir música do seu aparelho portátil		- Apagar uma estação salva.....	22
ou dispositivo externo.....	13	- Melhorar a má recepção FM.....	22
<b>Conexão USB .....</b>	<b>13</b>	<b>Ajuste do Som.....</b>	<b>22~23</b>
<b>Conexão da Antena .....</b>	<b>13</b>	- Ajustando o modo de Som Surround.....	22~23
<b>Conexão OPTICAL IN .....</b>	<b>13</b>	<b>Operações Avançadas .....</b>	<b>23~24</b>
<b>Ajuste Home Theater Speaker .....</b>	<b>13</b>	- Gravando para o dispositivo USB.....	23
<b>Configurando o Sistema.....</b>	<b>14~17</b>	- Gravando todas as faixas.....	23
<b>Ajustes .....</b>	<b>14</b>	- Gravando uma lista Marcada (Selecionada).....	23
<b>Configuração Inicial de Idiomas (OSD).....</b>	<b>14</b>	- Notas sobre Gravações .....	23~24
<b>Para exibir e sair do menu de Ajustes .....</b>	<b>14</b>	<b>Anexo .....</b>	<b>24~27</b>
- Opções do menu de Ajustes .....	14	- Manutenção.....	24
<b>Menu IDIOMA.....</b>	<b>14~15</b>	- Licenças e Marcas Comerciais .....	24
<b>Menu TELA .....</b>	<b>15</b>	- Solução de Problemas.....	25
		- Lista de Código de Idioma/Área (País) .....	26
		- Especificações Técnicas.....	27
		- Certificado de Garantia .....	28

### Apresentação

#### Prezado Consumidor,

Parabéns e obrigado por adquirir um produto LG. Somos um dos maiores grupos empresariais do mundo, presente em mais de 150 países em com fábricas instaladas nos 4 continentes.

No Brasil, a LG instalou-se em 1997 com dois complexos industriais: um em Manaus (AM) e outro em Taubaté (SP), nos quais fabricamos nossa linha completa de eletroeletrônicos e celulares. Comercializamos ainda refrigeradores, drivers de CD, CD-ROM, DVD-ROM e monitores de LCD.

#### Meio Ambiente

Preocupados com o meio ambiente, temos o compromisso em promover o aprimoramento ambiental contínuo, procurando desenvolver produtos com o máximo de materiais recicláveis e também contar com sua consciência ambiental para destinar esses materiais de forma adequada.

Siga as dicas abaixo e colabore com o meio ambiente:

#### Manuais e embalagens

Os materiais utilizados nas embalagens (manuais, caixas de papelão, plásticos, sacos e calços de isopor) dos nossos produtos são 100% recicláveis.

Descarte esses produtos preferencialmente em recicladores especializados.

#### 2. Pilhas e Baterias:

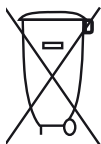

Não incinere, não tente abrir e não jogue no lixo comum. Preserve sua saúde e o meio ambiente. Após uso, as pilhas e/ou baterias deverão ser entregues ao estabelecimento comercial ou rede de assistência técnica autorizada (Conama nº 401 de 11/2008).

#### 3. Produto:

Para obter o máximo de aproveitamento de materiais recicláveis e destinar corretamente materiais perigosos de nossos produtos (cinescópio, compressor, etc), no fim de sua vida útil, encaminhe às companhias especializadas em reciclagens. Não queime e nem os jogue em lixo doméstico.

### Instruções de Segurança



#### CUIDADO

RISCO DE CHOQUE ELÉTRICO  
NÃO ABRIR



**CUIDADO:** PARA REDUZIR O RISCO DE CHOQUE ELÉTRICO, NÃO REMOVA A TAMPA (OU TRASEIRA). NÃO INSIRA OBJETOS DENTRO DO APARELHO.

NÃO EXISTEM PEÇAS PARA AJUSTE PELO USUÁRIO. ENCAMINHE-O AO SERVIÇO TÉCNICO AUTORIZADO.



Este símbolo do raio com ponta de seta dentro de um triângulo equilátero alerta o usuário para a existência de tensão perigosa não isolada dentro do gabinete do aparelho, podendo ser de nível suficiente para constituir um risco de choque elétrico para as pessoas.



O ponto de exclamação dentro de um triângulo equilátero chama a atenção do usuário para importantes instruções de funcionamento e manutenção contidas na literatura que acompanha a este produto.

**ADVERTÊNCIA:** PARA EVITAR RISCOS DE INCÊNDIO OU CHOQUE ELÉTRICO, NÃO EXPO-NHA ESTA UNIDADE À CHUVA OU UMIDADE.

**ADVERTÊNCIA:** Não instale este equipamento em locais confinados, tais como estantes de livros ou locais semelhantes.

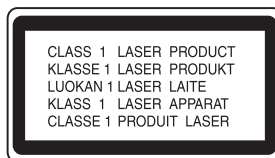

**CUIDADO:** Este produto utiliza um sistema laser. Para usar este produto de maneira adequada, leia atentamente este manual e guarde-o para posterior consulta. Caso a unidade precise de manutenção, procure um centro de assistência técnica autorizada.

O uso de controles, ajustes ou procedimentos distintos dos aqui especificados pode ocasionar exposição a radiação perigosa.

## Iniciando...

Para evitar a exposição direta ao raio laser, não tente abrir o gabinete. Se aberto, a radiação laser fica visível. NÃO OLHE PARA O FEIXE.

**CUIDADO:** A unidade não deve ficar exposta à gotejamento ou esguicho, e nenhum objeto com líquidos deve ser posto sobre a mesma.

### Cuidados relativos ao Cabo de Força

- Para a maioria dos eletrodomésticos é recomendável que sejam ligados em um circuito dedicado, ou seja, um único circuito elétrico que alimente somente uma unidade e não tenha nenhuma tomada ou circuitos adicionais.
- Não sobrecarregue as tomadas da parede. Tomadas sobrecarregadas, folgadas ou danificadas, extensão, cabos de força estragados pelo tempo ou com o isolamento rachado são perigosos.
- Qualquer uma dessas condições podem resultar em choque elétrico ou risco de incêndio.
- Periodicamente, o cabo de força deve ser verificado. Se sua aparência indicar dano ou deterioração, desligue-o e o substitua por outro, indicado pelo serviço técnico autorizado.
- Proteja o cabo de força de estresse elétrico ou mecânico, por exemplo, ser trançado, torcido, comprimido, imprensado por uma porta, ou pisado.
- Dê atenção especial às tomadas, e o ponto de onde o cabo sai.

### A maneira segura de se remover a bateria do equipamento:

Remova a pilha velha ou o cartucho de pilhas, siga os passos na ordem inversa da montagem. Para evitar contaminação do ambiente e acarretar possível dano à saúde humana e animal, as pilhas velhas devem ser colocadas em contêineres apropriados nos locais designados de coleta desse tipo de lixo. É recomendado que seja usado sistemas de reembolso gratuito de pilhas e acumuladores. As pilhas não devem ser expostas a calor excessivo como raios de sol, ao fogo ou serem partidas.

### Direitos de Cópia

Este produto incorpora tecnologia de proteção de direitos de cópias e é protegida por patentes dos EUA, e por outros direitos de propriedade intelectual. O uso dessa tecnologia de proteção de direitos autorais deve ser autorizada pela Rovi Corporation, e destina-se a uso doméstico e outras visualizações limitadas a não ser que haja autori-

zação por parte da Rovi Corporation. A engenharia reversa ou desmontagem é proibida.

De acordo com a legislação sobre direitos autorais dos EUA e de outros países, a gravação não autorizada, uso, exibição, distribuição, ou reapresentação de programas de televisão, fitas de vídeos, discos BD-ROM, DVDs, CDs e outros materiais podem sujeitar o infrator a responsabilidades cíveis e/ou criminais

**Evite o uso prolongado da unidade (aparelho) com volume superior a 85 decibéis pois isto poderá prejudicar a sua audição.**

Para estabelecer um nível de áudio seguro, recomendamos ajustar o volume a um nível baixo e em seguida aumentar lentamente o som até poder ouvi-lo confortavelmente e sem distorções.

Também recomendamos evitar a exposição prolongada a ruídos muito altos.

Para referência, listamos abaixo alguns exemplos, com as respectivas intensidades sonoras em decibéis.

Exemplos		
Nível de Decibéis	30	Biblioteca silenciosa, sussurros leves.
	40	Sala de estar, refrigerador, quarto longe do trânsito.
	50	Trânsito leve, conversação normal, escritório silencioso.
	60	Ar condicionado a uma distância de 6 m, máquina de costura.
	70	Aspirador de pó, secador de cabelo, restaurante ruidoso.
	80	Tráfego médio de cidade, coletor de lixo, alarme de despertador a uma distância de 60 cm.
<b>OS RUÍDOS ABAIXO PODEM SER PERIGOSOS EM CASO DE EXPOSIÇÃO CONSTANTE</b>		
90	Metrô, motocicleta, tráfego de caminhão, cortador de grama.	
100	Caminhão de lixo, serra elétrica, furadeira pneumática.	
120	Show de banda de rock em frente às caixas acústicas, trovão.	
140	Tiro de arma de fogo, avião a jato.	
180	Lançamento de foguete.	

Informação cedida pela Deafness Research Foundation, por cortesia.

## Iniciando...

### Características Únicas

#### Portable IN

Ouçã músicas do seu dispositivo portátil. (MP3, etc..) Verifique abaixo os acessórios fornecido com esta unidade.

#### Gravação direta para Dispositivo USB

Grava músicas para o seu dispositivo USB.

#### Full HD up-scaling

Visualizações com qualidade de imagem Full HD com uma simples configuração.

#### Ajuste Home Theater Speaker

Ouçã os sons de sua TV, DVD ou dispositivo digital com o vívido modo 5.1 ch (2.1 ou 2.0).

### Acessórios

Verifique abaixo os acessórios fornecidos com esta unidade.

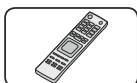

Controle Remoto (1)

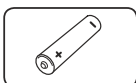

Pilha (1)

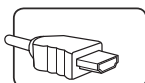

Cabo HDMI (1)



Manual de Instruções (1)



Antena FM (1)



Antena FM (1)

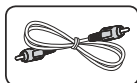

Cabo de Vídeo (1)

**Nota:** Você poderá está recebendo um dos itens conforme acima.

### Tipos de Discos Reproduzíveis

Esta unidade reproduz DVD±R/RW e CD-R/RW que contém títulos de áudio, DivX, MP3, WMA e/ou arquivos JPEG. Alguns DVD±RW/DVD±R ou CD-RW/CD-R não podem ser reproduzidos nesta unidade devido a qualidade da gravação ou condição física do disco, ou devido as características do dispositivo de gravação e do software utilizado.



**DVD-VIDEO:** Discos contendo filmes que podem ser comprados ou alugados.

**DVD-R:** Apenas modo vídeo e finalizados.

**DVD-RW:** Apenas modo VR, modo vídeo e finalizados.

**DVD+R:** Apenas modo vídeo.

**DVD+RW:** Apenas modo vídeo.

**CD de ÁUDIO:** CD de música ou CD-R/CD-RW no formato de CD de música que podem ser comprados.

### Sobre o Símbolo “⊗”

Indica que a função solicitada não está disponível.

#### SÍMBOLOS USADOS NESTE MANUAL

<b>DVD</b>	DVD e DVD±R/RW finalizados;
<b>CD</b>	CD's de Áudio;
<b>FILME</b>	Disco/USB que contenham arquivos de filmes.
<b>MUSICA</b>	Disco/USB que contenham arquivos de músicas.
<b>FOTO</b>	Arquivos de fotos.

### Código Regional

Esta unidade só reproduz DVDs da região “4”. Ao tentar reproduzir discos com código diferente, a mensagem “Verifique o Código Regional” será exibida na tela. Discos que não possuem a etiqueta informando o código regional, talvez não sejam reproduzidos.

### Notas sobre Discos

#### Manuseando:

Segure o disco sempre pelas bordas. Evite tocar no lado de reprodução.

Não cole papel ou fitas adesivas no disco.

#### Armazenando:

Armazene o disco em seu estojo original. Não exponha à luz solar direta ou fontes de calor. Não cole etiquetas no disco.

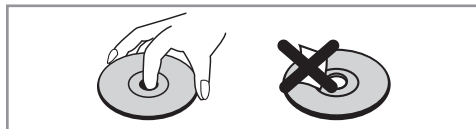

## Iniciando...

### Limpendo:

Impressões digitais ou sujeiras podem causar má qualidade na reprodução. Limpe o disco usando um pano macio (sem fiapos). Para limpar não use soluções de limpeza disponíveis comercialmente, isto pode danificar o disco.

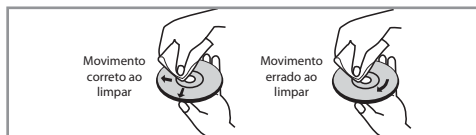

## Requerimentos de Arquivos

### Requerimentos do arquivo de Música MP3/WMA

A compatibilidade dos arquivos MP3/WMA com esta unidade está limitado às seguintes características:

- **Frequência de Amostragem:** dentro de 32 - 48 kHz (MP3), dentro de 32 - 48kHz (WMA);
- **Taxa de bit:** dentro de 32 - 320kbps (MP3), dentro de 40 - 320kbps (WMA);
- **Versão suportada:** v2, v7, v8 e v9.
- **Máximo de arquivos:** menor que 999.
- **Extensão dos arquivos:** “.mp3”, “.wma”
- **Formato do arquivo CD-ROM:** ISO 9660/JOLIET
- É recomendado que você use-Easy CD Creator, que cria sistema de arquivos ISO 9660.
- Você tem que definir a opção de formato de disco para [Mastered] a fim de tornar os discos compatíveis com os reprodutores da LG ao formatar discos regraváveis. Ao definir a opção para Live System, você não pode usá-lo no reproduzidor LG. (Sistema de arquivos Mastered/Live: sistema de formato de disco para o sistema Windows Vista).

### Requerimentos do arquivo de Foto

A compatibilidade dos arquivos JPEG com esta unidade está limitada às seguintes características:

**Máximo pixel em largura:** 2760 x 2048 pixel.

- Máximo arquivos: Menor que 999.
- Alguns discos podem não funcionar devido ao formato de gravação ou a condição do disco.
- **Extensão do arquivo:** “.jpg”
- **Formato do disco CD-ROM:** ISO 9660/JOLIET.

## Requerimentos de arquivo DivX

**A compatibilidade do arquivo DivX com este reprodutor está limitada conforme seguir:**

- **Resolução disponível:** 720 x 576 (W x H) pixel.
- Os nomes dos arquivos DivX e das legendas estão limitados a 45 caracteres.
- Se não existir um código para corresponder ao arquivo DivX, poderá ser visualizado com a marca “\_” no display.
- **Taxa de quadros:** Menor que 30 fps.
- Se a estrutura de áudio e vídeo do arquivo gravado não for intercalada, pode ser emitido tanto vídeo como áudio.
- **Extensões dos arquivos DivX:** “.avi”, “.mpg”, “.mpeg” “.divx”
- **Legendas reproduzíveis em DivX:** SubRip (.srt / .txt), SAMI (.smi), SubStation Alpha (.ssa/.txt), MicroDVD (.sub/.txt), SubViewer 2.0 (.sub/.txt), Vobsub (.sub)
- **Formato de Codec reproduzível:** “DIVX3.11”, “DIVX4”, “DIVX5”, “DIVX6”, “MP4V3”, “3IVX”.
- **Formato de áudio reproduzível:** “AC3”, “PCM”, “MP3”, “WMA”.
- **Frequência de amostragem:** de 32 - 48 kHz (MP3), dentro de 32 - 48 kHz (WMA).
- **Taxa de bit:** dentro de 32 - 320 kbps (MP3), dentro de 40 - 192 kbps (WMA).
- Para discos formatados no sistema de arquivos Live, você pode não reproduzir nesta unidade.
- Se o nome do arquivo de filme for diferente do arquivo de legendas, durante a reprodução de um arquivo DivX, as legendas podem não ser visualizadas.
- Se você reproduzir um arquivo DivX diferente do especificado, este poderá não funcionar normalmente.

## Controle Remoto

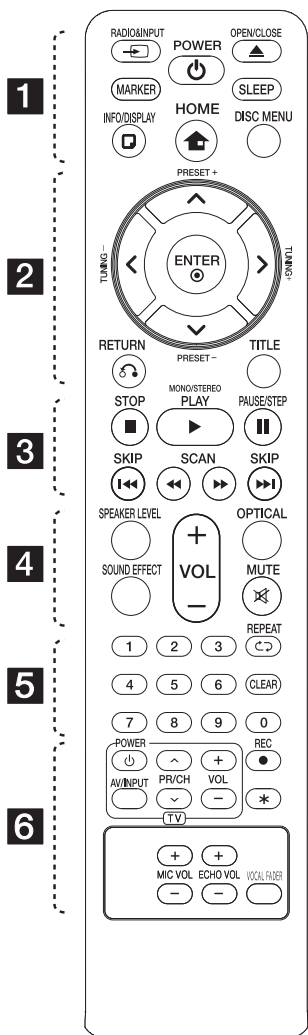

**RADIO&INPUT:** Muda a fonte de entrada.

**MARKER:** Marca a lista de reprodução.

**POWER** : Liga/Desliga a unidade.

**OPEN / CLOSE** : Abre e fecha a

**SLEEP:** Desliga a unidade dentro de um determinado intervalo de tempo.

**Nota:** Ao pressionar a tecla **SLEEP**, a função Dimmer aparece automaticamente escurecendo o display do painel frontal. Para cancelar a função Dimmer, pressione a tecla **SLEEP** repetidamente.

**INFO/DISPLAY:** Exibe ou sai das exibições On-Screen (da tela).

**HOME** : Exibe ou sai do [Menu Home].

**DISC MENU:** Acessa o menu do disco (se disponível).

**Setas Direcionais** : Navega nos menus de tela. Seleciona uma opção no menu.

**PRESET +/-** ( / ): Seleciona uma estação de rádio já memorizada.: Seleciona o item do menu.

**TUNING (+/-)**: Seleciona uma estação de rádio/Procura determinada seção numa faixa (CD).

**ENTER:** Confirma a seleção do menu.

**RETURN** : Sai do menu de ajustes e exibe o menu.

**TITLE:** Exibe o menu de título do disco se disponível.

**STOP** : Para a reprodução.

**PLAY** , **MONO/STEREO.**: Inicia a reprodução. Seleciona Mono/Estéreo (RÁDIO).

**PAUSE/STEP** : Pausa a reprodução. (CD's / DVD's, Etc...).

**SKIP** ( / ): Volta ao início do capítulo/faixa atual ou vai para o capítulo/faixa anterior.

**SCAN** ( / ): Busca - Retrocesso/avanço.

**SPEAKER LEVEL:** Ajusta o nível de som (volume) da caixa acústica selecionada.

**SOUND EFFECT:** Seleciona um modo de efeito e som.

**VOL (volume)(+/-):** Para ajustar o volume das caixas.

**MUTE:** Para emudecer o som da unidade.

**REC** : Grava direto para o dispositivo USB.

**Teclas numéricas (0-9):** Seleciona a faixa desejada (CD), itens numerados no menu.

**REPEAT:** Seleciona o modo de reprodução normal/aleatório.

**CLEAR:** Remove as faixas memorizadas na sua lista.

### TECLAS DE CONTROLE DA TV

Pressione e segure a tecla **POWER (TV)** e pressione repetidamente as teclas **PR/CH** ( / ) até o televisor ligar ou desligar.

**(\*)**: Esta tecla não está disponível  
**MIC VOL:** Ajusta o volume do microfone.

**ECHO VOL.:** Ajusta o controle de ECO (MIC). (somente quando o microfone estiver conectado).

**VOCAL FADER:** Você pode desfrutar da função Karaoke, diminuindo e em alguns discos removendo a voz do cantor durante a reprodução de uma música em várias fontes de entrada.

### Instalação da (s) pilha (s)

Retire a tampa do compartimento e insira a pilha posicionando corretamente os pólos (+/-).

Cuidado: Não misture pilhas velhas e novas e nem de tipos diferentes (padrão, alcalina, etc.).

## Iniciando...

### Painel Frontal

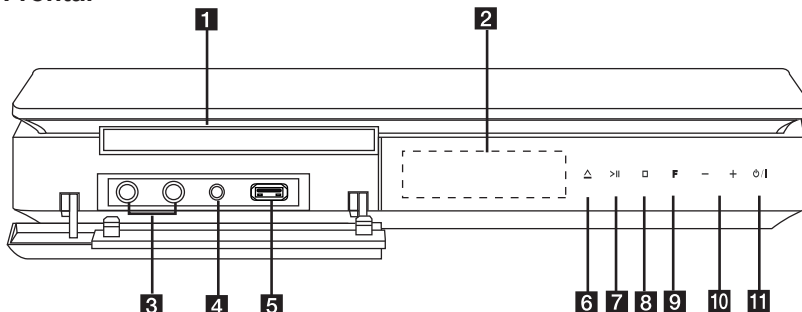

1. **Bandeja do Disco (DVD/CD)**
2. **Janela do Display:** Exibe o status atual da unidade.
3. **Entrada para Microfone 1/2**
4. **PORT. IN (Portable In):** Você poderá desfrutar de um dispositivo portátil (Ex.: MP4 Player) na entrada PORT. IN da sua unidade.
5. **Porta USB:** Você poderá reproduzir arquivos de vídeo, imagem e músicas, conectando o dispositivo USB.
6. **△ (Open/Close):** Abre e fecha a Bandeja de discos.
7. **>|| (Play/Pause):** Inicia ou pausa a reprodução.
8. **□ (Stop):** Para a reprodução.
9. **F (Function):** Seleciona a função ou a fonte de entrada.
10. **VOL. (Volume):** Ajusta o volume das Caixas Acústicas.
11. **⏻ (Power):** Liga/Desliga a unidade.

### Painel Traseiro

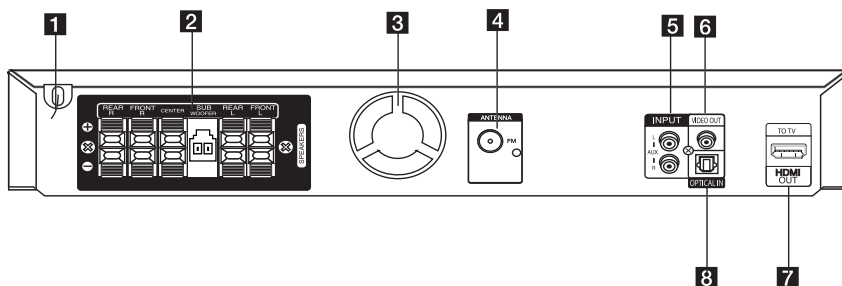

1. **Cabo de Alimentação:** Para ligar à fonte de energia.
2. **Conectores das Caixas Acústicas**
3. **Ventilador**
4. **Conector da Antena FM:** Conecte a antena FM.
5. **Conector AUX (L/R) INPUT:** Para conectar a uma fonte externa com dois canais de saída de áudio.
6. **Conector (VIDEO OUT):** Conecte a TV com entrada de vídeo.
7. **Conector HDMI OUT:** Para áudio e vídeo digital numa única conexão.
8. **OPTICAL IN:** Conecta-se a equipamentos de áudio ópticos.

## Conectando...

### Instalando as Caixas Acústicas

#### A - Tipo Suporte (Base)

Você pode ajustar o ângulo da Caixa Acústica.

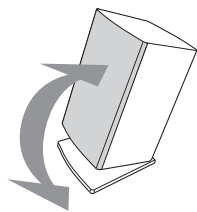

#### \*\* Separando o Suporte (Base)

1. Separe o suporte (Base) da Caixa Acústica conforme abaixo.

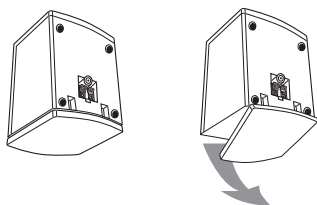

#### B - Tipo Parede (Montar as Caixas na parede)

1. Separe o suporte (Base) da Caixa Acústica conforme acima.
2. Encaixe o suporte (Base) na Caixa Acústica conforme ilustração abaixo.
3. Você pode ajustar o ângulo da Caixa Acústica.
4. Fixe o suporte (Base) na Caixa Acústica através do parafuso.
5. Fixe um parafuso na parede, e em seguida encaixe a Caixa Acústica.

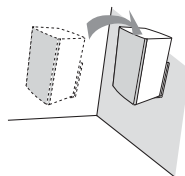
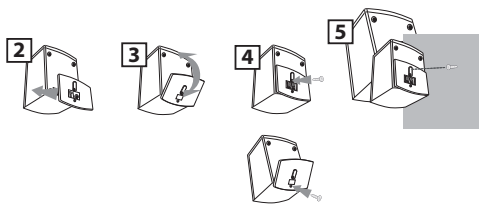

### Conexões das Caixas Acústicas

#### Conectando as Caixas Acústicas na unidade

1. Conecte os cabos da caixa acústica na unidade.

Cada cabo da Caixa Acústica possui um código de cor. Use os cabos de cores compatíveis para as Caixas Acústicas correspondentes.

Para conectar os cabos na unidade, pressione cada uma das aletas de plástico para que a conexão do terminal seja aberta. Em seguida insira o cabo e libere a aleta de plástico novamente.

2. Combine o cabo da caixa acústica ao terminal apropriado: Conecte a ponta do cabo com identificação Preto para o TERMINAL (-) negativo, e a outra ponta do cabo (sem identificação) ao terminal (+) positivo.

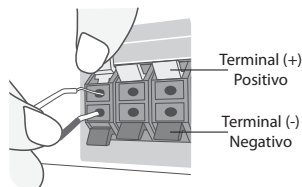

Conecte o cabo do Subwoofer no painel traseiro da unidade. Ao conectar o cabo do Subwoofer na unidade, insira o conector até ouvir um clique da trava.

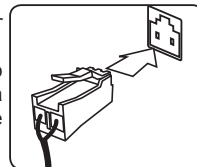

Cor	Caixa Acústica (Posição)
Cinza	Traseira (direita)/(Fio)
Azul	Traseira (esquerda)/(Fio)
Verde	Central/(Fio)
Laranja	Subwoofer (Qualquer posição) (Conector)
Vermelho	Frontal (direita)/(Fio)
Branco	Frontal (esquerda)/(Fio)

## Conectando...

### ! Cuidado

- Tenha cuidado para que as crianças não coloquem as mãos ou objetos dentro do duto da Caixa Acústica.
  - \* **Duto da Caixa Acústica:** Uma abertura para a saída de sons graves do gabinete (caixa acústica).
- Coloque a Caixa Acústica central a uma distância segura do alcance das crianças. Caso contrário, pode resultar a queda da Caixa Acústica causando danos pessoais e / ou materiais.
- As Caixas Acústicas contêm partes magnéticas (ímã), podem ocorrer interferências na tela da TV ou Monitor PC. Por favor, use as Caixas Acústicas distante da tela da TV ou do Monitor de PC.

### Posicionamento das Caixas Acústicas

A ilustração abaixo mostra um exemplo do posicionamento das Caixas Acústicas.

Esta ilustração se diferencia da imagem real da sua unidade, ela serve apenas como referência ilustrativa para auxiliá-lo quanto ao posicionamento das suas Caixas Acústicas.

Para um melhor efeito de surround, todas as Caixas Acústicas com exceção do Subwoofer devem ser colocados à mesma distância da posição de audição (A).

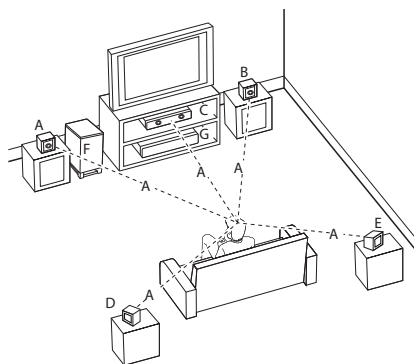

#### A) Alto falante frontal esquerdo [L]

#### B) Alto falante frontal direito [R]

Colocar os alto falantes frontais ao lado do monitor ou tela o mais nivelado possível à superfície da tela.

#### C) Alto falante central

Colocar o alto falante central acima ou abaixo do monitor ou tela.

#### D) Alto falante surround esquerdo [L]

#### E) Alto falante surround direito [R]

Colocar estes alto falantes atrás de sua posição de audição, virados ligeiramente para a parte de dentro.

#### F) Subwoofer

A posição do subwoofer não é tão crítica, pois os sons baixos de base não são muito direcionais. Porém, é melhor colocar o subwoofer perto dos alto falantes frontais. Gire-o levemente em direção ao centro da sala para reduzir as reflexões da parede.

#### G) Unidade (Aparelho).

## Conexões para a sua TV

Faça uma uma das seguintes conexões de acordo com a capacidade da sua unidade.

### ! Nota

- Dependendo de sua TV e de outros equipamentos que você deseja conectar, existem várias maneiras de conectar a sua unidade. Use apenas uma das conexões descritas neste manual.
- Consulte os manuais da TV, Sistema estéreo ou outros dispositivos para efetuar as melhores conexões.

### ! Cuidado

- Verifique se a unidade está conectada diretamente à TV. Sintonize a TV para o canal de entrada de vídeo.
- Não ligue a sua unidade através do seu VCR. A imagem poderá ficar distorcida devido ao sistema de proteção contra cópias.

## Conectando...

### Conexão HDMI OUT

Se você possuir uma TV ou um monitor com HDMI, você poderá conectá-lo a esta unidade usando um cabo HDMI. (Tipo A ou cabo High Speed HDMI™). Faça a conexão da saída HDMI OUT dessa unidade na entrada HDMI IN de um aparelho de TV ou monitor compatível com HDMI.

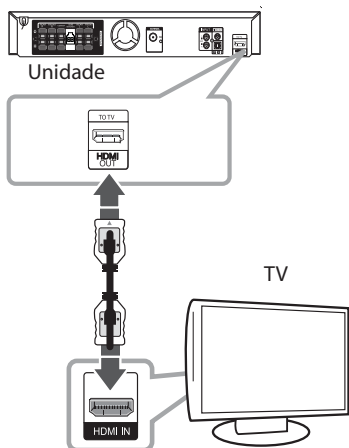

Ajuste a fonte da TV para HDMI (para maiores informações, consulte o manual do proprietário de sua TV).

### ! Nota

- Você pode desfrutar plenamente os sinais de áudio e vídeo digital simultaneamente com esta conexão HDMI.
- Ao usar uma conexão HDMI, você poderá mudar a resolução para a saída HDMI. (Ver "Ajuste de Resolução" página 12).
- Alterar a resolução quando a conexão já estiver sido estabelecida pode ocasionar mau funcionamento. Para resolver o problema, desligue a unidade e ligue-a novamente.
- Quando uma conexão HDMI com HDCP não for identificada, a tela da TV poderá mudar para a cor preta. Neste caso, verifique a conexão HDMI, ou desconecte o cabo HDMI.
- Se o dispositivo HDMI não aceitar a saída de áudio do reproduzidor, o som do dispositivo de áudio HDMI pode ficar distorcido ou não haver som de saída.

### ! Nota

#### Ao conectar um dispositivo compatível com HDMI ou DVI assegure-se do seguinte:

- Tente desligar o dispositivo HDMI/DVI e esta unidade. Em seguida, ligue o dispositivo HDMI/DVI e espere por uns 30 segundos, em seguida ligue esta unidade.
- A entrada de vídeo do dispositivo conectado está corretamente configurada para esta unidade.
- O dispositivo conectado é compatível com a entrada de vídeo de 720x480i, 720x480p, 1280x720p, 1920x1080i ou 1920x1080p.
- Nem todos os HDMLs compatíveis com HDCP ou dispositivos DVI irão funcionar com esta unidade.
- A imagem não será exibida corretamente com dispositivo não-HDCP.
- Esta unidade poderá não reproduzir e a tela da TV poderá mudar para a cor preta ou verde ou poderá haver ruídos na tela.
- Se houver ruídos ou linhas na tela, favor verificar o cabo HDMI (Cabo HDMI de alta velocidade).

### Conexão de Vídeo

Conecte a saída VIDEO OUT da unidade na entrada VIDEO IN na TV usando o cabo de vídeo.

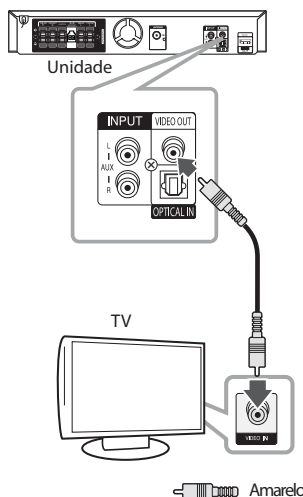

## Conectando...

### O que é SIMPLINK



Algumas funções desta unidade são controladas pelo controle remoto da TV quando esta unidade e o televisor LG com a função SIMPLINK estiverem ligados através da conexão HDMI.

Funções controladas pelo controle remoto de sua TV LG; Play, Pause, Scan, Skip, Stop, Power Off, etc.

Veja o manual do proprietário de sua TV para detalhes referentes à função SIMPLINK.

#### ! Nota

- Dependendo do tipo de disco ou estado de reprodução, algumas operações SIMPLINK podem ser diferentes do seu propósito ou podem não funcionar.

### Ajuste de Resolução

A unidade oferece várias resoluções de saída para HDMI OUT. Você pode alterar a resolução usando o menu [Ajustar].

1. Pressione a tecla HOME (🏠).
2. Use as teclas </> para selecionar [Ajustar], em seguida pressione ENTER (⊙). O menu [Ajustar] aparecerá.
3. Use as teclas ^ / v para selecionar a opção [TELA] e em seguida pressione > para se mover para o segundo nível.
4. Use as teclas ^ / v para selecionar a opção [Resolução] e então pressione a tecla ENTER (⊙) para ir ao terceiro nível.

#### Resoluções disponíveis de acordo com o tipo de conexão

[HDMI OUT]: 1080p, 1080i, 720p e 480p.

[VIDEO OUT]: 480i.

#### ! Nota

- Se o seu televisor não suportar a resolução da sua unidade, você poderá ajustar a resolução para 480p pressionando a tecla **STOP** (unidade/controlador remoto) por mais de 5 segundos.

### Conexão com Dispositivos Externos

#### Conexão AUX IN

Conecte a saída Auxiliar de um dispositivo a entrada **AUX INPUT (L/R)** da unidade.

Se sua TELEVISÃO possui apenas uma entrada para áudio (mono), conecte a entrada do áudio (branco) na sua unidade.

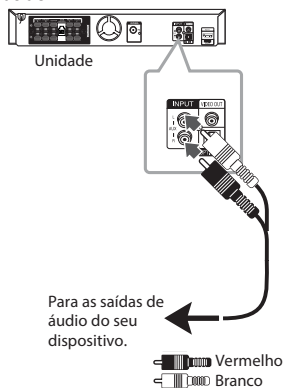

#### Conexão PORT IN (Portable in)

Conecte uma saída do dispositivo portátil (MP3 player, etc...) ao conector de entrada de Áudio PORT. IN (PORTABLE IN) da unidade.

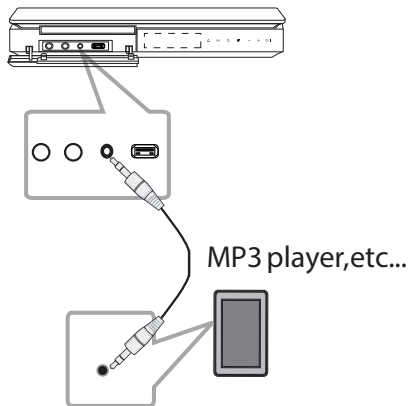

## Conectando...

### Ouvir música do seu aparelho portátil ou dispositivo externo

Esta unidade pode ser usado para reproduzir música de qualquer tipo de aparelho portátil ou dispositivos externos.

1. Conecte o aparelho portátil na entrada PORT. IN (PORTABLE IN) da unidade.

#### Ou

Conecte o dispositivo externo na entrada AUX da unidade.

2. Ligue a unidade pressionando a tecla  $\phi$  (Power).
3. Selecione a função PORTABLE ou AUX (L/R) INPUT pressionando **RADIO&INPUT**.
4. Ligue o aparelho portátil ou o dispositivo externo e inicie a reprodução.

### Conexão USB

Conecte seu dispositivo USB na porta USB da unidade.

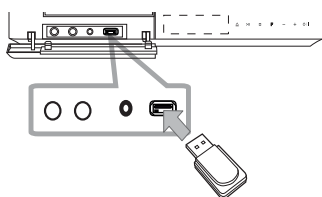

### Removendo o dispositivo USB

1. Selecione uma outra função ou pressione STOP duas vezes.
2. Remova o dispositivo USB da unidade.

#### Compatibilidade com dispositivos USB:

- Leitor de MP3: Leitor de MP3 tipo Flash.
- Drive USB Flash: Dispositivos que suportam USB2.0 ou USB1.1.
- A função USB desta unidade não suporta todos os dispositivos USB.

#### Requerimentos do dispositivo USB:

- Os dispositivos que requerem a instalação de programas adicionais, quando são conectados a um computador, não são suportados.
- Não retire o dispositivo USB quando estiver em funcionamento.
- Um dispositivo USB com grande quantidade de arquivos armazenados, pode demorar alguns minutos para ser reconhecido.
- Faça um backup para evitar a perda ou danos aos dados.
- Ao conectar um cabo de extensão USB ou HUB, o dispositivo USB não será reconhecido.

- O sistema de arquivos NTFS não será suportado. (Somente será suportado arquivos de sistema FAT (16/32).
- Esta unidade pode não funcionar quando o número de arquivos ultrapassar 1000.
- HDD Externo, Leitores de cartão, Dispositivos bloqueados ou tipo de dispositivo USB rígido não são suportados.
- A porta USB da unidade não pode ser conectada a um PC. Esta unidade não pode ser utilizada como um dispositivo de armazenamento.

### Conexão da Antena

Conecte a antena fornecida (FM) para melhorar a sintonia no modo RÁDIO.

1. Conecte o fio da antena FM ao conector da antena FM no painel traseiro da unidade.  
Certifique-se de estender completamente o fio da antena FM. Após conectar o fio da antena FM, mantenha-a o mais horizontal possível.

### Conexão OPTICAL IN

Conecte o conector de saída óptica de seu dispositivo ao conector OPTICAL IN na unidade.

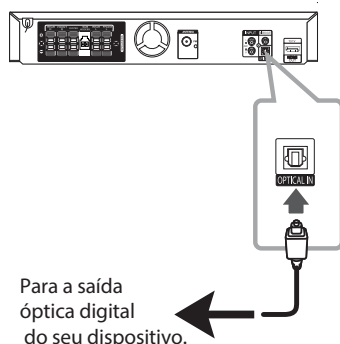

Para a saída óptica digital do seu dispositivo.

### Ajuste Home Theater Speaker

Ouça o som da TV, DVD e Dispositivos Digitais com o modo 5.1 ch (2.1 ou 2).

Mesmo no modo desligado, se você pressionar a tecla OPTICAL (controle remoto), a unidade será ligada e mudará automaticamente para o modo AUX OPT.

1. Conecte o conector OPTICAL IN da unidade à saída óptica da sua TV (ou Dispositivo Digital, etc.).
2. Selecione o AUX OPT usando a tecla OPTICAL. Para selecionar o AUX OPT diretamente.
3. Ouça o som com 5.1ch (2.1 ou 2) nas Caixas Acústicas.

## Configurando o Sistema...

### Ajustes

Usando o menu de Ajustes, você poderá fazer várias configurações em itens como imagem e som.

Você também poderá definir um idioma para as legendas e o menu de ajustes, entre outras coisas. Para mais detalhes sobre cada item do menu de configuração, consulte as páginas 14~17.

### Configuração Inicial de Idiomas OSD

Ao ligar a unidade pela primeira vez, o menu de configuração de idioma inicial poderá exibido na tela da TV. Caso isso ocorra, você deverá completar a seleção idioma inicial antes de usar a unidade. O idioma Inglês será selecionado como o idioma inicial.

1. Pressione **POWER** para ligar a unidade. O menu de configuração de idioma será exibido na tela.



2. Use as teclas  $\wedge / \vee / \lt / \gt$  para selecionar o idioma desejado e em seguida pressione a tecla **ENTER** (⊙). O menu de confirmação será visualizado.

Pressione a tecla **ENTER** para confirmar.

**ENTER**

**Cancelar**

3. Use as teclas  $\lt / \gt$  para selecionar a opção **[ENTER]** e então pressione a tecla **ENTER** (controle remoto) para finalizar o ajuste.

#### ! Nota

- Caso tenha selecionado o idioma não desejado:
  1. Pressione a tecla **HOME**.
  2. Pressione a tecla  $\gt$  para selecionar **IDIOMA > Idioma do MENU** em seguida pressione  $\gt$ .
  3. Pressione as teclas  $\wedge / \vee / \lt / \gt$  para escolher o idioma desejado, e em seguida pressione a tecla **ENTER** para confirmar a seleção.

### Para exibir e sair do menu de Ajustes

1. Pressione **HOME** (controle remoto). Será exibido o **[Menu HOME]**.



2. Selecione a opção **[Ajustar]** usando  $\lt / \gt$ . Confirme a seleção pressionando a tecla **ENTER** (⊙).
3. Pressione **HOME** ou **RETURN** para sair do menu **[Ajustar]**.

### Opções do menu de Ajustes

Menu	Teclas (controle remoto)	Operação
<b>▲▼ Mover</b>	$\wedge / \vee$	Move para outro menu.
<b>◀ Mover</b>	$\lt$	Move para o nível anterior.
<b>▶ Mover</b>	$\gt$	Move para o próximo nível ou seleciona o menu.
<b>⌂ Fechar</b>	<b>⌂ RETURN</b>	Para sair do menu de [Ajustes] ou 5.1 [Ajuste cxs Acúst].
<b>⊙ Selecionar</b>	<b>ENTER (⊙)</b>	Para confirmar o menu.

### Menu IDIOMA

#### Idioma do Menu

Selecione um idioma para o menu de ajustes e em seguida para a visualização das telas.

#### Idioma do menu / Áudio do disco / Menu do disco

Selecione o idioma de sua preferência para menus de tela, idioma de áudio, legendas e menu de disco.

- **Original**  
Idioma em que o disco foi gravado.
- **Outro**  
Para selecionar um outro idioma, pressione as teclas numéricas para entrar com o número de 4 dígitos

## Configurando o Sistema...

correspondente de acordo com a lista de códigos de idiomas (Seção Códigos de Idiomas pág 26). Caso cometa algum erro durante a entrada dos números, pressione a tecla **CLEAR** para apagar e inserir outro código ou **ENTER** para confirmar o idioma.

### Menu TELA

#### Formato da TV (Tela)

Escolha o formato da tela de acordo com o tipo de seu aparelho de TV.

- **[4:3]**  
DVD conectado a uma TV convencional.
- **[16:9]**  
DVD conectado a uma TV Widescreen.

#### Modo de Tela - [4:3]

O Ajuste de modo de tela funciona apenas quando o formato da TV estiver definido para 4:3.

- **[Letterbox]**  
Exibe uma imagem larga (tela) por inteiro, porém cortará a parte inferior e superior da imagem.
- **[Panscan]**  
Exibe uma imagem wide, cortando as partes que não se encaixam na tela (se o disco/arquivo não for compatível com Panscan, será visualizada como Letterbox).

### Resolução

Selecione a resolução do sinal da saída de vídeo para HDMI. (Veja a página 12 para mais detalhes sobre a resolução).

#### [Auto]

Se a conexão HDMI OUT estiver conectada a um televisor que forneça informações na tela (EDID), automaticamente será selecionada a resolução mais adequada para o seu televisor. Se somente o VIDEO OUT estiver conectado, a resolução será alterada para 480i como padrão de resolução.

#### [1080p]

Emite 1080 linhas de vídeo progressivo. (apenas para conexão HDMI).

#### [1080i]

Emite 1080 linhas de vídeo interlaçado. (apenas para conexão HDMI).

#### [720p]

Emite 720 linhas de vídeo progressivo. (apenas para conexão HDMI).

#### [480p]

Emite 480 linhas de vídeo progressivo.

#### [480i]

Emite 480i linhas de vídeo interlaçado.

## Menu ÁUDIO

### 5.1 Ajuste cxs Acúst

Faça as seguintes configurações o decodificador de canal surround interno.

1. Pressione a tecla **HOME**.
2. Use **</>** para selecionar a opção Ajustar.
3. Use **^ / v** para selecionar o menu Áudio e em seguida pressione **>**.
4. Use **^ / v** para selecionar a opção **[5.1 Ajuste cxs Acúst]** e em seguida pressione **ENTER** e o menu **[5.1 Ajuste cxs Acúst]** será visualizado.



5. Use **</>** para selecionar a caixa desejada.
6. Ajuste as opções usando **^ / v / </>**.
7. Pressione **RETURN** para confirmar sua seleção e sair do menu de ajustes.

#### [Caixa Acústica]

Selecione a caixa acústica que você deseja ajustar.

#### ! Nota

- Alguns ajustes das caixas acústicas são proibidos pelo acordo de licença da Dolby Digital.

#### [Tamanho]

O tamanho das Caixas Acústicas é fixo (pequeno ou grande), não pode ser modificado pelo usuário.

#### [Volume]

Pressione **</>** para ajustar o nível de saída da caixa acústica selecionada: **Front (L/R):** (0 ~ -5dB).  
**/ Subwoofer, Traseira (L/R), Center:** (5 ~ -5dB).

## Configurando o Sistema...

### [Distância]

Se você conectou as caixas acústicas a sua unidade, o ajuste da Distância reconhece a distância necessária para alcançar o ponto de origem da unidade. Assim, o som de cada caixa acústica será emitido ao mesmo tempo.

Pressione  $\langle / \rangle$  para ajustar a distância da caixa acústica selecionada que varia entre 0.3(1 m(ft))~6.0(20).

### [Iniciar Teste das Caixas]

Selecione [Iniciar Teste das Caixas] usando  $\wedge / \vee$  e pressione ENTER (⊙). Pressione ENTER (⊙) novamente para parar. Ajuste o volume para corresponder ao volume dos sinais de teste memorizados no sistema.

## Controle de Alcance Dinâmico (DRC)

O formato de DVD (Dolby Digital) lhe permite obter a mais apurada e realista apresentação da trilha sonora graças à tecnologia de áudio digital. Contudo, comprima a faixa dinâmica da saída de áudio, e reproduza seus filmes em volume baixo sem perder qualidade sonora ajustando DRC em Ligar.

### Vocal

Ajuste Vocal em [Ligado] para reproduzir DVDs de karaokê multicanal. Os canais de karaokê do disco serão misturados, o resultado é o efeito de som este-reofônico normal.

### ! Nota

- Esta função está disponível apenas para DVDs e Karaokê Multicanal.

## Função HD AV Sync

Algumas vezes a TV Digital encontra um atraso entre a imagem e o som. Se isto acontecer é possível compensar ajustando um atraso no som para que “espere” efetivamente a chegada da imagem: isto chama-se HD AV Sync. Use  $\wedge / \vee$  para percorrer para cima e para baixo a quantidade do atraso, que pode definir entre 0 e 300 ms sec.

## Pontuação

Quando um capítulo/ título / faixa for finalizada, esta função irá mostrar o resultado da pontuação na tela junto com o som de uma fanfarra.

- Acesse o Menu de Ajustes no item **Áudio > Pontuação** e selecione:

[Ligar]: Ativa a função “Pontuação”.

[Desligar]: Desativa a função “Pontuação”.

### ! Nota

- Discos DVD e DVD Karaokê com mais de 2 faixas, são discos disponíveis para esta função.
- Se a função “Pontuação” estiver ajustada em “Ligar” e o microfone estiver conectado durante a reprodução de um disco normal, a pontuação poderá aparecer na tela. Para evitar este problema, ajuste a função “Pontuação” em “Desligar” ou desconecte o microfone.
- Esta função opera no modo DVD/CD.
- A função Pontuação está disponível somente quando um microfone está conectado.

## Menu BLOQUEIO

### Código de Área (País)

Quando utilizar esta unidade pela primeira vez, você tem que definir o código de área (país).

1. Selecione o menu [Bloqueio] e, em seguida, pressione  $\triangleright$ .
2. Para acessar as opções de [Bloqueio], você deve digitar a senha que você criou. Introduza uma senha e pressione ENTER (⊙). Insira a senha novamente e pressione ENTER (⊙) para verificar. Caso cometa algum erro antes de pressionar ENTER (⊙), pressione a tecla **CLEAR**.
3. Selecione o primeiro caractere usando  $\wedge / \vee$ .
4. Pressione ENTER (⊙) e selecione o segundo caractere usando  $\wedge / \vee$ .
5. Pressione ENTER (⊙) para confirmar a sua seleção código de área.

### Censura (Classificação)

Bloqueia a reprodução de DVDs classificados com base em seu conteúdo. Nem todos os discos são classificados.

1. Selecione [Censura] no menu [Bloqueio] e, em seguida, pressione **>**.
2. Introduza uma senha e pressione **ENTER (⊙)**.
3. Selecione a classificação de 1~8 usando **Λ / ∨**.

#### [Classificação 1~8]

A classificação um (1) tem o maior número de restrições e a classificação oito (8) é a menos restritiva.

#### [Desbloqueio]

Se você selecionar [Desbloqueado], o controle dos pais não fica ativado e o disco será reproduzido por completo.

4. Pressione **ENTER (⊙)** para confirmar sua seleção de classificação.

### Senha

Você pode inserir ou alterar a senha.

1. Selecione [Senha] no menu [Bloqueio] e, em seguida, pressione **>**.
2. Pressione **ENTER (⊙)**.
3. Introduza uma senha e pressione **ENTER (⊙)**. Para alterar a senha, pressione **ENTER (⊙)** quando a opção [Mudar] estiver realçada. Introduza a senha e pressione **ENTER (⊙)** para verificar.
4. Pressione **HOME** para sair do menu.

#### ! Nota

- Caso tenha esquecido a sua senha, você poderá reconfigurá-la. Vá até o menu [Ajustar] através da tecla **HOME** (controle remoto) e entre com o número de 6 dígitos "210499". Após feito isto, a senha será deletada.

### Código de Área (País)

Digite o código da área cujos padrões foram utilizados para classificar o disco de DVD, com base na lista na página 26.

1. Selecione [Código de Área] no menu [Bloqueio] e, em seguida, pressione **>**.
2. Introduza uma senha e pressione **ENTER (⊙)**.
3. Selecione o primeiro caractere usando a primeira personagem usando **Λ / ∨**.
4. Pressione **ENTER (⊙)** e selecione o segundo caractere usando **Λ / ∨**.
5. Pressione **ENTER (⊙)** para confirmar a sua seleção código de área.

### Menu OUTROS

#### DivX VOD (Código Reg. DivX)

##### SOBRE VÍDEO DIVX

O DivX® é um formato de vídeo digital criado pela DivX, Inc. Esta é uma unidade certificada oficial DivX que reproduz vídeos DivX. Visite [www.divx.com](http://www.divx.com) para mais informações e ferramentas de software para converter seus arquivos em vídeos DivX.

##### SOBRE VÍDEOS DIVX ON-DEMAND

Este dispositivo certificado DivX® deverá ser registrado para que possa reproduzir vídeos com conteúdo DivX por encomenda (VOD). Para gerar o código de registro, localize a seção [DivX VOD] no menu [Ajustar].

Vá para [www.vod.divx.com](http://www.vod.divx.com) com este código para poder completar o processo de registro e aprender mais sobre DivX VOD.

##### [Registrar]

Exibe o código de registro da sua unidade.

##### [Desregistrar]

Desativa sua unidade e exibe o código de desativação.

#### ! Nota

- Todos os vídeos baixados de DivX VOD com o código de registro desta unidade podem ser reproduzidos apenas nesta unidade.

### Operação Geral

#### Usando o Menu HOME

1. Pressione **HOME** (controle remoto). Será exibido o [Menu HOME].



2. Selecione uma opção usando **< / >**.
3. Pressione **ENTER (⊙)** para confirmar a seleção do menu conforme abaixo:

**[Música]:** Exibe o menu de [Música]

## Operação...

**[Filme]:** Inicia a reprodução de arquivos de vídeo ou exibe o menu [Filme].

**[Foto]:** Exibe o menu [Foto].

**[Ajustar]:** Exibe o menu de [Ajuste].

### ! Nota

- Você não poderá selecionar as opções de [Música], [Filmes] ou [Fotos], quando o dispositivo USB não estiver conectado ou um disco não for inserido.

## Operações Básicas

### Reproduzindo (DVD/CD/USB)

1. Insira um disco pressionando **OPEN/CLOSE** ou conecte um dispositivo USB na porta USB da unidade.
2. Pressione a tecla **HOME** para exibir o menu [HOME].
3. Selecione uma opção usando **</>**, e em seguida pressione a tecla **ENTER** (**⊙**) para confirmar a seleção.

### ! Nota

- Quando a unidade estiver com disco inserido e um dispositivo USB conectado, ao selecionar uma opção de reprodução, será exibido um menu, selecione o dispositivo desejado e pressione **ENTER**.
- Para a maioria dos CDs de áudio e discos de DVD-ROM, a reprodução se inicia automaticamente.
- O DTS não é suportado. No caso do formato de áudio DTS, o áudio não será emitido.

Para	Executar
Parar	Pressione <b>■</b> 2x
Reproduzir	Pressione <b>▶</b> <b>PLAY, MONO/STEREO</b> .
Pausar	Pressione <b>  </b> <b>PAUSE/STEP</b>
Reprodução quadro a quadro	Pressione <b>  </b> ( <b>PAUSE/STEP</b> ) repetidamente para a reprodução quadro a quadro (Somente DVD, DivX).

Para	Executar
Saltar para o capítulo, trilha ou arquivo anterior ou seguinte.	Durante a reprodução, pressione <b>SKIP</b> <b>◀◀</b> ou <b>▶▶</b> para ir para o próximo capítulo/faixa/arquivo ou para voltar para o início do capítulo/faixa/arquivo atual. Pressione <b>SKIP</b> <b>◀◀</b> duas vezes brevemente para retornar para o capítulo/faixa/arquivo anterior.
Localizando um ponto rapidamente quando reproduzindo um arquivo (avanço/retrocesso).	Durante a reprodução, pressione <b>SCAN</b> ( <b>◀◀/▶▶</b> ) repetidamente para selecionar a velocidade desejada. Para retornar para a velocidade normal, pressione a tecla <b>PLAY, MONO/STEREO</b> .
Reproduzir repetidamente ou aleatoriamente	Pressione <b>REPEAT</b> no controle remoto para ativar o modo de repetição na seguinte ordem: <b>RPT1</b> → <b>RPT ALL</b> (repete todas as faixas do CD. Em CD's com pastas MP3/WMA, repete todas as músicas) → <b>RANDOM</b> (reproduz as faixas aleatoriamente) → <b>OFF</b> . Nota: <b>Em DVD:</b> Capítulo, Faixa, Desligar.
Diminuir a velocidade da reprodução	Com a reprodução em modo de pausa, pressione a tecla <b>SCAN</b> ( <b>◀◀/▶▶</b> ) para selecionar a velocidade desejada. (Somente DVD, DivX). A reprodução reversa não é suportada em arquivos DivX.

## Outras Operações

### Visualizando informações do disco

1. Pressione a tecla **INFO/DISPLAY** (no controle remoto) para visualizar várias informações de reprodução. Os itens visualizados podem ser diferentes, dependendo do tipo de disco ou estado de reprodução.
2. Você pode selecionar um item pressionando **^ / V** e em seguida alterando ou ajustando através das teclas **</>**.  
**Título:** Título atual ou número de trilha/número total de títulos ou trilhas.  
**Capítulo:** Número atual do capítulo/número total de capítulos.  
**Tempo:** Tempo de reprodução decorrido.  
**Áudio:** Idioma de áudio ou canal selecionado.  
**Legenda:** Legenda selecionada.  
**Ângulo:** Ângulo selecionado/número total de ângulos (se disponível).

### ! Nota

- Se nenhuma tecla for pressionada por alguns segundos, a exibição da tela desaparecerá.

## Operação...

### Reprodução de um DVD que possui um menu **DVD**

A maioria dos DVDs atualmente possuem um menu que é carregado antes da apresentação do filme. Esses menus podem ser navegados usando  $\wedge$  /  $\vee$  /  $\lt$  /  $\gt$  ou uma tecla numérica para marcar as opções desejadas. Pressione a tecla **▶ PLAY, MONO/STEREO** para selecionar.

### Visualizando o menu do DVD **DVD**

Ao pressionar a tecla **TITLE** durante a reprodução, alguns discos podem voltar ao menu principal. Ao pressionar a tecla (**TITLE**) novamente, a reprodução inicia de onde parou (alguns discos).

### Reprodução x1.5 **DVD**

Durante a reprodução, pressione **▶ PLAY, MONO/STEREO**. Na tela será exibido **▶ X1.5** indicando o modo de velocidade de reprodução. A cada acionamento da tecla **▶ PLAY, MONO/STEREO** a tela muda na ordem: (Velocidade de Normal) → **▶ X1.5** → (Velocidade Normal).

### Proteção de Tela

Quando a unidade ficar em modo STOP (5 minutos) a proteção de tela será exibida.

### Reproduzir a partir de um tempo selecionado **DVD** **FILME**

1. Pressione a tecla **INFO/DISPLAY** ( $\square$ ) durante a reprodução.
2. Pressione  $\wedge$  /  $\vee$  para selecionar o ícone do relógio e “--:--:--” será exibido.
3. Digite o tempo para início desejado em horas, minutos e segundos da esquerda para a direita. Por exemplo, para encontrar uma cena em 2 horas, 10 minutos, e 20 segundos, entre com “21020” e pressione **ENTER** ( $\odot$ ). Caso entre com os números errados, pressione a tecla **CLEAR** para corrigir e então, entre com os números corretos.
4. Pressione a tecla **ENTER** ( $\odot$ ) para iniciar a reprodução na hora selecionada.

### Parar a Reprodução

#### **DVD** **FILME** **MÚSICA** **CD**

Esta unidade grava o ponto onde foi parado dependendo do disco. **IIII** aparece brevemente na tela. Pressione **PLAY/MONO STEREO** para continuar a reprodução (a partir do ponto da cena). Se você pressionar a tecla **STOP**  $\blacksquare$  outra vez ou retirar o disco (**IIII** aparece na tela), a unidade irá limpar o ponto de parada.

(**IIII** = Volta a parar, **■** = Completa a parada).

### ! Nota

- O ponto de parada pode ser limpo quando por exemplo uma das teclas (**POWER, OPEN/CLOSE, etc**), forem pressionadas.
- Esta função pode não funcionar em alguns discos, títulos/faixa.

### Alterando o Código de Página de legenda **FILME**

Se a legenda não for exibida corretamente, você pode mudar sua página de código para poder ver o arquivo de legendas normalmente (somente arquivos DivX).

1. Durante a reprodução pressione a tecla **INFO/DISPLAY** ( $\square$ ) durante a reprodução para visualizar o menu de opções.
2. Use  $\wedge$  /  $\vee$  para selecionar a opção [Código Página].
3. Use  $\lt$  /  $\gt$  para selecionar a opção desejada.
4. Pressione **RETURN**  $\hookrightarrow$  para sair da exibição da tela.

### Reprodução Marcada (Selecionada)

#### **MÚSICA** **CD**

Esta função permite que você selecione e reproduza seus arquivos de músicas favoritos contidos no disco ou dispositivo USB.

1. Selecione **[Música]** no menu **[HOME]** e em seguida pressione **ENTER**.

#### Menu Música

Volta para a pasta Superior.  
(somente MP3/WMA).

As informações sobre o arquivo serão exibidas de acordo com as informações ID3 Tag sobre o apropriado arquivo de música (somente MP3).



Seleciona todas as faixas/arquivos.  
Desmarca todas as faixas/arquivos.

Move para a lista de arquivos anterior ou para a próxima lista.  
Somente CD's que não contém pastas.

## Operação...

2. Selecione a música desejada na [lista] usando  $\wedge / \vee$ , seguida pressione **MARKER** para ativar a marca "✓" na lista.
3. Pressione **ENTER** (⊙) para visualizar o modo de reprodução (Reproduzir Seleção; Reproduzir atual).
4. Selecione um dos modos de reprodução usando  $\wedge / \vee$ , e em seguida pressione **ENTER** (⊙).

**[Reproduzir Seleção]:** Após selecionar todas as músicas desejadas, a reprodução inicia a partir da 1ª música selecionada (marcada "✓").

**[Reproduzir atual]:** Reproduz a música atualmente selecionada (marcada "✓").

### ! Nota

- Se você desejar marcar todos os arquivos na lista, selecione [Selecionar tudo] e em seguida pressione **ENTER** (⊙).

### Para apagar uma marca (Seleção)

1. Use  $\wedge / \vee$  para selecionar a faixa que você deseja apagar da lista e em seguida pressione a tecla **MARKER**.

### Para apagar todas as marcas (Seleções)

1. Use  $\wedge / \vee / < / >$  para selecionar [**Desmarcar tudo**] e em seguida pressione **ENTER** (⊙).

### ! Nota

- As marcas poderão ser removidas se o disco ou dispositivo USB forem removidos, se a unidade for desligada ou se outra função for selecionada. Se desejar marcar todos os arquivos na lista, selecione [Selecionar tudo] e em seguida pressione **ENTER** (⊙).

### Reprodução de um arquivo de Foto **FOTO**

Esta unidade poderá reproduzir discos ou dispositivos USB que contenham arquivos de fotos.

1. Selecione [**Foto**] no menu [**HOME**] e em seguida pressione **ENTER** (⊙).
2. Use  $\wedge / \vee$  para selecionar a pasta e pressione **ENTER** (⊙).
3. Se você desejar visualizar a apresentação em Slide Show, Use  $\wedge / \vee$  para selecionar um arquivo e pressione **PLAY, MONO STEREO**.

### Menu Foto

Mova para a lista de arquivos anterior ou para a próxima lista.



Volta para a pasta Superior.

### Opções do menu (Foto)

Menu	Teclas (controle remoto)	Operação
▶ Slide Show	<b>PLAY, MONO STEREO</b>	Inicia o Slide Show.
▲▼◀▶ Mover	$\wedge / \vee / < / >$	Mova para outro arquivo ou conteúdo.
⊙ Seleção	<b>ENTER</b> (⊙)	Visualiza o arquivo em tela cheia.
↶ Fechar	↶ <b>RETURN</b>	Retorna ao menu [Home].

### Opções do menu (Foto) em tela cheia

Menu	Teclas (controle remoto)	Operação
Menu	<b>INFO/DISPLAY</b> (□)	Exibe o menu de opções.
◀/▶ Anterior/Próxima	$< / >$	Mova para outro arquivo ou conteúdo.
↶ Lista	↶ <b>RETURN</b>	Volta ao menu [Foto].

### Opções quando visualizar uma Foto **FOTO**

Você poderá usar várias opções durante a visualização de uma foto em tela cheia.

1. Durante a visualização de uma foto em tela cheia, pressione **INFO/DISPLAY** (□) para exibir o menu de opções.

## Operação...

2. Selecione uma opção usando  $\wedge$  /  $\vee$  /  $\langle$  /  $\rangle$ .



1. **Foto Atual/Número total de fotos:** Use  $\langle$  /  $\rangle$  para visualizar a foto anterior/próxima.
2. **Show Slide  $\blacktriangleright$ :** Pressione ENTER (⊙) para iniciar ou pausar o Show Slide.
3. **Velocidade x3/x2/x1:** Pressione ENTER (⊙) para selecionar o atraso de velocidade entre as fotos no Show Slide.
4. **Girar:** Pressione ENTER (⊙) para girar a foto.
5. **Ir p/ a lista:** Pressione ENTER (⊙) para retornar para o menu [Foto].

### Ajustando o SLEEP TIMER (horário de dormir)

A função SLEEP é usada para desligar a unidade dentro de um determinado intervalo de tempo.

1. Para ativar a função pressione a tecla **SLEEP** (controle remoto) uma ou mais vezes (o display escurece) e será exibido SLEEP 180, informando que a unidade irá desligar após este tempo. A cada acionamento da tecla, o intervalo de tempo muda na ordem: 180 → 150 → 120 → 90 → 80 → 70 → 60 → 50 → 40 → 30 → 20 → 10.
2. Pressione a tecla **SLEEP** para verificar o tempo que resta até o desligamento da unidade.

### Para cancelar a função SLEEP

Para cancelar a função, pressione a tecla **SLEEP** repetidamente até a informação “SLEEP” desaparecer do display.

### Função Dimmer

Ao pressionar a tecla **SLEEP**, a função **DIMMER** é acionada, escurecendo a luminosidade da janela do display. Para cancelar esta função, pressione a tecla **SLEEP** novamente até que o brilho do display volte ao seu estado normal.

### Memorização da última cena DVD

Ao ejetar o disco ou desligar a unidade, a última cena permanece na memória. Ao inserir novamente o disco, esta cena será automaticamente reproduzida.

### Retomar Reprodução DVD

Caso ocorra uma queda de energia, ligue a unidade para que a posição inicial do conteúdo (capítulo) seja exibido.

### Ajustando o nível de volume das Caixas Acústicas

Você poderá ajustar o nível de som de cada Caixa Acústica.

1. Pressione repetidamente **SPEAKER LEVEL** para selecionar uma caixa acústica para o ajuste.
2. Pressione **VOL +/-** para ajustar o nível do som da caixa acústica selecionada, enquanto o nível de ajuste é visualizado na janela do display.
3. Repita os passos 1 e 2 para ajustar o nível de som de outras caixas acústicas.

### VOCAL FADER

Você pode desfrutar da função como Karaokê, reduzindo a voz do cantor da música em várias fontes de entrada.(MP3/WMA/CD). Pressione a tecla **VOCAL FADER** (controle remoto) para visualizar “FADE ON” ou “FADE OFF” no display da sua unidade.

## Operação...

### ! Nota

- A função está disponível para usar somente quando um microfone estiver conectado.
- Para cancelar a função, pressione **VOCAL FADER** novamente.
- Alguns discos podem possibilitar a remoção da voz do cantor.
- A qualidade do **VOCAL FADER**, pode ser diferente dependendo das condições de gravação dos arquivos de músicas.
- Esta função não está disponível no modo MONO.
- Esta função só estará disponível para discos contendo arquivos de músicas.

## Desligar automaticamente

Esta unidade será desligada para economizar o consumo de energia caso não esteja conectada há um dispositivo, e não for usada por 25 minutos. O mesmo ocorrerá com esta unidade, após seis horas caso a unidade não tenha sido conectada a outro dispositivo usando a entrada analógica.

## Operações de Rádio

Certifique-se que a antena FM esteja conectada.

### Ouvir estações de Rádio

1. Pressione a tecla **RADIO&INPUT** até aparecer a função **TUNER (FM 87.5)** na janela do display.
2. Mantenha pressionado **TUNING (-/+)** durante dois segundos até a indicação de frequência começar a mudar. A procura pára quando a unidade sintoniza uma estação.

Ou

Pressione **TUNING (-/+)** repetidamente para ajuste manual.

3. Ajuste o volume pressionando **VOL (+/-)** no painel frontal ou controle remoto.

### Memorizando as estações de Rádio

É possível pré-definir até 50 estações para FM.

Antes de sintonizar, certifique-se que baixou o volume.

1. Pressionar **RADIO&INPUT** até aparecer **TUNER (FM)** na janela do display.
2. Selecionar a frequência desejada usando **TUN. (-/+)**.
3. Pressionar **ENTER** e um número pré-definido piscará na janela do display.

4. Pressionar **PRESET (-/+)** para selecionar o número pré-definido que você deseja.
5. Pressionar **ENTER 2x** a estação será salva.
6. Repetir os passos 2 a 5 para salvar outras estações.

### Apagar todas as estações salvas

1. Pressione e segure **CLEAR** durante dois segundos. **"ERASE ALL"** piscará. Pressionar **CLEAR** novamente. Todas as estações salvas serão apagadas.

### Apagar uma estação salva

1. Pressione **PRESET (-/+)** para selecionar o número pré-definido que você deseja apagar.
2. Pressione **CLEAR**, e o número pré-definido piscará na janela do display.
3. Pressione **CLEAR** novamente, para apagar o número pré-definido.

## Melhorar a má recepção FM

Pressione ► **PLAY, MONO/STEREO** no controle remoto. Isto altera o sintonizador de estéreo para mono e normalmente melhora a recepção.

## Ajuste do Som

### Ajustando o modo de Som Surround

Esta unidade possui diversos tipos de sons pré-programados. Você pode escolher o modo de som adequado. Pressione a tecla **SOUND EFFECT** repetidamente até que o modo desejado apareça no visor do painel frontal ou na tela da TV. Os itens exibidos para o equalizador podem ser diferente dependendo das fontes de som e efeitos.

Janela do Display	Descrição
<b>NAT PLUS</b>	Você poderá desfrutar do som natural como de 5.1 canal.
<b>NATURAL</b>	Você poderá desfrutar do conforto e do som natural.
<b>POP CLASSIC JAZZ ROCK</b>	Este programa fornece uma atmosfera de entusiasmo para o som. Cria a sensação real de pop, rock, jazz ou concerto clássico.
<b>P-FRONT</b>	Você pode apreciar o som harmonioso. Este modo é adequado para todas as Caixas Acústicas que foram colocadas em uma coluna.

## Operação...

Janela do Display	Descrição
<b>BASS</b>	Durante a reprodução, reforce os efeitos de som dos agudos (treble), graves (bass) e surround.
<b>LOUDNESS</b>	Melhora o som dos graves e agudos.
<b>BYPASS</b>	Você poderá desfrutar do som sem efeito de equalização.

### ! Nota

- Em alguns modos surround, em algumas caixas acústicas talvez não seja perceptível a equalização, isso irá depender do modo surround e da fonte de áudio. Portanto isto não é defeito.
- Poderá ser necessário redefinir o modo surround após alternar a fonte de entrada, ou após alterar a trilha do som.
- Esta função não estará disponível quando um microfone estiver conectado na unidade.

#### Informações sobre 5.1 canais

- Todas as caixas acústicas funcionam normalmente desde que seja utilizada uma mídia que contenha informações 5.1 canais (CD, DVD, etc..).

## Operações Avançadas

### Gravando para o dispositivo USB

Você pode gravar o som de várias fontes para o dispositivo USB (AUX, FM, CD, PORTABLE...).

1. Conecte o dispositivo USB na unidade e em seguida, pressione a tecla **FUNCTION** (unidade) ou **RADIO&INPUT** (controle remoto) e selecione o modo que você deseja gravar.
2. Pressione a tecla **REC** (controle remoto) e inicie a gravação.
3. Para parar a gravação, pressione a tecla **STOP** (unidade/control remoto).

### ! Nota

- Quando a gravação for finalizada a mensagem **"DONE"** aparecerá no display da unidade.

### Gravando todas as faixas

Grave para o dispositivo USB no modo stop (parado) ou no modo de reprodução.

### ! Nota

- Nem todos os arquivos de sub-pastas serão salvos durante a gravação.
- Se você deseja gravar todas as faixas durante a reprodução, pressione **STOP** (controle remoto) duas vezes.

### Gravando uma lista Marcada (Selecionada)

Você pode programar músicas para serem gravadas do CD para o seu dispositivo USB (Somente CDs de Áudio).

### ! Nota

- Após criar sua lista (**ver página 19 / Reprodução Marcada**), pressione a tecla **REC** (controle remoto) e grave a sua lista direto para o dispositivo USB.

### Notas sobre Gravações:

- Para gravar as faixas desejadas para o dispositivo USB, a faixa deve ser selecionada através da tecla **MARKER** (controle remoto). (mais detalhes, ver página 19 "Reprodução marcada (Selecionada).

- Você poderá verificar a taxa de porcentagem da gravação para ver se há o registro do USB na tela durante a gravação. (Somente CDs ÁUDIO/MP3/WMA).

- Durante a gravação MP3/WMA, não há nenhum som.

- Gravações através de microfones não estão disponíveis.

- Durante a reprodução, se a gravação for interrompida, os dados armazenados até este momento serão gravados. (Somente CD de áudio).

- Não remova o dispositivo USB ou desligue a sua unidade durante a gravação.

- Durante a gravação (CD de áudio original), é possível visualizar a porcentagem de gravação. É possível ouvir o som reproduzido.

- Se a gravação do USB não funcionar, a mensagem como "NENHUM USB", "ERRO", "USB CHEIO" ou "NENHUM REC" pode aparecer no visor do display.

- A função de gravação não opera para discos no formato DTS.

## Operação... / Anexo...

• Dispositivos como HDD Externo, Multi leitor de Cartões, Dispositivos travados e MP3 Players não podem ser usados para o USB gravação.

• Quando parar a gravação durante a reprodução, o arquivo não será armazenado (Exceto arquivos MP3/WMA).

• No estado CD-G, o registro do USB do disco de DTS não é operado.

• Não é possível gravar mais do que 999 arquivos.

• Os arquivos poderão ser armazenados e visualizados conforme a figura abaixo:

CD de Áudio	└─ CD_REC ├─ TRK_001 └─ TRK_002
MP3 / WMA	└─ FILE_REC ├─ 001_ABC( Nome ) └─ 002_DEF( Nome )
(Rádio, Auxiliar etc..)	└─ EXT_REC ├─ AUDIO_001 └─ AUDIO_002

## Manutenção

### Manuseando a unidade

#### Transporte da unidade

Por favor guarde a caixa e as embalagens originais do material. Quando você for precisar despachar, para a maior proteção, reembale a unidade como a originalmente foi embalada pela fábrica.

- Mantenha a superfície exterior limpa
- Não use líquidos voláteis perto da unidade como spray inseticida.
- Limpeza com muita força pode danificar a superfície.
- Não deixe produtos de plásticos ou de borracha em contato com a unidade por um longo período de tempo.

#### Limpeza da unidade

Para limpar a unidade use um pano macio e seco. Se a superfície estiver extremamente suja, use um pano macio levemente umedecidas com detergente neutro. Não use solventes como álcool, benzina ou thinner, pois eles podem danificar a superfície da unidade.

#### Manutenção da unidade

Esta unidade é um dispositivo de alta-tecnologia e precisão. Se as lentes da unidade ótica e o driver de disco estiverem sujos ou gastos, a qualidade da imagem pode ser reduzida. Para detalhes, por favor contate o centro de serviço técnico autorizado mais próximo.

### LICENÇAS E MARCAS COMERCIAIS



HDMI, o logo HDMI e High-Definition Multimedia Interface são marcas comerciais ou marcas registradas da HDMI licensing LLC.



“DVD Logo” é uma marca comercial da DVD Format/ Logo Licensing Corporation.



DivX® é uma marca registrada da DivX, Inc. e está sendo utilizada sob licença.



Fabricado sobre licença da Dolby Laboratories. Dolby, Pro Logic, e o símbolo duplo-D são marcas registradas da Dolby Laboratories.



## Anexo...

<b>Solução de Problemas</b>	
<b>Sintoma</b>	<b>Causa e Correção</b>
<b>A unidade não liga.</b>	<ul style="list-style-type: none"><li>• Ligue firmemente o cabo de alimentação na tomada.</li></ul>
<b>A unidade não inicia a reprodução.</b>	<ul style="list-style-type: none"><li>• Coloque um disco que possa ser reproduzido. (Verifique o tipo de disco, o sistema de cores e o código regional.)</li><li>• Coloque o disco com o lado de reprodução virado para baixo.</li><li>• Coloque o disco na bandeja corretamente inserido na guia.</li><li>• Limpe o disco.</li><li>• Cancele a função de classificação ou mude seu nível.</li></ul>
<b>O ângulo não pode ser mudado.</b>	<ul style="list-style-type: none"><li>• Multi-ângulos não foram gravados no disco de DVD que está sendo reproduzido.</li></ul>
<b>Não é possível reproduzir arquivos de filmes, fotos ou músicas.</b>	<ul style="list-style-type: none"><li>• Os arquivos não foram gravados em um formato que a unidade possa reproduzir.</li><li>• A unidade não suporta o codec do arquivo de filme.</li></ul>
<b>O controle remoto não funciona corretamente.</b>	<ul style="list-style-type: none"><li>• O controle remoto não está apontando para o sensor da unidade.</li><li>• O controle remoto está distante da unidade.</li><li>• Há um obstáculo no caminho do sinal entre o controle remoto e a unidade.</li><li>• As pilhas do controle remoto estão gastas.</li></ul>
<b>A unidade está conectada a tomada porém não liga.</b>	<b>Você pode resetar a unidade como segue:</b> <ol style="list-style-type: none"><li>1. Pressione e segure a tecla POWER (controle remoto) por pelo menos cinco segundos. Isto irá forçar a unidade a desligar, em seguida, ligue a unidade novamente.</li><li>2. Desligue o cabo de força, espere pelo menos cinco segundos, e em seguida ligue-o novamente.</li></ol>
<b>A unidade não opera normalmente.</b>	
<b>As estações de rádio não podem ser sintonizadas corretamente.</b>	<ul style="list-style-type: none"><li>• A antena está mal posicionada ou mal conectada. Verifique a conexão da antena e ajuste sua posição. Conecte uma antena externa, caso necessário.</li><li>• A força do sinal da estação de rádio está muito fraca. Sintonize a estação manualmente.</li><li>• Não existem estações memorizadas ou as estações programadas foram apagadas. Memoriza algumas estações de rádio, consulte a página 22 para obter mais detalhes.</li></ul>
<b>Não há som, ou o som fica distorcido.</b>	<ul style="list-style-type: none"><li>• A unidade está no modo de varredura, câmera lenta ou no modo de pausa.</li><li>• O volume do som está muito baixo.</li><li>• Verifique a conexão do cabo da Caixa Acústica.</li></ul>

## Anexo...

### Lista de Código de Idioma

Idioma	Código	Idioma	Código	Idioma	Código	Idioma	Código
Afar	6565	Francês	7082	Lituano	7684	Sindhi	8368
Afrikaans	6570	Frisio	7089	Macedônio	7775	Singalês	8373
Albanês	8381	Galego	7176	Malgaxe	7771	Eslovaco	8375
Ameharic	6577	Georgiano	7565	Malai	7783	Esloveno	8376
Árabe	6582	Alemão	6869	Malaio	7776	Espanhol	6983
Armênio	7289	Grego	6976	Maori	7773	Sudanês	8385
Assamese	6583	Gronelandês	7576	Marathi	7782	Swahili	8387
Aymara	6588	Guarani	7178	Moldávio	7779	Sueco	8386
Azerbaijano	6590	Gujarati	7185	Mongol	7778	Tagalog	8476
Bashkir	6665	Hausa	7265	Nauru	7865	Tajik	8471
Basco	6985	Hebraico	7387	Nepalês	7869	Tamil	8465
Bengali; Bangla	6678	Hindi	7273	Norueguês	7879	Telugu	8469
Bhutani	6890	Húngaro	7285	Oriya	7982	Thai	8472
Bihari	6672	Islandês	7383	Panjabi	8065	Tonga	8479
Bretão	6682	Indonésio	7378	Pashto, Pushto	8083	Turco	8482
Búlgaro	6671	Interlingua	7365	Pérsio	7065	Turkmen	8475
Birmanês	7789	Irlandês	7165	Polaço	8076	Twí	8487
Bielorusso	6669	Italiano	7384	Português	8084	Ucraniano	8575
Chinês	9072	Japonês	7465	Quechua	8185	Urdu	8582
Croata	7282	Canadense	7578	Reto-Romanês	8277	Usbeg	8590
Checo	6783	Kashmiri	7583	Romeno	8279	Vietnamita	8673
Dinamarquês	6865	Kazakh	7575	Russo	8285	Volapük	8679
Neerlandês	7876	Kirghiz	7589	Samoano	8377	Welsh	6789
Inglês	6978	Coreano	7579	Sânscrito	8365	Wolof	8779
Esperanto	6979	Curso	7585	Gaélico Escocês	7168	Xhosa	8872
Estoniano	6984	Lauciano	7679	Sérvio	8382	Yiddish	7473
Faroês	7079	Latim	7665	Serbo-Croata	8372	Yoruba	8979
Fiji	7074	Letão, Lético	7686	Shona	8378	Zulu	9085
Finlandês	7073	Lingala	7678				

### Lista de Código de Área (País)

Idioma	Código	Idioma	Código	Idioma	Código	Idioma	Código
Afganistão	AF	Fiji	FJ	Mônaco	MC	Singapura	SG
Argentina	AR	Finlândia	FI	Mongólia	MN	República Eslovaca	SK
Austrália	AU	França	FR	Marrocos	MA	Eslovénia	SI
Áustria	AT	Alemanha	DE	Nepal	NP	África do Sul	ZA
Bélgica	BE	Grã-Bretanha	GB	Holanda	NL	Coreia do Sul	KR
Butão	BT	Grecia	GR	Antilhas Holandesas	AN	Espanha	ES
Bolívia	BO	Gronelândia	GL	Nova Zelândia	NZ	Sri Lanka	LK
Brasil	BR	Hong Kong	HK	Nigéria	NG	Suécia	SE
Cambódia	KH	Hungria	HU	Noruega	NO	Suíça	CH
Canadá	CA	Índia	IN	Oman	OM	Taiwan	TW
Chile	CL	Indonésia	ID	Paquistão	PK	Tailândia	TH
China	CN	Israel	IL	Panamá	PA	Turquia	TR
Colômbia	CO	Itália	IT	Paraguai	PY	Uganda	UG
Congo	CG	Jamaica	JM	Filipinas	PH	Ucrânia	UA
Costa Rica	CR	Japão	JP	Polónia	PL	Est. Un. da América	US
Croácia	HR	Quênia	KE	Portugal	PT	Uruguai	UY
Replública Checa	CZ	Kuwait	KW	Romênia	RO	Uzbequistão	UZ
Dinamarca	DK	Líbia	LY	Federação Russa	RU	Vietnã	VN
Equador	EC	Luxemburgo	LU	Arábia Saudita	SA	Zimbabuê	ZW
Egito	EG	Malásia	MY	Senegal	SN		
El Salvador	SV	Maldivas	MV				
Etiópia	ET	México	MX				

Especificações Técnicas: DH6230S	
<b>GERAL</b>	Alimentação: 110-240V ~ 50/60Hz / Consumo: Modo ligado 110W Peso (Aproximado): 2.66 Kg Dimensões Externas - Apróx. (LxAxP): 360 x 60.5 x 299 mm Condições Operacionais: 5° a 35°C Umidade Operacional: 5% a 90% Alimentação USB: DC 5 V==500 mA
<b>SAÍDAS</b>	<ul style="list-style-type: none"> <li>• VIDEO OUT: 1.0 V (p-p), 75Ω, sync negativa, Conector RCA x 1.</li> <li>• HDMI OUT (áudio/vídeo): 19 pin (HDMI padrão, tipo A).</li> <li>• ANALOG AUDIO IN: 2.0 Vrms (1 kHz, 0 dB) 600Ω, tomada tipo RCA (L,R) x 1.</li> <li>• DIGITAL IN (OPTICAL): 3 V (p-p), Conector Optical x 1.</li> <li>• PORT IN: 0.5 Vrms (Conector estéreo 3.5 mm).</li> </ul>
<b>RÁDIO</b>	Faixa de Sintonia FM: 87,5~108,0 MHz

Especificações Técnicas: DH6230S	
Potência de Saída RMS por canal, limitada pela DHT 10%	
AMPLIFICADOR (RMS)	
SAÍDAS	DH6230S
Frontal R (RMS)	167 W (3Ω, 1KHz)
Frontal L (RMS)	167 W (3Ω, 1KHz)
Surround R (RMS)	167 W (3Ω, 1KHz)
Surround L (RMS)	167 W (3Ω, 1KHz)
Center (RMS)	167 W (3Ω, 1KHz)
Subwoofer (RMS)	167 W (3Ω, 60Hz)
<b>Potência Total</b>	<b>1000 W (RMS)</b>
Potência de Entrada RMS de referência, conforme IEC60268	
Caixas Acústicas - DH6230S	

Frontal	Surround	Center	Woofer
Tipo: 1 Via 1 Alto - Falante	Tipo: 1 Via 1 Alto - Falante	Tipo: 1 Via 1 Alto - Falante	Tipo: 1 Via 1 Alto - Falante
Impedância: 3Ω	Impedância: 3Ω	Impedância: 3Ω	Impedância: 3Ω
Potência de Entrada	Potência de Entrada Nominal:	Potência de Entrada Nominal:	Potência de Entrada Nominal:
Nominal: 167 W (RMS)	167 W (RMS)	167 W (RMS)	167 W (RMS)
Dimensões: 88 x 122 x 81 mm	Dimensões: 88 x 122 x 81 mm	Dimensões: 260 x 93 x 74 mm	Dimensões: 133 x 352 x 325 mm
Peso Líquido: 0.5 Kg	Peso Líquido: 0.5 Kg	Peso Líquido: 0.6 Kg	Peso Líquido: 5.2 Kg

Desenhos e especificações técnicas estão sujeitos a modificações sem prévio aviso.

# Certificado de Garantia

A LG Electronics do Brasil Ltda., através de sua Rede de Serviços Autorizados, garante ao usuário deste produto os serviços de Assistência Técnica para substituição de componentes ou partes, bem como mão-de-obra necessária para reparos de eventuais defeitos, devidamente constatados como sendo de fabricação, pelo período de 01 (Um) ano, incluindo o período de garantia legal de 90 (noventa) dias, contados a partir da data de emissão da nota fiscal de compra pelo primeiro proprietário, desde que o mesmo tenha sido instalado conforme orientações descritas no manual do usuário que acompanha o produto e, somente em Território Nacional.

## **Garantia Legal:**

O consumidor tem o prazo de 90(noventa) dias, contados a partir da data de emissão da nota fiscal de compra, para reclamar de irregularidades (vícios) aparentes, de fácil e imediata observação no produto, como os itens que constituam a parte externa e qualquer outra acessível ao usuário, assim como, peças de aparência e acessórios em geral.

## **Condições para validade da garantia legal e contratual**

### **A Garantia Legal e Contratual perderá seu efeito se:**

- ▶ O produto não for utilizado para os fins a que se destina;
- ▶ A instalação ou utilização do produto estiver em desacordo com as recomendações do Manual de Instruções;
- ▶ O produto sofrer qualquer dano provocado por mau uso, acidente, queda, agentes da natureza, agentes químicos, aplicação inadequada, alterações, modificações ou consertos realizados por pessoas ou entidades não credenciadas pela LG Electronics do Brasil;
- ▶ Houver remoção e/ou alteração do número de série ou da identificação do produto.

## **Condições não cobertas pela garantia legal e contratual**

### **A Garantia não cobre:**

- ▶ Danos provocados por riscos, amassados e uso de produtos químicos/abrasivos sobre o gabinete;
- ▶ Transporte e remoção de produtos para conserto que estejam instalados fora do perímetro urbano onde se localiza o Serviço Autorizado LG

mais próximo. Nestes locais, qualquer despesa de locomoção e/ou transporte do produto, bem como despesas de viagem e estadia do técnico, quando for o caso, correrão por conta e risco do Consumidor;

- ▶ Desempenho insatisfatório do produto devido a instalação ou rede elétrica inadequadas;
- ▶ Troca de peças e componentes sujeitos a desgaste normal de utilização ou por dano de uso;
- ▶ Serviços de instalação, regulagens externas e limpeza, pois essas informações constam no Manual de Instruções;
- ▶ Eliminação de interferências externas ao produto que prejudiquem seu desempenho, bem como dificuldades de recepção inerentes ao local ou devido ao uso de antenas inadequadas.

## **Observações:**

- A LG Electronics do Brasil Ltda. não assume custos ou responsabilidade relativos a pessoa ou entidade que venham a oferecer garantia sobre produtos LG, além das aqui descritas;
- As despesas decorrentes e consequentes da instalação de peças que não pertençam ao produto são de responsabilidade única e exclusiva do comprador;
- A LG Electronics do Brasil Ltda se reserva o direito de alterar as características gerais, técnicas e estéticas de seus produtos sem prévio aviso;
- A garantia somente é válida mediante a apresentação de nota fiscal de compra deste produto.

**PRODUZIDO NO  
PÓLO INDUSTRIAL  
DE MANAUS**



CONHEÇA A AMAZÔNIA

**LG ELECTRONICS  
DO BRASIL LTDA.**

DISTRITO INDUSTRIAL,  
MANAUS - AM - BRASIL  
CNPJ: 01.166.372/0008-21  
INDÚSTRIA BRASILEIRA