

INFORMAÇÕES GERAIS

Desembalando

Fixar Base (22LD330)

1. Coloque o produto sobre uma superfície acolchoada para protegê-lo de possíveis danos.

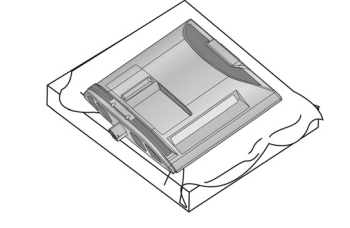

2. Monte a BASE na TV como mostrado na ilustração.

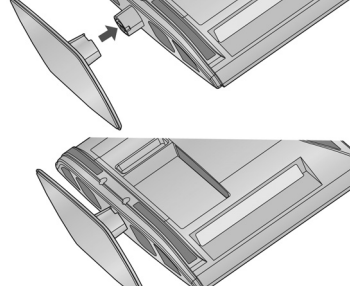

NOTA: Posicione a base até encaixá-la em sua na TV.

Remover Base (22LD330)

1. Coloque o produto sobre uma superfície acolchoada para protegê-lo de possíveis danos.
2. Remova os parafusos da parte traseira da TV (ver ilustração).



3. Feito isto, remova a base e guarde-a de preferência na caixa de embalagem.



Ao remover a base, para instalar o aparelho na parede, melhore a visualização

instalando a TAMPÁ DE PROTEÇÃO. Posicione a tampa corretamente, retire a proteção adesiva e cole-a ao aparelho (ver ilustração).

Fixar Base (26/32LD330)

1. Coloque o produto sobre uma superfície acolchoada para protegê-lo de possíveis danos.
2. Encaixe o SUPORTE à BASE usando os parafusos fornecidos.

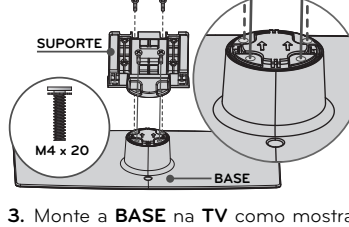

3. Monte a BASE na TV como mostrado na ilustração.

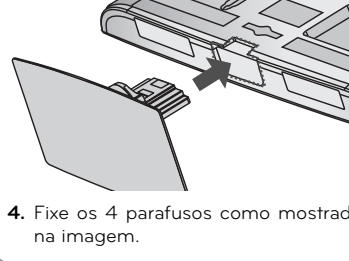

4. Fixe os 4 parafusos como mostrado na imagem.

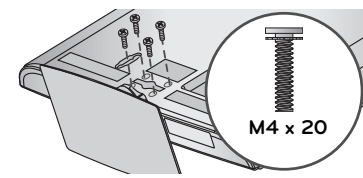

NOTAS:
✓ Ao fixar a base ao aparelho, verifique se os parafusos foram apertados completamente e não use força excessiva para fixá-los. Evite danos ao aparelho!
✓ Antes de remover a base posicione o aparelho em uma superfície acolchoada, feito isto, remova os parafusos (Item 4 - Fixar Base), guarde a base de preferência na caixa de embalagem da TV.

Tampa de Proteção

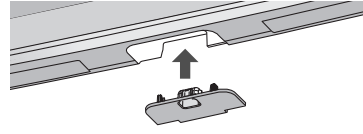

Ao remover a base, para instalar o aparelho na parede, melhore a visualização instalando a TAMPÁ DE PROTEÇÃO. Posicione a tampa corretamente e pressione-a levemente (ao ouvir um clique) para encaixá-la.

INFORMAÇÕES GERAIS

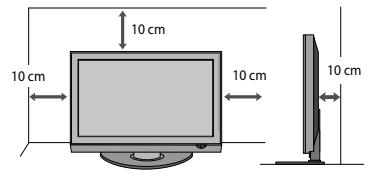

Fixar TV à mesa (somente 26/32LD330)

Ao instalar a TV em uma mesa, fixe-a firmemente usando o parafuso fornecido.

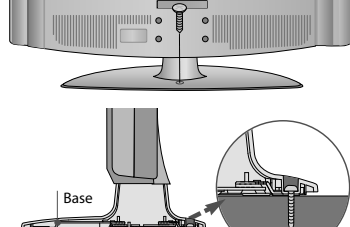

NOTA: Para prevenir possíveis quedas ou acidentes, siga corretamente as instruções de instalação.

Posicionando a Tela

Ajuste a inclinação de seu aparelho de acordo com sua necessidade (ver imagem) - somente 22LD330.

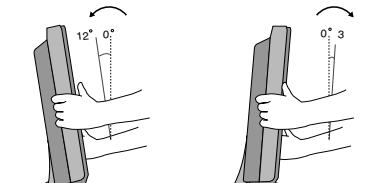

NOTA: Para evitar quedas ou tombamentos, efetue este procedimento suavemente.

Sistema de Segurança (alguns modelos)

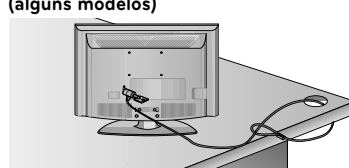

✓ A TV está equipada com um conector Kensington. Conecte-o conforme imagem e instruções do fabricante.

✓ Para detalhes de instalação consulte o manual do produto ou visite <http://www.kensington.com>

✓ Este acessório não é fornecido com a TV.

Controle Remoto

Instalando as pilhas

✓ Insira as pilhas no compartimento combinando corretamente os pólos e feche o compartimento.

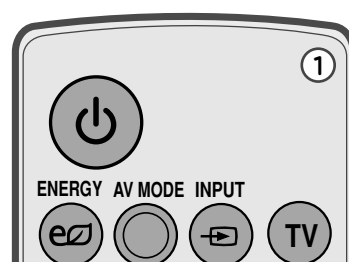

1. Selecione CANAL > Programação Manual.

2. Selecione o modo TV ou CATV (cabo), em seguida selecione o canal desejado usando </>. Se o canal estiver na lista a opção disponível será Excluir, se não, Adicionar.

NOTAS: Canais excluídos estarão disponíveis somente usando o teclado numérico ou através da lista LIST.

Edição de Canal

Crie uma lista personalizada de canais acessados através da lista LIST.

✓ </>: seleciona uma banda de sintonia (TV/CATV) ou canal.

✓ Tecla AZUL: pressione para adicionar (preto) e excluir (azul) canais à lista.

✓ CH </>: executa rolagem de páginas quando houver muitos canais.

Menu CANAL

Programação Automática

Executa a sintonia automática de canais.

1. Selecione CANAL > Programação Automática. Pressione ENTER em Sim.

NOTAS:
✓ Para memorizar os canais disponíveis para exibição de imagens, use a função de programação automática.

✓ Ao tocar a conexão antena/cabo, execute novamente a função.

Menu de Opções

Usando este menu acesse as funções avançadas de sua TV. Navegue de ma-

neira prática e rápida usando apenas o controle remoto.

1. Selecione CANAL > Programação Manual.

2. Selecione o modo TV ou CATV (cabo), em seguida selecione o canal desejado usando </>. Se o canal estiver na lista a opção disponível será Excluir, se não, Adicionar.

NOTAS: Canais excluídos estarão disponíveis somente usando o teclado numérico ou através da lista LIST.

Edição de Canal

Crie uma lista personalizada de canais acessados através da lista LIST.

✓ </>: seleciona uma banda de sintonia (TV/CATV) ou canal.

✓ Tecla AZUL: pressione para adicionar (preto) e excluir (azul) canais à lista.

✓ CH </>: executa rolagem de páginas quando houver muitos canais.

Menu IMAGEM

Formatação da tela

Selecione um dos formatos disponíveis para exibição da imagem. Para acessar a função pressione RATIO repetidamente ou acesse a opção Formata da Tela em Q.MENU ou no Menu de Ajustes.

Função Economia de Energia

Reduza o consumo de energia da TV baixando os níveis de luminosidade da

INFORMAÇÕES GERAIS

Suporte de Parede VESA

Instale o seu Suporte de Parede em uma parede sólida perpendicular ao piso. Ao conectar a outros materiais de construção, entre em contato com o instalador mais próximo.

Modelos	Parafuso (TV) Qtd.	Parafuso VESA (A * B)	Suporte de Parede (não fornecido)
22LD330	100 * 100	M4 4x	LSW100B, LSW100BG
26/32LD330	200 * 100	M4 4x	

NOTAS:

✓ As dimensões padrão para montagem estão descritas na tabela anterior.

✓ Evite ferimentos ou choques elétricos! Ao instalar um suporte de parede efetue sempre o procedimento com a TV desligada e com o cabo de força desconectado.

✓ Não use força excessiva para apertar os parafusos. Evite danos a TV ou quedas, levando a danos pessoais. A LG não se responsabiliza por esse tipo de acidente.

✓ O comprimento do parafuso de fixação à parede depende do suporte usado. Para mais informações

consulte o manual fornecido com o suporte.

✓ Para suportes que não estejam dentro das especificações VESA, o comprimento do parafuso pode variar de acordo com o tipo de suporte.

✓ Ao adquirir um suporte verifique se o manual e todos os equipamentos necessários foram fornecidos.

✓ Para fixar a TV ao suporte não utilize parafusos fora do padrão especificado na tabela anterior. Evite danos ao aparelho.

✓ A LG não se responsabiliza por danos ou lesões corporais, quando um suporte não-especificado (fora dos padrões VESA) for instalado ou se o

consumidor não seguir as instruções de instalação da TV.

✓ Não utilize parafusos em desacordo com as especificações de rosca padrão VESA.

NOTA: As imagens nas seções "Organizar Cabos" podem ser ligeiramente diferentes de sua TV.

Organizar Cabos (26/32LD330)

1. Ao finalizar a instalação dos cabos organize-os usando o ORGANIZADOR DE CABOS

2. Retire o ORGANIZADOR DE CABOS conforme ilustração.

3. Coloque os cabos dentro do ORGANIZADOR e reposicione-o na tampa traseira organizando seus cabos de conexão.

4. Ao finalizar a instalação dos cabos organize-os usando o ORGANIZADOR DE CABOS

5. Retire o ORGANIZADOR DE CABOS conforme ilustração.

6. Coloque os cabos dentro do ORGANIZADOR e reposicione-o na tampa traseira organizando seus cabos de conexão.

7. Ao finalizar a instalação dos cabos organize-os usando o ORGANIZADOR DE CABOS

8. Retire o ORGANIZADOR DE CABOS conforme ilustração.

9. Coloque os cabos dentro do ORGANIZADOR e reposicione-o na tampa traseira organizando seus cabos de conexão.

10. Ao finalizar a instalação dos cabos organize-os usando o ORGANIZADOR DE CABOS

INICIANDO

Ligando a TV

1. Conecte o cabo de força no aparelho e depois ligue-o na tomada.

2. Para ligar pressione </> no painel lateral/superior da TV.

3. Conecte o cabo de força no aparelho e depois ligue-o na tomada.

4. Para ligar pressione </> no painel lateral/superior da TV.

5. Conecte o cabo de força no aparelho e depois ligue-o na tomada.

6. Para ligar pressione </> no painel lateral/superior da TV.

7. Conecte o cabo de força no aparelho e depois ligue-o na tomada.

8. Para ligar pressione </> no painel lateral/superior da TV.

9. Conecte o cabo de força no aparelho e depois ligue-o na tomada.

10. Para ligar pressione </> no painel lateral/superior da TV.

11. Conecte o cabo de força no aparelho e depois ligue-o na tomada.

12. Para ligar pressione </> no painel lateral/superior da TV.

13. Conecte o cabo de força no aparelho e depois ligue-o na tomada.

14. Para ligar pressione </> no painel lateral/superior da TV.

15. Conecte o cabo de força no aparelho e depois ligue-o na tomada.

16. Para ligar pressione </> no painel lateral/superior da TV.

17. Conecte o cabo de força no aparelho e depois ligue-o na tomada.

18. Para ligar pressione </> no painel lateral/superior da TV.

19. Conecte o cabo de força no aparelho e depois ligue-o na tomada.

20. Para ligar pressione </> no painel lateral/superior da TV.

21. Conecte o cabo de força no aparelho e depois ligue-o na tomada.

22. Para ligar pressione </> no painel lateral/superior da TV.

23. Conecte o cabo de força no aparelho e depois ligue-o na tomada.

24. Para ligar pressione </> no painel lateral/superior da TV.

25. Conecte o cabo de força no aparelho e depois ligue-o na tomada.

26. Para ligar pressione </> no painel lateral/superior da TV.

27. Conecte o cabo de força no aparelho e depois ligue-o na tomada.

28. Para ligar pressione </> no painel lateral/superior da TV.

29. Conecte o cabo de força no aparelho e depois ligue-o na tomada.

30. Para ligar pressione </> no painel lateral/superior da TV.

31. Conecte o cabo de força no aparelho e depois ligue-o na tomada.

32. Para ligar pressione </> no painel lateral/superior da TV.

33. Conecte o cabo de força no aparelho e depois ligue-o na tomada.

34. Para ligar pressione </> no painel lateral/superior da TV.

35. Conecte o cabo de força no aparelho e depois ligue-o na tomada.

36. Para ligar pressione </> no painel lateral/superior da TV.

37. Conecte o cabo de força no aparelho e depois ligue-o na tomada.

38. Para ligar pressione </> no painel lateral/superior da TV.

39. Conecte o cabo de força no aparelho e depois ligue-o na tomada.

40. Para ligar pressione </> no painel lateral/superior da TV.

41. Conecte o cabo de força no aparelho e depois ligue-o na tomada.

42. Para ligar pressione </> no painel lateral/superior da TV.

43. Conecte o cabo de força no aparelho e depois ligue-o na tomada.

44. Para ligar pressione </> no painel lateral/superior da TV.

45. Conecte o cabo de força no aparelho e depois ligue-o na tomada.

46. Para ligar pressione </> no painel lateral/superior da TV.

47. Conecte o cabo de força no aparelho e depois ligue-o na tomada.

INICIANDO

São ajustes avançados que aumentam ainda mais a qualidade da imagem. Para acessar esta função selecione primeiro um dos modos de imagem, exceto Expert 1 e 2.

Para retornar às configurações padrão, no menu IMAGEM selecione a opção Reiniciar (Imagem).

1. Selecione Controle Avançado e pressione </> para selecionar a opção desejada. Usando </> selecione o ajuste desejado para cada função.

2. Em Modo de Imagem selecione Expert 1 ou 2. Em seguida use </> para selecionar Controle Expert.

NOTAS:
✓ Sobre informações para as funções Controle Avançado e Controle Expert, consulte a tabela de informações. Algumas funções são exclusivas do modo Expert e serão exibidas somente neste modo.

✓ Algumas funções são habilitadas automaticamente e não possuem a possibilidade de personalização.

3. Para retornar às configurações padrão, no menu IMAGEM selecione a opção Reiniciar (Imagem).

4. Para retornar às configurações padrão, no menu IMAGEM selecione a opção Reiniciar (Imagem).

5. Para retornar às configurações padrão, no menu IMAGEM selecione a opção Reiniciar (Imagem).

6. Para retornar às configurações padrão, no menu IMAGEM selecione a opção Reiniciar (Imagem).

7. Para retornar às configurações padrão, no menu IMAGEM selecione a opção Reiniciar (Imagem).

8. Para retornar às configurações padrão, no menu IMAGEM selecione a opção Reiniciar (Imagem).

9. Para retornar às configurações padrão, no menu IMAGEM selecione a opção Reiniciar (Imagem).

10. Para retornar às configurações padrão, no menu IMAGEM selecione a opção Reiniciar (Imagem).

11. Para retornar às configurações padrão, no menu IMAGEM selecione a opção Reiniciar (Imagem).

12. Para retornar às configurações padrão, no menu IMAGEM selecione a opção Reiniciar (Imagem).

13. Para retornar às configurações padrão, no menu IMAGEM selecione a opção Reiniciar (Imagem).

14. Para retornar às configurações padrão, no menu IMAGEM selecione a opção Reiniciar (Imagem).

15. Para retornar às configurações padrão, no menu IMAGEM selecione a opção Reiniciar (Imagem).

16. Para retornar às configurações padrão, no menu IMAGEM selecione a opção Reiniciar (Imagem).

17. Para retornar às configurações padrão, no menu IMAGEM selecione a opção Reiniciar (Imagem).

18. Para retornar às configurações padrão, no menu IMAGEM selecione a opção Reiniciar (Imagem).

19. Para retornar às configurações padrão, no menu IMAGEM selecione a opção Reiniciar (Imagem).

20. Para retornar às configurações padrão, no menu IMAGEM selecione a opção Reiniciar (Imagem).

21. Para retornar às configurações padrão, no menu IMAGEM selecione a opção Reiniciar (Imagem).

22. Para retornar às configurações padrão, no menu IMAGEM selecione a opção Reiniciar (Imagem).

23. Para retornar às configurações padrão, no menu IMAGEM selecione a opção Reiniciar (Imagem).

24. Para retornar às configurações padrão, no menu IMAGEM selecione a opção Reiniciar (Imagem).

25. Para retornar às configurações padrão, no menu IMAGEM selecione a opção Reiniciar (Imagem).

26. Para retornar às configurações padrão, no menu IMAGEM selecione a opção Reiniciar (Imagem).

27. Para retornar às configurações padrão, no menu IMAGEM selecione a opção Reiniciar (Imagem).

28. Para retornar às configurações padrão, no menu IMAGEM selecione a opção Reiniciar (Imagem).

29. Para retornar às configurações padrão, no menu IMAGEM selecione a opção Reiniciar (Imagem).

30. Para retornar às configurações padrão, no menu IMAGEM selecione a opção Reiniciar (Imagem).

31. Para retornar às configurações padrão, no menu IMAGEM selecione a opção Reiniciar (Imagem).

32. Para retornar às configurações padrão, no menu IMAGEM selecione a opção Reiniciar (Imagem).

33. Para retornar às configurações padrão, no menu IMAGEM selecione a opção Reiniciar (Imagem).

34. Para retornar às configurações padrão, no menu IMAGEM selecione a opção Reiniciar (Imagem).

35. Para retornar às configurações padrão, no menu IMAGEM selecione a opção Reiniciar (Imagem).

36. Para retornar às configurações padrão, no menu IMAGEM selecione a opção Reiniciar (Imagem).

37. Para retornar às configurações padrão, no menu IMAGEM selecione a opção Reiniciar (Imagem).

38. Para retornar às configurações padrão, no menu IMAGEM selecione a opção Reiniciar (Imagem).

39. Para retornar às configurações padrão, no menu IMAGEM selecione a opção Reiniciar (Imagem).

40. Para retornar às configurações padrão, no menu IMAGEM selecione a opção Reiniciar (Imagem).

41. Para retornar às configurações padrão, no menu IMAGEM selecione a opção Reiniciar (Imagem).

42. Para retornar às configurações padrão, no menu IMAGEM selecione a opção Reiniciar (Imagem).

43. Para retornar às configurações padrão, no menu IMAGEM selecione a opção Reiniciar (Imagem).

44. Para retornar às configurações padrão, no menu IMAGEM selecione a opção Reiniciar (Imagem).

1. Formato da Tela: seleciona um formato de exibição da imagem.

2. Ajuste de Zoom: Com um modo de Zoom selecionado, ajuste a posição da imagem aumentada na tela.

3. Modo de Imagem: seleciona um modo de imagem disponível.

4. Modo de Áudio: seleciona um modo de áudio disponível.

5. Closed Caption: seleciona um modo de Closed Caption (se disponível pelo canal).

6. SAP: seleciona o canal de áudio (Estéreo / SAP / Mono), se disponível pelo canal.

7. Função Soneca: seleciona um tempo para desligamento do aparelho.

8. Excl./Adic./Fav.: exclui e adiciona canais ou inclui canal na lista de favoritos.

9. Economia de Energia: Ajusta as configurações da função Energy Saving.

10. Para retornar às configurações padrão, no menu IMAGEM selecione a opção Reiniciar (Imagem).

11. Para retornar às configurações padrão, no menu IMAGEM selecione a opção Reiniciar (Imagem).

12. Para retornar às configurações padrão, no menu IMAGEM selecione a opção Reiniciar (Imagem).

13. Para retornar às configurações padrão, no menu IMAGEM selecione a opção Reiniciar (Imagem).

14. Para retornar às configurações padrão, no menu IMAGEM selecione a opção Reiniciar (Imagem).

15. Para retornar às configurações padrão, no menu IMAGEM selecione a opção Reiniciar (Imagem).

16. Para retornar às configurações padrão, no menu IMAGEM selecione a opção Reiniciar (Imagem).

17. Para retornar às configurações padrão, no menu IMAGEM selecione a opção Reiniciar (Imagem).

18. Para retornar às configurações padrão, no menu IMAGEM selecione a opção Reiniciar (Imagem).

19. Para retornar às configurações padrão, no menu IMAGEM selecione a opção Reiniciar (Imagem).

20. Para retornar às configurações padrão, no menu IMAGEM selecione a opção Reiniciar (Imagem).

21. Para retornar às configurações padrão, no menu IMAGEM selecione a opção Reiniciar (Imagem).

22. Para retornar às configurações padrão, no menu IMAGEM selecione a opção Reiniciar (Imagem).

23. Para retornar às configurações padrão, no menu IMAGEM selecione a opção Reiniciar (Imagem).

24. Para retornar às configurações padrão, no menu IMAGEM selecione a opção Reiniciar (Imagem).

25. Para retornar às configurações padrão, no menu IMAGEM selecione a opção Reiniciar (Imagem).

26. Para retornar às configurações padrão, no menu IMAGEM selecione a opção Reiniciar (Imagem).

27. Para retornar às configurações padrão, no menu IMAGEM selecione a opção Reiniciar (Imagem).

28. Para retornar às configurações padrão, no menu IMAGEM selecione a opção Reiniciar (Imagem).

29. Para retornar às configurações padrão, no menu IMAGEM selecione a opção Reiniciar (Imagem).

30. Para retornar às configurações padrão, no menu IMAGEM selecione a opção Reiniciar (Imagem).



NOTE

ENG

Some video codecs listed in the manual may not be supported, depending on the region (country).

POR

Alguns codecs listados no manual não pode ser suportado, dependendo da região (país).

POL

Niektóre kodeki wideo wymienione w instrukcji mogą nie być obsługiwane, w zależności od regionu (kraju).

SPA

Algunos códecs de vídeo que figuran en el manual pueden no ser compatibles, dependiendo de la región (país).

THA (Need translation)

Some video codecs listed in the manual may not be supported, depending on the region (country).