



PLASMA / LCD TV

Modelos: 32LB9RT
42LB9RT
32LB9RTA
42LB9RTA
32LB9RTB
42LB9RTB
42PB4RT
50PB4RT

Por favor, leia este manual de instruções por completo antes de operar a TV.

Guarde-o para futura referência.

Registre o modelo e o número de série da TV.

Veja na etiqueta, localizada na parte traseira do equipamento e relate as informações para seu revendedor, caso necessite de serviço técnico.

SAC serviço de atendimento
ao consumidor

4004 5400 Capitais e Regiões Metropolitanas

0800 707 5454 Demais localidades

WWW.LGE.COM.BR

EM CASO DE DÚVIDA, CONSULTE NOSSO SAC

Índice	02	Modo de Áudio (Contr. Automático de Som).....	19
Apresentação	03	AVL (Nivelador Automático de Volume)	19
Meio Ambiente	03	Balanço	19
Instruções de Segurança	04	Alto Falantes (A-Falantes).....	19
Instruções de Instalação	05-07	Time	19-20
Antes da instalação	05-06	Relógio	20
Acessórios	06	Desligado (Desligar o aparelho)	20
Instalações Gerais	07-08	Ligado (Ligar o aparelho)	20
Função Giratória	08	Sleep Time	20
Painéis Frontal / Lateral / Traseiro	09	Desligar Auto	20
Controle Remoto	10	Option (Opções)	20-33
Conexões	11-13	Idioma	20-21
Conectar antena externa	11	Nomear Entrada	21
Conectar equipamentos externos	11	SIMPLINK	21
Entradas ÁUDIO/VÍDEO (AV IN 1 e 2)	11	Funções do SIMPLINK	21
Usando a Conexão S-VIDEO	11-12	Menu SIMPLINK	21-22
Conexão VARIABLE AUDIO OUT	12	Bloqueado	22
Conexão AV OUT	12	Set ID (Definir identidade)	22
Conexão DVD/DTV INPUT		Caption/Texto (Closed Caption)	22-23
(Component Y Pb Pr)	12	Método ISM (*Somente Plasma)	23
Conexão HDMI	13	Baixo Consumo (*Somente Plasma)	23
Conectar a um PC/DTV	13	TIME MACHINE	24
Conectar DVI via HDMI	13	Usando a Função Time Control	24
Notas sobre o controle remoto	13-14	Usando a Função Time Control (Reprod.)	24-25
Notas Gerais sobre as Conexões	14	Gravação Instantânea	25-26
Ajustes do Aparelho	15	Gravação Programada	26
Ligando e desligando a TV	15	Lista Programada	26
Menu de Ajustes	15	Qualidade de Vídeo	26-27
Ajustes Iniciais	15	Formatação do Disco Rígido (HDD)	27
Operações Gerais	15	Usando dispositivos USB	27-28
Setup	15	Usando uma lista de grav. em um disco USB	28-29
Busca automática de canais	15	Backups na conexão USB	29
Sintonizando os canais		Reproduzindo seus programas gravados	30
com sinal fraco (Programa manual)	15	Visualizando Fotos	30
Canais Favoritos	16	Visualizando em Slideshow	31
Imagem	16	Visualizando Músicas	31-32
Modo de Imagem	16	Visualizando Filmes	32-33
Temp. de Cor)	16	Selecionando Idiomas/Legendas em filmes Divx	33
Função XD	16	Funções Especiais	34
Avançado	17	Selecionando os canais	34
Formato da Tela	17	Ajustando o nível de volume	34
Restabelecer Imagem (Ajustes de fábrica)	17	Função PIP (Imagem dupla)	34
Tela	18	Transmissões Estéreo/SAP	34
Tela - Config. auto	18	Referências	35
Tela - Config. manual	18	Instalação de dispositivo externo	35
Tela - Modo XGA	18	Lista de referências de comandos	35
Tela - Reset (Ajustes de Fábrica)	18	Protocolo de Transmissão/Recepção	36-39
XD Demo	18	Código Infravermelho	39-40
Áudio	19	Programando o controle remoto	41-42
		Especificações Técnicas	42
		Solução de Problemas	43
		Certificado de Garantia	44

Apresentação

Prezado Consumidor,

Parabéns, você acaba de adquirir um produto da LG, um dos maiores grupos empresariais do mundo, presente em mais de 150 países e fábricas instaladas nos 4 continentes, atuando em diversos setores do mercado como química, energia, maquinaria, metais, finanças, serviços, trade, indústria elétrica e eletrônica.

No Brasil, a LG Electronics instalou-se em 1997, com dois complexos industriais: um em Manaus (AM), onde está produzindo diversos modelos de eletroeletrônicos (TVs, videocassetes, aparelhos de DVD, Áudio, Home Theaters e condicionadores de Ar) e outro em Taubaté(SP), no qual é fabricado uma linha completa de monitores de vídeo para computadores e telefones celulares digitais. A LG Electronics comercializa ainda refrigeradores, drives de CD, CD-ROM, DVD-ROM e monitores LCD.

Meio Ambiente

Você também deve cuidar!

A LG Electronics da Amazônia, preocupada com o meio ambiente, tem o compromisso em promover o aprimoramento contínuo ambiental, procurando desenvolver produtos com o máximo de materiais recicláveis e também conta com a consciência ambiental de todos os seus clientes para destinar esses materiais de forma adequada. Siga as dicas abaixo e colabore com o meio ambiente:

1. Manuais e embalagens:

Os materiais utilizados nas embalagens (Manuais em geral, caixas de papelão, plásticos, sacos e calços de EPS (isopor)) dos produtos LG são 100% recicláveis. Procure fazer esse descarte preferencialmente destinado a recicladores especializados.



2. Pilhas e Baterias:

As pilhas e baterias fornecidas com o produto LG atendem à resolução do Conama (Conselho Nacional do Meio Ambiente) nº 257 de 07/1999 e 263 de 11/99, por isso as mesmas podem ser descartadas direto no lixo doméstico.



3. Produto:

Para obter o máximo de aproveitamento de materiais recicláveis e destinar corretamente materiais perigosos de nossos produtos (cinescópio, compressor), no fim de sua vida útil, encaminhe às companhias especializadas em reciclagens. Não queime e nem jogue em lixo doméstico.



ADVERTÊNCIA: PARA REDUZIR O RISCO DE INCÊNDIO OU CHOQUE ELÉTRICO, NÃO EXPONHA ESSE EQUIPAMENTO À CHUVA E À UMIDADE.

AVISO: PARA REDUZIR O RISCO DE CHOQUE ELÉTRICO, NÃO REMOVA AS TAMPAS (FRONTAL E TRASEIRA) DO EQUIPAMENTO. INTERNAMENTE NÃO EXISTEM PEÇAS PARA AJUSTE PELO USUÁRIO. ENCAMINHE A TV AO SERVIÇO TÉCNICO ESPECIALIZADO.

PARA OBTER MÁXIMA QUALIDADE DE IMAGEM SEM DISTORÇÃO, É NECESSÁRIO SINAL DIGITAL DE ALTA QUALIDADE EM FORMATO WIDESCREEN E O USO DE CONVERSOR/DECODIFICADOR DE SINAL.

Fonte de Alimentação

Este aparelho deverá funcionar somente com o tipo de alimentação indicada na etiqueta. Se você não tem certeza do tipo de rede elétrica da sua residência, contate o revendedor ou a companhia de energia local.

Instalação

Evite instalar o Televisor próximo de lugares com água, por exemplo: banheiro, banheiras, cubas de pia, tanque de lavar, piso molhado ou piscina, etc. Não o coloque sobre um carrinho, suporte ou mesa instáveis, ele poderá cair e causar graves ferimentos em adultos ou crianças, além de danificá-lo seriamente. Use somente carrinhos ou superfícies recomendados ou vendidas com o aparelho. A instalação em paredes ou estantes deve seguir as instruções do fabricante.

As aberturas e fendas na base e na lateral do Televisor, servem para a ventilação e garantir o perfeito funcionamento, protegendo-o de superaquecimento. Essas aberturas não devem ser bloqueadas ou cobertas. Não coloque o seu Televisor em cima de camas, sofá, tapete ou em outras superfícies similares e nem a instale num compartimento de estante, sem que haja uma abertura para ventilação adequada. Não use este produto junto a alto-falantes ou objetos metálicos para evitar que o magnetismo afete a pureza (uniformidade) das cores da imagem.

Cuidado com Líquidos

Este aparelho não deve ser exposto a gotejamento ou esguicho e nenhum objeto contendo líquidos, como vasos, que também não devem ser colocados sobre ele.

Uso

Não permita que algo se apoie no cabo de força do Televisor. Não posicione-o no meio do caminho das pessoas, para evitar tropeços no cabo. Não sobrecarregue as tomadas e extensões, pois pode resultar em incêndio ou choque elétrico. Nunca coloque objetos de nenhum tipo no interior do aparelho através das fendas, pois podem tocar em pontos de alta voltagem ou causar curto-circuitos, resultando em incêndio ou choque elétrico.

Conserto

Não tente consertar esse aparelho abrindo ou removendo a tampa. Isto lhe deixará exposto a voltagem perigosa e a outros riscos. Deixe qualquer reparo ao pessoal da assistência técnica autorizada.

Evite o uso prolongado do aparelho com volume superior a 85 decibéis pois isto poderá prejudicar a sua audição.

Para estabelecer um nível de áudio seguro, recomendamos ajustar o volume a um nível baixo e em seguida aumentar lentamente o som até poder ouvi-lo confortavelmente e sem distorções.

Também recomendamos evitar a exposição prolongada a ruídos muito altos.

Para referência, listamos abaixo alguns exemplos, com as respectivas intensidades sonoras em decibéis.

Nível de Decibéis	Exemplos
30	Biblioteca silenciosa, sussurros leves.
40	Sala de estar, refrigerador, quarto longe do trânsito.
50	Trânsito leve, conversação normal, escritório silencioso.
60	Ar condicionado a uma distância de 6 m, máquina de costura.
70	Aspirador de pó, secador de cabelo, restaurante ruidoso.
80	Tráfego médio de cidade, coletor de lixo, alarme de despertador a uma distância de 60 cm.
OS RUIDOS ABAIXO PODEM SER PERIGOSOS EM CASO DE EXPOSIÇÃO CONSTANTE	
90	Metrô, motocicleta, tráfego de caminhão, cortador de grama.
100	Caminhão de lixo, serra elétrica, furadeira pneumática.
120	Show de banda de rock em frente às caixas acústicas, trovão.
140	Tiro de arma de fogo, avião a jato.
180	Lançamento de foguete.

Informação cedida pela Deafness Research Foundation, por cortesia.

Anote o Modelo e Número de Série

O modelo e número de série estão na etiqueta traseira deste aparelho. Anote as informações aqui solicitadas e guarde esse guia e a nota fiscal como documentos permanentes da sua compra.

Data da compra: _____

Loja/Depart: _____

End. Loja: _____

Modelo: _____

Núm. Série: _____

Antes da instalação

01. Não exponha o produto sob luz solar direta, ou próximo a fontes de calor, como aquecedores, fornos e similares.



02. Não utilize o produto em lugares úmidos, como banheiros ou qualquer lugar sujeito à água.

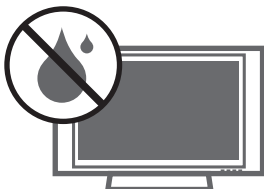

03. Dobre a ponta da antena entre os lados interno e externo do prédio, para evitar o fluxo da água da chuva.

04. O fio terra deverá estar conectado.

- Se o fio terra não estiver conectado, pode ocorrer perigo de choque elétrico, causado pela fuga de energia.

- Se o método de aterramento não for possível, um circuito paralelo com disjuntor deverá ser empregado e instalado por pessoal qualificado.

- Não conecte o fio terra aos cabos de telefone.

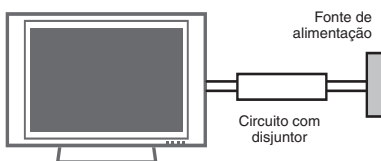

05. O aparelho não deve ficar exposto à gotejamento ou esguicho, e nenhum objeto com líquidos deverá ser posto sobre ele.



06. Não coloque nenhum objeto nas fendas de ventilação do aparelho.

07. Não coloque objetos pesados sobre o produto.

08. Não use água para limpeza do produto. Isto pode causar danos ao produto ou causar choque elétrico.



09. Em caso de fumaça ou cheiro estranho vindo do aparelho, desligue-o e desconecte-o da tomada e contate o revendedor local ou posto de assistência autorizado.

10. Não tente consertar o produto por conta própria. Contate o revendedor local ou o posto de assistência autorizado.

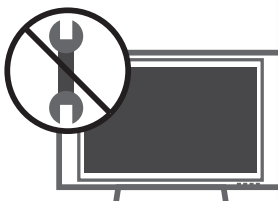

11. Durante tempestades com raios, desconecte o aparelho da tomada e não toque no cabo da antena.

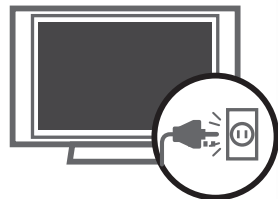

Notas

01. Não toque no cabo de força com as mãos molhadas, há risco de choque elétrico.

02. Desconecte as conexões principais (exemplo: antena, dvd ou outro aparelho) antes de mover o produto.

03. Não coloque o produto em uma instalação embutida como uma estante de livros ou prateleira. Fique atento à distância mínima permitida para uma boa ventilação.

04. Quando o produto for instalado em uma mesa, tenha cuidado para não colocá-lo nas extremidades da mesma. Isto pode ocasionar queda e causar acidentes.
05. Não instale antena externa próxima a linhas de energia, luz elétrica ou circuitos de corrente. Isto pode causar choque elétrico.
06. Evite puxar o cabo de força da tomada para desconectá-lo.
07. Assegure-se de que o cabo de força não esteja próximo de qualquer objeto quente como um aquecedor. Isto pode causar incêndio ou choque elétrico.
08. Evite utilizar o aparelho quando o cabo, a tomada ou a conexão da saída de força estiver solta. Isto pode causar incêndio ou choque elétrico.
09. Ao descartar as pilhas siga corretamente as instruções contidas no manual, evitando assim problemas com ingestão acidental ou explosões.
10. Desconecte o produto da tomada antes de limpar. Não use limpadores líquidos ou à base de aerossol. Isto pode causar danos ao produto ou choque elétrico.
11. Entre em contato com o Posto de Assistência Técnica Autorizada uma vez ao ano para limpar as partes internas do produto. O acúmulo de poeira pode causar falha mecânica.
12. Em relação à saúde, o posicionamento dos espectadores muito perto da tela pode causar cansaço visual, irritação nos olhos, lacrimejamento e até dores de cabeça e no pescoço. Por este motivo, procure usar sempre o bom senso, evite esses problemas mantendo uma distância apropriada da tela:
 - 32": acima de 2,82 m.
 - 42": acima de 3,21 m.
13. Desconecte o produto da tomada quando o mesmo permanecer fora de uso por longos períodos.
14. Só use as pilhas especificadas. O uso de materiais não especificados podem causar dano ao produto ou choque elétrico.



Limpeza da Tela do Aparelho

- Use o pano fornecido quando houver sujeiras ou impressões digitais na tela do seu aparelho.
- Para limpar você não precisa usar muita força, seja cuidadoso, pois excessos durante a limpeza podem causar descoloração e riscos à tela do aparelho.

Acessórios

Ao comprar seu aparelho certifique-se de que os seguintes acessórios acompanham o produto. Caso haja ausência de qualquer item (acessório), por favor contate o seu revendedor.

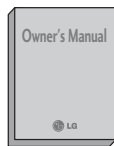

Manual de Instruções



2 (duas) Pilhas



Controle Remoto

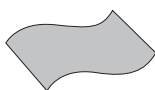

Pano para polir

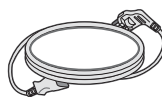

Cabo de Força

Fornecido somente para alguns modelos (Plasma)



2 (dois) Parafusos Ganchos



2 (dois) Suportes para aparelho/parede

Fornecido somente para alguns modelos (LCD)



4 (quatro) Suportes para aparelho/parede



3 (três) Decor Rings Frontal 32/42LB9RTA



Prendedor (para organizar fios e cabos)



3 (três) Decor Rings Traseiro 32/42LB9RTA

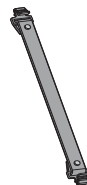

Organizador de Cabos

Fornecido somente para (LCD) - 32"

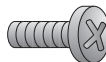

4 parafusos para a base instalação da base do aparelho



1 parafuso para fixação da base do aparelho

Instalações Gerais

Instalando a base do aparelho (alguns modelos)

1. Coloque o produto cuidadosamente em uma superfície acolchoada para proteger o aparelho contra possíveis danos.
2. Encaixe a base conforme a figura abaixo.

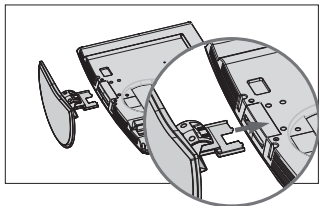

3. Insira os 04 parafusos na parte traseira do aparelho conforme a figura abaixo.

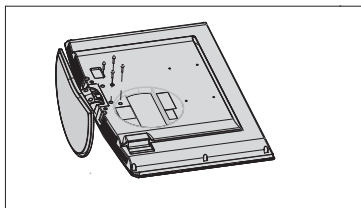

Fixando a base do aparelho em uma mesa (Somente 32")

Fixe o aparelho em uma mesa com o parafuso (fornecido) conforme a figura abaixo.

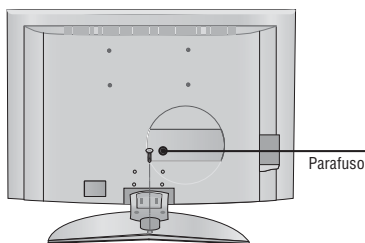

Verifique se a base do produto está bem fixa sobre a mesa para evitar quedas ou tombamento, evitando assim danos e acidentes.

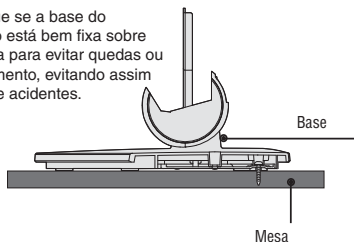

Evitando tombamento

Após instalar seu produto em uma mesa, fixe o aparelho à parede para evitar quedas ou tombamento, evitando assim danos e acidentes.

Instalando o aparelho em uma mesa

1. Use os parafusos fornecidos (alguns modelos) para fixar os suportes (alguns modelos) ao produto.

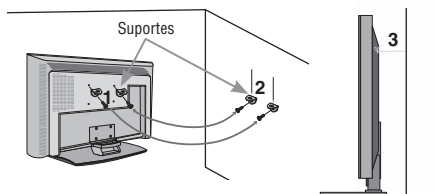

2. Prenda os suportes fornecidos (alguns modelos) à parede com os parafusos não fornecidos.
 3. Para maior segurança use uma corda resistente (não fornecida) para amarrar o produto. É mais seguro amarrar a corda de tal modo que ela fique na horizontal entre a parede e o aparelho.
- Desfaça as amarras antes de mover o aparelho para outro local.

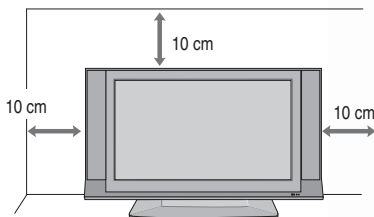

Assegure a ventilação adequada seguindo estas recomendações (ver imagem). Afaste o aparelho pelo menos 10 cm de cada lado da parede.

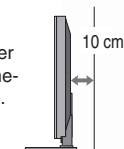

DIMENSIONAL & DISTÂNCIA (mm)			
MODELOS	Dimensional do furo (painel traseiro)	Distância Vertical (furos painel traseiro)	Distância Horizontal (furos painel traseiro)
32LB9RT/TB	5,2mm	100	200
42LB9RT/TB	6mm	400	600
32LB9RTA	5,2mm	100	200
42LB9RTA	6mm	400	600
42PB4RT	5mm	400	600
50PB4RT	5mm	400	600

Função Giratória (Alguns modelos)

Após instalar seu produto, você pode girar manualmente para esquerda ou para direita 20 graus obtendo assim uma posição adequada de visão.



Instalando e organizando os cabos

- As imagens aqui mostradas, podem ser um pouco diferente do seu Televisor.

1. Conecte os cabos como desejar. Após ter conectado os cabos ordenadamente, arranje os cabos no suporte de cabos.

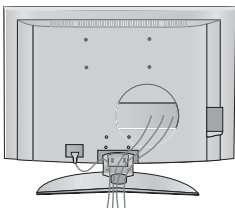

2. Instale o organizador de cabos (ver figura).

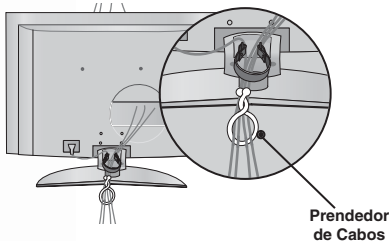
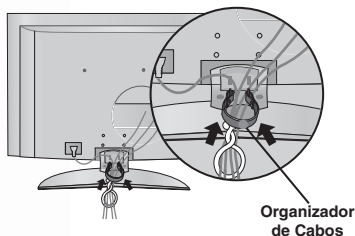

3. Prenda os cabos usando o prendedor fornecido.

Removendo o organizador de cabos

Para remover o organizador de cabos, pressione a trava para trás e depois puxe-o.

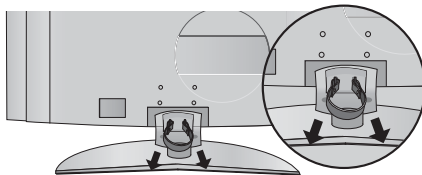

Nota:

- Não segure o organizador de cabos ao mover o produto.

Você pode sofrer um acidente ou danificar o aparelho.

Instalando os Decor Rings no seu aparelho (Somente 32/42LB9RTA)

Você poderá trocar o Decor Rings (fornecidos) nas cores vermelho, azul ou prata de acordo com a sua preferência. Para trocar os "Decor Rings", siga as instruções abaixo:

1. Retire os "Decor Ring" frontal e traseiro já fixos e fornecidos no seu aparelho de TV.

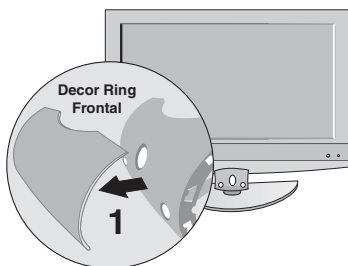

2. Posicione os "Decor Ring" com a cor de sua preferência próxima da base.

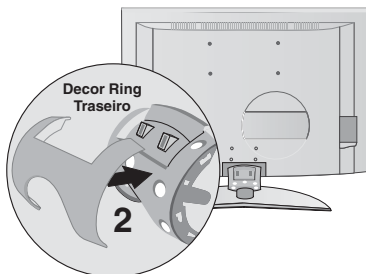

3. A fixação dos "Decor Ring" se dá de forma magnética, não sendo necessário o uso de qualquer outro tipo de fixação.

Painéis - Frontal/ Traseiro

Painel Frontal LCD/PDP

* Neste manual, os painéis Frontal/ Traseiro assim como as conexões podem ser um pouco diferentes do seu televisor, pois elas podem ser um pouco diferentes do seu televisor, pois eles são apenas uma representação para lhe auxiliarem na operação do equipamento.

LCD

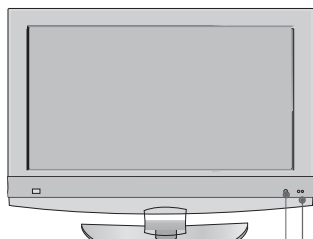

Sensor remoto

- Aponte o controle remoto nesta direção.

Indicador STANDBY

- Em vermelho indica modo STANDBY.
- Em verde indica que o aparelho está ligado.

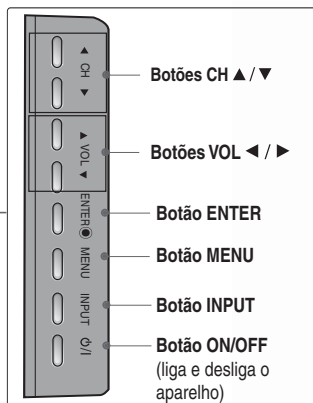

Botões CH ▲ / ▼

Botões VOL ◀ / ▶

Botão ENTER

Botão MENU

Botão INPUT

Botão ON/OFF
(liga e desliga o aparelho)

PDP

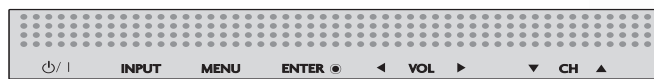
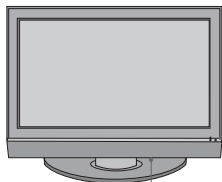

Botão ON/OFF
(liga e desliga o aparelho)

Botão INPUT

Botão MENU

Botão ENTER

Botões VOL ◀ / ▶

Botões CH ▲ / ▼

Painel Traseiro LCD/PDP

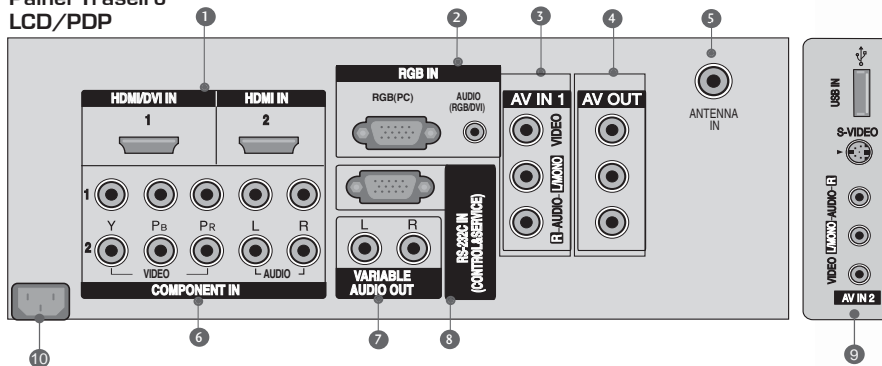

- Entrada HDMI IN:** conecte um sinal HDMI ou DVI a esta entrada. Use a entrada 1 para aparelhos HDMI via DVI e a 2 para HDMI via HDMI.
- Entrada AUDIO/VIDEO 1 (AV IN 1):** Conecte aqui suas fontes externas (DVD, VCR, Câmeras de Vídeo entre outros).
- Entrada RGB/IN:** para receber os sinais áudio e vídeo do PC ou dispositivo DTV.
- Saída AV OUT:** Use esta conexão para reproduzir o sinal do aparelho em uma segunda TV ou monitor.
- Entrada para Antena (ANTENNA IN):** conecte sua antena externa a este terminal.
- Entrada VIDEO/COMPONENT 1/2:** use para conectar aparelhos com saída vídeo componente (Y Pb Pr).

- Saída ÁUDIO VARIÁVEL (VARIABLE AUDIO OUT):** Conecte a um amplificador externo ou adicione um subwoofer ao seu sistema de som.
- Entrada RS-232C:** Conecte a porta RS-232C ao PC.
- Entrada AUDIO/VIDEO 2 (AV IN 2):** Conecte aqui suas fontes externas (DVD, VCR, Câmeras de Vídeo entre outros).
 - **S-VIDEO:** conecte aqui aparelhos com saída S-VIDEO.
 - **ENTRADA USB**
- Entrada para o Cabo de Força:** Conecte aqui o cabo de força.

Controle Remoto

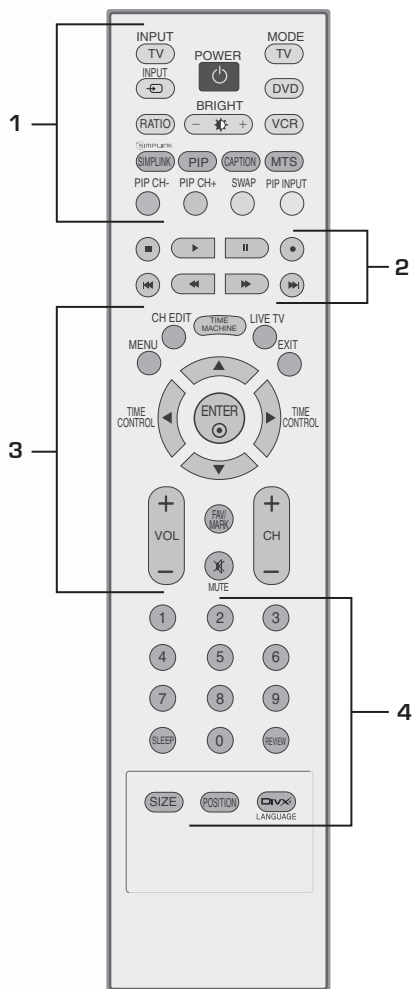

1

TECLA POWER: Liga/Desliga o aparelho de TV ou outro dispositivo programado, dependendo do modo.
TECLA TV (INPUT): Retorna para o modo de TV.
TECLA INPUT: Ao pressionar a tecla INPUT será exibido um menu com as opções de entradas disponíveis. Com ▲ / ▼ selecione a opção desejada (TV, AV1/2, Component 1/2, RGB PC/DTV, HDMI1/DVI ou HDMI2) e pressione ENTER para confirmar a seleção.

TECLA RATIO: Para selecionar os modos de tela (4:3, 16:9, Horizontal, Zoom 1 e 2).
TECLA BRIGHT: Ajusta o brilho da imagem.
MODOS TV/DVD/VCR: Seleciona o modo operacional.
TECLAS VCR/DVD: Controla alguns modelos de VCR e DVD Player quando você seleciona o botão de modo VCR/DVD.
TECLA SIMPLINK: Veja a lista de aparelhos AV conectados ao seu Televisor.
FUNÇÃO PIP
TECLA PIP: Para Ativar/Desativar modos PIP. Pressione repetidamente para selecioná-los.
TECLA CAPTION: Seleciona o modo CAPTION (Modo1, Modo2, Texto1, Texto2, Desligado).
TECLA MTS: Para ouvir o som MTS: Mono, Estéreo ou SAP.
TECLA PIP CH - / CH +: Seleciona canais da imagem secundária.
TECLA SWAP: Use para alternar entre as janelas PIP (Secundária) e PRINCIPAL.
TECLA PIP INPUT: Seleciona o modo de entrada para a janela secundária (TV, AV1/2, Component 1/2, RGB, HDMI 1 (DVI) e HDMI 2).

2

TECLAS DE CONTROLE VCR/DVD: Use estas teclas para controlar seu DVD ou VCR LG e de outras marcas (detalhes na seção "Programando o controle remoto").

3

TECLA MENU: Exibe na tela o menu de ajustes.
CH EDIT: Para memorizar ou apagar o canal selecionado.
TIME MACHINE: Apresenta o menu inicial da Time Machine na TV.
TECLA LIVE TV: Retorna a programação ao vivo da Televisão nos modos (AV1/ AV2/Component1/2).
TECLA EXIT: Use para sair do menu de ajustes.
SETAS DIRECIONAIS (▲ / ▼ / ◀ / ▶): Seleciona um item no menu de ajustes.
TECLA ENTER: Para memorizar o menu ajustado/ Para retornar o modo atual do televisor (apenas pelo controle remoto).
TECLA VOLUME (+ / -): Aumenta ou diminui o nível do volume.
TECLA FAV/MARK: Use para rever os canais favoritos.
TECLA MUTE: Emudece o som. Pressione-o novamente para restaurá-lo.
TECLA CH (+ / -): Selecione o canal desejado.

4

TECLAS NUMÉRICAS: Use para selecionar os canais desejados.
TECLA SIZE: Seleccione o tamanho da imagem secundária.
TECLA POSITION: Mude a posição da imagem secundária.
TECLA DivX: Seleccione o idioma do áudio e o idioma da legenda.

Conectar antena externa

Para uma melhor recepção, é recomendável que seja usada uma conexão de antena externa.

Antenas e cabos de antena muito desgastados pelas condições climáticas podem reduzir a qualidade do sinal. Inspeccione a antena e os cabos antes de conectá-los.

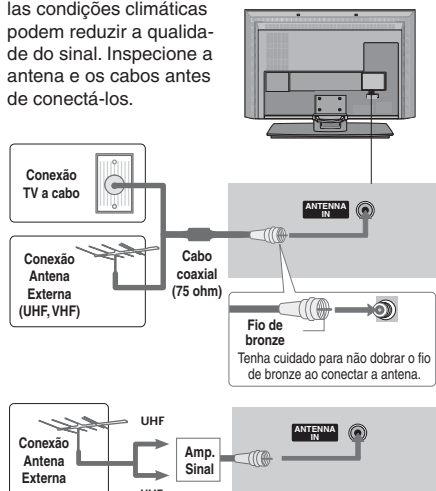

Notas:

- Para melhorar a qualidade de sinal em uma área com problemas de recepção, adquira um amplificador de sinal e instale-o corretamente.
- Se necessitar dividir sua conexão para duas TVs, instale um divisor de sinal.
- Se a antena não for instalada corretamente, contate seu revendedor para assistência.

Conectar através de outro equipamento

Antes de conectar:

- Para evitar o ruído na tela (interferência), deixe o VCR a uma distância adequada da TV.
- Não é aconselhável deixar imagens estáticas por muito tempo, isto pode deixar marcas permanentes na tela.

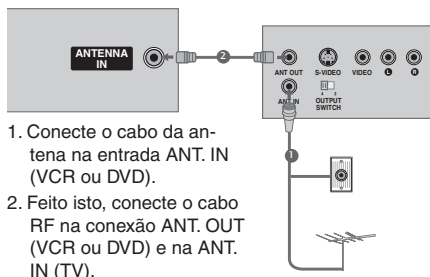

Nota:

- Ajuste o interruptor de saída do VCR no canal 3 ou 4. Para reproduzir não esqueça de selecionar o mesmo canal na TV.
- Estes ajustes são válidos tanto para VCR como DVD. Para maiores informações consulte o manual de instrução destes aparelhos.

Conectar equipamentos externos

Entradas ÁUDIO/VÍDEO (AV IN 1 e 2)

1. Conecte o cabo áudio/vídeo do equipamento externo ao terminal AV IN 1 ou 2 da TV.

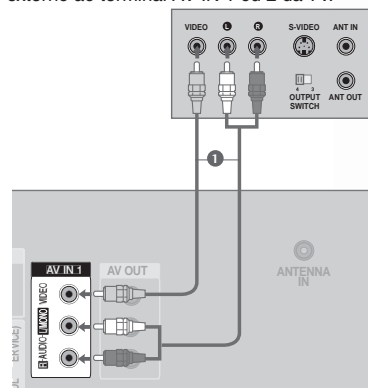

2. Para selecionar a entrada pressione a tecla INPUT (controle remoto). No menu use ▲ / ▼ e seleccione a opção desejada (AV1 ou 2) e pressione ENTER para confirmar a seleção.

3. Inicie a reprodução do equipamento externo.

Usando a Conexão S-VIDEO

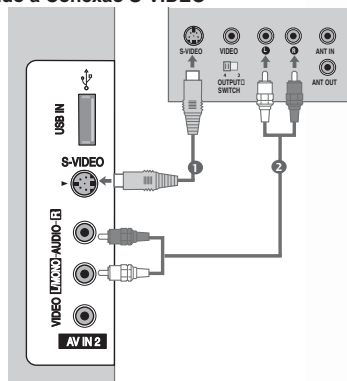

1. Conecte o cabo S-VIDEO do equipamento externo ao terminal S-VIDEO da TV.

2. Conecte o cabo de AUDIO L/R do equipamento

- externo ao terminal AUDIO L/R - IN 1 da TV.
3. Use a tecla INPUT para selecionar AV 2.
 4. Inicie a reprodução do equipamento externo.

Nota:

- No caso de equipamento MONO, conecte o cabo de saída de áudio ao terminal ÁUDIO L/MONO IN da TV para que o som possa ser reproduzido nos dois alto-falantes.

Conexão VARIABLE AUDIO OUT

Conecte sua TV a um amplificador externo ou adicione um subwoofer ao seu sistema de som.

1. Conecte a cabos de áudio da saída VARIABLE AUDIO OUT de sua TV ao seu amplificador.

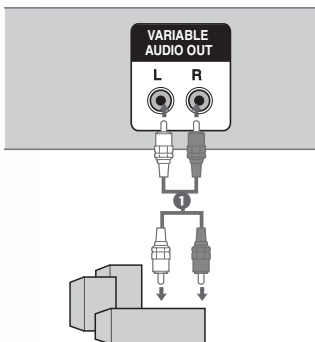

2. Ajuste os controle de volume dos alto falantes seguindo as instruções fornecidas no manual do seu amplificador.

Nota:

Ao usar a conexão VARIABLE AUDIO OUT desabilite as caixas acústicas do aparelho através do menu ÁUDIO no item "A-Falantes (Alto Falantes)".

Conexão AV OUT

Use a conexão AV OUT para reproduzir o sinal do aparelho em uma segunda TV ou monitor.

1. Conecte a saída AV OUT da sua TV à entrada AV IN da segunda TV ou monitor.
2. Consulte o manual da segunda TV ou monitor para maiores detalhes sobre como ajustar a entrada desse dispositivo.
3. Pressione INPUT para selecionar a entrada desejada, que irá transmitir o sinal para o segundo aparelho.

Notas:

- As entradas COMPONENTE 1-2, RGB, HDMI/DVI, não podem ser usadas como fonte de sinal da conexão AV OUT.
- Você pode usar sinais da conexão AV OUT para gravação de VCR ou DVD.

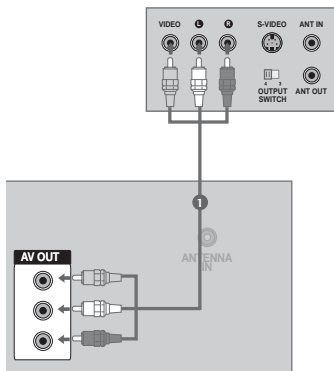

Nota:

- As entradas Component 1-2, RGB, HDMI/DVI, não podem ser usadas como fonte de sinal da conexão AV OUT.
- Você pode usar os sinais da conexão AV OUT para a gravação do VCR ou DVD.

Conexão DVD/DTV INPUT (Component Y Pb Pr)

Use as conexões Component 1 e 2 para obter uma melhor resolução de vídeo, quando estiver usando um aparelho de DVD ou DTV conectado a ela.

1. Conecte o cabo Y Pb Pr (não fornecido) e AUDIO L/R à sua TV e ao seu aparelho de DVD seguindo corretamente a ordem das cores.

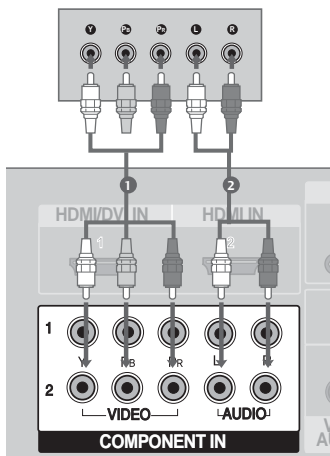

2. Ligue a TV e pressione INPUT (controle remoto) para selecionar COMPONENT (1 ou 2).
3. Ligue o DVD player, insira um DVD e inicie a reprodução.

Conexão HDMI

A conexão HDMI (Interface multimídia de alta definição) inclui vídeo e áudio em uma única conexão digital.

1. Conecte o cabo HDMI às entradas em sua TV HDMI/DVI IN1 ou 2 e à saída de seu aparelho de DVD ou DTV.
2. Ligue a TV e pressione INPUT (controle remoto) para selecionar HDMI/DVI IN1 ou 2.
3. Ligue o DVD player, insira um DVD e inicie a reprodução.

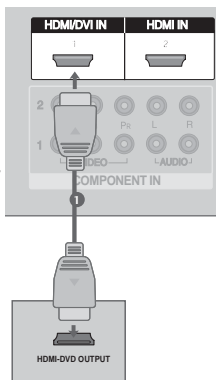

Nota:

- Através do cabo de HDMI sua TV pode receber sinal de vídeo e áudio simultaneamente.
- Se o DVD ou Set-top-box não suportar o modo automático, você deverá ajustar a resolução de saída.

Conectar a um PC/DTV

Use esta conexão para transformar seu aparelho em um monitor de computador.

1. Conecte o cabo RGB à entrada RGB (PC/DTV) da TV e à saída RGB do seu computador.

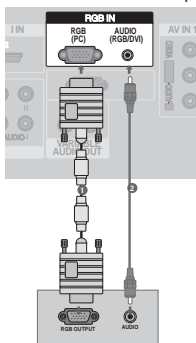

2. Conecte as saídas audio do PC à entrada AUDIO RGB/DVI da TV.
3. Ligue o PC e pressione INPUT (controle remoto) da TV para selecionar a entrada RGB.

Conectar DVI via HDMI

1. Conecte o cabo DVI à entrada HDMI IN 1 (DVI) da TV e à saída DVI do seu aparelho.
2. Conecte as saídas audio do aparelho à entrada AUDIO RGB/DVI da TV.
3. Ligue o equipamento DVI e pressione INPUT

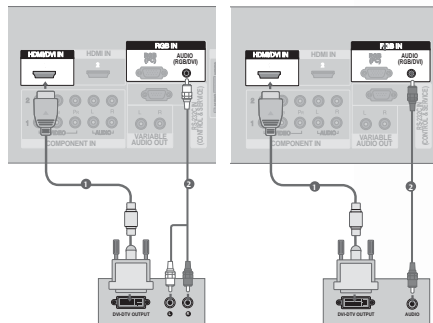

(controle remoto) da TV para selecionar HDMI1/DVI.

Notas:

- Se o PC não suportar a configuração automática DVI, você deverá ajustar a definição da saída.
- Para conexão HDMI via DVI será necessário conectar os cabos de áudio separadamente.

Notas sobre o controle remoto

Área de Operação

Aponte o controle remoto para o sensor (painel frontal) e pressione as teclas.

- Distância: Em torno de 7m à frente do sensor remoto.
- Ângulo: Em torno de 30° em cada direção da frente do sensor remoto.

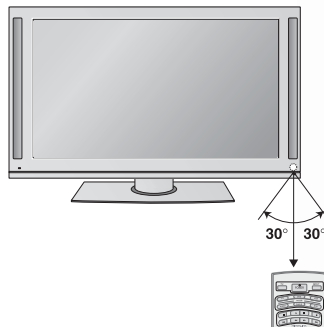

Instalação das pilhas

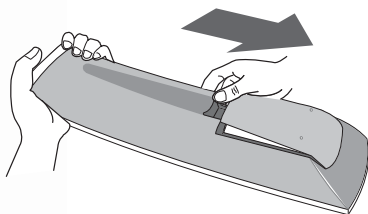

Retire a tampa do compartimento de pilhas na parte de trás do controle remoto, e insira duas pilhas (tam. AA) com pólos positivos e negativos posicionados corretamente.

Cuidado

Não misture pilhas velhas e novas. Nunca misture pilhas de tipos diferentes (padrão, alcalina, etc.).

Notas Gerais sobre as Conexões:

- Para maiores informações sobre as conexões consulte sempre o manual do equipamento externo.
- Quando estiver usando uma conexão HDMI/HDMI não será necessário conectar áudio auxiliar, pois ela suporta os formatos de áudio e vídeo na mesma conexão.
- Nas conexões Component 1 e 2 não esqueça de combinar corretamente as cores com os conectores: Y = Verde, P_B = Azul e P_R = Vermelho.
- Quando estiver usando uma conexão S-VIDEO você não necessita usar a conexão VIDEO IN 1.
- Dependendo da placa de vídeo utilizada, a conexão HDMI via DVI pode não funcionar no modo DOS.
- Se o dispositivo HDMI não estiver conectado ao cabo ou se houver uma conexão com interferências. "Sem sinal" será exibida na tela, indicando que a conexão não está configurada. Ajuste a conexão ou selecione outra resolução no dispositivo HDMI externo.
- Não é aconselhável deixar imagens estáticas por muito tempo, isto pode deixar marcas permanentes na tela.
- A sincronização das frequências verticais e horizontais são feitas separadamente.
- Quando estiver usando a conexão RGB/PC não use cabos maiores que 5 metros, isto evita ruídos e má qualidade de imagens.

Descrição das Entradas Componente

Conexão Componente TV	Y	P _B	P _R
Conexão Componente DVD	Y Y Y	P _B B-Y Cb Pb	P _R R-Y Cr Pr

RESOLUÇÕES SUPORTADAS PELAS CONEXÕES USANDO UM CONVERSOR DIGITAL (SET-UP-BOX)

Sinal	Component 1/2	HDMI/DVI/ HDMI2
480i	Sim	Não
480p	Sim	Sim
720p	Sim	Sim
1080i	Sim	Sim
1080p (50/60Hz)	Sim	Sim

RESOLUÇÕES SUPORTADAS NO MODO RGB-PC

Resolução	Frequência Horizontal (KHz)	Frequência Vertical (KHz)
720x400	31.469	70.08
640x480	31.469 37.500	59.94 75.00
800x600	37.879 46.875	60.31 75.00
1024x768	48.363 56.476 60.023	60.00 70.06 75.02
1280x768	47.693	59.99
1360x768	47.700	60.00
1366x768	47.700	60.00

Ligando e desligando a TV

Conecte corretamente o cabo de força. O aparelho liga em modo STANDBY e o indicador (⏻) acende em vermelho. Para ligar o televisor no modo STANDBY, pressione a tecla **INPUT/TV, CH +/-, POWER** ou as teclas numéricas no controle remoto. Para desligar pressione a tecla **POWER** no painel lateral do aparelho.

Menu de Ajustes

Ajustes iniciais

Com o menu de ajustes você pode alterar as definições de Setup (canais), Imagem, Áudio, Time, Option e modos de Tela do seu aparelho de TV.

Para exibir e sair do Menu

Pressione a tecla **MENU** para exibir o menu. Pressione-a novamente para voltar a tela inicial.

Para ir ao próximo item

Pressione a tecla **▶** no controle remoto.

Para voltar ao item anterior

Pressione a tecla **◀** no controle remoto.

Operações Gerais

1. Pressione **MENU** e visualize o menu de ajustes.
2. Use as teclas **▲/▼** para selecionar a opção de ajuste desejada, e em seguida pressione a tecla **▶** para selecionar o ajuste desejado.
3. Use as teclas **▲/▼** para selecionar a opção desejada. Em seguida pressione a tecla **▶** para ir ao próximo nível.
4. Use as teclas **▲/▼** para selecionar o ajuste desejado e, em seguida, pressione a tecla **ENTER** para confirmar. Alguns itens necessitam de etapas adicionais.
5. Pressione **MENU** repetidamente para sair do menu de ajustes, ou pressione **EXIT** para sair rapidamente.

Setup

Use este menu para definir as funções relacionadas a sintonia e memorização de canais.

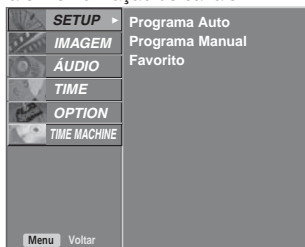

Busca automática de canais

1. Selecione **Programa auto** no menu **Setup** e pressione **▶** na opção **Iniciar**.



- Aguarde enquanto a TV memoriza os canais disponíveis. Para cancelar pressione **ENTER**.

Nota

Esta função não está disponível no modo Time Control.

Sintonizando canais com sinal fraco (Programa manual)

Após sintonizar todos os canais use a opção **Programa manual** para sintonizar canais com sinal fraco.

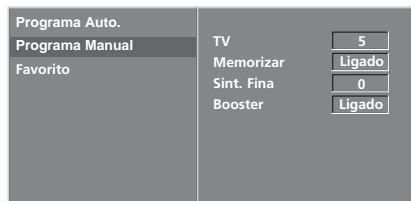

1. Selecione **Programa manual** no menu **Setup** e pressione **▶** para acessar as opções do menu.
2. Use **▲/▼** para selecionar as opções da função **Programa manual**:
 - **TV** – seleciona o canal a ser sintonizado manualmente. Use as teclas **◀/▶** para selecionar o canal desejado.
 - **Memorizar** – use **◀/▶** para incluir (ligado) ou excluir (desligado) o canal selecionado. Ou use a tecla **MEMORY/ERASE** (controle remoto) durante a exibição normal dos canais.
 - **Sint. Fina** – use este recurso quando o canal estiver com sinal fraco, chuviscando ou sem imagem. Use as teclas **◀/▶** para selecionar o ajuste desejado que varia entre -50 0 +50.
 - **Booster** – use este recurso para melhorar a performance de sintonia do canal selecionado. Para usar o recurso selecione **Ligado**.

Notas:

Esta função não está disponível no modo Time Control e Programação de gravação.

Canais Favoritos (Favorito)

Com o recurso canais favoritos você não precisará mais procurar os canais de sua preferência.

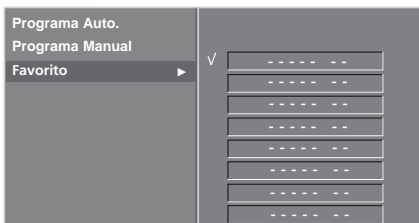

1. Selecione **Favorito** no menu **Setup** e pressione ►.
2. Para selecionar a posição (8 disponíveis) use ▲/▼.
3. Para selecionar os canais use ◀/▶. Feito isto pressione ENTER para confirmar e EXIT para sair.

Nota:

Para selecionar os canais favoritos quando você estiver assistindo TV, basta pressionar **FAV** (controle remoto) para alternar entre os canais selecionados.

Imagem

Use este menu para definir as funções relacionadas a exibição das imagens.



Modo de Imagem

Ajuste o padrão de cores da TV, selecionando um dos modos pré-configurados de fábrica, ou se preferir use os modos personalizados (Pessoal 1/2).

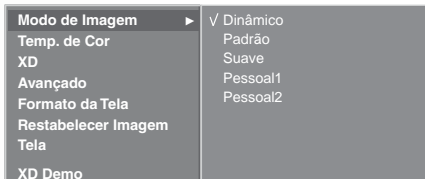

1. Selecione Modo de Imagem no menu **Imagem** e pressione ►.
2. Selecione o modo de cor desejado pressionando ▲/▼ e use **EXIT** para sair.

Modo personalizados (Pessoal 1 ou 2):

1. Selecione Pessoal1 ou 2 e pressione ►.
2. Com as teclas ◀/▶ faça os ajustes no recurso selecionado.
3. Selecione o próximo item pressionando ▲/▼, os recursos mudam na ordem **CONTRASTE** → **BRILHO** → **COR** → **NITIDEZ** → **MATIZ...**
4. Para sair pressione a tecla EXIT.

Temp. de Cor

1. Selecione **Temp. de Cor** no menu **Imagem** e pressione ►.
2. Selecione a temperatura de cor desejada pressionando ▲/▼ e use **EXIT** para sair.

Frio - Valoriza cores frias (azul).

Quente - Valoriza as cores quentes (vermelho).

Pessoal - Personalize a temperatura das cores ajustando os itens separadamente (Vermelho, Verde e Azul).

Função XD

XD é uma tecnologia exclusiva da LG Electronics, é utilizada para exibir uma fonte de alta definição de imagem.

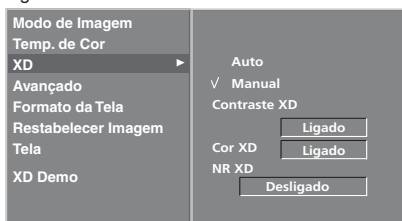

1. Selecione **XD** no menu **Imagem** e pressione ►.
2. Com ▲/▼ selecione a opção Auto. (Automático) ou Manual.
3. Se a opção selecionada for manual use ◀/▶ para modificar os ajustes e ▲/▼ para selecioná-los.

Contraste XD - Otimiza o contraste automaticamente de acordo com o brilho da reflexão.

Cor XD - Ajustando as cores da reflexão automaticamente para reproduzir cores mais próximas das cores naturais.

NR XD - Reduz os índices de ruídos que danificam a imagem original, selecione entre os modos Alto, Baixo e Adaptável.

Nota:

- Ao selecionar a função **Modo de Imagem** nos modos **Dinâmico**, **Padrão** ou **Suave** o recurso XD é automaticamente ativado (modo automático). Para ativar e usar o modo Manual e Temp. de cor use **Pessoal1** ou **Pessoal2** na função **Modo de Imagem**.

- Esta função não está disponível nos modos RGB (PC) / HDMI (PC).

Avançado

Ajusta o seu televisor para uma melhor qualidade de imagem durante a exibição de um filme.

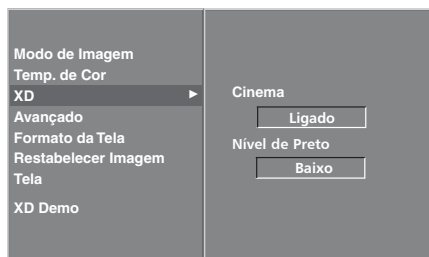

1. Selecione **Avançado** no menu **Imagem** e pressione ►.
2. Com as teclas ◀ / ▶ selecione Ligado para o ajuste cinema.
3. Com as teclas ▲ / ▼ selecione Nível de Preto para ajustar o contraste e o brilho da tela. Modifique o ajuste usando ◀ / ▶. Os ajustes disponíveis são: Baixo e Alto.

Nota

- O modo cinema opera somente em TV analógica, entrada AV 1/2 e Component 1/2 com resolução em 480i.
- O modo Nível de Preto opera somente em entrada AV (NTSC) ou HDMI. .

Formato da Tela

O formato 16:9 ou Wide foi o formato escolhido como padrão da TV digital e a tela dos televisores LCD seguem esse formato para permitir a reprodução fiel do sinal de TV digital (16:9).

Atualmente a maior parte da programação de televisão ainda é transmitida em sinal analógico (formato 4:3). Para maior conveniência com a função **RATIO**, você pode ajustar o formato da imagem ao padrão do sinal original ou ajustar para o formato que desejar.

Veja a seguir as opções de formato de tela. Para ajustar pressione a tecla **RATIO** no controle remoto ou acione o recurso por meio do menu de ajustes.



1. Selecione **Formato da Tela** no menu **IMAGEM** e pressione ►. Com as teclas ▲ / ▼ selecione o modo desejado.



16:9 - Transforma o sinal 4:3 em 16:9, para adequá-lo ao formato da tela. Neste caso ocorrem pequenas distorções na imagem.



4:3 - Ajusta a imagem da tela para o formato 4:3 preenchendo as laterais com faixas pretas ou cinzas (de acordo com o aparelho), permitindo assistir as imagens de sinal analógico (Padrão das emissoras de TV aberta) sem distorção.

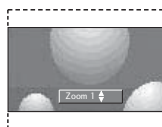

Zoom 1 e 2 - Amplia a imagem em todas as direções. Nesse modo é possível assistir em tela cheia programações de sinal analógico (4:3) sem distorções mas com perdas de parte da imagem.

* Nesse modo pode ocorrer perda de resolução da imagem.

Notas:

- Não é aconselhável deixar imagens estáticas por muito tempo, isto pode deixar marcas permanentes na tela.
- Nos modos Zoom 1 ou 2 use as teclas ▲ / ▼ para rolar a imagem para cima ou para baixo.
- Use 4:3 ou 16:9 para outras fontes RGB-PC e HDMI.
- No modo DW (janela dupla), a função não está disponível.
- Nos modos Component 1/2 e HDMI1/DVI e HDMI2, somente as relações de eixo 4:3, 16:9 e Zoom 1/2 estão disponíveis.

Restabelecer Imagem (Ajustes de fábrica)

Use este recurso quando desejar voltar as configurações do seu aparelho para o modo padrão de fábrica.

1. Selecione **Restabelecer Imagem** no menu **Imagem** e pressione ► na opção **Ativar**. O aparelho retorna às configurações de fábrica.

Nota:

- A função **Restabelecer Imagem** aplica-se somente as configurações do menu Imagem.

Tela

Use esta opção para selecionar funções relacionadas aos modos de exibição (TELA) do seu aparelho.

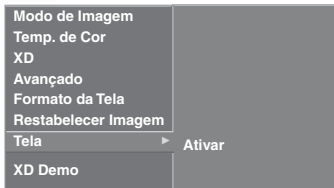

Tela - Config. auto

Ajusta automaticamente a posição da imagem minimizando os ruídos no modo RGB/PC.

1. Selecione **Tela** no menu **IMAGEM (Tela)** e pressione ▶ na opção **Ativar**.
2. Para sair pressione EXIT.

Nota:

- Quando a execução da função Config. auto for finalizada será exibida uma mensagem de confirmação "OK" no comando ativar.
- Se a posição da imagem não estiver correta execute novamente a função ou ajuste a imagem através do Config. manual.

Tela - Config. manual

Se a imagem ainda não estiver ajustada após o uso do config. auto use config. manual para ajustá-la. Para corrigir o tamanho da tela, ajuste o relógio.

1. Selecione **Config. manual** no menu **IMAGEM (tela)** e pressione ▶.
2. Com as teclas ▲ / ▼ selecione o modo desejado, com ◀ / ▶ modifique o ajuste.

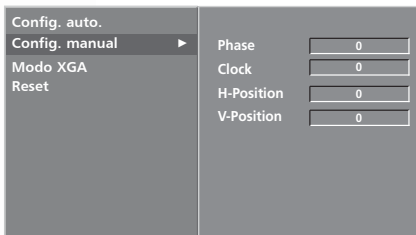

- **Phase:** Esta função permite que você remova todo o ruído e espaços horizontais.

- **Clock:** minimizar todas as barras verticais ou listras visíveis no fundo da tela. Além disso o tamanho de tela horizontal será modificado.

- **H-Position/V-Position:** Esta função serve para ajustar a imagem para esquerda/direita (H) e para cima/baixo (V) na tela do aparelho.

3. Para sair pressione EXIT.

Nota:

- Esta função estará disponível nas seguintes modalidades: RGB, Componente (480p/720p/1080i/1080p), HDMI (480p/720p/1080i/1080p).
- Ajustes de Phase e Clock em Componente (480p/720p/1080i/1080p), HDMI (480p/720p/1080i/1080p) não estarão disponíveis.

Tela - Modo XGA

Use esta função para uma melhor exibição da imagem do pc na tela do seu aparelho.

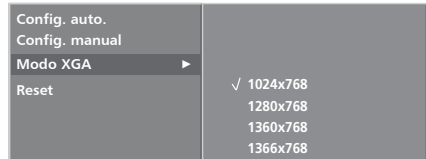

1. Selecione **Modo XGA** no menu **Tela** e pressione ▶.
2. Com as teclas ▲ / ▼ selecione o modo de resolução desejado.
3. Para sair pressione EXIT.

Tela - Reset (Ajustes de Fábrica)

Use este recurso quando desejar voltar as configurações do seu aparelho para o modo padrão de fábrica.

1. Selecione **Restabelecer Imagem** no menu **Imagem** e pressione ▶ na opção **Ativar**. O aparelho retorna às configurações de fábrica.

XD Demo

Use este recurso para verificar o funcionamento da função XD.



Função XD Demo ativada

1. Selecione **XD Demo** no menu **Imagem** e pressione ▶ para iniciar. Para sair do modo XD Demo pressione MENU.

Nota:

Esta função não está disponível nos modos RGB (PC) / HDMI (PC).

Áudio

Use este menu para definir as funções relacionadas a qualidade de som do seu aparelho.



Modo de Áudio (Controle Automático de Som)

Com este recurso você poderá ajustar a qualidade de som de acordo com o programa exibido.

1. Selecione **Modo de Áudio** no menu **Áudio** e pressione ►.

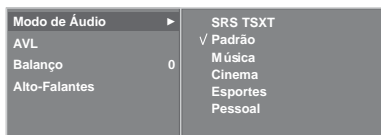

- **SRS TSXT:** Use para um som realístico.
 - **Padrão:** Use para um som controlado e natural.
 - **Música:** Use para aproveitar o som original (quando estiver assistindo canais musicais).
 - **Cinema:** Use para aproveitar um som sublime.
 - **Esportes:** Use para assistir canais de esportes.
 - **Pessoal:** Use para definir seus ajustes de som.
2. Usando ▲/▼ selecione o modo de som desejado, feito isto, pressione EXIT para sair.

SRS Tru Surround XT é uma marca registrada de SRS, Labs, Inc.

Tru Surround XT é uma tecnologia incorporada de acordo com a licença da SRS Labs, Inc.

Modo personalizado



1. Selecione **Pessoal** no recurso **Modo de Áudio** e pressione ►.

2. Usando ▲/▼ selecione o ajuste desejado e com ◀/▶ modifique-os para obter um efeito de som personalizado, feito isto, pressione EXIT para sair.

AVL (Nivelador Automático de Volume)

Com o ajuste AVL ligado o volume de seu aparelho estará nivelado automaticamente para todos os canais.

1. Selecione **AVL (Nivelador Automático de Volume)** no menu **Áudio** e pressione ►.
2. Selecione **Ligado** para ativar o recurso usando ▲/▼ e pressione EXIT para sair.

Balanço

Use o recurso balanço quando desejar testar os alto falantes (esquerdo e direito) ou anular um dos dois de sua TV.

1. Selecione **Balanço** no menu **Áudio** e pressione ►.
2. Use ◀/▶ para deslizar o controle total para direita (alto falante direito), ou para a esquerda (alto falante esquerdo).

Nota:

Este recurso serve somente para testar os alto falantes. O uso excessivo de um único alto falante poderá gerar uma sobrecarga ou até queimá-lo.

Alto-Falantes (A-Falantes)

Use este recurso quando desejar anular a emissão de sons nos alto falantes de sua TV.

1. Selecione **A-Falantes** no menu **Áudio** e pressione ►.
2. Use ▲/▼ para selecionar desligado para emudecer os alto falantes.

Nota:

Ao selecionar desligado para função **A-Falantes** não será emitido nenhum som através dos alto falantes, para voltar ao normal selecione ligado.

Time

Use este menu para definir as funções relacionadas aos ajustes de tempo de sua TV.



Relógio

Ajusta a hora de sua TV.

1. Selecione **Relógio** no menu **Time** e pressione ►.
2. Com as teclas ◀/▶ selecione os ajustes de hora e de minuto. Pressione ▲/▼ para modificá-los.
3. Para sair pressione a tecla EXIT.

Nota:

O relógio usa sistema de 12 horas. Certifique-se de ajustar AM e PM corretamente (AM = antes do meio dia e PM = depois do meio dia).

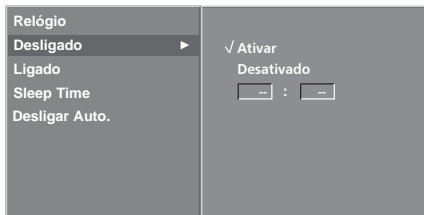

Desligado (Desligar o aparelho)

Use este recurso para desligar sua TV na hora marcada.

1. Selecione **Desligado** no menu **Time** e pressione ►.
2. Com as teclas ▲/▼ selecione **Ativar** e pressione ►. Use ◀/▶ para selecionar as horas ou minutos e ▲/▼ para modificá-los.
3. Para sair pressione a tecla EXIT.

Nota:

O ajuste fica memorizado e, todos os dias no mesmo horário o aparelho irá se desligar automaticamente, desde que o relógio esteja corretamente ajustado.

Ligado (Ligar o aparelho)

Use este recurso para ligar sua TV na hora marcada.

1. Selecione **Ligado** no menu **Timer** e pressione ►.



2. Com as teclas ▲/▼ selecione **Ativar** e pressione ►. Use ◀/▶ para selecionar o ajuste (hora, minuto, Vol. (volume) CH (canal) e ▲/▼ para modificá-los.
3. Para sair pressione a tecla EXIT.

Nota:

O ajuste fica memorizado e todos os dias no mesmo

horário o aparelho irá ligar automaticamente, desde que ele esteja no modo STANDBY.

Sleep Time

A função Sleep Time desliga a TV em um tempo pré-definido. Note que esse ajuste é apagado quando a TV for desligada.

1. Pressione a tecla Sleep repetidamente para selecionar os minutos. Primeira opção “___” aparece no vídeo, seguido pelos seguintes períodos de tempo 10, 20, 30, 60, 90, 120, 180 e 240 minutos.
2. Quando o número dos minutos que você deseja aparecer na tela. O temporizador começa a regredir o tempo, a partir do minuto escolhido.

Notas:

Você pode ativar a função SLEEP TIME através do menu **TIME**.

Para verificar os minutos restantes antes que a TV desligue, pressione a tecla SLEEP uma vez.

Para cancelar a função SLEEP, pressione a tecla SLEEP repetidamente até “___” aparecer no vídeo.

Desligar Auto.

Quando **Desligar Auto.** estiver na posição ligado o aparelho irá desligar automaticamente, se o canal selecionado ficar sem sinal por mais de 10 minutos.

Option (Opções)

Use este menu para selecionar funções especiais de seu televisor.

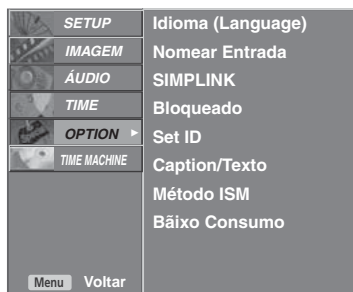

Idioma

Seleciona um idioma para os menus de tela do aparelho.

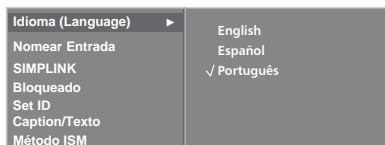

1. Selecione **Idioma (Language)** no menu **OPTION** e pressione ►.

- Com as teclas ▲/▼ selecione o idioma desejado. Para sair pressione a tecla EXIT.

Nomear Entrada

Com a função **Nomear Entrada**, você poderá selecionar e visualizar na tela os aparelhos conectados em seu Televisor.

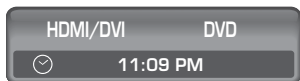

- Selecione **Nomear Entrada** no menu **OPTION** e pressione ► para ativar. Com as teclas ▲/▼ selecione um dos modos acima, para identificar qual aparelho está conectado em seu Televisor.
- Para sair pressione EXIT.

Nota:

Se não quiser visualizar os nomes dos aparelhos que estão conectados em aparelho de TV, selecione a opção desligado.



Esta função permite controlar aparelhos Áudio e Vídeo em seu Televisor através do cabo de HDMI, não precisando de outros cabos adicionais.

Para controlar aparelhos de Áudio e Vídeo conectados a TELEVISÃO sem **Simplink**, o usuário tem que trocar o modo de entrada da TELEVISÃO, e usar o controle remoto dos aparelhos de AV.

Simplink disponibiliza uma solução fácil para controlar todos os aparelhos conectados com apenas o uso de um controle remoto.

Se você não desejar utilizar o SIMPLINK, selecione "DESLIGADO" no menu OPTION.

Esta função não está disponível para programação de gravação e reprodução de filmes.



- Selecione **SIMPLINK** no menu **OPTION** e pressione ►. Com as teclas ▲/▼ selecione ligado ou desligado.
- Para sair pressione EXIT.

Notas:

- Esta função só atua para aparelhos de AV compatível com a função SIMPLINK.
- Conecte o HDMI/DVI1 ou 2 no painel traseiro da televisão à saída HDMI do equipamento.
- Depois de conectar o HDMI conforme a descrição acima, conecte a saída de áudio variável da televisão à entrada de áudio variável do Home Theater (cabo de áudio não fornecido).

Funções do SIMPLINK

Gravação/Reprodução de Disco

Controla os aparelhos de AV conectados pressionando as teclas ▲/▼/◀/►, ENTER e as teclas para tocar, parar, pausa, voltar rapidamente, adiantar rapidamente, saltar capítulo. (A tecla REC ● não tem função).

Tocar direto

Depois de conectar os aparelhos de AV a TELEVISÃO, você poderá controlar diretamente os aparelhos e reproduzir mídias através do controle remoto da TV.

Selecionar Dispositivo de AV

Permite você selecionar um dos aparelhos de AV conectados a TELEVISÃO.

Desligar todos os dispositivos

Quando você desligar a TELEVISÃO, todos os aparelhos AV conectados serão desligados.

Interruptor sem áudio (Mudo)

Oferece um modo fácil para interromper o áudio. (Se um aparelho estiver conectado a TELEVISÃO por cabo de HDMI, e não for compatível com Simplink, esta função não irá atuar.)

Nota:

Durante a operação do SIMPLINK as teclas para tocar, parar, pausa, voltar rapidamente, adiantar rapidamente, saltar capítulo. (A tecla REC ● não tem função) são usadas para direcionar o dispositivo de SIMPLINK, mas não pode ser usadas para a função TIME MACHINE.

Menu SIMPLINK

Pressione as teclas ▲/▼/◀/►, e depois pressione a tecla **OK** para selecionar umas das opções do SIMPLINK.

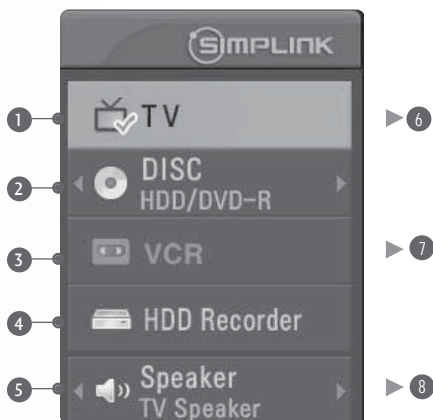

- 1. Vendo Televisão:** Troca para o canal de TELEVISÃO ou programação atual.
- 2. Tocar DISCO:** Selecione e toque discos conectados. Quando múltiplos discos estiverem disponíveis, são exibidos os títulos dos discos convenientemente ao fundo da tela.
- 3. Tocar VCR:** Toca e controla o VCR conectado.
- 4. Tocar Gravações HDD:** Toca e controla gravações armazenadas em HDD
- 5. Sem Áudio para Home Theater/ Sem Áudio para TELEVISÃO:** Selecionar o alto-falante do Home Theater ou da TELEVISÃO para Sem Áudio (Mudo).
- 6. Dispositivo Selecionado.**
- 7. Quando nenhum dispositivo está conectado (exibido em cinza).**
- 8. Quando um dispositivo está conectado (exibido em cor luminosa).**

Notas:

- * Enquanto a programação automática estiver em andamento, o Simplink não funciona.
- * Enquanto no Menu estiver sendo exibido, a tecla Simplink não funciona.
- * Para operar o SIMPLINK, o cabo HDMI Para utilizar a função SIMPLINK, o cabo HDMI deve ser na versão 1.2 *CEC ou superior.

O cabo HDMI na versão 1.2 *CEC ou superior é responsável por transmitir a informação entre as unidades.

Bloqueado

Ajuste bloqueado na posição ligado para bloquear as teclas do painel lateral ou frontal do aparelho, evitando assim o uso do aparelho por pessoas não autorizadas.



1. Selecione **Bloqueado** no menu **Option** e pressione ►.
2. Com as teclas ▲/▼ selecione ligado ou desligado.

Nota:

Com o recurso bloqueado sua TV só poderá ser controlada através do controle remoto, mesmo se você desligar o aparelho da tomada, ele continuará bloqueado.

Set ID (Definir identidade)

Use esta função para especificar uma identificação para seu aparelho. Ela serve quando houver necessidade de programar vários monitores dentro de um sistema.

1. Selecione **Set ID** no menu **Option** e pressione ►. Com as teclas ◀/ ▶ selecione um número para o aparelho (1 ~ 99).

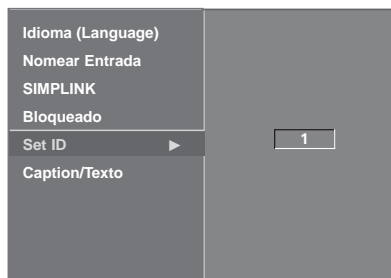

2. Para sair pressione EXIT.

Nota:

Para maiores informações consulte neste manual de instruções "Mapeamento de dados reais".

Caption/Texto (Closed Caption)

Closed caption é o processo que converte o áudio de um programa que está sendo transmitido em palavras (legendas) que aparecem na tela da TV, se disponível pelo programa que estiver sendo exibido.

1. Selecione **Caption/Texto** no menu **Option** e pressione ►.

2. Com as teclas ▲/▼ selecione o modo closed caption desejado (Modo 1 e 2, Texto 1 e 2 e Desligado). Para sair pressione a tecla EXIT.

- **Modo 1 e 2:** Modo 1 – áudio principal (legendas do áudio original). Modo 2 – áudio secundário (legendas do áudio secundário em inglês, se disponível).

- **Texto 1 e 2:** Texto 1 – exibe informações especiais como previsão do tempo, bolsa de valores, notícias, se disponibilizadas pelo canal.

- **Desligado:** desativa o recurso closed caption.

Notas:

- Para selecionar o modo Closed Caption rapidamente pressione a tecla CAPTION (controle remoto) e alterne entre os modos Caption disponíveis.
- O modo Closed Caption só funciona se o canal selecionado disponibilizar este recurso.

Método ISM (*Somente Plasma)

-Método ISM - Minimização de Imagens Fantasmas

O que são as imagens fantasmas?

Fenômeno que ocorre quando o Display fica Submetido a uma Imagem estática durante algum tempo e quando a imagem muda, as cores ativas da imagem anterior ficam memorizadas na tela. Marcas na tela podem ficar visíveis com o televisor desligado.

Esse é o mesmo fenômeno que ocorre nos televisores com CRT, a diferença é que no Televisor Plasma existem Recursos (ISM) para prevenir, minimizar e remover esse efeito. Quando o display ficar submetido a imagem estática durante longo período de tempo é impossível remover esse efeito completamente.

A LG oferece um pacote de recursos de manipulação dos efeitos resultante de imagens estáticas, para eliminar, minimizar e remover o efeito desse fenômeno. Siga as orientações para aplicação dos modos abaixo:

Normal: Quando a imagem estática ficar por mais de 5 minutos na tela, esse modo diminui o Brilho da imagem gradualmente. Use esse modo para prevenir efeitos de imagem estática durante a programação normal de TV.

Branquear: A imagem do televisor é substituída por uma tela totalmente branca (Recomenda-se usar esta função no período de 10 minutos). Para voltar à visualizar a imagem normal, pressione qualquer tecla. Use esse modo para remover ou minimizar as imagens que já foram memorizadas na tela.

Orbital: A cada 2 minutos a imagem é levemente

deslocada da seguinte forma: à direita -> à direita -> para baixo -> para baixo -> à esquerda -> à esquerda -> para cima -> para cima em um sentido horário. Use esse recurso para prevenir que pixels da mesma cor fiquem constantemente ativos.

Inversão: As cores da imagem na tela serão invertidas, alternando entre imagem normal e invertida a cada 30 minutos.

1. Selecione Método ISM no menu Option e pressione ►.

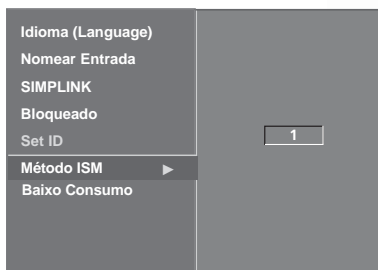

2. Com as teclas ▲/▼ selecione o Método desejado. Para sair pressione a tecla EXIT.

Baixo Consumo (*Somente Plasma)

- Esse recurso reduz o consumo de energia elétrica da TV.

1. Selecione Baixo Consumo no menu Option e pressione ►.

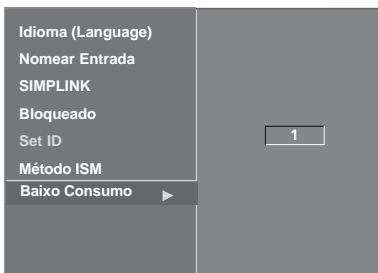

2. Com as teclas ▲/▼ selecione Ligado ou Desligado. Para sair pressione a tecla EXIT.

Time Machine

- Esta função permite gravar automaticamente programas de televisão tornando-os disponíveis para rever a qualquer momento.

- Com o Time Control ligado, você pode fazer uma pausa e retroceder os programas de sua televisão em qualquer momento sem perder nada da programação ao vivo.

- As funções Time Control e Gravação podem não funcionar muito bem se o sinal estiver fraco.



1. Selecione **Time control** no menu **TIME MACHINE** e pressione ►.
2. Selecione **Ligado** para ativar o recurso usando ▲/▼ e pressione EXIT para sair.

Usando a Função Time Control

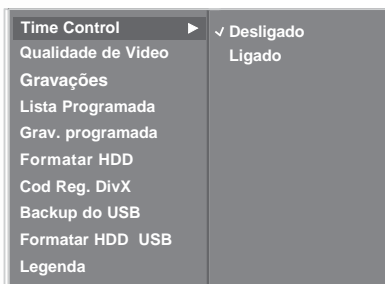

1. Depois de selecionar a opção Time control (Ligado), pressione a tecla EXIT para sair do menu.

- Para exibir a barra de Status, pressione a tecla **ENTER** ou **PLAY** ► no controle remoto.
- Pressione a tecla EXIT para ocultar a 'Barra de progresso'.
- Pressione a tecla ENTER para visualizar a 'Barra de progresso'.
- Esta função será mantida mesmo que você mude de programa durante o seu funcionamento.

2. Quando quiser desabilitar a função **Time control**, entre no menu **TIME MACHINE** e selecione a opção **Desligado**.

A Barra de Progresso



A barra de Status aparece na tela da TV (conforme imagem abaixo). Após 5 segundos ela será ocultada.

1. Estado do vídeo atualmente exibido.
2. Tempo de gravação.
3. Intervalo de 15 minutos do início do Time control. (Total - uma hora).
4. Indica a posição atual do time control.

Notas:

► **DVR (Gravador Digital de Vídeo):** Um dispositivo que grava e reproduz a transmissão programas contidos em um disco rígido no aparelho (HDD) ou SET UP BOX.

► Para economizar espaço no disco rígido, nada é salvo quando não há nenhum sinal.

► O espaço de armazenamento total é de 80 GB (para os modelos 32/42LB9RTA o espaço será de 160GB). 4 GB no mínimo são reservados para a função Time control.

► Ao ligar o aparelho, o HDD pode levar até 3 minutos para ser inicializado.

► A função de Gravação não iniciará para programas protegidos contra cópias (Direitos Autorais).

► Uma vez que transmissões analógicas são transformadas em sinais digitais, os vídeos que contém movimentos rápidos podem mostrar "faixas" atravessadas. Isto acontece quando o sinal analógico está comprimido e então restabeleceu no sinal digital. A unidade tentará reduzir estes ruídos que ocorrem durante a gravação na imagem.

► Quando utilizar os modos PIP/DW, POP, o Time control será interrompido.

► Time control está disponível nos modos TV, AV1, AV2, Component 1/2 (480i/576i).

• Time control não está disponível para canais que só emitam áudio.

Usando a Função Time Control (Reprodução)

Com a função Time control ativada, você pode acompanhar de várias maneiras o que está sendo gravado como por ex: (dar um replay na programação ao vivo, pausar a programação, avançar e retroceder, ver em câmera lenta, avançar a imagem quadro a quadro).

- ▶ A função gravação não será iniciada para um programa protegido contra cópias.

 A gravação parou devido proteção contra cópias.

- ▶ O tempo padrão da gravação instantânea é de 2:00 hs, podendo ser adicionado um tempo extra totalizando até 4:00 hs de gravação.
- ▶ Se efetuar gravações em fitas antigas, você pode obter uma má qualidade de gravação.
- ▶ As gravações serão armazenadas de acordo com o sistema de sinal e de cor.
- ▶ O Tempo de gravação manual disponível é de 4 o máximo e 5 minutos o mínimo.

Gravação Programada

- Use esta função para programar seu aparelho quando desejar gravar um programa ou transmissão ao vivo, em uma determinada data e horário.

- Durante a gravação programada, os sinais de áudio são gravados de acordo com o padrão do aparelho ou transmissão da programação.

- Esta função está disponível no menu TIME MACHINE.

1. Pressione a tecla  para entrar no menu **Início**.



Pressione as teclas ▲ / ▼ para selecionar **Grav. Programada** e em seguida a tecla **ENTER** ou ►.

2. A tela de Grav. Programada é exibida como mostrado abaixo.

- Pressione as teclas ▲ / ▼ para selecionar as opções de Entrada, TV, Data, Hora, Duração e Frequência.
- Pressione as teclas ◀ / ▶ para configurá-las.

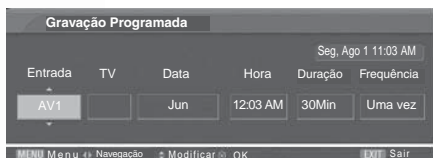

- ▶ **Entrada:** Seleciona a fonte de entrada do sinal do televisor: TV, AV1, AV2, Component1/2 (480i).
- ▶ **TV:** Seleciona um canal atual ou que foi sintonizado.

- ▶ **Data:** Você pode selecionar a data até com um mês de antecedência.

▶ **Hora:** Ajuste a hora para início da sua gravação programada.

▶ **Duração:** Defina o tempo total da sua gravação programada.

▶ **Frequência:** Defina a frequência da gravação programada (uma vez, diário ou semanal).

3. Após fazer os ajustes, pressione a tecla **ENTER** para confirmar e a tecla **EXIT** para sair.

Lista Programada

Com a lista programada, visualize os programas anteriormente definidos. Não esqueça que você pode programar até 8 programas distintos, o uso desta função também está disponível no menu TIME MACHINE.

1. Pressione a tecla  para entrar no menu **Home**.



Pressione as teclas ▲ / ▼ para selecionar **Lista Programada** e em seguida a tecla **ENTER** ou ►.

2. A tela de Lista Programada é exibida como mostrado abaixo.

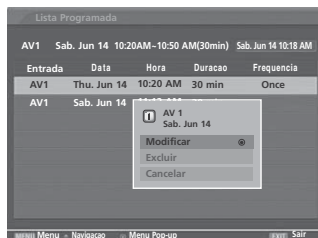

Pressione as teclas ▲ / ▼ para selecionar um item da lista programada.

3. Pressione a tecla **ENTER** (menu pop-up) para modificar ou excluir o item selecionado.

Qualidade de Vídeo



Com a lista programada, visualize os programas ant1. Selecione Qualidade de Vídeo no menu **TIME MACHINE** e pressione a tecla ►. 2. Pressione as teclas ▲/▼ para selecionar **Alta** ou **Normal**.

Formatação do Disco Rígido (HDD)



1. Selecione **Formatação do HDD** no menu **TIME MACHINE**.
2. Pressione a tecla ► para iniciar a **Formatação do HDD**.

■ Se você pressionar a tecla ► a seguinte mensagem será exibida:

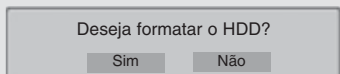

■ Se você selecionar **Sim**, será exibida a seguinte mensagem:

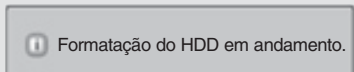

■ Ao término da formatação a seguinte mensagem será exibida.

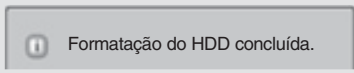

3. Para voltar ao menu selecione "Não". Para sair pressione **EXIT**.

Nota:

► Para formatar o HDD desabilite a função Time control no menu **TIME MACHINE**.

Usando dispositivos USB

Conectando seu dispositivo USB

Ao conectar seu dispositivo USB reproduza automaticamente filmes, músicas e fotos.

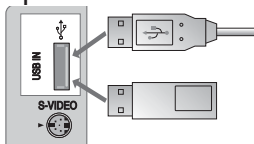

1. Conecte o seu dispositivo USB na entrada USB IN do aparelho.
2. No menu, selecione uma das opções de reprodução usando ▲/▼.



Para dispositivos USB (pendrive) com fotos, músicas e filmes.



Para dispositivos USB (HDD) com arquivos de backup e lista de gravações

3. Pressione **ENTER** para confirmar sua seleção.

Notas:

1. Usando esta conexão não é possível apagar ou adicionar pastas.
2. Somente um dispositivo de armazenamento de USB é reconhecido.
3. Se um dispositivo de armazenamento de USB estiver conectado direto a um USB hub, o dispositivo não será reconhecido.
4. Um dispositivo de armazenamento de USB que estiver usando um programa de reconhecimento automático pode não ser reconhecido.
5. Um dispositivo de armazenamento de USB que estiver usando um Driver pode não ser reconhecido.
6. No caso de leitor de cartão, até quatro cartões de memória são reconhecidos.
7. A velocidade de reconhecimento de um dispositivo de armazenamento USB pode depender de cada dispositivo.
8. Por favor não vire o aparelho de TV ou desconecte o dispositivo de USB enquanto estiver operando, pois os arquivos e o dispositivo podem ser danificados.
9. Por favor não conecte dispositivo de armazenamento de USB que foi modificado artificialmente no PC. O dispositivo pode causar mal funcionamento na TV ou falhas na reprodução. Nunca se esqueça de usar um dispositivo de armazenamento USB com arquivos de músicas ou filmes comuns.
10. Utilize apenas dispositivos de armazenamento de USB formatados como arquivos FAT32 via sistema operacional Windows. Se o dispositivo de armazenamento de armazenamento USB for formatado por um programa diferente do suportado via windows, este poderá não ser reconhecido.
11. Por favor conecte um dispositivo de armazenamento de USB com o cabo (fornecido pelo fabricante USB), se for conectado um cabo muito extenso e o mesmo não for fornecido pelo fabricante, o dispositivo pode não ser reconhecido.
12. Alguns dispositivos de USB podem não ser suportados.

- Se o nome da pasta ou arquivos for muito longa, poderá não ser visualizada ou reconhecida.
- É importante fazer o Backup de arquivos de dados do dispositivo de USB pois os mesmos podem ser danificados. O gerenciamento de dados é de responsabilidade do consumidor e em consequência da fabricação, a empresa não se responsabiliza pelos danos nos dados.

Usando uma lista de gravação em um disco USB

- Conecte o seu disco USB na entrada USB IN do aparelho.
- Para usar o seu disco USB como unidade de backup, execute no menu de ajuste a opção [Time Machine]>[Formatar HDD USB].
 - Esta opção inicializa seu disco USB como disco no modo backup.
 - Ele será ativado como disco USB para backups.
 - Esta ação exclui todos os arquivos do seu disco USB.
 - Quando estiver executando esta ação não remova seu dispositivo, pois isto pode causar um erro tanto a TV como ao seu disco USB.
- No menu [Formatar HDD USB] seleciona a opção Iniciar. Será exibida a mensagem "Deseja formatar seu disco USB?".
 - Ao selecionar "Sim" o processo é iniciado, ao finalizar a ação será exibida uma mensagem informando que o disco está pronto para ser usado como unidade de backup.
- Pressione **TIME MACHINE** para visualizar o menu **Início**.
- Selecione o item Gravações e pressione ►.

Notas:

- Para usar a função o disco deve ter mais de 40GB e uma partição para ser usada como backup.
- Dependendo da capacidade do disco a inicialização pode demorar.
- Esta inicialização opera somente no modo de Gravações.
- Esta inicialização não é reconhecida pelo computador pessoal (PC).
- Para discos com capacidade inferior a 40GB a opção USB HDD Format não estará disponível.

Gravações

Visualize seus programas gravados através da lista de gravações.

- Pressione **TIME MACHINE** para visualizar o menu **Início**.
- Usando ▲/▼ selecione Gravações, em seguida pressione **ENTER** ou ► para visualizar o menu selecionado.

Identificando os componentes



- Espaço livre no disco.
- Página corrente/número total de páginas.
- Título ou programa marcado.
- Botões correspondentes no controle remoto.

Usando o menu rápido

Para executar ações relacionados a seus arquivos use o menu rápido.

- Use **CH +/-** para navegar entre seus arquivos.
- Pressione **MARK** para selecionar um arquivo desejado.
- Pressione **ENTER** para exibir o menu rápido. Use ▲/▼ para selecionar uma opção desejada.
 - **Reproduzir:** Inicia a reprodução do programa selecionado.
 - **Marcar/Desmarcar Todos:** Marca/Desmarca todos os programas da lista.
 - **Excluir:** Apaga os programas selecionados.
 - **Renomear:** Renomeie o programa selecionado.
 - **Copiar para USB HDD:** Cópia programas selecionados para um disco USB (a função só funcionará se o disco estiver formatado como disco de backup).
- Para confirmar sua seleção pressione **ENTER**.

Notas:

- Durante o processo de cópia será exibido na tela um menu, para fechá-lo pressione **EXIT**.
- Se ocorrer algum problema durante a gravação a seguinte mensagem será exibida:

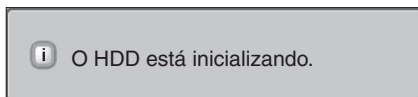

- Para temperaturas abaixo de zero (0°) a seguinte mensagem será exibida e não será possível usar a função TIME MACHINE.

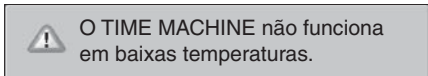

5. Pressione **EXIT** repetidamente para voltar ao modo TV ou retorne ao menu HOME usando a tecla **TIME MACHINE**.

Backups na conexão USB

- Quando a Lista de Gravações exceder a capacidade do HDD interno, a função USB Backup pode ser usada como apoio para que você possa continuar gravando normalmente.
- Para utilizar a função Backup de USB, use a função [Formatar HDD USB] no menu [TIME MACHINE] para formatar seu disco USB.
- Para usar esta função seu disco USB deverá ter mais de 40GB, 1 partição de disco, no sistema FAT32.
- Esta função tem a característica de apoio, portanto para reproduzir os programas que estejam no disco USB, você deverá copiar os títulos selecionados para o HDD interno usando a função [Copiar para lista de gravações].

Usando a função

1. Pressione **MENU** e selecione a opção [TIME MACHINE] > [Backup de USB] > [To set].
2. O menu será exibido. Use **CH +/-** para navegar entre os programas gravados.
3. Pressione **ENTER** para exibir o menu rápido. Use **▲/▼** para selecionar uma opção desejada.

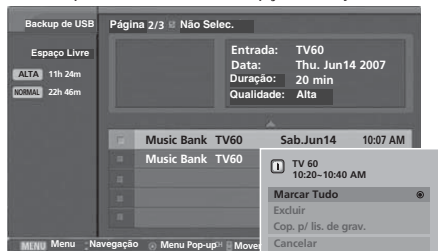

- **Marcar/Desmarcar Todos:** Marca/Desmarca todos os programas da lista.
 - **Deletar:** Apaga os programas selecionados.
 - **Copiar para Lista de Gravações:** Restaura os programas selecionados para o disco interno.
 - **Cancelar:** sai do menu rápido.
4. Para confirmar sua seleção pressione **ENTER**.
 - Durante o processo de cópia se (■) for pressio-

nado a seguinte mensagem será exibida:

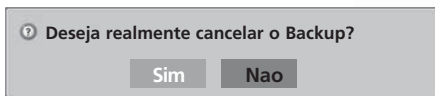

- **Sim:** O backup será cancelado, se houver dois ou mais arquivos, aquele que for transferido será gravado e os que estiverem na fila serão cancelados.
- **Não:** continua normalmente o processo de cópia.

Cuidado:

Se o aparelho for desligado durante o processo de cópia ou gravação a seguinte mensagem será exibida:

• Cópia:

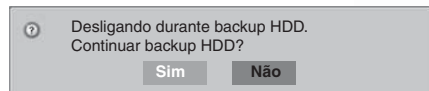

• Cópia e Gravação:

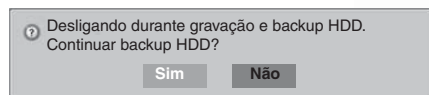

- **Não:** As cópias serão canceladas e o aparelho será desligado.
 - **Sim:** O aparelho será desligado e quando voltar a ligá-lo o processo de cópia continuará normalmente.
 - Pressione **EXIT** para sair desta mensagem.
5. Pressione **EXIT** repetidamente para voltar ao modo TV ou retorne ao menu HOME usando a tecla **TIME MACHINE**.

Notas:

- No menu Formatar HDD USB: Ao acessar Copiar para USB HDD (Copiar para HDD USB) da Imagem Gerada pela TV (Gravações).
- Se existir uma cópia simples de um arquivo de backup na inicialização do USB HDD, o acesso ao USB Backup será permitido.
- Se no momento que um programa gravado estiver sendo transferido para um USB HDD, for iniciado a gravação manual ou gravação instantânea o processo de transferência será interrompido.
- Se for pressionado a tecla **ENTER**, aparecerá "--%" na mensagem de gravação, após o final da gravação o processo de transferência irá continuar.
- A Reprodução não estará disponível enquanto estiver fazendo a gravação utilizando a função Backup de USB.

Reproduzindo seus programas gravados

Selecione um programa da lista e inicie sua reprodução. Ao iniciar a reprodução ícone de reprodução será exibido na tela. Para fechar a exibição pressione **EXIT** para exibir a barra de reprodução pressione **ENTER**.

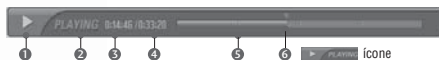

Identificando a Barra de Reprodução

1. Indica o tipo de ação executada.
2. Indica o status do programa.
3. Indica o tempo transcorrido da reprodução.
4. Indica o tempo total da reprodução.
5. Indica 1/4 (25%) da reprodução.
6. Indica a posição atual da reprodução.

Usando o controle remoto

Durante a reprodução de um programa use o controle remoto do aparelho para executar diversas funções de reprodução.

Função	Ação
◀◀ / ▶▶	Pressione repetidamente para ativar busca em retrocesso/avanço (5 velocidades).
◀◀◀ / ▶▶▶	Pressione ▶▶▶ para avançar 20 segundos e ◀◀◀ para retroceder 8 segundos durante a reprodução.
⏸	<ul style="list-style-type: none"> • Pressione para inserir uma pausa durante a reprodução. • Pressione repetidamente para reprodução quadro a quadro. • Combine com ▶▶▶ avançar no modo câmera lenta (o ícone mudará para ▶▶▶). • Combine com ◀◀◀ retroceder no modo câmera lenta (o ícone mudará para ◀◀◀).
◀ / ▶	
PLAY (▶)	Inicia/Volta - modo normal de reprodução.
LIVE TV	Pressione para TV ao Vivo.
STOP (■)	Pára a reprodução do programa.

Visualizando Fotos

Através da conexão USB visualize suas fotos favoritas exibindo-as direto na tela da sua TV.

Especificações de arquivos JPEG

- Extensão de arquivo: *.jpg
- Linha base: <= 4800 (não suporta arquivos criados em forma de ícones).

Identificando os componentes

1. Pressione **TIME MACHINE** e com as teclas ▲ / ▼ selecione a opção **Lista de Fotos**.



1. Exibição do drive selecionado.
2. Ícone para avançar nível acima.
3. Página corrente/número total de páginas.
4. Botões correspondentes no controle remoto.

Usando o menu rápido

Para executar ações relacionados a seus arquivos use o menu rápido.

1. Pressione ▲ / ▼ / ◀ / ▶ para selecionar uma pasta ou arquivo.
2. Use **CH +/-** para navegar entre as miniaturas de suas fotos.
3. Pressione **MARK** para selecionar um arquivo desejado. Use esta opção para marcar diversas fotos e usar o comando Slideshow.
4. Selecione um ou vários arquivos e pressione **ENTER** para exibir o menu rápido. Use ▲ / ▼ para selecionar uma opção desejada.

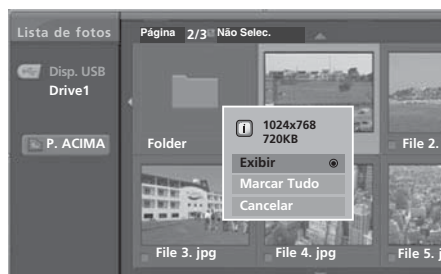

- **Exibir:** Visualiza a foto selecionada.
- **Marcar/Desmarcar Todos:** Marca/Desmarca todos as fotos da pasta selecionada.
- **Exibir Marcados:** Visualiza somente as fotos marcadas.
- **Cancelar:** Fecha o menu rápido.

5. Para confirmar sua seleção pressione **ENTER**.

Visualizando em Slideshow

6. A foto será exibida na tela e juntamente com ela um Menu de Opções Avançadas.



- Use ◀/▶ para selecionar as opções e pressione **ENTER** para confirmar.

- **Slideshow** **Slideshow**: Use esta opção para exibir todas as fotos ou as fotos selecionadas de forma alternada (uma após a outra).

- **BGM** **BGM**: Use esta opção para reproduzir músicas enquanto visualiza suas fotos.

- **Girar**: Use esta opção para girar suas fotos num ângulo de 90° (horário/anti-horário).

- **Opções**: Use esta opção para selecionar os parâmetros de velocidade do slideshow e em qual pasta se encontra as músicas desejadas para a visualização das fotos. Use ▲/▼ para selecionar as opções e ◀/▶ para

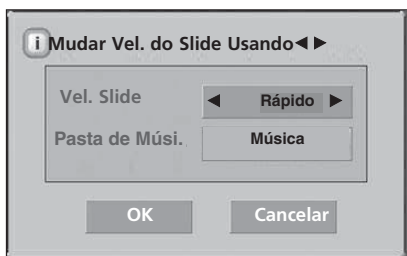

modificá-las.

- **Alta** **Ocultar**: Use esta opção para ocultar o menu de opções avançadas, para reexibi-lo pressione **ENTER** novamente.

6. Pressione **EXIT** repetidamente para voltar ao modo TV ou retorne ao menu HOME usando a tecla **TIME MACHINE**.

Notas:

- Não será possível a troca de pasta de músicas se o modo de reprodução for **BGM**.
- Para fotos salvas no formato JPEG Progressivo, pode ser que algumas fotos não sejam visualizadas.

Visualizando Músicas

Através da conexão USB reproduza suas músicas favoritas na TV.

Especificações de arquivos MP3

- **Extensão de arquivo**: *.mp3
- **Taxa de bits**: 8 Kbps ~320 Kbps
- **Frequência de amostragem**: **MPEG1** - 32kHz, 44,1kHz, 48kHz **MPEG2** - 16kHz, 24kHz, 22,05kHz **MPEG 2.5** - 8kHz, 11,025kHz, 12kHz.
- Suporte para até 4 disco (usando um multi-leitor de discos).

Identificando os componentes

1. Pressione **TIME MACHINE** e com as teclas ▲/▼ seleccione a opção Lista de Músicas.

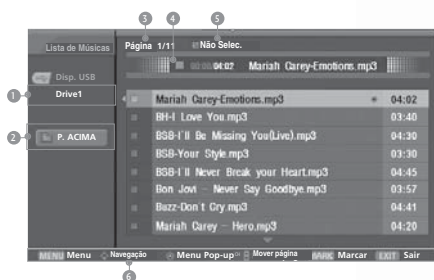

1. Exibição do drive selecionado.
2. Ícone para avançar nível acima.
3. Página corrente/número total de páginas.
4. Tempo transcorrido/Tempo total e nome da faixa.
5. Total de músicas marcadas.
6. Botões correspondentes no controle remoto.

Usando o menu rápido

Para executar ações relacionadas a seus arquivos use o menu rápido.

1. Pressione ▲/▼/◀/▶ para selecionar uma pasta ou arquivo.
2. Use **CH +/-** para navegar entre as miniaturas de suas fotos.
3. Pressione **MARK** para selecionar um arquivo desejado. Use esta opção para marcar diversas músicas e gerar uma seqüência de reprodução.
4. Selecione um ou vários arquivos e pressione **ENTER** para exibir o menu rápido. Use ▲/▼ para selecionar uma opção desejada.

- **Reproduzir:** Reproduza a música selecionada.

- **Reproduzir Marcados:** Reproduza uma seqüência marcada (reprodução programada).

- **Parar Reprodução:** Pára a reprodução (durante a reprodução).

- **Reproduzir com Foto:** Inicia a reprodução e acessa automática a lista de fotos (Slideshow).

- **Marcar/Desmarcar Todos:** Marca/Desmarca todas as fotos da pasta selecionada.

- **Cancelar:** Fecha o menu rápido.

5. Para confirmar sua seleção pressione **ENTER**.

6. Pressione **EXIT** repetidamente para voltar ao modo TV ou retorne ao menu HOME usando a tecla **TIME MACHINE**.

Notas:

- Não pressione nenhuma tecla durante a reprodução de uma música, esta informação é exibida na tela em forma de "proteção de tela". Esta proteção serve para evitar o problema com imagens fixas na tela, aumentando assim a vida útil do seu aparelho.
- Para músicas que estão sendo reproduzidas será exibido na frente desta faixa o ícone "P".
- Para arquivos corrompidos não haverá a exibição de contador "00:00" no tempo transcorrido/total.
- Para músicas baixadas de um serviço que tenha proteção contra cópia não será reproduzida, porém as informações sobre os direitos autorais serão exibidos na tela.
- Para cancelar a "proteção de tela" pressione **ENTER**, **■** ou **EXIT**.
- Os botões **PLAY (▶)**, **PAUSE (||)**, **■**, **◀◀** ou **▶▶** podem ser usados neste modo de operação.

Visualizando Filmes

Através da conexão USB reproduza seus filmes favoritos na TV. Na lista de filmes visualize as principais informações do arquivo que está sendo reproduzido.

Especificações de arquivos MP3

- **Extensão de arquivo:** *.avi, *.divx
- **Formatos de Vídeo:** Divx, XVID, 3iV1, 3iV2, FVFW, DMK2, RMP4, DIV3, DIV4, DIV5, DIV6, MP43, COL1, AP41, nAVI, DX50.
- **Formatos de Áudio:** AC3, PCM, MP2, MP3.
- **Formatos de Legendas:** *.smi, *.srt, *.sub (micro-sub), svsub), *.ass, *.txt (subtext, dvdss).



• Alguns arquivos DivX não serão reproduzidos dependendo do tipo de arquivo ou do método de gravação.

• **Taxa de bits para arquivos DivX:** 4M

• Se o número de quadros for maior que 30 por segundo, o aparelho pode não funcionar corretamente.

• **Quadro por segundo:** em arquivos com tamanho 720 * 576, use 25 quadros por segundo, para arquivos 720*480, use 30 quadros por segundo, dependendo da resolução.

• Esta unidade suporta arquivos gravados em GMC nível 1 (GMC - Acrônimo para Compensação de Movimento Global) - Ferramenta de codificação especificada no padrão MPEG4.

• Suporte para até 4 discos (usando um multi-leitor de discos).

• Não será possível executar ações de edição como deletar e/ou adicionar arquivos.

• Para arquivos não suportados será exibida uma mensagem na tela.

Identificando os componentes

1. Pressione **TIME MACHINE** e com as teclas **▲/▼** selecione a opção **Lista de Filmes**.



1. Exibição do drive selecionado.
2. Ícone para avançar nível acima.
3. Página corrente/número total de páginas.
3. Total de filmes marcados.
6. Botões correspondentes no controle remoto.

Usando o menu rápido

Para executar ações relacionados a seus arquivos use o menu rápido.

1. Pressione **▲/▼/◀/▶** para selecionar uma pasta ou arquivo.
2. Use **CH +/-** para navegar entre as miniaturas de suas fotos.
3. Pressione **MARK** para selecionar um arquivo desejado. Use esta opção para marcar diversos filmes e gerar uma seqüência de reprodução.

4. Selecione um ou vários arquivos e pressione **ENTER** para exibir o menu rápido. Use ▲/▼ para selecionar uma opção desejada.



- **Exibir:** exibe uma pré-visualização do filme selecionado.
 - **Reproduzir:** Reproduz o filme selecionado.
 - **Marcar/Desmarcar Todos:** Marca/Desmarca todos as fotos da pasta selecionada.
 - **Cancelar:** Fecha o menu rápido.
5. Para confirmar sua seleção pressione **ENTER**.
6. Pressione **EXIT** repetidamente para voltar ao modo TV ou retorne ao menu HOME usando a tecla **TIME MACHINE**.

Selecionando Idiomas e Legendas em filmes Divx

Use esta função para alternar entre os idiomas de áudio ou legendas de um filme, se disponíveis.

1. Pressione a tecla **DivX** para exibir o menu com as opções.
2. Use ▲/▼ para selecionar uma opção e ◀/▶ para modificá-la.

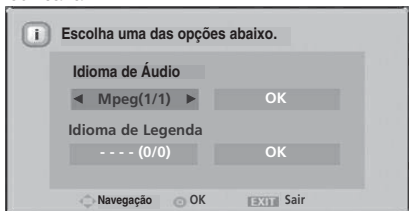

Função Legendas

Para usar as funcionalidades de assistir filmes DivX com legendas acesse a opção Subtitle e configure a função de acordo com sua necessidade.

1. Pressione **MENU**, selecione a opção **TIME MACHINE > Subtitle > To set**.
2. No menu de configuração use ▲/▼/◀/▶ para selecionar as opções de legendas.

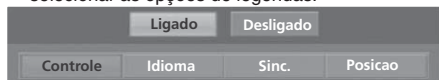

- **Controle:** Use esta opção para controlar a exibição (ligada/desligada) das legendas durante a reprodução.
- **Idioma:** Modifique o grupo de linguagens das legendas durante a reprodução.
- **Sinc.:** Ajuste a sincronização das legendas em - 10 segundos ~ +10 segundos em passos de 1 segundo durante a reprodução.

- **Posição:** Modifique a posição das legendas (acima/abaixo) na tela durante a reprodução.

6. Pressione **EXIT** para sair do MENU.

Código de Registro DivX

Você pode usar este código para alugar filmes através do sistema VOD (Vídeo sob demanda).

1. Selecione a opção [DivX Reg. Code] e pressione a tecla ▶. Quando a opção [To set] estiver destacada pressione **ENTER** para visualizar o seu código de registro.

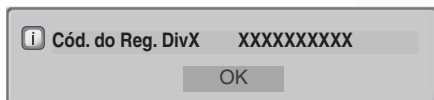

3. Use o código do registro para comprar ou alugar os filmes no site www.divx.com/vod. Siga as instruções para fazer o download e grave-o em um disco para reproduzir nesta unidade.

Notas:

- Todos os vídeos baixados no sistema DivX® VOD só podem ser reproduzidos neste aparelho.
- Após desligar a sua Televisão, espere aproximadamente 5 segundos para desconectar o seu dispositivo USB.

Selecionando os canais

Com a tecla **CH (- / +)** você pode buscar o canal desejado. Se você quiser ir direto ao canal, use as teclas numéricas do controle remoto.

Notas:

- Refaça a programação automática caso a TV seja movida para outro local.
- A programação automática (programa auto) buscará apenas os canais disponíveis na conexão utilizada (TV ou CATV).
- Para canais com números iguais para transmissão de TV ou TV a cabo, pressione o mesmo número para alternar entre os canais, como no exemplo:

Canais de TV a Cabo ↔ Canais de TV

- Por exemplo, selecione o canal 17, pressione novamente 17 para selecionar o canal duplicado.

Ajustando o nível do volume

Pressione a tecla **VOL (- / +)** para aumentar ou diminuir o nível do volume de som.

Emudecendo (MUTE)

Pressione a tecla **MUTE** (controle remoto) para emudecer o som do aparelho. Ao ativar a função será exibido na tela o ícone "Mudo". Para cancelar pressione **MUTE** novamente, **MTS** ou as teclas **VOL (- / +)**.

Função PIP (Imagem dupla)

Esta função lhe oferece a oportunidade de acompanhar um programa diferente através de uma janela secundária que é exibida na tela.

Ativando a função PIP

1. Pressione **PIP** (controle remoto) repetidamente para selecionar os modos de PIP disponíveis.

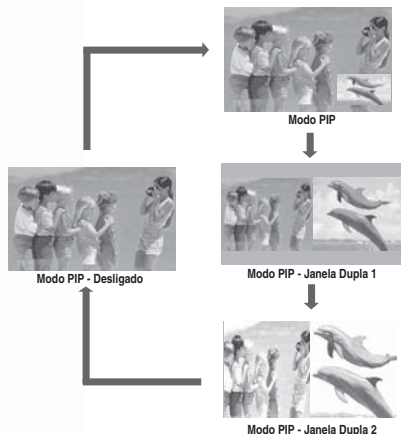

2. Use **PIP CH -** ou **PIP CH +** para selecionar o canal da imagem secundária.

3. Pressione **PIP INPUT** para selecionar uma outra entrada da janela secundária (AV 1 ou 2, Component 1 ou 2, TV, RGB, HDMI1/DVI ou HDMI2) - Ao pressionar PIP INPUT será exibido na tela um menu com as opções. Use ▲ / ▼ para selecionar a entrada desejada e pressione ENTER para confirmar.

IMAGEM PRINCIPAL	SUB IMAGEM	
	PIP/DW	POP
TV	TODOS	TV
AV1	TODOS (EXCETO AV1)	
AV2	TODOS (EXCETO AV2)	
COMPONENTE 1	TODOS (EXCETO COMPONENTE 1)	
COMPONENTE 2	TODOS (EXCETO COMPONENTE 2)	
RGB	TODOS (EXCETO RGB)	
HDMI1/DVI	TODOS (EXCETO HDMI1/DVI/HDMI2)	
HDMI2	TODOS (EXCETO HDMI1/DVI/HDMI2)	

4. Pressione **SIZE** para alternar entre os tamanhos de PIP (imagem secundária) disponíveis.
5. Pressione **POSITION** para mudar a posição da imagem secundária.
 - O ajuste da função estará disponível somente no modo PIP.
6. Para alternar entre as imagens **PRINCIPAL** e **PIP** (secundária) pressione **SWAP** (controle remoto).

Notas:

- No modo Busca de Canais (alguns modelos), as janelas de PIP (3 telas) fazem uma varredura de todos os canais memorizados exibindo-os a cada 5 segundos.

Transmissões Estéreo/SAP

Este televisor pode receber programas em estéreo MTS e quaisquer programas secundários de áudio (SAP) que acompanham a transmissão estéreo, uma vez que o sistema MTS permite transmitir o programa de áudio original acompanhando opcional. A função MTS não opera no modo vídeo.

1. Use a tecla **MTS** (controle remoto) para selecionar o modo MTS desejado.

Cada vez que você pressionar esta tecla, os modos **MONO**, **ESTÉREO** ou **SAP** são exibidos na tela alternadamente.
2. Pressione a tecla **ENTER** para sair.

Notas:

- A transmissão **ESTÉREO** ou **SAP** somente pode ser recebida quando a estação de TV transmite esse sinal, mesmo que você tenha selecionado Estéreo ou SAP.
- O som mono é automaticamente ativado em caso de transmissão em **MONO**, mesmo que **ESTÉREO** ou **SAP** tenham sido selecionados.
- Selecione **MONO** se você deseja ouvir o som mono em uma área de recepção fraca durante a recepção em **ESTÉREO/SAP**.

Referências

Instalação de dispositivo externo

Conecte à entrada RS-232C um equipamento de controle externo (como um PC ou um sistema de controle A/V) para controlar seu aparelho de TV externamente.

Como conectar:

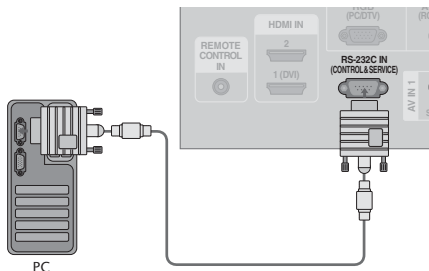

1. Conecte a porta serial do equipamento de controle à entrada RS-232C no painel traseiro da TV (cabo não fornecido).

Nota:

- O controle remoto do aparelho e os botões laterais (exceto ON/OFF) não funcionarão se a TV estiver sendo controlada por uma PC ou dispositivo A/V).
- Para vários aparelhos use a função Set ID (Definir identidade) para identificá-los.

Parâmetros de Comunicação

- Baud rate: 9600 bps (UART)
- Data length: 8 bits
- Parity: None

- Stop bit: 1 bit
- Communication code: ASCII code
- Use a crossed (reverse) cable

Tipo de conector - D-sub 9-pino macho

No.	Pin Name
1	No connection
2	RXD (Receive data)
3	TXD (Transmit data)
4	DTR (DTE side ready)
5	GND
6	DSR (DCE side ready)
7	RTS (Ready to send)
8	CTS (Clear to send)
9	No Connection

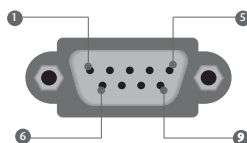

RS-232C - Configurações

Configurações dos Fios (Cabo Padrão)				Configurações dos Fios (Cabo Não Padrão)			
	PC	TV			PC	TV	
RXD	2	→	3	TXD	2	←	3
TXD	3	→	2	RXD	3	←	2
GND	5	→	5	GND	5	→	5
DTR	4	→	6	DSR	4	→	6
DSR	6	→	4	DTR	6	→	4
RTS	7	→	8	CTS	7	→	7
CTS	8	→	7	CTS	8	→	8

Lista de referências de comandos

	COMMAND1	COMMAND2	DATA (Hexadecimal)		COMMAND1	COMMAND2	DATA (Hexadecimal)
01. Power	k	a	0 ~ 1	15. Balance	k	t	0 ~ 64
02. Aspect Ratio	k	c	▶ P. 66	16. Color Temperature	k	u	0 ~ 3
03. Screen Mute	k	d	0 ~ 1	17. Red Adjustment	k	v	0 ~ 50
04. Volume Mute	k	e	0 ~ 1	18. Green Adjustment	k	w	0 ~ 50
05. Volume Control	k	f	0 ~ 64	19. Blue Adjustment	k	\$	0 ~ 50
06. Contrast	k	g	0 ~ 64	20. Abnormal Status	k	z	FF
07. Brightness	k	h	0 ~ 64	21. ISM Method (option)	j	p	0 ~ 3
08. Color	k	i	0 ~ 64	22. Low Power (option)	j	q	0 ~ 1
09. Tint	k	j	0 ~ 64	23. Orbiter Time Setting	j	r	1 ~ FE
10. Sharpness	k	k	0 ~ 64	24. Orbiter Pixel Setting	j	s	1 ~ 3
11. OSD Select	k	l	0 ~ 1	25. Auto Configure	j	u	1
12. Remote Control lock mode	k	m	0 ~ 1	26. Channel Select Command	m	a	*
13. PIP/DW	k	n	▶ P. 67	27. Send IR Code	m	c	Key Code
14. PIP Position	k	q	0 ~ 3	28. Input select (Main)	x	b	*
				29. Input select (PIP)	x	y	*

Protocolo de Transmissão/Recepção

Transmissão

[Comando1][Comando2][Ajuste ID][Dado][Cr]

- [Comando1]: Primeiro comando para controle (j, k, m ou x).
- [Comando2]: Segundo comando para controle
- [Ajuste ID]: Você pode ajustar o ID para escolher o número da TV desejada no menu Option. A faixa de ajuste é de 1 ~ 99, quando selecionar o ajuste de ID para "0" todos os LCD's conectados são controlados. Os ajustes do ID são indicados em números decimais no menu e hexadecimal (0x0 ~ 0x63) no protocolo de transmissão/recepção.
- [Dado]: Para transmitir dados de comando.
Transmit 'FF' data to read status of command.
- [Cr]: Carriage Return
ASCII code '0x0D'
- []: Código ASCII 'Espaço (0x20)'

Reconhecimento ENTER

[Comando2][Ajuste ID][ENTER][Dado][x]

- A TV transmite ACK (reconhecimento) baseado neste formato quando recebe dado normal. Neste momento, se o dado está no modo de leitura, ele indica a situação atual do dado. Se o dado estiver no modo de gravação, ela o retorna ao computador.

Reconhecimento de ERRO

[Comando2][Ajuste ID][NG][Dado][x]

- A TV transmite ACK (reconhecimento) baseado nesse formato quando recebe dados anormais de funções inviáveis ou erro de comunicação.
Dados: 1: Código ilegal
2: Função não suportada
3: Aguarda um pouco mais

Linhas de Comando

1. Power (Comando2:a):

Para Ligar e Desligar a TV.

Transmissão - [k][a][Ajuste ID][Dado][Cr]

Dado 0 : Desligado 1 : Ligado

Reconhecimento - [a][Ajuste ID][ENTER][Dado][x]

Para exibir Ligar e Desligar.

Transmissão - [k][a][Ajuste ID][FF][Cr]

Reconhecimento - [a][Ajuste D][OK][Dado][x]

- Da mesma maneira, se outras funções transmitem dado '0xFF' baseado neste formato, o retorno de reconhecimento apresenta a situação de cada função.

02. Relação de eixo (Comando2:c) (formato da imagem principal)

Para ajustar o formato da tela. Você também pode ajustar ARC (Relação de eixo) usando a tecla ARC do controle remoto ou menu Tela.

Transmissão - [k][c][Ajuste ID][Dado][Cr]

Dado

- Tela normal (4:3)
- Tela ampla (16:9)
- Horizontal
- Zoom1
- Zoom2

Reconhecimento - [c][Ajuste ID][OK][Dado][x]

03. Desativar Tela (Comando2:d)

Para ativar ou desativar a tela.

Transmissão - [k][d][Ajuste ID][Dado][Cr]

Dado

- função desligada (Com imagem)
- função ativada (Sem imagem)

Reconhecimento - [d][Ajuste ID][OK][Dado][x]

04. Emudecer Volume (Comando2:e)

Para ativar ou desativar o som. Você pode emudecer o som com a tecla MUTE no controle remoto.

Transmissão - [k][e][Ajuste ID][Dado][Cr]

Dado

- Emudecer ligado (Sem som)
- Emudecer desligado (Com som)

Reconhecimento - [e][Ajuste ID][OK][Dado][x]

05. Controle do Volume (Comando2:f)

Para ajustar o nível do volume. Você pode ajustar o nível do volume com as teclas no controle remoto.

Transmissão - [k][f][Ajuste ID][Dado][Cr]

Dado Min: 0 ~ Max : 64

- Veja 'mapeamento de dado real 1'.

Reconhecimento - [f][Ajuste ID][OK][Dado][x]

06. Contraste (Comando2:g)

Para ajustar o contraste da imagem. Você pode ajustar o contraste pelo menu Imagem.

Transmissão - [k][g][][Ajuste ID][][Dado][Cr]

Dado Min : 0 ~ Max : 64

- Veja 'mapeamento de dado real 1'.

Reconhecimento - [g][][Ajuste ID][][OK][Dado][x]

07. Brilho (Comando2:h)

Para ajustar o brilho da imagem. Você também pode ajustar o brilho pelo menu Imagem.

Transmissão - [k][h][][Ajustar ID][][Dado][Cr]

Dado Min : 0 ~ Max : 64

- Veja 'mapeamento de dado real 1'.

Reconhecimento - [h][][Ajustar ID][][OK][Dado][x]

08. Cor (Comando2:i)

Para ajustar a cor da imagem. Você também pode ajustar a cor pelo menu Imagem.

Transmissão - [k][i][][Ajuste ID][][Dado][Cr]

Dado Min : 0 ~ Max : 64

- Veja 'mapeamento de dado real 1'.

Reconhecimento - [i][][Ajuste ID][][OK][Dado][x]

09. Matiz (Comando2:j)

Para ajustar o matiz da imagem. Você também pode ajustar o matiz pelo menu Imagem.

Transmissão - [k][j][][Ajuste ID][][Dado][Cr]

Dado Red : 0 ~ Green : 64

- Veja 'mapeamento de dado real 1'.

Reconhecimento - [j][][Ajuste ID][][ENTER][Dado][x]

10. Nitidez (Comando2:k)

Para ajustar a nitidez da imagem. Você também pode ajustar a nitidez pelo menu Imagem.

Transmissão - [k][k][][Ajustar ID][][Dado][Cr]

Dado Min: 0 ~ Max: 64

- Veja 'mapeamento de dado real 1'.

Reconhecimento - [k][][Ajustar ID][][OK][Dado][x]

11. Selecionar OSD (Comando2:l)

Para selecionar OSD (On Screen Display) ativado ou desativado.

Transmissão - [k][l][][Ajustar ID][][Dado][Cr]

Dado 0: OSD desativado 1: OSD ativado

Reconhecimento - [l][][Ajustar ID][][OK][Dado][x]

12. Modo bloqueio Controle Remoto (Comando2:m)

Para bloquear os comandos do painel de controle frontal da TV.

Transmissão - [k][m][][Ajustar ID][][Dado][Cr]

Dado 0: destravado 1: travado

Reconhecimento - [m][][Ajustar ID][][OK][Dado][x]

- Se você não está usando o controle remoto e o painel de controle, utilize este modo. Quando a TV for desligada o bloqueio se desativa.

13. PIP / Janela Dupla (Comando2:n)

Para controlar o PIP (Picture In picture)/DW (janela dupla).

Transmissão - [k][n][][Ajustar ID][][Dado][Cr]

Dado 0: PIP/Janela Dupla off

Dado 1: PIP

Dado 2: Janela Dupla 1

Dado 3: Janela Dupla 2

Reconhecimento - [n][][Ajustar ID][][OK][Dado][x]

14. Posição PIP (Comando2:q)

Para selecionar a posição da sub-imagem.

Transmissão - [k][q][][Ajustar ID][][Dado][Cr]

Dado 0: Direita baixo

Dado 1: esquerda baixo

Dado 2: Esquerda cima

Dado 3: Direita cima

Reconhecimento - [q][][Ajustar ID][][OK][Dado][x]

15. Balanço (Comando2:t)

Para ajustar o balanço. Você também pode ajustar o balanço no menu som.

Transmissão - [k][t][][Ajustar ID][][Dado][Cr]

Dado Min: 0 ~ Max: 64

- Veja 'Mapeando dado real 1'.

Reconhecimento - [t][][Ajustar ID][][OK][Dado][x]

16. Temp. de Cor (Comando2:u)

Para ajustar Temp. de Cor. Você pode também ajustar a Temp. de Cor menu Imagem.

Transmissão - [k][u][][Ajustar ID][][Dado][Cr]

Dado 0: Normal 1: Fria 2: Quente 3: Pessoal

Reconhecimento - [u][][Ajustar ID][][OK][Dado][x]

17. Ajuste do Red (Comando2:v)

Para ajustar o red na temperatura de cor.

Transmissão - [k][v][][Ajustar ID][][Dado][Cr]

Dado Min: 0 ~ Max: 50

- Veja 'Mapeando dado real 1'.

Reconhecimento - [v][][Ajustar ID][][OK][Dado][x]

18. Ajuste do Green (Comando2:w)

Para ajustar o green na temperatura de cor.

Transmissão - [k][w][][Ajustar ID][][Dado][Cr]

Dado Min: 0 ~ Max: 50

- Veja 'Mapeando dado real 1'.

Reconhecimento - [w][][Ajustar ID][][OK][Dado][x]

19. Ajuste do Blue (Comando2:\$)

Para ajustar o blue na temperatura de cor.

Transmissão - [k][\$][][Ajustar ID][][Dado][Cr]

Dado Min: 0 ~ Max: 50

- Veja 'Mapeando dado real 1'.

Reconhecimento - [\$][][Ajustar ID][][OK][Dado][x]

20. Sintonizador de Canal (Comando1:m, Comando2:a)

Sintoniza os canais e os números físicos.

Transmissão - [m][a][][Ajustar ID][][Dado 0][][Dado 1][][Dado 2][][Dado 3][][Dado 4][][Dado 5][Cr]

Dado 0: NTSC air : 02 ~ 45

NTSC cable : 01, 0E ~ 7D

Dado 1 ~ 4: Sem cuidado

Dado 5: Alto--> Canal Principal: 0, Canal Secundário: 8

Baixo--> Air: 0, CATV: 1

Reconhecimento - [a][][Ajustar ID][][OK][Dado 0][Dado 1][Dado 2][Dado 3][Dado 4][Dado 5][x][a][][Ajustar ID][][NG][Dado 0][x]

21. Estado Anormal (Comando2:z)

Para reconhecer um estado anormal.

Transmissão - [k][z][][Ajustar ID][][FF][Cr]

Dado FF: leitura

Reconhecimento - [z][][Ajustar ID][][OK][Dado][x]

Dados:

0: Normal (Ligado e com sinal)

1: sem sinal (ligado)

2: TV desligado pelo controle remoto

3: TV desligado pela função sleep time

4: TV desligado pela função RS-232C

5: queda 5V

6: queda de corrente

7: TV desligado pela função de alarme ventilação

8: TV desligado pela função sleep time

9: TV desligado pela função auto desligamento

a: TV desligado pelo detector de limite AV (Opcional)

* Essa função é apenas de leitura.

22. Método ISM Comando 1:j, Comando 2:q) (Opcional)

Para ajustar o método ISM. Você também pode ajustar o Método ISM pelo menu Option

* Essa função não está ativa para todos os modelos.

Transmissão - [j][p][][Ajustar ID][][Dado][Cr]

Dado 0: Normal

Dado 1: Branquear

Dado 2: Órbita

Dado 3: Inversão

Reconhecimento - [p][][Ajustar ID][][OK][Dado][x]

23. Baixo Consumo (Comando1:j, Comando2:q)

Para ativar a função economia de consumo. Você pode ativar o baixo consumo pelo manu Option.

* Essa função não está ativa para todos os modelos.

Transmissão - [j][q][][Ajustar ID][][Dado][Cr]

Dado 0: Desativado

Dado 1: Ativado

Reconhecimento - [q][][Ajustar ID][][OK][Dado][x]

24. Configuração Automática (Comando1:j, Comando2:u)

Para ajustar a posição das imagens e reduzir imagens trêmulas automaticamente. Funciona somente no modo RGB-PC.

Transmissão - [j][u][][Ajustar ID][][Dado][Cr]

Dado 1: Para ajustar

Reconhecimento - [u][][Ajustar ID][][OK/NG][Dado][x]

* Real data mapping 1

0 : Step 0
⋮
A : Step 10 (Set ID 10)
⋮
F : Step 15 (Set ID 15)
10 : Step 16 (Set ID 16)
⋮
64 : Step 100
⋮
6E : Step 110
⋮
73 : Step 115
74 : Step 116
⋮
C7 : Step 199
⋮
FE : Step 254
FF : Step 255

* Real data mapping 2

0 : -40
1 : -39
2 : -38
⋮
28 : 0
⋮
4E : +38
4F : +39
50 : +40

25. Chave (Comando1:m, Comando2:c)

Para enviar chave e código infravermelho do controle remoto.

Transmissão - [m][c][][Ajustar ID][][Dado][Cr]

Dado chave código. pág 24

Reconhecimento - [c][][Ajustar ID][][OK][Dado][x]

26. Seleção de Entrada (Entrada imagem principal) (Comando1:x, Comando2:b)

Para selecionar a fonte de entrada para TV.

Transmissão - [x][b][][Ajustar ID][][Dado][Cr]

Dados: Estrutura

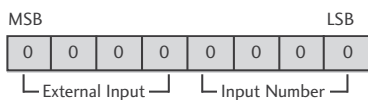

External Input				Data
0	0	0	1	Analog
0	0	1	0	AV
0	1	0	0	Component
0	1	1	0	RGB-PC
1	0	0	1	HDMI

Input Number				Data
0	0	0	0	Input1
0	0	0	1	Input2
0	0	1	0	Input3
0	0	1	1	Input4

Reconhecimento - [b][][Ajustar ID][][OK][Dado][x]

27. Seleção de Entrada (Comando1:x, Comando2:y)

Para ajustar a fonte de entrada para a sub-imagem no modo PIP.

Transmissão - [x][y][][Ajustar ID][][Dado][Cr]

Dado: Estrutura

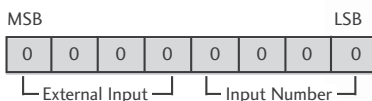

External Input				Data
0	0	0	1	Analog
0	0	1	0	AV
0	1	0	0	Component
0	1	1	0	RGB-PC
1	0	0	1	HDMI

Input Number				Data
0	0	0	0	Input1
0	0	0	1	Input2
0	0	1	0	Input3
0	0	1	1	Input4

Reconhecimento - [y][][Ajustar ID][][OK][Dado][x]

Código Infravermelho

1. Como conectar

- Conecte o seu controle remoto com fio à porta de controle remoto no painel traseira da TV.

2. Código infravermelho do controle remoto

- **Forma de onda de saída:** Pulso único, modulado 37.917KHz com sinal em 455KHz.

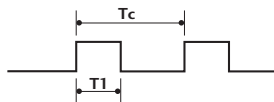

Carrier frequency
 $FCAR = 1/Tc = fOSC/12$
 Duty ratio = $T1/Tc = 1/3$

• Configuração de quadro

Primeiro quadro



Quadro repetido

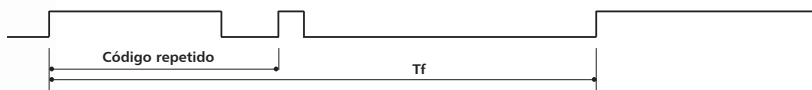

• Código inicial



• Código repetido

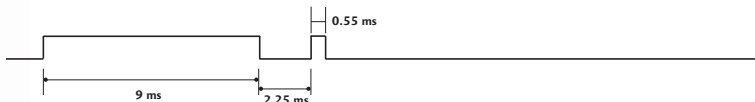

• Descrição do bit

Bit "0"

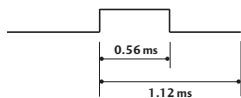

Bit "1"

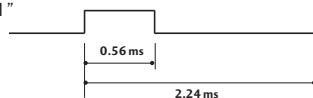

• Intervalo de quadro: Tf

A forma de onda é transmitida até quando a tecla for pressionada.

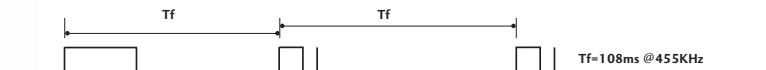

Code (Hexa)	Function	Note	Code (Hexa)	Function	Note
0F	TV	Remote control Button	44	ENTER	Remote control Button
0B	INPUT	Remote control Button	72	PIP CH-	Remote control Button
08	POWER	Remote control Button (Power On/Off)	71	PIP CH+	Remote control Button
C4	POWER ON	Discrete IR Code (Only Power On)	61	PIP INPUT	Remote control Button
C5	POWER OFF	Discrete IR Code (Only Power OFF)	02	VOL +	Remote control Button
60	PIP	Remote control Button	03	VOL -	Remote control Button
0E	SLEEP	Remote control Button	00	CH +	Remote control Button
39	Caption	Remote control Button	01	CH -	Remote control Button
0A	MTS	Remote control Button	09	MUTE	Remote control Button
43	MENU	Remote control Button	55	Memory/Erase	Remote control Button
79	ARC	Remote control Button	10 ~ 19	Number Key 0 ~ 9	Remote control Button
5B	EXIT	Remote control Button	1E	FCR	Remote control Button
07	◀	Remote control Button	1A	REVIEW	Remote control Button
06	▶	Remote control Button	64	SIZE	Remote control Button
40	▲	Remote control Button	62	POSITION	Remote control Button
41	▼	Remote control Button	63	SWAP	Remote control Button
B0	PLAY	Remote control Button			
BA	PAUSE	Remote control Button			
B1	STOP	Remote control Button			
BD	REC	Remote control Button			
B4	REW	Remote control Button			
B5	FF	Remote control Button			
B2	GOTOPREV	Remote control Button			
B3	GOTONEXT	Remote control Button			
C8	SIMPLINK	Remote control Button			

Programando o Controle Remoto

O controle remoto fornecido pode ser programado para operar a maioria dos equipamentos de outros fabricantes.

Selecionando um código

1. Para produtos LG (TV, DVD e VCR) pressione a tecla do aparelho desejado para controlá-lo.
- Para outros equipamentos pressione a tecla POWER para testar, se o aparelho não responder você precisará programá-lo.
2. Ligue o componente a ser controlado com o seu controle remoto. Em seguida, pressione a tecla correspondente ao dispositivo desejado (DVD ou VCR no controle da TV).
3. Pressione simultaneamente as teclas MENU e MUTE por 2 segundos (modo de busca auto

mática), a tecla do componente selecionado acende no controle remoto. Pressione POWER para verificar se a programação está correta.

Se em 20 segundos não for pressionada nenhuma tecla, favor repetir a operação.

4. Se você não conseguir identificar o código do componente automaticamente pressione novamente MENU e MUTE e insira o código (usando as teclas numéricas) de acordo com seu aparelho (ver tabela na página seguinte), feito isto pressione POWER. Se o código estiver correto o aparelho se desligará.
5. Pressione a tecla MENU para gravar o código. A tecla do componente selecionado irá piscar duas vezes indicando que o código está gravado. Se não conseguir repita a partir do passo 4, inserindo outros códigos disponíveis.

VCRs

Marca	Códigos	Marca	Códigos	Marca	Códigos
AIWA	034	MAGNAVOX	031 033 034 041	SAMSUNG	032 040 102 104
AKAI	016 043 046 124		067 068		105 107 109 112
	125 146	MARANTZ	012 031 033 067		113 115 120 122
AMPRO	072		069		125
ANAM	031 033 103	MARTA	101	SANSUI	022 043 048 135
AUDIO DYNAMICS	012 023 039 043	MATSUI	027 030	SANYO	003 007 010 014
BROKSONIC	035 037 129	MEI	031 033		102 134
CANON	028 031 033	MEMOREX	003 010 014 031	SCOTT	017 037 112 129
CAPEHART	108		033 034 053 072		151
CRAIG	003 040 135		101 102 134 139	SEARS	003 008 009 010
CURTIS MATHES	031 033 041	MGA	045 046 059		013 014 017 020
DAEWOO	005 007 010 064	MINOLTA	013 020		031 042 073 081
	065 108 110 111	MITSUBISHI	013 020 045 046	SHARP	031 054 149
	112 116 117 119		049 051 059 061	SHINTOM	101
DAYTRON	108		151		024
DBX	012 023 039 043	MTC	034 040	SONY	003 009 031 052
DYNATECH	034 053	MULTITECH	024 034		056 057 058 076
ELECTROHOME	072	NEC	012 023 039 043		077 078 149
EMERSON	006 017 025 027		048	SOUNDESIGN	034
	029 031 034 035	NORDMENDE	043	STS	013
	036 037 046 101	OPTONICA	053 054	SYLVANIA	031 033 034 059
	129 131 138 153	PANASONIC	066 070 074 083		067
FISHER	003 008 009 010		133 140 145	SYMPHONIC	034
FUNAI	054			TANDY	010 034
GE	031 033 063 072	PENTAX	013 020 031 033	TATUNG	039 043
	107 109 144 147		063	TEAC	034 039 043
GO VIDEO	132 136	PHILCO	031 034 067	TECHNICS	031 033 070
HARMAN KARDON	012 015 045	PHILIPS	031 033 034 054	TEKNIKA	019 031 033 034
HITACHI	004 018 026 034		067 071 101		101
	043 063 137 150	PILOT	101	THOMAS	034
INSTANTREPLAY	031 033	PIONEER	013 021 048	TMK	006
JCL	031 033	PORTLAND	108	TOSHIBA	008 013 042 047
JCPENNY	059 013 015 033	PULSAR	072		059 082 112 131
	040 066 101	QUARTZ	011 014	TOTEVISION	040 101
JENSEN	043	QUASAR	033 066 075 145	UNITECH	040
	012 031 033 043	RCA	013 020 033 034	VECTOR RESEARCH	012
	048 050 055 060		040 041 062 063	VICTOR	048
	130 150 152		107 109 140 144	VIDEO CONCEPTS	012 034 046
KENWOOD	014 034 039 043		145 147	VIDEOSONIC	040
	047 048	REALISTIC	003 008 010 014	WARDS	003 013 017 024
LC (GOLDSTAR)	001 012 013 020		031 033 034 040		031 033 034 040
	101 106 114 123		053 054 101		053 054 131
LLOYD	034	RICO	058	YAMAHA	012 034 039 043
LXI	003 009 013 014	RUNCO	148	ZENITH	034 048 056
	017 034 101 106	SALORA	014		058 072 080 101
MAGIN	040				

DVDs

Marca	Códigos	Marca	Códigos	Marca	Códigos
APEX DIGITAL	022	MITSUBISHI	002	RCA	005 006
DENON	020 014	NAD	023	SAMSUNG	011 015
GE	005 006	ONKYO	008 017	SONY	007
HARMAN KARDON	012 027	PANASONIC	003 009	THOMPSON	005 006
JVC	012	PHILIPS	013	TOSHIBA	019 008
LC	001 010 016 025	PIONEER	004 026	YAMAHA	009 018
MAGNAVOX	013	PROCEED	021	ZENITH	010 016 025
MARANTZ	024	PROSCAN	005 006		

Especificações Técnicas

	MODELOS	32LB9RT/TB	42LB9RT/TB/TA	32LB9RTA	42PB4RT	50PB4RT
Dimensões (W*D*H)	Caixa	1053*635*202	1110*880*415	1053*635*202	1191*880*378	1390*1034*460
	Aparelho (com base)	805*609*283	1030*780*333	805*609*283	1128*767*312	1035*901*370
	Aparelho (sem base)	805*554*79	1030*660*90	805*554*79	1128*713*87	1305*842*90
Pesos (Kg)	Bruto Kg	18,5	30,9	18,5	37,5	50,42
	Líquido (Kg) com base	15	25,24	15	30,76	43,30
	Líquido (Kg) sem base	12,6	21,24	12,6	27,14	38,52
Requisitos de Energia	-	AC 100-240V (50-60Hz)				
	Máximo (W)	220W	260W	220W	380W	500W
Consumo de Energia (W)	Médio (W)	150W (Aprox.)	210W (Aprox.)	150W (Aprox.)	320W (Aprox.)	445W (Aprox.)
	Stand-by (W)	1W				
	Máximo (W)	14W (L/R SPEAKER - 2x7W)			20W (L/R SPEAKER - 2x10W)	
Sistema de Televisão	-	NTSC, PAL-M/N				
Canal de Televisão	-	VHF 2-13, UHF 14-69, Cabo 1-125				
Impedância da Antena Externa	(ohms)	75 ohms				

Desenho e especificações estão sujeitos a modificações sem prévio aviso.

Solução de Problemas

Problemas durante operação

O controle remoto não funciona corretamente	<ul style="list-style-type: none">• Verifique se há algum objeto que esteja causando obstrução entre a TV e o controle remoto.• Instale as pilhas na polaridade correta + para + e - para -.• Verifique o modo de funcionamento do controle remoto (TV, VCR ou DVD).• Instale pilhas novas.
A energia é desligada rapidamente	<ul style="list-style-type: none">• O aparelho está com a função SLEEP TIMER ativada. Desative-a!• Verifique os ajustes de energia ou o fornecimento de energia foi interrompido.• Aparelho sem sinal e a função Auto off ativa.

Não há imagem na tela

Sem imagem e sem som	<ul style="list-style-type: none">• Verifique se o aparelho está ligado.• Tente outro canal.• Verifique se o cabo de força está conectado corretamente.• Verifique a posição ou a direção da antena.• Teste se há corrente elétrica ligando outro aparelho na tomada.
A imagem aparece lentamente após ligar a TV	<ul style="list-style-type: none">• Isto é normal, a imagem é interrompida durante o processo de inicialização da TV. Por favor, entre em contato com a assistência técnica caso a imagem não apareça após 5 minutos.
Sem cor ou fraca, ou imagem ruim	<ul style="list-style-type: none">• Ajuste as definições de cores no menu Imagem.• Mantenha uma boa distância entre o VCR e a TV.• Tente outro canal. O problema pode estar na transmissão.• Verifique a conexão dos cabos de vídeo e antenas.• Ative qualquer função para restabelecer o brilho da imagem.
Barras vertical/horizontal ou imagem trêmula	<ul style="list-style-type: none">• Verifique se há interferência local como eletrodomésticos ou ferramentas elétricas.
Recepção ruim para alguns canais	<ul style="list-style-type: none">• A estação selecionada está com problemas. Sintonize outra emissora.• O sinal da estação está fraco. Reoriente a antena na direção da emissora.• Verifique as possíveis causas das interferências.
Linhas ou barras na imagem	<ul style="list-style-type: none">• Verifique a antena (mude a direção).

Não há som no aparelho

Imagem OK, mas sem som	<ul style="list-style-type: none">• Pressione as teclas VOL ou VOLUME.• Pressione a tecla MUTE.• Tente outro canal, o problema pode estar na emissora.• Verifique a conexão dos cabos de áudio.
Não há sinal de som nos alto falantes	<ul style="list-style-type: none">• Ajuste o item Balanço no menu Som.
Ruídos vindo do interior do aparelho	<ul style="list-style-type: none">• Uma mudança na umidade ou temperatura do ambiente pode resultar em um som estranho quando a TV estiver ligada ou desligada, isto não indica problema no aparelho.

Problemas no modo PC (somente para este modo)

Sinal fora de especificação	<ul style="list-style-type: none">• Ajuste resolução e frequência Horizontal ou Vertical.• Verifique a conexão dos cabos.• Verifique a fonte de energia.
Barra vertical ou faixa no fundo da imagem e interferência horizontal e posição incorreta	<ul style="list-style-type: none">• Ative a Configuração automática (Config. auto) no menu Tela. Ou ajuste manualmente Phase, Clock, H-Position e V-Position.
A cor da tela está instável ou monocromática	<ul style="list-style-type: none">• Verifique o cabo de conexão.• Ajuste ou reinstale a placa de vídeo do PC.



NOTE

ENG

Some video codecs listed in the manual may not be supported, depending on the region (country).

POR

Alguns codecs listados no manual não pode ser suportado, dependendo da região (país).

POL

Niektóre kodeki wideo wymienione w instrukcji mogą nie być obsługiwane, w zależności od regionu (kraju).

SPA

Algunos códecs de vídeo que figuran en el manual pueden no ser compatibles, dependiendo de la región (país).

THA (Need translation)

Some video codecs listed in the manual may not be supported, depending on the region (country).

Certificado de Garantia

A LG Electronics da Amazônia Ltda., através de sua Rede de Serviços Autorizados, garante ao usuário deste produto os serviços de Assistência Técnica para substituição de componentes ou partes, bem como mão-de-obra necessária para reparos de eventuais defeitos, devidamente constatados como sendo de fabricação, pelo período de 01(Um) ano, incluindo o período de garantia legal de 90 (noventa) dias, contados a partir da data de emissão da nota fiscal de compra pelo primeiro proprietário, desde que o mesmo tenha sido instalado conforme orientações descritas no manual do usuário que acompanha o produto e, somente em Território Nacional.

Garantia Legal

O consumidor tem o prazo de 90(noventa) dias, contados a partir da data de emissão da nota fiscal de compra, para reclamar de irregularidades (vícios) aparentes, de fácil e imediata observação no produto, como os itens que constituam a parte externa e qualquer outra acessível ao usuário, assim como, peças de aparência e acessórios em geral.

Condições para validade da garantia legal e contratual

A Garantia Legal e Contratual perderá seu efeito se:

- O produto não for utilizado para os fins a que se destina;
- A instalação ou utilização do produto estiver em desacordo com as recomendações do Manual de Instruções;
- O produto sofrer qualquer dano provocado por mau uso, acidente, queda, agentes da natureza, agentes químicos, aplicação inadequada, alterações, modificações ou consertos realizados por pessoas ou entidades não credenciadas pela LG Electronics da Amazônia Ltda.;
- Houver remoção e/ou alteração do número de série ou da identificação do produto.

Condições não cobertas pela garantia legal e contratual

A Garantia não cobre:

- Danos provocados por riscos, amassados e uso de produtos químicos/abrasivos sobre o gabinete;
- Transporte e remoção de produtos para conserto que estejam instalados fora do perímetro urbano onde se localiza o Serviço Autorizado LG mais próximo. Nestes locais, qualquer despesa de locomoção e/ou transporte do produto, bem como despesas de viagem e estadia do técnico, quando for o caso, correrá por conta e risco do Consumidor;
- Desempenho insatisfatório do produto devido a instalação ou rede elétrica inadequadas;
- Troca de peças e componentes sujeitos a desgaste normal de utilização ou por dano de uso;
- Serviços de instalação, regulagens externas e limpeza, pois essas informações constam no Manual de Instruções;
- Eliminação de interferências externas ao produto que prejudiquem seu desempenho, bem como dificuldades de recepção inerentes ao local ou devido ao uso de antenas inadequadas.

Observações:

- A LG Electronics da Amazônia Ltda. não assume custos ou responsabilidade relativos a pessoa ou entidade que venham a oferecer garantia sobre produtos LG, além das aqui descritas;
- As despesas decorrentes e conseqüentes da instalação de peças que não pertençam ao produto são de responsabilidade única e exclusiva do comprador;
- A LG Electronics da Amazônia Ltda se reserva o direito de alterar as características gerais, técnicas e estéticas de seus produtos sem prévio-aviso;
- A garantia somente é válida mediante a apresentação de nota fiscal de compra deste produto;
- Fica compreendido que em hipótese alguma, a LG Electronics assumirá custos com eventuais perdas e danos ao comprador caso ocorra mau funcionamento ou paralisação do produto, assumindo a responsabilidade apenas nos termos deste Certificado de Garantia.



LG

SAC serviço de atendimento
ao consumidor

4004 5400 Capitais e Regiões Metropolitanas

0800 707 5454 Demais localidades

WWW.LGE.COM.BR

EM CASO DE DÚVIDA, CONSULTE NOSSO SAC

LG Electronics da Amazônia Ltda.

DISTRITO INDUSTRIAL, MANAUS - AM - BRASIL

CNPJ: 00.801.450/0001-83

INDÚSTRIA BRASILEIRA

P/N: MFL36546203

PRODUZIDO NO
PÓLO INDUSTRIAL
DE MANAUS



CONHEÇA A AMAZÔNIA

REV 03 MAI/2008