



使用说明书

LG牌WAW33RW1RP型直饮机

使用说明书保管在容易找到的场所。
使用前请阅读“安全注意事项”。
使用说明书里包含产品保证书。
本产品是家庭用，禁止商业或工业等使用。
使用产品前请阅读使用说明
保留备用。



MFL67227908

www.lg.com

LG牌 直饮机的特征

- **不锈钢水箱**
我们使用“不锈钢”制造水箱以保持水的卫生质量。
- **第二代 Electrolysis Sanitation Care™**
电解作用可在不使用化学药品的情况下将自来水转化为无菌水，其杀菌率为99.99 %。这是 LG 电解杀菌系统。
- **安装便捷**
采用壁挂式设计，但可根据顾客环境，按台式进行安装。
- **8.0 L的充足净水量**
经过RO过滤的 8.0 L大容量纯净水，供您方便使用。

温馨提示

Electrolysis Sanitation Care™ 是什么？

- LG内部护理可消毒所有水通过的通道，包括无法看见的直饮机内部。
- Electrolysis Sanitation Care™ 系统由 LG 授权服务中心执行。
(※ 为了提供更好的服务，Electrolysis Sanitation Care™ 服务的方法随时会发生变化。)

目录

使用前

安全注意事项	4~10
各部分的名称及功能	11
- 指示部分	
净水处理过程	12
使用前确认事项	13
各部分的名称及功能	14
- 操作部分	

使用

指示部分功能	15
- 净水水位指示	
使用方法	16
- 想喝净水时	
- 连续使用时	
安装方法	17~18
清扫方法	19~22

温馨提示

更换过滤器的周期及方法	23~25
日常检查	26
故障申告前请确认	27
水排管图	28
产品规格	29
产品包修卡	

安全注意事项

为了防止使用不当造成的意外危险和损毁，请阅读下列内容正确安全使用本产品。

警告 / 注意



此标志提示您，小心危险，如没有正确按照说明书指示操作，可能会造成危险。



警告

如没有遵守，可能导致使用者死亡或严重伤害。



注意

如没有正确按说明操作，可能导致使用者受伤或财产损失。

安全注意事项

⚠ 警告

电源关联

直饮水机工作时，请勿移动。

- 发生故障或有触电的危险。

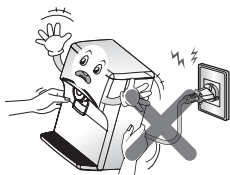

不要使用安装过程中临时加工处理的连接电源线。

- 有触电或火灾的危险

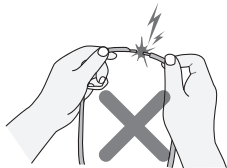

不要同时使用多个插座。

- 插座过载发热容易发生火灾。

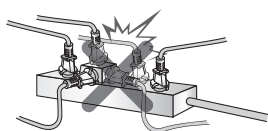

电源插头连续插着不摘下来。

- 有触电或火灾的危险。也是造成产品故障的原因。

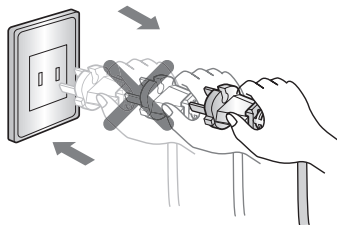

不要拉插头的线，不要用湿手触摸电源插头。

- 有触电或火灾的危险。

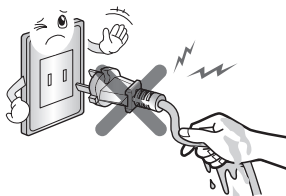

电源线无序的随便乱放或放在重物下面。

- 有触电或火灾的危险。

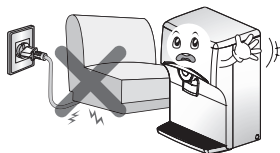

不要使用老化脱皮的插座电源线。

- 有触电或火灾的危险。

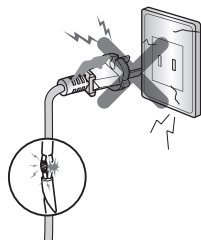

安全注意事项

⚠ 警告

安装时

不要靠近周围的暖气设备产品，电热炉器，发生火焰等。

- 容易发生火灾。

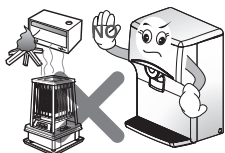

不要把直饮机安装在危险的场所。

- 直饮机倾倒掉落的情况，可能造成人员伤亡或财产损失。



不要安装在阳光直射及潮湿的地方。

- 有触电或变形的危险。

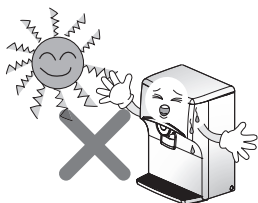

在安装或重新安置产品的过程中，注意损坏管道（入口、出口）的可能性以防止漏水。

- 如果管道变形或划损，可能会导致漏水。

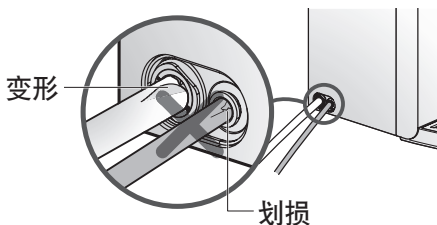

除了产品维修人员以外，不得擅自打开产品的外壳，拆卸，维修，改造。

- 有故障，触电及火灾的危险。如需要维修，请联系服务中心。

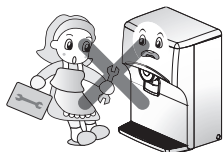

安全注意事项

⚠ 警告

使用时

净化器内部不要进水。

- 有触电或火灾的危险。



不要爬到产品上，或在上面放重物。

- 容易发生故障及漏电的危险，还有物品掉落或人员受伤的危险。



运行时，不喷杀虫剂或易燃喷雾。

- 不光对人体有害，产品也可能出现故障，发生火灾。

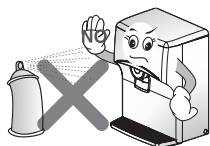

直饮机运行时，不要用手去拿内部的异物。

- 有触电或火灾的危险。
(孩子应该特别注意。)

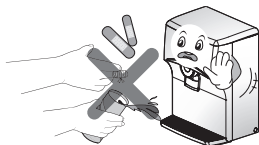

拔下电源插头后清洁。

- 有触电或火灾的危险。

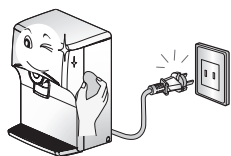

不要用锥子或针戳产品内部。

- 可能造成触电危险。

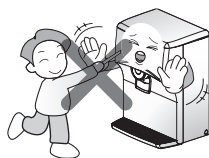

安全注意事项

⚠ 注意

电源关联

长时间不使用时，关闭锁阀拔掉电源插头。

- 长时间不使用时，水箱内的水可能会腐败。因此，应排空水箱内的水。

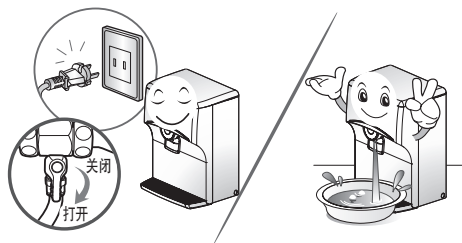

电源线损坏时，不要使用，联系客服服务中心来修理。

- 有发生火灾、漏电、触电和受伤事故的危险。

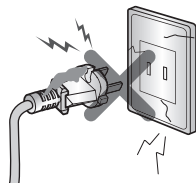

当电源线损坏时，为了避免危险，必须依赖修理技术人员。

- 必须联系售后服务人员来修理

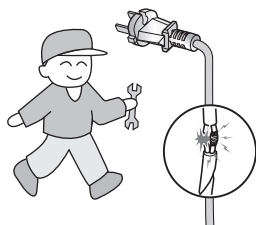

安全注意事项

⚠ 注意

安装时

室内用产品，避免阳光直射，安装在雨，雪淋不到的位置。

- 否则，可能造成产品故障。

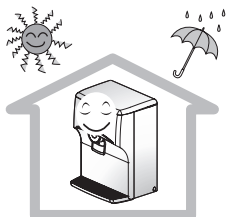

搬运产品时请不要倾斜30度以上。

- 否则，可能造成产品故障。

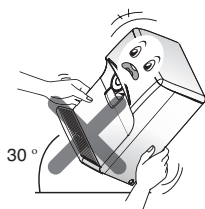

产品不要和热水连接。

- 否则，可能造成产品故障。

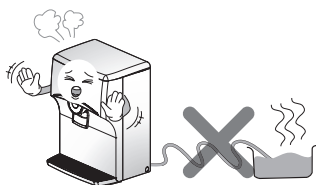

安装后，一定要检查软管的连接部分是否漏水和直饮机连接管是否打开。（如果关上的请一定要打开。）

- 如果螺丝松了，可导致漏水触电及财产损失。

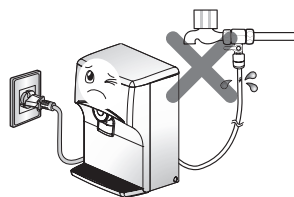

请使用新的软管和部件等安装。

- 旧零件再使用时，可导致漏水，触电及财产损失。

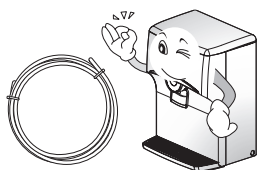

产品的侧面需要距离墙壁有 10 cm 的空间以便管道连接顺畅。

- 否则，可能会造成漏水。

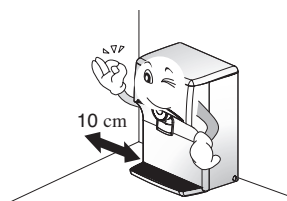

安全注意事项

⚠ 注意

使用时

直饮机里工作噪音异常，焦味，烟雾等，请立即关闭直饮机切断电源，联系售后服务中心。

- 易发生触电，火灾的事故。

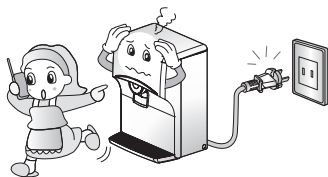

请只使用LG标准的过滤器。

- 使用其他公司的过滤器和不兼容的产品，易发生故障或净水性能下降。

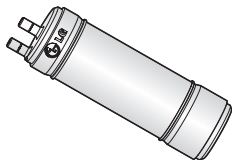

请勿使用自来水管外的水。

- 可能会缩短产品的使用寿命，造成产品故障。



请尽快消耗净水，才能总保持新鲜的净水。

- 长时间保留的水，细菌繁殖，水将变质。

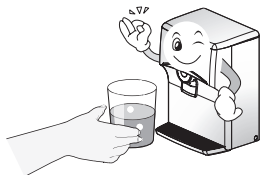

根据更换过滤器的周期定期更换。

- 细菌越来越多水将变质。根据使用量，使用区域，季节，水质等不同，使用的过滤器寿命也有区别。

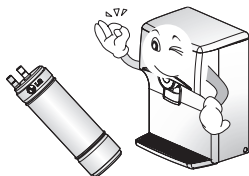

清洁产品时，请勿直接喷洒清洁水，稀释剂，酒精等，请使用柔软的干布。

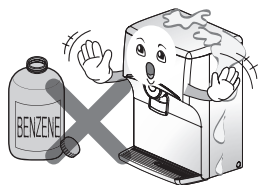

请勿将产品放置在零下的气温下。

- 将导致产品故障。

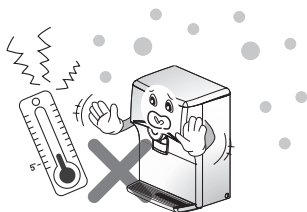

各部分的名称及功能

指示部分

前面

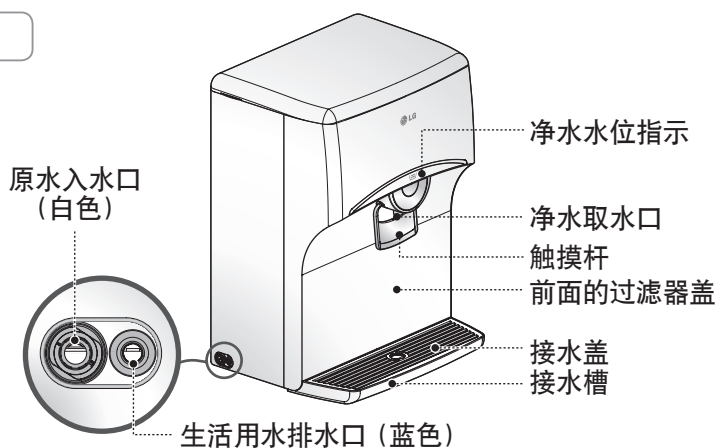

后面

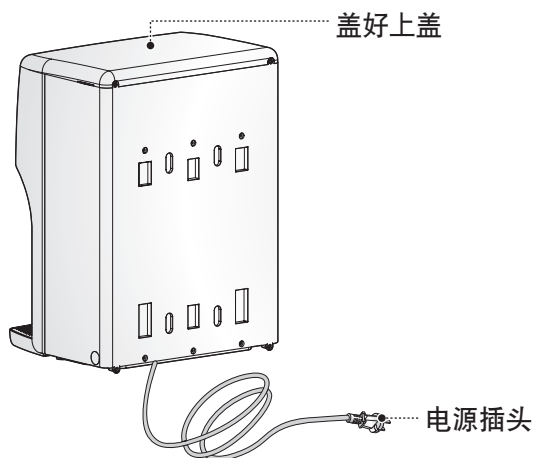

附属品

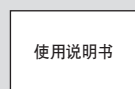

使用说明书

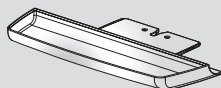

接水槽

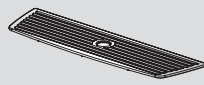

接水盖

净水处理过程

温馨提示

过滤器是直饮机的生命。不是正品过滤器，或者太长时间使用的正品过滤器，过滤的效果将下降。

净水处理过程

1阶段：沉淀过滤器

通过过滤看不见的灰尘和污染物质来保护与水接触的部分(或地方)。

2阶段：前置碳过滤器

清除水中大的可见杂质以及更细的悬浮颗粒，如灰尘和沙。

3阶段：反渗透过滤器 RO

通过该过滤器清除重金属物质、电离物质和微生物。在此步骤中，1)排出的水沿排水管排出。

4阶段：后置碳过滤器

在此步骤中过滤水中残留气味，水的味道得到改善。

生活用水的使用用途

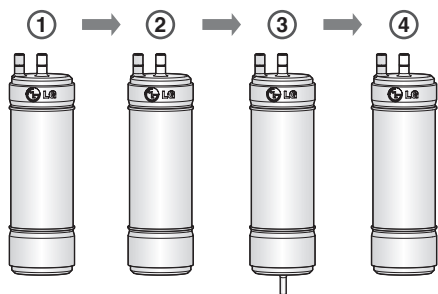

沉淀过滤器 前置碳过滤器 反渗透过滤器RO 后置碳过滤器

- 您可以将排出的水用于日常活动，如洗拖把、给植物浇水等。
- 请不要将这种水用于饮用和做饭。

※ 该产品不提供 外置沉淀过滤器的安装。
可提供具有同样功能的不同部分(形状和大小)的清除沉淀过滤器。

使用前确认事项

※ 使用前一定要确认

请打开供应原水阀头

正常供应原水，直饮机才能自动运行。

指示灯不亮的情况

指示部分的指示灯不亮时，请确认是否停电或因其他原因引起电源供应中断。

长时间不使用时

长时间存放水不使用时，直饮机内部的水完全排放后，再用净水冲洗后排出再使用。

产品安装后

存储一次以上满桶的水，扔掉后再使用。

定期更换过滤器

为了喝干净卫生的水，定期更换过滤器非常重要。
请不要错过过滤器更换时间，因为旧的过滤器无法正常运作。



温馨提示

长时间不使用时，请关掉阀头拔下电源插头。

各部分的名称及功能

操作部分

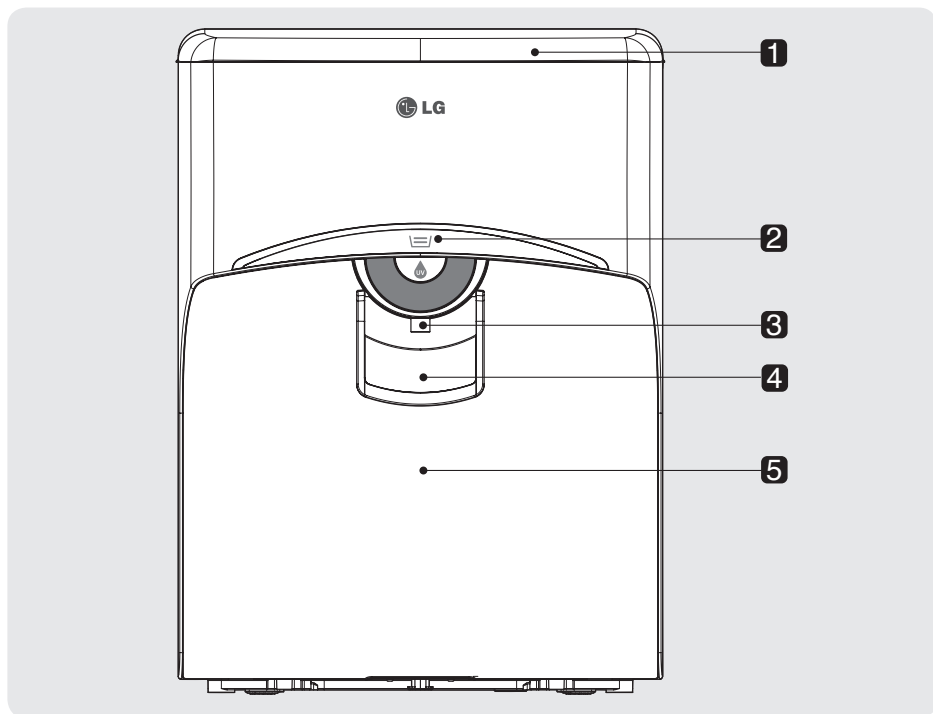

- 1** 盖好上盖
阻止外部异物/灰尘落入净水桶里。
- 2** 净水水位指示
显示3阶段的净水水位。
※ 不可随意操纵热水水温指示出现的水温阶段。
- 3** 净水取水口
净水的出水部分。
- 4** 触摸杆
将拉杆推下或拉下可取净水。
※ 继续拉下该拉杆时，在一定位置上可连续取水。
- 5** 前面的过滤器盖
配备盖子的过滤器便于装卸。

指示部分功能

1 净水水位指示 (不是热水水位指示按键)

指示净水水位3阶段的功能。



温馨提示

根据净水桶里的净水水位，水位分为3个阶段，亮起的指示灯数越多，净水量也越多。

※ 净水的水位不可任意调整。

使用方法

1 想喝净水时

在触摸杆被推动时进行排水的功能。放开触摸杆或不再推动可阻止水的流出。

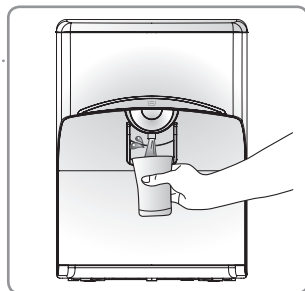

温馨提示

- 留心水不要流到或溅到前面。
- 若要使水流出，需适当地推动触摸杆。

2 连续使用水时

通过向上拉动触摸杆使水不断流出的功能。
若要停止该连续模式，请拉下触摸杆。

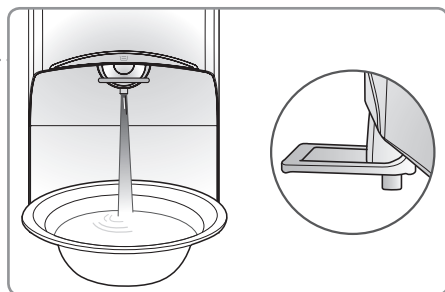

温馨提示

- 在连续排水时，注意水的流动。
- 请注意，在触摸杆被拉起时，水会立即流出。

安装方法

- ※ 产品生产时，需要安全检查，过滤器内部可能有残余水。
 - 不是使用的产品请安心的使用。

⚠ 注意

为了使产品达到最佳性能，安装细节请咨询LG售后技术人员。

电压

本产品使用220 V~ 50 Hz 连接电源前请检查电压。

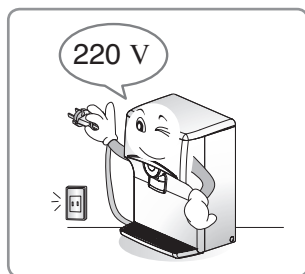

操作部分

- 1 直饮机避免安装在高低不平处，潮湿的地方，阳光直射处，灰尘较多的地方，容易溅水的地方等。

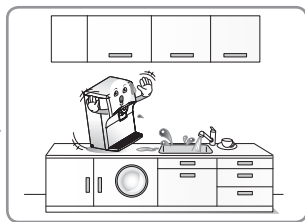

- 2 将自来水管连接至 1，排水管连接至 2，排水管将连接至所有排水区。

- 1 原水入水口（白色）
- 2 生活用水排水口（蓝色）

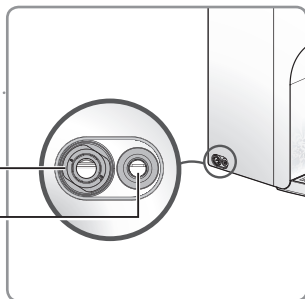

安装方法

3 安装后一定要储存满水，扔掉1次以上再使用。



温馨提示

- 满水需要3个小时，根据原水的压力多少有些差异。
- 这取决于水质。（压力、温度、性质）

移动及安装

在移动（维护）之前，请排出水箱中的水。

※ 如果您想重新安装，请致电服务中心。

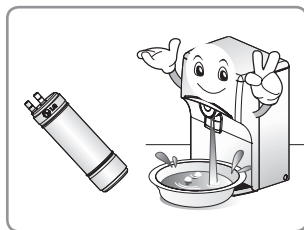

冰水排管

一定要连接冰水排管。

（连接热水排管的情况，直饮机的过滤器可能受损。）

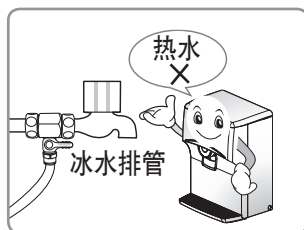

清扫方法

⚠ 注意

始终保持周围环境清洁，至少三个月清洗水箱内部一次。

移动及安装

- 1 在关闭原水阀门之前拔出电源线。

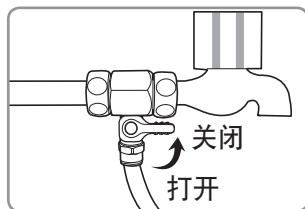
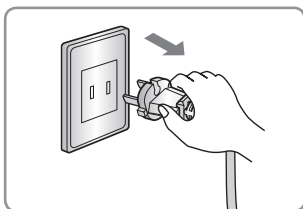

- 2 将水箱中的水完全排出。

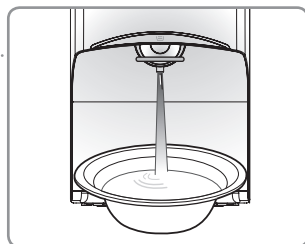

- 3 提起上盖并将其移除，打开水箱盖。

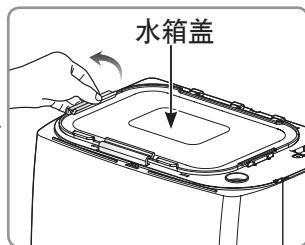
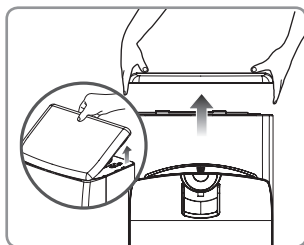

清扫方法

4 用软布擦拭储存箱的表面。

清洁储存箱时，请勿使用药品，洗涤剂。
药品，洗涤剂不能完全洗掉的情况对身体有害。

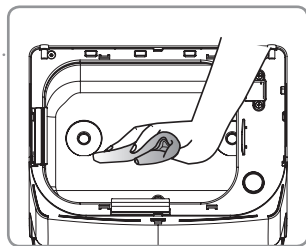

5 使用准备好的纯净水冲洗水箱，然后将水完全排出。

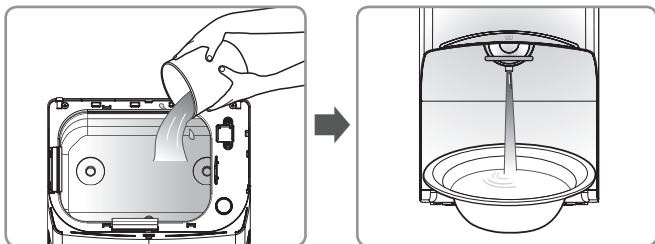

6 盖上水箱盖，关闭锁定装置。

※ 关闭标记位置，
直到听到“咔嗒”声。

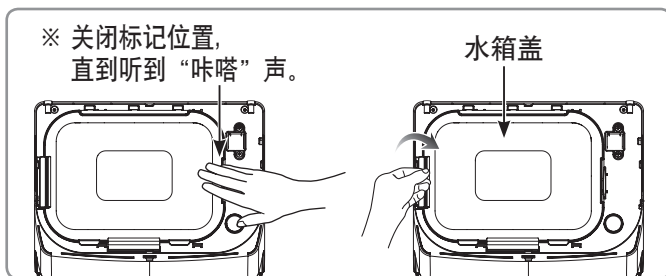

清扫方法

- 盖好上盖，连接电源，打开供水阀门。
按供水按钮察看出水与否。

水箱中注满水要花费时间。所以，等待 10 分钟，然后检查水是否溢出。

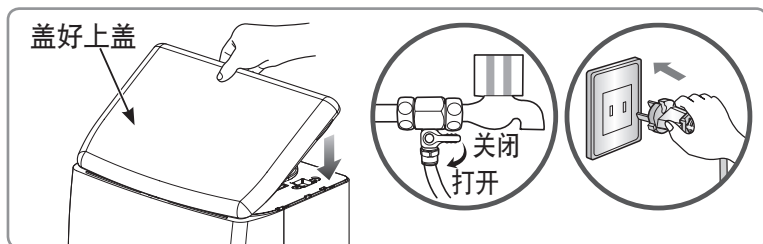

温馨提示

- 长时间不使用的情况，储存箱内部的水应完全排放出。
接新的纯水扔掉后再使用。
- 清洁储存箱时，请拔掉电源。

接口的清洁方法

- 请定期清洁接口的内、外部分，以免发生水垢或异物。

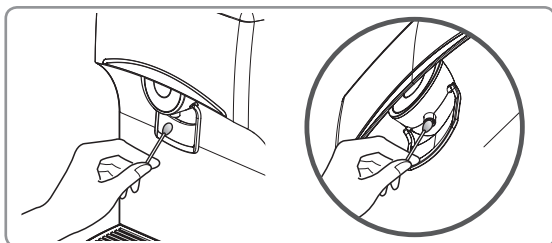

清扫方法

接水盖的清洁方法

1 接水盖分离的情况

接水盖向上拉分离，用水干净的清洁。

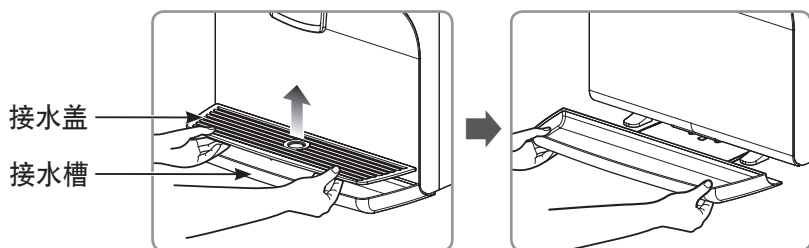

2 用软布擦拭接水槽的表面。

3 接水槽产品安装的情况

接水盖放在接水槽里，产品正面贴紧后，轻轻的推一下就安装好了。

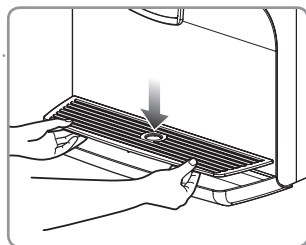

温馨提示

接水槽水太多的情况，请注意水溢出来。

更换过滤器的周期及方法

过滤器更换方法

过滤器

过滤器是直饮机的生命。正品过滤器长时间使用过滤性能下降，不能正常净水。
根据更换周期更换正品过滤器。

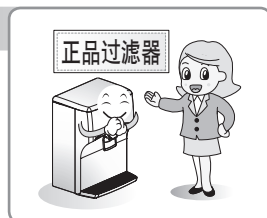

过滤器更换周期

过滤器更换周期是过滤器发挥正常性能的时间。
以下是自来水一天的使用量为10升(L)(包括4人基准的饮用水及和生活用水)的情况。水质差的地区，净水使用量大的情况将缩短更换周期。

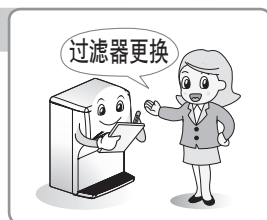

过滤器名称	预想更换周期
沉淀过滤器	6 个月
前置碳过滤器	12 个月
反渗透过滤器 RO	24 个月
后置碳过滤器	18 个月

※ 过滤器更换周期可能会根据原水水质发生变化。

何为额定净水量?

额定净水量用于确定净水系统的性能，过滤器净水能力是通过计算对氯仿等物质的去除能力进行衡量的。

对待更换过滤器的周期

上述过滤器更换周期，不是指过滤器的保证期限，是预测过滤性能正常发挥的时间。(供水基准)

更换过滤器的周期及方法

过滤器更换方法

1 关闭原水阀门。

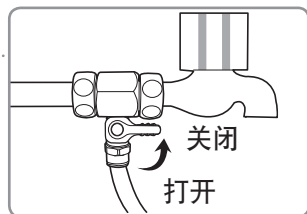

2 拉接水槽分离后，把触杆向上掀，分离过滤器盖。

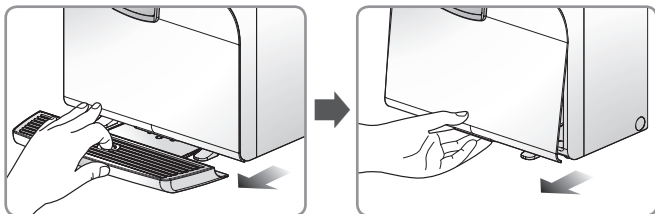

⚠ 注意

- 过滤器必须在洗涤后更换。（冲洗）
 - 沉淀、前置碳、反渗透、后置碳过滤器需要使用沉淀过滤器原水清洗 10 分钟。然后组装。
- 如果未清洗过滤器而进行更换
 - 由于使用了活性炭粉末或初始活性炭，可能会流出黑色的水。
 - 由于不可能检查到过滤器是否堵塞，因此这可能造成故障。

温馨提示

- 过滤器中的活性炭可能会流入水箱。
 - 这种改善水质的活性炭微细粉末来自于后置碳过滤器，对人体无害。
- 将水排出并用干布擦拭。
- 这种净水器采用反渗透水净化系统。它可将排出的水（废水）用于制造纯净水（纯水）。
 - 回收率为 20 ~ 35 %。
(如果原水有 100 毫升，则净水器可在净化后制造 20 ~ 35 毫升纯水)
这取决于水质。（压力、温度、性质）

更换过滤器的周期及方法

3 过滤器清洗后更换

通过使用专用工具分离连接过滤器的部位。需要更换的过滤器向前拉，请把它从过滤器支架上分开。

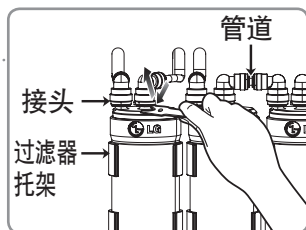

⚠ 注意

过滤器更换后接头和管道正确的连接，检查是否有漏水的情况，第一次接的净水一定要扔掉一次以上再饮用。

- 过滤器一定要清洗后更换。
 - 需要使用沉淀过滤器自来水清洗沉淀、前置碳、反渗透、后置碳过滤器 10 分钟。然后进行组装。
- 如果不洗就更换过滤器时。
 - 过滤器内的活性炭颗粒，最初通关可能流出黑色的水。
 - 确保过滤器是否堵塞是出故障原因。



SVC 过滤器更换后如图所示一定要组装

4 对齐过滤器盖上部分的槽子，向上扣并关上。

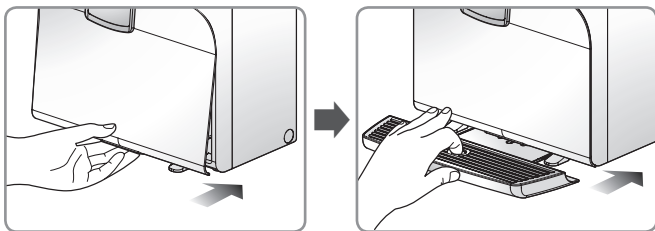

温馨提示

- 为了喝到健康安全的水，定期更换过滤器非常重要。过滤器的使用寿命过期时，直饮机的性能下降，千万不要错过更换周期。
- 根据过滤器的种类不同，更换周期也不同。（请参考23页的过滤器更换周期）

日常检查

安全使用直饮机，请随时检查直饮机的状态。
对以下项目随时检查，让直饮机始终保持在最佳状态。

电源部分

- 电源连接状态，移动电源插头时，指示灯关闭了吗？
- 电源插头部分比平时热吗？
- 电源插头部分有变形，变色，损伤的吗？



温馨提示

有上述问题发生时，请拔下电源插头中断使用后，联系售后服务中心。
(☎ 400-819-9999)

指示部分

- 产品前面指示灯闪烁异常吗？
指示灯出现异常闪烁时，请立即联系服务中心。
- 清扫指示灯的颜色指示橙色吗？
更换过滤器时，请联系LG售后服务人员。(☎ 400-819-9999)

周边

- 过滤器周边有漏水，积水吗？
- 产品模样变形，发出异味吗？



温馨提示

有上述问题发生时，请拔下电源插头中断使用后，联系服务中心。
(☎ 400-819-9999)



售后服务中心
直接拨打 400-819-9999

故障申告前请确认

虽然这并非故障，使用方法不熟练，细小原因，导致直饮机不能正常工作。这时，通过检查下面的事项，不接受服务中心的帮助也能简单的解决问题。通过检查下列项目，不能解决问题时，请联系服务中心。

现象	请检查	措施方法
水的味道异常。	• 是否清扫了储存箱？	请清扫储存箱。
	• 长时间没有使用直饮机了吗？	排出储存的水，清扫水箱。
	• 是否到更换过滤器的时期了？	要求更换过滤器。
净水量突然减少。	• 是否到更换过滤器时期了？	要求更换过滤器。
	• 是否关闭了原水供应阀门了？	请打开原水供应阀门。
不出净水。	• 原水和电源供应后是否过了 6 小时？	原水和电源供应 6 小时后使用。
不出水。	• 是否遵循了建议的过滤器更换周期？	要求更换过滤器。
	• 原水供应流畅吗？	请检查原水供应阀门。
	• 电源插头是否已连接？ → 应连接电源供应器以净化水；如果水箱没有充满纯净水，则不会有水溢出。	请检查产品电源线插在 220 V~ 50 Hz 的插座上。
不出水。	• 直饮机的水是否溢出或漏水？	切断原水和电源后，请申请售后服务支援。
	• 连接电源了吗？	请检查产品电源线插在 220 V~ 50 Hz 的插座上。

水排管图

正常用水
管道布置图

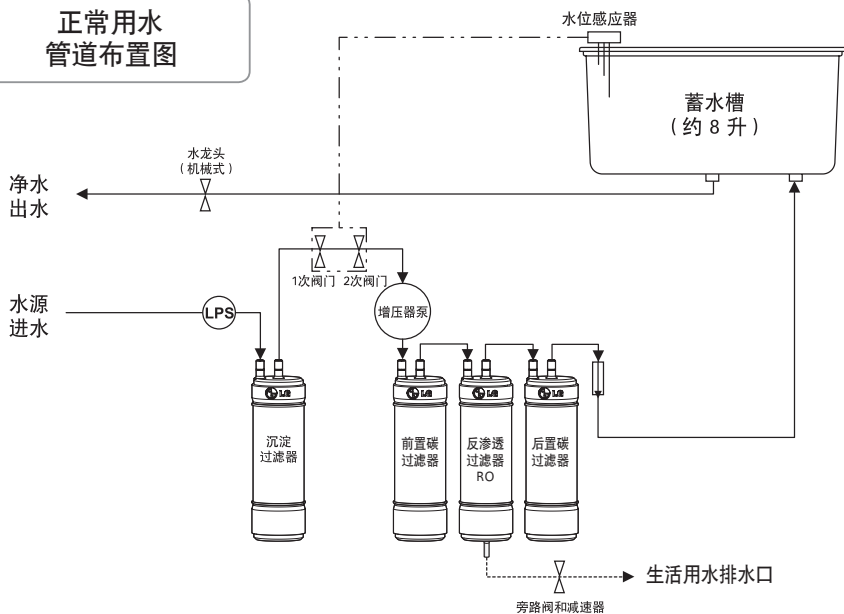

Electrolysis Sanitation Care™
水管布置图

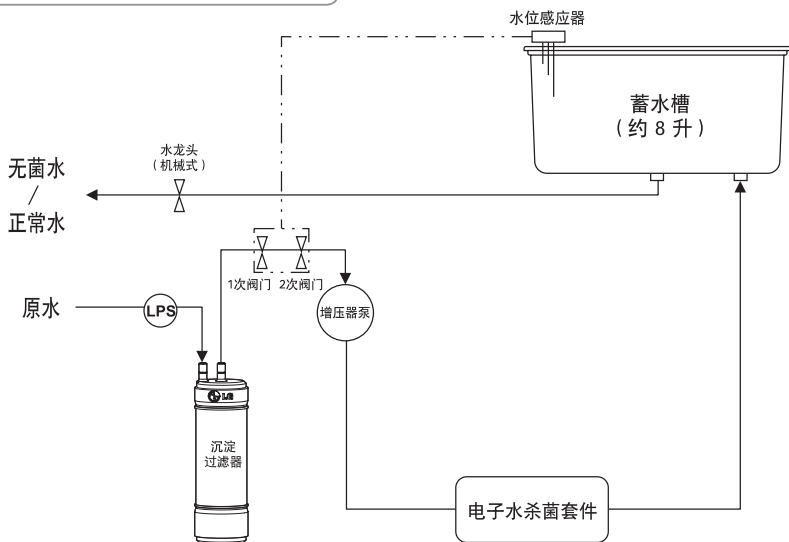

产品规格

产品名	直饮水机	
型号名	WAW33RW1RP	
净水方式	反渗透	
定额电压	220 V~ 50 Hz	
额定功率（最大）	净水：25 W	
抽出构造	机械式	
指示部分功能	净水水位指示 双安全关闭装置	
箱容量	约 8 升	
过滤器的介绍	沉淀过滤器	聚丙烯模块
	前置碳过滤器	活性炭
	反渗透过滤器RO	聚砜 + 聚酰胺
	后置碳过滤器	活性炭
外形尺寸	365 mm(W) × 295 mm(D) × 500 mm(H) (合接水槽：365 mm(W) × 270 mm(D) × 500 mm(H))	
产品重量	11 kg	
有效净水量	-	
使用原水压力	25 ~ 860 kPa	
使用环境温度	5~45 °C	

温馨提示

净水容量根据水压和水温可能会有些差异。
水箱容量根据箱的大小提取容量不同。
为了改善产品性能，不事先通知可能会对部分规格进行小的变更。
用户的疏忽可能导致水箱中产生异物或灰尘。

直饮机产品包修卡

LG电子 直饮机

真挚的感谢您购买LG公司的产品

本包修卡只在
中国大陆范围内有效
www.lg.com
400-819-9999

用户信息

个人购买

单位购买

用户姓名:

用户身份证号码:

单位名称:

联系电话:

传真:

通讯地址:

省

市

邮编:

产品信息

产品名称: LG牌直饮机

产品型号:

产品序列号:

经销商信息

经销商名称/代码:

地址:

联系电话:

邮编:

发货票号码:

销售日期:

安装调试日期:

经销商印章

包修卡条码

LG电子(中国)有限公司
(下文简称LG公司)
承担包修

包修要求

如果您的LG牌直饮水机(产品)在下面规定的包修期内,在正常使用的情况下所产生的材料或者工艺上的问题,LG公司将根据您出示的产品购买证明,选择为您维修或者退换。本包修卡及规定只在中国大陆范围内有效。

包修期

• 注意

产品的包修起始日期为发票购机日期。如果用户不慎丢失购机发票,则包修起始日期以生产月加60天计算。

• 直饮水机

- 1.整机:一年
- 2.压缩机:3年包修

净水滤芯更换周期

LG公司将根据下面的项目和情况,对您所购买的产品给予有限包修,确保每台机器及配件在材料和工艺上没有缺陷。

- 1.凡属正常使用情况下由于产品本身质量问题引起的硬件故障,在包修期内,LG公司将负责给予有限包修。
- 2.LG公司在中国各大中城市均有维修中心,旨在为您提供快速、高效的服务。如使用过程中出现异常问题请及时联系售后服务热线400-819-9999。
- 3.包修卡是LG公司的直饮水机的包修卡,凡购买LG公司直饮水机的用户,凭此卡享受包修期内维修服务。
- 4.本包修卡及规定只在中国大陆范围内有效,同时请您妥善保管本包修卡和经销商开具的国家税务局标准发票。在维修时您将被要求出示以上凭证作为包修依据。
- 5.保证每台机器在材料和工艺上没有任何缺陷,并且符合国家正式发布的规范。产品的包修起始日期为发票购机日期。如用户不慎丢失购机发票,则包修起始日期以生产月加60天计算。

- 6.包修期内过滤器均有偿销售。
- 7.LG各维修中心维修的机器,在原包修期内继续享有包修服务;若距包修期结束已不足三个月,则所更新的备件自更换日起享有三个月包修。
- 8.维修中心所更新的备件采用新的备件,更换后的旧件归LG公司所有。
- 9.本包修卡请您妥善保管,遗失不补。

以下情况将不能正常包修,请您谅解

- 1.由于不按照用户使用说明书进行操作而造成的产品故障问题。
- 2.由于保管不当(如液体渗入、外力挤压等)造成损坏。
- 3.由于用电环境不符合国家用电安全标准造成的故障。
- 4.由于火灾、水灾等自然灾害造成的损坏。
- 5.消耗材料(净水滤芯等)的自然消耗、磨损和老化。
- 6.产品被非LG授权维修中心维修。

重要声明

LG公司所制定的包修政策完全按照且高于中华人民共和国《部分商品修理更换退货责任规定》(简称“三包”)的政策,同时严格执行《消费者权益保护法》及《产品质量法》。
如有任何三包问题请致电400-819-9999。

生产企业:乐金电子电器有限公司
生产企业地址:韩国昌源市加音丁洞391-2号
国内销售单位:乐金电子(天津)电器有限公司
地址:天津市北辰区津围公路9号
邮编:300402
联系电话:022-26903433
传真:022-26903476



北京市朝阳区建国门外大街乙12号
LG双子座大厦西塔
邮编: 100022

查询更多的包修信息
请拨打售后电话或者登陆我们的网站

www.lg.com
400-819-9999

Made in Korea