



MANUAL DEL PROPIETARIO

Sistema Mini Hi-Fi

Por favor, lea atentamente este manual antes de utilizar su equipo y consérvelo para futuras referencias.

CM9740(CM9740, CMS9740F)



www.lg.com

Información de seguridad



PRECAUCIÓN: PARA REDUCIR EL RIESGO DE DESCARGAS ELÉCTRICAS, NO RETIRE LA PROTECCIÓN (O PARTE TRASERA) DE LAS PIEZAS INTERNAS NO ÚTILES, ACUDA A UN PERSONAL DE SERVICIO CUALIFICADO

Este relámpago con un símbolo de punta de flecha dentro de un triángulo equilátero sirve para avisar al usuario de la existencia de voltaje peligroso no aislado en la carcasa del producto, que puede tener la magnitud suficiente para constituir un riesgo de descargas eléctricas para las personas.

El punto de exclamación dentro de un triángulo equilátero sirve para avisar al usuario de la existencia de importantes instrucciones de funcionamiento y mantenimiento (servicio) en el manual que acompaña al producto.

ADVERTENCIA: PARA EVITAR RIESGOS DE INCENDIO O DESCARGAS ELÉCTRICAS, NO EXPONGA EL APARATO A LA LLUVIA O LA HUMEDAD.

ADVERTENCIA: No instale este equipo en un espacio cerrado, como una estantería o mueble similar.

PRECAUCIÓN: El aparato no debería exponerse al agua (goteo o salpicaduras) ni se debería colocar sobre el mismo objetos llenos de líquidos, como floreros.

PRECAUCIÓN: Este producto utiliza un sistema láser. Para garantizar el uso adecuado de este producto, lea detenidamente este manual del propietario y consérvelo para futuras referencias. En caso de que la unidad necesite mantenimiento, póngase en contacto con un centro de servicio autorizado. El uso de controles, ajustes o procedimientos diferentes a los especificados aquí puede conllevar una exposición peligrosa a la radiación. Para evitar una exposición directa al haz del láser, no intente abrir la carcasa.

PRECAUCIÓN: No bloquee las salidas de ventilación. Realice la instalación conforme a las instrucciones del fabricante. Las ranuras y los orificios en el mueble sirven para ventilar y asegurar el funcionamiento fiable del producto y lo protegen del sobrecalentamiento. No bloquee las aberturas colocando el producto sobre una cama, sofá, alfombra u otra superficie similar. Este producto no debería colocarse en una instalación empotrada como una estantería o repisa, a menos que se disponga de la ventilación adecuada o se haya cumplido con las instrucciones del fabricante.

PRECAUCIÓN relacionada con el cable de alimentación

Por lo general, se recomienda que la mayoría de aparatos se instalen en un circuito dedicado;

Es decir, un circuito de salida único que sólo alimenta ese aparato y no dispone de salidas adicionales o circuitos de derivación. Para asegurarse, consulte la página de especificaciones del manual del propietario. No sobrecargue las tomas de pared. Las tomas sobrecargadas, sueltas o dañadas, los alargadores, los cables de alimentación desgastados o el aislamiento de cables dañados o rajados pueden ser peligrosos. Las citadas condiciones pueden conllevar descargas eléctricas o un incendio. Examine periódicamente el cable de su aparato y si parece dañado o deteriorado, desconéctelo, deje de usarlo y solicite al centro de servicio autorizado que lo sustituyan por una pieza exactamente similar. Proteja el cable de alimentación de abusos físicos o mecánicos, evite doblarlo, aplastarlo, pellizcarlo, atraparlo con una puerta o pisarlo. Preste especial atención a los enchufes, tomas de pared y el punto en el que el cable sale del aparato. Para desconectar la alimentación de la llave principal, retire el cable de alimentación principal. Al instalar el producto, asegúrese que el enchufe sea fácilmente accesible.

Este aparato está equipado con una batería portátil o acumulador.

Manera segura de retirar la batería del equipo:

Retire la batería usada o el pack de baterías, y siga los pasos en el orden inverso al de la instalación. Para evitar la contaminación del medioambiente y posibles peligros para la salud del ser humano y de los animales, la batería usada o pack de baterías se desecharán en los contenedores adecuados, en los puntos de recogida designados. No deseche las baterías o el acumulador junto con otros desechos. Se recomienda utilizar baterías y acumuladores con sistema de reembolso gratuito en su localidad. No exponga las baterías a un calor excesivo como la luz solar, el fuego o similares.

Conexión a tierra

(Excepto para dispositivos que no estén conectados a tierra.) Asegúrese de conectar el cable de conexión a tierra para evitar posibles descargas eléctricas (es decir, el audio con enchufe CA de tres clavijas debe estar conectado a la salida CA de tres clavijas). Si no son posibles métodos de conexión a tierra, pida a un electricista cualificado la instalación de un disyuntor aparte. No intente conectar a tierra a través de los cables telefónicos, pararrayos o tubos de gas.

Aviso de la Unión Europea para productos inalámbricos

CE 0197

LG Electronics declara por la presente que este/estos producto (s) es/son conformes a las condiciones esenciales requeridas y demás disposiciones de relevancia decretadas por las Directivas 1999/5/CE, 2004/108/CE, 2006/95/CE, 2009/125/CE y 2011/65/EU.

Por favor, póngase en contacto con la dirección siguiente para obtener una copia de la DoC(declaración de conformidad)

Contacte con la oficina para la conformidad de este producto:

LG Electronics Inc.
Representante en la UE, Krijgsman 1,
1186 DM Amstelveen, Países Bajos

- Por favor, tome nota que esto NO es un punto de contacto del servicio de Atención al Cliente. Para información acerca del servicio de Atención al Cliente, refiérase a la Garantía o contacte con el proveedor donde adquirió este producto.

Sólo para uso interior.

Declaración de exposición a radiaciones de RF

Este equipo debería instalarse y utilizarse a una distancia mínima de 20 cm entre el radiador y su cuerpo.

Cómo deshacerse de aparatos eléctricos y electrónicos viejos



1. Todos los aparatos eléctricos o electrónicos se deben desechar de forma distinta del servicio municipal de recogida de basura, a través de puntos de recogida designados por el gobierno o las autoridades locales.
2. La correcta recogida y tratamiento de los dispositivos inservibles contribuye a evitar riesgos potenciales para el medio ambiente y la salud pública.
3. Para obtener más información sobre cómo deshacerse de sus aparatos eléctricos y electrónicos viejos, póngase en contacto con su ayuntamiento, el servicio de recogida de basuras o el establecimiento donde adquirió el producto.

Eliminación de baterías o acumuladores agotados

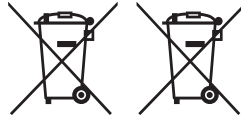

Pb

1. Este símbolo puede aparecer junto con símbolos químicos de mercurio (Hg), cadmio (Cd) o plomo (Pb) si la batería contiene más de un 0,0005% de mercurio, un 0,002% de cadmio o un 0,004% de plomo.
2. Las baterías o acumuladores no deberán tirarse junto con la basura convencional, sino a través de los puntos de recogida designados por el gobierno o las autoridades locales.
3. La correcta recogida y tratamiento de las baterías o acumuladores antiguos contribuye a evitar las potenciales consecuencias negativas para el medio ambiente, los animales y la salud pública.
4. Para más información sobre la eliminación de baterías o acumuladores antiguos, póngase en contacto con su ayuntamiento, el servicio de recogida de basuras o el comercio en el que adquirió el producto.

Tabla de Contenidos

1 Primeros pasos

- 2 Información de seguridad
- 8 Características únicas
- 9 Requisitos para archivos reproducibles
- 9 – Requisito para archivo de música MP3/ WMA
- 9 – Dispositivos USB compatibles
- 9 – Requisitos del dispositivo USB
- 10 Control remoto
- 12 Panel frontal
- 14 Panel trasero
- 15 Colocación del núcleo de ferrita(Solo para EMI)
- 15 – Coloque el núcleo de ferrita para el cable de iluminación

2 Conectando

- 16 Conexión de los altavoces
- 16 – Antes de conectar
- 16 – Coloque la unidad principal y los altavoces
- 17 Conectar a los altavoces
- 17 – Fijar los altavoces del canal alto a la unidad
- 17 – Fijar los altavoces del canal bajo a la unidad
- 18 – Fijar los cables de luz del altavoz a la unidad.
- 19 Conexión de equipos opcionales
- 19 – Conexión AUX IN
- 19 – Conexión PORT. IN
- 19 – Escuchar música desde su reproductor portátil o un dispositivo externo
- 20 – Conexión USB
- 20 – Conexión de la antena

3 Funcionamiento

- 21 Operaciones básicas
- 21 – Funcionamiento del CD /USB
- 21 – Seleccionar una carpeta y un archivo MP3/WMA
- 22 – Borrar un archivo MP3/WMA.
- 23 Efecto de reproducción
- 23 – Reproducción SMART DJ
- 24 – EFECTO DJ
- 25 – DJ Pro.
- 25 – Reproducción del AUTO DJ
- 26 – Reproducción del JUKE BOX (Reproducción de programas)
- 27 Uso de la tecnología Bluetooth
- 27 – Escuchar música almacenada en dispositivos Bluetooth
- 28 – Uso de la aplicación Bluetooth
- 29 – NFC
- 30 – Active el Bluetooth con la aplicación “LG Bluetooth Remote”
- 30 Funcionamiento de la radio
- 30 – Escuchar la radio
- 30 – Mejora la recepción débil de la FM.
- 31 – Preconfiguración de las emisoras de radio
- 31 – Borrar todas las emisoras guardadas
- 31 – Visualizar la información acerca de una emisora de radio
- 32 Otras operaciones
- 32 – Apague el sonido temporalmente
- 32 – Visualizar información acerca del archivo (ID3 TAG)
- 32 – DEMO
- 32 – Utilizar el Micrófono
- 32 – Encender y apagar la luz del altavoz
- 33 – Uso de X-FLASH
- 34 Ajuste del sonido
- 34 – Configuración del modo envolvente
- 34 – Configurar USER EQ
- 35 Configuración del reloj
- 35 – Ajuste del reloj a través de la aplicación “LG Bluetooth Remote”
- 35 – Utilización del reproductor como despertador
- 36 – Configuración del temporizador reposo

- 36 – Regulador
- 36 – Apagado automático
- 37 Operaciones avanzadas
- 37 – Grabación a USB

4 Localización y resolución de problemas

- 39 Localización y resolución de problemas
- 39 – General

5 Apéndice

- 40 Marcas registradas y licencias
- 41 Especificaciones generales
- 42 Especificaciones de los altavoces
- 43 Mantenimiento
- 43 – Notas sobre los discos
- 43 – Manipulación de la unidad

1

2

3

4

5

Características únicas

1

Primeros pasos

Bluetooth®

Le permite escuchar la música almacenada en su dispositivo bluetooth.

Entrada para Portátil

Le permite escuchar música desde su dispositivo portátil. (MP3, ordenador portátil, etc)

Efectos de reproducción

Le permite escuchar música con varios efectos de sonido y reproducción.

Grabación directa USB

Graba música en su dispositivo USB.

LG Bluetooth Remote

LG Bluetooth Remote es una aplicación diseñada para permitirle tomar el control de algunos de los aparatos de audio más recientes de LG. Consulte las páginas 28-30.

Requisitos para archivos reproducibles

Requisito para archivo de música MP3/ WMA

La compatibilidad de los archivos MP3/WMA con este equipo está limitada del modo siguiente.

- Frecuencia de muestreo: de 32 a 48 kHz (MP3), de 32 a 48 kHz (WMA)
- Tasa de transferencia de bits: de 32 a 320 kbps (MP3), de 40 a 192 kbps (WMA)
- Cantidad máxima de archivos: menos de 999
- Cantidad máxima de carpetas: menos de 99
- Extensiones de archivo: ".mp3"/ ".wma"
- Formato de archivo CD-ROM: ISO 9660/ JOLIET
- Recomendamos que utilice el programa Easy-CD Creator, el cual crea un sistema de archivos ISO 9660.

Debe configurar la opción de formato de disco a [Digitalizado] para compatibilizar los discos con los reproductores LG a la hora de formatear discos regrabables. Cuando configure la opción a Sistema de Archivo en Directo, no podrá usarla en reproductores LG. (Digitalizado/Sistema de Archivo en Directo: Sistema de formato de disco para Windows Vista)

Dispositivos USB compatibles

- Reproductor MP3: Reproductor MP3 tipo flash.
- Controlador USB flash: Dispositivo que admite USB2.0 o USB1.1.
- La función USB de esta unidad no admite todos los dispositivos USB.

Requisitos del dispositivo USB

- No se admiten los dispositivos que requieran la instalación de un programa adicional cuando los haya conectado a un ordenador.
- No extraiga el dispositivo USB mientras esté funcionando.
- Para dispositivos USB de gran capacidad, el proceso de búsqueda podría prolongarse varios minutos.
- Para evitar pérdidas de datos, realice una copia de seguridad de todos los datos.
- Si utiliza un cable de extensión o un concentrador USB, el dispositivo USB puede no ser reconocido.
- El sistema de archivos NTFS no se admite. (Sólo se admite el sistema de archivos FAT (16/32).)
- Esta unidad no se admite cuando el número total de archivos es igual o superior a 1.000.
- No se admiten discos duros externos, lectores de tarjetas, dispositivos bloqueados o dispositivos USB de tipo rígido.
- El puerto USB de la unidad no puede conectarse a un PC. La unidad no puede utilizarse como un dispositivo de almacenamiento.
- Es posible que algunos dispositivos USB no funcionen con esta unidad.

Control remoto

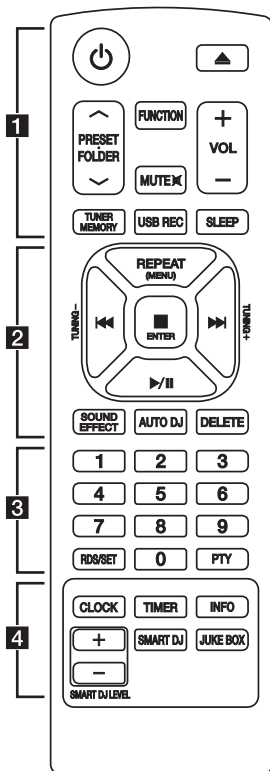

..... **1**

⏻ (ALIMENTACIÓN): Enciende o apaga la unidad.

▲ (Abrir/Cerrar): Abre y cierra la bandeja para el disco.

PRESET-FOLDER ▲/▼:

- Busca una carpeta de archivos MP3/WMA. Cuando se está reproduciendo un CD/USB con archivos MP3/WMA en varias carpetas, pulse **PRESET-FOLDER ▲/▼** para seleccionar la carpeta que desea reproducir.

- Selecciona un número preconfigurado para una emisora de radio.

FUNCTION: Selecciona la función y la fuente de entrada.

MUTE : Silencia el sonido.

VOL + / -: Ajusta el volumen del altavoz

TUNER MEMORY :

- Almacena las emisoras de radio.

- Borra todas las emisoras guardadas

USB REC : grabación directa USB.

SLEEP : configura el sistema para que se apague automáticamente a una hora especificada. (Regulador: la ventana de visualización se oscurecerá a medias).

Sustitución de la pila

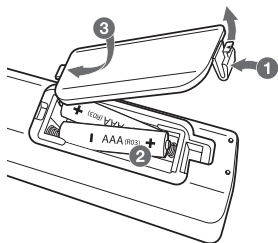

Retire la protección de la batería de la parte trasera del control remoto e introduzca dos baterías (tamaño AAA) con **+** y **-** correctamente emparejados.

2

REPEAT (MENU) : Le permite escuchar sus pistas/archivos repetidamente o aleatoriamente.

TUNING-/+ : Selecciona las emisoras de radio.

◀◀/▶▶ (Pasar/Buscar):

- Pasa rápidamente hacia atrás o adelante.
- Busca una sección en pistas/archivos.

■ ENTER :

- Para la reproducción o grabación.
- Cancela la función DELETE.

▶/|| (Reproducir/Pausa):

- Inicia o pausa la reproducción.
- Selecciona STEREO/MONO.

SOUND EFFECT : selecciona impresiones de sonido.

AUTO DJ : selecciona el modo AUTO DJ. (Para más información, refiérase a la página 25).

DELETE :

- Borra archivos MP3/WMA.
- Borra una canción de la lista del JUKE BOX.

3

Botones numéricos **0** a **9**: Selecciona pistas/archivos numerados, o un número preconfigurado.

RDS/SET :

RDS (Sistema de Datos de Radio) (Refiérase a la página 31.)

Confirma la configuración.

PTY : busca emisoras de radio por tipo de radio.

4

CLOCK : Para configurar el reloj y comprobar la hora.

TIMER: Con la función TIMER puede encender o apagar la reproducción de CD o USB y la recepción del TUNER a la hora deseada.

INFO : Le permite visualizar la información acerca de su música. Los archivos MP3 a menudo poseen una etiqueta ID3. La etiqueta proporciona información sobre el título, el artista, el álbum o la fecha.

SMART DJ : Selecciona el modo SMART DJ. (Para más información, refiérase a la página 23).

JUKE BOX :

- Selecciona el modo JUKE BOX.
- Crea su lista de favoritos.

SMART DJ LEVEL +/- : Ajusta el nivel de sonido del efecto SMART DJ.

Panel frontal

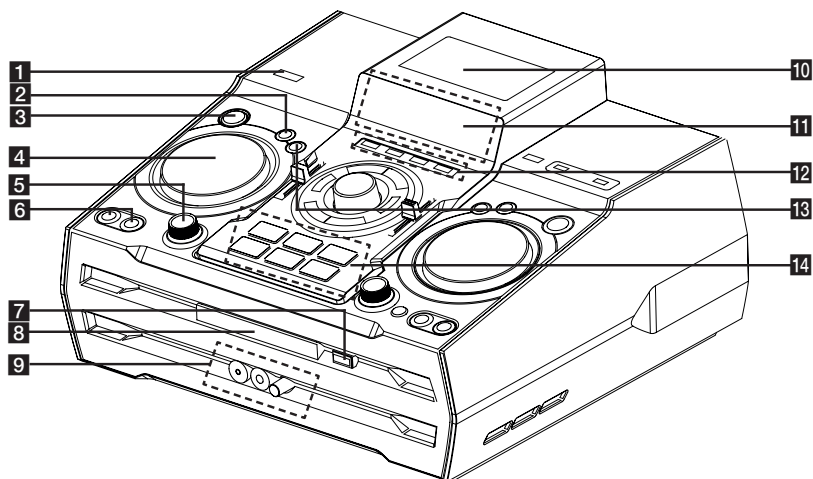

1 (Alimentación)

2 **DJ EFFECT**

Selecciona el efecto DJ. (Para más información, refiérase a la página 24)

3 **SMART DJ**

Selecciona el modo SMART DJ. (Para más información, refiérase a la página 23).

4 **DJ EFFECT CONTROL**

Crea un sonido en modo efecto DJ.

5 **SMART DJ LEVEL**

Ajusta el efecto Smart DJ.

6 **AUTO DJ**

Selecciona el modo AUTO DJ. (Para más información, refiérase a la página 25).

JUKE BOX

- Crea su lista de favoritos.
- Selecciona el modo JUKE BOX.

7 (Abrir/Cerrar)

8 Bandeja para disco

9 **PORT. IN** jack

MIC jack

MIC VOL.

10

NFC le permite instalar y abrir la aplicación "LG Bluetooth Remote" para los teléfonos con NFC.

11 Pantalla.

12 **CD**

Selecciona la función CD.

USB

Selecciona la función USB.

AUX / BLUETOOTH / MIC. / PORT. IN

Selecciona la función BLUETOOTH, AUX, o MIC, PORT.IN.

TUNER

Selecciona la función TUNER.

13 **DJ Pro.**

Selecciona la función de sonido CLUB o FOOTBALL para su mezcla. (Para más información, refiérase a la página 25)

14 **DJ Pro.**

- Tecla **DJ PRO** para seleccionar los 6 tipos de sonido.
- Modo DJ PRO en CLUB, la tecla de representación de la reproducción CLUB.
- Modo DJ PRO en FOOTBALL, la tecla de representación de la reproducción del efecto de sonido FOOTBALL.

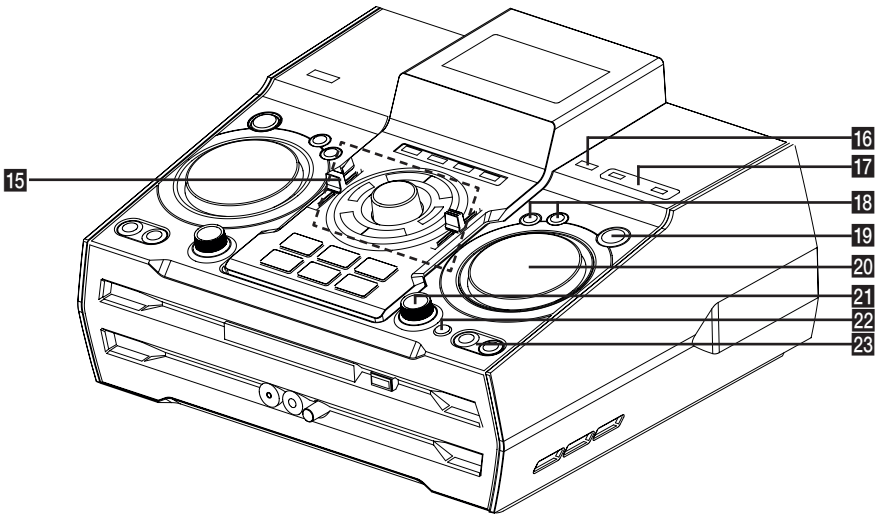
**15 >||**

- Inicia o pausa la reproducción.
- Selecciona Estéreo/Mono.



Detiene la reproducción o cancela la función DELETE.



- Pasar rápidamente hacia atrás o adelante.
- Busca una sección en una pista/archivo.

MASTER VOLUME

Ajusta el volumen de los altavoces.

BASS / TREBLE

Ajusta el nivel de sonido cuando configura el USER EQ.

SPK LIGHTING / DEMO

- Encendido/apagado de los efectos de iluminación.
 - Muestra la demo.
- (Iluminación SPK: El LED rojo ilumina el interior del altavoz subwoofer.)

USER EQ

Controla el registro de sonido.

16  USB REC

Graba al USB.

17 USB 1/2 Port

Puede reproducir o grabar archivos de sonido conectando el dispositivo USB.

18 LG EQ

selecciona impresiones de sonido.

BASS BLAST

Selecciona el BASS BLAST o el sonido BYPASS directamente.

19 ENTER

Selecciona una carpeta cuando busca un archivo.

20 MULTI JOG / FILE SEARCH

- Configura la hora del reloj.
- Selecciona una carpeta y un archivo en la función CD/USB.

21 X-FLASH LEVEL

- Selecciona un modo X-FLASH.

22 X-FLASH ON / OFF

- Selecciona un modo X-FLASH ON / OFF. (X-FLASH: El LED blanco ilumina el frente del altavoz subwoofer.)

23 FOLDER

Se desplaza a una carpeta y un archivo en modo selección.

DELETE

- Borra una canción de la lista del JUKE BOX.
- Borra los archivos MP3/WMA. (Solo USB)

Panel trasero

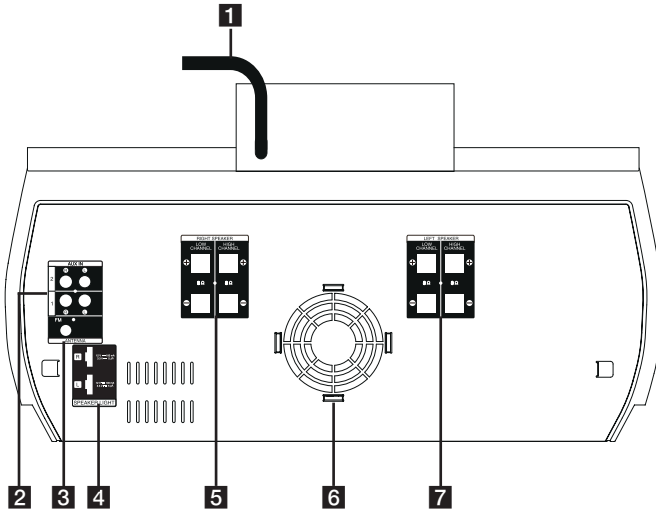

1 Cable de alimentación

⚠ Precaución

- Conecta el cable de alimentación a la toma de pared directamente si posible. O cuando utiliza un alargador, se recomienda altamente utilizar un alargador de 110 V / 15 A o 230 V / 15 A, de lo contrario, la unidad puede no funcionar adecuadamente debido a la falta de suministro de alimentación.
- No sobrecargue el alargador con una carga eléctrica excesiva.

2 Conectores AUX IN 1/2 (Izquierda/Derecha)

3 ANTENNA (FM)

4 SPEAKER LIGHT

5 RIGHT SPEAKER

LOW CHANNEL ⊕ / ⊖

Conecta los enchufes banana.

HIGH CHANNEL ⊕ / ⊖

Conecta los cables del altavoz.

6 Ventilador de refrigeración

7 LEFT SPEAKER

LOW CHANNEL ⊕ / ⊖

Conecta los enchufes banana.

HIGH CHANNEL ⊕ / ⊖

Conecta los cables del altavoz.

Colocación del núcleo de ferrita de iluminación (Solo para EMI)

Coloque el núcleo de ferrita para el cable de iluminación

Antes de conectar el cable de iluminación del altavoz, deberá fijar el núcleo de ferrita para reducir o eliminar las interferencias eléctricas.

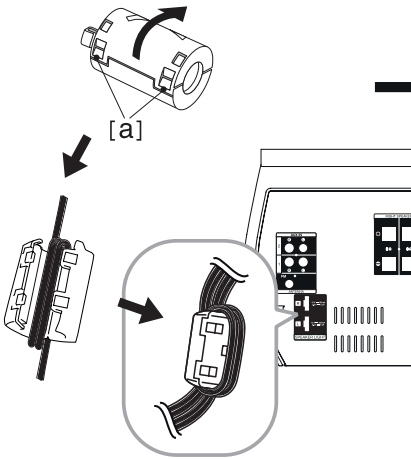

1. Tire del tope [a] del núcleo de ferrita para abrirlo.
2. Enrolle los cables de iluminación del altavoz alrededor del núcleo de ferrita dos veces.
3. Cierre el núcleo de ferrita hasta oír un clic.

Conexión de los altavoces

Antes de conectar

1. Instale el altavoz SPK sobre una superficie plana. (Se recomienda un mínimo de dos personas para el transporte con los asideros izquierdo y derecho (A) y (B).)

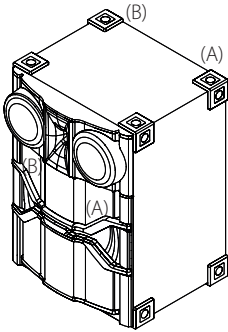

⚠ Precaución

- Instale los altavoces sobre una superficie resistente y no deslizante.
- Si los altavoces NO se instalan sobre una superficie firme, la vibración causada por la fuerte salida puede hacer temblar o mover los altavoces, y provocar ruido.

Coloque la unidad principal y los altavoces

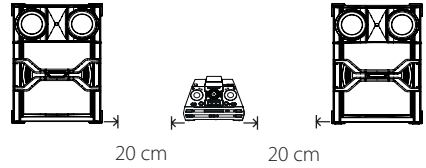

- Los altavoces deben ser colocados a una distancia de aproximadamente 20 cm de la unidad para prevenir la vibración generada por los altavoces.

Conectar a los altavoces

Conecte la línea negra de cada cable a los terminales marcados con un - (menos) y el otro extremo a los terminales marcados con un + (más).

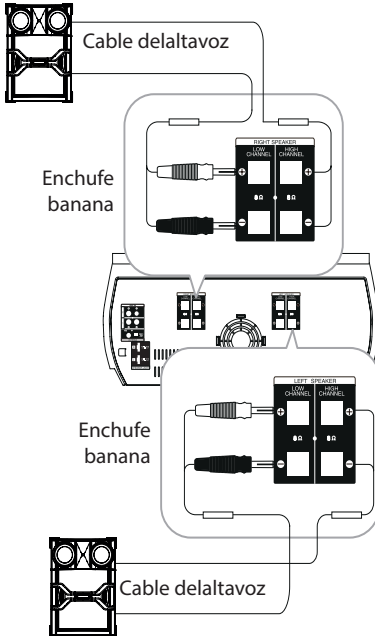

Fijar los altavoces del canal alto a la unidad

1. Afloje el botón girándolo en el sentido contrario a las agujas del reloj.
2. Introduzca la parte desnuda del cable en el orificio del lateral de cada terminal.
3. Apriete el botón girándolo en el sentido de las agujas del reloj para asegurar el cable.

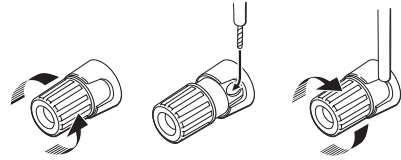

Cable	HIGH CHANNEL
Banda negra	Conectar a ⊖
Transparente	Conectar a ⊕

Fijar los altavoces del canal bajo a la unidad

1. Retire el bastidor protector.
2. Introduzca el enchufe banana en el terminal correspondiente.

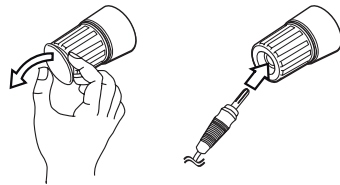

Clavija con punta cónica	LOW CHANNEL
Negro	Conectar a ⊖
Rojo	Conectar a ⊕

Fijar los cables de luz del altavoz a la unidad.

Para conectar el cable de luz del altavoz a la unidad, introduzca el cable en los conectores **SPEAKER LIGHT** de la unidad.

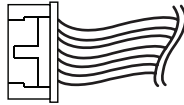
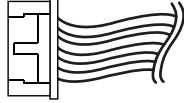
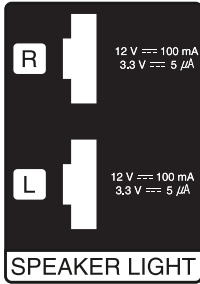

! Precaución

- Asegúrese de que los conectores y los altavoces coinciden correctamente.
- Asegúrese de conectar los cables firmemente a los conectores de la unidad.

! Precaución

- No intente levantar el altavoz solo. Se necesitan dos personas para levantar el altavoz. De lo contrario, puede conllevar el mal funcionamiento del altavoz y causar heridas personales y/o daños a los bienes.
- Cuando conecte los altavoces a la unidad, asegúrese de conectar el cable del altavoz y de enchufarlo en el terminal del altavoz correspondiente.
- Compruebe el nivel del volumen antes de reproducir música para evitar que los enfermos, los niños y las mujeres embarazadas de ser impactados por el sonido repentino y ruidoso procedente de la unidad.
- No utilice la unidad en un espacio limitado. Puede dañar la audición de las personas. Se recomienda utilizarlo en un espacio amplio.
- Asegúrese de que los niños no coloquen las manos ni objetos en la tapa LED de la apertura del altavoz.
- Los altavoces contienen piezas magnéticas, por lo que pueden aparecer irregularidades cromáticas en la pantalla de la TV o del monitor del PC. Por favor, utilice los altavoces lejos de la TV o del monitor del PC.
- Asegúrese de instalar el altavoz con la ayuda de otras personas para evitar que se caiga y cause heridas al instalador.
- Tenga cuidado de no mirar a los altavoces durante mucho tiempo. Puede dañar la vista.

Conexión de equipos opcionales

Conexión AUX IN

Conecte la salida de un dispositivo externo (Cámara grabadora, TV, reproductor, etc.) a la toma **AUX IN 1/2** (L/R).

Si su dispositivo sólo tiene una salida de audio (mono), conéctela a la toma de audio izquierda (blanca) de la unidad.

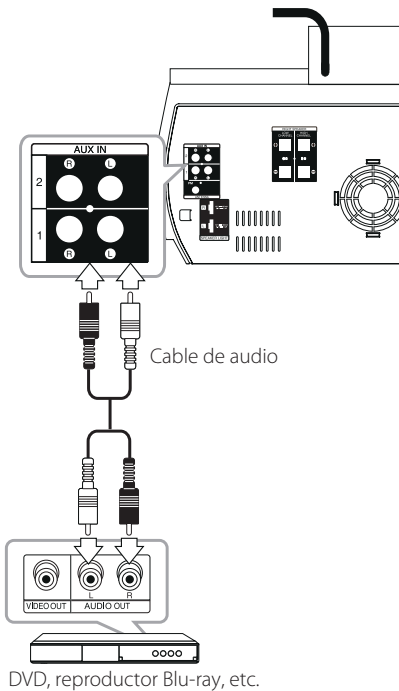

Conexión PORT. IN

Conecte la salida (auriculares o salida de línea) del dispositivo portátil (MP3 o PMP, etc.) al conector del **PORT. IN**

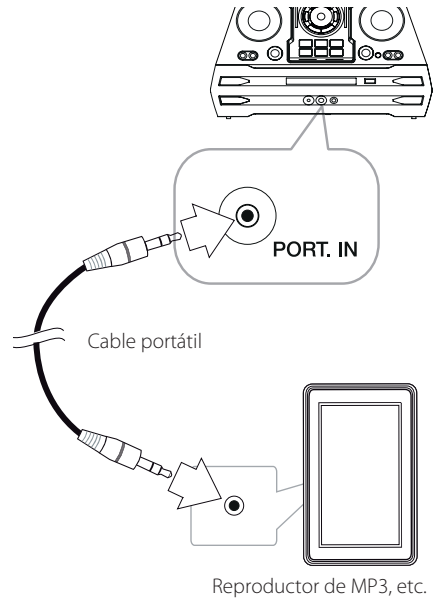

Escuchar música desde su reproductor portátil o un dispositivo externo

La unidad se puede utilizar para reproducir música desde muchos tipos de reproductores portátiles o dispositivos externos.

1. Conecte el reproductor portátil al conector del PORT. IN de la unidad.

○

Conecte el dispositivo externo al conector AUX IN de la unidad.

2. Encienda la alimentación pulsando **⏻/⏮**.
3. Seleccione la función PORTABLE o AUX pulsando **FUNCTION** en el control remoto o **AUX / BLUETOOTH / MIC. / PORT. IN** en la unidad.
4. Encienda el reproductor portátil o dispositivo externo e inicie su reproducción.

Conexión USB

Conecte un dispositivo USB (o un reproductor MP3, etc.) a los puertos USB de la unidad.

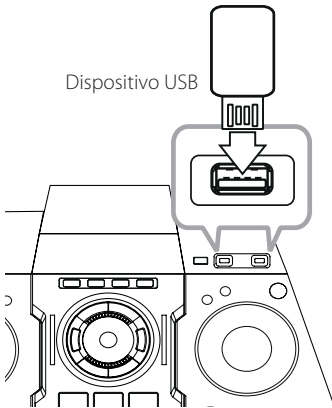

! Nota

Retirar el dispositivo USB de la unidad:

1. Elija una función/modo diferente o pulse **ENTER** en el control remoto o **□** en la unidad dos veces seguidas.
2. Retire el dispositivo USB de la unidad.

Conexión de la antena

Conecte la antena FM suministrada para escuchar la radio.

Conecte la antena del cable FM al conector de antena FM.

Asegúrese de totalmente extender la antena del cable FM.

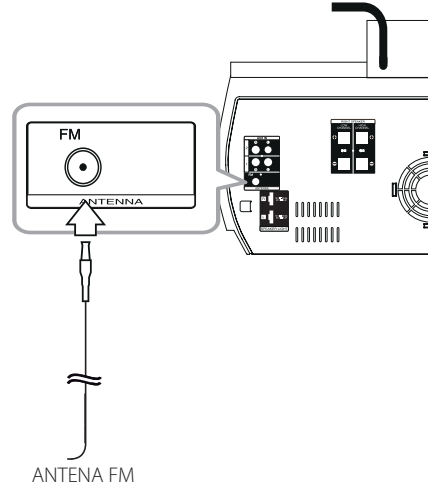

Operaciones básicas

Funcionamiento del CD /USB

1. Introduzca el disco pulsando **▲** o conecte el dispositivo USB al puerto USB.
2. Seleccione la función **CD** o **USB** pulsando **CD** o **USB** en la unidad o **FUNCTION** en el control remoto.

Para	Haga esto
Detener	Pulse ■ ENTER en el control remoto o □ en la unidad.
Reproducción	Pulse ▶/ en el control remoto o > en la unidad.
Pausa	Pulse ▶/ en el control remoto o > en la unidad durante la reproducción.
Buscar una sección dentro de una pista / un archivo	Pulse ◀◀/▶▶ en el control remoto o ◀◀/▶▶ en la unidad durante la reproducción y suelte en el punto que desee escuchar.
Selección directa de una pista/un archivo	Pulse los botones numéricos 0 a 9 en el control remoto para ir directamente al archivo o la pista deseados.
Salta a la pista/ al archivo anterior/ siguiente.	<p>Durante la reproducción,</p> <p>(1) Utilizando los botones ◀◀/▶▶:</p> <p>Pulse ◀◀/▶▶ para ir a la pista/ al archivo siguiente o volver al principio de la pista/del archivo actual.</p> <p>Pulse ◀◀ brevemente dos veces para volver a la pista/al archivo anterior.</p> <p>(2) Utilizando el botón de FILE SEARCH:</p> <p>Gire FILE SEARCH en la unidad y pulse ▶/ para reproducir la pista/el archivo.</p>
Reproducción repetida o aleatoria	Pulse REPEAT (MENU) en el control remoto reiteradamente. Refiérase a la nota para más detalles acerca del cambio de visualización.

! Nota

- El visualizador cambia en el orden siguiente

USB	MP3/WMA CD	CD de audio
REPEAT TRK	REPEAT TRK	REPEAT TRK
REPEAT *DIR	REPEAT DIR	-
REPEAT ALL	REPEAT ALL	REPEAT ALL
RANDOM	RANDOM	RANDOM
OFF	OFF	OFF

*DIR: directorio

- Cuando reproduce la lista del JUKE BOX, solo REPEAT TRACK y REPEAT ALL están disponibles.
- Aun tras haber reiniciado la unidad o pasado de una función a otra, puede escuchar música a partir del último punto reproducido.
- El nombre del archivo siguiente se visualiza cada 30 segundos. (Salvo reproducción RANDOM, reproducción AUTO DJ RANDOM, el último archivo de la lista de reproducción, etc.)
- Si deja la bandeja del disco abierta durante 5 minutos, se cerrará automáticamente.
- DTS no es compatible. En el caso del formato de audio DTS, no hay salida de audio.

Seleccionar una carpeta y un archivo MP3/WMA

En la unidad

1. Pulse **FOLDER** y gire **FILE SEARCH** hasta que aparezca la carpeta deseada.
2. Pulse **ENTER** y gire **FILE SEARCH** hasta que aparezca el archivo deseado. Pulse **>||** para reproducirla.

En el control remoto.

1. Pulse **PRESET-FOLDER** **▲/▼** repetidamente hasta que aparezca la carpeta deseada.
2. Pulse **▶/||** para reproducirla. El primer archivo de la carpeta se reproducirá.

! Nota

- CD / Carpetas USB / Archivos se reconocen como a continuación.

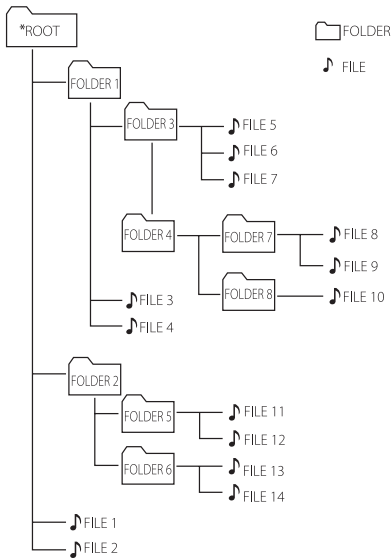

- Si no hay archivo en una carpeta, la carpeta no aparecerá.
- Las carpetas se presentarán en el orden siguiente:
ROOT → FOLDER 1 → FOLDER 3 → FOLDER 7 → FOLDER 8 → FOLDER 5 → FOLDER 6
- El archivo se reproducirá del Nº1 archivo 🎵 al Nº14 archivo 🎵, uno por uno.
- Los archivos y las carpetas se presentarán en el orden de grabación y pueden presentarse de manera diferente en función de las circunstancias de grabación.
- *ROOT: la primera pantalla que puede visualizar cuando un ordenador reconoce el CD/USB es "ROOT"

Borrar un archivo MP3/WMA.

Puede borrar un archivo, una carpeta, o formatear pulsando **DELETE**. Esta función solo se admite en modo detenido. (solo USB)

1. -Seleccione el archivo que desea borrar y pulse **DELETE**.

-Seleccione la carpeta que desea borrar pulsando **FOLDER** girando **FILE SEARCH** y pulsando **DELETE**.

-Pulse y mantenga pulsado **DELETE** para formatear el dispositivo USB.



Pulse **DELETE** repetidamente durante la selección del archivo MP3/WMA.

La visualización cambia en el orden siguiente

- DEL FILE? : Borra archivos
- DEL FOLDER? : Borrar archivo
- FORMAT? : Formatea el USB

2. Para borrar un archivo o una carpeta, o para formatear, pulse ▶/|| en el control remoto o pulse >|| en la unidad.
3. Si quiere salir del modo actual, pulse ■ **ENTER** en el control remoto o pulse □ en la unidad.

! Precaución

- No extraiga el dispositivo USB mientras esté en funcionamiento. (reproducir, borrar, etc.)
- Se recomienda hacer copias de seguridad regularmente para evitar la pérdida de datos.
- La función borrar puede no ser admitida dependiendo del estado del USB. (bloqueo, etc.)

Efecto de reproducción

La unidad admite varios efectos de sonido y reproducción: SMART DJ, AUTO DJ, DJ EFFECT, y reproducción del JUKE BOX.

Reproducción SMART DJ

SMART DJ reproduce música con varios efecto de sonido y reproducción: efecto automático, combinación, Back spin, bucle, Beatboxing, y sampleado de voz.

Reproduce repetidamente toda la música en el dispositivo USB y permite varios efectos aleatoriamente.

Puede disfrutar con tres tipos de géneros: ELECTRO, HOUSE y REGUETON. Pulse **SMART DJ** repetidamente. La ventana de visualización cambia cada vez que pulsa **SMART DJ** de la manera siguiente: SMART DJ OFF -> SMART DJ ELECTRO -> SMART DJ HOUSE -> SMART DJ REGUETON.

Para cancelarlo, pulse **SMART DJ** repetidamente hasta que "SMART DJ OFF" aparece en la ventana de visualización. Puede escuchar música como siempre.

Ajustar el nivel de efecto

Puede ajustar el nivel de sonido del efecto SMART DJ entre LOW, MIDDLE y HIGH. Cuando el nivel de efecto pasa de LOW a HIGH, el efecto SMART DJ aparece más a menudo y hace que el sonido parezca más potente.

En modo SMART DJ, pulse **SMART DJ LEVEL** repetidamente en la unidad o **SMART DJ LEVEL +/-** en el control remoto. La ventana de visualización cambia de la manera siguiente: MIDDLE -> HIGH -> LOW.

! Nota

- Encuentre los efectos de sonido y reproducción a continuación.

Efecto	Descripción
Efecto automático	El efecto automático combina varios efectos de sonido para adecuarse automáticamente al ambiente. Incluye efectos flanger, phaser, retraso y coro.
Combinar	Reproduce combinando sin interrumpir el final de una canción con el principio de otra.
Back spin	Reproduce una sección musical rápidamente al revés.
Bucle	Repite una sección musical.
Beat box	Introduce un efecto beatboxing durante la reproducción.
Sampleado de voz	Introduce un sonido durante la reproducción.

- SMART DJ es compatible con la función USB o CD
- Puede identificar el efecto al oír el sonido, no mediante la ventana de visualización.
- Se recomienda reproducir solo ciertos estilos (ELECTRO, HOUSE, REGUETON) en el modo SMART DJ. SMART DJ se ha optimizado para ese tipo de música.
- Si la función cambia a otra, o con el apagado y encendido de la unidad en el modo SMART DJ, se desactivará SMART DJ.
- Si graba la música que está escuchando en el modo SMART DJ, se apagará SMART DJ.
- Si se apaga SMART DJ, debería encenderlo de nuevo para disfrutar del efecto.
- No es posible utilizar SMART DJ, el efecto DJ y AUTO DJ al mismo tiempo. Cuando se selecciona uno, el otro se apaga automáticamente.

EFECTO DJ

Permite disfrutar el efecto DJ, por ejemplo, el sonido scratch y el efecto de sonido Flanger/Phaser/Chorus/Delay FX.

1. Gire el **DJ EFFECT CONTROL** mientras mantiene pulsando **DJ EFFECT** en la unidad. La pantalla cambia cada vez
SCRATCH-> FLANGER ->PHASER-> CHORUS-> DELAY -> SCRATCH

Ventana de visualización	Descripción
SCRATCH	Puede escuchar dos tipos de sonido "SCRATCH" dependiendo de la dirección de rotación del DJ EFFECT CONTROL .
FLANGER	Puede escuchar dos tipos de sonido "FLANGER" dependiendo de la dirección de rotación del DJ EFFECT CONTROL .
PHASER	Puede escuchar dos tipos de sonido "PHASER" dependiendo de la dirección de rotación del DJ EFFECT CONTROL .
CHORUS	Puede escuchar dos tipos de sonido "CHORUS" dependiendo de la dirección de rotación del DJ EFFECT CONTROL .
DELAY	Puede escuchar dos tipos de sonido "DELAY" dependiendo de la dirección de rotación del DJ EFFECT CONTROL .

2. Suelte las manos de la tecla DJ EFFECT en el momento y se activará el efecto. Para cancelarlo, gire el **DJ EFFECT CONTROL** y mantenga pulsado **DJ EFFECT**. Suelte las manos de **DJ EFFECT** cuando aparezca "DJ EFFECT OFF" en la pantalla.

Ajustar el nivel de efecto

Puede ajustar el nivel de sonido DJ Effect entre 0 y 15. A medida que el nivel de efecto se desplaza de 0 a 15, SMART DJ aparece con mayor frecuencia y el sonido se hace más potente.

(Excepción en modo SCRATCH.) Para ajustar el indicador (fondo) del modo DJ Effect, deben cumplirse dos condiciones. (Indicador de nivel 0-15)

- Suelte las manos de la tecla DJ Effect.
- Gire el **DJ EFFECT CONTROL** en sentido horario o antihorario. (Excepción en modo SCRATCH.)

! Nota

- Pulse la tecla **DJ EFFECT** cuando esté activada la función Smart DJ y, a continuación, suelte Smart DJ y se activará DJ Effect.
- Esta función solo está disponible en la función CD o función USB.
- Hay una pantalla de modo DJ Effect durante 3 segundos cuando se pulsa la tecla **DJ EFFECT**.
- El modo de efecto inicial es SCRATCH.
- El indicador comienza con un nivel inicial de 8.
- Cuando se ajuste el nivel se muestra el indicador actual. (Excepción en el modo SCRATCH)
- Si la función cambia a otra, o con el apagado y encendido de la unidad en el modo DJ EFFECT, se desactivará DJ EFFECT.
- Si graba la música que está escuchando en el modo DJ EFFECT, se apagará DJ EFFECT.
- Si se apaga DJ EFFECT, deberá activarlo de nuevo para disfrutar de ese efecto.

DJ Pro.

Permite mezclar el sonido CLUB y FOOTBALL seleccionando.

- DJ Pro funciona en dos modos como CLUB y FOOTBALL.

Ventana de visualización	Descripción
DJ PRO CLUB	Puede oír un efecto de sonido como CLUB pulsando DJ Pro.
DJ PRO FOOTBALL	Puede oír un efecto de sonido como FOOTBALL pulsando DJ Pro.

! Nota

- El modo DJ Pro inicial es CLUB.
- Hay una pantalla de modo DJ Pro durante 3 segundos cuando se pulsa la tecla **DJ Pro.**
- Se mezcla el sonido DJ a la tecla de representación cuando se pulsa la tecla **DJ Pro.**

- Modo DJ Pro en CLUB, la tecla de representación de la reproducción del efecto de sonido CLUB.

- Modo DJ Pro en FOOTBALL, la tecla de representación de la reproducción del efecto de sonido FOOTBALL.

- El sonido DJ que se está reproduciendo se detiene y se selecciona el inicio de la mezcla de sonido DJ Pro cuando se pulsa otra tecla **DJ Pro.** mientras se reproduce el sonido DJ.
- DJ Pro funciona cuando Smart DJ está activo.
- La pantalla no muestra la tecla de entrada **DJ Pro.**

Reproducción del AUTO DJ

El AUTO DJ combina el final de una canción con el principio de otra para una reproducción homogénea. Ecuiliza el volumen de las pistas/los archivos para una reproducción sin interrupciones.

Pulse **AUTO DJ** en el control remoto o la unidad repetidamente, la visualización cambia de la manera siguiente. RANDOM (AUTO DJ RANDOM) -> REPEAT ALL (AUTO DJ SEQUENTIAL) -> (AUTO DJ OFF)

Modo	Ventana de visualización	Descripción
OFF	- (AUTO DJ OFF)	-
RANDOM	RANDOM (AUTO DJ RANDOM)	En este modo la música se reproduce de forma aleatoria.
REPEAT	REPEAT ALL (AUTO DJ SEQUENTIAL)	En este modo la música se reproduce de forma repetitiva.

! Nota

- No se admite en modo AUTO DJ de buscar una sección dentro de una pista/un archivo, o de reproducir repetidamente o aleatoriamente.
- En modo AUTO DJ, no se puede pulsar **PRESET.FOLDER** \wedge/V en el control remoto o **FOLDER** en la unidad.
- Si cambia a otras funciones o detiene la música utilizando \square en la unidad (o **ENTER** en el control remoto) en modo AUTO DJ, la función AUTO DJ se deshabilitará.
- La función AUTO DJ no se admite en un archivo de música de duración inferior a 60 segundos.
- Durante la grabación, la función AUTO DJ no está disponible.
- Solo se selecciona AUTO DJ SEQUENTIAL cuando se reproduce la lista del JUKE BOX.

Reproducción del JUKE BOX (Reproducción de programas)

La función JUKE BOX permite almacenar una lista de reproducción de pistas/archivos favoritos desde cualquier disco o dispositivo USB. Se puede introducir una lista de reproducción de hasta 100 pistas/archivos.

Crear la lista JUKE BOX

Solo se admite en modo parada.

1. Pulse y mantenga pulsado **JUKE BOX** para introducir el modo editar.
2. Seleccione una pista/un archivo pulsando **◀◀/▶▶** en el control remoto o girando **FILE SEARCH** en la unidad.
3. Pulse **JUKE BOX** para guardar la pista/el archivo.
4. Repita los pasos 2 a 3 para almacenar las otras pistas/los otros archivos.
5. Pulse **JUKE BOX** una vez más.

Para reproducir la lista del JUKE BOX, pulse **▶/||** tras crear la lista.

Disfrutar del JUKE BOX

Pulse **JUKE BOX** dos veces en modo parada "JUKE BOX ON" aparece en la ventana de visualización. Para reproducir la lista del JUKE BOX, pulse **▶/||** en el control remoto o **▶||** en la unidad.

Para cancelarlo, pulse **JUKE BOX** dos veces. "JUKE BOX OFF" aparece en la ventana de visualización.

Borrar la lista del JUKE BOX

La función borrar solo funciona en modo editar. Refiérase al paso 1 de la "Creación de una lista JUKE BOX".

Para borrar cada canción en la lista del JUKE BOX, pulse **DELETE** mientras selecciona una canción.

Para borrar todas las canciones de la lista del JUKE BOX, pulse **■ ENTER** en el control remoto o **□** en la unidad.

! Nota

- Para comprobar el estado del JUKE BOX, pulse **JUKE BOX** una vez. También puede comprobarlo por la palabra "PROG." en la ventana de visualización.
- Si el JUKE BOX no dispone de lista, "JUKE BOX NONE" aparece en la ventana de visualización cuando pulsa **JUKE BOX**.
- JUKE BOX se apaga en el caso a continuación.
 - Pasar de la función a otras.
 - Apague y encienda la unidad.
 - Hacer funcionar los botones numéricos en el control remoto.
 - Reproducir un archivo utilizando **FOLDER** y **MULTI JOG**.
- La lista del JUKE BOX se borra en el caso a continuación.
 - Retirar el disco o el dispositivo USB.
 - Borrar o grabar archivos de música en el dispositivo USB.

Uso de la tecnología Bluetooth

Acerca de Bluetooth

Bluetooth es una tecnología de comunicación inalámbrica para conexiones de corta distancia.

Puede interrumpirse el sonido cuando hay interferencias causadas por otras ondas electrónicas de la misma frecuencia o si se conectan dispositivos bluetooth en otras habitaciones cercanas.

La conexión de dispositivos individuales bajo tecnología inalámbrica **Bluetooth®** no causa ningún cambio. Se puede usar un teléfono con tecnología inalámbrica **Bluetooth®** a través de Cascade si la conexión se ha realizado con tecnología inalámbrica **Bluetooth®**.

Dispositivos disponibles: teléfono móvil, MP3, ordenador portátil, PDA etc.

Perfiles de Bluetooth

Para utilizar la tecnología inalámbrica **Bluetooth®** los dispositivos deben tener capacidad para interpretar ciertos perfiles. Esta unidad es compatible con el perfil siguiente.

A2DP (Advanced Audio Distribution Profile)

Escuchar música almacenada en dispositivos Bluetooth

Antes de empezar el proceso de acoplamiento, asegúrese que la característica Bluetooth esté encendida en su dispositivo Bluetooth. Refiérase a su guía del usuario del dispositivo Bluetooth. Una vez el acoplamiento efectuado, no necesita ser realizado de nuevo.

1. Seleccione la función Bluetooth utilizando la **FUNCTION** o **AUX / BLUETOOTH / MIC. / PORT. IN** "BT READY" que aparece en la ventana de visualización
2. Haga funcionar el dispositivo Bluetooth y realice el acoplamiento. Cuando busque esta unidad con el dispositivo Bluetooth, una lista de dispositivos encontrados puede aparecer en el visualizador del dispositivo Bluetooth, en función del tipo de dispositivo Bluetooth. Su unidad aparece como "LG MINI(XX:XX)".

! Nota

- XX: XX son los cuatro últimos dígitos de la dirección BT. Por ejemplo, si su unidad dispone de una dirección BT como 9C:02:98:4A:F7:08, verá "LG MINI(F7:08)" en su dispositivo Bluetooth.

3. Introduzca el código PIN.
Código PIN : 0000
4. Cuando esta unidad esté exitosamente conectada a su dispositivo Bluetooth, "PAIRED" aparecerá en la ventana de visualización y el indicador Bluetooth se encenderá.

! Nota

Dependiendo del tipo de dispositivo Bluetooth, el modo de acoplamiento puede ser diferente según los dispositivos.

5. Escuche la música.
Para reproducir música almacenada en su dispositivo Bluetooth, refiérase a su guía de usuario del dispositivo Bluetooth.

! Nota

- El sonido del equipo principal puede distorsionarse si sube el volumen del dispositivo Bluetooth hasta dos tercios o más.
- Cuando utilice la función Bluetooth, ajuste el volumen de un dispositivo Bluetooth a un nivel adecuado para escucharlo.

! Nota

- Cuando utilice tecnología **Bluetooth®**, deberá hacer una conexión entre la unidad y el dispositivo Bluetooth tan cercana como sea posible y mantener la distancia. Sin embargo, podría no funcionar correctamente en el caso siguiente:
 - Hay un obstáculo entre la unidad y el dispositivo Bluetooth.
 - Hay un dispositivo que utiliza la misma frecuencia con tecnología **Bluetooth®**, como un aparato médico, un microondas o un dispositivo LAN inalámbrico.
- Deberá conectar su dispositivo Bluetooth a esta unidad de nuevo cuando la haya reiniciado.
- El sonido podría interrumpirse cuando otra onda electrónica interfiera en la conexión.
- No se puede controlar el aparato Bluetooth con este equipo.
- El acoplamiento se limita a un aparato Bluetooth por equipo y no es posible el acoplamiento múltiple.
- Dependiendo del tipo de aparato, quizás no pueda usar la función Bluetooth.
- Puede disfrutar del sistema inalámbrico usando el teléfono, MP3, notebook, etc.
- Cuando no se ha conectado el Bluetooth, aparecen "BLUETOOTH" y "BT READY" en el panel de control.
- Cuando una persona se sitúa entre el dispositivo Bluetooth y el reproductor, e interrumpe la conexión, la conexión se desconectará.
- Cuanto mayor sea la distancia entre la unidad y el dispositivo Bluetooth, peor será la calidad del sonido.
- Si se desconecta la conexión Bluetooth, vuelva a conectar el dispositivo Bluetooth a la unidad.

Uso de la aplicación Bluetooth**! Nota**

Sólo el sistema operativo Android está disponible para usar la aplicación "LG Bluetooth Remote" con esta unidad.

Acerca de la aplicación "LG Bluetooth Remote"

La aplicación "LG Bluetooth Remote" trae un conjunto de nuevas funciones para esta unidad.

Para disfrutar de más funciones, le recomendamos que descargue e instale la aplicación gratuita "LG Bluetooth Remote".

Instale la aplicación "LG Bluetooth Remote" en su dispositivo Bluetooth

1. Instale la aplicación "LG Bluetooth Remote" con el código QR. Utilice el software de escaneo para escanear el código QR.



2. Toque un icono para la instalación.
3. Toque un icono para la descarga.

! Nota

- Asegúrese de que el dispositivo Bluetooth esté conectado a Internet.
- Asegúrese de que el dispositivo Bluetooth tenga una aplicación de software de exploración. De lo contrario, descargue una de "Google (Google Play Store)".

Instale la aplicación "LG Bluetooth Remote" a través de "Google Android Market (Google Play Store)"

1. Toque el icono "Google Android Market (Google Store Play)".
1. Introduzca "LG Bluetooth Remote" en la barra de búsqueda y realice la búsqueda.
3. Encuentre y toque "LG Bluetooth Remote" en la lista de resultados para iniciar la descarga de la aplicación Bluetooth.
4. Toque un icono para la instalación.
5. Toque un icono para la descarga.

! Nota

- Asegúrese de que el dispositivo Bluetooth esté conectado a Internet.
- Asegúrese de que el dispositivo Bluetooth está equipado con "Google Android Market (Google Play Store)".

NFC

NFC le permite instalar y abrir la aplicación "LG Bluetooth Remote" para los teléfonos compatibles con NFC.

1. Activa la función NFC de su teléfono compatible con NFC.
2. Encienda la unidad.
3. Coloque la parte trasera de su teléfono compatible con NFC sobre la unidad.

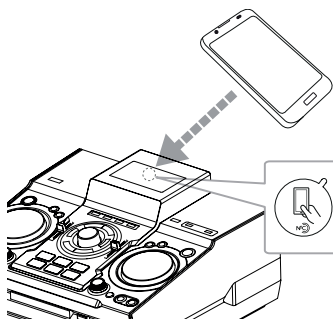

- Si la aplicación "LG Bluetooth Remote" no está instalada en el teléfono compatible con NFC, se mostrará la pantalla vinculada con la aplicación "LG Bluetooth Remote".
- Si la aplicación "LG Bluetooth Remote" está instalada en su teléfono compatible con NFC, la aplicación "LG Bluetooth Remote" estará activada.

! Nota

- Debe activar la función NFC de su teléfono compatible con NFC.
- Si la pantalla del teléfono compatible con NFC está bloqueada, no leerá la función NFC.
- NFC no está disponible si la carcasa de su teléfono inteligente es cromada. Dependiendo del material o grosor de la carcasa del teléfono, es posible que el NFC no pueda leerse bien.

Active el Bluetooth con la aplicación "LG Bluetooth Remote"

"LG Bluetooth Remote" permite conectar su dispositivo Bluetooth con esta unidad.

1. Toque el icono de la aplicación "LG Bluetooth Remote" en la pantalla de inicio para abrir la aplicación "LG Bluetooth Remote", y vaya al menú principal.
2. Toque [Setting] y seleccione la unidad que desee.
3. Si desea obtener información adicional sobre el funcionamiento, toque [Setting] y [Help].



Nota

- La aplicación BT estará disponible en la versión de software como sigue;
 - S/O Android: Ver 2.3.3 (o posterior)
- Esta unidad no es compatible con multi-pareo. Si esta unidad ya está conectada con otro dispositivo Bluetooth, desconecte ese dispositivo y vuelva a intentar.
- Si usa la aplicación "LG Bluetooth Remote" para operar, habrá algunas diferencias entre la app "LG Bluetooth Remote" y el mando a distancia suministrado. Use el mando a distancia suministrado según lo requiera.
- Dependiendo del dispositivo Bluetooth, "LG Bluetooth Remote" App podría no funcionar.
- La conexión que hizo se puede desconectar si selecciona otra aplicación o cambia la configuración del dispositivo conectado por medio de la app "LG Bluetooth Remote". En ese caso, revise el estado de la conexión.
- Tras la conexión de la aplicación de BT, puede reproducirse música desde su dispositivo. En este caso, intente de nuevo el procedimiento de conexión.

Funcionamiento de la radio

Asegúrese que la antena FM está conectada. (Refiérase a la página 20).

Escuchar la radio

1. Pulse **TUNER** en la unidad o **FUNCTION** en el control remoto hasta que aparezca FM en la ventana de visualización. La última emisora recibida se sintoniza.
2. Sintonización automática: pulse y mantenga pulsado **TUNING-/+** en el control remoto o **||<</>>||** en la unidad durante aproximadamente dos segundos hasta que la indicación de frecuencia empieza a cambiar, y suelte. La exploración se detiene cuando la unidad sintoniza una emisora.



Sintonización manual :

Pulse **TUNING-/+** en el control remoto o **||<</>>||** en la unidad repetidamente.

3. Ajuste el volumen girando el botón del volumen en la unidad o pulsando repetidamente **VOL +/-** en el control remoto.

Mejora la recepción débil de la FM.

Pulse **>||** en la unidad o **>||** en el control remoto. El sintonizador pasará de estéreo a mono y mejorará normalmente la recepción.

Preconfiguración de las emisoras de radio

Puede preconfigurar 50 emisoras en FM.

Antes de sintonizar, asegúrese de bajar el volumen.

1. Pulse **TUNER** en la unidad o **FUNCTION** en el control remoto hasta que FM aparezca en la ventana de visualización.
2. Pulse **TUNING-/+** en el control remoto o **◀▶** en la unidad para seleccionar la frecuencia deseada.
3. Pulse **TUNER MEMORY**. Un número preconfigurado parpadeará en la ventana de visualización.
4. Pulse **PRESET-FOLDER ▲/▼** para seleccionar el número preconfigurado que desee.
5. Pulse **TUNER MEMORY**. Se almacenará la emisora.
6. Repita los pasos 2 a 5 para almacenar otras emisoras.
7. Para escuchar una emisora preconfigurada, pulse **PRESET-FOLDER ▲/▼** o los botones numéricos de **0 a 9**.

Borrar todas las emisoras guardadas

1. Pulse y mantenga pulsado **TUNER MEMORY** durante dos segundos. "ERASE ALL" parpadeará en el visualizador de la unidad.
2. Pulse **TUNER MEMORY** para borrar todas las emisoras de radio guardadas.

Visualizar la información acerca de una emisora de radio

El sintonizador de FM se suministra con RDS (sistema de datos de radio). Visualiza información acerca de la emisora de radio que está escuchando. Pulse **RDS/SET** repetidamente para recorrer los distintos tipos de datos:

PS	(Nombre de Servicio del Programa) El nombre de la emisora aparecerá en el visualizador.
PTY	(Reconocimiento del Tipo de Programam) El tipo de programa (por ejemplo, Jazz o Noticias) aparecerá en el visualizador.
RT	(Texto de radio) Un mensaje de texto con información especial de la emisora que está emitiendo. Este texto puede desplazarse por el visualizador.
CT	(Hora controlada por la emisora) Muestra la hora según la emite la emisora.

Puede buscar las emisoras de radio según los tipos de programa pulsando **RDS/SET**. El último **PTY** en uso aparecerá en el visualizador. Pulse **PTY** una o varias veces para seleccionar su tipo de programa preferido. Pulse y mantenga pulsado **◀▶**. El sintonizador buscará automáticamente. La búsqueda se detendrá cuando se encuentre la emisora.

Otras operaciones

Apague el sonido temporalmente

Pulse **MUTE**  para silenciar su unidad.

Puede silenciar su unidad, por ejemplo, para contestar a una llamada telefónica. El icono "X"  parpadeará en la ventana de visualización.

Visualizar información acerca del archivo (ID3 TAG)

Durante la reproducción de un archivo MP3 con información acerca del archivo, puede visualizar la información pulsando **INFO**.

DEMO

En modo apagado, muestra la función en la ventana de visualización con un sonido de demo y una visualización, pulsando **SPK LIGHTING/DEMO**. Para cancelar la DEMO, vuelva a pulsarlo.

Nota

- En DEMO, la unidad permanecerá en estado DEMO, incluso si desenchufa el cable de alimentación.
- Puede disfrutar de otras funciones en modo DEMO. Entonces la DEMO se pausará temporalmente
 - Si no introduce clave alguna en 10 segundos, la DEMO se reproducirá automáticamente.

Utilizar el Micrófono

Está disponible en las siguientes funciones: CD, USB, AUX-MIC y BLUETOOTH.

1. Conecte su micrófono a la toma del MIC.
2. Reproduzca la música que desee.
3. Cante con el acompañamiento. Ajuste el volumen del micrófono girando **MIC VOL.** en la unidad, en el sentido de las agujas del reloj o en el sentido contrario.

Nota

- Cuando no utilice el micrófono, configure el **MIC VOL.** al mínimo o apague el MIC y retírelo de la toma correspondiente.
- Si el micrófono se configura demasiado cerca del altavoz, se puede generar un sonido muy fuerte. En ese caso, aleje el micrófono del altavoz o baje el nivel del sonido utilizando **MIC VOL.**
- Si el sonido a través del micrófono es extremadamente fuerte, puede distorsionarse. En ese caso, gire el **MIC VOL.** al mínimo.
- La función AUX-MIC permite solamente la salida de su voz.

Encender y apagar la luz del altavoz

Puede seleccionar varios tipos de luz para el altavoz pulsando **SPK LIGHTING/DEMO** en la unidad.

Para apagar la luz, pulse **SPK LIGHTING/DEMO** repetidamente hasta que la luz se apague.

Uso de X-FLASH

X-FLASH : La función es crear una atmósfera de Club con el funcionamiento automático o manual de la iluminación o cuando se está reproduciendo música de sonido potente.

1. Pulse **X-FLASH ON/OFF** en la unidad.
2. Gire el **X-FLASH LEVEL** en sentido horario o antihorario.

La pantalla cambia cada vez

OFF-> LEVEL1 ->LEVEL2-> LEVEL3-> LEVEL4 -> OFF

3. Reproduzca el nivel deseado.

! Nota

- La función X-FLASH activa todas las funciones.
- El modo X-FLASH mantiene el modo anterior cuando se pulsa **X-FLASH ON / OFF**.
- El efecto X-FLASH depende del NIVEL.
- SPEAKER LIGHTING y X-FLASH pueden no funcionar correctamente según el nivel de entrada baja o el dispositivo externo conectado (volumen bajo, tipo de dispositivo, fuente de sonido de reproducción, modo de conexión, etc.).
- SPEAKER LIGHTING y X-FLASH (Nivel 1) son las luces LED que se iluminan solo durante el funcionamiento (reproducción de disco, reproducción de USB, escuchar radio u otras entradas externas). Solo es posible con la unidad en funcionamiento.

Ajuste del sonido

Configuración del modo envolvente

Este sistema dispone de un número de campos de sonido envolvente pre configurados. Puede seleccionar el modo de sonido que desee mediante **SOUND EFFECT** en el control remoto.

Los elementos mostrados por el Ecuualizador pueden variar en función de las fuentes y efectos de sonido.

! Nota

- Es posible que el sonido no se escuche o que se escuche bajo en algunos altavoces dependiendo del modo de sonido.
- Puede ser necesario reiniciar el modo envolvente, tras cambiar la entrada, en ocasiones incluso después de cambiar la pista/el archivo de sonido.
- Pulsando **BASS BLAST** en la unidad podrá seleccionar el sonido **BYPASS** o **BASS BLAST**.

Configurar USER EQ

Puede escuchar música con el ecualizador ajustando el nivel de sonido usted mismo.

1. Pulse **USER EQ**. Se visualiza "USER EQ".
2. Ajuste el nivel de sonido deslizando arriba y abajo el mando **BASS, TREBLE**.

En el visualizador	Descripción
NATURAL	Puede disfrutar de un sonido natural y confortable.
Ecuualizador Especializado Local	Efecto de sonido optimizado regionalmente. (FORRO/FUNK/SERTANEJO/DANGDUT/ARABIC/PERSIAN/INDIA/REGUETON/MERENGUE/SALSA/SAMBA/CUMBIA/AFRO HIP HOP)
AUTO EQ	Realiza el ecualizador de sonido más similar al género que se incluye en la etiqueta ID3 MP3 de los archivos de canciones.
POP CLASSIC JAZZ ROCK	Este programa brinda una atmósfera entusiasta al sonido, dándole la impresión de encontrarse en un concierto real de rock, pop, jazz o música clásica.
MP3 - OPT	Esta función se optimiza para archivos MP3 comprimibles. Mejora el sonido de los agudos.
BASS BLAST	Refuerza los agudos, los bajos y el efecto de sonido envolvente.
LOUDNESS	Mejora el sonido de los bajos y los agudos.
BYPASS	Puede disfrutar del sonido sin efecto ecualizador.
FOOTBALL	Puede disfrutar el efecto de sonido Estadio de fútbol.

Configuración del reloj

1. Encienda la unidad.
2. Pulse **CLOCK**.
3. Seleccione el modo de tiempo girando **MULTI JOG** en la unidad o pulsando **◀◀/▶▶** en el control remoto.
 - AM 12:00 (para que se visualice AM y PM) o bien 0:00 (para una visualización 24 horas)
4. Pulse **RDS/SET** para confirmar su selección.
5. Seleccione las horas girando **MULTI JOG** en la unidad o pulsando **◀◀/▶▶** en el control remoto.
6. Pulse **RDS/SET**.
7. Seleccione los minutos girando **MULTI JOG** en la unidad o pulsando **◀◀/▶▶** en el control remoto.
8. Pulse **RDS/SET**.

Ajuste del reloj a través de la aplicación "LG Bluetooth Remote"

Instale la aplicación "LG Bluetooth Remote" en su dispositivo Android. (véase las páginas 28-30)

El reloj de la unidad se sincronizará automáticamente con el dispositivo activando la conexión Bluetooth a través de la aplicación "LG Bluetooth Remote".

Utilización del reproductor como despertador

1. Encienda la unidad.
2. Pulse **TIMER**. Parpadean cada una de las funciones.
3. Pulse **RDS/SET** cuando se muestre la función que desea activar.
4. Se visualizará "ON TIME". Gire **MULTI JOG** en la unidad o pulse **◀◀/▶▶** en el control remoto para modificar las horas y los minutos, y pulse **RDS/SET** para guardar.
5. Se visualizará " OFF TIME". Gire **MULTI JOG** en la unidad o pulse **◀◀/▶▶** en el control remoto para modificar las horas y los minutos, y pulse **RDS/SET** para guardar.
6. Gire **MULTI JOG** en la unidad o pulse **◀◀/▶▶** en el control remoto para modificar el volumen y pulse **RDS/SET** para guardar. El icono del reloj "⌚" muestra que la alarma está configurada.
7. Pulse el botón **TIMER** 2 veces. Puede comprobar el estado de las configuraciones.

! Nota

- Si configura la hora del reloj, puede comprobar la hora pulsando **CLOCK** incluso cuando el reproductor esté apagado.
- Si configura la hora del reloj y la alarma, puede comprobar el icono de la alarma "⌚" pulsando **CLOCK** incluso cuando el reproductor esté apagado).
- Si configura la hora del reloj y la alarma, puede comprobar el icono de alarma "⌚" y la información de configuración pulsando **TIMER**, incluso cuando la unidad esté apagada.
- Para configurar de nuevo la hora, pulse y mantenga pulsado **CLOCK** o **TIMER**. Y siga el paso de configuración a partir de 3.

Configuración del temporizador reposo

Pulse varias veces **SLEEP** para seleccionar el tiempo de retraso entre 10 y 180 minutos. Tras el tiempo de retraso, la unidad se apagará.

Para cancelar la función reposo, pulse **SLEEP** repetidamente hasta que aparezca "SLEEP 10", y pulse **SLEEP** una vez más mientras se visualiza "SLEEP 10".

! Nota

- Puede comprobar el tiempo restante antes de que la unidad se apague.
- Pulse **SLEEP**. Se muestra el tiempo restante en la ventana de visualización.

Regulador

Pulse **SLEEP** una vez. la ventana de visualización se oscurecerá a medias . Para cancelarlo, pulse **SLEEP** de forma repetida hasta atenuación.

Apagado automático

Esta unidad se auto apagará para ahorrar consumo eléctrico en caso que la unidad principal no esté conectada a un dispositivo externo y no se utilice durante 25 minutos.

Lo mismo sucede después de que la unidad principal haya estado conectada a otro dispositivo durante seis horas a través de una entrada analógica.

Operaciones avanzadas

Grabación a USB

Puede grabar varias Fuentes de sonido en el USB. (CD, USB, AUX, AUX-MIC, PORTABLE, FM)

1. Conecte el dispositivo USB a la unidad.
2. Seleccione una función que desea grabar mediante **CD, USB, TUNER, o AUX / BLUETOOTH / MIC. / PORT. IN** en la unidad o **FUNCTION** en el control remoto.

Grabación de una pista o un archivo – Puede grabar en el USB la pista o el archivo que desee, después de reproducirlo.

Grabación de todas las pistas o los archivos – Puede grabar en el USB tras detener.

Grabación de una lista del JUKE BOX – Tras visualizar la lista del JUKE BOX, puede grabarla en el USB. (Refiérase a la página 26)

3. Pulse **R USB REC** en la unidad o **USB REC** en el control remoto.
 - Si conecta al mismo tiempo **USB1** y **USB2**, pulse **>||** para grabar en el **USB1** o **□** para grabar en el **USB2**.
4. Para dejar de grabar, pulse **□** en la unidad o **■ ENTER** en el control remoto.

Pausar la grabación

Durante la grabación, pulse **R USB REC** en la unidad o **USB REC** en el control remoto para pausar la grabación. Púlselo de nuevo para reiniciar la grabación. (solo TUNER/AUX/AUX-MIC/PORTABLE)

! Nota

- Puede controlar el efecto MIC grabado según el volumen de MIC cuando se graba solo durante la grabación con CD 1 speed (velocidad) REC.
- Dependiendo de la grabación de sonido en la entrada MIC, cuando se graba en la función AUX-MIC. (Sin importar el control de volumen MIC.)

Para seleccionar la tasa de transferencia de bits y velocidad de grabación

1. Pulse **R USB REC** en la unidad o **USB REC** en el control remoto durante más de 3 segundos.
2. Pulse **◀▶▶▶** en el control remoto o **◀▶▶▶** en la unidad para seleccionar una tasa de transferencia de bits.
3. Pulse **R USB REC** en la unidad o **USB REC** en el control remoto de nuevo para seleccionar la velocidad de grabación.
4. Pulse **◀▶▶▶** en el control remoto o **◀▶▶▶** en la unidad para seleccionar una velocidad de grabación deseada. (Sólo AUDIO CD)
 - X1 SPEED**
- Puede escuchar la música durante la grabación.
 - X2 SPEED**
- Sólo se puede grabar el archivo de música.
5. Pulse **R USB REC** en la unidad o **USB REC** en el control remoto para finalizar la configuración.

Combina de USB a USB

Puede combinar varias fuentes de sonido de **USB1** a **USB2** con la función USB.

1. Conecte al **USB1** un dispositivo USB que disponga de los archivos de sonido deseados.
2. Conecte otro dispositivo USB al **USB2**.
3. Pulse **R USB REC** en la unidad o **USB REC** en el control remoto.
4. Para dejar de grabar, pulse **□** en la unidad o **■ ENTER** en el control remoto.

La creación de copias no autorizadas de material protegido contra copia, lo que incluye programas de ordenador, archivos, emisiones y grabaciones de sonido, pueden constituir una violación de los derechos de autor y un delito criminal.

No se debería utilizar este equipo a tales fines.

Sea responsable
Respete los derechos de autor.

! Nota

- No se admite grabar música almacenada en el dispositivo bluetooth.
- Puede comprobar el porcentaje de grabación para la grabación USB en la ventana de visualización durante la grabación. (Sólo MP3/ WMA, CD)
- Durante la grabación MP3/ WMA, no hay ningún sonido.
- Para una grabación estable, el nivel de sonido de salida baja por sí solo cuando graba música del CD al USB.
- Solo puede modificar el nivel de volumen MÍNIMO y 10 durante la grabación. Se mantendrá incluso tras la grabación.
- Cuando deje de grabar durante la reproducción, se almacenará el archivo grabado en ese momento. (Excepto los archivos MP3/WMA)
- No retire el dispositivo USB ni apague la unidad durante la grabación USB. En caso contrario, podría crearse un archivo incompleto y no borrado en el PC.
- Si no funciona la grabación USB, se mostrará el mensaje "NO USB", "ERROR", "USB FULL" o "NO REC" en la ventana de visualización.
- No se pueden usar para grabaciones USB dispositivos de lectores de tarjetas múltiples o discos duros externos.
- Cuando se graba durante un largo período, se crea un archivo de unos 512 Mb.
- Es posible que no pueda almacenar más de 999 archivos.
- El sonido de MIC o DJ PRO se graba solo durante la grabación con velocidad CD 1. Se graba también la fuente de audio CD.
- Se almacenará del modo siguiente.

AUDIO CD	MP3/WMA	La otra fuente*
 CD_REC TRK_001 TRK_002 ⋮	 FILE_REC ABC(File name) DEF(File name) ⋮	 EXT_REC AUDIO_001 AUDIO_002 ⋮

* : TUNER, AUX y similar.

Localización y resolución de problemas

General

Problema	Causa y solución
No hay alimentación.	<ul style="list-style-type: none"> • El cable de alimentación no está enchufado. Enchufe el enchufe de alimentación. • Compruebe si existe un fallo eléctrico. Compruebe el estado hacienda funcionar otros dispositivos electrónicos.
No hay sonido.	<ul style="list-style-type: none"> • Compruebe si ha seleccionado la función adecuada. Pulse FUNCTION y compruebe la función seleccionada. • En caso contrario, conecte los cables del altavoz correctamente. Cables del altavoz correctamente conectados.
La unidad no inicia la reproducción.	<ul style="list-style-type: none"> • Se ha introducido un disco no reproducible. Compruebe el disco reproducible. • No hay ningún disco introducido. Introduzca un disco. • El disco está sucio. Limpie el disco. (Refiérase a la página 43). • El disco se ha introducido al revés. Coloque el disco con la etiqueta o el lado impreso hacia arriba.
Las emisoras de radio no se sintonizan correctamente.	<ul style="list-style-type: none"> • La antena está débilmente posicionada o conectada. Conecte la antena de manera segura. • La fuerza de la señal de la emisora de radio es demasiado débil. Sintonice la emisora manualmente. • Ninguna emisora ha sido preconfigurada o las emisoras preconfiguradas han sido borradas (cuando se han sintonizado mediante exploración de emisoras preconfiguradas). Preconfigure alguna emisoras de radio, refiérase a la página 31 para más detalles.
El control remoto no funciona correctamente.	<ul style="list-style-type: none"> • El control remoto está demasiado lejos de la unidad. Haga funcionar el control remoto a aproximadamente 23 ft (7 m). • Hay un obstáculo en el camino entre el control remoto y la unidad. Retire el obstáculo. • Las baterías en el control remoto están agotadas. Sustitúyalas por unas nuevas.
No hay luz procedente del altavoz	<ul style="list-style-type: none"> • Compruebe que los cables de la luz del altavoz están correctamente conectados a la unidad. Conecte los cables de la luz del altavoz a la unidad correctamente. • Compruebe los efectos de luz del altavoz pulsando SPK LIGHTING/DEMO o X-FLASH ON / OFF.

Marcas registradas y licencias



La tecnología inalámbrica *Bluetooth*® es un sistema que permite el contacto por radio de dispositivo electrónicos.

La conexión de aparatos individuales bajo tecnología inalámbrica *Bluetooth*® no incurre en ningún cargo. Se puede utilizar un teléfono móvil con tecnología inalámbrica *Bluetooth*® a través de Cascade, si la conexión se ha realizado con tecnología inalámbrica *Bluetooth*®.

El término, la marca y los logotipos *Bluetooth*® son propiedad de *Bluetooth*® SIG, Inc. y cualquier uso que Pioneer Corporation haga de ellos estará bajo licencia.

Otras marcas comerciales y nombre comerciales son propiedad de sus respectivos propietarios.

Especificaciones generales

General	
Requisitos de alimentación	Refiérase a la etiqueta principal
Consumo de energía	Refiérase a la etiqueta principal
Dimensiones (ancho x altura x profundidad)	(520.3 x 255 x 423) mm
Peso neto (aprox.)	8,7 kg
Temperatura de funcionamiento	5 °C a 35 °C (41 °F a 95 °F)
Humedad de funcionamiento	60 %
Alimentación bus	5 V  500 mA

Inputs	
AUX IN	2,0 Vrms (1 kHz, 0 dB), 600 Ω, toma RCA (L, R)
PORT. IN	1,2 Vrms (toma estéreo de 3,5 mm)
MIC	18 mV

Sintonizador	
Gama de sintonización de FM	87,5 a 108,0 MHz o 87,50 a 108,00 MHz

CD	
Respuesta Frecuencia	40 a 20.000 Hz
Ratio señal a ruido	75 dB
Rango dinámico	80 dB

Amplificador	
Salida	725 W x 4 (8 Ω at 1 kHz, THD 25 %)

- El diseño y las especificaciones están sujetos a cambios sin previo aviso.

Especificaciones de los altavoces

Altavoces		
Tipo	Canal bajo	1 altavoz de 1 vía
	Canal alto	2 altavoz de 3 vía
Impedancia	8 Ω	
Alimentación de entrada clasificada	725 W	
Alimentación de entrada máx.	1450 W	
Dimensiones (ancho x altura x profundidad)	(513 x 719 x 481) mm	
Peso neto	31,8 kg	

- El diseño y las especificaciones están sujetos a cambios sin previo aviso.

Mantenimiento

Notas sobre los discos

Manipulación de los discos

Nunca pegue papel ni cinta adhesiva en el disco.

Almacenar los discos

Tras la reproducción, guarde el disco en su caja. No exponga los discos a la radiación solar directa o a fuentes de calor, y no los deje nunca en un coche aparcado expuesto a la luz solar directa.

Limpiar los discos

Las huellas de los dedos y el polvo en el disco pueden conllevar una mala calidad de la imagen y la distorsión del sonido. Antes de reproducir, limpie el disco con un paño limpio. Limpie el disco del centro hacia fuera.

No utilice disolventes como el alcohol, la bencina, los diluyentes, los productos de limpieza disponibles en los comercios, o pulverizadores antiestáticos concebidos para los antiguos discos de vinilo.

Manipulación de la unidad

Envío de la unidad

Por favor, guarde el cartón de envío y los materiales de embalaje originales. Si necesita enviar la unidad, para máxima protección, vuelva a embalarla como se embolsó originalmente en la fábrica.

Mantener las superficies exteriores limpias

No utilice líquidos volátiles como insecticidas cerca del aparato. Si limpia apretando con fuerza, podría dañar la superficie. No deje productos de goma o plástico en contacto con la unidad durante un período prolongado de tiempo.

Limpieza de la unidad

Para limpiar la unidad, utilice un paño suave y seco. Si las superficies están muy sucias, utilice un trapo suave ligeramente humedecido con una solución de detergente suave. No utilice disolventes fuertes, como alcohol, bencina o diluyente, podrían dañar la superficie de la unidad.

Mantenimiento de la unidad

Esta unidad es un dispositivo de precisión de alta tecnología. Si la lente del lector óptico y las piezas de la unidad de disco están sucias o gastadas, la calidad de la imagen podría verse reducida. Para más detalles, por favor, póngase en contacto con su centro de servicio autorizado más cercano.

