

ZNAČAJKE

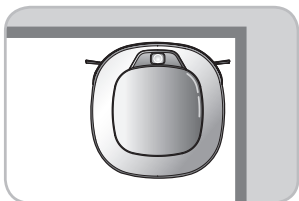

Stručnjak za kutove

Uvođenjem sasvim novog konceptualnog dizajna pogodnog za zidove, robot čistač postao je izuzetno učinkovit u čišćenju.

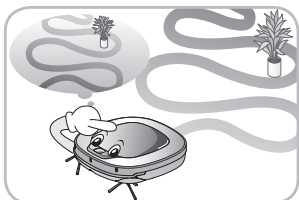

Usvajanje

Robot čistač pomoću značajke pametnog rada memorira okolinu koju čisti i tako omogućuje inteligentno čišćenje.

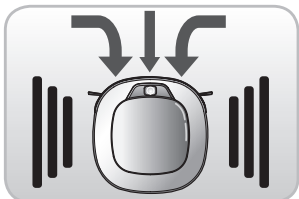

Turbo način rada

U turbo načinu rada robot čistač radi većom snagom i daje još bolje rezultate čišćenja. Ako je odabran turbo način rada on se automatski aktivira na tepisima što omogućava još učinkovitiji rad robota čistača.

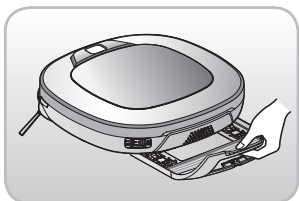

Ploča za krpu na izvlačenje (Opcija)

Ploča za krpu na izvlačenje znatno pojednostavljuje promjenu krpe bez preokretanja uređaja.



Način rada za moj prostor

Davanjem naredbe za čišćenje određenog prostora, robot čistač brzo čisti željeno područje.

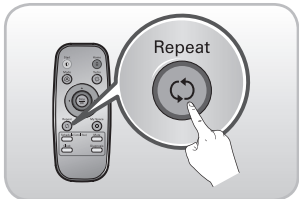

Ponavljanje čišćenja

Robot čistač neprekidno će čistiti dok se baterija ne istroši.

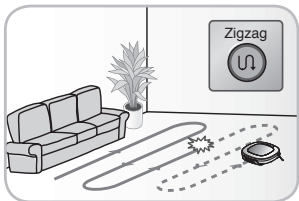

Funkcija traženja lokacije

Nakon pomaka robota čistača s određenog mjesta tijekom rada, uređaj će automatski tražiti prethodnu lokaciju i vratiti se na mjesto prekida rada.

SADRŽAJ

1

PRIJE UPOTREBE

- 2~5 Mjere opreza
- 6 Isporučeno s proizvodom
- 7~8 Opis dijelova
- 9~10 Funkcije tipke
- 11 Prikaz informacija o statusu
- 12 Prije početka
- 13 Pregled

2

NAČIN UPOTREBE

- 14 Kako ugraditi početnu stanicu
- 15 Kako uključiti i isključiti napajanje robota čistača
- 16 Kako početi i završiti čišćenje
- 17~18 Kako puniti bateriju
- 19~20 Načini čišćenja
- 21~22 Pomoćni načini čišćenja
- 23 Postavka vremena
- 24 Zakazano čišćenje
- 25 Čišćenje krpom (opcija)
- 26 Funkcija traženja lokacije
- 27~28 Pametna dijagnostika

3

NAČIN RUKOVANJA NAKON UPOTREBE

- 29 Čišćenje spremnika za prašinu
- 30 Čišćenje filtra spremnika za prašinu
- 31 Čišćenje četke
- 32 Čišćenje senzora/priključka za punjenje
- 33 Čišćenje bočne četke
- 34 Čišćenje krpe od ultra mikrovlakana (opcija)

4

DODATNE INFORMACIJE

- 35~37 Rješavanje problema
- 38 Prije pozivanja servisa

5

REFERENCA

- 39 Referentne stavke

MJERE OPREZA

Svrha dolje opisanih mjera opreza je sigurno i pravilno korištenje proizvoda bez neočekivanih opasnosti od ozljeda ili oštećenja.

Osnovne mjere opreza

Nakon što pročitate ovaj priručnik držite ga na lako dostupnom mjestu.



To je simbol upozorenja o sigurnosti. Ovaj simbol upozorava na moguće rizike koji bi mogli prouzročiti materijalnu štetu i/ili ozbiljne tjelesne ozljede i smrt.



UPOZORENJE Označava rizičnu situaciju koja, ako se ne spriječi, može prouzročiti smrt ili ozbiljne ozljede.



PAŽNJA Označava rizičnu situaciju koja, ako se ne spriječi, može prouzročiti manje ili umjerene ozljede.



UPOZORENJE

1. Aparat nije namijenjen za osobe smanjenih fizičkih, osjetilnih ili mentalnih sposobnosti, neiskusne i neupućene osobe (uključujući djecu) osim pod nadzorom osobe koja je zadužena za njihovu sigurnost ili nakon njezinih uputa u svezi upotrebe aparata.
2. Djecu je potrebno nadzirati kako se ne bi igrala s aparatom.
3. Ako je kabel za napajanje oštećen treba ga zamijeniti serviser LG Electronicsa kako bi se spriječio bilo kakav rizik.
4. Aparat mogu koristiti djeca starija od 8 godina i osobe smanjenih fizičkih, osjetilnih ili mentalnih sposobnosti ili neiskusne i neupućene osobe ako su pod nadzorom osobe koja je zadužena za njihovu sigurnost ili koja im je dala upute o sigurnom korištenju aparata te ako razumiju povezane rizike. Djeca se ne smiju igrati s aparatom. Djeca ne smiju bez nadzora čistiti i vršiti korisničko održavanje uređaja.

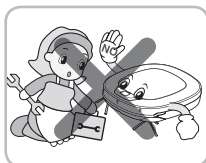

Radi vaše sigurnosti, ne vadite bateriju iz robota čistača. Ako trebate zamijeniti bateriju robota čistača uređaj odnesite najbližem ovlaštenom servisnom centru LG Electronicsa ili zastupniku.

Nepridržavanje ovih uputa može prouzročiti požar ili kvar uređaja.

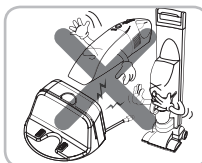

Nikad ne koristite robot čistač s baterijom i/ili početnom stanicom bilo kojeg drugog proizvoda.

To može prouzročiti požar ili kvar uređaja.

! UPOZORENJE

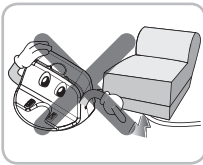

Provjerite da kabel za napajanje početne stanice nije prignječen ispod teških predmeta ili oštećen zbog oštrih rubova prepreka.

Ne pridržavanja ovih uputa može prouzročiti strujni udar, požar ili kvar uređaja. Ako je kabel za napajanje prekinut, ne priključujte ga. Proizvod odnesite u ovlaštenu servis LG Electronicsa.

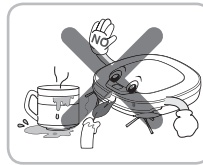

Ne koristite robot čistač ako su na pod postavljene svijeće ili drugi lomljivi predmeti.

To može prouzročiti požar ili kvar uređaja.

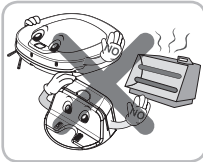

Ne stavljajte početnu stanicu i robot čistač blizu uređaja za grijanje.

To može prouzročiti izobličenje proizvoda, požar ili kvar uređaja.

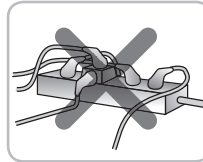

Uvijek koristite prikladnu namjensku utičnicu za napajanje od 10 A.

Ako je na utičnicu istodobno priključeno više aparata mogla bi se zagrijati i prouzročiti požar.

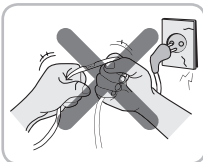

Ne savijajte na silu kabel za napajanje. Ne koristite utikač kabla za napajanje ako je oštećen ili neučvršćen.

To može prouzročiti požar ili kvar uređaja.

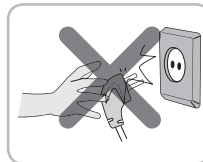

Prilikom iskapčanja utikača kabla za napajanje početne stanice uvijek uhvatite za utikač, a ne za kabel. Prilikom iskapčanja utikača kabla za napajanje ne dodirujte metalne šiljke kontakta.

To može prouzročiti strujni udar.



Ne dodirujte utikač kabla za napajanje mokrim rukama.

To može prouzročiti strujni udar.

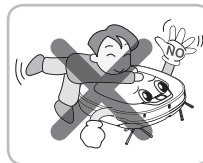

Nikad ne dopustite djeci ili kućnim ljubimcima igru ili odmor na robotu za čišćenje. Ne koristite robot čistač dok s njega visi bilo kakav predmet.

To može prouzročiti ozljede ili oštećenje uređaja.

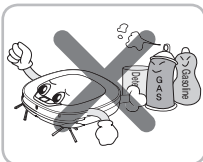

U blizini robota čistača ne prskajte niti ne koristite zapaljive tvari, tvari za čišćenje, pitku vodu i slično.

To može prouzročiti požar ili kvar uređaja.
* Zapaljive tvari: benzin, razrjeđivač i sl.
* Tvari za čišćenje: deterđent, proizvodi za čišćenje kade i sl.



Odmah isključite napajanje ako začujete neuobičajeni zvuk, miris ili dim koji izlazi iz robota čistača i to tako da ga skinete s početne stanice i isključite glavnu sklopku na stražnjoj strani uređaja.

Ne pridržavanje ovih uputa može prouzročiti požar ili kvar uređaja.

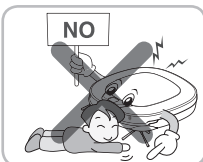

Tijekom upotrebe ne stavljajte dijelove tijela poput ruke ili stopala ispod četke ili kotača robota čistača.

To može prouzročiti ozljede ili oštećenje uređaja.



Ne koristite robot čistač u sobi kada djeca u njoj spavaju.

To može prouzročiti ozljede ili oštećenje uređaja.



Ne koristite robot čistač na uskom i visokom namještaju poput garderobe, hladnjaka, stola, radne površine i slično.

To može prouzročiti ozljede, kvar ili oštećenje uređaja koje nije obuhvaćeno jamstvom.

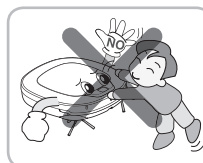

Ne ostavljajte djecu ili kućne ljubimce bez nadzora u blizini robota čistača.

To može prouzročiti ozljede ili oštećenje uređaja.

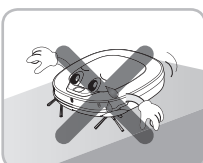

Ne aktivirajte uređaj na podu koji je nagnut više od 10 stupnjeva.

Uređaj možda neće ispravno raditi.

⚠ Ovaj proizvod namijenjen je upotrebi u unutrašnjim prostorima kućanstva, a ne za prijenosne primjene i svrhe. Ne smije se koristiti u komercijalne svrhe u prostorima poput radionica ili garaža i sl.

MJERE OPREZA

! PAŽNJA

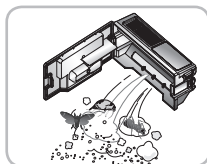

Često praznite i održavajte čistim spremnik za prašinu.

Prašina prikupljena u spremniku za prašinu može pogoršati alergije i može sadržavati štetne insekte.

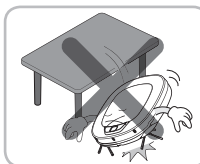

Nemojte ispuštiti niti bacati robot čistač i ne izlažite ga snažnim udarcima.

To može prouzročiti ozljede ili kvarove proizvoda koji nisu obuhvaćeni jamstvom.

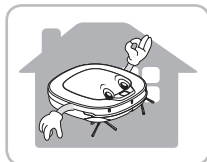

Robot čistač koristite isključivo u zatvorenim prostorima.

Upotreba na otvorenom može prouzročiti kvar i nepopravljivu štetu na proizvodu.



Robot čistač ne izlažite dulje vrijeme niskim temperaturama (nižim od -5°C).

To može prouzročiti kvar uređaja.

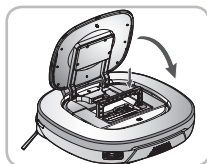

Prije početka čišćenja zatvorite poklopac spremnika za prašinu na glavnoj jedinici.

Ako ne zatvorite poklopac to može prouzročiti ozljede ili oštećenje uređaja.



Prije početka čišćenja uklonite sve kabele ili duge niti s poda.

Kabel ili duge niti mogu se zaplesti u kotače robota čistača i prouzročiti kvar uređaja ili se kabel za napajanje uređaja može prekinuti.

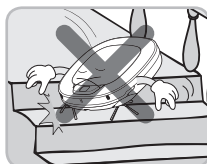

NE koristite robot čistač oko ograda, stubišta ili bilo kojeg drugog opasnog mjesta.

U suprotnome korisnik ili proizvod mogu biti izloženi oštećenjima.

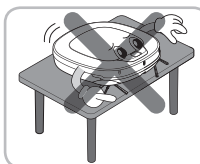

Nikad ne stavljajte uključen robot čistač na stol ili radnu površinu.

To može prouzročiti ozljede korisnika ili oštećenja proizvoda.

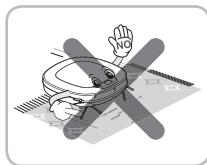

U rijetkim slučajevima četka robota čistača može oštetiti tepih. Ako se to dogodi odmah zaustavite čišćenje.

Ako tepih ima vrlo duga vlakna, ona se mogu oštetiti.

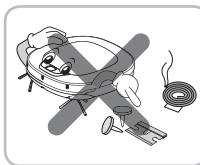

Pazite kako robot čistač ne bi usisao tekućine, oštrice, male čavlice, trijesku za potpalu i sl.

Takvi predmeti mogu prouzročiti kvar uređaja.

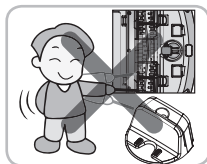

Pazite da glavna jedinica i priključak za punjenje početne stanice ne dođu u dodir s metalnim predmetima.

To može prouzročiti kvar uređaja.

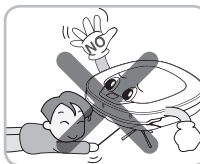

Ne stavljajte oštre predmete u otvore ultrazvučnog senzora robota čistača.

To može prouzročiti kvar uređaja.

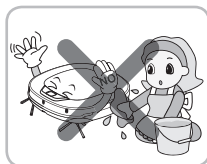

Ne stavljajte vodu, deterdžent i slično u robot čistač.

To može prouzročiti kvar uređaja. Ne stavljajte nimalo vode niti deterdženta na robot čistač. Ako u robot čistač uđe tekućina, isključite napajanje i pozovite prodajnog predstavnika LG Electronicsa ili službu za kupce.



Ne koristite robot čistač ako je spremnik za prašinu sasvim pun.

To može prouzročiti kvar uređaja.

! PAŽNJA



Ako je pod vlažan ili ima mokra mjesta, obrišite ih prije korištenja roba čistača. Ne koristite robot čistač na mokrim površinama.

Ne pridržavanje ovih uputa može prouzročiti kvar uređaja.

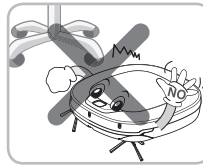

Tijekom rada robot čistač može udariti nogu stolice, stola, radne površine ili drugi uski komad namještaja.

Za brže i bolje čišćenje preokrenite stolice i stavite ih na stol.

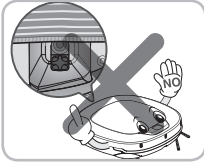

Prilikom stavljanja krpe nemojte pokrivati senzor donje kamere.

Prekrivanje senzora donje kamere može ometati rad uređaja.

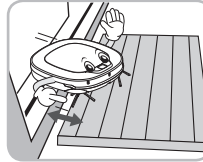

Prije početka čišćenja provjerite je li razmak između ploče uređaja i poda veći od 2 cm.

Ako je prag nizak, robot čistač moći će preći preko njega i otići na mjesto koje niste željeli. Zatvorite sva vrata prostorija koje ne želite čistiti.

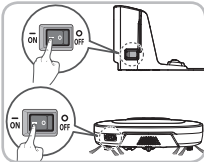

Isključite sklopku za uključivanje dok uređaj ne koristite kako biste štedjeli energiju, a uključite je prilikom čišćenja ili za punjenje uređaja.

✓ Savjet

Prije upotrebe provjerite:

- Ispraznite spremnik za prašinu nakon svake upotrebe i prije nego što se sasvim popuni.
- Uklonite sve kabele ili duge niti s poda.
- Prije početka čišćenja uklonite vlagu s poda.
- Prije početka čišćenja zatvorite poklopac spremnika za prašinu.
- Uklonite krhke ili nepotrebne predmete iz sobe koja će se čistiti. Primjerice, maknite skupu keramiku i predmete velike vrijednosti s poda.
- Provjerite je li baterija dovoljno napunjena, a ako nije napunite je.
- Zatvorite vrata svih prostorija u koje ne želite da robot čistač uđe. Tijekom čišćenja, robot čistač može ući u drugu sobu i nastaviti čišćenje.
- Nemojte koristiti ovaj proizvod u sobi u kojoj dijete samo spava. Dijete se može povrijediti ili probuditi.
- Uklonite ručnike, prostirke od frotira ili bilo koju drugu tanku tkaninu s poda jer se mogu zapetljati u četku.
- Prije pokretanja uređaja bolje je ukloniti tepihe deblje od 20 mm jer mogu prouzročiti kvar uređaja.
- Zatvorite balkonska vrata. Kolači bi se mogli zaglaviti tijekom čišćenja.

ISPORUČENO S PROIZVODOM

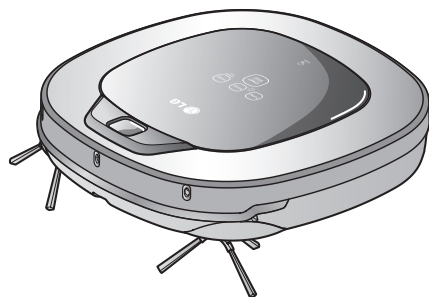

Robot Čistač



Daljinski upravljač

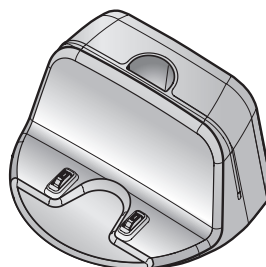

Početna stanica

► Ilustracije se mogu razlikovati od stvarnog proizvoda.

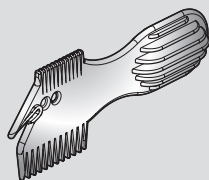

Alat za čišćenje

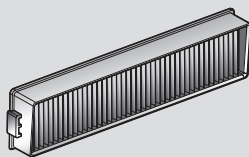

Filtar spremnika za prašinu (rezervni) (opcija)



DVD priručnik

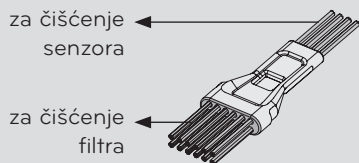

za čišćenje
senzora

za čišćenje
filtra

Četka za čišćenje
(nalazi se na poklopcu
spremnika za prašinu)

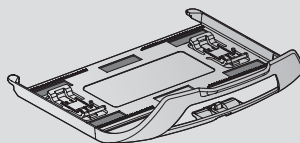

Ploča za krpu (opcija)

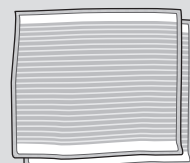

Krpa od ultra mikrovlakana
(2 komada) (opcija)

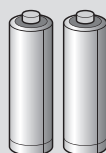

Suhe baterije za daljinski upravljač
(2 komada veličine AAA)

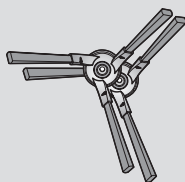

Bočna četka
(2 komada) (opcija)

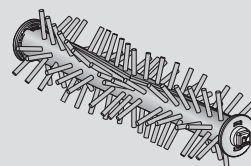

Stručnjak za tepihe
(opcija)

OPIS DIJELOVA - ROBOT ČISTAČ

Pogled odozgo

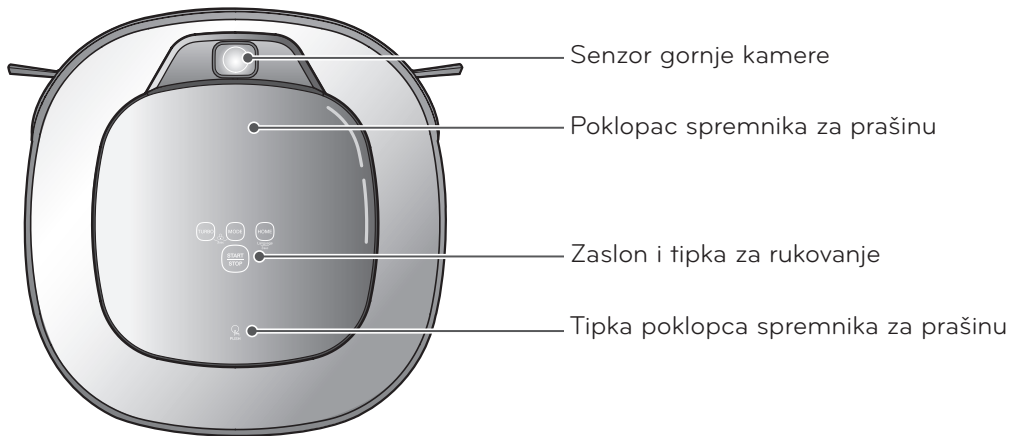

Pogled srijeda

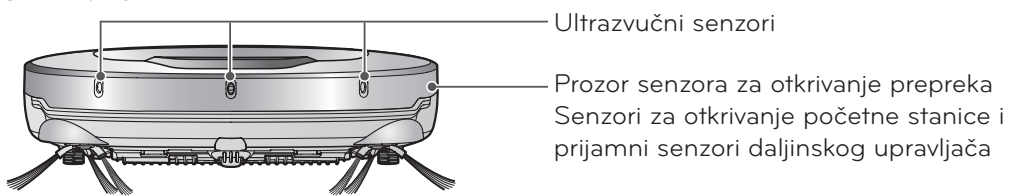

Pogled straga

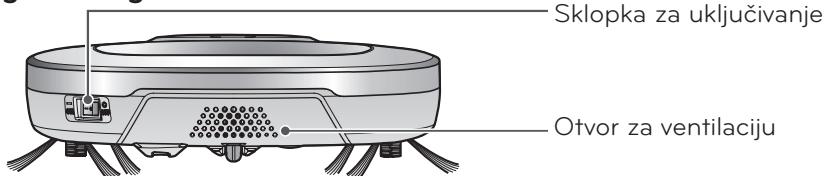

Pogled odozdo

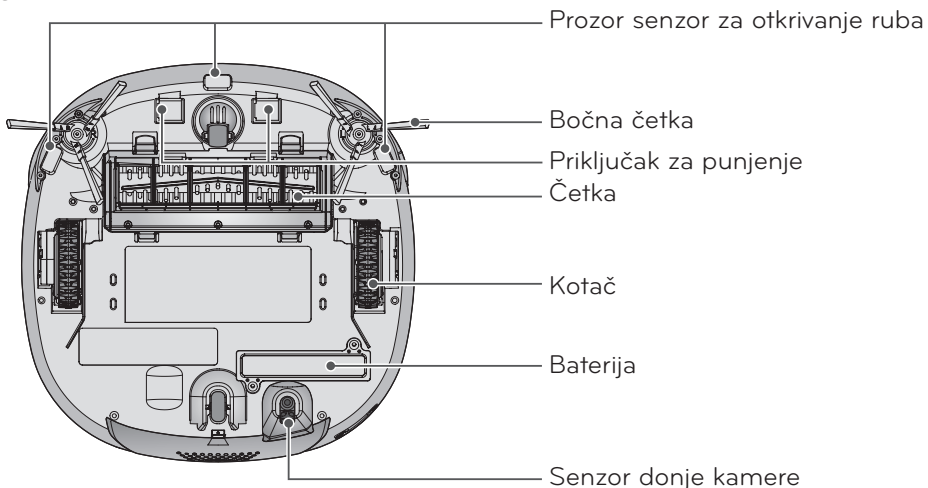

► Ilustracije se mogu razlikovati od stvarnog proizvoda.

OPIS DIJELOVA – POČETNA STANICA / SPREMNIK ZA PRAŠINU

Početna stanica

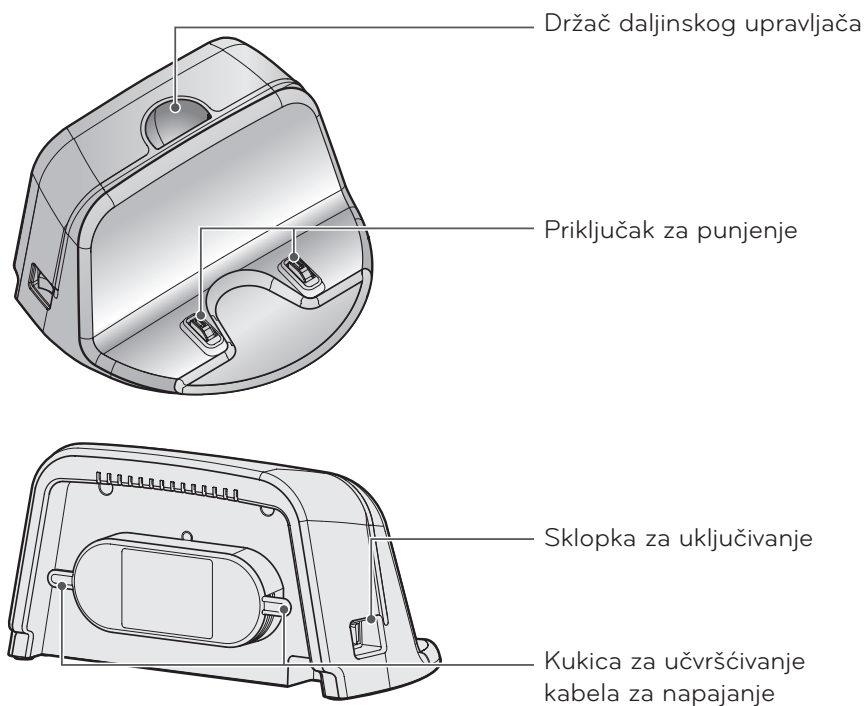

Spremnik za prašinu

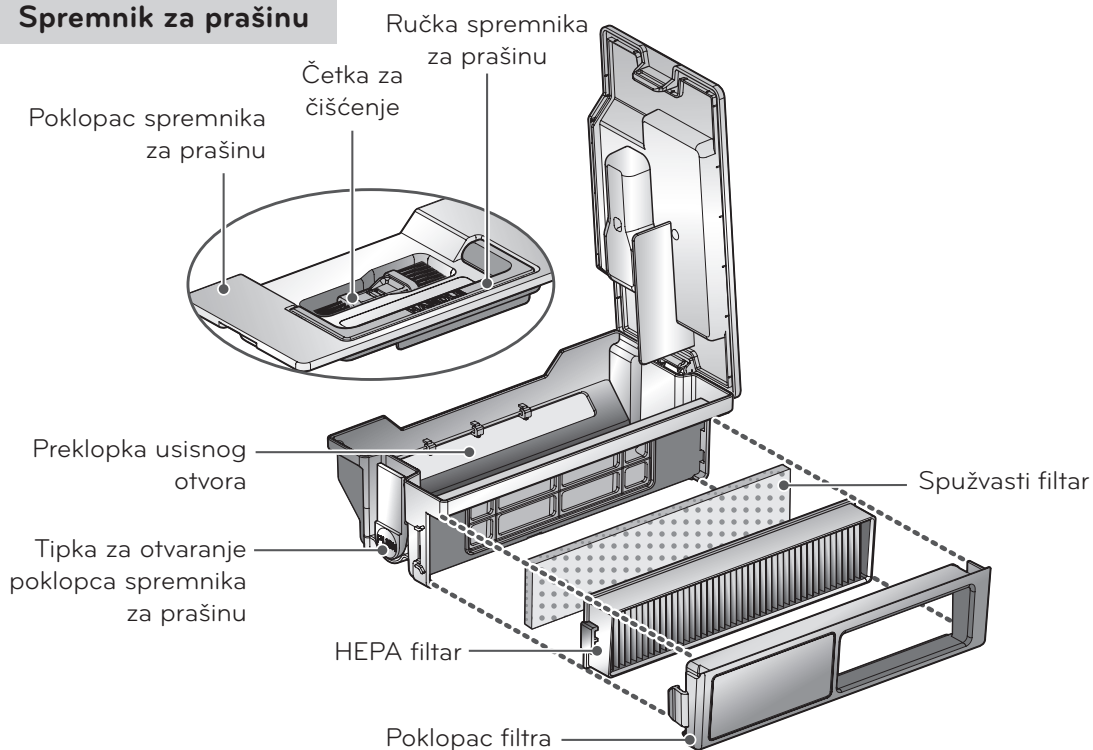

► Ilustracije se mogu razlikovati od stvarnog proizvoda.

FUNKCIJE TIPKE - ROBOT ČISTAČ

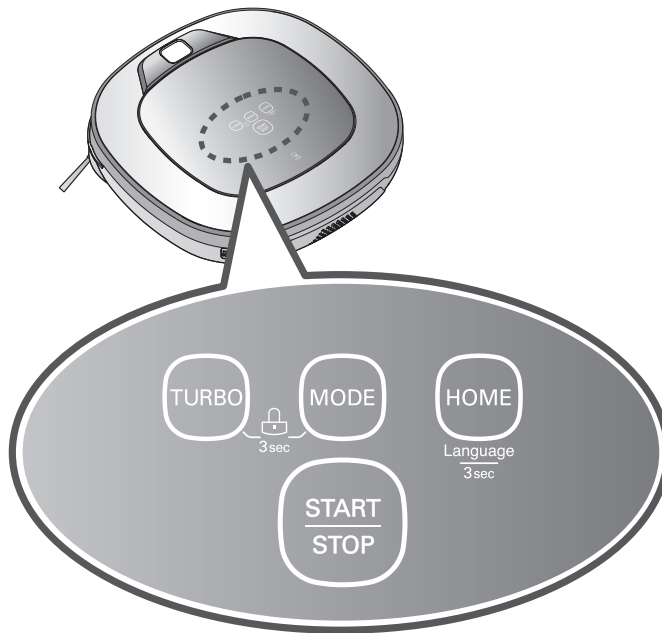

TURBO

- Pritisak na tu tipku postaviti će turbo način rada uz govornu potvrdu.
- Ako tipku pritisnete u turbo načinu rada, on će biti obustavljen.

START/STOP

- Koristi se za uključivanje uređaja, pokretanje ili zaustavljanje čišćenja.
- Ako tipku pritisnete dok je uređaj uključen započet će čišćenje.
- Ako tipku pritisnete tijekom čišćenja, uređaj će prestati čistiti.
- Ako tipku pritisnete na oko 2 s dok je uređaj uključen, uređaj će se isključiti.
- Ako tipku pritisnete tijekom pametne dijagnostike, taj će se način rada završiti.

MODE

- Koristi se za promjenu postavki čišćenja.
- Ako je uređaj na početnoj stanici, opcija „Spot čišćenje“ nije dostupna.
- „My Space“ način rada moguće je odabrati samo daljinskim upravljačem (dok robot čistač nije na početnoj stanici).

HOME

- Koristi se za vraćanje robota čistača na početnu stanicu radi punjenja.
- Ako je čišćenje završeno ili je baterija slaba, robot čistač će se sam vratiti na početnu stanicu radi punjenja baterije.

Uključivanje i isključivanje ZAKLJUČAVANJA TIPKI

- Istodobni pritisak tipki „TURBO“ i „MODE“ na 3 sekunde aktivira ili deaktivira funkciju zaključavanja.
- Ako je „Lock“ uključeno, nakon svakog pritiska tipke čut će se obavijest "Key lock has already been set".

Promjena jezika

- Pritisak tipke „HOME“ 3 sekunde, promijeniti će jezik za glasovnu poruku.
- Ovu funkciju ne možete koristiti gumbima na daljinskom upravljaču.

FUNKCIJE TIPKE - DALJINSKI UPRAVLJAČ

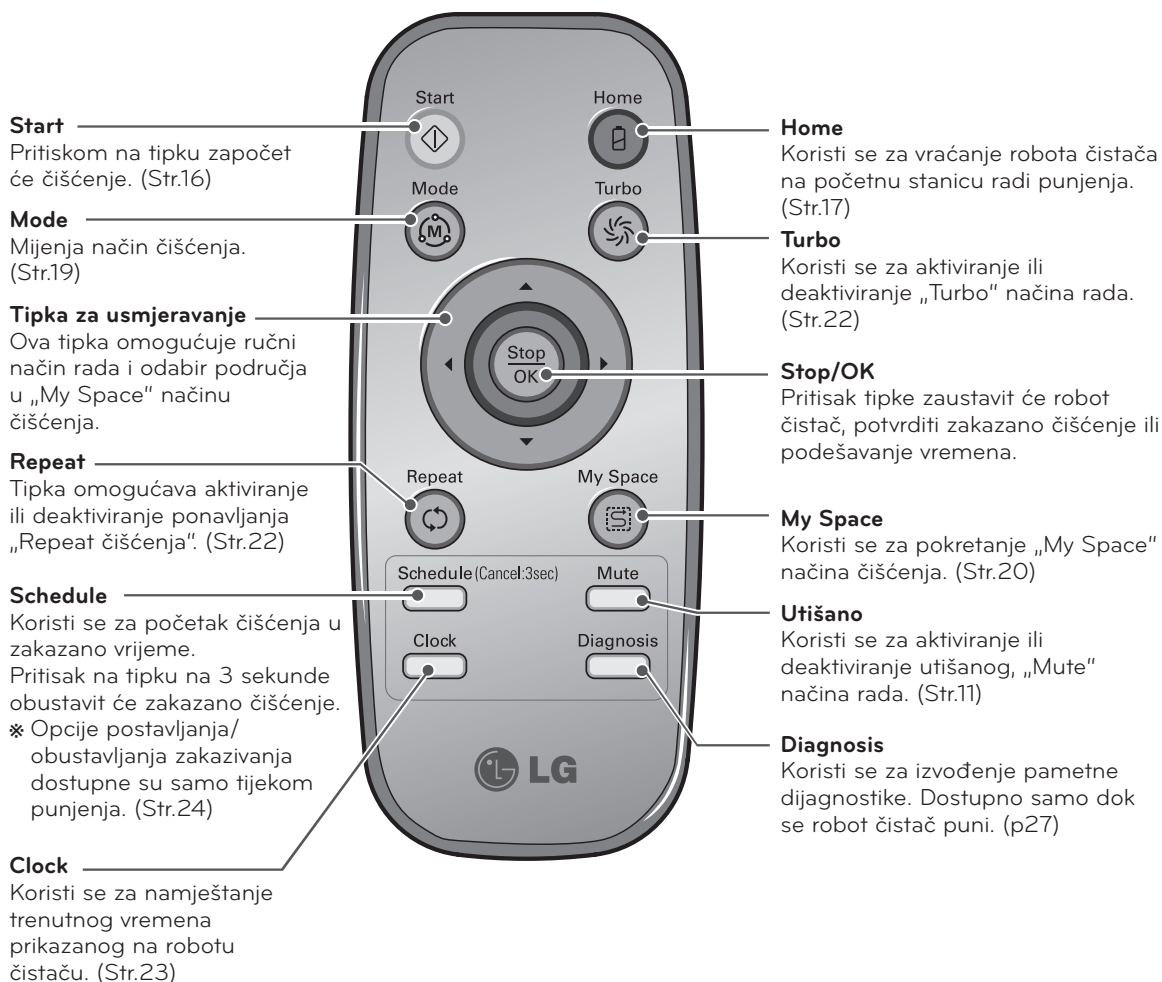

✓ Savjet

- Daljinski upravljač NEMA funkciju uključivanja napajanja.
- Dok je uređaj isključen, daljinski upravljač neće raditi.
- Za uključivanje i isključivanje uređaja koristite tipku „START/STOP“ na gornjem dijelu robota čistača.
- Nakon zaustavljanja robota čistača možete koristiti samo tipke „Mode“, „My Space“ ili „Clock“.

PRIKAZ INFORMACIJA O STATUSU

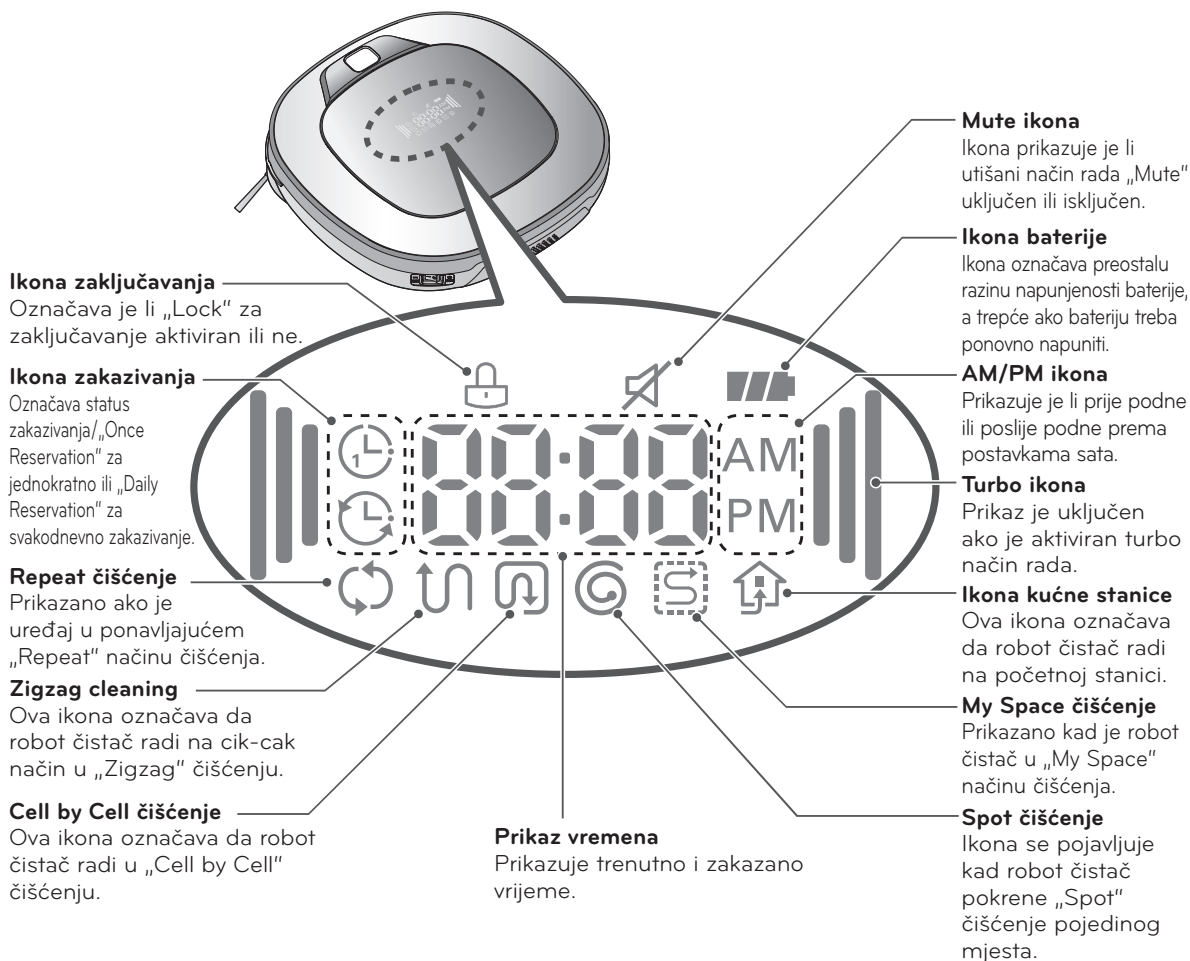

Savjet

- Nakon odabira načina čišćenja („Zigzag“ ili „Cell by Cell“) taj će se način čišćenja upamtiti i nakon isključivanja uređaja.
- Za poništavanje rezervacije i zakazivanja na 3 sekunde pritisnite tipku „Schedule“ na daljinskom upravljaču tijekom punjenja robota čistača.

PRIJE POČETKA

Prije čišćenja provjerite sljedeće

- Nemojte koristiti ovaj proizvod u sobi u kojoj je dijete samo. Dijete se može ozlijediti.
- Uklonite krhke ili nepotrebne predmete iz sobe koja će se čistiti.
Svakako maknite skupu keramiku i predmete velike vrijednosti s poda.
- Prije početka čišćenja zatvorite poklopac spremnika za prašinu.
- Uklonite vlagu s poda.
- Uklonite kabele, trake, ručnike, prostirke i ostalo s poda kako se ne bi zapetljalo u četku.
- Provjerite je li baterija dovoljno napunjena, a ako nije napunite je.
- Prije svakog čišćenja ispraznite spremnik za prašinu kao i prije no što se napuni tijekom čišćenja.
- Zatvorite vrata svih prostorija u koje ne želite da robot čistač uđe.
Tijekom čišćenja, robot čistač može ući u drugu sobu i nastaviti čišćenje.
- Kad je postavljena krpa za čišćenje, robot čistač neće moći preći preko prepreka viših od 5 mm.
Ako ne planirate koristiti krpu za čišćenje, odvojite je prije upotrebe robota čistača.
- Prije pokretanja uređaja bolje je ukloniti tepihe deblje od 20 mm jer mogu prouzročiti kvar uređaja.
- Zatvorite balkonska vrata. Kotači bi se mogli zaglaviti tijekom čišćenja.

Stavljanje baterije daljinskog upravljača

1. Podignite kukicu na stražnjoj strani daljinskog upravljača i otvorite poklopac baterije.
2. Umetnite dvije AAA baterije pazeći na ispravan položaj + i - pola.
3. Potpuno zatvorite poklopac baterije kako one ne bi ispale.

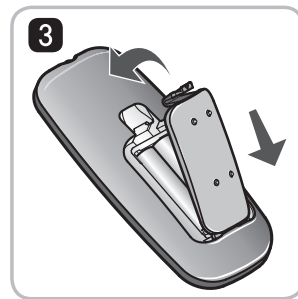
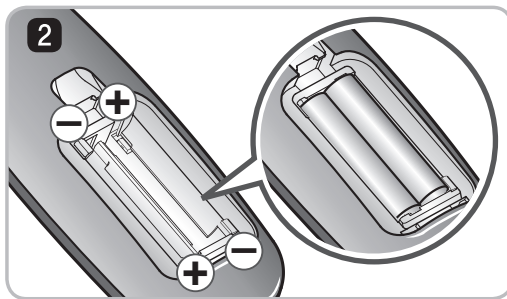

Mjere opreza tijekom upotrebe daljinskog upravljača

- Istodobno pritisnite samo jednu tipku.
- Nemojte ispustiti uređaj niti ga izlagati snažnim udarcima.
- Ne spremajte ga blizu uređaja koji ispuštaju toplinu, vatru ili topli zrak.
- Određene fluorescentne žarulje poput žarulje s isijavanjem na tri pojasa, mogu ometati aktivaciju daljinskog upravljača. Stoga ga koristite čim dalje od takvih žarulja.
- Ako je daljinski upravljač u trenutku aktivacije jako daleko od robota čistača možda neće pravilno raditi.
Daljinski upravljač po mogućnosti koristite na udaljenosti manjoj od 3 m od robota čistača.

1

Postavljanje početne stanice. (Str. 14)

Priključite utikač kabela za napajanje u utičnicu i smjestite stanicu pokraj zida. Ako početna stanica ne dobiva napajanje, robot čistač neće se puniti.

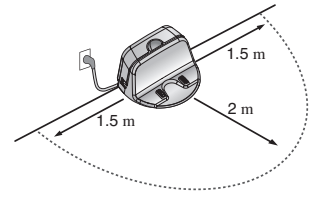

2

Uključite napajanje na robotu čistaču. (Str. 15)

Uključite sklopku za uključivanje na lijevoj stražnjoj strani robota čistača i pritisnite tipku „START/STOP“ na vrhu uređaja.

* Ako se uređaj ne uključi, pogledajte na stranici 15.

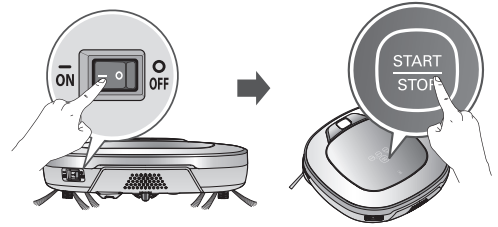

3

Provjerite spremnik za prašinu.

Prije početka čišćenja provjerite je li spremnik za prašinu čist i zatvorite poklopac spremnika za prašinu na glavnoj jedinici.

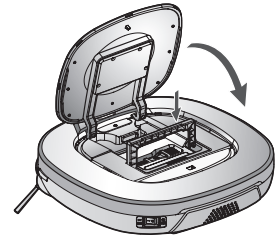

4

Početak čišćenja. (Str. 16)

Kad je robot čistač uključen još jednom pritisnite tipku „START/STOP“. Čut ćete zvuk čišćenja i započet će čišćenje.

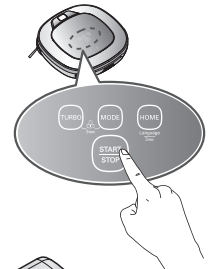

5

Automatsko punjenje. (Str. 17-18)

Robot čistač ima samodijagnostiku i automatski će se vratiti na početnu stanicu radi punjenja prije no što se baterija potpuno isprazni. Baterija se puni približno tri sata.

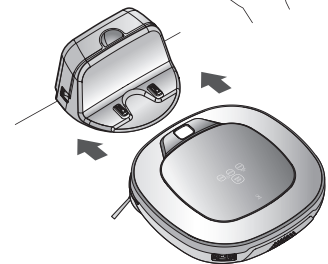

6

Korištenje načina čišćenja i pomoćnih funkcija. (Str. 19-25)

Koristite tipke na robotu čistaču i daljinskom upravljaču kako biste pokrenuli svaki od načina čišćenja i odgovarajuću značajku.

Načini čišćenja su „Zigzag“, „Cell by Cell“, „Spot“, „My space“ i „Repeat“ cleaning; podržane značajke su ručno, zakazano i čišćenje s krpom od mikrovlakana.



< Upozorenje > Ako robot čistač radi s otvorenim poklopcem spremnika za prašinu uređaj može prouzročiti ozljedu ili se može ozbiljno oštetiti.

KAKO UGRADITI POČETNU STANICU

Kako postaviti početnu stanicu

1. Postavite početnu stanicu pokraj zida na tvrd i ravan pod kako biste spriječili klizanje tijekom smještanja robota čistača na stanicu.

Uklonite predmete na udaljenosti 1,5 m lijevo i desno te 2 m ispred stanice.

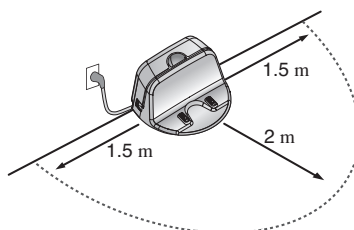
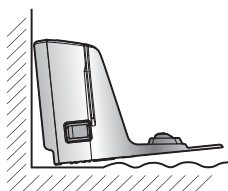
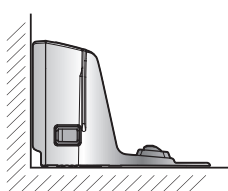

2. Priključite kabel za napajanje u utičnicu.

Omotajte kabel za napajanje oko kukice učvršćene na stražnjoj strani početne stanice ili duž zida kako se ne bi nalazio na putanji robota čistača.

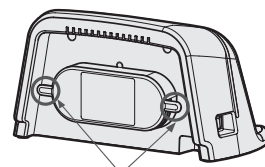

Učvršćivanje kuke kabla za napajanje

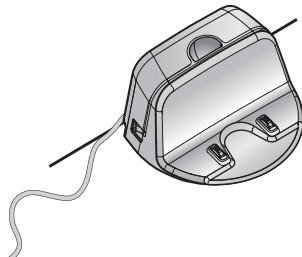
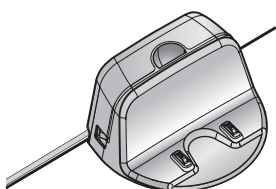

3. Učvrstite početnu stanicu pokraj zida tako da se ne miče.

Uključite sklopku za napajanje

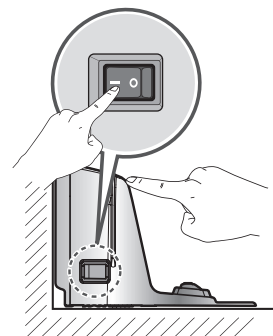

4. Kad se daljinski upravljač ne koristi spremite ga na držač za daljinski upravljač na početnoj stanici.

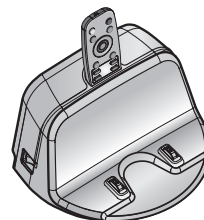

✓ Savjet

- Početnu stanicu uvijek držite priključenom na napajanje. Ako početna stanica nije priključena, robot čistač neće se automatski vraćati na stanicu radi punjenja.

< Upozorenje > **Ne koristite robot čistač ako početna stanica ima oštećen kabel ili utikač, ako ne radi ispravno, pala je ili je oštećena. Kako biste izbjegli opasnosti kabel treba zamijeniti serviser tvrtke LG Electronics, Inc. ili ovlaštenu serviser.**

KAKO UKLJUČITI I ISKLJUČITI NAPAJANJE ROBOTA ČISTAČA

Uključivanje glavnog napajanja

Pronađite sklopku za uključivanje na lijevom stražnjem dijelu robota čistača.

Ako je napajanje isključeno, uključite sklopku.

- * Prilikom uključivanja sklopke za uključivanje ne pritišćite tipku koja se nalazi na gornjem dijelu robota čistača. Rad tipke može biti odgođen.
- * Ako robot čistač nećete dulje vrijeme koristiti isključite sklopku za uključivanje kako biste sačuvali bateriju. Robot čistač ne može se puniti ako je glavna sklopka na položaju „OFF“ (isključeno).

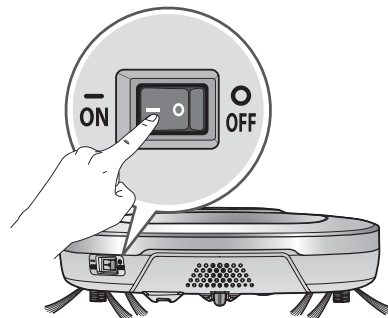

Uključivanje iz stanja mirovanja.

Dok je robot čistač isključen pritisnite na 1 sekundu tipku „START/STOP“ dok ne začujete zvuk "Ting". Uređaj će se uključiti za približno 10 sekundi i začut će se melodija.

- * Ako 10 minuta nakon uključivanja robota čistača nema nikakve naredbe, uređaj će se automatski isključiti.

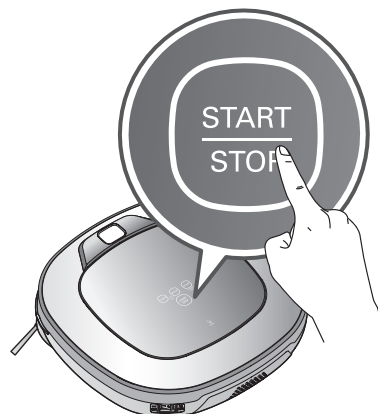

Isključivanje napajanja

Kad je robot čistač uključen pritisnite na dvije sekunde tipku „START/STOP“. Nakon isključivanja uređaja čut će se melodija.

✓ Savjet

- Ako napajanje nije moguće uključiti učinite sljedeće.
 - Uključite sklopku za uključivanje i pričekajte dulje od 3 sekunde.
 - Kad je sklopka za uključivanje uključena pritisnite tipku „START/STOP“.
 - Ako se uređaj nije uključio ili na zaslonu nema prikaza već se samo čuo zvuk „Ting“ ručno postavite robot čistač na početnu stanicu.

KAKO POČETI I ZAVRŠITI ČIŠĆENJE

Upotreba tipki na robotu čistaču

Kad je robot čistač uključen pritisnite tipku „START/STOP“ za početak čišćenja. Začut će se melodija i započet će čišćenje.

Tijekom čišćenja pritisnite tipku „START/STOP“ i čišćenje će prestati.

* Ako je robot čistač isključen i pritisnete tipku „START/STOP“ uređaj će se uključiti. Još jednom pritisnite tipku „START/STOP“ za početak čišćenja.



Korištenje daljinskog upravljača

Nakon uključivanja robota čistača s uređaja, pritisnite tipku „Start“ na daljinskom upravljaču. Začut će se melodija i započet će čišćenje.

Tijekom čišćenja pritisnite tipku „Stop/OK“ i čišćenje će prestati.

* Robot čistač nije moguće daljinskim upravljačem uključiti iz stanja mirovanja dok je robot čistač isključen. Kad je uređaj isključen pritisnite tipku „START/STOP“ na gornjoj strani robota čistača kako biste uključili uređaj i tek tada možete koristiti daljinski upravljač.



* Tijekom čišćenja mogući su sudari jer senzor ne može otkriti neke prepreke zbog njihovog oblika (tanke noge stolica i stolova, rubovi namještaja). Kad se to dogodi reagirat će unutarnji senzor sudara i uređaj će krenuti unatrag.

* Ako je za početak čišćenja odabrano mjesto daleko od početne stanice, stavite robot čistač na ravan pod kako biste spriječili neispravnost senzora za otkrivanje prepreka. Uz to, odaberite mjesto za početak čišćenja bez prepreka poput zavjesa ili zidova 30 cm oko robota čistača.

✓ Savjet

Za najbolje rezultate čišćenja:

- Pregledajte nakratko područje koje će se čistiti na kojem ne bi smjelo biti velikih i malih predmeta koji mogu uzrokovati poteškoće robotu čistaču.
- Ako je čišćenje započelo dok je robot čistač na početnoj stanici, uređaj se može brzo vratiti na početnu stanicu jer je trenutni položaj početne stanice točno očitano.
- Kad je postavljena ploča s krpom za brisanje, a da bi se spriječilo prljanje zbog krpe, uređaj neće prelaziti preko pragova vrata viših od 5 mm.

KAKO PUNITI BATERIJU

Automatsko punjenje

Robot čistač vraća se na početnu stanicu na kraju ciklusa čišćenja ili kad je baterija slaba.

- * Ako protekne 10 minuta bez pomaka robota čistača ili je baterija previše prazna uređaj će se automatski isključiti.
- * **NE ISKLJUČUJTE glavnu sklopku za uključivanje jer se baterija neće puniti. Ako je uređaj ručno vraćen s isključenom glavnom sklopkom za uključivanje, prikazat će se poruka o pogrešci "Main power switch on the back of the Robot Cleaner is turned off. Please turn the switch on."**
- * Ako se uređaj vrati tijekom čišćenja na početnu stanicu zbog slabe baterije, nakon punjenja započet će čišćenje s mjesta koje je najbliže području koje prije punjenja nije bilo očišćeno. (Stranica 18)
- * Ako se robot čistač ne može iz prve postaviti na početnu stanicu, pokušavat će sve dok ne uspije.
- * Kad je robot čistač završio sva područja koja treba i može očistiti, vratit će se na početnu stanicu čak i ako baterija nije slaba.

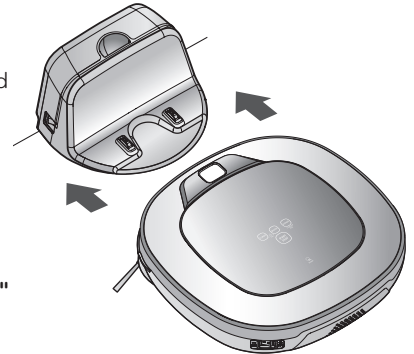

Ručno punjenje

Ako robot čistač koristite po prvi puta ili ako bateriju puniti tijekom čišćenja, bateriju je moguće ručno puniti.

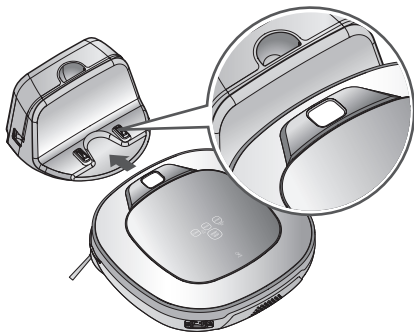

Način 1. Postavite robot čistač na početnu stanicu tako da ga poravnate s prednjim dijelom početne stanice. Na početku punjenja začut će se melodija i zvučna poruka.

- * Ako se stalno ponavlja govorna poruka "Main power switch on the back of the Robot Cleaner is turned off. Please turn the switch on." potrebno je uključiti glavnu sklopku za uključivanje.

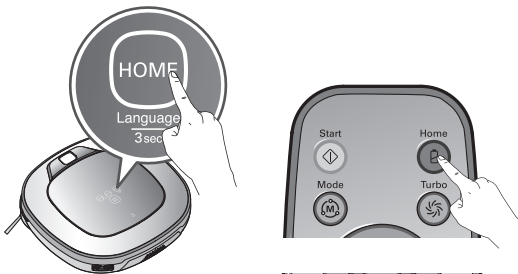

Način 2. Nakon pritiska tipke „Home“ na daljinskom upravljaču ili robotu čistaču pripremit će se postupak punjenja automatskim generiranjem signala traženja i povratka robota čistača na početnu stanicu.

- * Ako robot čistač nije započeo čišćenje s početne stanice ili se ručno puni pritiskom tipke Home, trebat će mu dulje vrijeme za pronalazak početne stanice.
- * Ako je prilikom uključivanja napajanja robot čistač 10 cm udaljen od prednjeg dijela priključka za punjenje, automatski će se vratiti na početnu stanicu i započet će se puniti.

Savjet

Tijekom upotrebe početne stanice pazite na sljedeće:

- Ako se na priključak za punjenje nakupi prljavština, punjenje se možda neće odvijati bez problema. S vremena na vrijeme nakon odvajanja utikača za napajanje obrišite priključak suhom krpom. (Str. 32)
- Ne dodirujte priključak za punjenje bilo kakvim metalnim predmetom kako biste spriječili strujni udar ili oštećenje početne stanice.
- Nikad ne rasklapajte početnu stanicu niti ne vršite na njoj nikakve preinake kako biste izbjegli požar ili strujni udar. • Ne stavljajte početnu stanicu ili utikač za napajanje blizu izvora topline.

KAKO PUNITI BATERIJU

Indikator preostale snage baterije

Razina napunjenosti baterije prikazuje se na zaslonu stanja kako slijedi.

- Ako je u tijeku punjenje, žaruljica razine napunjenosti baterije trepće.
- Ako je punjenje završeno radi uštede energije prikazuju se samo ikone „Baterija“ i „Način čišćenja“.
- Kad je potrebno ponovno punjenje, bit će uključena i treptat će samo žaruljica prve razine napunjenosti baterije.

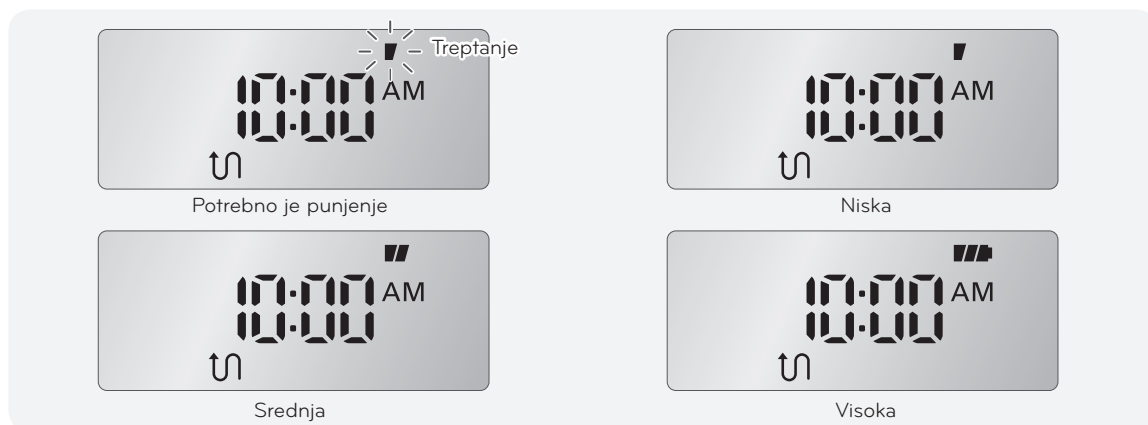

* Ako se robot čistač vrati na početnu stanicu s niskom razinom napunjenosti baterije dok se nalazi u „Načinu čišćenja“, žaruljica će početi treptati.

- Kad žaruljica „Način čišćenja“ počne treptati nakon završetka punjenja, robot čistač nastavit će čišćenje na području koje još nije očišćeno.
- Pritiskom tipke „Start“ na daljinskom upravljaču ili „START/STOP“ na glavnoj jedinici tijekom punjenja, dok trepće žaruljica „Način čišćenja“, robot čistač potražiti će i očištititi mjesta koja prije punjenja nisu očišćena.
- Pritiskom tipke „Start“ na daljinskom upravljaču ili „START/STOP“ na uređaju nakon promjene načina čišćenja robot čistač počet će čistiti od početka.

Žaruljica indikatora statusa tijekom punjenja uređaja (U prostornom „Zigzag“ načinu rada)



Ako ne postoji područje koje treba čistiti



Ako postoji područje koje treba čistiti (treptanje)

Ako se baterija ne puni

Provjera 1:

Ako se baterija ne puni dok je robot čistač priključen na početnu stanicu, provjerite sljedeće.

- Isključite i ponovno uključite sklopku za uključivanje na lijevom stražnjem dijelu robota čistača.
- Provjerite indikator napajanja početne stanice.
- Suhom krpom obrišite priključak na početnoj stanici. (Str. 32)

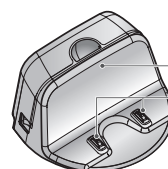

Indikator napajanja
Priključak za punjenje

NAČINI ČIŠĆENJA

Zigzag čišćenje

U „Zigzag“ načinu čišćenja robot čistač ponavlja „Zigzag“ postupak da bi očistio sve i svako mjesto na području koje treba očistiti.

Ako trebate brzo očistiti područje odaberite „Zigzag“ način čišćenja.

Pritisnite tipku „Mode“ na daljinskom upravljaču ili glavnoj jedinici da biste odabrali „Zigzag“ način čišćenja i pritisnite tipku „Start“.

* Zadana postavka novog uređaja iz tvornice je „Zigzag“ čišćenje.

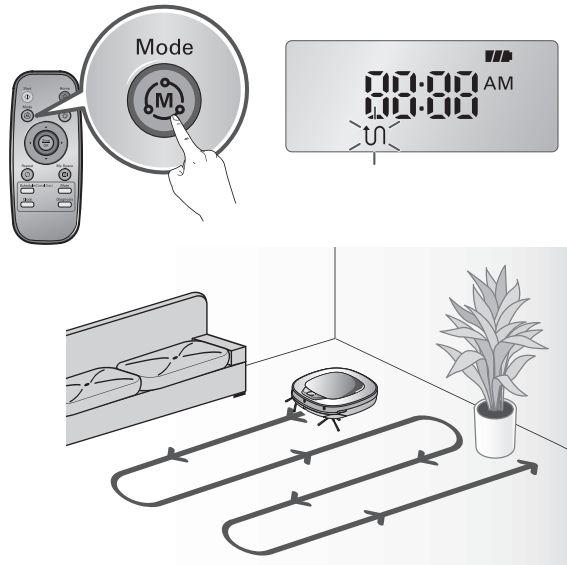

Cell by Cell čišćenje

U „Cell by Cell“ načinu rada, robot čistač čisti područje dijeleći ga u pravokutne odsječke.

Ako želite pedantno i temeljito čišćenje, odaberite taj način.

Pritisnite tipku „Mode“ na daljinskom upravljaču ili glavnoj jedinici da biste odabrali „Cell by Cell“ način čišćenja i pritisnite tipku „Start“.

Prva faza:

Očistit će se maksimalno 3 m x 3 m područja. (Veličina odsječka može varirati u skladu s oblikom područja koje treba očistiti.)

Druga faza:

Druga faza Cell by Cell čišćenja automatski uključuje „Zigzag“ način rada.

Nakon što završi 1. i 2. faza, očišćeno područje čistit će se ponavljanjem gore navedenih načina čišćenja nakon što se uređaj pomakne na sljedeći dio područja koje treba očistiti.

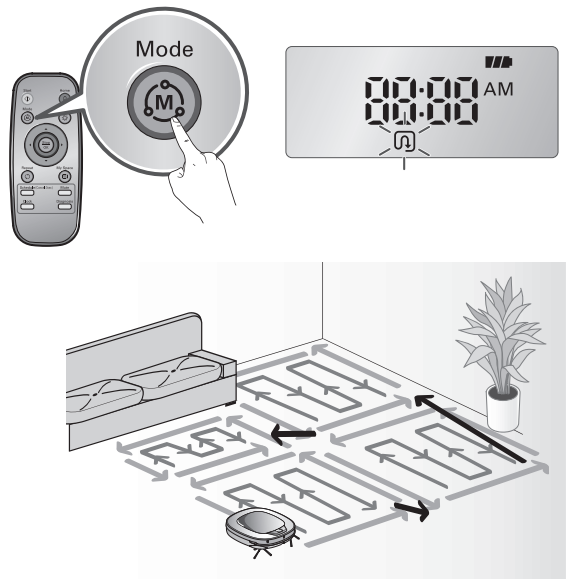

Savjet

- Nakon što je postavljen način čišćenja („Zigzag“, „Cell by Cell“) postavka će biti zadržana i nakon isključivanja uređaja.
- Ako je potrebna promjena načina rada tijekom čišćenja pritisnite tipku „Stop/OK“ i odaberite željeni način rada. Čišćenje će tada započeti iz početka.

NAČINI ČIŠĆENJA

My Space čišćenje

Pritisak na tipku „My Space“ na daljinskom upravljaču postavlja „My Space“ način čišćenja s govornom porukom. Za čišćenje određenih područja odaberite taj način rada.

Prva faza:

Daljinskim upravljačem ručno pokrenite čišćenje na rubnom dijelu svakog bloka koji treba očistiti.

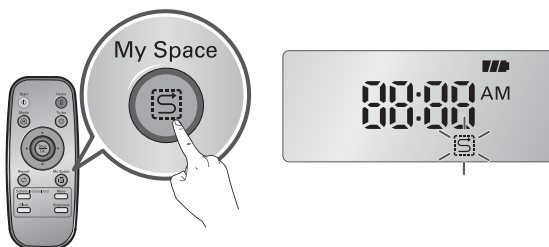

* Ovaj način čišćenja bit će prihvaćen kad je udaljenost između početnog i krajnjeg položaja manja od 1 m.

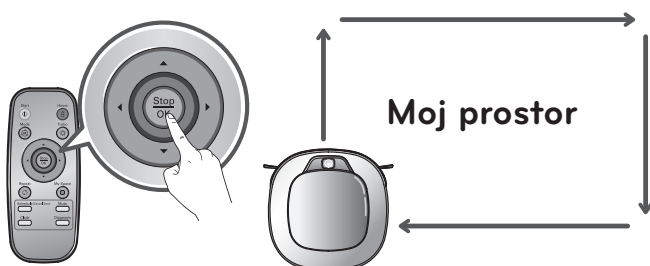

Druga faza:

Pritiskom na tipku „Start“ robot čistač sam će čistiti područje koje je označeno ručnim navođenje uređaja.

* Ako se pojavila pogreška prilikom ocrtavanja zone čišćenja, oglasit će se poruka "Area does not meet the specified conditions. Please continue to make specified area for cleaning process."

Daljinskim upravljačem ponovno označite zonu čišćenja.

* Nakon završetka čišćenja svih odabranih područja, robot čistač postavit će se u prethodno postavljenu način čišćenja („Zigzag“ ili „Cell by Cell“).

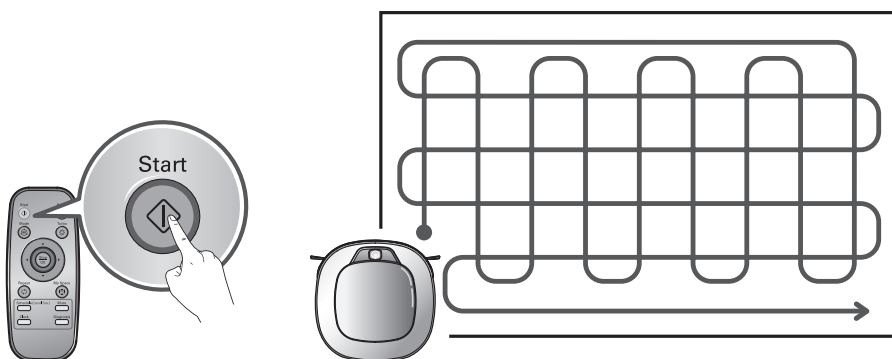

✓ Savjet

- Tijekom punjenja nije moguće aktivirati način čišćenja „My Space“.
- Za promjenu načina čišćenja dok robot čistač radi najprije pritisnite tipku „Stop/OK“ za odabir načina rada. Čišćenje će započeti od početka.

POMOĆNI NAČINI ČIŠĆENJA

Ručno čišćenje

Pritiskom tipke smjera na daljinskom upravljaču možete usmjeravati robot čistač u ručnom načinu rada. Robot čistač čistić će područje pomičući se prema naprijed/natrag/ulijevo/udesno u skladu s pritiskom na tipku smjera. U ručnom načinu rada robot čistač udarat će u prepreke koje se nalaze iza njega ako stalno držite tipku za unatrag na daljinskom upravljaču.

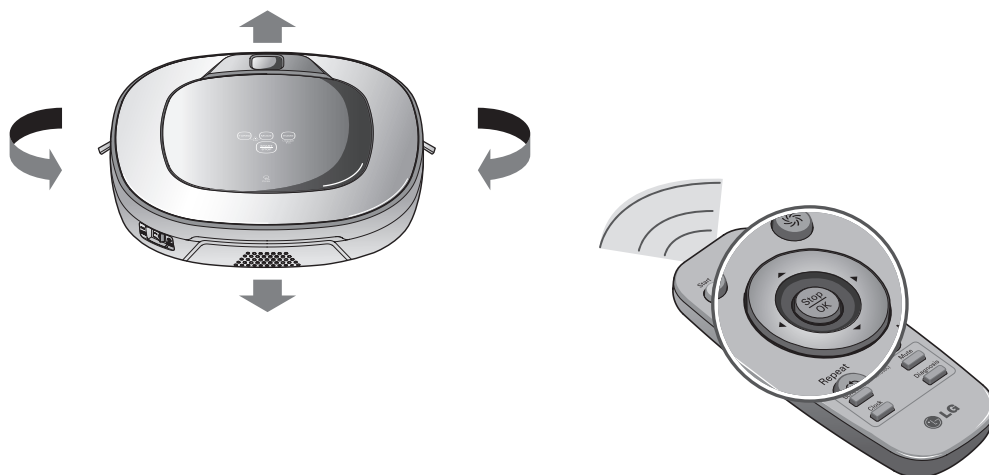

Spot čišćenje

Ovaj način čišćenja najbolji je za čišćenje određenih dijelova u kući. Pritisnite tipku „Mode“ na daljinskom upravljaču kako biste odabrali „Spot“ način čišćenja koji se prikazuje na zaslonu statusa i zatim tipku „Start“, robot čistač započet će čišćenje određenog dijela prostora u promjeru od 1,5 m.

* Tijekom punjenja nije moguće odabrati „Spot“ način čišćenja .

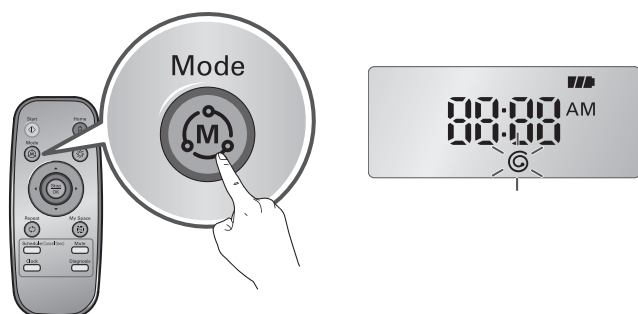

Nakon završetka čišćenja (oko 4-5 minuta), uređaj se zaustavlja na početnom položaju.

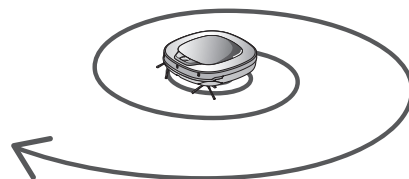

POMOĆNI NAČINI ČIŠĆENJA

Turbo način rada

Pritiskom na tipku „Turbo“ na daljinskom upravljaču ili glavnoj jedinici aktivirat će turbo način rada uz govornu poruku.

Tijekom turbo načina rada pritisak iste tipke obustavit će takav način rada uz govornu poruku.

U turbo načinu rada robot čistač snažnije radi i temeljitije čisti.

*** <Turbo način rada (funkcija stručnjaka za podove)>**

Turbo način rada automatski se uključuje kad robot čistač čisti tepihe.

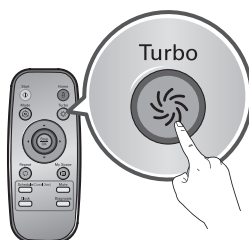

Ponavljanje

Pritiskom na tipku „Repeat“ na daljinskom upravljaču aktivirat će ponavljanje uz govornu poruku.

Tijekom ponavljanja pritisak iste tipke obustavit će takav način rada uz govornu poruku.

Tijekom ponavljanja robot čistač ponavlja čišćenje koje je u tijeku sve dok se baterija ne istroši.

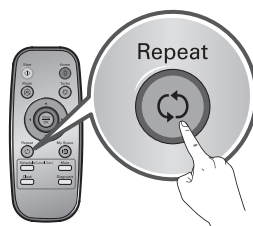

Usvajanje

Robot čistač može memorirati okolinu koju čisti funkcijom usvajanja te tako inteligentno provoditi čišćenje.

* Usvajanje je dostupno samo kad uređaj počinje čistiti od početne stanice.

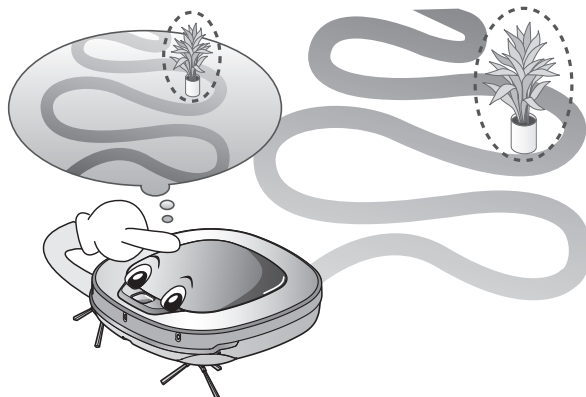



✓ Savjet

- Mjere opreza pri korištenju pametnog rada
 - Usvajanje omogućava memoriranje lokacija i prepreka koje treba zaobići. robot čistač memorira sve karakteristike okoline u koju je stavljen od trenutka početka čišćenja s početne stanice do trenutka završetka putanje.
 - Robot čistač usvaja nove uvjete ako promijenite lokaciju početne stanice.
 - Ako je prihvaćeno usvajanje, oglasit će se govorna poruka „Environment has been studied by learning process.“

POSTAVKA VREMENA

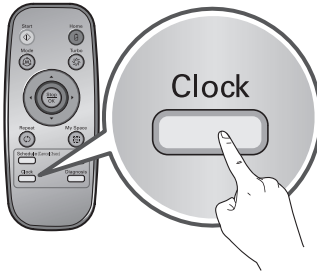
Na robotu čistaču moguće je podesiti trenutno vrijeme. Pritiskom tipke „Clock“ na daljinskom upravljaču dok robot čistač čeka započet će postupak podešavanja trenutnog vremena.

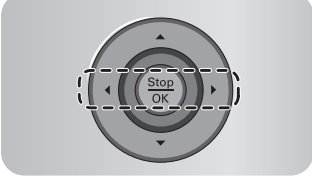
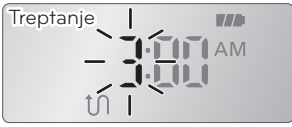

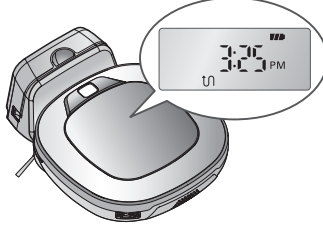
 <p>Odaberite pomoću tipki „◀ ▶“ na daljinskom upravljaču.</p> <p>Funkciju možete pratiti putem izgovorenog vodiča.</p>	 <p>Treptanje 3:00 AM</p>	Postavite vremenske jedinice tipkama „▲▼“ na daljinskom upravljaču.
	 <p>Treptanje 3:05 AM</p>	Postavite minute tipkama „▲▼“ na daljinskom upravljaču.
	 <p>Treptanje 3:05 PM</p>	Postavite prijepodne/poslijepodne tipkama „▲▼“ na daljinskom upravljaču.
		Pritiskom na tipku „Clock“ ili „Stop/OK“ na daljinskom upravljaču završit će postupak podešavanja vremena.

Savjet

- Sva zakazana čišćenja aktiviraju se temeljem vremena podešenog na robotu čistaču. Prije zadavanja zakazanog čišćenja potrebno je podesiti sat.
- Ako tijekom 10 sekundi nema unosa postavka sata se poništava.

ZAKAZANO ČIŠĆENJE

Čišćenje možete zakazati kako bi robot čistač počeo čistiti u zakazano vrijeme. Pritiskom na tipku „Schedule“ na daljinskom upravljaču dok se baterija puni, započet će postupak zakazivanja čišćenja.

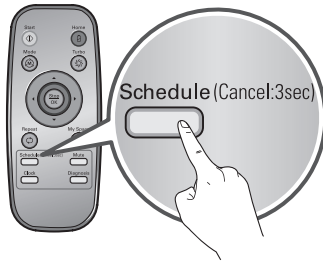

Postavljanje/obustavljanje rezervacije moguće je samo tijekom punjenja uređaja.

		<p>Odaberite „Once Reservation“ za jednokratnu ili „Daily Reservation“ svakodnevnu rezervaciju pomoću tipki „▲▼“ na daljinskom upravljaču. Govorna poruka potvrdit će zakazano.</p>
<p>Odaberite razinu pomoću tipki „◀▶“ na daljinskom upravljaču.</p>		<p>Postavite sat tipkama „▲▼“ na daljinskom upravljaču.</p>
<p>'Once reservation'</p> <p>'Daily reservation'</p>		<p>Postavite minute tipkama „▲▼“ na daljinskom upravljaču.</p>
		<p>Postavite prijedodne/poslijepodne tipkama „▲▼“ na daljinskom upravljaču.</p>
		<p>Pritiskom na tipku „Schedule“ ili „Stop/OK“ na daljinskom upravljaču završit će postupak zakazivanja čišćenja.</p>

✓ Savjet

- U zakazano vrijeme robot čistač počet će sam čistiti.
- Zakazano čišćenje moguće je postaviti samo tijekom punjenja robota čistača.
- Ako tijekom punjenja na 3 sekunde pritisnete tipku „Schedule“ na daljinskom upravljaču zakazano čišćenje će se obustaviti.
- Ako tijekom podešavanja vremena zakazanog čišćenja 10 sekundi nema unosa postavka se poništava.

ČIŠĆENJE KRPOM (OPCIJA)

Postavljanjem krpe od ultra mikrovlakana, učinkovito koristite robot čistač za uklanjanje prašine.

Kad je postavljena ploča s krpom robot čistač neće se penjati na tepihe ili preko pragova kako bi se spriječio prijenos prljavštine s krpe.

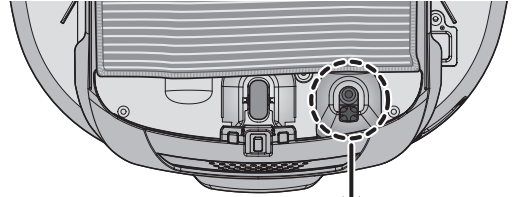

⚠ Pažnja

Ne prekrivajte krpom senzor donje kamere.

Za čišćenje krpom postavite ploču s krpom na robot čistač u skladu s dolje navedenim uputama:

1. Postavite krpom od ultra mikrovlakana na čičak traku na ploči za krpom kako je prikazano slikom.

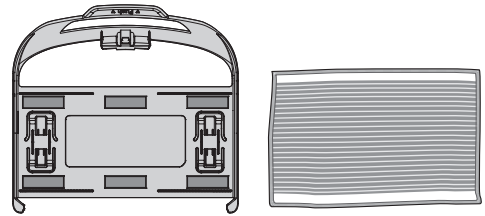

2. Čvrsto gurnite ploču za krpom u žlijeb dok ne začujete glasni škljocaj.
* Pazite i sigurno i čvrsto postavite ploču za krpom kako se ne bi odvojila tijekom čišćenja.

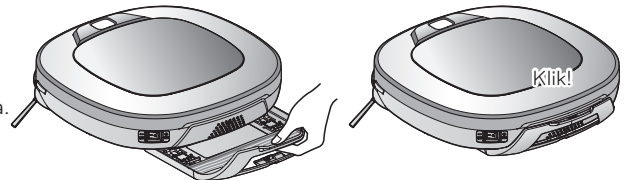

3. Izuzetno je važno poravnati kukice za učvršćivanje na ploči za krpom s utorima za učvršćivanje na donjoj strani robota čistača.

Kukica za učvršćivanje

Utor za učvršćivanje

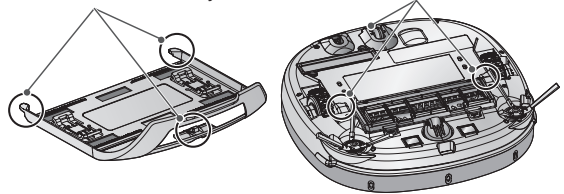

✓ Savjet

- Kako biste spriječili stvaranje neugodnih mirisa, nakon završetka čišćenja isperite prljavštinu ili prašinu s krpe.
- Kako biste spriječili prljanje podova ne koristite krpom od ultra mikrovlakana za čišćenje kad je prljavština pomiješana s tekućinama poput kave ili tinte.
- Kako biste spriječili oštećivanje tepiha zbog čičak trake ili prijenosa prljavštine s krpe, ne čistite tepih dok je postavljena ploča za krpom ili krpom.
- Održavajte krpom od ultra mikrovlakana suhom. Ne koristite na mokrim površinama. Ako ima vlage ona će loše djelovati na navigaciju.
- Funkcija pametne dijagnostike nije dostupna kad je postavljena ploča s krpom

FUNKCIJA TRAŽENJA LOKACIJE

Robot čistač pamti svoj položaj tijekom čišćenja.

Ako korisnik pomakne robot čistač dok on radi, prije nastavka čišćenja uređaj će tražiti mjesto odakle je prvobitno pomaknut pomoću navigacijske funkcije traženja lokacije.

* Navigacijska funkcija bit će aktivirana nakon što robot čistač na odgovarajući način prepozna okolinu koja se čisti.

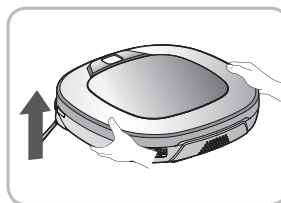

Promjena mjesta



Nakon aktiviranja funkcije traženja lokacije indikator statusa načina čišćenja će treptati

Ručno premještanje.

1. Postavite robot čistač blizu mjesta odakle je započeo kretanje.

* Traženje lokacije je učinkovitije ako robot čistač postavite blizu mjesta odakle je započeo kretanje.

* Ako je pomaknut dalje od 1 m od početnog položaja čišćenja teže će potražiti svoje prethodno mjesto.

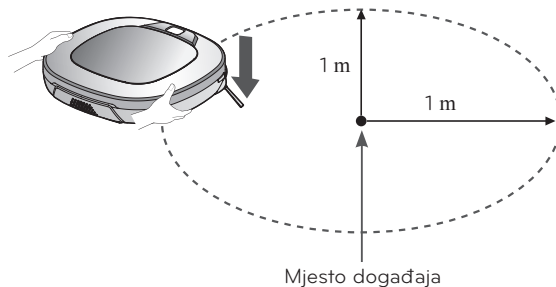

2. Pritisnite tipku „START/STOP“ na robotu čistaču ili tipku „Start“ na daljinskom upravljaču.

robot čistač će tada pokrenuti funkciju traženja lokacije zajedno s automatskim navođenjem.

* Nakon uspješnog završetka traženja lokacije, čišćenje će nastaviti s mjesta s kojeg je pomaknut. Ako traženje lokacije nije bilo uspješno, početak će biti od početka.

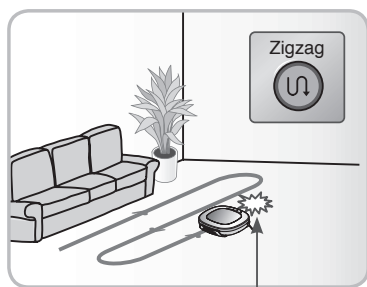

Mjesto događaja

To find exact location, please step away from the Robot Cleaner.

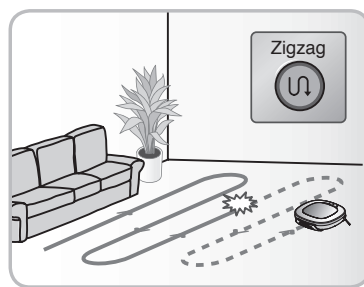
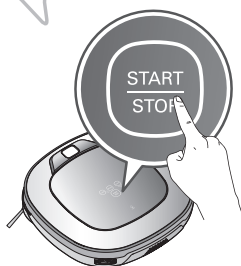

✓ Savjet

- Ako nakon postavljanja funkcije traženja lokacije isključite uređaj, funkcija traženja lokacije bit će obustavljena.
- Traženje lokacije bit će učinkovitije kad je robot čistač bliže mjesta odakle je započeo kretanje.

PAMETNA DIJAGNOSTIKA

Robot čistač koristi značajku pametne dijagnostike za provođenje samodijagnostike. Ako se tijekom dijagnostike pronađu bilo kakve nepravilnosti, obratite se lokalnom servisnom centru LG Electronicsa.

✳️ **Tijekom pametne dijagnostike robot čistač će se kretati u krugu od 50 cm. Prije pokretanja pametne dijagnostike provjerite da u krugu od 1 m oko početne stanice nema nikakvih predmeta.**

1. Nakon što provjerite je li robot čistač priključen na početnu stanicu uključite glavnu sklopku za uključivanje uređaja.

✳️ **Pametna dijagnostika moguća je samo kad je robot čistač priključen na početnu stanicu.**

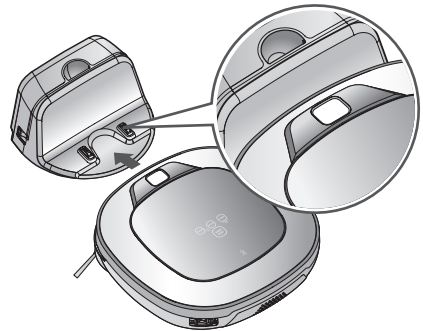

2. Pritisnite tipku „Diagnosis“ na daljinskom upravljaču i započet će postupak dijagnosticiranja govornom porukom "Robot Cleaner smart diagnosis will be started. Please step away and clear around 1 meter around the home station."

✳️ **Ako je priključena ploča za krpu, postupak se neće aktivirati.**



3. Nakon uspješnog završetka pametne dijagnostike, robot čistač vratit će se na početnu stanicu i govornom porukom obavijestiti o rezultatima. Nakon govorne poruke možete pritisnuti tipku „Home“ na daljinskom upravljaču ili glavnoj jedinici za ponavljanje govorne poruke. Dijagnostički postupak završit ćete pritiskom na tipku „Stop/OK“ na daljinskom upravljaču ili glavnoj jedinici.

✳️ **Jednu minutu nakon govorne poruke pametne dijagnostike robot čistač počeo će se puniti.**

✳️ **Ako je pametnom dijagnostikom otkrivena pogreška bilo kojeg senzora, to će se objaviti govornom porukom, a uređaj se neće vratiti na početnu stanicu.**



✓ Savjet

- Prije završetka pametne dijagnostike ne dodirujte robot čistač niti ometajte njegov rad. Ako slučajno prekinete pametnu dijagnostiku, isključite i ponovno uključite glavnu sklopku za uključivanje kako bi se dijagnostika nastavila.
- Pametna dijagnostika neće se aktivirati u sljedećim slučajevima. U svakom od tih slučajeva provjerite problem i pokušajte ponovno.
 - robot čistač je odvojen od početne stanice
 - Razina napunjenosti baterije nije dovoljna
 - Filtar spremnika za prašinu nije postavljen.
 - Ploča za krpu je postavljena

PAMETNA DIJAGNOSTIKA

Ako se nakon pametne dijagnostike pojavi govorna poruka, provjerite sljedeću tablicu za potrebne daljnje postupke.

Glavna poruka	Mjere (za referencu)
Robot Cleaner smart diagnosis will be started. Please step away and clear around 1 meter around the home station.	Očistite sve u krugu od 1 m oko početne stanice, i odmaknite se dok se dijagnostika ne završi.
Smart diagnosis can start when it is being charged. Please dock Robot Cleaner to the home station to charge.	Postavite robot čistač na početnu stanicu kako bi se punio.
No defect found during diagnosis	
Diagnosis mode cannot be operated due to a low battery. Please try again after the battery is charged	Nakon punjenja baterije ponovno pokrenite pametnu dijagnostiku.
Please check if the dust bin is installed with the filter.	Otvorite poklopac spremnika za prašinu i provjerite stanje spremnika.
Charging cannot be done due to a problem in infrared sensor	Ponovno pokrenite pametnu dijagnostiku, ako se pojavi ista poruka obratite se LG Electronics servisnom centru.
Charging cannot be done due to a problem in ultrasonic sensor.	Ponovno pokrenite pametnu dijagnostiku, ako se pojavi ista poruka obratite se LG Electronics servisnom centru.
Charging cannot be done due to a problem in the cliff detection sensors on the bottom. Please clean the sensors.	Očistite tri senzora za otkrivanje ruba na dnu prednjeg dijela uređaja.
Please wipe the lower camera sensor on the right bottom of the Robot Cleaner.	Očistite leće senzora kamere na desnom donjem dijelu.
Please wipe the obstacle detecting sensor window on the left and right side of the Robot Cleaner	Očistite leće senzora prepreka na dnu i lijevoj i desnoj strani
A problem has been found on the Gyro Sensor.	Ponovno pokrenite pametnu dijagnostiku, ako se pojavi ista poruka obratite se LG Electronics servisnom centru.
Please check for dirt on the left wheel.	Provjerite ima li nakupljene prljavštine na lijevom kotaču.
Please check for dirt on the right wheel.	Provjerite ima li nakupljene prljavštine na desnom kotaču.
A problem has been found on the left wheel sensor.	Ponovno pokrenite pametnu dijagnostiku, ako se pojavi ista poruka obratite se LG Electronics servisnom centru.
A problem has been found on the right wheel sensor.	Ponovno pokrenite pametnu dijagnostiku, ako se pojavi ista poruka obratite se LG Electronics servisnom centru.
Please check the brushes for obstructions.	Provjerite ima li nakupljene prljavštine zaglavljene u četki.
A problem has been found in the suction motor.	Ponovno pokrenite pametnu dijagnostiku, ako se pojavi ista poruka obratite se LG Electronics servisnom centru.
A problem has been found in the acceleration sensor.	Ponovno pokrenite pametnu dijagnostiku, ako se pojavi ista poruka obratite se LG Electronics servisnom centru.
In order to listen to the smart diagnosis result again, please press the charging button. To stop, please press the stop button.	Ako trebate ponoviti rezultate dijagnostike, pritisnite tipku „Home“ ili pritisnite tipku „Stop/OK“ za završetak dijagnostike.
Smart diagnosis mode will be turned off.	
Please try smart diagnosis again after turning the main power switch off and on from the back of Robot Cleaner. If the problem continues, please contact LG Electronics customer care.	
Smart Diagnosis mode cannot be operated with mop plate being attached. Please try again after removing it.	Ponovno pokrenite pametnu dijagnostiku nakon uklanjanja ploče s krpom.
Smart diagnosis has failed to operate. Please try it again after turning off and on the main power switch on the back of the Robot cleaner.	Isključite i ponovno uključite glavnu sklopku za uključivanje za nastavak dijagnostike. Ne dodirujte robot niti ne ometajte ga u radu dok se dijagnostika ne završi.

ČIŠĆENJE SPREMNIKA ZA PRAŠINU

Ako je spremnik za prašinu pun, snaga usisavanja može se smanjiti. Očistite spremnik za prašinu prije svakog čišćenja. Očistite spremnik za prašinu sljedećim redoslijedom:

1. Otvorite poklopac spremnika za prašinu pritiskom na tipku „PUSH“ na robotu čistaču.

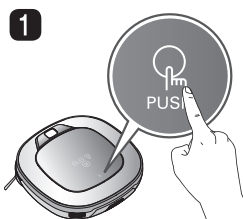

2. Uхватite ručku spremnika za prašinu i izvucite ga prema gore.

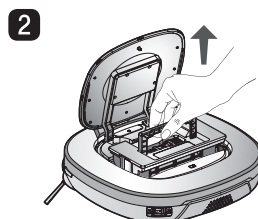

3. Izvucite kukicu na lijevoj strani poklopca filtra na stražnjoj strani spremnika za prašinu kako biste odvojili filter i spužvu.

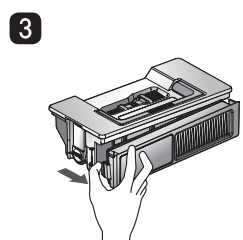

* Pazite prilikom odvajanja filtra jer se prašina može istresti.

* Za postupak čišćenja filtra spremnika za prašinu, pogledajte stranicu 30.

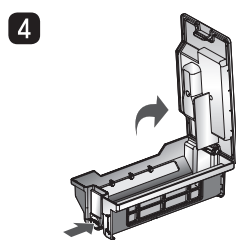

4. Podignite poklopac prema gore dok pritišćete tipku za odvajanje na spremniku za prašinu.

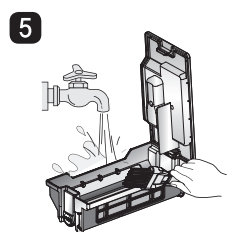

5. Ispraznite spremnik za prašinu i očistite ga četkom ili pod tekućom vodom.

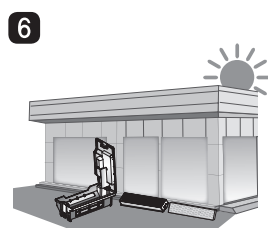

6. Nakon čišćenja vodom potpuno osušite spremnik za prašinu na dobro prozračenom području koja nije na izravnom sunčevom svjetlu.

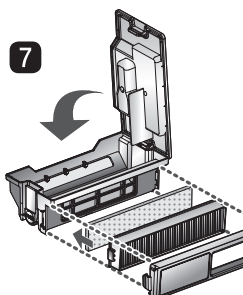

7. Prilikom skidanja ili stavljanja očišćenog spremnika za prašinu, zatvorite poklopac i stavite spužvasti i „HEPA“ filter.

* Detaljne upute o postavljanju naći ćete na stranici 30.

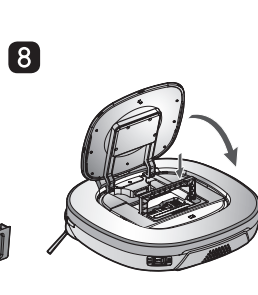

8. Stavite spremnik za prašinu u robot čistač i zatvorite poklopac spremnika za prašinu.

✓ Savjet

- Rad uređaja bez postavljenih filtera na spremnik za prašinu može prouzročiti kvar motora koje nije obuhvaćeno jamstvom.
- Nakon čišćenja spremnika za prašinu, svakako provjerite je li filter postavljen i stavite ga na spremnik za prašinu. Ako pokrenete čišćenje bez postavljenih filtera na spremniku za prašinu ili bez postavljenog poklopca filtra, začut će se govorna poruka "Please check if the dust bin is installed with the filter."
- Nakon čišćenja spremnika za prašinu uvijek provjerite je li poklopac spremnika za prašinu pravilno postavljen te zatvara li se lako i pravilno.

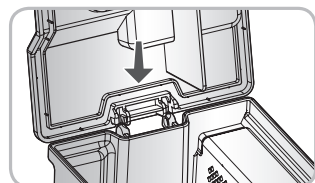

ČIŠĆENJE FILTRA SPREMNIKA ZA PRAŠINU

Filtar spremnika za prašinu sastoji se od „HEPA“ i spužvastog filtra. Očistite „HEPA“ i spužvasti filtar sljedećim redoslijedom.

1. Izvucite kukicu na lijevoj strani modula „HEPA“ filtra na stražnjoj strani spremnika za prašinu kako biste odvojili „HEPA“ i spužvasti filtar.

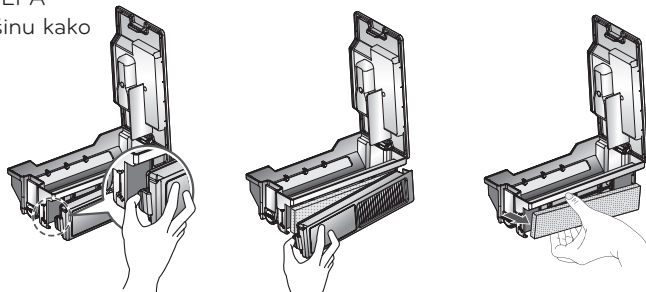

2. Usisavačem ili četkom za čišćenje temeljito očistite čestice fine prašine na „HEPA“ filtru.

※ NE perite „HEPA“ filtar vodom.
Snaga usisavanja će se smanjiti.

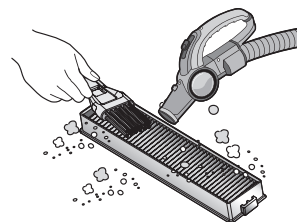

3. Za čišćenje spužvastog filtra koristite četku za čišćenje. Ako koristite vodu za čišćenje, pustite neka se potpuno osuši u hladu prije ponovnog postavljanja.

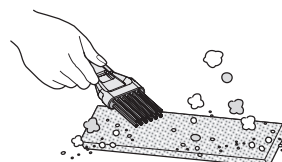

4. Postavite oba filtra, „HEPA“ i spužvasti na poklopac filtra sljedećim redoslijedom.

※ Postavite pravokutni okvir na „HEPA“ filtru u smještajni utor tijela filtra.

※ Pazite kako ne biste nepravilno postavili „HEPA“ i spužvasti filtar na poklopac filtra.

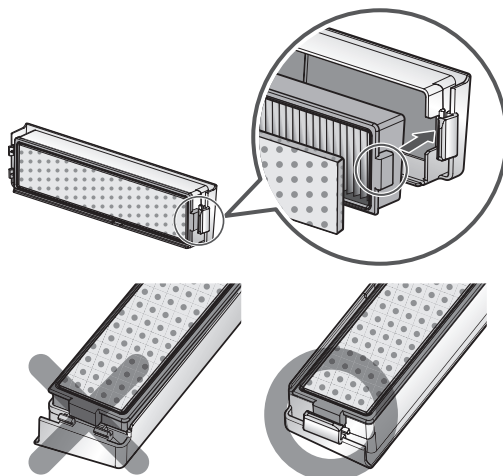

✓ Savjet

- Kako bi se zadržala učinkovitost robota čistača potrebno je barem jednom tjedno četkom ili usisavačem očistiti „HEPA“ filtar.
- Ako robot čistač koristite s poklopcem filtra postavljenim na spremnik za prašinu, a bez umetnutih filtara, prašina može ući u uređaj i prouzročiti kvar.

ČIŠĆENJE ČETKE

Rotirajuća četka koja se nalazi na dnu robota čistača olakšava prikupljanje prašine. Četku očistite sljedećim redoslijedom.

*** Prije preokretanja glavne jedinice, stavite meku krpu na pod i izvadite spremnik za prašinu.**

U suprotnom mogu nastati ogrebotine na glavnoj jedinici, a iz spremnika za prašinu može se istresti prašina.

1 Prije početka čišćenja isključite glavnu sklopku za uključivanje. Preokrenite robot čistač i stavite ga na meku krpu.

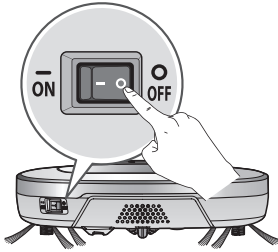

2 Nakon što provjerite ima li prljavštine, pritisnite prema dolje kukicu za učvršćivanje i povucite prema gore da biste skinuli poklopac četke.

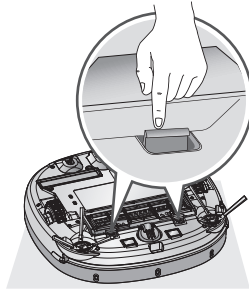

3 Alatom za čišćenje očistite dlake i drugu prljavštinu i otpadne materijale sa četke i s 2 manja okretna kotačića.

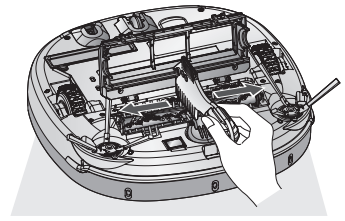

4 Četku gurnite u potpunosti u žuti prorez.

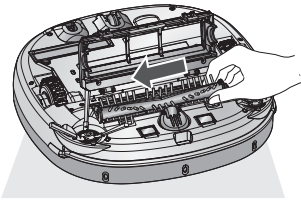

5 Dok gurate četku, podignite bijeli prorez i odvojite ga od glavne jedinice.

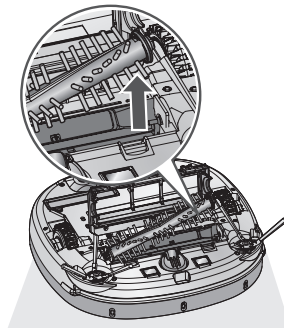

6 Pažljivo usisavačem ili škarama očistite četku.

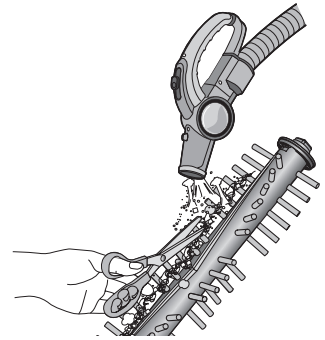

7 Postavite kukicu za učvršćivanje (pravokutnu) na bočnu stranu četke u utor odgovarajuće boje.

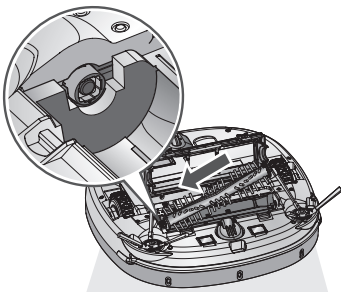

8 Dok gurate četku u smjeru strelice, postavite kukicu za učvršćivanje (pravokutnu) na suprotnu stranu utora.

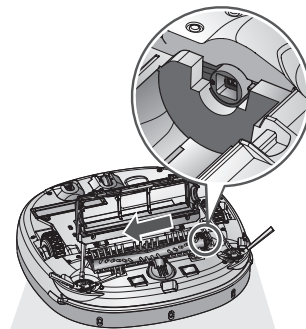

9 Pritisnite i zatvorite poklopac tako da s obje strane kukice za učvršćivanje začujete glasni škljocaj.

*** Pazite kako prilikom zatvaranja ne biste poklopcem zahvatili bočna vlakna četke.**

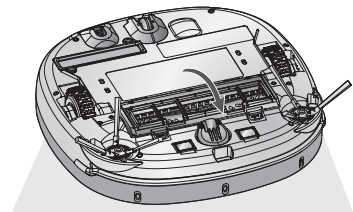

ČIŠĆENJE SENZORA/PRIKLJUČKA ZA PUNJENJE

Robot čistač ima senzore za otkrivanje prepreka, stepenica i početne stanice za punjenje baterije. Kako bi se zadržala učinkovitost robota čistača redovito čistite senzore i priključke za punjenje kako slijedi:

1. Isključite sklopku za uključivanje na dnu robota čistača. Ako ne isključite glavno napajanje moguće su ozljede zbog nehotične aktivacije robota čistača.

2. Na pod stavite meku i glatku krpu, preokrenite robot čistač i stavite ga na krpu.

*** Prije okretanja uređaja izvadite spremnik za prašinu. U suprotnom bi se prašina mogla istresti iz spremnika.**

3. Mekom krpom ili četkom za čišćenje obrišite prašinu sa svakog senzora ruba, senzora kamere i ultrazvučnog senzora te priključka za punjenje kako je opisano u nastavku.

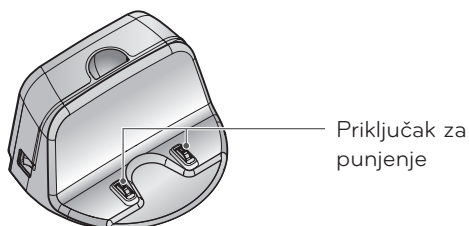
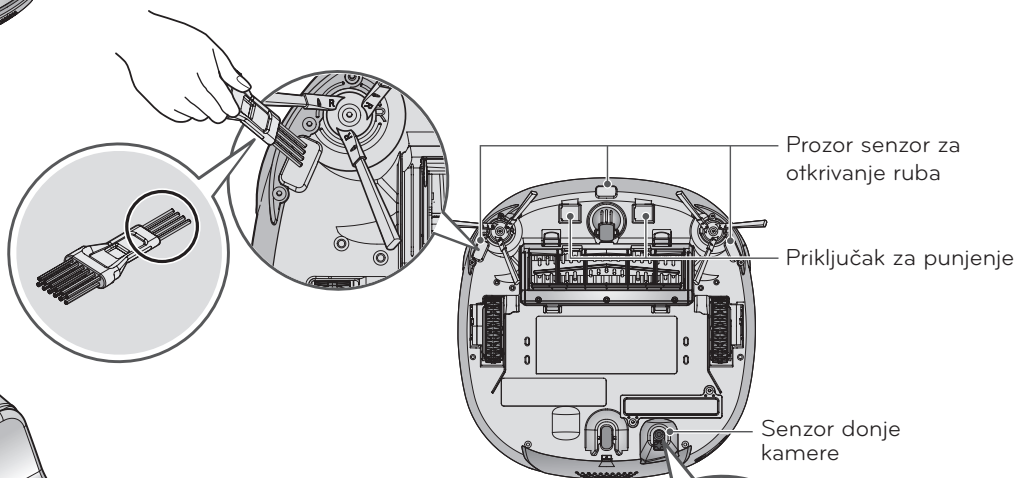
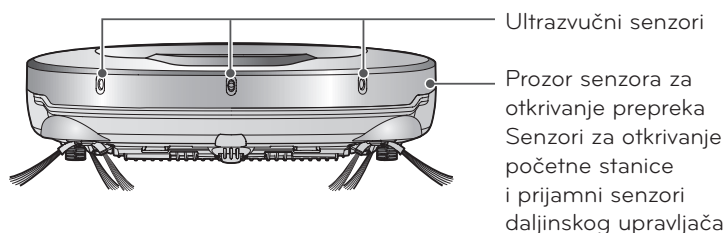
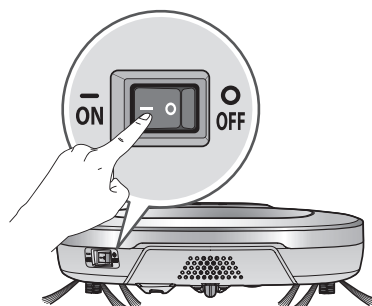

Savjet

- Ne čistite robot čistač izravnim raspršivanjem vode, razrjeđivača, benzena ili bilo koje druge tekućine po uređaju.
- Ako je bilo koji senzor ili priključak za punjenje oštećen pozovite servisni centar. Oštećenje senzora ili priključka može prouzročiti kvar proizvoda.
- Za čišćenje senzora/priključka za punjenje koristite četku za čišćenje.

ČIŠĆENJE BOČNE ČETKE

Na bočnu četku lako prijanjaju strani predmeti i otpadni materijali poput dlaka. Uklonite otpadni materijal barem jednom tjedno.

Ako je na četki puno prljavštine postoji rizik od oštećenja četki.

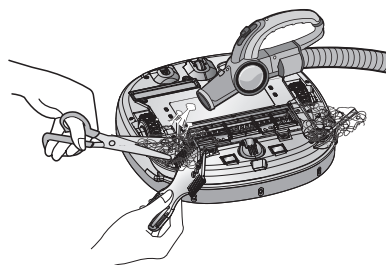

Ako često čistite grube podove ili zidove bočna četka se može saviti ili oštetiti. U tom slučaju ispravite bočnu četku na dolje opisani način.

1. Sljedeći postupak koristan je za ispravljanje izobličениh četki.
2. Isključite uređaj na glavnoj sklopki za uključivanje na stražnjem dijelu uređaja.
3. Stavite robot čistač na rub stola za lakše čišćenje bočne četke. Pazite da robot čistač ne padne sa stola.
4. Namočite bočnu četku u toplu vodu
5. Na deset sekundi pritisnite bočnu četku prema dolje tako da je potpuno potopljena u vodu.
6. Polagano iscijedite bočnu četku laganim pritiskanjem ruke.
7. Zakrenite bočnu četku i ponovite korake 4-6 za svaki dio četke.
8. Bočnu četku je potrebno potpuno osušiti prije ponovne upotrebe.

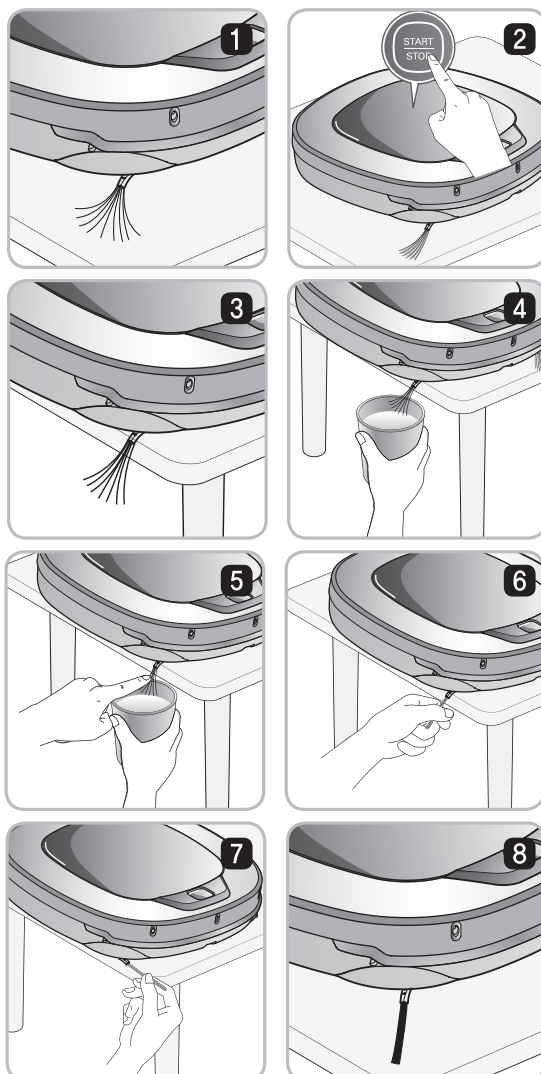

Rukovanje bočnom četkom

1. Odvijačem skinite vijke i odvojite bočnu četku s glavne jedinice.
2. Nakon odvajanja skinite sve nakupljene dlake.
3. Bočnu četku postavite na dno robota čistača tako da strane označene na četki s „R” i „L” odgovaraju oznakama na robotu čistaču.

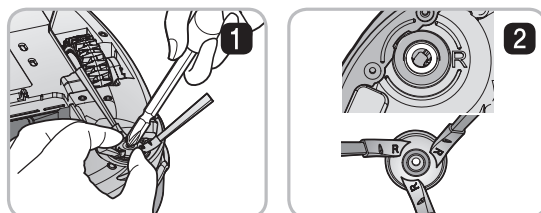

ČIŠĆENJE KRPE OD ULTRA MIKROVLAKANA (OPCIJA)

Kako bi se spriječilo nastajanje loših mirisa, nakon čišćenja krpom potrebno ju je oprati od prljavštine i prašine. Slijedite upute za pranje krpe od ultra mikrovlakana:

1. Odvojite krpu od ultra mikrovlakana s ploče za krpu.

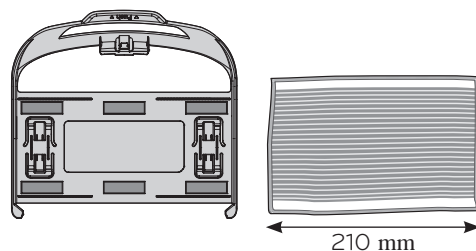

2. Pažljivo je očistite toplom vodom.



3. Krpu ponovno koristite nakon što je potpuno osušite na suncu.

※ Ako koristite vlažnu ili mokru krpu to će prouzročiti kvar robota čistača.

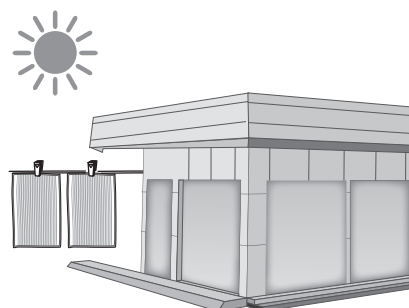

Savjet

- Kako biste spriječili kvar proizvoda, koristite samo krpu od ultra mikrovlakana isporučenu s robotom čistačem.
- Dodatne krpe od mikrovlakana možete nabaviti u najbližem servisnom centru LG Electronicsa.

RJEŠAVANJE PROBLEMA

Nakon govorne poruke "The wheels are not touching the floor. Please move Robot Cleaner onto flat floor."

Ako kotači zbog bilo kojeg razloga ne dodiruju površinu poda čut će se poruka upozorenja.

- Je li kotač zapeo na ulaznim vratima, balkonu, stepenicama ili sličnoj prepreci?
 - ▶ Pomaknite robot čistač na ravan pod.



Nakon govorne poruke "Please remove foreign material on the left/right wheel."

- Provjerite je li kakva prljavština omotana oko kotača?
 - ▶ Na pod stavite meku i glatku krpu, preokrenite robot čistač i stavite ga na krpu. Nakon pregleda kotača uklonite prljavštinu
 - ※ **Prije okretanja uređaja izvadite spremnik za prašinu.**
U suprotnom bi se prašina mogla istresti iz spremnika.

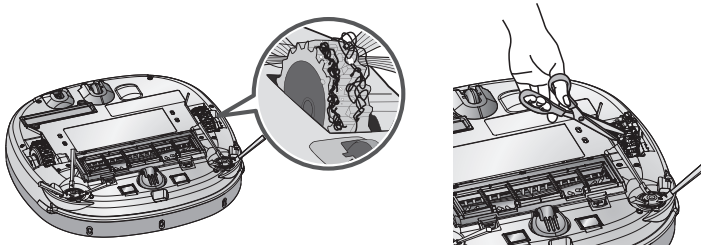

Nakon govorne poruke "Robot Cleaner cannot continue cleaning. Please check the area around Robot Cleaner."

Ako robot čistač zbog bilo kakvih razloga ne može otići na područje koje treba čistiti, čut će se poruka upozorenja.

- Je li robot čistač zaglavljnjen?
 - ▶ Nakon uklanjanja dijela koji je zaglavljnjen, stavite robot čistač na pod.

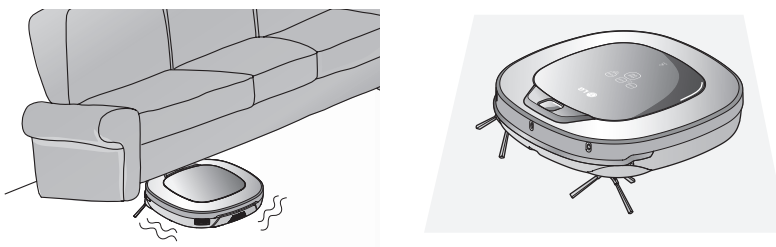

RJEŠAVANJE PROBLEMA

Nakon govorne poruke "Please check if the dust bin is installed with the filter."

Ako nema spremnika za prašinu ili postavljenog poklopca filtra oglasit će se poruka upozorenja.

- Je li spremnik za prašinu postavljen na robot čistač?
 - ▶ Otvorite poklopac spremnika za prašinu i provjerite je li spremnik za prašinu na svom mjestu.
 - ▶ NE ostavljajte poklopac spremnika za prašinu otvorenim.

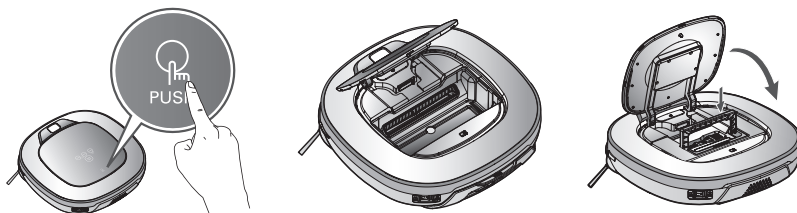

- Provjerite je li poklopac filtra postavljen na spremnik za prašinu.

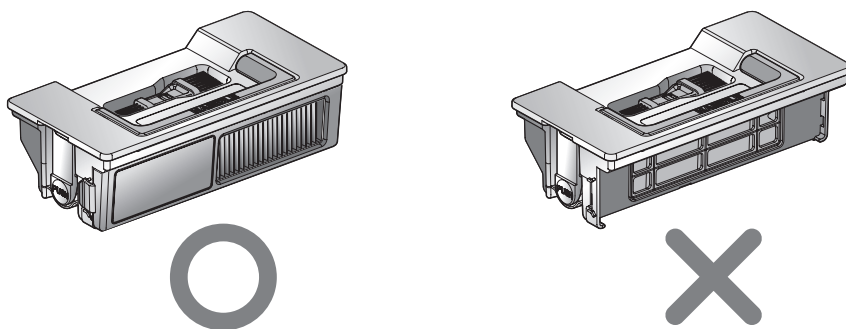

Nakon govorne poruke "Battery is low. Please move Robot Cleaner onto the home station to charge."

Kad je baterija gotovo prazna, začut će se poruka "Battery is low".

- Postavite robot čistač na početnu stanicu radi punjenja.
 - ▶ Kad je robot čistač uspješno postavljen na početnu stanicu, početak punjenja označit će melodijom.

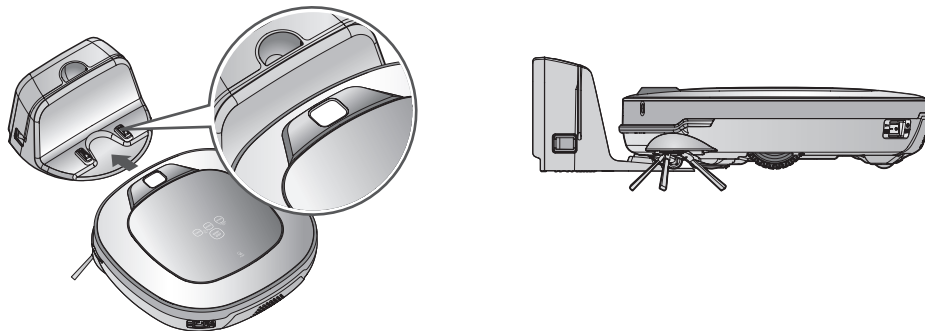

RJEŠAVANJE PROBLEMA

Nakon govorne poruke "Please remove foreign material from the brushes on the bottom."

Ako prljavština ograničava okretanje četke oglasit će se poruka upozorenja.

Stavite meku krpu na pod, preokrenite robot čistač i stavite ga na krpu.

*** Prije no što preokrenete glavnu jedinicu, izvadite spremnik za prašinu.**

U suprotnom će se prašina istresti iz spremnika.

• Četka stvara glasan, neuobičajeni zvuk.

▶ Provjerite je li četka ispravljeno postavljena tako da provjerite žlijeb za odvajanje četke.

▶ Skinite četku s robota čistača i skinite prljavštinu sa četke.

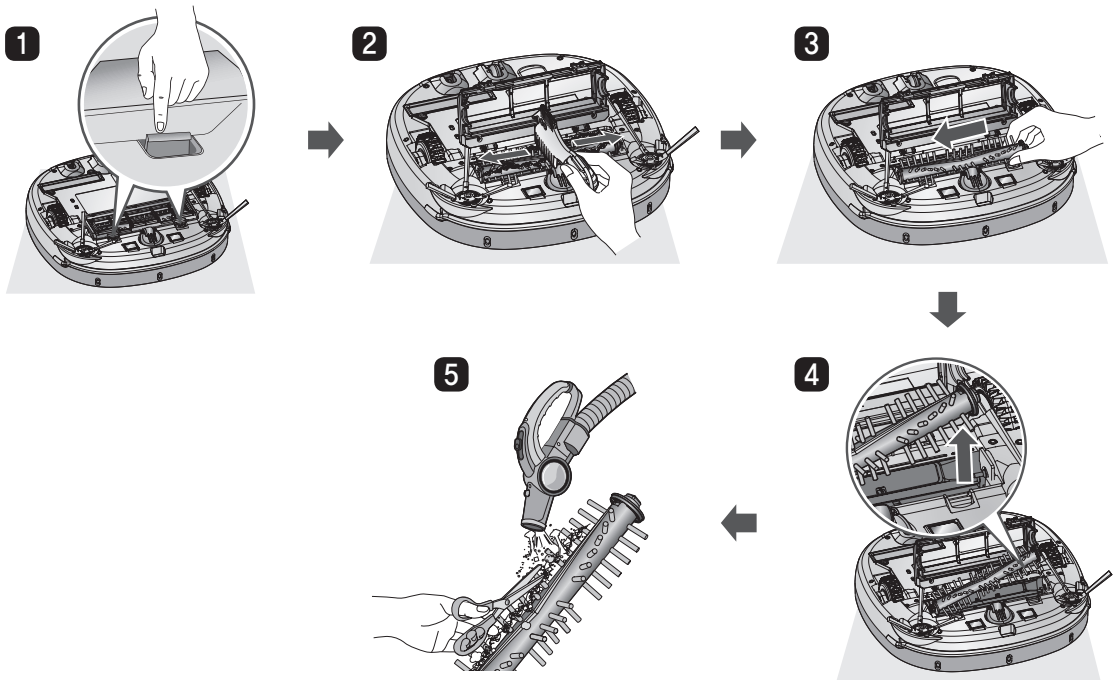

• Četka ili bočna četka je zaglavljena.

▶ Skinite otpadni materijal poput žica ili vlasi zahvaćenih u bočnu četku ili četku.

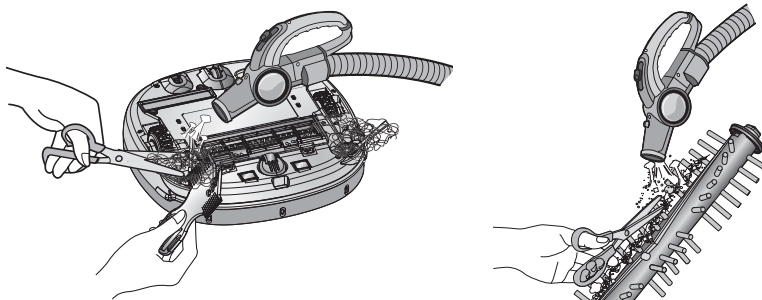

*** Detaljniji opis tog postupka naći ćete u uputama na stranicama 31, 33.**

PRIJE POZIVANJA SERVISIA

Prije pozivanja servisa radi kvara robota čistača, provjerite sljedeće.

Problem	Rješenje (Referentna stranica)
Uređaj nije moguće uključiti.	Provjerite je li sklopka za uključivanje uključena. (Stranica 15)
Uređaj se automatski isključuje	To nije pogreška. Robot čistač ima funkciju štednje energije. Ako se uređaj ne koristi 10 minuta nakon uključivanja, on će se automatski isključiti. (Stranica 17)
Robot čistač se ne puni.	<ul style="list-style-type: none">▶ Provjerite je li glavna sklopka za uključivanje uključena.▶ Uklonite predmete oko početne stanice. (Stranica 15)▶ Provjerite je li na početnu stanicu priključeno napajanje. (Stranica 14)▶ Suhom krpom obrišite priključak za punjenje.
Snaga usisavanja se smanjuje.	<ul style="list-style-type: none">▶ Provjerite da li prljavština blokira usisni priključak. (Stranica 31)▶ Ispraznite spremnik za prašinu. (Stranica 29)▶ Očistite filter spremnika za prašinu. (Stranica 30)
Povećala se buka koju stvara uređaj.	<ul style="list-style-type: none">▶ Provjerite je li spremnik za prašinu ispravno postavljen.▶ Provjerite je li filter spremnika za prašinu ispravno postavljen. (Stranica 30)▶ Provjerite je li se na četki nakupila prljavština. (Stranica 31)
Robot čistač se ne aktivira.	<ul style="list-style-type: none">▶ Provjerite je li sklopka za uključivanje uključena. (Stranica 15)▶ Provjerite je li baterija napunjena. (Stranica 18)
Četka se ne rotira.	<ul style="list-style-type: none">▶ Očistite četku. (Stranica 31)▶ Provjerite je li četka ispravno postavljena. (Stranica 31)
Kretanje ili putanja uređaja nije uobičajena.	<ul style="list-style-type: none">▶ Pažljivo obrišite senzor mekom krpom. (Stranica 32)▶ Ako je postavljena krpa od ultra mikrovlakana, provjerite je li ispravno postavljena. (Stranica 25)▶ Isključite i ponovno uključite sklopku za uključivanje.
Robot čistač nije moguće aktivirati daljinskim upravljačem.	<ul style="list-style-type: none">▶ Zamijenite baterije daljinskog upravljača. (Stranica 12)▶ Provjerite je li daljinski upravljač na udaljenosti manjoj od 3 m od glavne jedinice. (Stranica 12)▶ Provjerite je li glavna sklopka za uključivanje uključena. (Stranica 15)

Bilješka o softveru otvorenog koda

Za dobivanje izvornog koda pod GPL, LGPL, MPL i drugim licencijama otvorenog koda sadržanih u ovom proizvodu, posjetite <http://opensource.lge.com>. Uz otvoreni kod, svi navedeni uvjeti licence, izjave o odricanju jamstva i bilješke o autorskom pravu dostupne su za preuzimanje.

Stavljanje i skidanje baterije

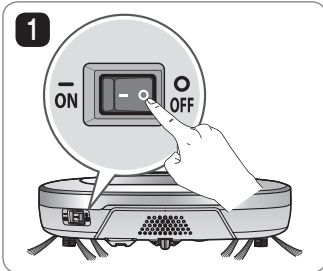

1 Isključite glavnu sklopku za uključivanje na lijevoj donjoj strani robota čistača.

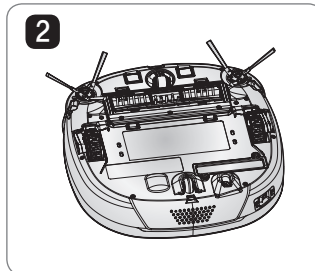

2 Stavite meku krpu na pod, izvadite spremnik za prašinu i preokrenite robot čistač.

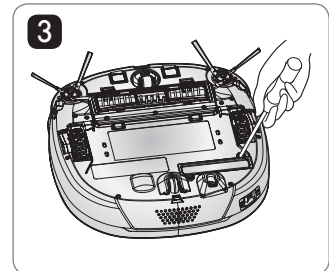

3 Odvijačem uklonite vijak.

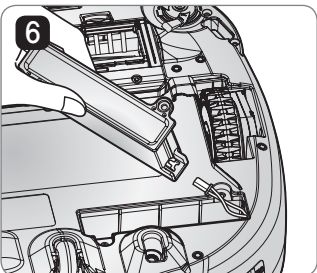

6 Bateriju stavite suprotnim redoslijedom.

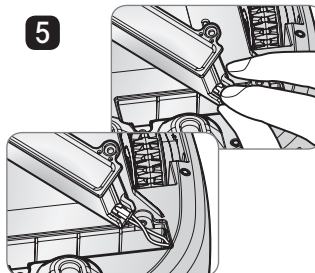

5 Odvojite vodič iz baterije dok pritišćete kuglicu priključnice.

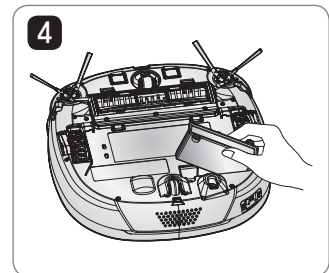

4 Izvadite bateriju iz uređaja.

! UPOZORENJE

Imajte na umu rizik od požara, eksplozije, strujnog udara ili kvara.

- Ne punite ovaj baterijski komplet (baterija u daljnjem tekstu) bilo kojom drugom vrstom punjača osim originalne isporučene.
- Pazite da ne oštetite bateriju zbog pada, loma, probijanja ili kratko spojenih vanjskih kontakata.
- Ni na koji način ne pokušavajte rastaviti bateriju. Ako je baterija oštećena ili neispravna, odnesite je u servisni centar.
- Ne stavljajte bateriju pokraj izvora topline niti ne odlažite u vatru ili vodu.
- Napunjenu bateriju držite dalje od vlažne ili mokre okoline.
- Držite na sigurnom od djece, dojenčadi i kućnih ljubimaca.