



LIETOTĀJA ROKASGRĀMATA

LED TV*

(CINEMA 3D Smart TV)

* LG LED TV lieto LCD ekrānu ar LED fona apgaismojumu.

Lūdzu, pirms televizora lietošanas rūpīgi izlasiet šo rokasgrāmatu un saglabājiet to turpmākai uzziņai.

27MT93V
27MT93S

SATURA RĀDĪTĀJS

3 LICENCES

4 UZSTĀDĪŠANAS PROCEDŪRA

5 MONTĀŽA UN SAGATAVOŠANA

- 5 Izsaiņošana
- 7 - Jāiegādājas atsevišķi
- 9 Detaļas un pogas
- 10 Televizora celšana un pārvietošana
- 11 Televizora uzstādīšana
 - 11 - Statīva pievienošana
 - 12 - Uzstādīšana uz galda
 - 13 - Kabeļu sakārtošana
 - 14 - Kensington drošības sistēmas izmantošana
 - 14 - Statīva atvienošana

15 TELEVIZORA SKATĪŠANĀS

- 15 Televizora ieslēgšana pirmo reizi

17 SAVIENOJUMU VEIDOŠANA

- 17 Antenas pievienošana
- 18 Satelīta savienojums
- 19 Savienošana ar HD uztvērēju, DVD, videomagnetofonu vai spēļu ierīci
 - 19 - HDMI savienojums
 - 20 - HDMI līdz DVI savienojums
 - 21 - Komponentsignāla savienojums
 - 22 - Kompozītsignāla savienojums
 - 23 - Euro Scart savienojums
- 24 Audiosistēmas savienojums
 - 24 - Austiņu savienojums
- 25 Savienojums ar USB
- 26 CI moduļa savienojums
- 27 MHL savienojums
- 28 Savienojums ar vadu tīklu
- 29 Pievienošana datoram
 - 30 - HDMI savienojums
 - 31 - HDMI līdz DVI savienojums

32 TĀLVADĪBAS PULTS

34 MAĢISKĀS TĀLVADĪBAS PULTS FUNKCIJAS

- 35 Maģiskās tālvadības pults reģistrēšana
- 35 Maģiskās tālvadības pults lietošana
- 35 Piesardzības pasākumi maģiskās tālvadības pults lietošanā

36 LIETOĀJA CEĻVEŽA LIETOŠANA

37 TEHNISKĀ APKOPE

- 37 Televizora tīrīšana
- 37 Ekrāns un rāmis
- 37 Korpuss un statīvs
- 37 Strāvas vads
- 38 "Attēla izdegšanas/sadegšanas" novēršana televizora ekrānā

39 JA 3D ATTĒLA KVALITĀTE NAV PIENĒMAMA, PĀRBAUDIET TĀLĀK MINĒTĀS LIETAS.

40 3D ATTĒLVEIDOŠANAS SKATĪŠANA

42 PROBLĒMU NOVĒRŠANA

- 42 Vispārēja informācija
- 42 3D režīma lietošana

43 SPECIFIKĀCIJAS

LICENCES

Atbalstītās licences dažādiem modeļiem var atšķirties. Lai uzzinātu vairāk par licencēm, apmeklējiet www.lg.com.



Ražots, izmantojot licenci no Dolby Laboratories. Dolby un dubultā D simbols ir Dolby Laboratories preču zīmes.



The terms HDMI and HDMI High-Definition Multimedia Interface, and the HDMI logo are trademarks or registered trademarks of HDMI Licensing LLC in the United States and other countries.



PAR DIVX VIDEO: DivX® ir digitālā video formāts, ko izstrādājis uzņēmums DivX, LLC, kas ir Rovi Corporation filiāle. Šī ir oficiāla DivX Certified® ierīce, kas atskaņo DivX video. Vietnē divx.com ir papildinformācija un programmatūras rīki failu pārveidošanai DivX video failos.

PAR DIVX VIDEO PĒC PIEPRASĪJUMA: šī DivX Certified® ierīce ir jāreģistrē, lai tajā varētu demonstrēt iegādātās DivX video pēc pieprasījuma (VOD) filmas. Lai iegūtu reģistrācijas kodu, ierīces iestatījumu izvēlnē atveriet DivX VOD sadaļu. Apmeklējiet vietni vod.divx.com, lai iegūtu papildinformāciju par reģistrācijas pabeigšanu.

DivX Certified® norāda, ka ierīcē ir iespējams atskaņot DivX® video ar izšķirtspēju līdz HD 1080p, ieskaitot Premium saturu.

Logotipi DivX®, DivX Certified® un ar tiem saistītie logotipi ir uzņēmuma Rovi Corporation vai tā filiāļu preču zīmes un tiek lietoti saskaņā ar licenci.

Attiecas viens vai vairāki šādi ASV patenti: 7 295 673; 7 460 668; 7 515 710; 7 519 274



Manufactured under license under U.S. Patent Nos: 5,956,674; 5,974,380; 6,487,535 & other U.S. and worldwide patents issued & pending. DTS, the Symbol, & DTS and the Symbol together are registered trademarks & DTS 2.0 Channel is a trademark of DTS, Inc. Product includes software.

© DTS, Inc. All Rights Reserved.

UZSTĀDĪŠANAS PROCEDŪRA

1. Atveriet iepakojumu un pārbaudiet, vai ir iekļauti visi piederumi.
2. Pievienojiet televizoram statīvu.
3. Pievienojiet televizoram ārējo ierīci.



PIEZĪME

- Redzamais attēls var atšķirties no jūsu televizora.
- Jūsu televizora OSD (ekrāna izvēlnes) var nedaudz atšķirties no šajā rokasgrāmatā redzamajām izvēlnēm.
- Pieejamās izvēlnes un iespējas var atšķirties atkarībā no jūsu izmantotā ievades avota vai ierīces modeļa.
- Nākotnē šis televizors var tikt papildināts ar jaunām funkcijām.

MONTĀŽA UN SAGATAVOŠANA

Izsaiņošana

Pārbaudiet, vai komplektācijā ir iekļauti visi tālāk norādītie piederumi. Ja kāds piederums trūkst, sazinieties ar vietējo izplatītāju, no kura iegādājāties izstrādājumu. Šajā rokasgrāmatā redzami attēli var atšķirties no faktiskā izstrādājuma un piederumiem.



PIEZĪME

- Izstrādājuma komplektā iekļautie piederumi var atšķirties atkarībā no modeļa.
- Šajā rokasgrāmatā norādītās izstrādājumu specifikācijas vai saturs var tikt mainīti bez iepriekšēja brīdinājuma, ja tiek atjauninātas izstrādājumu funkcijas.



UZMANĪBU!

- Lai nodrošinātu izstrādājuma drošu darbību un kalpošanas ilgumu, neizmantojiet neoriģinālos piederumus.
- Garantija neietver bojājumus un traumas, kas radušās neoriģinālo piederumu lietošanas dēļ.

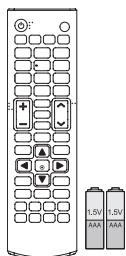

Tālvadības pults un baterijas (AAA)

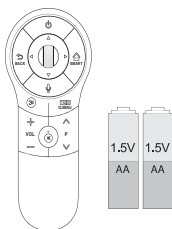

Maģiskā tālvadības pults, baterijas (AA)



Kompaktdisks (lietotāja rokasgrāmata)/kartes

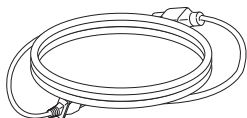

Strāvas vads

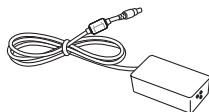

Mainstrāvas-līdzstrāvas adapteris

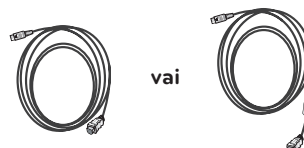

MHL pasīvais kabelis

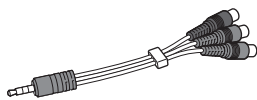

komponento video kabeli

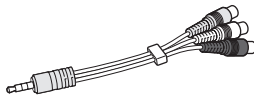

Kompozītais audio/video kabelis



Statīva pamatne



Skrūvju nodalījuma vāciņš

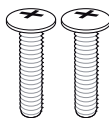

Skrūves, 2 EA



Kabeļu turētājs



3D brilles (parastas 2 EA)

- 3D brillu skaits var atšķirties atkarībā no modeļa vai valsts.
- Redzamais attēls var atšķirties no jūsu televizora ekrānā attēlotā.



Izolators (Atkarībā no valsts)

Jāiegādājas atsevišķi



Duālās atskaņošanas brilles

AG-F2**DP, AG-F3**DP



Maģiskā tālvadības pults

AN-MR400



PIEZĪME

- Šajā rokasgrāmatā redzamie attēli var atšķirties no faktiskā izstrādājuma un piederumiem.
- Atsevišķas pirkuma vienības var tikt nomainītas vai pārveidotas bez iepriekšēja brīdinājuma, lai uzlabotu kvalitāti.
- Lai iegādātos šīs vienības, sazinieties ar izplatītāju.
- Modeļa nosaukums vai konstrukcija var mainīties atkarībā no izstrādājuma funkciju jauninājumiem, ražotāja apsvērumiem vai politikas.

! PIEZĪME

- Antenas izolatora uzstādīšanas rokasgrāmata
 - Izmantojiet to, lai uzstādītu televizoru vietā, kur atšķiras televizora un antenas signāla GDN spriegums.
 - » Ja atšķiras televizora un antenas signāla GDN spriegums, var sakarst antenas kontakts, un pārmērīgs karstums var izraisīt nelaimes gadījumu.
 - Lai uzlabotu drošību, kad skatāties TV, efektīvi novadiet spriegumu no televizora antenas. Izolatoru ieteicams piestiprināt pie sienas. Ja to nevar piestiprināt pie sienas, piestipriniet to televizoram. Pēc antenas izolatora uzstādīšanas to vairs neatvienojiet.
 - Pirms darba sākšanas pārliecinieties, vai televizora antena ir pievienota.

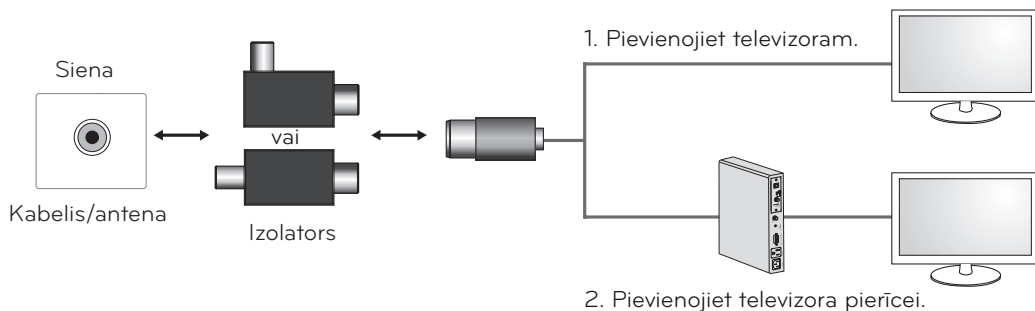

Pievienojiet vienu izolatora galu kabelim/antenas ligzdai un otru – televizoram vai televizora pierīcei.

"Aprīkojums, kas ēkā ir pievienots aizsargzemējumam, izmantojot tīkla savienojumu vai citu aprīkojumu, kas savienots ar aizsargzemējumu, un kabeļa sadales sistēmai, izmantojot koaksiālo kabeli, atsevišķos gadījumos var radīt aizdegšanās briesmas. Tāpēc savienojumu ar kabeļa sadales sistēmu drīkst izveidot, izmantojot ierīci ar elektrisko izolāciju un nepārsniedzot noteiktu frekvences diapazonu (galvaniskai izolators, sk. EN 60728-11)"

Ja izmantojat RF izolatoru, var rasties neliels jutīguma zudums.

Detālas un pogas

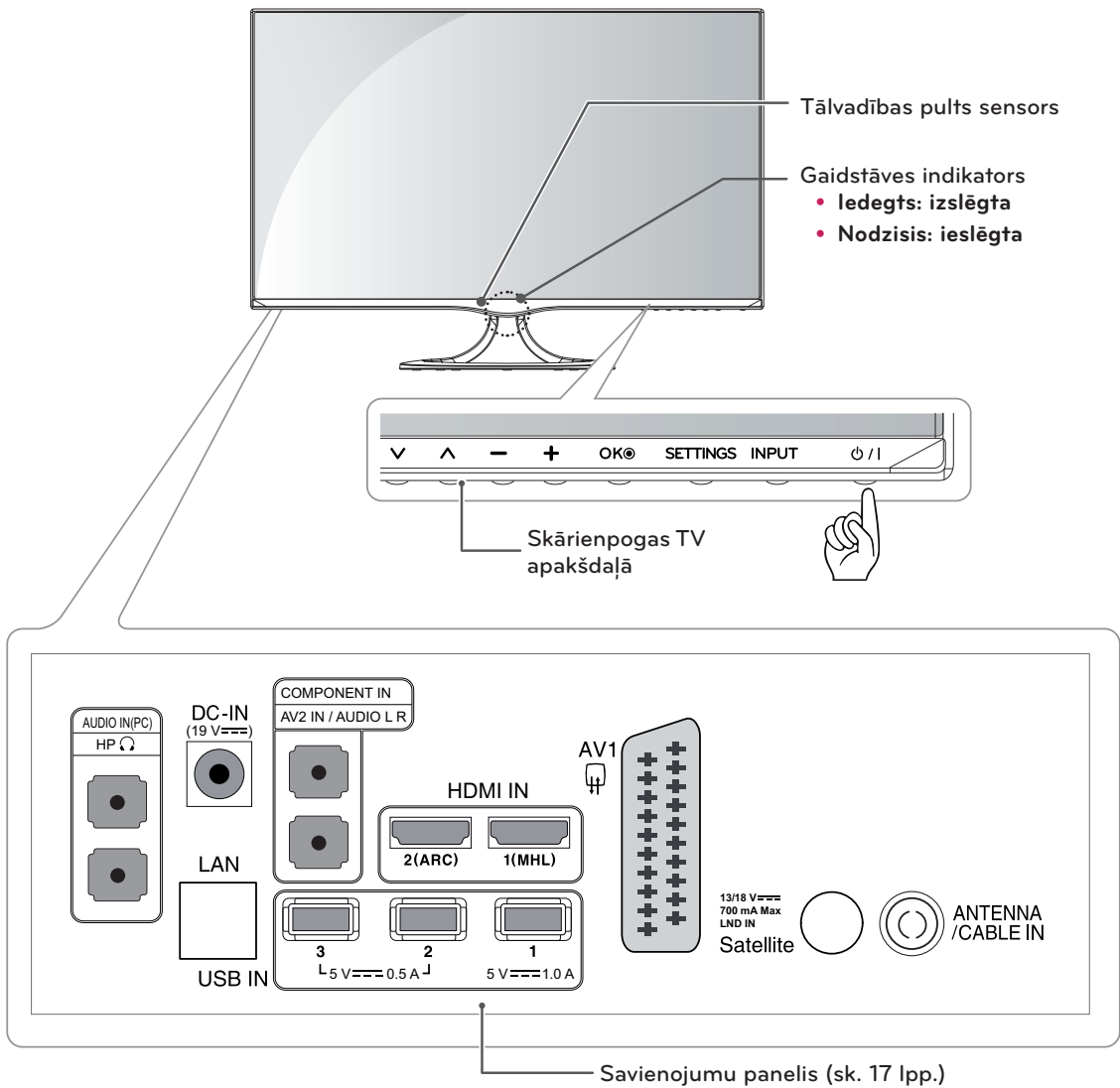

Skārienpoga	Apraksts
∨ ∨	Ritina saglabātās programmas.
- +	Regulē skaļuma līmeni.
OK	Atlasa iezīmēto izvēlnes iespēju vai apstiprina ievadi.
SETTINGS	Atver galvenās izvēlnes vai saglabā ievadīto informāciju un aizver izvēlnes.
INPUT	Maina ievades avotu.
⏻ / I	Ieslēdz un izslēdz strāvu.



PIEZĪME

- Visas pogas ir skārienjutīgas – tās var izmantot, pieskaroties ar pirkstu.

Televizora celšana un pārvietošana

Lai pārvietotu vai paceltu televizoru, izlasiet tālāk minēto informāciju, lai televizoru nesaskrāpētu vai nebojātu un pārvietošanu veiktu droši neatkarīgi no televizora veida un izmēriem.



UZMANĪBU!

- Vienmēr centieties nepieskarties ekrānam, jo tādējādi var sabojāt ekrānu vai pikseļus, kas tiek izmantoti attēlu atveidošanai.

- Televizoru ieteicams pārvietot kastē vai iesaiņojuma materiālā, kurā tas sākotnēji bija ievietots.
- Pirms televizora pārvietošanas vai celšanas atvienojiet strāvas vadu un visus kabeļus.
- Stingri satveriet televizora ietvara augšējo un apakšējo daļu. Pārliecinieties, vai neturat televizoru aiz caurspīdīgās daļas, skaļruņa vai skaļruņa restīšu vietas.

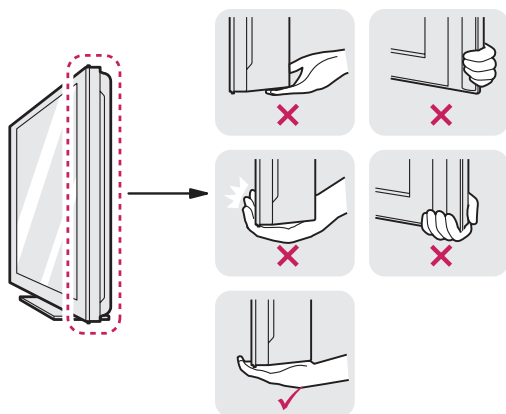

- Turot televizoru, tā ekrāns nedrīkst atrasties pret ķermeni, lai tas netiktu saskrāpēts.



- Pārvietojot televizoru, sargiet to no triecieniem un pārmērīgas vibrācijas.
- Pārvietojot televizoru, turiet to vertikāli. Nekad negrieziet televizoru uz sāniem un nelieciet to pa kreisi vai pa labi.

Televizora uzstādīšana

Statīva pievienošana

1. Novietojiet TV ar ekrānu uz leju uz līdzenas un mīkstas virsmas.

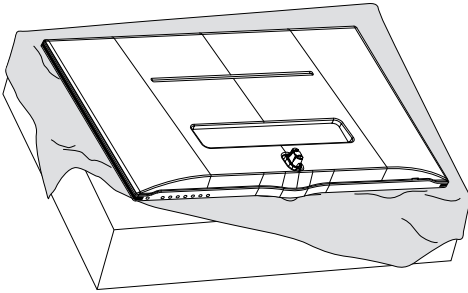

2. Pārbaudiet statīva pamatnes novietojumu (priekšējo un aizmugurējo) un stipriniet statīva pamatni pie statīva eņģes, kā tas ir parādīts attēlā.

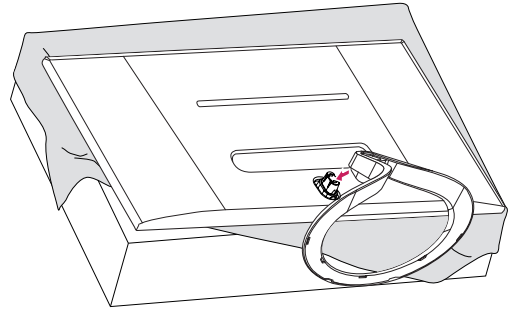

UZMANĪBU!

- Lai ekrāns netiktu sabojāts, uz virsmas novietojiet putuplastu vai mīkstu aizsargdrāniņu.
- Kad televizoram pievienojat statīvu, novietojiet to ar ekrānu uz leju uz mīkstas vai līdzenas virsmas, lai nesaskrāpētu ekrānu.

3. Pieskrūvējiet divas skrūves statīva pamatnes aizmugurē un aizveriet skrūvju nodalījuma vāciņu.

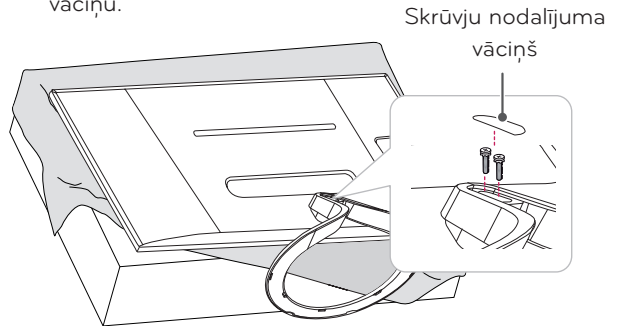

UZMANĪBU!

- Lai televizors netiktu noliekts uz priekšu, stingri pievelciet skrūves. Nepārvelciet tās.

Uzstādīšana uz galda

1. Paceliet un nolieciet TV vertikāli uz galda.
Atstājiet vismaz 10 cm atstatumu līdz sienai, lai nodrošinātu pienācīgu ventilāciju.

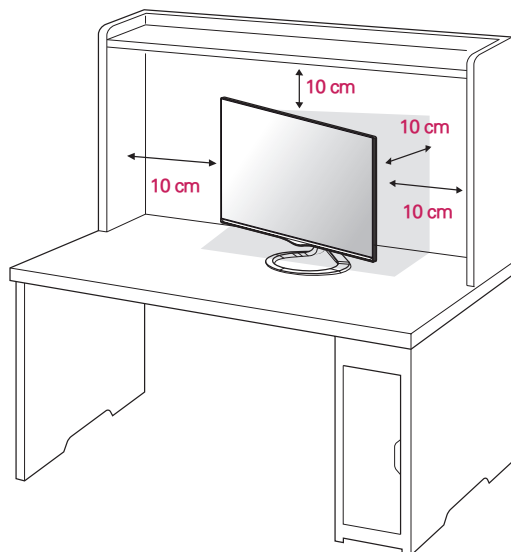

2. Pievienojiet **maiņstrāvas-līdzstrāvas adapteri** un **strāvas vadu** sienas kontaktligzdai.

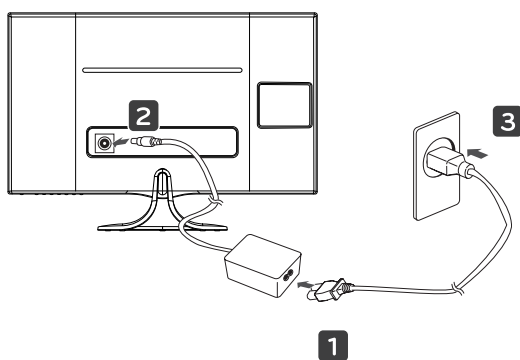

UZMANĪBU!

- Nenovietojiet televizoru siltuma avotu tuvumā vai virs tiem, jo tādējādi varat izraisīt ugunsgrēku vai cita veida bojājumus.

BRĪDINĀJUMS

- Regulējot leņķi, neturiet televizora apakšējo daļu, kā parādīts šajā attēlā, jo šādi var savainot pirkstus.

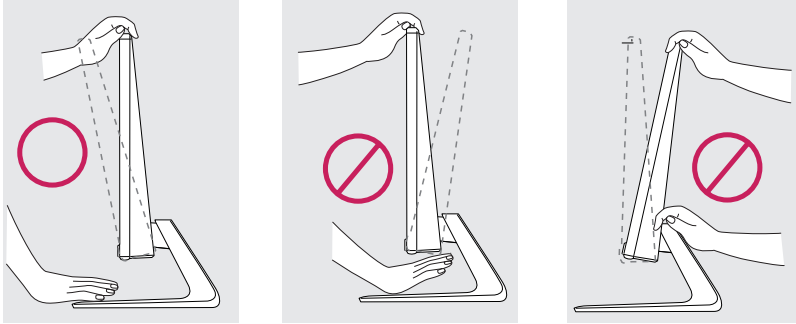
**UZMANĪBU!**

- Vispirms atvienojiet strāvas vadu, un pēc tam pārvietojiet un uzstādiet TV. Pretējā gadījumā varat saņemt elektriskās strāvas triecienu.

PIEZĪME

- Palieciet no +20 līdz -5 grādiem uz augšu vai leju, lai noregulētu TV leņķi ērtākai skatīšanai.

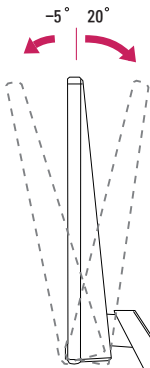

Priekšpuse

Aizmugure

Kabeļu sakārtošana

- Stingri piestipriniet kabeļu turētāju pie statīva korpusa malas.
- Sakopojiet un sastipriniet kabeļus ar komplektā iekļauto kabeļu saiti.

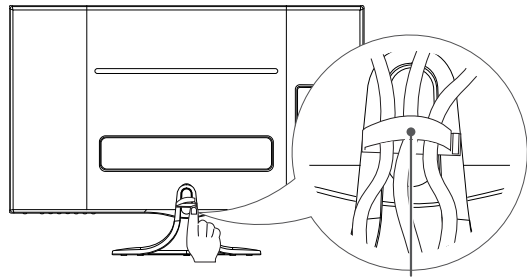

Kabeļu turētājs

UZMANĪBU!

- Ja kabeļu turētājs, kad tas ir piestiprināts, tiek paviglēts ar lielu spēku, tas var nokrist.

Kensington drošības sistēmas izmantošana

Kensington drošības sistēmas savienotājs atrodas televizora aizmugurē. Lai uzzinātu vairāk par uzstādīšanu un izmantošanu, skatiet Kensington drošības sistēmas rokasgrāmatu vai apmeklējiet tīmekļa vietni: <http://www.kensington.com>.

Pievienojiet Kensington drošības sistēmas kabeļa vienu galu pie televizora, bet otru – pie galda.

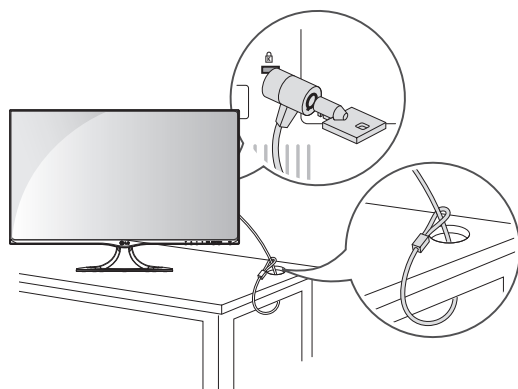

! PIEZĪME

- Kensington drošības sistēma ir papildu piederums. Papildu piederumus varat iegādāties lielākajā daļā elektronikas preču veikalu.

Statīva atvienošana

- 1 Novietojiet TV ar ekrānu uz leju uz līdzenas un mīksta virsmas.

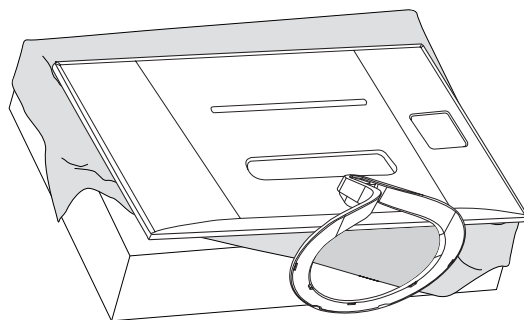

! UZMANĪBU!

- Lai ekrāns netiktu sabojāts, uz virsmas novietojiet putuplastu vai mīkstu aizsargdrāniņu.
- Kad televizoram atvienojat statīvu, novietojiet to ar ekrānu uz leju uz mīksta vai līdzena virsmas, lai nesaskrāpētu ekrānu.

- 2 Atveriet skrūvju nodalījuma vāciņu statīva pamatnes aizmugurē un ar skrūvgriezi izskrūvējiet skrūves. Atvienojiet statīva pamatni no statīva eņģes, kā tas ir parādīts attēlā.

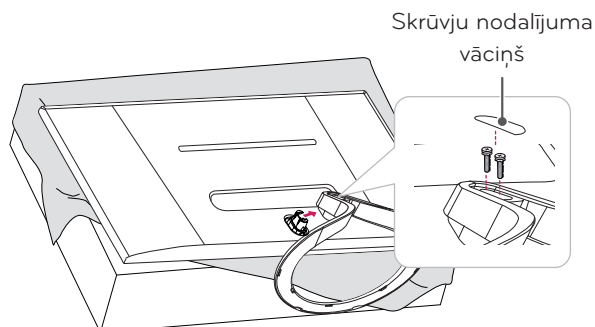

TELEVIZORA SKATĪŠANĀS

Televizora ieslēgšana pirmo reizi

Televizora pirmajā ieslēgšanas reizē tiek parādīts sākotnējo iestatījumu ekrāns. Atlasiet valodu un pielāgojiet pamata iestatījumus.

- 1 Pievienojiet strāvas vadu sienas kontaktligzdai.
- 2 Nospiediet TV pogu  / I vai tālvadības pults ieslēgšanas/izslēgšanas pogu, lai ieslēgtu televizoru. Gaidstāves indikators ir nodzisis.
- 3 Pirmo reizi ieslēdzot televizoru, tiek atvērts sākotnējo iestatījumu ekrāns.



PIEZĪME

- Ja neveicat darbības 40 sekunžu laikā pēc iestatījumu izvēlnes atvēršanās, iestatījumu izvēlne aizveras.

- 4 Izpildiet ekrānā parādītos norādījumus, lai televizoru pielāgotu atbilstoši savām vēlmēm.



PIEZĪME

- Valstīs bez apstiprinātiem DTV apraides standartiem dažas DTV funkcijas var nedarboties atkarībā no DTV apraides vides.
- Ja kā mītnes zeme tiks izvēlēta Francija, parole ir nevis 0, 0, 0, 0, bet 1, 2, 3, 4.
- Lai panāktu labāko attēla kvalitāti mājas apstākļos, atlasiet režīmu **Lietošana mājās**.
- Režīms **Demonstrācija veikalā** ir piemērots mazumtirdzniecības videi.
- Atlasot režīmu **Demonstrācija veikalā**, iepriekš pielāgotie iestatījumi 5 minūšu laikā tiks pārslēgti uz režīma **Demonstrācija veikalā** noklusējuma iestatījumiem.

5 Ja pamata iestatījumi ir norādīti, nospiediet **OK** .



PIEZĪME

- Ja nepabeigsit sākotnējo iestatījumu norādīšanu, tie būs redzami katrā televizora ieslēgšanas reizē.

6 Lai izslēgtu TV, nospiediet  / | TV izvēlnē.
Gaidstāves indikators ir ieslēgts.



UZMANĪBU!

- Ja TV neizmantos ilgāku laika periodu, atvienojiet strāvas vadu no sienas kontaktligzdas.



PIEZĪME

- Funkcijai **Rūpnīcas iestatījumi** var piekļūt, galvenajās izvēlnēs atlasot izvēlni **IESPĒJA**.

SAVIENOJUMU VEIDOŠANA

Pievienojiet televizoram dažādas ārējās ierīces un pārslēdziet ievades signāla režīmus, lai atlasītu ārējo ierīci. Lai uzzinātu vairāk par ārējās ierīces pievienošanu, skatiet katras ierīces komplektācijā iekļauto rokasgrāmatu.

Pievienojamās ārējās ierīces ir šādas: HD uztvērēji, DVD atskaņotāji, videomagnetofoni, audiosistēmas, USB atmiņas ierīces, dators, videokameras vai fotokameras, spēļu ierīces un citas ārējās ierīces.

! PIEZĪME

- Ja ierakstāt televīzijas pārraidi, izmantojot DVD rakstītāju vai videomagnetofonu, pārbaudiet, vai televīzijas signāla ievades kabeli pievienojāt televizoram, izmantojot DVD rakstītāju vai videomagnetofonu. Lai uzzinātu vairāk par ierakstīšanu, skatiet pievienotās ierīces komplektācijā iekļauto rokasgrāmatu.
- Ārējās ierīces savienojums var atšķirties atkarībā no modeļa.
- Pievienojiet ārējās ierīces televizoram neatkarīgi no televizora portu secības.

Antenas pievienošana

Lai pievienotu antenu, kabeli vai kabeļu bloku televīzijas skatīšanai, izpildiet tālāk minētās darbības. Attēli var atšķirties no faktiskajiem piederumiem, un RF kabelis ir papildu piederums. Pievienojiet televizoru pie sienas antenas ligzdas, izmantojot RF kabeli (75 omi).

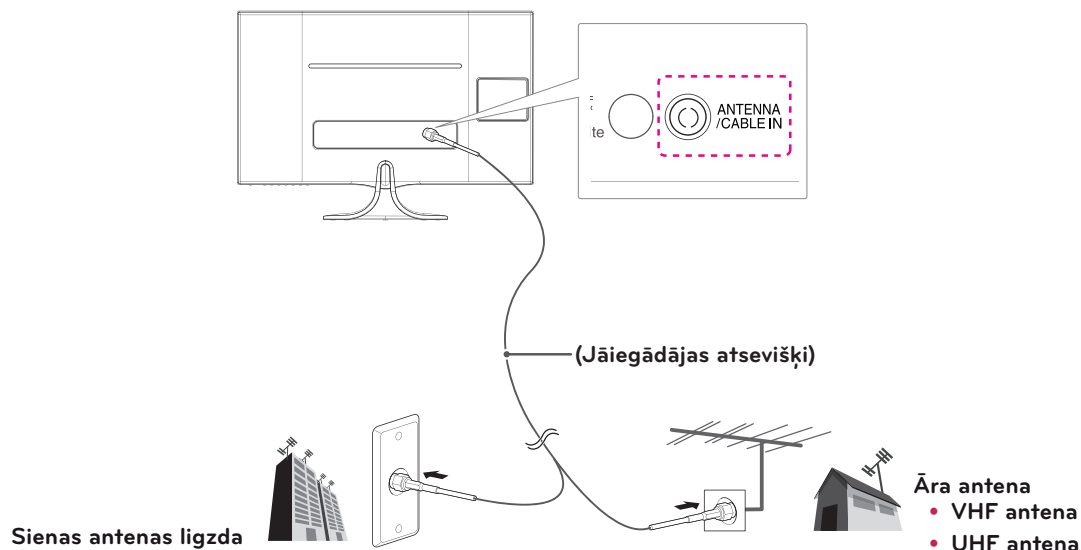

! PIEZĪME

- Lai lietotu vairāk nekā divus televizorus, izmantojiet signāla sadalītāju.
- Ja attēla kvalitāte ir vāja, attēla kvalitātes uzlabošanai uzstādiet signāla pastiprinātāju.
- Ja attēla kvalitāte ir vāja un ir pievienota antena, vērsiet antenu pareizā virzienā.
- Lai iegūtu papildinformāciju par antenu un kabeļu savienojumiem, apmeklējiet vietni <http://AntennaWeb.org>.

! UZMANĪBU!

- Nekādā gadījumā nelokiet RF kabeļa vara vadu.

Vara vads

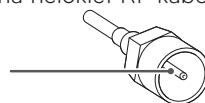

- Izpildiet visus ierīču savienošanas norādījumus un tikai pēc tam savienojiet barošanas vadu ar kontaktligzdu, lai novērstu televizora bojājumus.

Satelīta savienojums

Pievienojiet televizoru satelīta šķīvim satelīta ligzdā, izmantojot RF kabeli (75 omi).

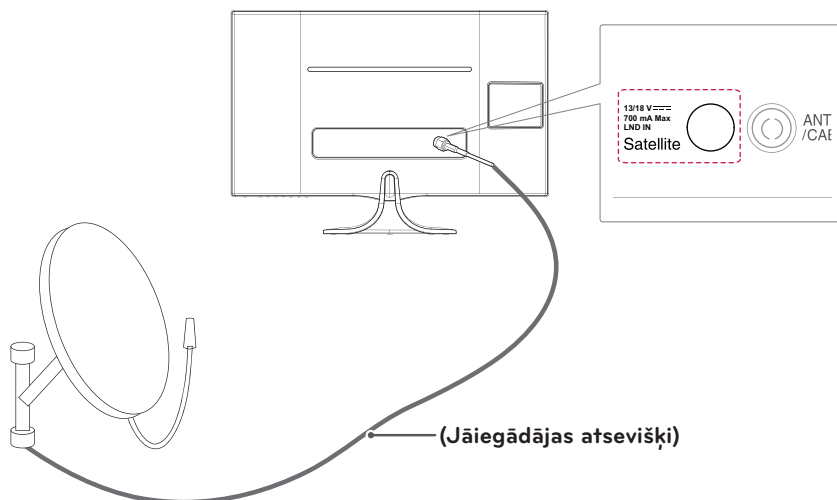

HDMI līdz DVI savienojums

Pārraida digitālu videosignālu no ārējas ierīces uz televizoru. Savienojiet ārējo ierīci un televizoru, izmantojot HDMI līdz DVI kabeli, kā redzams šajā attēlā. Lai pārraidītu audiosignālu, pievienojiet papildu audiokabeli.



PIEZĪME

- Ja nelietojat papildu ārējo skaļruni, savienojiet ārējo ierīci ar televizoru, izmantojot papildu audiokabeli.

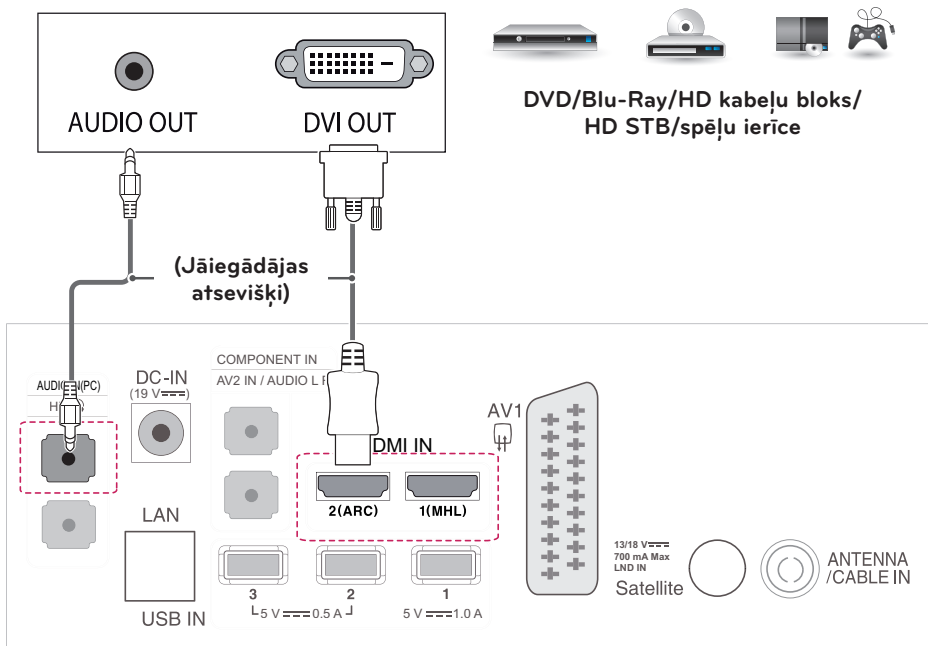

Komponentsignāla savienojums

Tas pārraida analogo video un audiosignālu no ārējās ierīces uz televizoru. Savienojiet ārējo ierīci un televizoru, izmantojot komponentsignāla kabeli, kā redzams nākamajā attēlā. Lai parādītu attēlus, lietojot progresīvo izvērsi, noteikti izmantojiet komponento kabeli.

! PIEZĪME

- Ja kabeli ir uzstādīti nepareizi, attēls var tikt rādīts melnbaltās vai izkropļotās krāsās.
- **Pārbaudiet, vai kabelis ir pievienots atbilstoši nepieciešamajam krāsu savienojumam.**

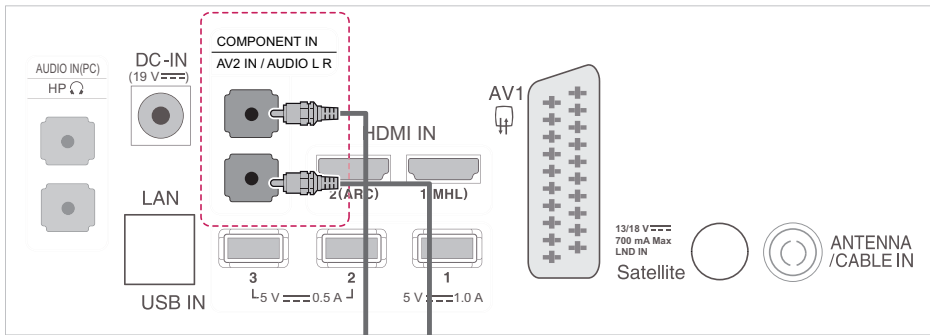

(Izmantojiet komplektācijā iekļauto komponento video kabeli.)

(Izmantojiet komplektācijā iekļauto kompozīto video kabeli.)

(Jāiegādājas atsevišķi)

(Jāiegādājas atsevišķi)

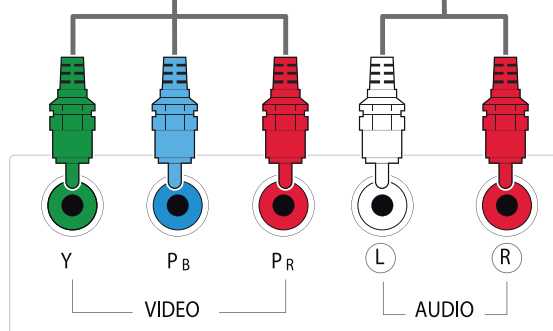

DVD/Blu-Ray/HD kabeļu bloks/HD STB/
spēļu ierīce

Kompozītsignāla savienojums

Tas pārraida analogo video un audiosignālu no ārējās ierīces uz televizoru. Savienojiet ārējo ierīci un televizoru, izmantojot kompozītsignāla kabeli, kā redzams nākamajā attēlā.

! PIEZĪME

- Pārbaudiet, vai kabelis ir pievienots atbilstoši nepieciešamajam krāsu savienojumam.

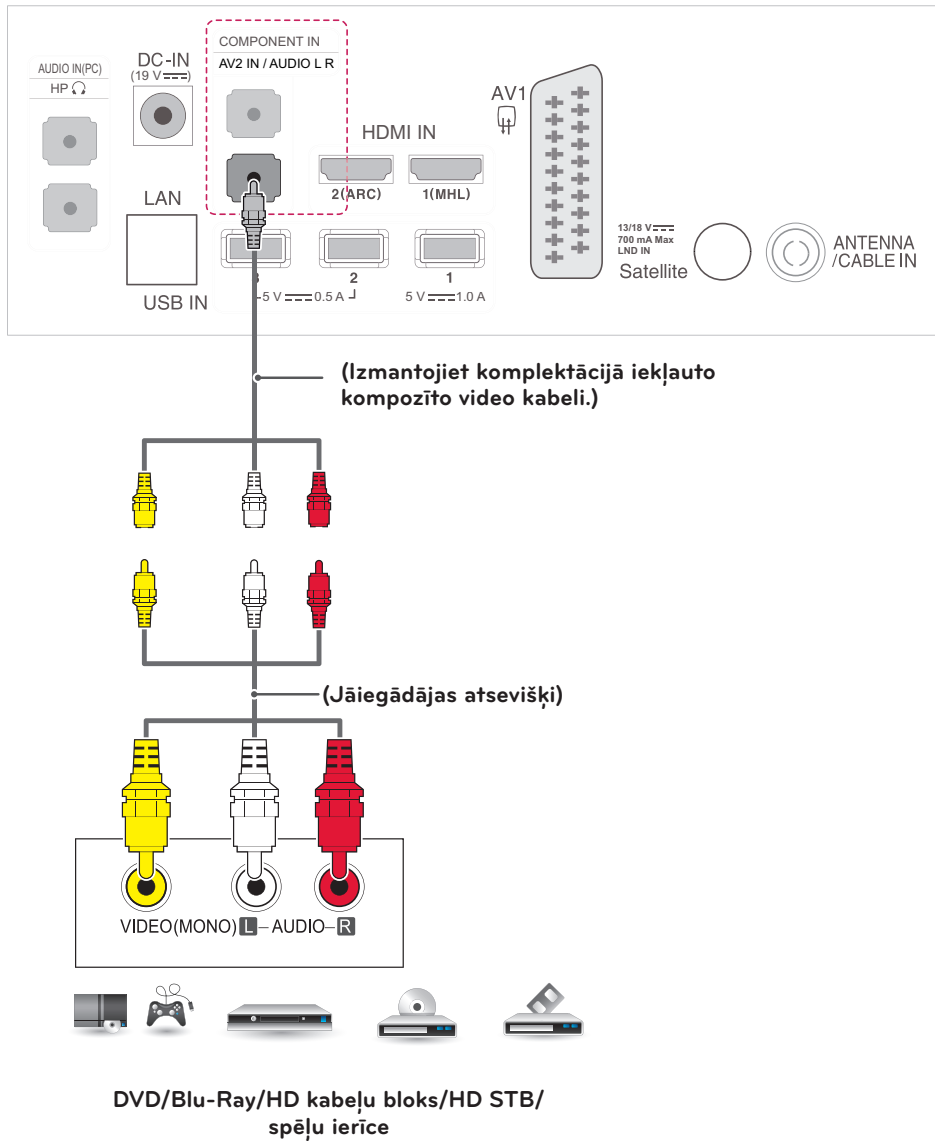

Euro Scart savienojums

Tas pārraida video un audiosignālu no ārējās ierīces uz televizoru. Savienojiet ārējo ierīci un televizoru, izmantojot Euro Scart kabeli, kā redzams attēlā.

Izejas veids Pašreizējais ievades režīms	AV1 (TV izeja ¹)	AV1 (Kad notiek DTV plānotā ierakstīšana, izmantojot ierakstīšanas aprīkojumu.)
Digitālā televīzija	Digitālā televīzija	O
Analogā televīzija, AV	Analogā televīzija	O (Ievades režīms ir pārveidots par DTV.)
Komb. sign.		
HDMI		

1. TV izeja: nodrošina analogos vai digitālos TV signālus.

! PIEZĪME

- Izmantojot jebkuru Euro scart kabeli, nepieciešama signāla ekranēšana.
- Skatoties digitālo televīziju 3D attēlveidošanas režīmā, televizora izejas signālus nevar raidīt, izmantojot SCART kabeli.
- Ja ieslēgsiet 3D režīmu, kamēr digitālajā televīzijā tiek veikts plānots ieraksts, monitora signālu nevarēs raidīt, izmantojot SCART kabeli, un ierakstu nevarēs veikt.

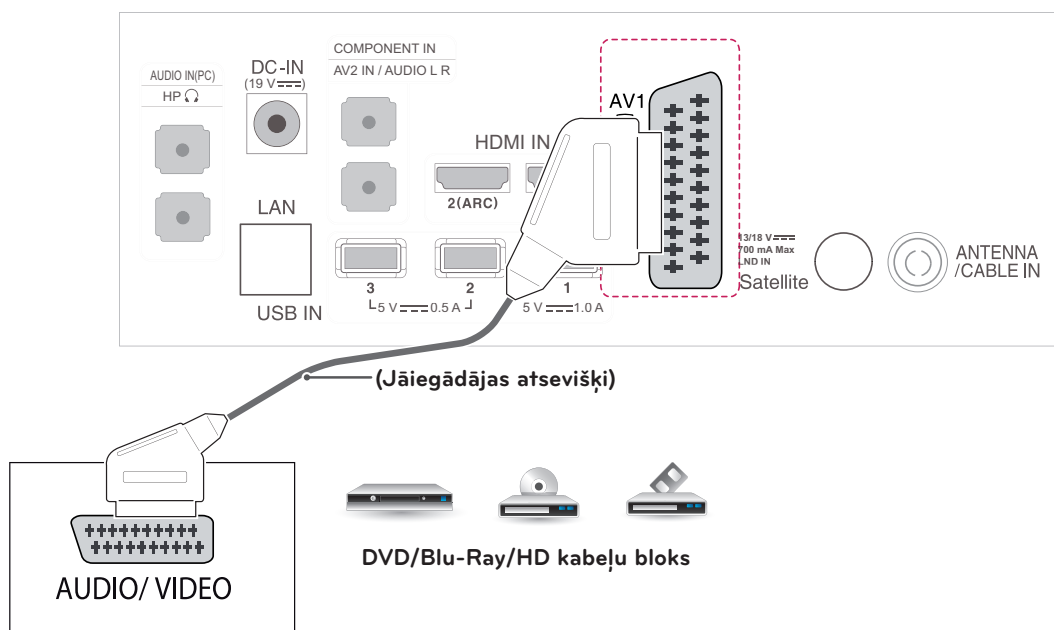

Audiosistēmas savienojums

Izmantojiet papildu ārējo audiosistēmu iebūvētā skaļruņa vietā.

Austiņu savienojums

Pār raida austiņu signālu no televizora uz ārējo ierīci. Savienojiet televizoru ar austiņām, kā redzams šajā attēlā.



PIEZĪME

- Kad austiņas ir pievienotas, izvēlnes AUDIO elementi ir atspējoti.
- Mainot AV MODE režīmu, ja ir pievienotas austiņas, izmaiņas tiek attiecinātas uz video, bet ne audio funkciju.
- Austiņu pretestība: 16 Ω
- Maks. austiņu audio izvade: 10–15 mW
- Austiņu spraudņa lielums: 0,35 cm

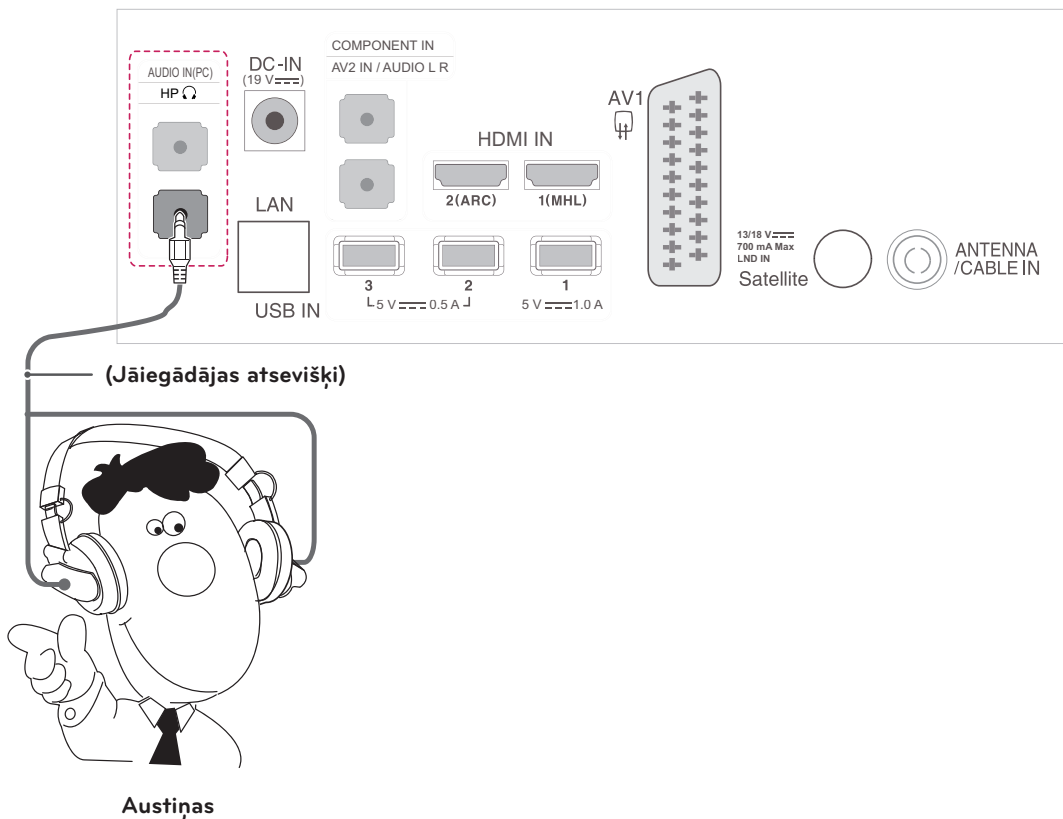

Savienojums ar USB

Pievienojiet televizoram USB atmiņas ierīci, piemēram, USB zibatmiņu, ārējo ciето disku, MP3 atskaņotāju vai USB atmiņas karšu lasītāju, un piekļūstiet izvēlei MANA MULTIVIDE, lai izmantotu dažādus multivides failus.

! PIEZĪME

- Daži USB centrmezgli, iespējams, nedarbosies. Ja, izmantojot USB centrmezglu, pievienotā USB ierīce netiek atrasta, pievienojiet to tieši TV USB portam.

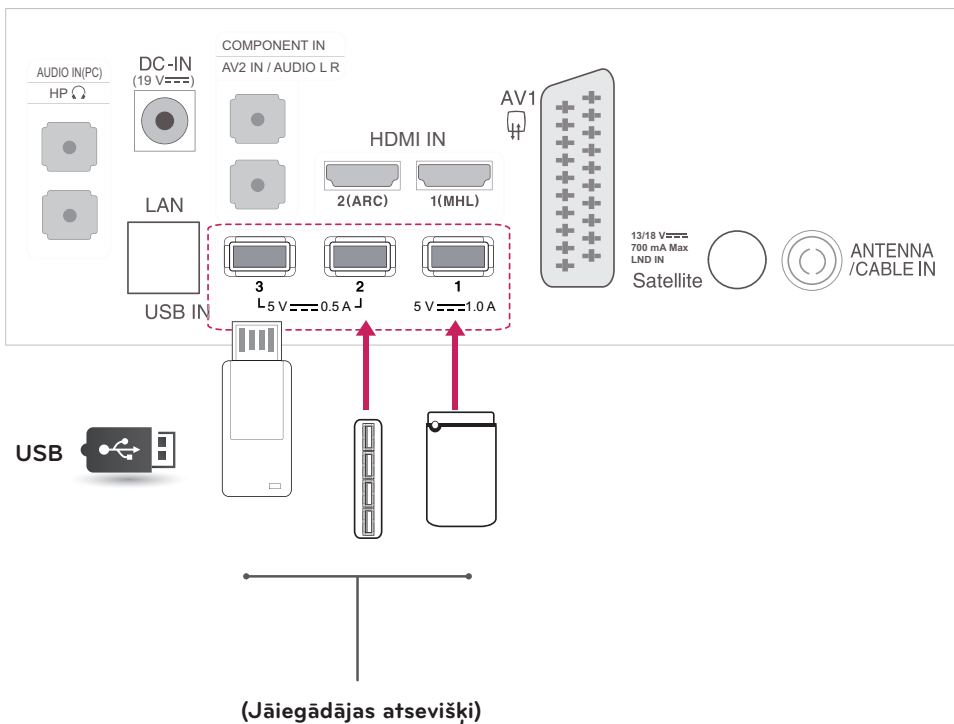

CI moduļa savienojums

Skatiet šifrētos (maksas) pakalpojumus digitālās televīzijas režīmā.
Šī funkcija nav pieejama visās valstīs.



PIEZĪME

- Pārbaudiet, vai CI modulis PCMCIA kartes slotā ir ievietots pareizajā virzienā. Ja modulis ir ievietots nepareizi, tas var izraisīt televizora un PCMCIA kartes slotā bojājumu.
- Ja TV nerāda nekādu video un audio, kad ir pievienota CI+ CAM ierīce, sazinieties ar virszemes/kabeļļa/satelīta pakalpojumu operatoru.

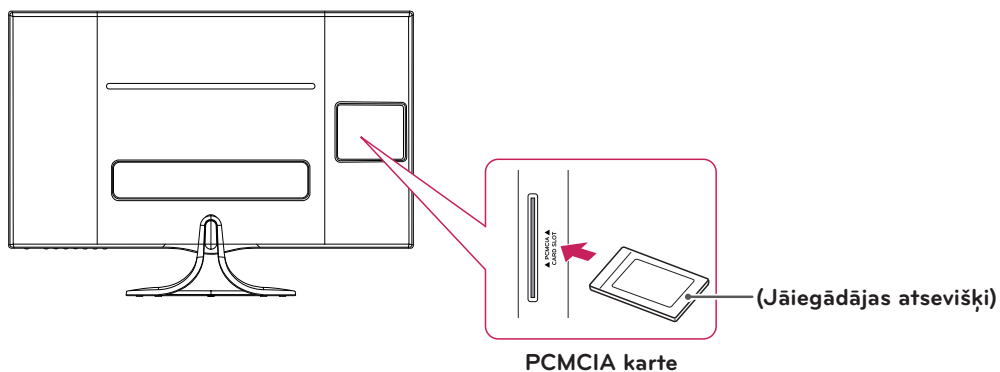

MHL savienojums

Mobile High-definition Link (MHL) ir interfeiss, kas paredzēts digitālo audio/video signālu pārraidei no mobilajiem tālruņiem un televizoriem.

! PIEZĪME

- Pievienojiet mobilo tālruni HDMI IN 1 (MHL) portam, lai tālruņa ekrānu skatītu televizorā.
- Nepieciešams MHL pasīvais kabelis, lai savienotu televizoru un mobilo tālruni.
- Tas darbojas tikai tālruņos, kuros ir iespējots MHL.
- Dažas programmas var kontrolēt, izmantojot tālvadības pulti.
- Dažus mobilo tālruņu, kas atbalsta MHL, varat kontrolēt, izmantojot tālvadības pulti Magic remote control.
- Atvienojiet MHL pasīvo kabeli no televizora, ja:
 - MHL funkcija ir atspējota;
 - mobilā ierīce ir pilnībā uzlādēta gaidīšanas režīmā.

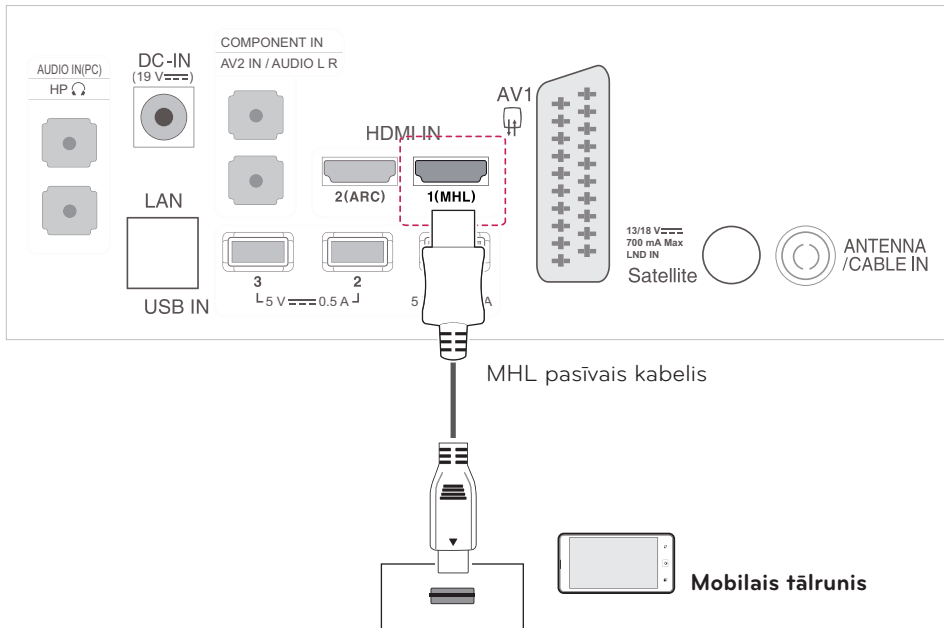

Savienojums ar vadu tīklu

Pievienojiet TV lokālajam tīklam (LAN), izmantojot LAN portu, kā tas parādīts nākamajā attēlā, un norādiet tīkla iestatījumus. Pēc fiziskā savienojuma izveides dažos mājas tīklos, iespējams, televizorā jānoregulē tīkla iestatījumi. Vairākumā mājas tīklu televizors pievienosies automātiski bez korekciju veikšanas.

Lai uzzinātu vairāk, sazinieties ar interneta pakalpojumu sniedzēju vai skatiet maršrutētāja rokasgrāmatu.



UZMANĪBU!

- Nepievienojiet LAN portam modulāru tālruņa kabeli.
- Tā kā ir vairākas savienojuma metodes, lūdzu, izpildiet sava telekomunikāciju vai interneta pakalpojuma sniedzēja instrukcijas.

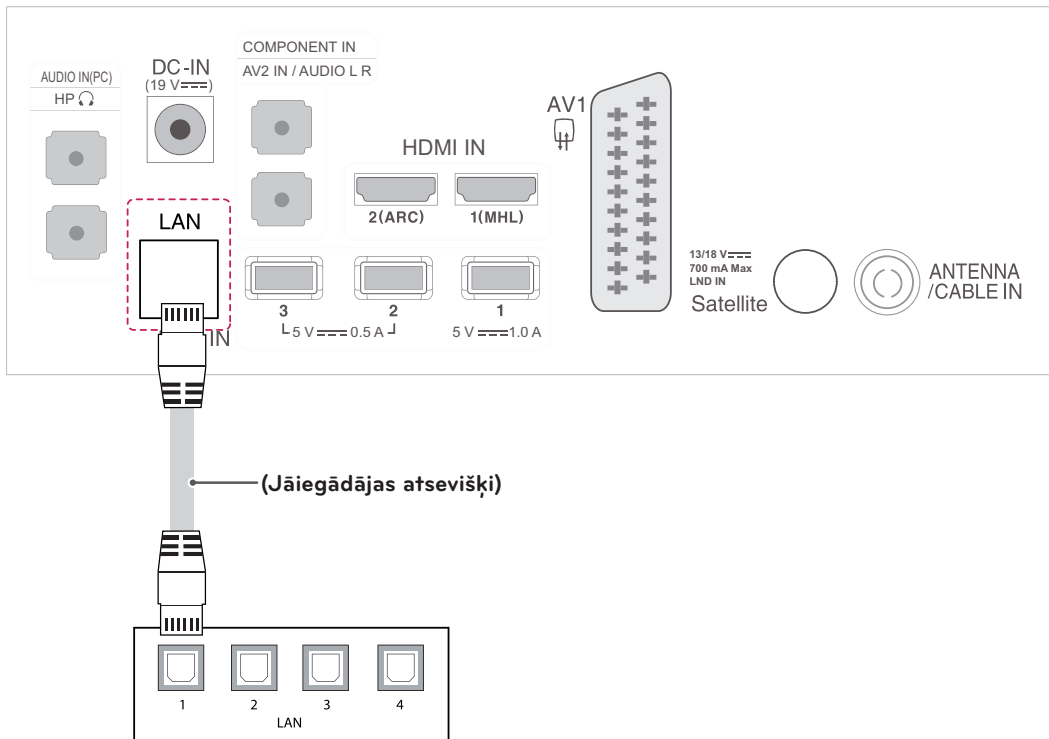

Pievienošana datoram

Televizors atbalsta Plug and Play* funkciju, un tam ir iebūvēti skaļruņi ar Infinite Surround funkciju, kas atveido tīru skaņu un piesātinātus basus.

* Plug and Play: funkcija, kad dators atpazīst ierīci, kuru lietotājs ir pievienojis datoram un ieslēdzis, neveicot ierīces konfigurāciju un neprasot lietotājam veikt darbības.

! PIEZĪME

- Vislabākās attēla kvalitātes iegūšanai televizoram ieteicams izmantot HDMI savienojumu.
- Ja nelietojat papildu ārējo skaļruņi, savienojiet datoru ar televizoru, izmantojot papildu audiokabeli.
- Ja televizors tiek ieslēgts, kad tas ir auksts, ekrāna attēls var mirgot. Tā ir normāla parādība.
- Ekrānā var parādīties daži sarkani, zaļi vai zili punkti. Tā ir normāla parādība.
- Ilgstoši nespiediet uz ekrāna ar pirkstu, jo tas ekrānā var radīt īslaicīgu deformāciju.
- Izvairieties no ilgstošas nekustīga attēla rādīšanas ekrānā, lai novērstu attēla izdegšanu. Ja iespējams, izmantojiet ekrānsaudzētāju.

! PIEZĪME

- Ja vēlaties izmantot HDMI-PC režīmu, **Ievades apzīmējums** jāiestata **Dators** režīmā.
- Ja vēlaties izmantot citu ierīci, nevis datoru, iestatiet attiecīgu ieejas ierīci (piemēram, Blu-ray, DVD, televizora pierīce utt.).

1 Nospiediet **INPUT** pogu uz tālvadības pults.

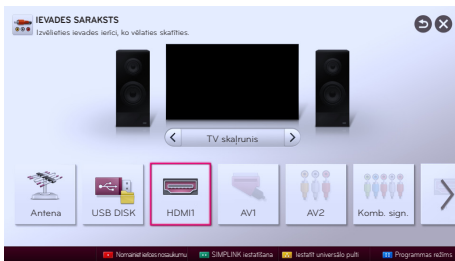

2 Nospiediet **(sarkano)** pogu uz tālvadības pults.

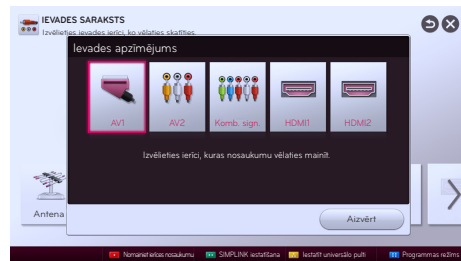

3 Atlasiet izmantojamo **HDMI** ievadi un pēc tam **Dators**.

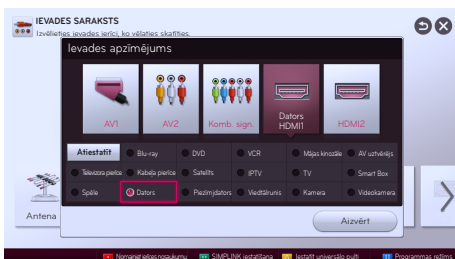

HDMI savienojums

Tas pārraida digitālo video un audiosignālu no datora uz televizoru. Savienojiet datoru un televizoru, izmantojot HDMI kabeli, kā redzams attēlā. Lai savienotu datoru un televizoru, izmantojot HDMI savienojumu, dators ir jāiestata kā signāla ieejas nosaukums.



PIEZĪME

- Izmantojiet High Speed HDMI™ kabeli.
- High Speed HDMI™ kabeli spēj pārraidīt 1080p un lielāku signālu.
- Ja vēlaties izmantot HDMI-PC režīmu, signāla ieejas nosaukums jāiestata PC režīmā.
- Atbalstītais DTV audio formāts: MPEG, Dolby Digital.
- Atbalstītais HDMI audio formāts: DTS, Dolby Digital, PCM (līdz 192 kHz, 32 kHz / 44,1 kHz / 48 kHz / 88 kHz / 96 kHz / 176 kHz / 192 kHz).

- Savienojumam izmantojiet jebkuru HDMI ieejas portu.
- Varat izmantot jebkuru portu.

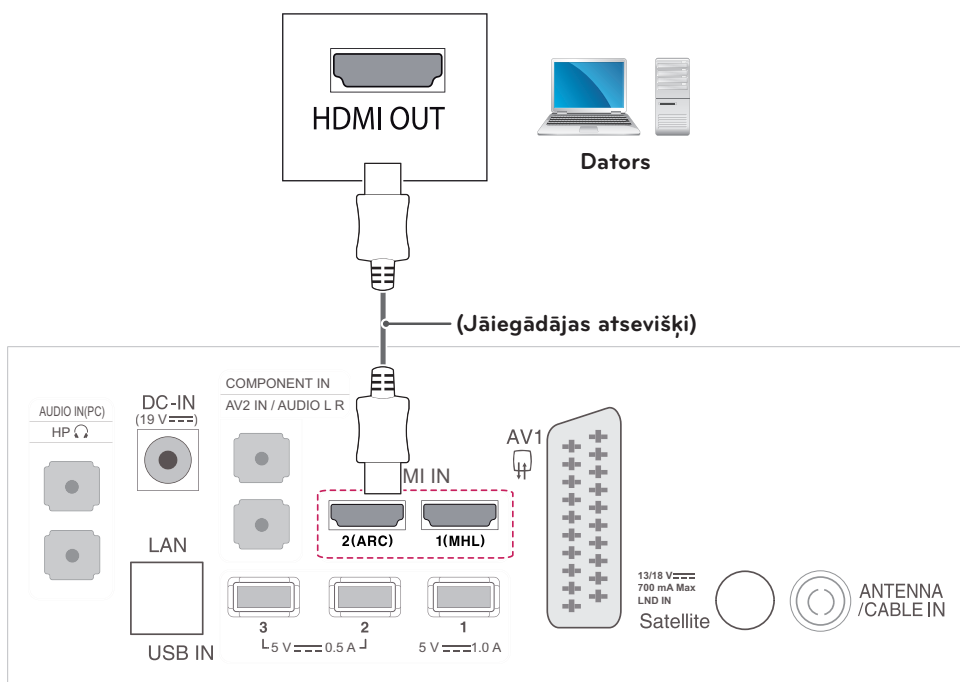

HDMI līdz DVI savienojums

Tas pārraida digitālo videosignālu no datora uz televizoru. Savienojiet datoru un televizoru, izmantojot HDMI līdz DVI kabeli, kā redzams attēlos. Lai pārraidītu audiosignālu, pievienojiet papildu audiokabeli.

! PIEZĪME

- Ja vēlaties izmantot HDMI-PC režīmu, signāla ieejas nosaukums jāiestata PC režīmā.
- Ja nelietojat papildu ārējo skaļruni, savienojiet datoru ar televizoru, izmantojot papildu audiokabeli.

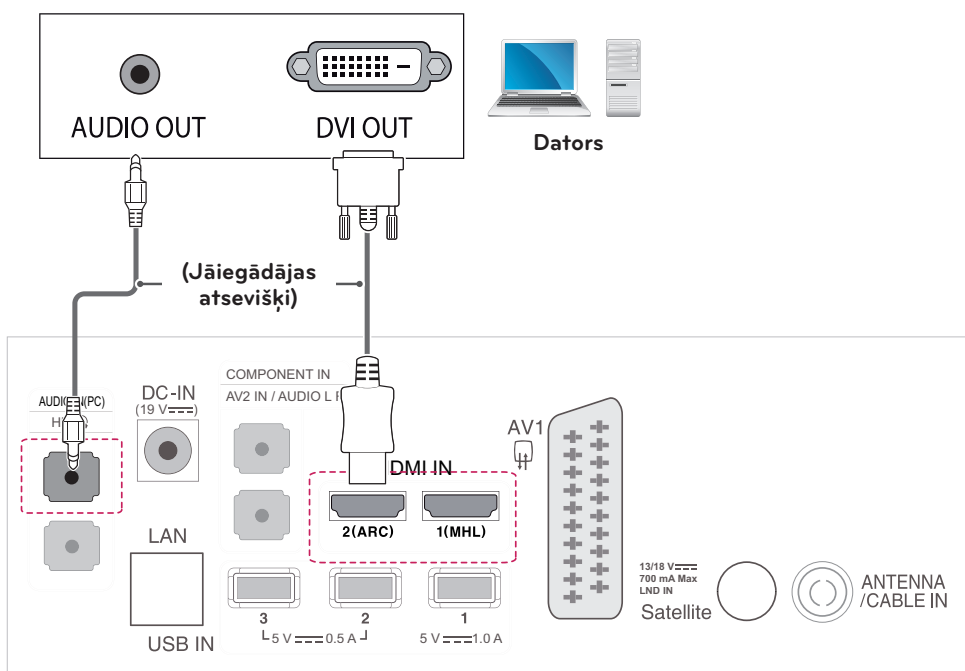

TĀLVADĪBAS PULTS

Šīs rokasgrāmatas aprakstos ir izmantotas tālvadības pults pogas. Lūdzu, rūpīgi izlasiet šo rokasgrāmatu un lietojiet televizoru pareizi. Lai nomainītu baterijas, atveriet bateriju nodalījuma vāciņu, nomainiet baterijas (1,5 V AAA), ievietojot tās atbilstoši nodalījuma iekšpusē marķējumā redzamajam ⊕ un ⊖ polam, un aizveriet bateriju nodalījuma vāciņu.

Lai izņemtu baterijas, veiciet to ievietošanas darbības pretējā secībā.



UZMANĪBU!

- Nelietojiet vienlaikus vecas un jaunas baterijas, jo tādējādi varat radīt tālvadības pults bojājumus.

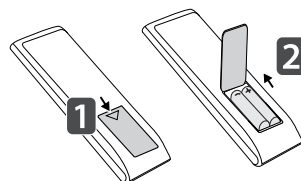

Noteikti vērsiet tālvadības pulti pret televizora tālvadības pults sensoru.

Redzamais attēls var atšķirties no jūsu televizora.

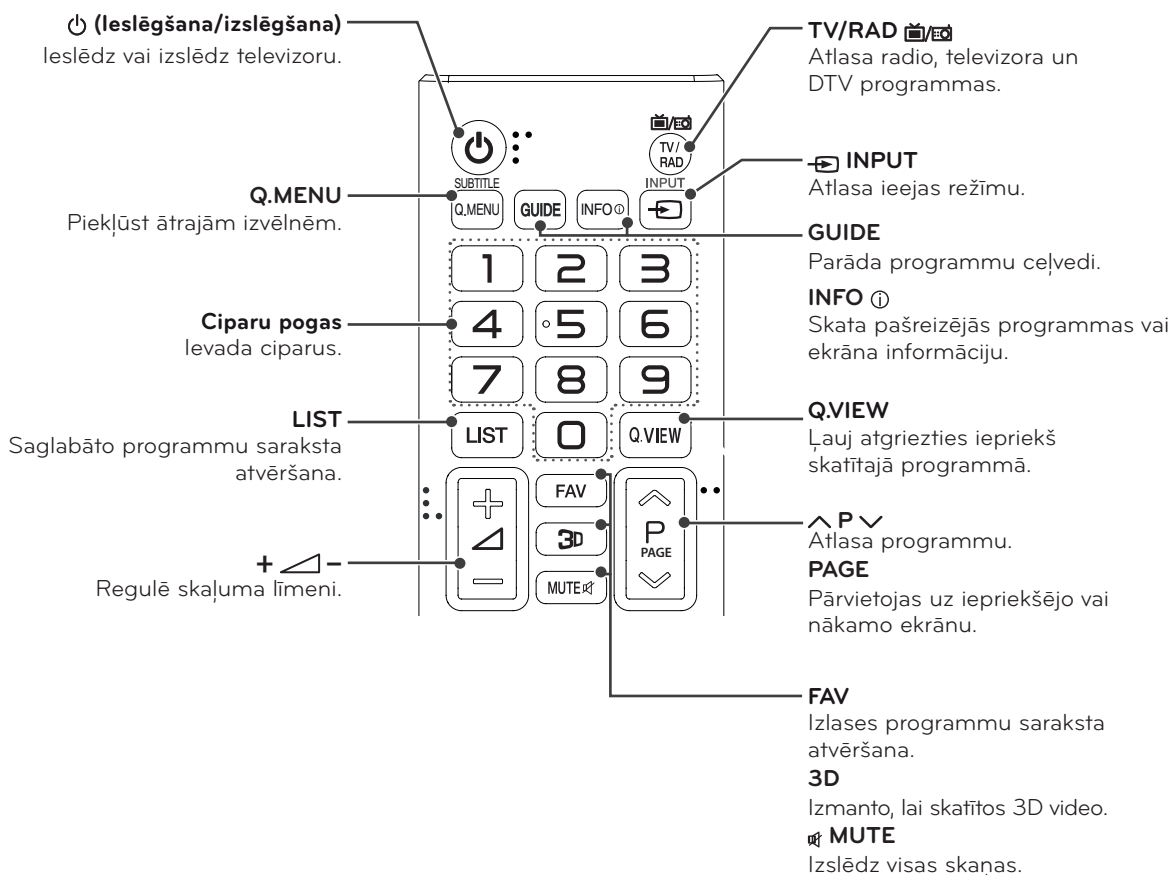

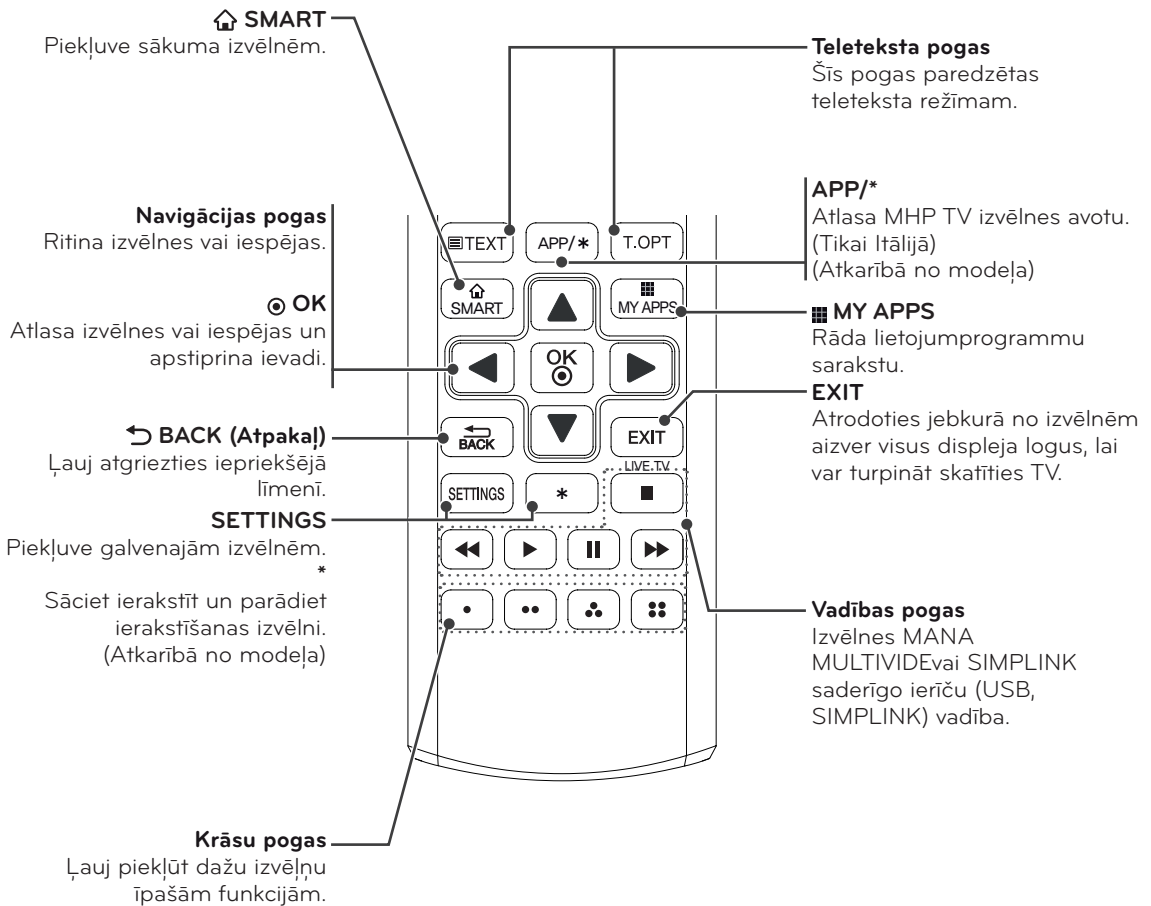

! PIEZĪME

- MHEG kanālā nevar regulēt apgaismojumu ar dzelteni vai zilo taustiņu.

MAĢISKĀS TĀLVADĪBAS PULS FUNKCIJAS

Ja ir redzams ziņojums „Maģiskās tālvadības pulsts bateriju uzlādes līmenis ir zems. Nomainiet baterijas.,” ir jānomaina baterijas.

Lai tās nomainītu, atveriet bateriju nodalījuma vāciņu, nomainiet baterijas (1,5 V AA), ievietojot tās atbilstoši nodalījumā redzamajām polaritātes norādēm ⊕ un ⊖ un aizveriet bateriju nodalījuma vāciņu. Tālvadības pulsti novietojiet tieši pretī televizora tālvadības sensoram.

Lai izņemtu baterijas, veiciet darbības to ievietošanas darbībām pretējā secībā.



UZMANĪBU!

- Nelietojiet vienlaikus vecas un jaunas baterijas, jo tādējādi varat radīt tālvadības pulsts bojājumus.

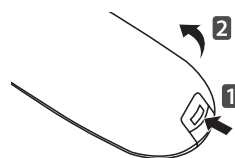

⏻ (Ieslēgšana/izslēgšana)
Ieslēdz vai izslēdz televizoru.

↶ BACK (Atpakaļ)
Ļauj atgriezties iepriekšējā līmenī.

Ritenītis (Labi)
Atlasa izvēlnes vai opcijas un apstiprina ievadi.
Ritina saglabātos kanālus.
Ja, pārvietojot rādītāju pa ekrānu, nospiedīsiet navigācijas pogu, rādītājs pazudīs, un maģiskā tālvadības pulsts darbosies kā parasta tālvadības pulsts.
Lai atkal parādītu rādītāju, pakratiet maģisko tālvadības pulsti no viena sāna uz otru.

3D
Izmanto, lai skatītos 3D video.

Rādītājs (RF raidītājs)

Navigācijas pogas (uz augšu/uz leju/pa kreisi/pa labi)
Ritina izvēlnes vai opcijas.

🏠 SMART
Piekļūst Smart Home izvēlnēm.

🗣️ Balss atpazīšana

123 / Q.MENU
Piekļuve ātrajām izvēlnēm.
Piekļūst universālajai vadībai.

+ / -
Regulē skaļuma līmeni.

▲ P ▼
Ritina saglabātās programmas vai kanālus.

🔇 (Izslēgt skaņu)
Skaņas izslēgšana.



- | | |
|---|--|
| 1 | Nospiežot uz maģiskās tālvadības pulsts Ritenītis (Labi) , ir redzams šāds ekrāns. Rāda informāciju par konkrētajā brīdī redzamo programmu un ekrānu. |
| 2 | Nospiežot šo pogu, tiks parādīta ciparu tastatūra, kurā varat izvēlēties kanāla numuru. |
| 3 | Varat atlasīt lietojumprogrammu izvēlni "My Apps Menu". |

Maģiskās tālvadības pults reģistrēšana

Lai Magic Remote Control (maģiskā tālvadības pults) darbotos, to vispirms nepieciešams „sapārot” (reģistrēt) TV.

Maģiskās tālvadības pults reģistrēšana

	<ol style="list-style-type: none"> 1 Lai reģistrētu automātiski, ieslēdziet televizoru un nospiediet Rītenītis (Labi) pogu. Pēc reģistrācijas pabeigšanas paziņojums par to tiks parādīts ekrānā. 2 Ja reģistrācija neizdodas, izslēdziet televizoru un vēlreiz ieslēdziet, pēc tam nospiediet Rītenītis (Labi) pogu, lai pabeigtu reģistrāciju.
--	--

Maģiskās tālvadības pults atkārtota reģistrēšana

	<ol style="list-style-type: none"> 1 Nospiediet un turiet BACK un SMART pogas vismaz 5 sekundes, lai atiestatītu, pēc tam reģistrējiet to, veicot darbības, kas norādītas sadaļā „Maģiskās tālvadības pults reģistrēšana”. 2 Lai atkārtoti reģistrētu maģisko tālvadības pulti, nospiediet un 5 sekundes turiet nospiektu pogu BACK, vēršot pulti pret televizoru. Pēc reģistrācijas pabeigšanas paziņojums par to tiks parādīts ekrānā.
--	---

Maģiskās tālvadības pults lietošana

	<ol style="list-style-type: none"> 1 Ja rādītājs pazūd, pavirziet tālvadības pulti nedaudz pa kreisi vai pa labi. Pēc tam tas automātiski parādīsies ekrānā. <ul style="list-style-type: none"> » Ja rādītāju kādu laiku neizmanto, tas nozūd. 2 Varat pārvietot rādītāju, mērķējot tālvadības pults rādītāja uztvērēju televizora virzienā, un pēc tam pārvietot to pa kreisi, pa labi, uz augšu un uz leju. <ul style="list-style-type: none"> » Ja rādītājs nedarbojas pareizi, nolieciet tālvadības pulti uz 10 sekundēm un pēc tam mēģiniet vēlreiz.
--	---

Piesardzības pasākumi maģiskās tālvadības pults lietošanā

- Lietojiet tālvadības pulti maksimālajā sakaru attālumā (10 m). Ja tālvadības pulti izmanto tālāk par šo attālumu vai ja tās ceļā atrodas kāds šķērslis, sakaru izveide var neizdoties.
- Sakaru kļūme var rasties tuvumā esošu ierīču dēļ. Tādas elektroierīces kā mikroviļņu krāsns vai bezvadu LAN ierīce var radīt traucējumus, jo tās un maģiskā tālvadības pults izmanto vienu frekvenču joslas platumu (2,4 GHz).
- Ja maģisko tālvadības pulti nomet vai pakļauj spēcīgam triecienam, to var sabojāt vai tā var darboties nepareizi.
- Uzmanieties, lai, maģisko tālvadības pulti lietojot, to neatsistu pret tuvumā esošām mēbeļiem vai cilvēkiem.
- Ražotājs un uzstādītājs nevar nodrošināt pakalpojumu, kas saistīts ar cilvēku drošību, jo attiecīgajām bezvadu ierīcēm var rasties elektrovilņu traucējumi.
- Piekļuves punktu ieteicams izvietot ne tālāk par 1 m no televizora. Ja piekļuves punkts izvietots tuvāk par 1 m, frekvences traucējumu dēļ maģiskā tālvadības pults var nedarboties, kā sagaidāms.

LIETOTĀJA CEĻVEŽA LIETOŠANA

Lietotāja ceļvedis ļauj vienkāršāk iegūt sīku informāciju par televizoru.

- 1 Nospiediet pogu **SMART** , lai piekļūtu Smart Home izvēlei.
- 2 Atlasiet **Lietotāja rokasgrāmata** un nospiediet **ritenīti (Labi)**.

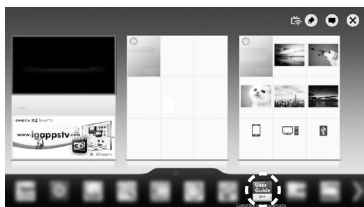

Lietotāja rokasgrāmata

- Redzamais attēls var atšķirties no jūsu televizora.

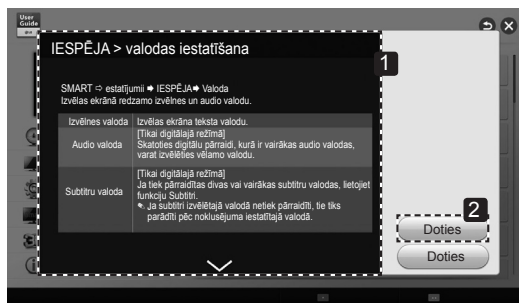

- 1 Rāda atlasītās izvēlnes aprakstu. Varat izmantot **^/▼**, lai pārvietotos pa lapām.
- 2 Pārvietojas uz atlasīto izvēlni tieši no lietotāja ceļveža.

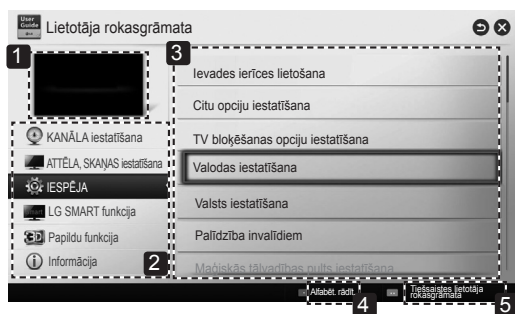

- 1 Parāda pašlaik skatīto programmu vai ievades avota ekrānu.
- 2 Ļauj atlasīt vēlamu kategoriju.
- 3 Ļauj atlasīt vēlamu vienumu. Varat izmantot **^/▼**, lai pārvietotos pa lapām.
- 4 Ļauj pārlūkot vēlamu saraksta funkciju aprakstu.
- 5 Sniedz detalizētu informāciju par LG Smart TV funkcijām, ja ir pievienots internets. (Var nebūt pieejama atkarībā no valsts/valodas.)

TEHNISKĀ APKOPE

Televizora tīrīšana

Regulāri tīriet televizoru, lai saglabātu vislabāko attēla kvalitāti un pagarinātu tā kalpošanas laiku.



UZMANĪBU!

- Vispirms izslēdziet ierīci un atvienojiet strāvas vadu un visus citus kabeļus.
- Ja televizors tiek atstāts bez uzraudzības un netiek izmantots ilgu laika periodu, atvienojiet strāvas vadu no sienas kontaktligzdas, lai zibens vai strāvas pārspriegojumi neradītu bojājumus.

Ekrāns un rāmis

Lai notīrītu putekļus, slaukiet virsmu ar sausu, tīru un mīkstu drānu.

Lai notīrītu lielus neīrumus, tīriet virsmu ar mīkstu drāniņu, kas mitrināta ar tīru ūdeni vai ūdeni, kuram pievienots maigs mazgāšanas līdzeklis. Pēc tam nekavējoties notīriet ar sausu un tīru drānu.



UZMANĪBU!

- Nespiediet, neberziet un nesitiet virsmu ar nagu vai asu priekšmetu, jo tādējādi varat saskrāpēt ekrānu un attēls var tikt izkropļots.
- Neizmantojiet tādas ķīmiskās vielas kā vasks, benzols, spirts, atšķaidītāji, insekticīdi, gaisa atsvaidzinātāji, smērvielas, jo tās var sabojāt ekrāna apdari un izraisīt krāsu izmaiņas.

Korpuss un statīvs

Lai notīrītu putekļus, slaukiet korpusu ar sausu un mīkstu drānu.

Lai notīrītu lielus neīrumus, slaukiet korpusu ar mīkstu drānu, kas samitrināta ar tīru ūdeni vai ūdenim pievienotu nelielu mazgāšanas līdzekļa daudzumu.



UZMANĪBU!

- Nesmidziniet šķidrumus uz virsmas. Ja televizorā iekļūst ūdens, tas var izraisīt ugunsgrēku, elektriskās strāvas triecienu vai ierīces nepareiza darbību.
- Nelietojiet ķīmiskās vielas, jo tās var sabojāt virsmu.

Strāvas vads

Regulāri noslaukiet visus putekļus un neīrumus, kas sakrājušies uz strāvas vada.

“Attēla izdegšanas/sadegšanas” novēršana televizora ekrānā

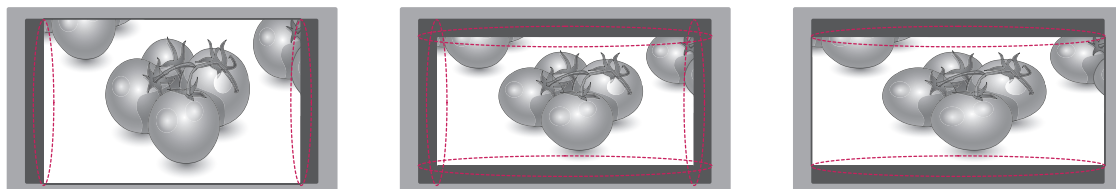

- Ja nekustīgs attēls ekrānā ir redzams ilgāku laiku, šis fiksētais attēls var iespieties ekrānā un atstāt neatgriezenisku kropļojumu. Tā ir „attēla izdegšana/sadegšana”, ko garantija nesedz.
- Ja ilgstoši lietojat 4:3 malu attiecības iestatījumu, attēla izdegšana var parādīties arī jūsu televizora teksta daļās.
- Lai novērstu attēla izdegšanu, neatstājiet nekustīgu attēlu televizora ekrānā uz ilgu laika periodu (LCD televizoriem: 2 vai vairāk stundas).

JA 3D ATTĒLA KVALITĀTE NAV PIENĒMAMA, PĀRBAUDIET TĀLĀK MINĒTĀS LIETAS.

1. Skatīšanās attālums

Optimālu 3D skatīšanās attālumu skatiet tabulā tālāk.

Lūdzu, nodrošiniet optimālo skatīšanās attālumu, vislabākās 3D pieredzes gūšanai.

2. Skatīšanās leņķis

Optimālu 3D skatīšanās leņķi skatiet tabulā tālāk.

3. Pārbaudiet 3D displeja secību (L-R, R-L)

Displeja metode var atšķirties atkarībā no 3D saturs tipa. Mēģiniet mainīt displeja metodi uz L-R vai R-L, lai iegūtu labāku skatīšanās pieredzi.

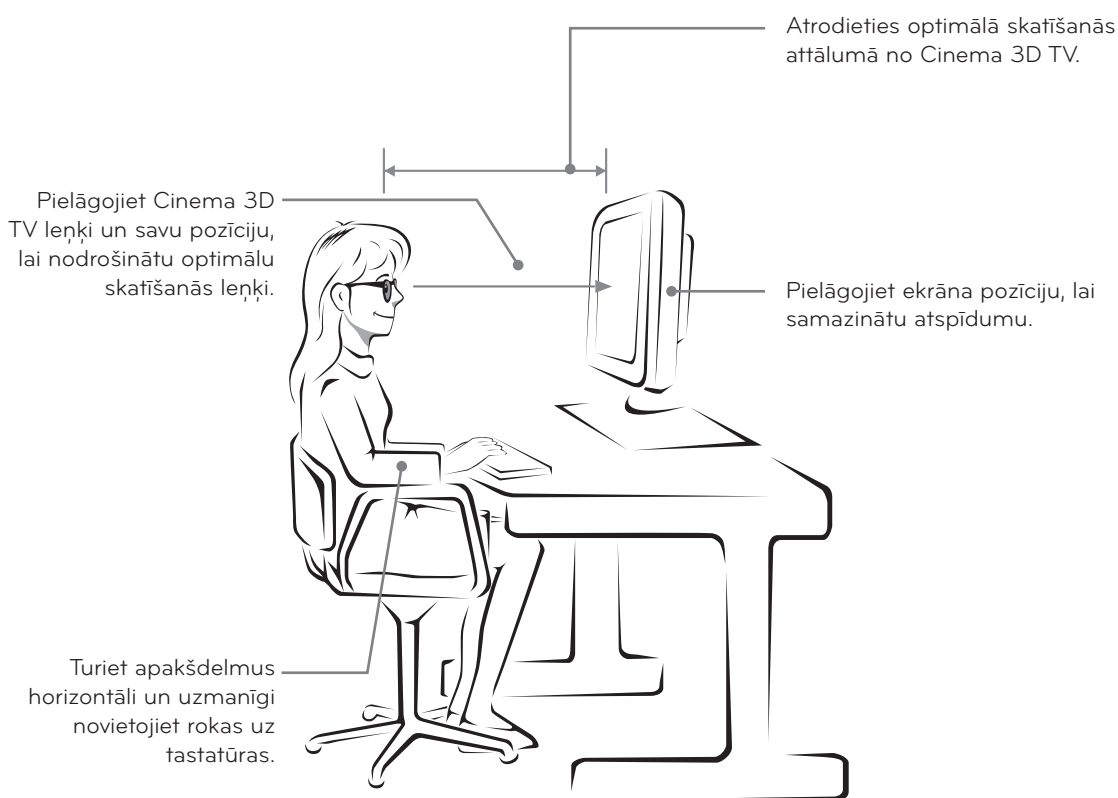

MODELIS	Režīms	Izmēri	Monitors atļautais 3D skatīšanās attālums	Monitors optimālais 3D skatīšanās attālums	Optimālais skatīšanās leņķis
27MT93V 27MT93S	Skatoties 3D attēlus	69,0 cm	55–500 cm	100 cm	12 SDgr

3D ATTĒLVEIDOŠANAS SKATĪŠANA

BRĪDINĀJUMS

Skatīšanās vide

- Skatīšanās laiks
 - Skatot 3D saturu, ik pēc stundas atpūties 5–15 minūtes. Ilgstoša 3D satura skatīšanās var izraisīt galvassāpes, reiboni, nogurumu vai acu nogurumu.

Skatīšanās vecums

- Zīdaiņi/bērni
 - Bērniem līdz 6 gadu vecumam ir aizliegts lietot/skatīties 3D saturu.
 - Bērnu līdz 10 gadu vecumam reakcija var būt pārāk sakāpināta, un viņi var reaģēt ļoti impulsīvi, jo viņu redze vēl attīstās (piemēram, viņi var mēģināt pieskarties ekrānam vai ielēkt tajā). Ja bērni skatās 3D saturu, nepieciešama īpaša uzraudzība un piesardzība.
 - Bērni daudz izteiktāk izjūt 3D attēlojuma binokulāro atšķirību nekā pieaugušie, jo attālums starp acīm ir mazāks nekā pieaugušajiem. Tāpēc viņi redz daudz stereoskopiskāku 3D attēla dziļumu nekā pieaugušie.
- Pusaudži
 - Pusaudžiem līdz 19 gadu vecumam var būt jutīga reakcija, ko izraisa apgaismojuma stimulēšana 3D saturā. Iesakiet pusaudžiem atturēties no ilgstošas 3D satura skatīšanās, ja viņi ir noguruši.
- Lietotāji brieduma gados
 - Lietotāji brieduma gados varētu uztvert mazāk 3D efektu nekā jaunieši. Nesēdiet tuvāk TV par ieteikto attālumu.

Lietotājiem ar fotosensitīvām lēkmēm vai hroniskām slimībām

- Dažiem lietotājiem varētu rasties lēkme vai citi saasināti simptomi, ja tie tiek pakļauti zibzņugunīm vai konkrētiem 3D satura efektiem.
- Neskatieties 3D videoklipus, ja jūtat nelabumu, esat stāvoklī un/vai jums ir hroniskas slimības, piemēram, epilepsija, sirds slimības, nestabils asinsspiediens utt.
- 3D saturu nav ieteicams skatīties lietotājiem, kuriem ir stereo aklums vai stereo anomālija. Šie lietotāji var redzēt dubultattēlus vai sajūst skatīšanās diskomfortu.
- Ja jūs šķielējat, jums ir pavājināta redze vai astigmātisms, jums, iespējams, būs grūti uztvert attēla dziļumu un ātri sajūtīsiet nogurumu dubultattēlu dēļ. Ieteicams biežāk atpūsties nekā parastiem skatītājiem.
- Ja jūsu labās un kreisās acs redzes stiprums atšķiras, pirms 3D satura skatīšanās pārbaudiet redzi.

Simptomi, pie kuriem ir jāpārtraucas vai jāatsakās no 3D satura skatīšanās

- Neskatieties 3D saturu, ja esat noguris neizgulēšanās vai darba dēļ, kā arī tad, ja lietojat alkoholu.
- Ja jūtat šos simptomus, pārstājiet lietot/skatīties 3D saturu un atpūties tik ilgi, kamēr simptomi pārriet.
 - Ja simptomi nepāriet, sazinieties ar ārstu. Simptomi var būt galvassāpes, sāpes acu zīlītēs, reibonis, nelabums, drebuļi, neskaidrs skats, diskomforts, dubultattēls, vizuālas neprecizitātes vai nogurums.

 **UZMANĪBU!****Skatīšanās vide**

- Skatīšanās attālums
 - Skatoties 3D saturu, ievērojiet tādu attālumu, kas ir vismaz divreiz lielāks par ekrāna diagonālo garumu. Ja, skatoties 3D saturu, sajūtat diskomfortu, pārvietojieties tālāk no ekrāna.

Piesardzības pasākumi, lietojot 3D brilles

- Noteikti izmantojiet LG 3D brilles. Pretējā gadījumā nevarēsiet nodrošināt pareizu 3D videoklipus skatīšanos.
- Nelietojiet 3D brilles parasto brillu, saulesbrillu vai aizsargbrillu vietā.
- Modificētu 3D brillu lietošana var izraisīt acu nogurumu vai attēla kropļojumus.
- Neglabājiet savas 3D brilles pārmērīgi augstā vai zemā temperatūrā. Tas var izraisīt deformāciju.
- 3D brilles ir trauslas, un tās var viegli saskrāpēt. Vienmēr tīriet to lēcas ar mīkstu un tīru drāniņu. Neskrāpējiet 3D brillu lēcas ar asiem priekšmetiem un netīriet/neslaukiet tās ar ķīmikālijām.

PROBLĒMU NOVĒRŠANA

Vispārēja informācija

Problēma	Risinājums
Nevar vadīt televizora funkcijas, izmantojot tālvadības pulti.	<ul style="list-style-type: none"> • Pārbaudiet televizora tālvadības sensoru un mēģiniet vēlreiz. • Pārbaudiet, vai starp televizoru un tālvadības pulti nav šķēršļu. • Pārbaudiet, vai baterijas darbojas un ir atbilstoši ievietotas (+ ar +, - ar -).
Nerāda attēlu, un nav skaņas.	<ul style="list-style-type: none"> • Pārbaudiet, vai televizors ir ieslēgts. • Pārbaudiet, vai strāvas vads ir pievienots sienas kontaktligzdai. • Pārbaudiet, vai sienas kontaktligzda darbojas, pievienojot tai citas ierīces.
Televizors pēkšņi izslēdzas.	<ul style="list-style-type: none"> • Pārbaudiet strāvas vadības iestatījumus. Strāvas padeve var būt pārtraukta. • Pārbaudiet, vai funkcija Aut. gaidstāve (Atkarīgs no modeļa) / Miega taimeris / Izslēgšanas laiks ir aktivizēts LAIKS iestatījumos. • Ja televizors ieslēgtā režīmā nesaņem signālu, tas tiks automātiski izslēgts, ja 15 minūtes netiks veikta neviena darbība.

3D režīma lietošana

Problēma	Risinājums
Kad televizors ir ieslēgts, var saskatīt viļņojošu eļļainu rakstu uz tā ekrāna.	To izraisa ārējās gaismas traucējumi gaisa slāni starp LCD virsmu un 3D filtru. Šis raksts kļūst gandrīz neredzams, kad atkal ieslēdz barošanu.
Ja nelietojat televizora komplektā iekļautās brilles.	Ja skatāties 3D attēlus šajā televizorā, ir ļoti svarīgi, lai jūs lietotu ar televizoru piegādātās brilles. Brilles ir paredzētas, lai optiski kompensētu 3D filtru, kas pievienots televizora virsmai. Ja izmantojat trešās personas brilles, iespējams, ka televizorā neredzēsiet pareizus 3D attēlus.
Jūs skatāties 3D attēlus, atrodoties ārpus optimālā skatīšanās leņķa vai attāluma.	Ja 3D attēlus skatās, atrodoties ārpus optimālā skatīšanās leņķa vai attāluma, attēli var pārklāties vai arī var būt nepareizi 3D attēlojums.



Piezīmes attiecībā uz 3D attēlu skatīšanu, izmantojot 3D digitālo apraidi

* Izmantojot analogo apraidi, 3D attēlveidošana nedarbojas.

Problēma	Risinājums
Ja pārslēgšanās no 2D attēla rādīšanas uz 3D attēla rādīšanu notiek, izmantojot tālvadības pults 3D pogu, var būt redzams pārklāts attēls.	3D attēlveidošanas režīmu atspējojiet ar 3D pogu.
Ja, mainot kanālu, ekrāns ir sadalīts kreisajā/labajā vai augšējā/apakšējā daļā.	Šis kanāls atbalsta 3D attēlveidošanas režīmu. Izvēlieties ekrānā parādīto 3D attēlveidošanas veidu, nospiežot tālvadības pults 3D pogu.
	
Ja, skatoties 3D attēlus, sāp acis vai ekrāns izskatās neskaidrs	Izvēlieties iespēju kreisais/labais vai labais/kreisais atkarībā no tā, kuru uzskatāt par labāku 3D attēlu skatīšanai.

SPECIFIKĀCIJAS

Ierīces specifikācija var tikt mainīta bez iepriekšēja paziņojuma, veicot ierīces funkciju uzlabošanu.

Bezvadu LAN moduļa (TWFM-B006D) specifikācija	
Standarta	IEEE802.11a/b/g/n
Frekvenču diapazons	No 2400 līdz 2483,5 MHz No 5150 līdz 5250 MHz
Modulācija	CCK / OFDM / MIMO
Izejas jauda (Tipisks)	802.11a: 11 dBm 802.11b: 15 dBm 802.11g: 13 dBm 802,11n-2,4 GHz: 13 dBm 802,11n-5 GHz: 13 dBm
Datu pārraides ātrums	802,11 a/g: 54 Mb/s 802.11b: 11 Mb/s 802.11n: 300 Mb/s
Antenas pastiprinājums (Tipisks)	No 2400 līdz 2483,5 MHz: 2,5 dBi No 5150 līdz 5250 MHz: 2,2 dBi
Aizņemtā joslas platums	802.11a/b/g: HT20 802.11n: HT20/40
<ul style="list-style-type: none"> Tā kā valsts izmantotais frekvenču joslas kanāls var būt atšķirīgs, lietotājs nevar mainīt vai pielāgot darbības frekvenci, un šī ierīce ir iestatīta atbilstoši reģionālo frekvenču tabulai. 	
	
Bluetooth moduļa (BM-LDS401) specifikācija	
Standarta	Bluetooth versija 3.0
Frekvenču diapazons	No 2400 līdz 2483,5 MHz
Izejas jauda (maks.)	10 dBm vai mazāk
Datu pārraides ātrums (maks.)	3 Mb/s
Sakaru attālums	Redzamības līnija apt. 10 m
	

	Digitālā televīzija	Analogā televīzija
Televīzijas sistēma	DVB-T (* DVB-T/T2) DVB-C DVB-S/S2	PAL/SECAM B/G/I/D/K SECAM L/L'
Programmu pārklājums	VHF, UHF C-Band, Ku-Band	VHF: no E2 līdz E12 UHF: no E21 līdz E69 CATV: no S1 līdz S20 HYPER: no S21 līdz S47
Maksimālais saglabājamo programmu skaits	DVB-S/S2: 6000 DVB-T/T2/C un analogā televīzija: 1500	

*: Tikai modeļi, kas atbalsta DVB-T2

Panelis	Ekrāna veids	690 mm plats Redzamais izmērs pa diagonāli : 690 mm
	Pikseļu iestatne	0,3114 mm (H) x 0,3114 mm (V)
Videosignāls	Maks. izšķirtspēja	1920 x 1080 pie 60 Hz
	Ieteicamā izšķirtspēja	1920 x 1080 pie 60 Hz
	Horizontālā frekvence	No 30 kHz līdz 83 kHz
	Vertikālā frekvence	No 58 Hz līdz 62 Hz
	Sinhronizācijas veids	digitāla
Ieejas savienotājs		TV, datora audio ieeja, komponents, AV1(SCART), AV2(CVBS), HDMI*2, USB*3, PCMCIA, LAN JACK
Barošana	Nominālais spriegums	19 V --- 3,2 A
	Enerģijas patēriņš	Izslēgtā režīmā: 38 W (parasti) Izslēgtā režīmā: ≤ 0,5 W
Maiņstrāvas/līdzstrāvas adapteris		Ražotājs: LG Innotek, modelis PSAB-L206A
Slīpums	Slīpuma diapazons	No -5 līdz 20°
Izmēri (platums x dziļums x augstums)		Ar statīvu
Svars		622,1 mm x 208,4 mm x 437,8 mm 5,2 kg
		Bez statīva
		622,1 mm x 66,8 mm x 373,7 mm 4,7 kg
Vides apstākļi	Darba temperatūra	No 10 °C līdz 35 °C
	Darba vides mitrums	No 20% līdz 80%
	Glabāšanas temperatūra	No -10 °C līdz 60 °C
	Glabāšanas mitrums	No 5% līdz 90%

Iepriekšminētā specifikācija var tikt mainīta bez brīdinājuma, ja tiek jauninātas izstrādājumu funkcijas.

HDMI (PC) atbalstītais režīms

Risinājums	Horizontālā frekvence (kHz)	Vertikālā frekvence (Hz)
640 x 350	31,468	70,090
720 x 400	31,469	70,080
640 x 480	31,469	59,940
800 x 600	37,879	60,317
1024 x 768	48,363	60,004
1152 x 864	54,348	60,053
1360 x 768	47,712	60,015
1280 x 1024	63,981	60,020
1920 x 1080	67,500	60,000

Informācija par kombinētā signāla savienojumiem

Kombinētie porti uz televizora	Y	P _B	P _R
--------------------------------	---	----------------	----------------

Video izeju porti uz DVD atskaņotāja	Y	P _B	P _R
	Y	B-Y	R-Y
	Y	Cb	Cr
	Y	Pb	Pr

Signāls	Komb. sign.
480i/576i	O
480p/576p	O
720p/1080i	O
1080p	O (50 Hz/60 Hz tikai)

HDMI (DTV) atbalstītais režīms

Risinājums	Horizontālā frekvence (kHz)	Vertikālā frekvence (Hz)
720 X 480	31,469	59,940
	31,500	60,000
720 X 576	31,250	50,000
1280 X 720	37,500	50,000
	44,960	59,940
	45,000	60,000
1920 X 1080	33,720	59,940
	33,750	60,000
	28,125	50,000
	26,970	23,970
	27,000	24,000
	33,716	29,976
	33,750	30,000
	56,250	50,000
	67,430	59,940
	67,500	60,000

**PIEZĪME**

- Izvairieties no nekustīga attēla, kas paliek televizora ekrānā ilgāku laiku. Nekustīgais attēls var atstāt ekrānā neatgriezenisku nospiedumu. Ja iespējams, lietojiet ekrānsaudzētāju.
- Datora darba režīmā var rasties trokšņi, ko izraisa atsevišķas izšķirtspējas, vertikālā attēla struktūra, kontrasts vai spilgtums. Mainiet datora režīmu uz citu izšķirtspēju, mainiet atsvaidzes intensitāti vai izvēlnē regulējiet spilgtumu un kontrastu, līdz attēls paliek tīrs. Ja datora grafikas kartes atsvaidzes intensitāti nevar mainīt, nomainiet datora grafikas karti vai konsultējieties ar datora grafikas kartes ražotāju.
- Sinhronizācijas ieejas signāla forma horizontālās un vertikālās izvērse frekvencēm ir atšķirīga.
- Pievienojiet audiokabeļi no datora TV audio ieejai. (Audiokabeļi televizora piegādes komplektā nav iekļauti.)
- Ja lietojat skaņas karti, noregulējiet datora skaņu pēc vajadzības.
- Lietojot kabeļi, kas savieno HDMI līdz DVI, DOS režīms var nedarboties (atkarībā no izmantotās videokartes).

3D atbalstītais režīms

- Video, kas tiek ievadīts kā multivides saturs, automātiski tiek ieslēgts 3D ekrānā.
- 3D digitālās apraides metode var atšķirties atkarībā no signāla vides. Ja video automātiski netiek ieslēgts 3D režīmā, konvertējiet iestatījumus manuāli, lai skatītu 3D attēlus.

Automātiski atbalstītais 3D režīms				
Ievade	Signāls	Horizontālā frekvence (kHz)	Vertikālā frekvence (Hz)	Atskaņojamais 3D video formāts
HDMI	640 x 480	31.469 / 31.5	59.94 / 60	Augšā un apakšā, blakus (puse), blakus (pilns)
		62.938 / 63		Kadru pakošana, līniju alternatīva
	480P	31.469 / 31.5		Augšā un apakšā, blakus (puse), blakus (pilns)
		62.938 / 63		Kadru pakošana, līniju alternatīva
	576p	31.25	50	Augšā un apakšā, blakus (puse), blakus (pilns)
		62.5		Kadru pakošana, līniju alternatīva
	720p	37.50	50	Augšā un apakšā, blakus (puse), blakus (pilns)
		44.96 / 45	59.94 / 60	
		75	50	Kadru pakošana, līniju alternatīva
		89.91 / 90	59.94 / 60	
	1080i	28.125	50	Augšā un apakšā, blakus (puse), blakus (pilns)
		33.72 / 33.75	59.94 / 60	
		56.25	50	Kadru pakošana, lauku alternatīva
		67.5	59.94 / 60	
	1080p	26.97 / 27	23.97 / 24	Augšā un apakšā, blakus (puse), blakus (pilns)
		28.125	25	
		33.72 / 33.75	29.976 / 30	
		43.94 / 54	23.97 / 24	Kadru pakošana, līniju alternatīva
		56.25	25	
		67.432 / 67.5	29.976 / 30	
56.25		50		
67.432 / 67.5	59.94 / 60	Augšā un apakšā, blakus (puse)		
USB	1080p	33.75	30	Blakus (puse), augšā un apakšā, šaha galdiņš, MPO (fotoattēls), JPS (fotoattēls)
DLNA	1080p	33.75	30	
	Signāls			Atskaņojamais 3D video formāts
DTV	Kadru saderība			Blakus (puse), augšā un apakšā

Manuāli atbalstītais 3D režīms				
Ievade	Signāls			Atskaņojamais 3D video formāts
	Izšķirtspēja	Horizontālā frekvence (kHz)	Vertikālā frekvence (Hz)	
DTV	HD/SD	-	-	2D uz 3D, blakus (puse), augšā un apakšā
ATV (CVBS/SCART)	SD	-	-	
Komb. sign.	HD/SD	-	-	
HDMI datora	1024 x 768	48.36	60	2D uz 3D, blakus (puse), augšā un apakšā, šaha galdiņš, kadru secīgums, rindas pamišus, kolonnas pamišus
	1360 x 768	47.71		
	1920 x 1080	67.5		
	Citi	-	-	2D uz 3D, blakus (puse), augšā un apakšā
HDMI-DTV	480P	31.5	60	2D uz 3D, blakus (puse), augšā un apakšā, šaha galdiņš, kadru secīgums, rindas pamišus, kolonnas pamišus
	576P	31.25	50	
	720p	37.5	50	
		45	60	
	1080i	28.12	50	2D uz 3D, blakus (puse), augšā un apakšā
		33.75	60	
	1080p	27	24	2D uz 3D, blakus (puse), augšā un apakšā, šaha galdiņš, rindas pamišus, kolonnas pamišus
		28.12	25	
		33.75	30	2D uz 3D, blakus (puse), augšā un apakšā, šaha galdiņš, kadru secīgums, rindas pamišus, kolonnas pamišus
		56.25	50	
67.5	60			
USB, DLNA (video)	Zem 704 x 480	-	-	2D uz 3D
	Virs 704 x 480, rindpārlece	-	-	2D uz 3D, blakus (puse), augšā un apakšā
	Virs 704 x 480, progresīvi	-	50 / 60	2D uz 3D, blakus (puse), augšā un apakšā, šaha galdiņš, rindas pamišus, kolonnas pamišus, kadru secīgums
	Virs 704 x 480, progresīvi	-	citi	2D uz 3D, blakus (puse), augšā un apakšā, šaha galdiņš, rindas pamišus, kolonnas pamišus
USB, DLNA (fotoattēls)	Zem 320 x 240	-	-	2D uz 3D
	Virs 320 x 240	-	-	2D uz 3D, blakus (puse), augšā un apakšā
Miracast/Widi	1024 x 768p	-	30 / 60	2D uz 3D, blakus (puse), augšā un apakšā
	1280 x 720p	-	30 / 60	
	1920 x 1080p	-	30 / 60	
	Citi	-	-	2D uz 3D



Pirms izstrādājuma lietošanas izlasiet drošības norādījumus.

Glabājiet lietotāja rokasgrāmatu (kompaktdisku) viegli pieejamā vietā turpmākai uzziņai

Televizora modeļa un sērijas numurs ir norādīts televizora aizmugurē un uz viena sāna. Ierakstiet to zemāk, jo tas būs nepieciešams tehniskās apkopes gadījumā.

MODELIS _____

SĒRIJA _____

Lai saņemtu pirmkodu saskaņā ar GPL, LGPL, MPL un citām pirmkoda licencēm, kas ir iekļautas šajā ierīcē, lūdzu, apmeklējiet vietni <http://opensource.lge.com>.

Papildus pirmkodam varat lejupielādēt visus atbilstošos licences nosacījumus, garantijas atrunas un autortiesību paziņojumus.

LG Electronics piedāvā piegādāt jums pirmkodu CD-ROM par samaksu, kas sedz šādas izplatīšanas veikšanas izmaksas — datu nesēja, piegādes un apstrādes izmaksas —, pēc pieprasījuma LG Electronics uz e-pasta adresi: Šis piedāvājums ir spēkā trīs (3) gadus no ierīces iegādes datuma.