



ITALIANO

MANUALE DI ISTRUZIONI CLIMATIZZATORE

Leggere con attenzione questo manuale prima di usare l'unità e conservare per uso futuro.

TYPE : CONDOTTO INCORPORATO - BASSO STATICO

www.lg.com

SOMMARIO

Precauzioni di sicurezza.....3

Prima di iniziare.....6

Istruzioni per l'uso.....7

Nome e funzione del
telecomando cablato
(opzionale).....7

Manutenzione e assistenza9

Prima di chiamare
l'assistenza11



DATI DA RICORDARE

Annotare qui il numero di serie e il modello:

N°. modello

N°. di serie

I numeri sono riportati sull'etichetta a lato di ogni unità.

Nome del rivenditore

Data di acquisto

- Spillare la ricevuta su questa pagina qualora fosse necessaria per provare la data di acquisto o per motivi di garanzia.



LEGGERE IL MANUALE

All'interno troverà molti suggerimenti utili sull'uso e la manutenzione del condizionatore. Un minimo di attenzione può far risparmiare molto tempo e denaro nel corso della vita del condizionatore.

Nella tabella di riferimento per la risoluzione dei problemi troverà molte risposte ai problemi più comuni. Consultando la tabella Risoluzione dei problemi potrebbe non essere necessario contattare il servizio di assistenza.



AVVERTENZE

- Contattare un tecnico dell'assistenza autorizzato per la riparazione o la manutenzione dell'unità.
- Contattare l'installatore per eseguire l'installazione dell'unità.
- Il condizionatore non è stato progettato per essere utilizzato da bambini o invalidi senza supervisione.
- È consigliabile vigilare sui bambini affinché essi non giochino con il condizionatore.
- Se il cavo di alimentazione deve essere sostituito, il servizio di sostituzione deve essere eseguito solo da personale autorizzato utilizzando parti di ricambio originali.
- Il servizio di installazione deve essere eseguito in conformità con gli standard elettrici nazionali ed esclusivamente da personale autorizzato.



Precauzioni di sicurezza

Per evitare infortuni dell'utente o altre persone e danni alle cose, attenersi alle seguenti istruzioni.

- L'uso errato causato dalla mancata osservanza delle istruzioni può causare danni o lesioni. L'importanza è classificata dalle seguenti indicazioni.



ATTENZIONE

Questo simbolo indica la possibilità di decesso o di grave infortunio.



AVVISO

Questo simbolo indica la possibilità di infortunio o danni alle cose.

- Il significato dei simboli utilizzati in questo manuale è spiegato di seguito.



Azione/operazione da non fare.



Attenersi alle istruzioni.



ATTENZIONE

■ Installazione

Non utilizzare interruttori automatici difettosi o di potenza inferiore. Utilizzare questa apparecchiatura su un circuito dedicato.

- Vi è il rischio di scosse elettriche o incendio.

Installare il pannello e il coperchio della scatola di controllo in modo sicuro.

- Vi è il rischio di scosse elettriche o incendio.

Non modificare o prolungare il cavo di alimentazione.

- Vi è il rischio di scosse elettriche o incendio.

Per l'installazione, rivolgersi sempre al rivenditore o a un centro di assistenza autorizzato.

- Vi è il rischio di scosse elettriche, incendio, esplosione o lesioni.

Per i collegamenti elettrici, rivolgersi al rivenditore, a un elettricista qualificato o a un centro di assistenza autorizzato.

- Non smontare o tentare di riparare il prodotto. Vi è il rischio di scosse elettriche o incendio.

Installare sempre un interruttore automatico e circuito dedicato.

- L'errato cablaggio o installazione può causare incendi o scosse elettriche.

L'unità non deve essere installata né rimossa dall'utente (cliente).

- Vi è il rischio di scosse elettriche, incendio, esplosione o lesioni.

Non installare il prodotto su supporti di installazione difettosi.

- Ciò potrebbe causare infortuni, incidenti o danni al prodotto.

Il prodotto deve essere sempre provvisto di messa a terra.

- Vi è il rischio di scosse elettriche o incendio.

Utilizzare fusibili o interruttori automatici di giusta tensione.

- Vi è il rischio di scosse elettriche o incendio.

Disimballare e installare il prodotto con attenzione.

- I bordi taglienti possono causare infortuni. Fare particolare attenzione ai bordi del contenitore e alle alette del condensatore e dell'evaporatore.

Accertarsi che l'area di installazione non sia soggetta a deterioramento nel tempo.

- Se la base si rompe, l'unità può cadere con essa, causando infortuni a persone, guasti al prodotto o danni alle cose.

■ Funzionamento

Non utilizzare il prodotto troppo a lungo in ambienti molto umidi e con una finestra o una porta aperta.

- L'umidità potrebbe condensarsi e bagnare o danneggiare i mobili.

Non collegare/scollegare il cavo di alimentazione alla/dalla presa durante il funzionamento.

- Vi è il rischio di scosse elettriche o incendio.

Non far cadere acqua sui componenti elettrici.

- Vi è il rischio di scosse elettriche, incendio o guasti al prodotto.

In caso di perdite di gas infiammabile, aprire la finestra per ventilare il locale prima di azionare l'unità.

- Non utilizzare il telefono o accendere o spegnere interruttori. Vi è il rischio di esplosioni o incendi.

Non aprire la griglia di aspirazione del prodotto durante il funzionamento (non toccare il filtro elettrostatico, se presente).

- Vi è il rischio di lesioni fisiche, scosse elettriche o guasti al prodotto.

Di tanto in tanto, ventilare il prodotto quando utilizzato insieme a fornelli ecc.

- Vi è il rischio di scosse elettriche o incendio.

In caso di inutilizzo del prodotto per lunghi periodi, scollegare il cavo di alimentazione e spegnere l'interruttore automatico.

- Vi è il rischio di guasti al prodotto o attivazione accidentale.

Avere cura di non tirare o danneggiare il cavo di alimentazione durante il funzionamento.

- Vi è il rischio di scosse elettriche o incendio.

Non toccare il prodotto con le mani bagnate.

- Vi è il rischio di scosse elettriche o incendio.

Non conservare o utilizzare gas infiammabili o combustibili in prossimità del prodotto.

- Vi è il rischio di incendio o guasti al prodotto.

In caso di rumori, odori o fumo anomali provenienti dal prodotto. Spegnerne l'interruttore automatico e scollegare il cavo di alimentazione.

- Vi è il rischio di scosse elettriche o incendio.

In caso di allagamento del prodotto, rivolgersi a un centro di assistenza autorizzato.

- Vi è il rischio di scosse elettriche o incendio.

Non mettere nulla sul cavo di alimentazione.

- Vi è il rischio di scosse elettriche o incendio.

Non posizionare riscaldatori o altre apparecchiature vicino al cavo di alimentazione.

- Vi è il rischio di scosse elettriche e incendio.

Non utilizzare il prodotto in luoghi chiusi per periodi prolungati.

- Potrebbe esservi una scarsità di ossigeno.

Arrestare il funzionamento e chiudere la finestra in caso di tempeste o uragani. Se possibile, rimuovere il prodotto dalla finestra prima che arrivi un uragano.

- Vi è il rischio di danni alle cose, guasti al prodotto o scosse elettriche.

Evitare che nel prodotto entri acqua.

- Vi è il rischio di scosse elettriche, incendio o danni al prodotto.

Spegnere l'alimentazione prima di pulire o riparare il prodotto.

- Vi è il rischio di scosse elettriche.

Evitare che l'unità esterna sia calpestata da qualcuno.

- Ciò potrebbe lesioni personali e danni al prodotto.

AVVISO

■ Installazione

Dopo l'installazione o la riparazione del prodotto, verificare sempre che non vi siano perdite di gas (refrigerante).

- Livelli bassi di refrigerante potrebbero causare guasti al prodotto.

Non installare il prodotto in modo che il rumore o l'aria calda provenienti dall'unità esterna possano causare danni ai vicini.

- Ciò potrebbe causare problemi con i vicini.

Installare il tubo flessibile di scarico in modo da garantire uno scarico corretto e sicuro.

- Un errato collegamento può causare perdite d'acqua.

Per sollevare e trasportare il prodotto sono consigliabili due persone.

- Evitare lesioni personali.

Installare il prodotto allineandolo in modo uniforme.

- Per evitare perdite d'acqua.

Non installare il prodotto in luoghi esposti direttamente al vento di mare (spruzzi di sale).

- Ciò potrebbe causare corrosioni al prodotto. La corrosione, in particolare sul condensatore e sulle alette dell'evaporatore, può causare malfunzionamenti o inefficienza.

■ Funzionamento

Non esporre la pelle direttamente all'aria fresca per periodi prolungati (non sedersi nel raggio d'azione dell'aspirazione).

- Ciò potrebbe causare danni alla salute.

Utilizzare un panno soffice per la pulizia. Non utilizzare detergenti aggressivi, solventi ecc.

- Vi è il rischio di scosse elettriche, incendio o danno alle parti in plastica del prodotto.

Inserire sempre il filtro in modo stabile. Pulire il filtro ogni 2 settimane o più spesso, se necessario.

- Un filtro sporco riduce l'efficienza del condizionatore e potrebbe causare danni o malfunzionamenti del prodotto.

Utilizzare una scala salda per pulire o riparare il prodotto.

- Fare attenzione ed evitare lesioni personali.

In caso di caduta del liquido delle batterie sulla pelle o sugli indumenti, lavare accuratamente con acqua pulita. Non utilizzare il telecomando se le batterie presentano delle perdite.

- Le sostanze chimiche delle batterie potrebbero causare scottature o altri pericoli.

Non utilizzare il prodotto per scopi specifici, ad esempio per conservare alimenti, animali, opere d'arte ecc. Questo prodotto è un condizionatore d'aria, non un sistema di refrigerazione.

- Vi è il rischio di danni o perdita di cose.

Non toccare le parti metalliche del prodotto durante la rimozione del filtro dell'aria. Sono molto appuntite!

- Vi è il rischio di lesioni personali.

Non introdurre le mani o altri oggetti nella bocca di ingresso o uscita dell'aria durante il funzionamento.

- Le parti mobili metalliche sono affilate e potrebbero causare infortuni.

Sostituire tutte le batterie del telecomando sempre con altre dello stesso tipo. Non mischiare batterie nuove e vecchie o batterie di tipo diverso.

- Vi è il rischio di esplosioni o incendi.

Non bloccare l'ingresso o l'uscita del flusso d'aria.

- In caso contrario, si potrebbero verificare guasti al prodotto.

Non calpestare o mettere oggetti sul prodotto (unità esterne).

- Vi è il rischio di lesioni personali o guasti al prodotto.

Non bere acqua fuoriuscita dal prodotto.

- Ciò può causare gravi danni alla salute.

Non ricaricare o smontare le batterie. Non gettare le batterie nel fuoco.

- Potrebbero bruciare o esplodere.

In caso di ingestione di liquido della batteria, lavarsi i denti e consultare subito un medico. In caso di perdita dalle batterie, non utilizzare il telecomando.

- Le sostanze chimiche contenute nelle batterie potrebbero causare scottature o altri pericoli per la salute.

Prima di iniziare

Preparazione all'uso

1. Per l'installazione rivolgersi a un tecnico specializzato.
2. Utilizzare un circuito dedicato.

USO

1. L'esposizione al flusso diretto dell'aria per un periodo prolungato di tempo può essere pericoloso per la salute. Non esporre le persone, gli animali o le piante al flusso d'aria per periodi di tempo prolungati.
2. A causa di una possibile carenza di ossigeno, ventilare la stanza quando viene usato insieme a stufe o altri dispositivi di riscaldamento.
3. Non usare questo condizionatore d'aria per scopi speciali non specificati (es. per conservare strumenti di precisione, cibo, animali, piante o oggetti d'arte.) Questo tipo di uso può rovinare questo tipo di oggetti.

Pulizia e manutenzione

1. Quando si rimuove il filtro non toccare mai gli elementi metallici dell'unità. Si possono procurare lesioni quando si maneggiano i bordi affilati di metallo.
2. Non pulire l'interno del condizionatore d'aria con acqua. L'esposizione all'acqua può rovinare l'isolamento e provocare di conseguenza scosse elettriche.
3. Durante la pulizia del prodotto assicurarsi che l'interruttore automatico e l'alimentazione siano disattivati. Durante il funzionamento la ventola gira a velocità elevata. Esiste la possibilità di provocare lesioni se l'unità viene accidentalmente accesa mentre si puliscono i componenti interni dell'apparecchio.

Assistenza

Per le riparazioni e la manutenzione rivolgersi al proprio rivenditore autorizzato.

Istruzioni per l'uso

Nome e funzione del telecomando cablato (opzionale)

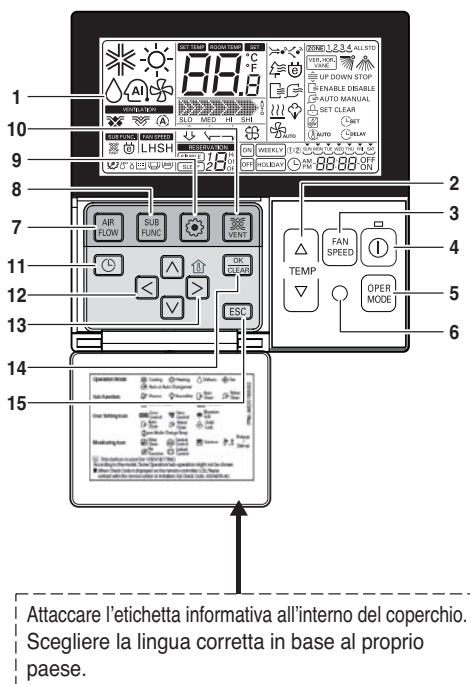

1. **Display operativo**
2. **Tasto di impostazione della temperatura**
 - Non imposta la temperatura ambiente, ma la temperatura dell'aria in uscita.
3. **Tasto velocità ventola**
 - Sono disponibili 3 livelli di velocità della ventola.
 - Medio e basso sono uguali
4. **TASTO ON/OFF**
5. **Tasto di selezione modalità di funzionamento**
6. **Ricevitore telecomando senza fili**
 - Alcuni prodotti non ricevono i segnali wireless.
7. **Tasto flusso d'aria**
8. **Tasto della funzione secondaria**
9. **Pulsante di impostazione delle funzioni**
10. **Tasto di ventilazione**
11. **Programmazione**
12. **Tasto su, giù, sinistra, destra**
 - Per controllare la temperatura interna premere il pulsante .
13. **Tasto temperatura ambiente**
 - Visualizza solo la temperatura ambiente del sensore del telecomando.
 - Non c'è nessun controllo della temperatura ambiente.
 - Nel caso in cui è presente l'unità di ingresso aria fresca, visualizza solo la temperatura nelle vicinanze del telecomando.
14. **Tasto di impostazione/annullamento**
15. **Pulsante di chiusura**

※ Alcune funzioni potrebbero non essere disponibili e visualizzate in base al tipo di prodotto.

※ Se il telecomando cablato non è collegato, verrà visualizzato un valore strano per la temperatura ambiente.

Modello : PQRCVSL0 (nero)
PQRCVSL0QW (bianco)

Funzionamento del telecomando (opzionale)

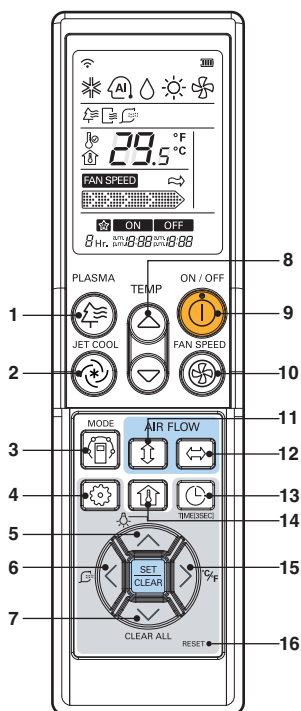

PQWRHDF0 (Pompa calore)
PQWRCDF0 (Solo raffreddamento)

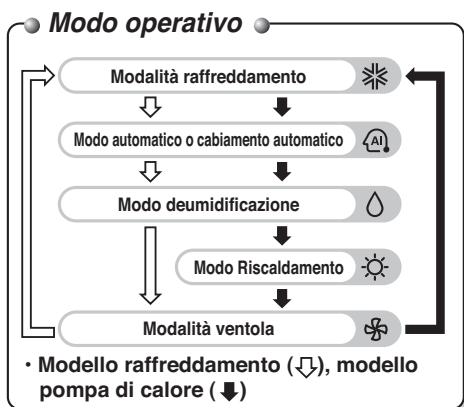

- Pulsante plasma (opzionale)**
Serve per avviare o arrestare la funzione di depurazione al plasma.
- Pulsante raffreddamento a getto (jet cool)**
Il raffreddamento rapido funziona a ultravelocità della ventola.
- Pulsante per la selezione del modo operativo**
Serve per selezionare il modo operativo.
- Pulsante di impostazione funzioni**
Utilizzato per impostare le modalità di auto clean e smart clean
- Pulsante luminosità del lcd (opzionale)**
Serve alla regolazione della luminosità del lcd.
- Pulsante smart clean (opzionale)**
Serve per avviare o arrestare la funzione smart clean.
- Pulsante clear all**
Serve per cancellare il timer.
- Pulsanti di impostazione della temperatura della stanza**
Serve per selezionare la temperatura della stanza.
- Pulsante ON/OFF**
Serve per l'accensione/spengimento dell'unità.
- Pulsante per l'impostazione della velocità del ventilatore interno**
Serve a selezionare una delle quattro velocità basso, medio, alto e caos.
- Pulsante auto swing**
Serve per avviare o arrestare il movimento delle alette e impostare il flusso di direzione dell'aria alto/basso.
- Pulsante di controllo direzione flusso d'aria orizzontale (opzionale)**
Viene usato per impostare il flusso orizzontale dell'aria
- Pulsante di impostazione timer e ora**
Serve a impostare il tempo di avvio ed arresto di funzionamento e della funzione sleep.
- Pulsante per il controllo della temperatura della stanza**
Serve per controllare la temperatura della stanza.
- Pulsante commutatore °C/°F**
Serve passare dalla lettura della temperatura da centigradi a fahrenheit.
- Pulsante di ripristino**
Serve per il ripristino del telecomando.

Manutenzione e assistenza



ATTENZIONE: Prima di eseguire qualsiasi intervento di manutenzione, scollegare il condizionatore d'aria dalla rete elettrica.

Griglia, rivestimento e telecomando

- Spegnere l'impianto prima di eseguire la pulizia.
Utilizzare un panno morbido e asciutto per le operazioni di pulizia. Non usare candeggina o abrasivi.

NOTA

Scollegare l'alimentazione prima di pulire l'unità interna.

- Non usare mai i componenti elencati:

- Acqua più calda di 40°C
Il suo uso potrebbe deformare o scolorire la superficie esterna del condizionatore.
- Sostanze volatili
L'uso di queste sostanze potrebbe danneggiare la superficie del condizionatore d'aria.



Filtro d'aria

I filtri d'aria posti sul retro dell'unità interna (lato aspirazione) devono essere controllati e puliti una volta ogni 2 settimane e se necessario più spesso.

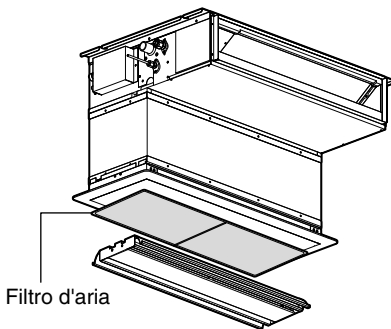

1. Pulire il filtro con un aspirapolvere o con acqua calda e sapone.
 - Se è molto sporco, lavare con una soluzione di detergente e acqua tiepida.
 - Se si utilizza acqua bollente (50°C e oltre), il filtro si potrebbe deformare
2. Dopo avere lavato il condizionatore d'aria con acqua, lasciarlo asciugare bene all'ombra.
3. Rimontare il filtro aria.

Quando non verrà usato per un lungo periodo di tempo

Quando non verrà usato per un lungo periodo di tempo

1 Usare il climatizzatore nella modalità circolazione aria per 2 o 3 ore.

• Ciò serve ad asciugare i meccanismi interni.

2 Disinserire l'interruttore automatico.



ATTENZIONE

Disinserire l'interruttore automatico quando il climatizzatore non verrà usato per un lungo periodo di tempo.

L'accumulo di sporco può provocare incendi.

Quando il condizionatore deve essere messo nuovamente in funzione

■ Assicurarsi che le griglie di aspirazione e di scarico dell'aria delle unità interna/esterna non siano ostruite.

Informazioni utili

I filtri d'aria e la bolletta elettrica.

Se la polvere intasa i filtri d'aria la capacità di raffreddamento diminuisce drasticamente e il 6% dell'elettricità impiegata per il funzionamento del condizionatore viene sprecato.

Suggerimenti per l'uso

Non refrigerate troppo la stanza

Non fa bene alla salute e spreca elettricità.

Pulire con regolarità il filtro dell'aria.

Eventuali ostruzioni sul filtro aria possono ridurre il flusso dell'aria e la capacità di raffreddamento e di deumidificazione del condizionatore d'aria. Pulire il filtro aria almeno una volta ogni due settimane.

Tenere le tapparelle chiuse o le tende tirate.

Non consentire l'ingresso di luce solare diretta nella stanza mentre il condizionatore d'aria è in funzione.

Ventilare occasionalmente l'ambiente

Poiché le finestre sono generalmente chiuse, è consigliabile aprirle di quando in quando e ventilare la stanza.

Assicurarsi che porte e finestre siano ben chiuse.

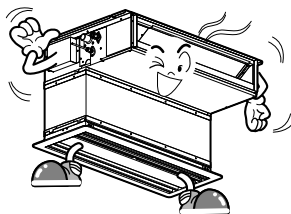

Evitare di aprire, quanto possibile, le porte e le finestre per mantenere fresca l'aria nella stanza.

Prima di chiamare l'assistenza...



Suggerimenti per la soluzione dei problemi ed evitare inutili richieste di intervento.

Prima di richiedere l'intervento di riparatori o manutentori, verificare le seguenti condizioni. Se il problema persiste, contattare il rivenditore.

<p>Il condizionatore non funziona.</p> <ul style="list-style-type: none"> • È stato commesso un errore nella gestione del timer? • Ci sono fusibili bruciati, oppure l'interruttore si è bloccato? 	<p>Nel locale c'è un odore strano.</p> <ul style="list-style-type: none"> • Controllare che non si tratti di odore di muffa proveniente dalle pareti, da tappeti, mobili od oggetti di stoffa presenti nel locale. 	<p>Sembra che ci siano perdite di condensa dal condizionatore.</p> <ul style="list-style-type: none"> • La condensa si forma quando il flusso d'aria del condizionatore raffredda l'aria calda dell'ambiente. 	<p>Il condizionatore non funziona per circa 3 minuti dopo averlo acceso.</p> <ul style="list-style-type: none"> • Si tratta di una protezione speciale del meccanismo. • Attendere circa tre minuti, dopodiché l'unità dovrebbe riprendere a funzionare.
<p>L'unità non raffredda o non riscalda efficacemente.</p> <ul style="list-style-type: none"> • Il filtro aria è sporco? Consultare il paragrafo sulla pulizia del filtro. • La temperatura ambiente era probabilmente molto alta quando è stato acceso il condizionatore. Lasciare che si raffreddi. • La temperatura è stata impostata in maniera sbagliata? • Le bocchette di aspirazione o erogazione dell'aria dell'unità interna sono ostruite? 	<p>Il condizionatore è rumoroso.</p> <ul style="list-style-type: none"> • Se si avverte un rumore come dell'acqua che scorre: <ul style="list-style-type: none"> -è il rumore del freon che scorre all'interno dell'unità condizionatore. • Se si avverte un rumore di aria compressa liberata nell'atmosfera: <ul style="list-style-type: none"> -è il rumore dell'acqua di deumidificazione trattata all'interno dell'unità condizionatore. 	<p>Si avvertono scricchiolii.</p> <ul style="list-style-type: none"> • Gli scricchiolii sono causati dall'espansione/restrizione e del pannello anteriore, ecc. dovuta agli sbalzi di temperatura. <p>Il LED della spia Filtro è acceso.</p> <ul style="list-style-type: none"> • Dopo aver pulito il filtro, premere il pulsante del timer e quello del dispositivo di regolazione cablato contemporaneamente per 3 secondi. 	<p>Il display del dispositivo di regolazione è poco visibile o non funziona affatto.</p> <ul style="list-style-type: none"> • Le batterie sono esaurite? • Le batterie sono inserite con posizione (+) e (-) invertita?

NOTA

IMPERMEABILITÀ: Il lato esterno del condizionatore è IMPERMEABILE. Il lato interno non è impermeabile e quindi non deve essere esposto a eccessive infiltrazione d'acqua.

