

MANUALE DEL'UTENTE CLIMATIZZATORE

Leggere con attenzione questo manuale prima di usare l'unità e conservare per uso futuro.

TIPO: CASSETTA



SOMMARIO

Precauzioni di sicurezza.....3

Istruzioni per il
funzionamento.....6

Manutenzione e
assistenza24



DATI DA RICORDARE

Annotare qui il numero di serie e il modello:

N°. modello

N°. di serie

I numeri sono riportati sull'etichetta a lato di ogni unità.

Nome del rivenditore

Data di acquisto

- Spillare la ricevuta su questa pagina qualora fosse necessaria per provare la data di acquisto o per motivi di garanzia.



LEGGERE IL MANUALE

All'interno troverà molti suggerimenti utili sull'uso e la manutenzione del condizionatore. Un minimo di attenzione può far risparmiare molto tempo e denaro nel corso della vita del condizionatore.

Nella tabella di riferimento per la risoluzione dei problemi troverà molte risposte ai problemi più comuni. Consultando la tabella Risoluzione dei problemi potrebbe non essere necessario contattare il servizio di assistenza.



AVVERTENZE

- Contattare un tecnico dell'assistenza autorizzato per la riparazione o la manutenzione dell'unità.
- Contattare l'installatore per eseguire l'installazione dell'unità.
- Il condizionatore non è stato progettato per essere utilizzato da bambini o invalidi senza supervisione.
- È consigliabile vigilare sui bambini affinché essi non giochino con il condizionatore.
- Se il cavo di alimentazione deve essere sostituito, il servizio di sostituzione deve essere eseguito solo da personale autorizzato utilizzando parti di ricambio originali.
- Il servizio di installazione deve essere eseguito in conformità con gli standard elettrici nazionali ed esclusivamente da personale autorizzato.



Precauzioni di sicurezza



Per evitare infortuni dell'utente o altre persone e danni alle cose, attenersi alle seguenti istruzioni.

- L'uso errato causato dalla mancata osservanza delle istruzioni può causare danni o lesioni. L'importanza è classificata dalle seguenti indicazioni.

⚠ ATTENZIONE Questo simbolo indica la possibilità di decesso o di grave infortunio.

⚠ AVVISO Questo simbolo indica la possibilità di infortunio o danni alle cose.

- Il significato dei simboli utilizzati in questo manuale è spiegato di seguito.

	Azione/operazione da non fare.
	Attenersi alle istruzioni.

⚠ ATTENZIONE

■ Installazione

Non utilizzare interruttori automatici difettosi o di potenza inferiore. Utilizzare questa apparecchiatura su un circuito dedicato.

- Vi è il rischio di scosse elettriche o incendio.

Per i collegamenti elettrici, rivolgersi al rivenditore, a un elettricista qualificato o a un centro di assistenza autorizzato.

- Non smontare o tentare di riparare il prodotto. Vi è il rischio di scosse elettriche o incendio.

Il prodotto deve essere sempre provvisto di messa a terra.

- Vi è il rischio di scosse elettriche o incendio.

Installare il pannello e il coperchio della scatola di controllo in modo sicuro.

- Vi è il rischio di scosse elettriche o incendio.

Installare sempre un interruttore automatico e circuito dedicato

- L'errato cablaggio o installazione può causare incendi o scosse elettriche.

Utilizzare fusibili o interruttori automatici di giusta tensione.

- Vi è il rischio di scosse elettriche o incendio.

Non modificare o prolungare il cavo di alimentazione.

- Vi è il rischio di scosse elettriche o incendio.

L'unità non deve essere installata né rimossa dall'utente (cliente).

- Vi è il rischio di scosse elettriche, incendio, esplosione o lesioni.

Disimballare e installare il prodotto con attenzione.

- I bordi taglienti possono causare infortuni. Fare particolare attenzione ai bordi del contenitore e alle alette del condensatore e dell'evaporatore.

Per l'installazione, rivolgersi sempre al rivenditore o a un centro di assistenza autorizzato.

- Vi è il rischio di scosse elettriche, incendio, esplosione o lesioni.

Non installare il prodotto su supporti di installazione difettosi.

- Ciò potrebbe causare infortuni, incidenti o danni al prodotto.

Accertarsi che l'area di installazione non sia soggetta a deterioramento nel tempo.

- Se la base si rompe, l'unità può cadere con essa, causando infortuni a persone, guasti al prodotto o danni alle cose.

■ Funzionamento

Non utilizzare il prodotto troppo a lungo in ambienti molto umidi e con una finestra o una porta aperta.

- L'umidità potrebbe condensarsi e bagnare o danneggiare i mobili.

Non collegare/scollegare il cavo di alimentazione alla/dalla presa durante il funzionamento.

- Vi è il rischio di scosse elettriche o incendio.

Evitare l'ingresso di acqua nelle parti elettriche.

- Vi è il rischio di scosse elettriche, incendio o guasti al prodotto.

In caso di perdite di gas infiammabile, aprire la finestra per ventilare il locale prima di azionare l'unità.

- Non utilizzare il telefono o accendere o spegnere interruttori. Vi è il rischio di esplosioni o incendi.

Non aprire la griglia di aspirazione del prodotto durante il funzionamento (non toccare il filtro elettrostatico, se presente).

- Vi è il rischio di lesioni fisiche, scosse elettriche o guasti al prodotto.

Di tanto in tanto, ventilare il prodotto quando utilizzato insieme a fornelli ecc.

- Vi è il rischio di scosse elettriche o incendio.

In caso di inutilizzo del prodotto per lunghi periodi, scollegare il cavo di alimentazione e spegnere l'interruttore automatico.

- Vi è il rischio di guasti al prodotto o attivazione accidentale.

Avere cura di non tirare o danneggiare il cavo di alimentazione durante il funzionamento.

- Vi è il rischio di scosse elettriche o incendio.

Non toccare il prodotto con le mani bagnate.

- Vi è il rischio di scosse elettriche o incendio.

Non conservare o utilizzare gas infiammabili o combustibili in prossimità del prodotto.

- Vi è il rischio di incendio o guasti al prodotto.

In caso di rumori, odori o fumo anomali provenienti dal prodotto. Spegnerne l'interruttore automatico e scollegare il cavo di alimentazione.

- Vi è il rischio di scosse elettriche o incendio.

In caso di allagamento del prodotto, rivolgersi a un centro di assistenza autorizzato.

- Vi è il rischio di scosse elettriche o incendio.

Non mettere nulla sul cavo di alimentazione.

- Vi è il rischio di scosse elettriche o incendio.

Non posizionare riscaldatori o altre apparecchiature vicino al cavo di alimentazione.

- Vi è il rischio di scosse elettriche o incendio.

Non utilizzare il prodotto in luoghi chiusi per periodi prolungati.

- Potrebbe esservi una scarsità di ossigeno.

Arrestare il funzionamento e chiudere la finestra in caso di tempeste o uragani. Se possibile, rimuovere il prodotto dalla finestra prima che arrivi un uragano.

- Vi è il rischio di danni alle cose, guasti al prodotto o scosse elettriche.

Evitare che nel prodotto entri acqua.

- Vi è il rischio di scosse elettriche, incendio o danni al prodotto.

Spegnere l'alimentazione prima di pulire o riparare il prodotto.

- Vi è il rischio di scosse elettriche.

Evitare che l'unità esterna sia calpestata da qualcuno.

- Ciò potrebbe lesioni personali e danni al prodotto.

AVVISO

■ Installazione

Dopo l'installazione o la riparazione del prodotto, verificare sempre che non vi siano perdite di gas (refrigerante).

- Livelli bassi di refrigerante potrebbero causare guasti al prodotto.

Installare il tubo flessibile di scarico in modo da garantire uno scarico corretto e sicuro.

- Un errato collegamento può causare perdite d'acqua.

Installare il prodotto allineandolo in modo uniforme.

- Per evitare perdite d'acqua.

Non installare il prodotto in modo che il rumore o l'aria calda provenienti dall'unità esterna possano causare danni ai vicini.

- Ciò potrebbe causare problemi con i vicini.

Per sollevare e trasportare il prodotto sono consigliabili due persone.

- Evitare lesioni personali.

Non installare il prodotto in luoghi esposti direttamente al vento di mare (spruzzi di sale).

- Ciò potrebbe causare corrosioni al prodotto. La corrosione, in particolare sul condensatore e sulle alette dell'evaporatore, può causare malfunzionamenti o inefficienza.

■ Funzionamento

Non esporre la pelle direttamente all'aria fresca per periodi prolungati (non sedersi nel raggio d'azione dell'aspirazione).

- Ciò potrebbe causare danni alla salute.

Non utilizzare il prodotto per scopi specifici, ad esempio per conservare alimenti, animali, opere d'arte ecc. Questo prodotto è un condizionatore d'aria, non un sistema di refrigerazione.

- Vi è il rischio di danni o perdita di cose.

Non bloccare l'ingresso o l'uscita del flusso d'aria.

- In caso contrario, si potrebbero verificare guasti al prodotto.

Utilizzare un panno soffice per la pulizia. Non utilizzare detergenti aggressivi, solventi ecc.

- Vi è il rischio di scosse elettriche, incendio o danno alle parti in plastica del prodotto.

Non toccare le parti metalliche del prodotto durante la rimozione del filtro dell'aria. Sono molto appuntite!

- Vi è il rischio di lesioni personali.

Non calpestare o mettere oggetti sul prodotto (unità esterne).

- Vi è il rischio di lesioni personali o guasti al prodotto.

Inserire sempre il filtro in modo stabile. Pulire il filtro ogni 2 settimane o più spesso, se necessario.

- Un filtro sporco riduce l'efficienza del condizionatore e potrebbe causare danni o malfunzionamenti del prodotto.

Non introdurre le mani o altri oggetti nella bocca di ingresso o uscita dell'aria durante il funzionamento.

- Le parti mobili metalliche sono affilate e potrebbero causare infortuni.

Non bere acqua fuoriuscita dal prodotto.

- Ciò può causare gravi danni alla salute.

Utilizzare una scala salda per pulire o riparare il prodotto.

- Fare attenzione ed evitare lesioni personali.

Sostituire tutte le batterie del telecomando sempre con altre dello stesso tipo. Non mischiare batterie nuove e vecchie o batterie di tipo diverso.

- Vi è il rischio di esplosioni o incendi.

Non ricaricare o smontare le batterie. Non gettare le batterie nel fuoco.

- Potrebbero bruciare o esplodere.

In caso di caduta del liquido delle batterie sulla pelle o sugli indumenti, lavare accuratamente con acqua pulita. Non utilizzare il telecomando se le batterie presentano delle perdite.

- Le sostanze chimiche delle batterie potrebbero causare scottature o altri pericoli.

Istruzioni per il funzionamento

Unità interna

Ricettore Segnale

Riceve il segnale dal telecomando. (Il suono di ricezione segnale è costituito da due bip brevi ed uno lungo.)

Tipo di Cassetta Unità Interna

- Ⓛ On/Off : Si accende durante il funzionamento del sistema
- ☑ Segnale filtro : Si accende dopo 2400 dalla prima unità di funzionamento (riferire a pagina 19)
- 🕒 Timer : Si accende durante il funzionamento del timer.
- *🌡️ Modo sbrinamento: Si accende durante il modo sbrinamento o con l'accensione Hot start.
- 📖 Funzionamento indotto: Procedure di funzionamento quando non è possibile usare il telecomando.

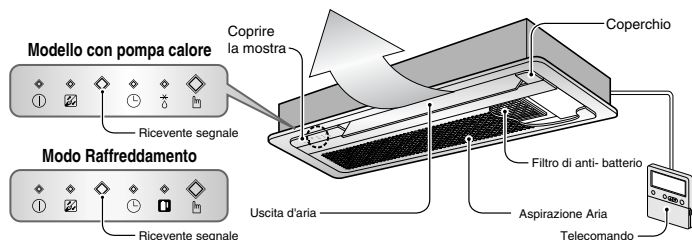
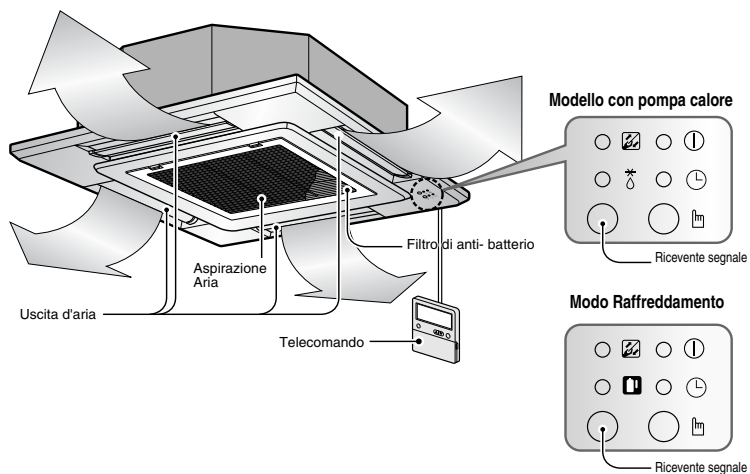

Nome e funzione di telecomando

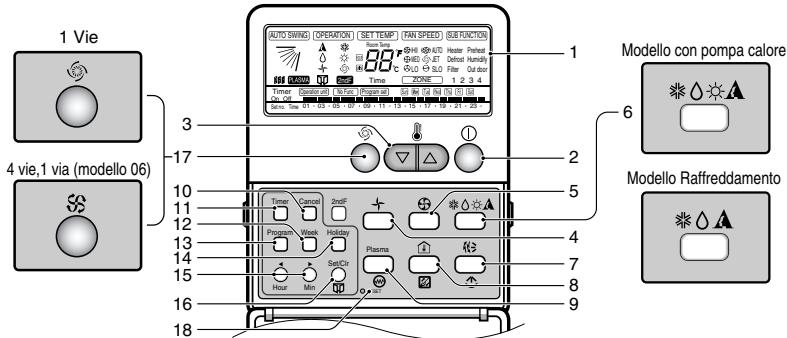

- 1 Display funzionamento**
Visualizza le condizioni di funzionamento
- 2 Pulsante On/Off**
Il funzionamento inizia quando viene premuto questo pulsante, e si arresta quando il pulsante viene premuto di nuovo.
- 3 Pulsante di impostazione temperatura.**
Serve all'impostazione della temperatura per ottenere la temperatura desiderata.
- 4 Pulsante funzionamento Ventilatore**
Serve per fare circolare l'aria nell'ambiente senza né raffreddare né scaldare.
- 5 Tasto Fan speed (Jet Cool: solo a 4 vie)**
Usato per impostare la desiderata velocità della ventola e per selezionare la modalità raffreddamento a getto.
- 6 Pulsante di selezione modo operativo.**
Serve per selezionare il modo di funzionamento.
 - Modo funzionamento automatico.
 - Modo funzionamento raffreddamento
 - Modo funzionamento Soft Dry
 - Modo funzionamento riscaldamento (fatta eccezione del modello raffreddamento)model
- 7 Pulsante oscillazione automatica (Auto Swing)**
Serve ad oscillare verso l'alto e verso il basso/ Destra e Sinistra(Opzine)
- 8 Pulsante di controllo temperatura ambiente/Rilascio Filtro (Opzione)**
Serve a controllare la temperatura dell'ambiente.
- 9 Pulsante filtraggio dell'aria al plasma (Opzione)/Riscaldatore (Opzione)**
- 10 Pulsante di cancellazione del timer**
Serve a cancellare i valori del timer.
- 11 Pulsante di impostazione timer**
Serve all'impostazione del timer per ottenere l'orario desiderato.
- 12 Pulsante settimana**
Serve a impostare il giorno della settimana.
- 13 Pulsante programma**
Serve a impostare il timer settimanale.
- 14 Pulsante vacanza**
Serve a impostare una vacanza nella settimana.
- 15 Pulsante di impostazione ora**
Serve a impostare l'ora del giorno e modificare l'ora nella funzione di timer settimanale.
- 16 Pulsante di impostazione e cancellazione /Ventilazione (Opzione)**
Serve a impostare a impostare e cancellare il timer settimanale
- 17 Tasto Swirl (Solo a 4 vie)**
Usato per selezionare la modalità operativa a diffusione
Nessuna funzione (1 via, modello 06)
Tasto Jet Cool (1 via)
- 18 Pulsante ripristino**
Abituato a Regolare il tempo corrente e rimuovere la regolazione del tempo.

* La temperatura indicata sul display può essere differente dalla temperatura della stanza se il telecomando è installato in un luogo esposto a raggi diretti del sole o vicino a una fonte di calore.

* Nota: 1 Via Modello 06 – AMNH09GTCC0,AMNH12GTCC0

Telecomando a raggi infrarossi (opzionale)

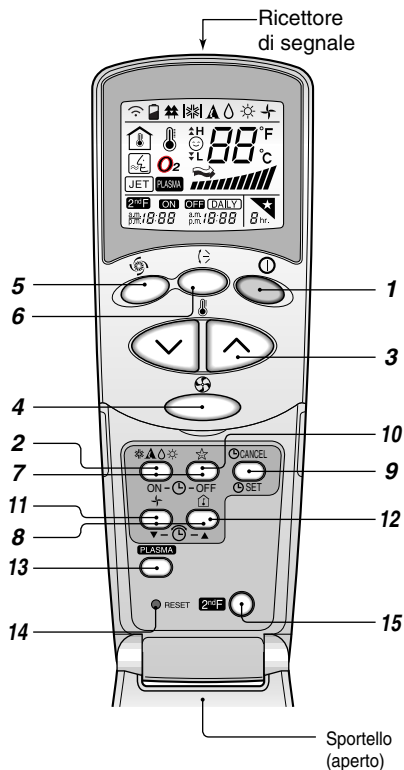

1. TASTO AVVIO/STOP

Alla pressione di questo tasto l'unità si avvia e si arresta premendo nuovamente lo stesso tasto.

2. TASTO DI SELEZIONE DELLA MODALITÀ DI FUNZIONAMENTO

Utilizzato per selezionare la modalità di funzionamento

3. TASTI DI IMPOSTAZIONE DELLA TEMPERATURA DELL'AMBIENTE.

Utilizzato per impostare la temperatura dell'ambiente.

4. SELETTORE VELOCITÀ VENTILATORE INTERNO

Utilizzato per selezionare una delle quattro velocità del ventilatore, bassa, media, alta o CHAOS.

5. RAFFREDDAMENTO RAPIDO

Utilizzato per avviare o fermare il raffreddamento/ riscaldamento rapido (questa modalità attiva un ventilatore a velocità molto elevata).

6. TASTO OSCILLAZIONE CHAOS

Utilizzato per arrestare o avviare il movimento di oscillazione e impostare la direzione desiderata del flusso dell'aria verso l'alto/basso.

7. TASTI DI ON / OFF DEL TIMER

Utilizzati per impostare l'ora di accensione e di spegnimento.

8. TASTI DI IMPOSTAZIONE DELL'ORA

Utilizzati per la regolazione dell'orario.

9. TASTO SET / CANCEL DEL TIMER

Utilizzati per impostare il timer all'ora desiderata e annullare il funzionamento del timer.

10. TASTO MODALITÀ SLEEP AUTOMATICA

Utilizzato per impostare il modalità Sleep in automatico.

11. TASTI DI CIRCOLAZIONE DELL'ARIA

Utilizzato per far circolare l'aria nell'ambiente senza raffreddamento o riscaldamento.

12. TASTO DI CONTROLLO DELLA TEMPERATURA DELL'AMBIENTE

Utilizzato per controllare la temperatura dell'ambiente.

13. PLASMA (OPZIONALE)

Utilizzato per avviare o fermare la funzione di depurazione al plasma.

14. TASTO RESET

Inizializzazione del telecomando.

15. Tasto 2nd F

Per utilizzare le funzioni stampate in blu nella parte inferiore dei tasti.

* Il telecomando senza fili non è in grado di gestire il modo operativo a diffusione.



PERICOLO: nell'uso del telecomando

- Puntare il ricevente del segnale sul telecomando cablato per il funzionamento Il segnale del telecomando può essere ricevuto fino ad una distanza di 7 m.
- Verificare che non vi siano ostacoli tra il telecomando ed il ricevente del segnale Non lasciar cadere o lanciare il telecomando.
- Non posizionare il telecomando in un punto esposto alla luce diretta del sole, o vicino ad un'apparecchiatura per il riscaldamento o qualsiasi altra fonte di calore.
- Bloccare eventuali fasci luminosi molto intensi sul ricevente del segnale con una tenda o simili in modo da impedire un funzionamento anomalo.
(per esempio avvio veloce, ELBA; lampada fluorescente di tipo inverter)

Impostare l'ora corrente ed un giorno della settimana.

1 Premere il pulsante 'Hour'.

Ogni volta che viene premuto il pulsante, il numero viene modificato da **00** a **23**. Potete impostare il numero dell'ora corrente.

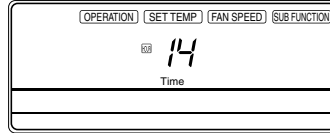
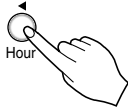

2 Premere il pulsante 'Min'.

Ogni volta che viene premuto il pulsante, il numero viene modificato da **00** a **59**. Potete impostare il numero del minuto corrente.

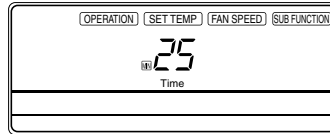
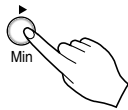

3 Premere il pulsante 'Week'.

Ogni volta che viene premuto il pulsante il giorno della settimana cambia da domenica fino a sabato. Serve a impostare il giorno della settimana.

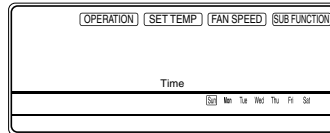

4 Premere il pulsante 'RESET'.

Se si desidera impostare nuovamente l'ora corrente e giorno della settimana premere nuovamente il pulsante Reset.

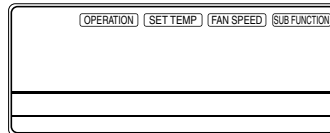

Impostazione programma settimanale

1 Premere il pulsante programma.

Il telecomando viene visualizzato come nell'immagine. 'Program set', 'Sun' e lampeggia '01'.

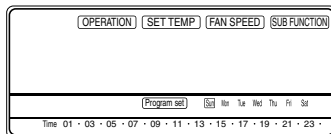

2 Premere il pulsante 'Week'.

Premere il tasto 'Week' ripetutamente finché non il modo desiderato appare.



Per esempio, se vuole Thu, premere il tasto 'Week' 4 volte.

3 Selezionare il tempo che desidera.

Premere il tasto Hour, Min, allora lettera lampeggiando appare.

Se preme il tasto SET/CLR, allora la forma '■' appare.

La forma '■' significa che le ore cinque sono riservate.

Usando i tasti sotto, può riservare il tempo.

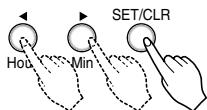

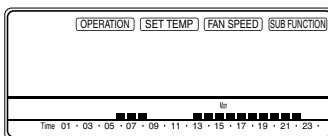

*Per esempio, l'aria condizionata è su 6. 7. 8 e le ore 13~22



Impostazione Holiday (festa)

Se il martedì sarà festa, potete impostare il condizionatore per i settaggi di festa.

- 1 Premere il pulsante programma. 
- 2 Premere il pulsante settimana. Selezionare Tuesday (martedì). 
- 3 Premere il pulsante Holiday (festa). 

Dopodiché il display del telecomando visualizza 'Tue'. Il rettangolo esterno significa festa.

* Non si può impostare il programma settimanale per una vacanza.

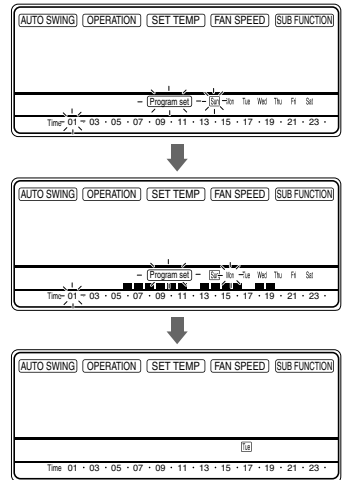

Impostazione timer (Avviamento ritardato/Arresto prefissato)

Se desidera accenderlo 'ON' durante il modo 'OFF'. Oppure lo accende 'OFF' durante il modo 'ON', può usare la funzione di timer setting.

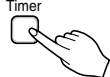
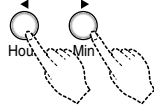
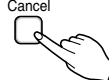
- 1 Premere il tasto Timer. 
- 2 Premere il tasto Hour o Min, allora può controllare il tempo desiderato. Se preme il tasto Min, il pannello di display appare. Questo significa 3 ore dopo, fermerà durante il modo 'ON', opererà durante il modo 'OFF'. 
- 3 Se vuole cancellare la funzione di timer setting, preme il tasto cancel. 

Funzione autodiagnosi

Quando si verifica un problema sul telecomando lampeggia la scritta "CH". Si prega di rivolgersi al proprio rivenditore.

Modo di funzionamento

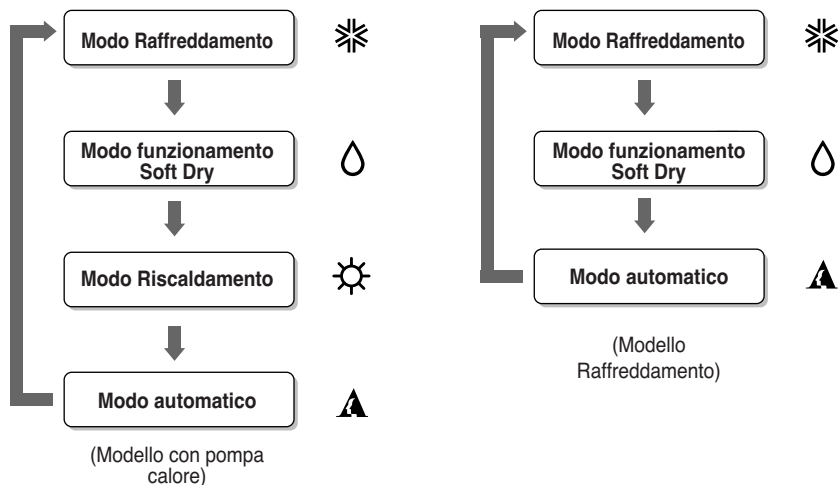

Procedura di funzionamento

1° Pulsante On/Off

2° Funzionamento Pulsante di selezione modo operativo

3° Temperatura ambiente Pulsante impostazione

4° Velocità ventilatore interno

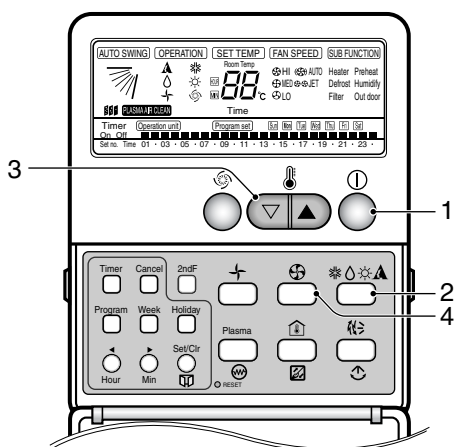

Modo funzionamento raffreddamento

1 Premere il tasto On/Off .

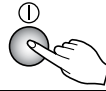

2 Selezionare il funzionamento di raffreddamento.

Pulsante di selezione modo operativo.

Ad ogni pressione del pulsante, il modo operativo cambia in direzione della freccia.

MODELLO CON POMPA CALORE



Display funzionamento

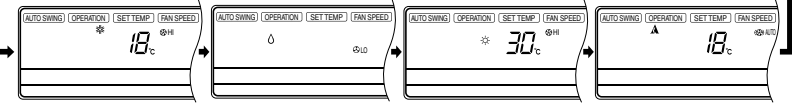

Funzione di raffreddamento

Modo funzionamento
Soft Dry

Funzionamento
di riscaldamento

Funzionamento
automatico

MODELLO RAFFREDDAMENTO



Display funzionamento

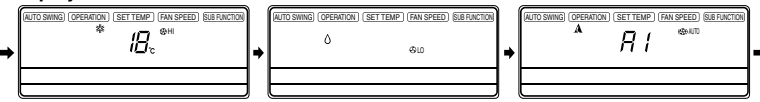

Funzione di raffreddamento

Modo funzionamento
Soft Dry

Funzionamento
automatico

3 Impostare una temperatura di funzionamento inferiore alla temperatura dell'ambiente.

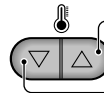
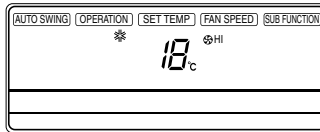

• La temperatura può essere impostata entro un campo di variazione di 18°C ~ 30°C con incrementi di 1°C.

Per aumentare la temperatura.

Per diminuire la temperatura.

4 Impostare la velocità del ventilatore.



Display funzionamento



- Selezionare la velocità della ventola tra cinque scelte sequenziali - alta, auto, a getto forzato, bassa, media.
- Il display indica una velocità del ventilatore alta.
- Ogni volta che il pulsante viene premuto, la velocità del ventilatore viene modificata.

Modo funzionamento Soft Dry

Questo modo di funzionamento deumidifica senza raffreddare eccessivamente.

1 Premere il tasto On/Off.

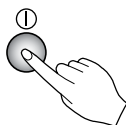

2 Selezionare il modo funzionamento Soft Dry.

Premere il pulsante di selezione modo operativo.

Ad ogni pressione del pulsante, il modo operativo cambia in direzione della freccia.

MODELLO CON POMPA CALORE



Display funzionamento

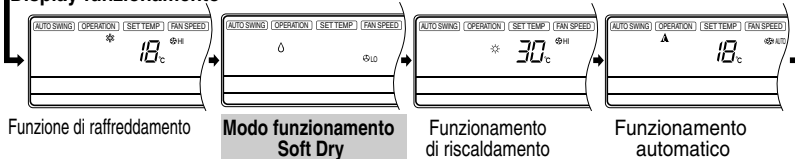

MODELLO RAFFREDDAMENTO



Display funzionamento



3 Durante il funzionamento Soft Dry.

- La velocità del ventilatore interno viene impostata automaticamente su basso, in questo modo è impossibile impostare cambiare la velocità del ventilatore interno poiché questo viene già impostato alla migliore velocità dal Controllo Micom per l'operazione a secco.

Modo funzionamento riscaldamento (Solo modello con pompa calore)

1 Premere il tasto On/Off.

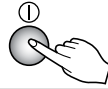

2 Selezionare il funzionamento di riscaldamento.

Pulsante di selezione modo operativo.

Ad ogni pressione del pulsante, il modo operativo cambia in direzione della freccia.



Display funzionamento



3 Impostare la temperatura su un valore superiore alla temperatura dell'ambiente.

• La temperatura può essere impostata entro un campo di variazione di 18°C ~ 30°C con incrementi di 1°C.

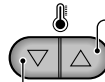
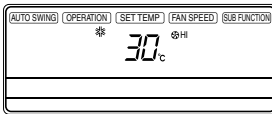

Per aumentare la temperatura.

Per diminuire la temperatura.

4 Impostare la velocità del ventilatore.



Display funzionamento

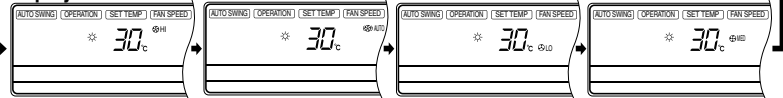

- Serve a selezionare una delle quattro velocità del ventilatore: alta, automatica, bassa o media.
- Il display indica la velocità del ventilatore.
- Ogni volta che il pulsante viene premuto, la velocità del ventilatore viene modificata.

5 Questo climatizzatore è stato impostato per il controllo avviamento a caldo per non scaricare aria fredda durante il funzionamento di riscaldamento. In questo caso il telecomando indica "Preheat". (preriscaldamento)

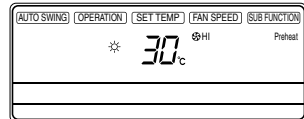

6 Se la temperatura esterna è troppo bassa durante il riscaldamento, questo climatizzatore viene impostato sul funzionamento di sbrinamento ed il telecomando indica "Defrost" (sbrinamento).

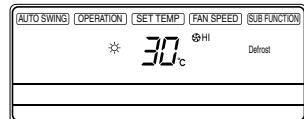

Modo funzionamento automatico (Modello raffreddamento)

- 1** Premere il tasto On/Off.

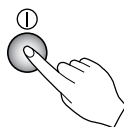

- 2** Ad ogni pressione del pulsante, il modo operativo cambia in direzione della freccia. Per selezionare il funzionamento automatico, premere il pulsante di selezione del modo di funzionamento.

Modello Raffreddamento

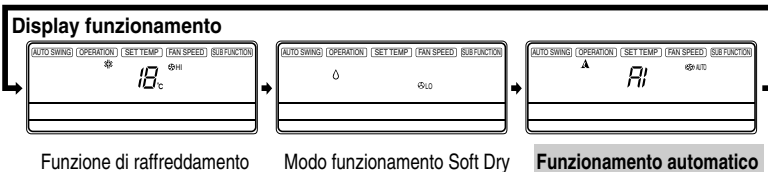

- 3** Le temperature e la velocità del ventilatore vengono impostate automaticamente dai controlli elettronici che rilevano la temperatura corrente dell'ambiente. Se desiderate modificare la temperatura impostata, chiudere lo sportellino sul telecomando e premere i pulsanti di impostazione della temperatura dell'ambiente. A seconda se sentite più freddo o più caldo più volte dovete premere (fino a due volte) il pulsante. La temperatura impostata viene modificata. La temperatura può essere impostata entro un campo di variazione di 2 ~ 2 di 1 livello.

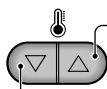
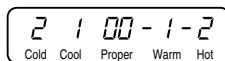
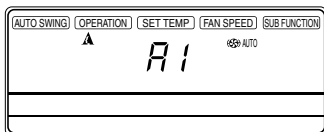

Per aumentare la temperatura.

Per diminuire la temperatura.

(Questa indicazione viene cambiata allo stato Display modo automatico dopo 5 secondi.)

Durante il funzionamento Soft Dry

- Non potete modificare la velocità del ventilatore interno. Questa viene già impostata dalla regola Fuzzy.
- Se il sistema non funziona come desiderato, passare manualmente ad un altro modo. Il sistema non è in grado di passare automaticamente dal modo raffreddamento al modo riscaldamento o viceversa, questa operazione deve essere eseguita manualmente reimpostando il sistema.
- Durante il funzionamento automatico, la pressione del pulsante di oscillazione chaos provoca il movimento oscillatorio automatico verso l'alto e verso il basso delle alette. Se si desidera interrompere l'esecuzione, premere nuovamente il tasto chaos.

Modo funzionamento automatico (Modello pompa calore)

- 1** Premere il tasto On/Off.



- 2** Per selezionare il funzionamento automatico, premere il pulsante di selezione del modo di funzionamento. Ad ogni pressione del pulsante, il modo operativo cambia in direzione della freccia.

MODELLO CON POMPA CALORE



Display funzionamento

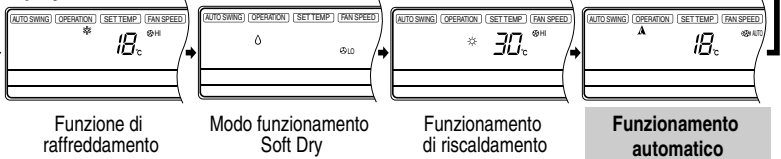

- 3** L'impostazione della temperatura può essere modificata, tramite la pressione del pulsante della temperatura.

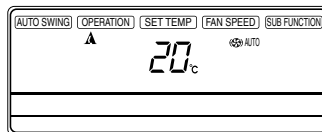

• La temperatura può essere impostata entro un campo di variazione di 18°C~30°C.

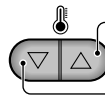

Per aumentare la temperatura.

Per diminuire la temperatura.

Durante il funzionamento Soft Dry

- Potete modificare la velocità del ventilatore interno.
- Se il sistema non funziona come desiderato, selezionare manualmente un'altra modalità. Il sistema non passa automaticamente dalla modalità raffreddamento alla modalità riscaldamento, o viceversa. Pertanto, è necessario impostare nuovamente modalità e temperatura desiderate.

Modo funzionamento ventilatore

1 Premere il tasto On/Off.

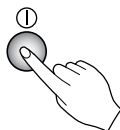

2 Pulsante funzionamento Ventilatore.

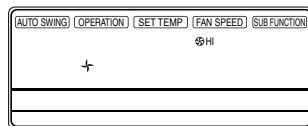

3 Ad ogni pressione del pulsante della velocità del ventilatore, il modo operativo cambia in direzione della freccia.

• La velocità del ventilatore è alta.

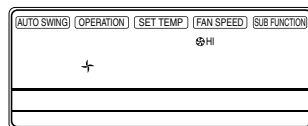

• La velocità del ventilatore è media.

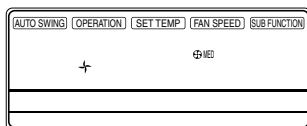

• La velocità del ventilatore è bassa.

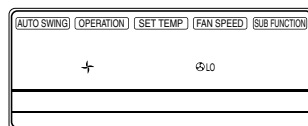

• La Velocita' Della Ventola é Molto Bassa (Modello 06)

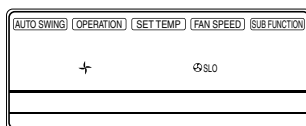

Modello 06 : AMNH09GTCCO, AMNH12GTCCO

Funzionamento confortevole con la modalità operativa a diffusione (Solo a 4 vie)

- È una funzione che fornisce un confortevole regime operativo di raffreddamento/riscaldamento.
- I due deflettori sono aperti meno ampiamente rispetto a quelli diagonali. Dopo qualche minuto, succede l'opposto.

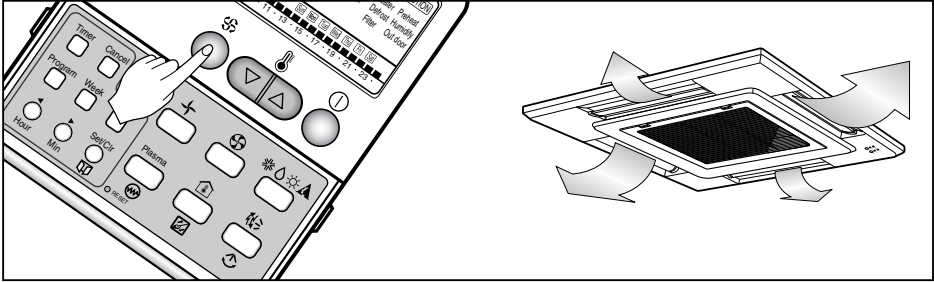

- 1** Premere il tasto On/Off . L'unità risponderà con un segnale acustico (bip).

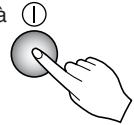

- 2** Premere il tasto Swirl per un confortevole funzionamento operativo in raffreddamento e riscaldamento. Quindi, l'angolo di apertura dei due deflettori orizzontali cambierà.



- 3** Per annullare il modo a diffusione, premere di nuovo il tasto swirl.

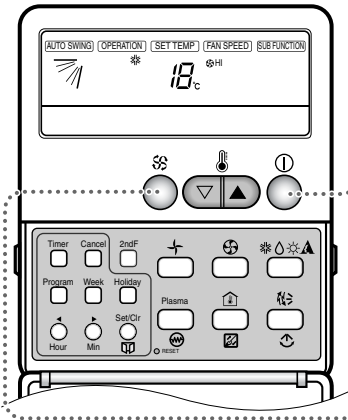

Controllo alette dell'aria

- 1** Premere il tasto On/Off.

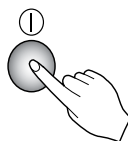

- 2** Premere simultaneamente i tasti freccia destra e auto swing per tre secondi. Quindi, il display riacquisterà un aspetto simile a quello precedente. Rilasciare i tasti staccando le dita nel momento in cui compare l'indicazione 'P0' nel display operativo.

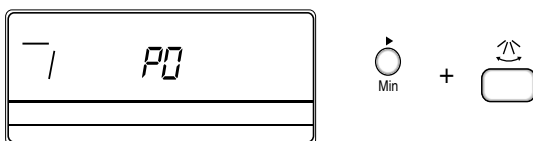

- 3** Premere di nuovo il tasto auto swing. Quindi, verrà cambiato l'angolo di apertura dei due deflettori orizzontali (da 'P0' a 'P5').

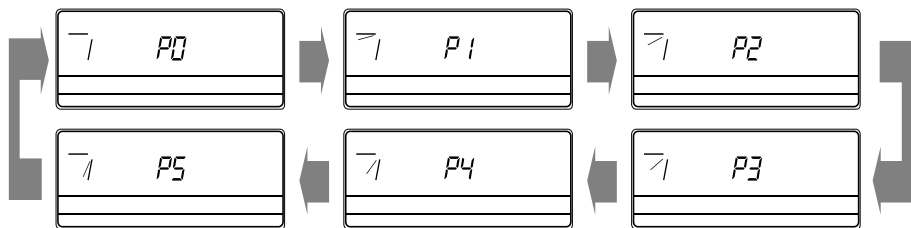

- 4** Premere i tasti freccia destra e auto swing per confermare le impostazioni.

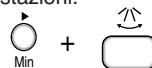

- 5** Premere i tasti freccia sinistra e auto swing per tre secondi per impostare gli altri due deflettori. La successiva procedura è la stessa di quella prima vista.

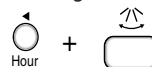

- 6** Anche se il condizionatore viene acceso/spento, le impostazioni di posizione effettuate in precedenza non cambiano. Se si vuole impostare la posizione predefinita, si deve selezionare 'P0'. Questo perché 'P0' è l'impostazione predefinita.

Modo funzionamento Jet Cool (1 via, tranne modello 06)

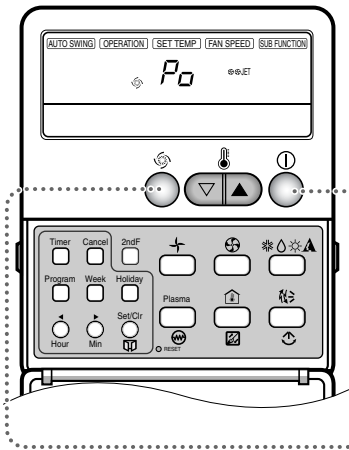

- 1** Premere il tasto On/Off . L'unità risponderà con un segnale acustico (bip).

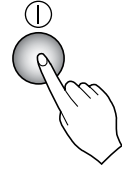

- 2** Premere il pulsante Jet Cool per attivare il 2 modo di raffreddamento e l'unità funzionerà con il ventilatore ad ultra alta veloce nel modo raffreddamento.



- 3** Per cancellare il modo Jet Cool, premere il pulsante Jet Cool 3 di nuovo oppure il pulsante Velocità ventilatore o il pulsante Imposta temperatura dell'ambiente e l'unità funzionerà nel modo alta velocità ventilatore nel modo raffreddamento.

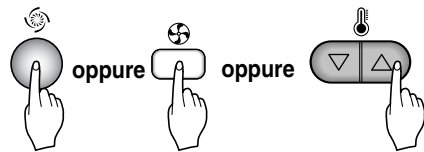

NOTA :

- Durante la funzione di Jet Cool in qualsiasi momento, il C/A inizia a soffiare l'aria fredda ad alta velocità impostando automaticamente la temperatura della stanza a 18°C. Viene usato specialmente per abbassare la temperatura dell'ambiente nel tempo più breve possibile quando l'estate è calda.

Tuttavia nel modo riscaldamento, la funzione Jet Cool non è disponibile.

- Per tornare al modo raffreddamento normale dal modo Jet Cool, basta premere il pulsante di selezione del modo operativo, oppure i pulsanti di selezione del volume di flusso d'aria o temperatura oppure nuovamente il pulsante Jet Cool.

* 1 Via Modello 06: AMNH09GTCC0, AMNH12GTCC0

Modo oscillazione automatica

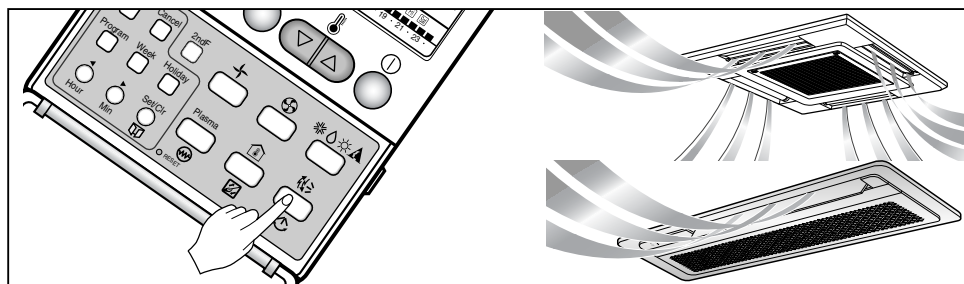

1 Premere il tasto On/Off .
(Confermare l'operazione accensione unità).



2 Premere il pulsante di oscillazione automatica e le alette orizzontali oscillano automaticamente verso l'alto e verso il basso.



3 Premere nuovamente il pulsante di Oscillazione automatica per cancellare il modo Oscillazione automatica.



Funzione blocco minori

Questa funzione impedisce ai bambini di usare il condizionatore d'aria.

Procedura di funzionamento

1 Per impostare la funzione Blocco bambini

Premere il pulsante del timer e dell'impostazione dei minuti per tre secondi. Dopodiché il modo operativo passa al modo blocco bambini e viene visualizzata la scritta "CL" sul display dell'unità.

Quando si preme qualsiasi pulsante in queste condizioni, il telecomando non viene convertito ad alcun modo selezionato e la scritta "CL" viene visualizzata sul telecomando per circa tre secondi. Ma la funzione di temperatura dell'ambiente funziona nonostante il modo blocco bambini sia stato impostato.

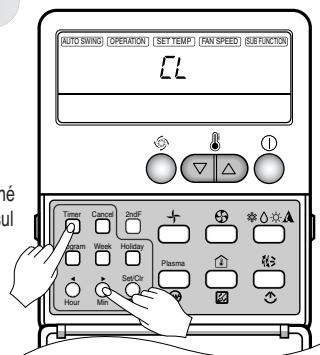

2 Per cancellare la funzione Blocco bambini

Premere il pulsante del timer e dell'impostazione dei minuti per tre secondi. Dopodiché viene cancellato il modo blocco bambini ed il modo preselezionato viene visualizzato sul telecomando.

Informazioni utili

Velocità del ventilatore e capacità di raffreddamento.

La capacità di raffreddamento indicata nei dati tecnici è il valore quando la velocità del ventilatore è impostata su alto, e la capacità sarà inferiore alle velocità media e inferiore del ventilatore.

Si consiglia di impiegare la velocità alta del ventilatore quando si desidera raffreddare velocemente l'ambiente.

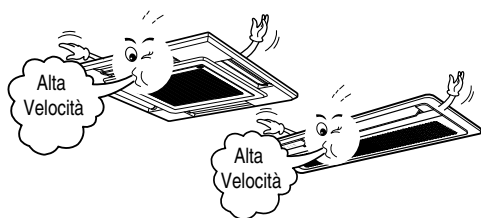

Funzionamento indotto

Procedure di funzionamento quando non è possibile usare il telecomando. Premere il pulsante tact (funzionamento indotto) Se si desidera interrompere l'esecuzione, premere nuovamente il pulsante tact. Nel caso di ritorno della corrente dopo un'interruzione nel modo funzionamento indotto, le condizioni di funzionamento vengono impostate automaticamente come segue. Durante il funzionamento indotto, il modo iniziale continua.

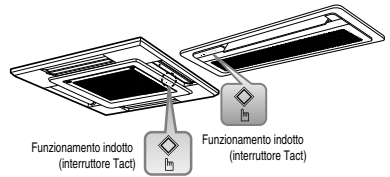

	Modello Raffreddamento	Modello con pompa calore	
		Temperatura ambiente > Temp. impos. - 2°C	Temperatura ambiente < Temp. impos. - 2°C
Modo di funzionamento	Raffreddamento	Raffreddamento	Riscaldamento:
Velocità del ventilatore interno	Alta	Impos. disponibile	Impos. disponibile
Impostazione temperatura	22°C	Impos. disponibile	Impos. disponibile

Pulsante nuovo avviamento automatico



Nel caso di ritorno della corrente dopo un'interruzione, la funzione di Riavvio automatico del funzionamento è la funzione che esegue le procedure automaticamente riportandole alle condizioni di funzionamento antecedenti all'interruzione.

Notizia per il filtro segno ROSSO

- 1 Il filtro segno di lampada (LEC) è acceso.
- 2 Se ROSSO indicando il filtro di segno lampada è acceso, pulire il filtro.
- 3 Dopo pulisce il filtro, premere il pulsante Tempo è pulsante di telecomando a rete metallica nello stesso tempo per 3 secondi, allora il filtro segno ROSSO è spento.

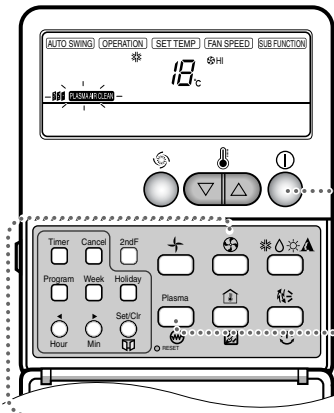
Funzionamento con purificazione al PLASMA (opzionale)

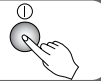
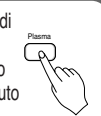

- 1 Premere il tasto On/Off. L'unità risponderà con un segnale acustico (bip). 
- 2 Aprire la porta sul telecomando Premere il pulsante di funzionamento purificazione aria al PLASMA: Il funzionamento inizia quando viene premuto questo pulsante, e si arresta quando il pulsante viene premuto di nuovo. 
- 3 Impostare nuovamente la velocità del ventilatore con lo sportellino del telecomando chiuso. Potete selezionare la velocità del ventilatore da quattro impostazioni: bassa, media, alta e automatica. Ogni volta che il pulsante viene premuto, la velocità del ventilatore viene modificata. Il funzionamento di purificazione dell'aria (PLASMA) con raffreddamento, riscaldamento a qualsiasi altra operazione. 

Manutenzione e assistenza

Unità interna

Griglia, rivestimento e telecomando

- Prima di eseguire la pulizia spegnere il sistema.
Pulire strofinando con un panno morbido ed asciutto.
Non usare candeggiante o abrasivi.

NOTA

L'alimentazione deve essere disinserita prima di procedere con la pulizia dell'unità interna.

Filtri Aria

I filtri dell'aria dietro la griglia frontale devono essere controllati e puliti ogni 2 settimane o più spesso se necessario.

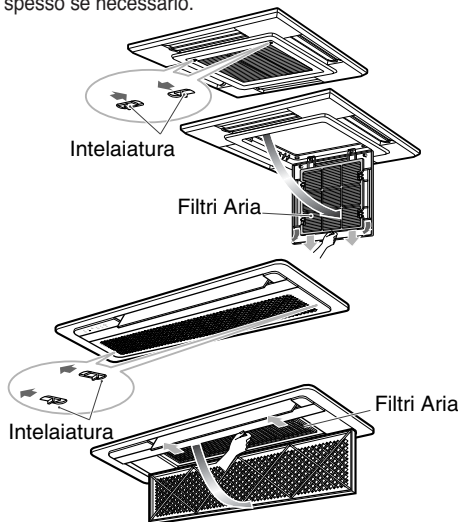

■ Non usare mai i componenti elencati

- Acqua più calda di 40°C
Potrebbe causare deformazione o scolorimento.
- Sostanze volatili
Potrebbero danneggiare la superficie del condizionatore d'aria.

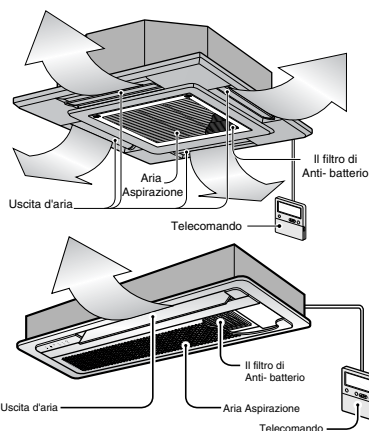

- 1 **Rimuovere i filtri dell'aria.**
 - Afferrare la linguetta e tirare leggermente in avanti per rimuovere il filtro.



AVVISO: Quando si rimuove il filtro d'aria, non toccare gli elementi di metallo dell'unità interna.

- 2 **Pulire lo sporco presente sul filtro aria usando un aspirapolvere o lavando con acqua.**
 - Se è molto sporco, lavare con una soluzione detergente neutra e acqua tiepida.
 - L'uso di acqua calda (50°C e oltre) può deformare il filtro.
- 3 **Dopo avere lavato con acqua asciugare bene all'ombra.**
 - Non esporre il filtro alla luce diretta del sole o ad una fonte di calore quando si asciuga.
- 4 **Installare nuovamente il filtro aria.**

Filtro che purifica (OPZIONALE)

Pulizia

Il filtro al PLASMA installato dietro ai filtri aria deve essere controllato e pulito una volta ogni 3 mesi, più spesso se necessario.

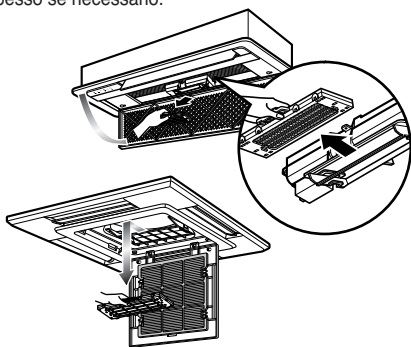

- 1 Una volta rimossi i filtri aria, tirare leggermente in avanti per rimuovere il Filtro al PLASMA.
- 2 Immergere il filtro al PLASMA in acqua miscelata con un detergente neutro, per 20-30 minuti.
- 3 Asciugare il filtro al PLASMA all'ombra per una giornata (Specialmente, rimuovere l'umidità perfettamente da tutti i suoi componenti).
- 4 Rilevare eventuali tagli alle linee elettriche di scarico.
- 5 Installare nuovamente il filtro al PLASMA nella posizione originale.



AVVISO: Non toccare questo Filtro al PLASMA entro 10 secondi dall'apertura della griglia di entrata, si potrebbero ricevere scosse elettriche.

Sostituzione

• Uso consigliato: Di 2 anni circa

- 1 Aprire il pannello frontale e rimuovere i filtri aria.
- 4 Inserire i nuovi filtri di purificazione aria.

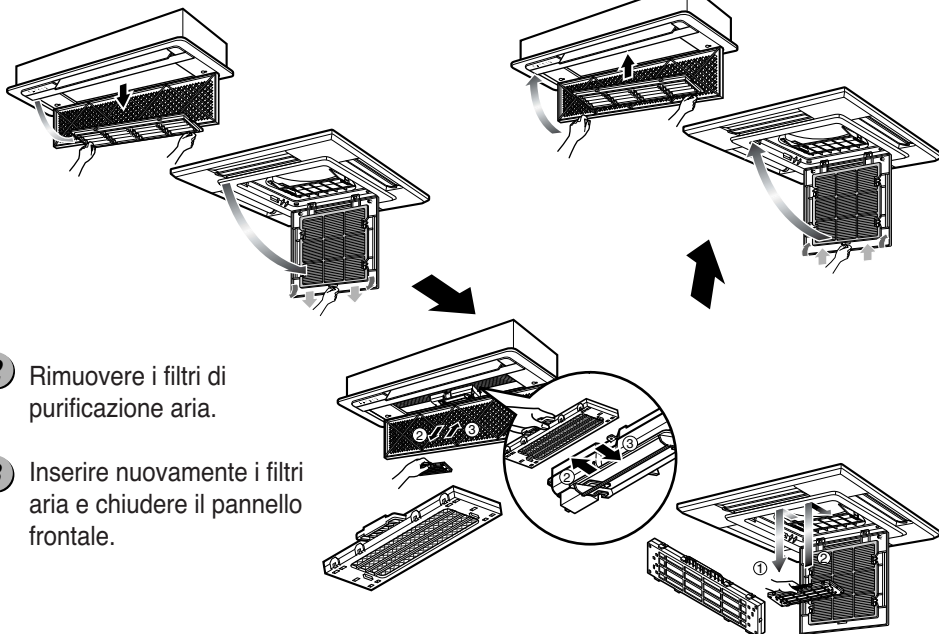

Quando il climatizzatore non verrà usato per un lungo periodo di tempo

Quando il climatizzatore non verrà usato per un lungo periodo di tempo.

- 1 Usare il climatizzatore con le seguenti impostazioni per 2 o 3 ore.
 - Tipo di funzionamento: Modo funzionamento ventilatore (Fare riferimento a pagina 18)
 - Questo asciuga i meccanismi interni.

- 2 Disinserire l'interruttore automatico.



AVVISO: Disinserire l'interruttore automatico quando il climatizzatore non verrà utilizzato per un lungo periodo di tempo.

Si può accumulare sporcizia e provocare un incendio.

Quando si intende rimettere in funzione il climatizzatore

- 1 Pulire il filtro dell'aria ed installarlo nell'unità interna.
(Fare riferimento alle istruzioni riportate a pagina 25 per la pulizia)
- 2 Assicurarsi che le griglie di aspirazione dell'aria dell'unità interna ed esterna non siano ostruite.
- 3 Assicurarsi che il cavo di terra sia collegato in modo corretto. Può essere collegato al lato unità interna.

Informazioni utili

I filtri d'aria e la vostra bolletta.

Se la polvere intasa i filtri d'aria, la capacità di raffreddamento diminuirà, ed il 6% dell'elettricità impiegata per far funzionare il climatizzatore sarà sprecato.

Suggerimenti di uso

Non raffreddare in modo eccessivo l'ambiente

Oltre che a nuocere alla salute è anche uno spreco di corrente.

Assicurarsi che porte finestre siano ben chiuse.

Evitare il più possibile di aprire le porte e finestre per mantenere l'aria fresca nell'ambiente.

Mantenere tapparelle o tenede chiuse.

Non lasciare che la luce diretta del sole entri nell'ambiente quando il climatizzatore è in funzione.

Pulire regolarmente il filtro dell'aria.

Le ostruzioni del filtro dell'aria riducono il flusso d'aria e diminuiscono gli effetti di climatizzazione e deumidificazione. Pulire i filtri almeno una volta ogni due settimane.

Mantenere uniforme la temperatura dell'ambiente

Regolare il flusso dell'aria in direzione orizzontale e verticale per garantire una temperatura uniforme dell'ambiente.

Ventilare occasionalmente l'ambiente.

Poiché le finestre vengono tenute chiuse, è una buona idea aprirle regolarmente per aerare l'ambiente.

Si prega di rivolgersi al proprio rivenditore.

Controllate i seguenti suggerimenti prima di richiedere riparazioni o assistenza... Se il problema persiste contattare il proprio rivenditore o centro di assistenza.

Custodia	Spiegazione	Vedere a pagina
Il condizionatore d'aria non funziona	• È stato commesso un errore nella programmazione del timer?	11
	• C'è un fusibile bruciato o è scattato l'interruttore automatico?	-
La stanza ha uno strano odore	• Assicurarsi che non sia odore di umido emanato da pareti, tappeto o altri tessuti nell'ambiente.	-
Ci sono perdite di condensa dal condizionatore d'aria.	• La condensa si verifica quando il flusso d'aria dal condizionatore raffredda l'aria calda dell'ambiente	-
Il condizionatore non funziona per circa 3 minuti all'avviamento.	• Questa è la protezione del meccanismo • Attendere circa tre minuti ed inizierà a funzionare.	-
Non raffredda ne scalda in modo efficiente.	• Il filtro d'aria è sporco? Vedere le istruzioni per la pulizia del filtro dell'aria.	25
	• L'ambiente era molto caldo quando è stato acceso il condizionatore. Dare il tempo sufficiente per raffreddare.	-
	• La temperatura è stata impostata in modo corretto?	13, 15
	• Controllare se le feritoie di ventilazione delle unità interna e esterna sono bloccate.	-
Il funzionamento del condizionatore è rumoroso.	• Per un rumore di acqua che scorre. - Questo è il rumore del freon che scorre all'interno dell'unità di condizionamento dell'aria.	-
	• Per un rumore simile all'aria compressa che viene rilasciata nell'atmosfera. Questo è il rumore dell'acqua di deumidificazione elaborata all'interno dell'unità di condizionamento dell'aria.	-
Si sente come un rumore di schiocco.	• Questo rumore viene generato dall'espansione/compressione del pannello anteriore causato dalle modifiche delle condizioni di calore.	-
Il display del telecomando è scarsamente visibile o non si vede affatto.	• Le batterie sono scariche? • Le batterie sono inserite in senso (+) e (-) inverso?	-

