

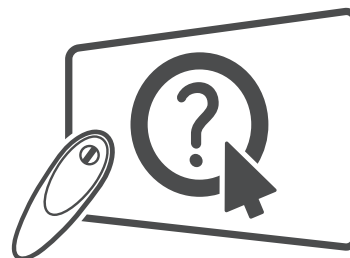

# MANUAL DE INSTRUÇÕES LED TV\*

\* TV LG LED usa a melhor tecnologia de LED backlight.



Clique! Guia do Usuário

98UB9800  
105UC9



**PARA OBTER MÁXIMA QUALIDADE DE IMAGEM SEM DISTORÇÃO, É NECESSÁRIO SINAL DIGITAL DE ALTA QUALIDADE EM FORMATO WIDESCREEN.**

Antes de ligar seu aparelho, por favor, leia cuidadosamente este manual e mantenha-o para futuras referências. Desenhos e Especificações estão sujeitas a mudanças sem prévio aviso.

MFL67987179 REV.02 DEC/02

## Instruções de Segurança

Para sua maior segurança preste atenção a todos os avisos, leia e siga todas essas instruções e mantenha-as para futuras consultas.



**CUIDADO**  
**RISCO DE CHOQUE**  
**ELÉTRICO. NÃO ABRA.**



**CUIDADO:** PARA REDUZIR O RISCO DE CHOQUE ELÉTRICO, NÃO REMOVA A TAMPA TRASEIRA. NÃO INSIRA OBJETOS DENTRO DO APARELHO. NÃO EXISTEM PEÇAS PARA AJUSTE PELO USUÁRIO. ENCAMINHE-O AO SERVIÇO TÉCNICO AUTORIZADO.

### Símbolos gráficos:

- ⓘ : Indica a presença de alta voltagem no interior do aparelho e que qualquer contato com partes internas deste produto é perigoso.
- ⓘ : Alerta o usuário quanto a existência de instruções importantes no manual que acompanha o produto referente a operação e manutenção.

- ⓘ Não use o aparelho próximo à água. Limpe somente com pano seco.

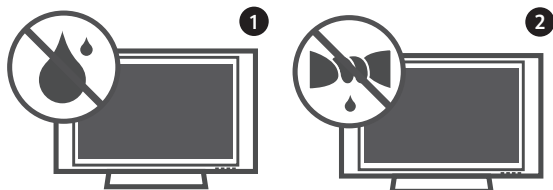

- ⓘ Não obstrua as aberturas de ventilação. Instale de acordo com as instruções descritas neste manual de instruções.



- ⓘ Não instale próximo a fontes de calor tais como aquecedores, medidores de calor, fogões ou outros aparelhos (incluindo amplificadores) que produzam calor.



- ⓘ Proteja o cabo de alimentação de ser pisado ou puxado, principalmente nos plugues, nas entradas e nos pontos de saída do aparelho.



- ⓘ Só use acessórios originais especificados neste manual.



- ⓘ Para transportar seu aparelho use somente carrinhos, suportes, tripés, braçadeiras ou mesas que suportem o peso do produto especificado no manual. Quando for efetuar qualquer movimentação faça-a com todo cuidado para evitar ferimentos e possíveis quedas do aparelho.



- ⓘ **CUIDADOS referentes ao cabo de alimentação:** recomenda-se que o aparelho seja conectado a uma tomada própria, ou seja, uma tomada única por aparelho, sem “benjamins” ou “réguas”.

Não conecte muitos aparelhos a uma mesma tomada, pois isso pode causar curto-circuito ou fogo.

Não sobrecarregue tomadas. Tomadas sobrecarregadas, danificadas, frouxas, com extensões de fios, fios descascados ou com isolamento comprometido podem ser perigosos. Qualquer uma dessas condições pode causar choque ou fogo. Verifique, periodicamente, os cabos do seu equipamento; se a sua aparência indicar desgaste ou dano, desligue o equipamento e substitua o cabo por um original através do serviço autorizado. Proteja o fio de alimentação de qualquer abuso físico ou mecânico, tais como ser pisado, esmagado, torcido, preso em uma porta fechada, ou no meio do caminho. Dê atenção especial aos plugues, tomadas e de onde o fio sai do aparelho.

Não mova a TV com o fio na tomada. Não use cabo de força danificado ou desgastado. Não desligue da tomada pelo fio e sim pelo plugue.



- ⓘ Desligue o aparelho da tomada durante tempestades de raios ou quando não for usado por um longo período de tempo.

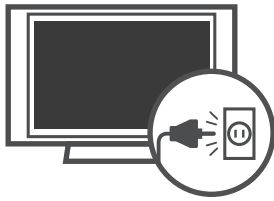

- ⦿ Faça consertos somente com pessoal qualificado. O conserto é necessário quando o aparelho for danificado de alguma forma, como fio de alimentação ou plugue quebrado, líquidos ou objetos tenham caído dentro do aparelho, o aparelho tenha sido exposto à chuva ou umidade, não funcione normalmente ou tenha sido derrubado.

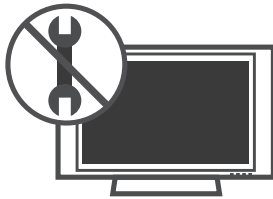

- ⦿ Nunca toque no aparelho ou na antena durante tempestades.
- ⦿ Não deixe nada bater ou cair dentro do aparelho, e não bata na tela com nenhum objeto.
- ⦿ **ATENÇÃO:** para diminuir o risco de choque ou fogo, não exponha este produto a chuva, umidade ou outros líquidos. Não toque na TV com as mãos molhadas. Não instale este produto próximo a itens inflamáveis como gasolina, velas e não exponha a TV diretamente ao ar-condicionado.

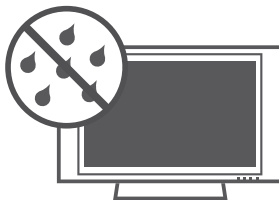

- ⦿ Não exponha o produto a gotejamentos ou espirros d'água, objetos cheios de água como vasos ou taças por cima do aparelho (ex: em prateleiras acima do aparelho).



- ⦿ Assegure-se de conectar o pino terra do plugue à tomadas com sistema de aterramento.
- ⦿ O cabo de força fornecido com o aparelho está de acordo com a norma da ABNT NBR 14.136 e para sua maior segurança, instale tomadas aterradas que estejam de acordo com a norma da ABNT NBR 5410.
- ⦿ Se os métodos de aterramento não forem possíveis, contrate um electricista para instalar um disjuntor separado. NÃO tente aterrar o produto conectando-o a fios de telefone, para-raios ou canos de gás.

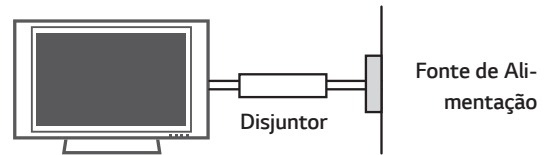

- ⦿ Já que a TV é ligada diretamente na tomada, o acionamento do botão **(POWER)** não a desligará, ele apenas inicia o modo de espera (standby). Para desligar definitivamente o aparelho, remova o plugue da tomada.
- ⦿ **DESCONECTANDO O PLUGUE:** Em caso de problema elétrico, este plugue é essencial para o desligamento do aparelho. Ligue a TV à tomadas em que o plugue possa ser manuseado facilmente.
- ⦿ Não utilize equipamentos elétricos de alta tensão próximos da TV (por exemplo, armadilhas contra insetos). Isso pode resultar em problemas de funcionamento do produto.
- ⦿ **LIMPEZA:** Quando limpar, desligue da tomada e esfregue suavemente com um pano macio para evitar arranhões. Não borrife água ou outros líquidos diretamente na TV já que pode ocorrer choques. Não use produtos químicos como álcool ou outros abrasivos.
- ⦿ **MOVENDO:** antes de mover, desligue o aparelho e desconecte todos os cabos de conexão. Não tente efetuar a movimentação do aparelho sozinho. Evite acidentes e prejuízos desnecessários.
- ⦿ Antes de mover o aparelho sem a base, instale imediatamente a **TAMPA DE PROTEÇÃO** fornecida (alguns modelos).
- ⦿ **VENTILAÇÃO:** instale a TV em um local com boa ventilação. Não a instale em um local apertado, como uma estante de livros. Não cubra o produto com panos ou outros produtos, por exemplo, plásticos, enquanto ligado. Não instale em lugares excessivamente empoeirados.
- ⦿ Tome cuidado para não tocar as aberturas de ventilação. Quando estiver usando a TV por um longo período, as aberturas podem estar quentes.
- ⦿ **DEFEITO DE PIXEL:** As TVs de Plasma ou LCD são produtos de alta tecnologia, com resolução de 2 a 6 milhões de pixels. Muito raramente existirão pontos finos na tela enquanto estiver vendo TV, estes pontos são pixels desativados e não afetam o desempenho do produto.
- ⦿ **RUÍDOS GERADOS NA TV**
  - Estalo ou estalido:** este tipo de ruído ocorre quando estiver vendo ou ligar a TV. Ele acontece por causa da contração térmica do plástico devido a temperatura e umidade. Este ruído é comum em aparelhos onde a deformação térmica é necessária.
  - Zumbido ou zunido no painel:** ruído de baixo nível gerado em circuitos elétricos que fornece grande quantidade de corrente para alimentar o aparelho.
- ⦿ **INSTALAÇÃO NA PAREDE:** a instalação deve ser realizada por técnicos especializados. Não instale a TV sozinho, isso pode provocar sérias lesões.

## 4 | Instruções de Segurança

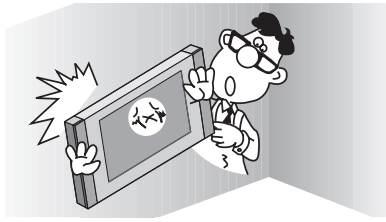

Antes de mover ou substituir o aparelho de posição contate o serviço técnico especializado.

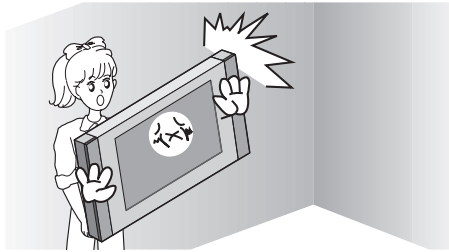

Não instale o produto sem luvas. Dê preferência para luvas antiestática.

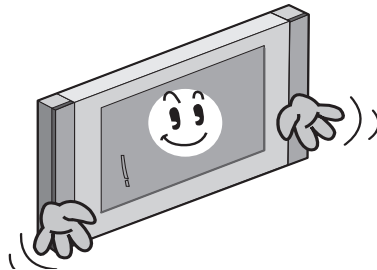

- ⦿ Não aperte com força o painel com as mãos ou com um objeto afiado como prego, lápis, caneta e não arranhe a superfície.

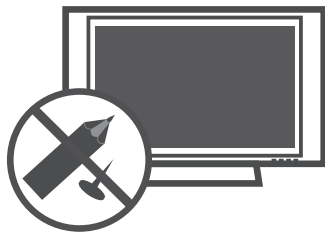

- ⦿ Se você sentir cheiro de fumaça ou outros odores vindos da TV, ou escutar sons estranhos, desligue-a da tomada e entre em contato com serviço técnico autorizado.
- ⦿ Afaste o produto da luz direta do sol. O produto pode ser danificado.

### Antes de mover o aparelho

Antes de efetuar a movimentação do seu aparelho lembre-se que danos causados por queda, transporte não autorizado e ou acidentes não são cobertos pela garantia.

- ⦿ Não tente movimentar a TV sozinho, pois o aparelho pode cair causando ferimentos e prejuízos desnecessários.
- ⦿ Independente do tamanho e peso do aparelho, efetue o transporte sempre com a ajuda de outra pessoa e siga as instruções descritas nas imagens abaixo.

#### ✓ Ao movimentar evite:



Usar as extremidades da TV.

Aplicar tensão excessiva nas bordas laterais do aparelho.

Tocar na tela.

#### ✓ Ao movimentar aplique:

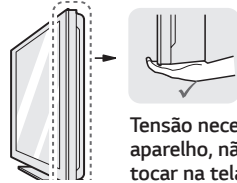

Tensão necessária para efetuar o transporte do aparelho, não é necessário apertar as bordas ou tocar na tela.

## ⚠ Manutenção

Aumente a vida útil do aparelho, limpe-o regularmente!

#### Nota:

- ⦿ Antes de iniciar a limpeza do equipamento desligue-o da tomada.

### Limpando a tela, gabinete, base e cabo de força

- ⦿ Para remover sujeira ou poeira limpe a superfície com um pano seco, limpo e macio.
- ⦿ Para remover sujeira maiores, limpe a superfície com um pano macio umedecido em água limpa ou detergente suave, em seguida use imediatamente um pano seco para finalizar a limpeza.
- ⦿ Regularmente remova a poeira ou sujeira acumulada no cabo de força.

### Evitando Imagens Estáticas



- ⦿ Quando uma imagem fixa (por exemplo, logotipos, menus de jogos, filmes e monitor de computador) for exibido na TV por um período prolongado, esta imagem pode ficar permanentemente impressa na tela. Esse fenômeno é conhecido como "imagens estáticas." Este fenômeno não é coberto pela garantia do fabricante.
- ⦿ Este fenômeno pode ocorrer também em áreas "letterbox" de sua TV ao usar o formato 4:3. Evite usar este formato em períodos prolongados.
- ⦿ Para evitar este fenômeno, evite exibir imagens estáticas na tela da TV por um período prolongado (2 horas ou mais em LCD TV, 1 hora ou mais em Plasma TV).

## Nota - Software Livre

Para obter o código-fonte das licenças GPL, LGPL, MPL e outras licenças de código aberto contidas neste produto, visite <http://opensource.lge.com>.

Além do código-fonte, todos os termos de licença que se refere a isenções de garantia e avisos de direitos autorais estão disponíveis para download.

A LG Electronics fornece o código-fonte aberto em CD-ROM\*, os pedidos deverão ser efetuados via e-mail - [opensource@lge.com](mailto:opensource@lge.com). Esta oferta é válida por 3 (três) anos a partir da data de compra do produto.

\* Taxas com custos de envio são de responsabilidade do solicitante.

## ⚠ Aviso importante

Para estabelecer um nível de áudio seguro, recomendamos ajustar o volume a um nível baixo e em seguida aumentar lentamente o som até poder ouvi-lo confortavelmente e sem distorções.

Também recomendamos evitar a exposição prolongada a ruídos muito altos.

Para referência, listamos abaixo alguns exemplos, com as respectivas intensidades sonoras em decibéis.

Evite o uso prolongado do aparelho com volume superior a 85 decibéis pois isto poderá prejudicar a sua audição.			
Exemplos			
Nível de Decibéis	30	Biblioteca silenciosa, sussurros leves.	
	40	Sala de estar, refrigerador, quarto longe do trânsito.	
	50	Trânsito leve, conversação normal, escritório silencioso.	
	60	Ar condicionado a uma distância de 6 m, máquina de costura.	
	70	Aspirador de pó, secador de cabelo, restaurante ruidoso.	
	80	Tráfego médio de cidade, coletor de lixo, alarme de despertador a uma distância de 60 cm.	
	<b>OS RUÍDOS ABAIXO PODEM SER PERIGOSOS EM CASO DE EXPOSIÇÃO CONSTANTE</b>		
	90	Metrô, motocicleta, tráfego de caminhão, cortador de grama.	
	100	Caminhão de lixo, serra elétrica, furadeira pneumática.	
	120	Show de banda de rock em frente às caixas acústicas, trovão.	
140	Tiro de arma de fogo, avião a jato.		
180	Lançamento de foguete.		

Informação cedida pela Deafness Research Foundation, por cortesia.

## Licenças

Seu aparelho é licenciado com os logotipos abaixo:

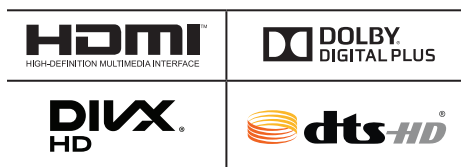

\* Para mais informações sobre licenças, visite [www.lge.com.br](http://www.lge.com.br).

# Índice

<b>INSTRUÇÕES DE SEGURANÇA</b> .....	<b>2</b>
<b>INICIANDO</b> .....	<b>7</b>
<b>CONECTANDO</b> .....	<b>12</b>
Conexão de Antena .....	12
Conexão HDMI .....	12
Conexão DVI via HDMI .....	13
Conexão MHL .....	13
Conexão Fones de Ouvido .....	13
Conexão Component IN .....	14
Conexão AV IN .....	14
Conectando a um PC .....	14
Conexão ÁUDIO DIGITAL .....	15
Conexão USB .....	15
Conexão de REDE (LAN) .....	15
<b>CONTROLE SMART MAGIC</b> .....	<b>16</b>
Controle Smart Magic (Funções) .....	16
Registrando o Smart Magic .....	17
<b>VER TV &amp; GUIA DO USUÁRIO</b> .....	<b>17</b>
Ligar a TV (primeira vez) .....	17
Guia do Usuário .....	17
<b>SUPORTE</b> .....	<b>18</b>
<b>CERTIFICADO DE GARANTIA</b> .....	<b>20</b>

## TV 3D (somente modelos 3D)

### Aviso

#### Tempo de Visualização

- ⦿ Efetue intervalos regulares de 5 a 15 minutos para cada hora de conteúdo 3D assistido.

#### Fotossensibilidade e doenças crônicas

- ⦿ Algumas pessoas podem ter convulsões ou outros sintomas anormais quando expostos a luzes intermitentes próprias do conteúdo 3D.
- ⦿ Os seguintes grupos de pessoas devem evitar assistir conteúdo 3D: mulheres grávidas, idosos, pessoas com problema cardíaco, que tenham problemas de sonolência ou que façam uso de bebida alcoólica antes e durante a reprodução de um conteúdo 3D.
- ⦿ Conteúdos 3D não são recomendados para pessoas com alguma deficiência visual, os mesmos podem causar imagens fantasmas ou desconforto durante sua visualização.
- ⦿ Pessoas com estrabismo (vesgo), ambliopia (visão fraca) ou astigmatismo, podem experimentar falha na detecção de profundidade e consequente fadiga visual mais rapidamente se comparada à pessoas que não possuem estas deficiências.
- ⦿ Para pessoas com problemas de visão, consulte um especialista e somente depois das correções efetuadas volte a assistir os conteúdos 3D.

#### Interrupção de visualização de conteúdos 3D

#### Sintomas que necessitam a interrupção da visualização de conteúdos 3D

- ⦿ Não assistir conteúdos 3D quando você sentir fadiga por falta de sono, excesso de trabalho ou intoxicação.
- ⦿ Caso sinta estes sintomas, parar de usar / assistir o conteúdo 3D e descanse o suficiente até o sintoma desaparecer.
  - ✓ Consulte o seu médico quando os sintomas persistirem. Os sintomas podem incluir dor de cabeça, dor no globo ocular, tonturas, náuseas, palpitações, manchas, desconforto, imagem dupla, inconveniência visual ou fadiga.

### Cuidados

#### Ambiente de Visualização

- ⦿ **Distância recomendada**
  - ✓ Esteja distante da tela a pelo menos duas vezes o comprimento do diagonal visual da TV (Ex. Diagonal: 107 ↔ Distância: 214).

#### Posição de Visualização

- ⦿ O centro da tela da TV deve estar apontada na altura dos olhos.

## Idade recomendada

#### Bebês / Crianças

- ⦿ Evite que crianças com idade inferior a 6 anos assistam conteúdos em 3D.
- ⦿ Para crianças menores de 10 anos, devido seu desenvolvimento visual, elas percebem o conteúdo 3D com mais profundidade se comparada a um adulto. Por este motivo recomendamos acompanhamento especial, pois elas podem tentar pular ou tocar na tela.

#### Adolescentes

- ⦿ Recomendamos aos adolescentes e jovens menores de 19 anos, que não assistam conteúdo 3D por longos períodos.

#### 3ª Idade (Idosos)

- ⦿ Nesta faixa etária a percepção pode ser reduzida. Evite sentar muito próximo da TV, mantenha a distância mínima recomendada.

## Cuidados com os óculos 3D

- ⦿ Use somente óculos 3D LG. Caso contrário, os vídeos 3D não poderão ser exibidos corretamente.
- ⦿ Os óculos 3D não são corretivos, escuros ou de proteção. Jamais utilize-os para esta finalidade. Evite danos a sua visão!
- ⦿ Não utilize óculos 3D modificados. Os mesmos podem causar cansaço visual ou distorção da imagem.
- ⦿ Não guarde seus óculos 3D em temperaturas extremamente altas ou baixas para não ocasionar deformação.
- ⦿ Note que, por serem muito sensíveis, as lentes do óculos 3D podem ser facilmente riscadas. Para efetuar corretamente a limpeza use um pano macio e livre de qualquer impureza.

## Prezado Consumidor,

Parabéns e bem-vindo à Família LG, você está levando para sua casa um produto de alta tecnologia e de fácil operação. Usufrua de todos os recursos lendo atentamente este manual e seguindo as orientações aqui descritas. Se ainda surgirem dúvidas fale conosco. O nosso número de atendimento está na última capa deste manual.

## Meio Ambiente

Somos uma empresa preocupada com o meio ambiente. O nosso compromisso é promover o aprimoramento contínuo, procurando desenvolver produtos com o máximo de materiais recicláveis. A sua consciência ambiental também é importante, destine esses materiais de forma adequada. Siga as dicas abaixo e colabore com o meio ambiente:

### 1. Manuais e Embalagens:

Os materiais utilizados nas embalagens (manuais, caixas de papelão, plásticos, sacos e calços de EPS - isopor) dos produtos LG são 100% recicláveis. Procure fazer esse descarte preferencialmente destinados a recicladores especializados.

### 2. Pilhas e Baterias:

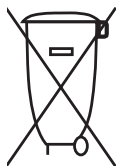

Não incinere, não tente abrir e não jogue no lixo comum. Preserve o meio ambiente e sua saúde. Após uso, as pilhas e/ou baterias deverão ser entregues ao estabelecimento comercial ou rede de assistência técnica autorizada (Conama nº 401 de 11/2008).

### 3. Produto:

No fim de sua vida útil destine corretamente materiais perigosos de nossos produtos (painéis, cinescópios, compressores, etc.), encaminhando-os às companhias especializadas em reciclagem. Não queime e nem jogue em lixo doméstico.

## Acessórios

Ao desembalar certifique-se de que os acessórios descritos nesta seção acompanham o produto. Caso haja ausência de qualquer item, por favor contate o seu revendedor.

#### Notas:

- ⦿ Os acessórios fornecidos são partes integrantes do produto e não podem ser vendidos separadamente.
- ⦿ Use somente os acessórios fornecidos com o produto, evite acidentes ou danos ao aparelho. Para adquirir outros acessórios consulte o revendedor autorizado LG.
- ⦿ Use somente os itens fornecidos com o aparelho.
- ⦿ Quaisquer danos ou lesões causados por itens não autorizados não são cobertos pela garantia.
- ⦿ Alguns modelos parecem ter uma fina película na tela. Na verdade, é uma parte da tela, não remova-a.

## Itens comuns

Item	Quantidade
Manual de Instruções	01
Cabo de Força (Padrão ABNT) - alguns modelos	01
Controle Remoto Smart Magic	01
Pilhas (AA) - Controle Smart Magic	02
Presilha de Cabos - alguns modelos	01

Óculos 3D (a quantidade pode variar de acordo com o modelo)	-
Cabo HDMI	01
Cabo RCA → P2 (AV)	01
Cabo RCA → P2 (Componente)	01
Organizador de Cabos - alguns modelos	02
Tampa para porta AV / Parafuso - 98UB9800	01
Tipo: M3 / Tamanho: 8 mm	
Tampa para porta AV - 105UC9	01
Conjunto Base - 98UB9800	01
Para montar, consulte a seção Desembalando - 98UB9800	01
Chave (para fixação de parafuso)	

## Desembalando

### Montar a BASE na TV

As instruções a seguir lhe auxiliarão na montagem do aparelho seja em uma mesa ou parede.

### Fixar Conjunto Base 98UB9800

1. Tenha em mãos o **Conjunto Base** e os **Parafusos de fixação**. Efetue a montagem conforme figuras a seguir.

#### CUIDADO

- ⦿ Ao fixar a mesa para o aparelho de TV, colocar a tela voltada para baixo sobre uma mesa acolchoada ou superfície plana para proteger a tela de arranhões.
- ⦿ Certifique-se de que os parafusos estejam inseridos corretamente e fixados firmemente. (Caso eles não estejam, a TV poderá inclinar-se após a instalação.)
- ⦿ Não aperte os parafusos com força excessiva, caso contrário podem ser tornar desgastados e ficar soltos.

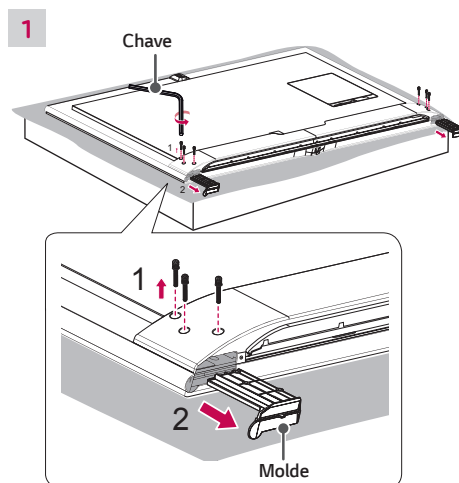

## 8 | Iniciando

### Notas:

Os parafusos da base já estão instalados na parte de trás da TV. Utilize estes parafusos presos para montar a base na TV.

2

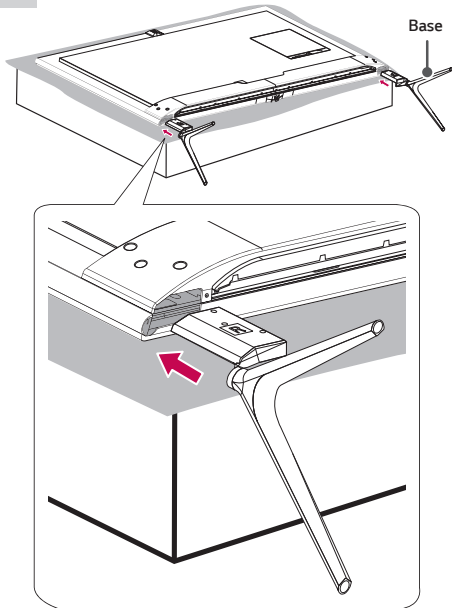

3

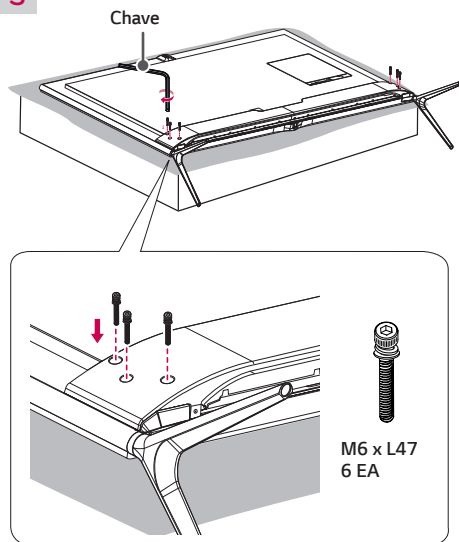

## Ventilação adequada

Ao instalar o produto em uma mesa ou parede, garanta a distância mínima para facilitar sua correta ventilação (imagem ilustrativa).

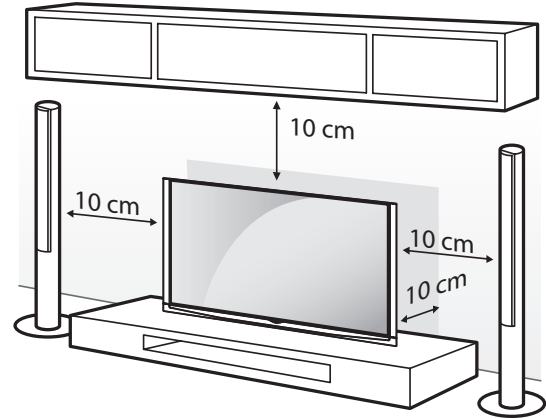

## Organizadores de Cabos

(98UB9800)

Organize os cabos utilizando os organizadores fornecidos. Para correta organização, proceda conforme imagem a seguir.

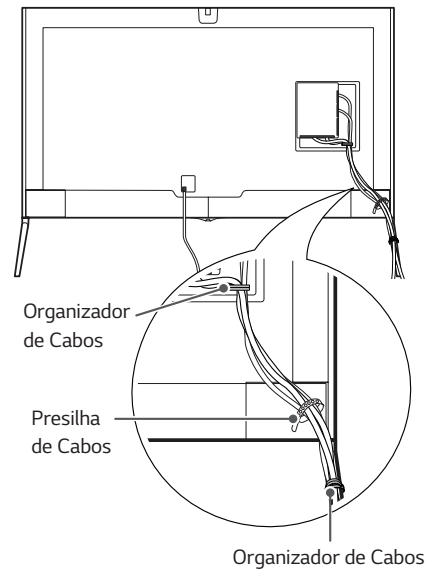

(105UC9)

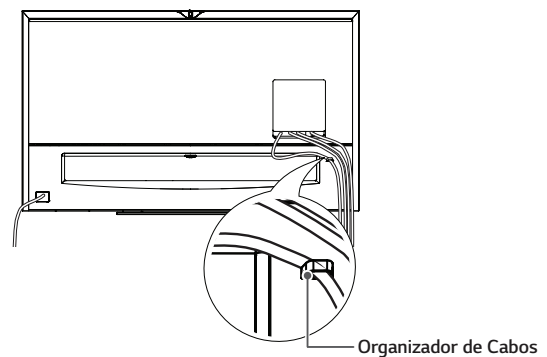

**Nota:**

Antes de mudar o aparelho de local, para evitar acidentes ou defeitos ao produto, desfaça toda a organização dos cabos.

**Instalando a tampa da porta AV**

1. Inserir a presilha (da tampa) instalada na tampa da porta AV no furo da TV com o parafuso fornecido, conforme a ilustração abaixo (somente 98UB9800).
  2. **98UB9800:** Posicione a tampa da porta na direção da parte da porta AV. (A tampa se mantém fixada, através da utilização de um ímã.).
- 105UC9:** Prenda a tampa da porta AV inserindo-a no orifício do lado esquerdo da porta. (A tampa se mantém fixada, através da utilização de um ímã.).

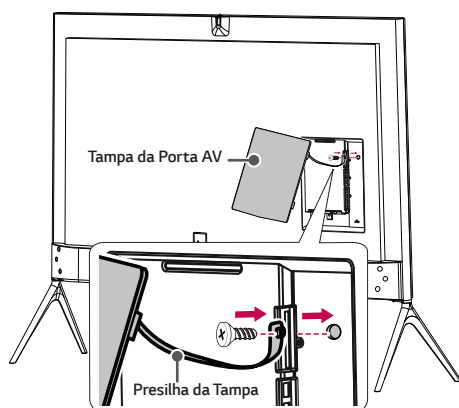
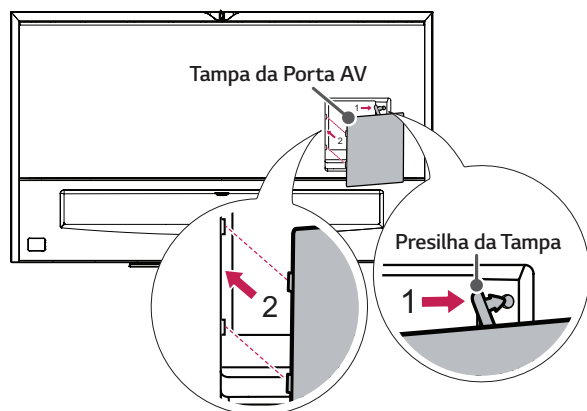
**(98UB9800)****(105UC9)****Cuidado:**

- ⊙ Se você não instalar a presilha da tampa na TV, a tampa poderá cair e causar danos.

**Usando o Alto-falante deslizante (98UB9800)**

1. Quando a TV estiver ligada, o alto-falante escondido poderá deslizar para fora de dentro da TV.
2. Vá até **Home** → **(configurações)** → **SOM** → **Saída do Som** → **Alto-falante deslizante** para ajustar o alto-falante deslizante.
  - ⊙ Por favor, não use força excessiva durante a operação do alto-falante deslizante interno, pois poderá causar mau funcionamento.
  - ⊙ Certifique-se de o alto-falante está na posição aberta ao ver a TV, caso contrário o som sairá anormal ou distorcido.
3. Quando transportar a TV, certifique-se que o alto-falante deslizante está fechado. Se o alto-falante deslizante estiver aberto ao ser transportado, o mesmo poderá ser danificado, resultando em mau funcionamento.
  - ⊙ Para fechar o Sliding Speaker, vá até **SOM** → **Saída do Som** → **Alto-falante deslizante** selecione abrir quando a TV estiver ligada e pressione a tecla **(POWER)**.

**Cuidado:**

- ⊙ Quando o alto-falante deslizante estiver funcionando (quando o televisor está ligado/desligado), garanta que as crianças não coloquem as mãos perto da parte operacional do alto-falante (na parte inferior da TV) e que elas não raspejem no espaço abaixo a TV.

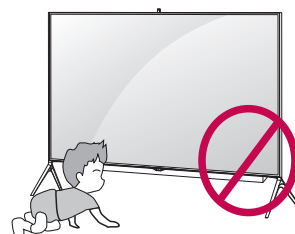

- ⊙ Não guarde objetos abaixo da TV.
  - ✓ Isso poderá ocasionar um problema na parte de operação do alto-falante.

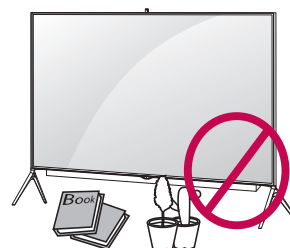

## Câmara embutida

Com a câmera é possível fazer chamadas com vídeo pelo skype e usar a função de reconhecimento de movimento. Neste modelo não é possível conectar uma câmera externa.

### Notas:

- ⦿ Antes do uso da câmera embutida remova o filme protetivo que a envolve.
- ⦿ Antes de usar a câmera, esteja ciente de que você é legalmente responsável (dentro do disposto das leis nacionais relevantes, incluindo o direito penal) pelo uso ou mau uso do equipamento.
- ⦿ Estas leis incluem, direito de Proteção de Informações Pessoais, que regula o processamento e transferência de informações pessoais e da lei que regulamenta o monitoramento por câmera em um local de trabalho e outros lugares.
- ⦿ Ao usar a câmera embutida, o usuário deve obter o consentimento das pessoas a serem observadas. Por favor, evite utilizar a câmara da seguinte maneira. Sugerimos evitar as seguintes situações:
  - ✓ Usar a câmera em áreas onde o uso de câmera é proibida, tais como banheiros, vestiários, sala de montagem e da área de segurança.
  - ✓ Usar a câmera para causar a violação de privacidade.
  - ✓ Usar a câmera para causar a violação dos regulamentos ou leis relevantes.

## Componentes da câmera

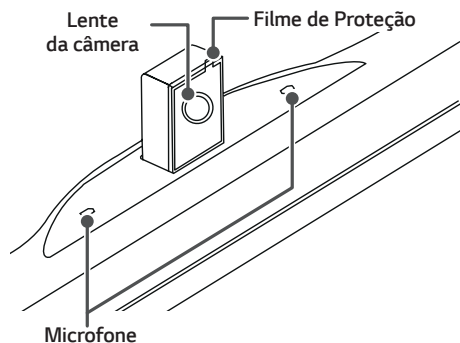

## Preparando a câmera

1. Deslize a trava para cima (painel traseiro) conforme indicado na figura.

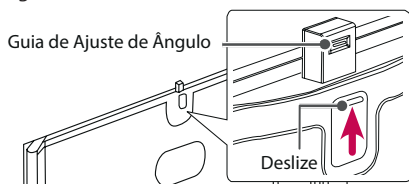

### Nota:

Antes de usar a câmera, remova o filme de proteção.

2. Usando o **Guia de Ajuste de Ângulo** (painel traseiro) é possível ajustar o ângulo vertical da câmera.

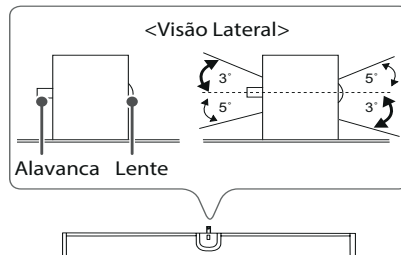

3. Quando a câmera não estiver em uso, empurre-a para baixo (não use força excessiva). Se preferir, use a trava para embutir novamente a câmera.

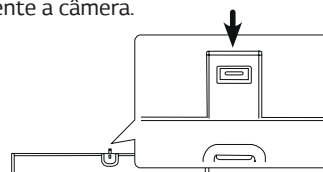

## Configuração de distância

Para um bom reconhecimento, posicione-se de frente para a câmera a uma distância entre 1,5 ~ 4,5 metros. Para exibir esta opção execute os passos a seguir:

1. No controle remoto pressione (Home).
2. No menu, selecione **CÂMERA** e pressione o botão **Scroll (OK)** no controle remoto.

## Conhecendo a TV (Painel Frontal)

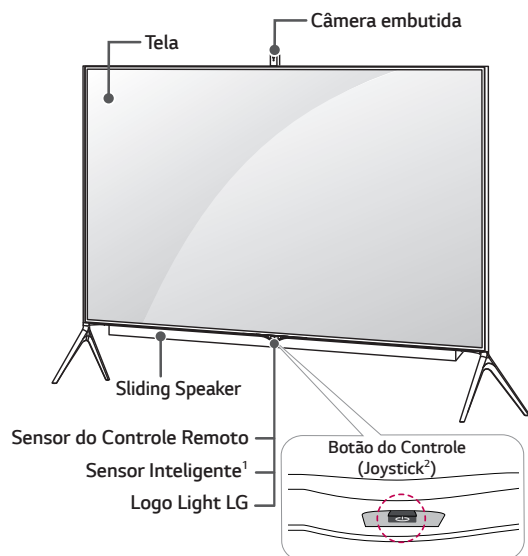

- 1 **Sensor Inteligente:** Ajusta a qualidade da imagem e brilho com base no ambiente.
- 2 O Botão de controle (Joystick) está localizado abaixo da tela da TV.

### Nota:

- ⊙ Para ajustar as opções Logo Light ou Indicador de Energia, acesse **(configurações)** > Geral.

## Usando o botão de controle “Joystick”

### Operação básica

Execute as seguintes operações usando o joystick:

	<b>Ligado</b>	Para <b>ligar</b> , pressione o botão do joystick uma vez e solte-o.
	<b>Desligado</b>	Para <b>desligar</b> , pressione o botão do joystick até a TV desligar e solte-o.
	<b>Controle de Volume</b>	Para ajustar o nível sonoro, movimente o botão para <b>esquerda</b> (diminuir) ou <b>direita</b> (aumentar).
	<b>Controle de Canais</b>	Para navegar nos canais disponíveis, movimente o botão para <b>frente</b> ou para <b>trás</b> .

### Notas:

- ⊙ Quando a TV for ligada pela primeira vez, poderá levar algum tempo para sua inicialização.
- ⊙ Quando estiver navegando nos canais ou efetuando o ajuste sonoro (volume) tenha cuidado para não pressionar o botão do joystick. Se isto acontecer os ajustes não serão efetuados.

## Usando o Menu de Ajustes

Quando a TV estiver ligada pressione o joystick uma vez e acesse as opções para ajustar sua TV.

Quando o menu for exibido, navegue nas funções pressionando o joystick na direção esquerda ou direita. Selecione a função desejada e pressione-o novamente.

	<b>TV DESLIGADA</b>	Selecione para desligar a TV.
	<b>FECHAR</b>	Sai do menu e volta para a programação normal.
	<b>ENTRADA</b>	Acessa o menu de entradas disponíveis no aparelho.

## Conectar aparelhos à TV

As informações desta seção o ajudarão na conexão da antena e equipamentos externos.

### Notas:

- ⊙ As imagens apresentadas nesta seção são meramente ilustrativas.
- ⊙ Nenhum cabo é fornecido com sua TV. Para conectar a antena e equipamentos externos adquira cabos em lojas especializadas.
- ⊙ Para usar as conexões de forma correta, consulte também o manual do equipamento externo.
- ⊙ Antes de efetuar qualquer conexão desligue o aparelho da tomada e tenha os cabos necessários para conexão.
- ⊙ Se houver algum problema verifique novamente as conexões efetuadas.
- ⊙ Após conectar, ligue os aparelhos. No controle remoto pressione **INPUT** e selecione a entrada desejada.
- ⊙ O uso da conexão conjugada - **COMPONENT IN / AV IN** poderá ser utilizada somente por um equipamento por vez.
- ⊙ **Atenção:** Ao conectar o cabo HDMI e/ou Dispositivo USB usando a conexão lateral, observe que a altura (A) e largura (B) máxima permitida para estes dispositivos é de 10 e 18 mm respectivamente. Dispositivos maiores não poderão ser conectados. Se isto ocorrer, use cabos extensores (não fornecidos).
- ⊙ Use um cabo de certificado com o logotipo HDMI conectado. Se você fizer o uso de um cabo HDMI certificado, a tela pode não ser exibida ou poderá ocorrer um erro de conexão.
- ⊙ Tipos de cabo HDMI recomendados:
  - ✓ Cabo de alta velocidade HDMI®/TM.
  - ✓ Cabo de alta velocidade com Ethernet HDMI®/TM.

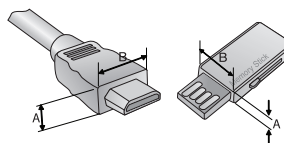

## 1 Conexão de Antena

- ⊙ A TV possui duas conexões de antena, para conexão de sinal digital e/ou analógico (aberto) use a conexão **ANTENNA IN** e para TV a Cabo use **CABLE IN**.
- ⊙ Para melhorar a qualidade de sintonia, adquira amplificador de sinal e instale-o corretamente. Se necessitar dividir a conexão para mais televisores, instale um divisor de sinal.
- ⊙ Se a antena não for instalada corretamente, contate seu revendedor para assistência.
- ⊙ Antenas e cabos muito desgastados pelas condições climáticas podem reduzir a qualidade do sinal. Inspeção a antena e os cabos antes de conectar.
- ⊙ Para uma melhor recepção, é recomendável que seja usada uma conexão de antena externa.
- ⊙ O sinal analógico, digital ou a cabo, será identificado automaticamente quando for executada no aparelho a programação automática.
- ⊙ Para o sinal DTV os codificadores de áudio suportados são: MPEG, AAC, HE-AAC e Dolby Digital.
- ⊙ Esta TV não pode receber transmissões UHD (3840 x 2160 pixels) diretamente devido os padrões relacionados não ter sido confirmados.

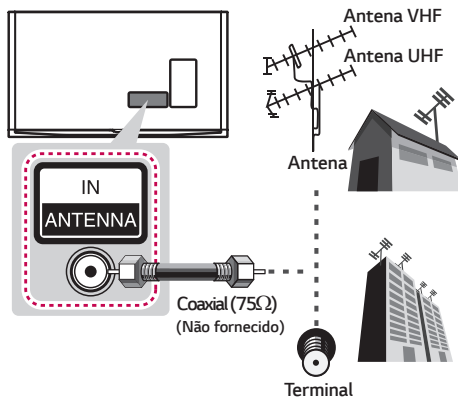

OU

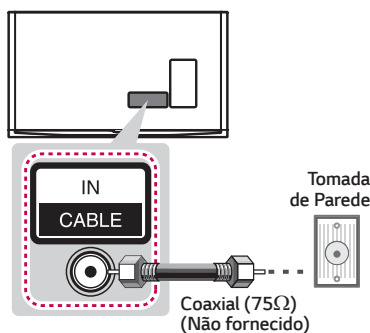

### CUIDADO

- ⊙ Certifique-se de não dobrar o fio de cobre do cabo RF.

Fio de cobre

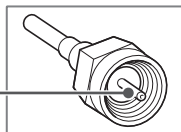

- ⊙ Efetue primeiro todas as conexões de dispositivos e, em seguida, conecte o cabo de alimentação à tomada para evitar danos à TV.

## 2 Conexão HDMI

Conexão para áudio e vídeo digital em um mesmo cabo.

1. Conecte o cabo primeiro na conexão **HDMI IN** (TV) e em seguida na conexão **HDMI OUT** (dispositivo).

### Notas:

- ⊙ Antes de conectar verifique se o cabo HDMI é de alta velocidade e possui tecnologia CEC. Os cabos HDMI de alta velocidade são produzidos para obter o melhor sinal em 1080 linhas ou superior.
- ⊙ **Codecs de áudio suportados via HDMI:** DTS (44.1 kHz, 48 kHz), AC3 (32 kHz, 44.1 kHz, 48 kHz), PCM (32 kHz, 44.1 kHz, 48 kHz, 96 kHz e 192 k).
- ⊙ Para conectar seus dispositivos HDMI use sempre o cabo fornecido. Para cabo normal, use do tipo de alta velocidade de 3 metros ou menor (dependendo do modelo).

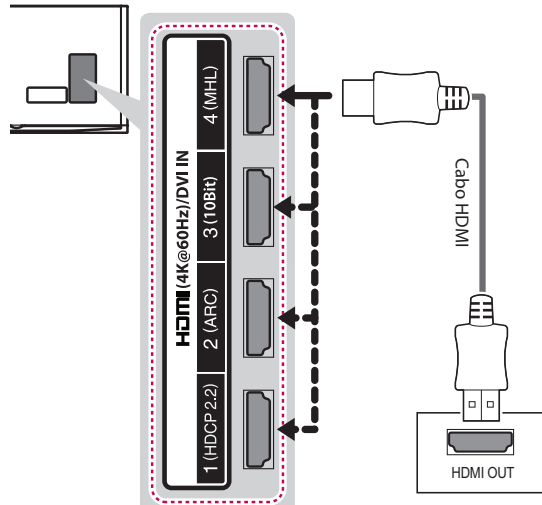

### ARC (Canal de retorno de áudio)

Usando esta função é possível compartilhar os sinais de áudio digital da TV via HDMI dispensando o uso da saída **OPTICAL DIGITAL AUDIO**.

- ⊙ Um dispositivo de áudio externo que suporte ARC deve ser conectado usando a porta HDMI (4K @ 60 Hz) / DVI IN 2 (ARC).
- ⊙ Adquira cabo HDMI de alta velocidade e conecte-o somente na conexão **HDMI (4K @ 60 Hz) / DVI IN 2 (ARC)**. Lembre-se, para funcionar corretamente o aparelho externo precisa ser compatível com a função.

### Notas:

- ⊙ Especificações HDMI podem ser diferente para cada porta de entrada, por isso faça as verificações dos dispositivos antes de conectar.
- ⊙ Contate a central de atendimento ao cliente para mais informações sobre as especificações de HDMI de cada porta de entrada.
- ⊙ Todas as portas HDMI suportam a resolução 4K.  
(Para as especificações detalhadas de cada porta, consulte a tabela abaixo).

Formato Suportado 4K @ 50/60 Hz					
Resolução	Frequência de imagem (Hz)	Profundidade de cor / Amostragem de Chroma			
		8bit	10bit	12bit	
3840 x 2160p 4096 x 2160p	50.00 59.94 60.00	YCbCr 4:2:0	YCbCr 4:2:0 <sup>1</sup>		
		YCbCr 4:2:2 <sup>1</sup>			
		YCbCr 4:4:4 <sup>1</sup>	-	-	-
		RGB 4:4:4 <sup>1</sup>	-	-	-

- 1: Suporte apenas para porta HDMI3.
- ⦿ A porta HDMI IN 3 atende especialmente às especificações para reproduzir vídeos em UHD (4:4:4, 4:2:2) com resolução 4K em 50 Hz ou 60 Hz.
- ⦿ No entanto, dependendo das especificações do dispositivo externo, os arquivos de áudio e vídeo, podem não ser suportados.  
Neste caso, utilize qualquer outra entrada HDMI.  
(Ao conectar em HDMI 3, use o cabo HDMI (fornecido)).

### 3 Conexão DVI via HDMI

1. Conecte o cabo primeiro na conexão **HDMI IN** (TV) e em seguida na conexão **DVI OUT** (dispositivo).

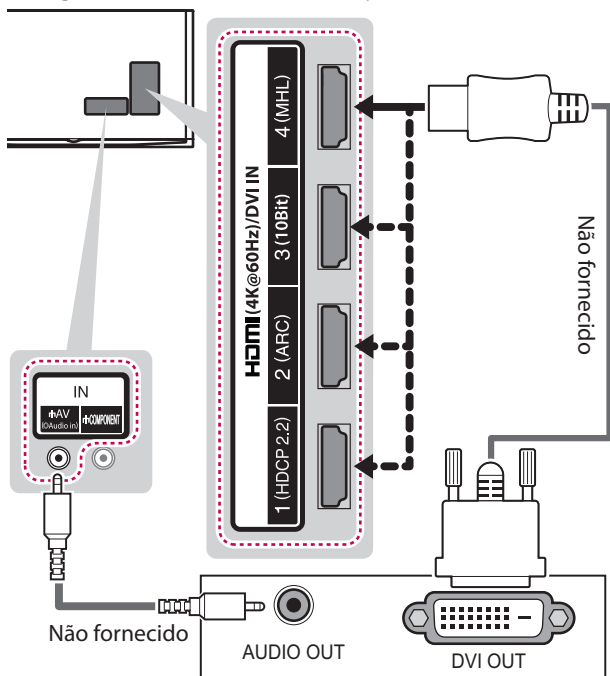

2. Receba os sinais sonoros do dispositivo externo conectando um cabo de áudio **P2** na conexão **AV IN** na TV e **AUDIO OUT** (dispositivo).

**Nota:**

- ⦿ Esta conexão suporta somente cabo **HDMI/DVI Single Link** (link único).

### 4 Conexão MHL

A conexão MHL é usada para transmitir áudio e vídeo digital do seu telefone para a TV.

1. Conecte o seu dispositivo MHL na porta **HDMI (4K @ 60 Hz) / DVI IN 4 (MHL)** da TV e na conexão correspondente do seu smartphone.

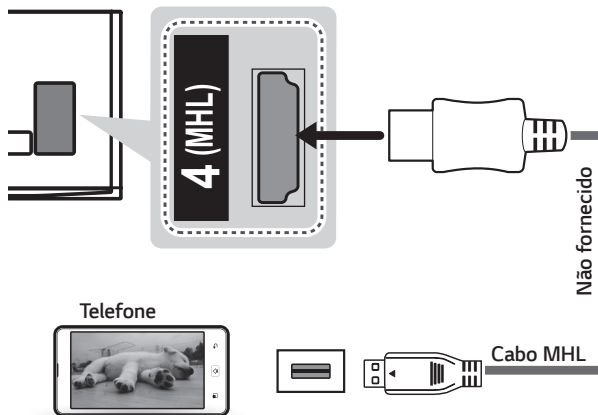

**Notas:**

- ⦿ Esta conexão atuará somente quando a função MHL estiver ativada no telefone.
- ⦿ Alguns telefones com suporte MHL podem ser controlados usando o controle remoto da TV.
- ⦿ Remova o cabo MHL quando a função estiver desabilitada ou quando o telefone estiver completamente carregado e em modo standby.

### 5 Conexão Fones de Ouvido

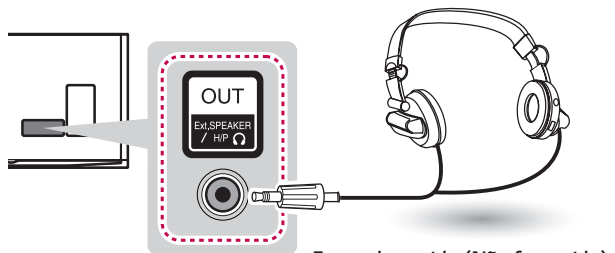

- ⦿ O menu **SOM** e a conexão **OPTICAL DIGITAL AUDIO** estarão indisponíveis nesta conexão.
- ⦿ **Especificações da conexão:**
  - ✓ Impedância: 16 Ω;
  - ✓ Saída máxima de áudio: 0.627 mW ~ 1.334 mW;
  - ✓ Tamanho do plugue: 0,35 cm.

## 6 Conexão COMPONENT IN

1. Combine os cabos **RCA + RCA → P2 - Componente** e **Áudio/Vídeo** (fornecidos).

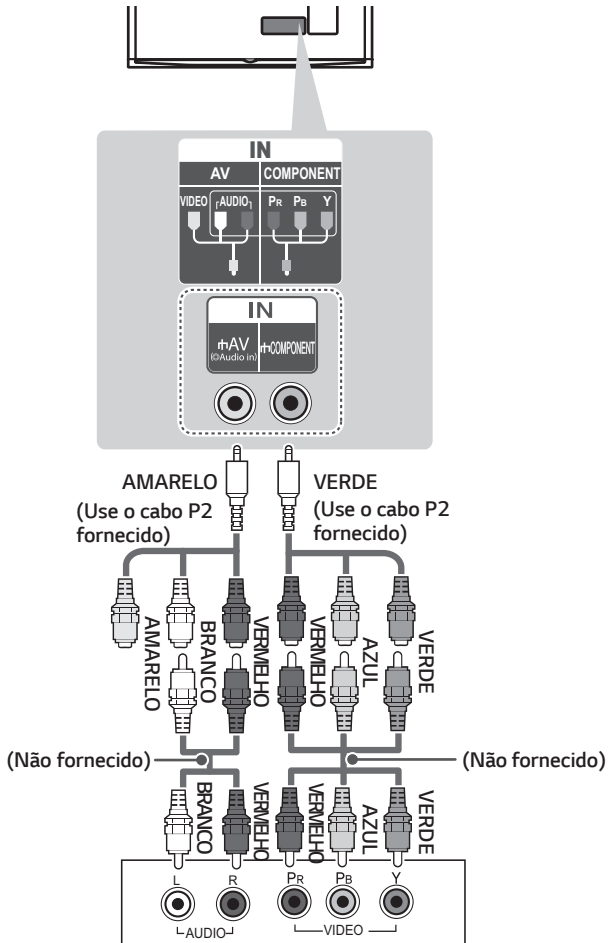

2. Após combinar, conecte os cabos primeiro na conexão **COMPONENT IN P2 (TV) - Verde** para (Vídeo) e **Amarelo** (AUDIO) e em seguida na conexão **COMPONENT OUT** do dispositivo.

**Nota:**

⦿ Antes de conectar, as cores dos cabos devem ser combinadas corretamente, **VERMELHO/AZUL/VERDE** (VIDEO) e **VERMELHO/BRANCO** (AUDIO).

### Relação de Conexão

Alguns dispositivos externos podem trazer descrições diferentes para esta conexão, conecte os cabos conforme tabela abaixo:

Component IN (TV)	Y	PB	PR
Component OUT (DVD)	Y	PB	PR
	Y	B-Y	R-Y
	Y	Cb	Cr
	Y	Pb	Pr

## 7 Conexão AV IN

1. Combine os cabos **RCA + RCA → P2 - Áudio/Vídeo** (fornecido).

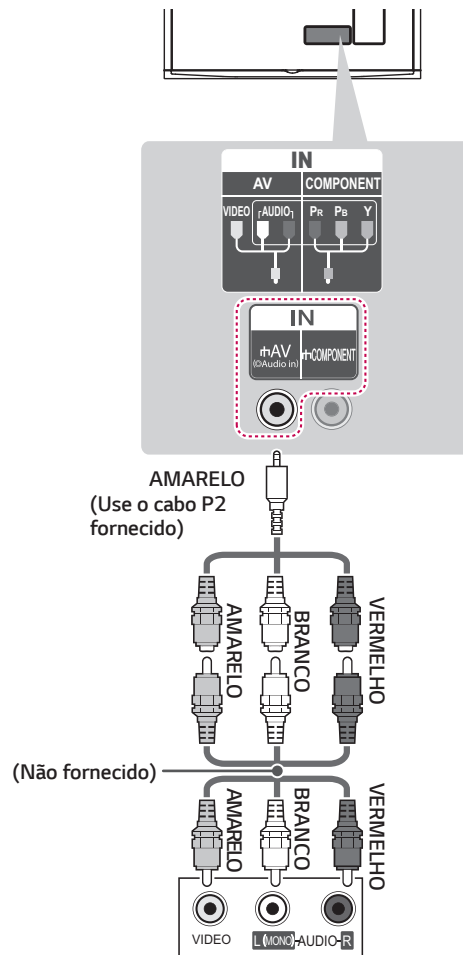

2. Após combinar, conecte o cabo primeiro na conexão **AV IN P2 (TV) - Amarelo** (VIDEO/AUDIO) e em seguida na conexão **AV OUT** do dispositivo.

**Notas:**

- ⦿ Neste modo de conexão a emissão de sinais sonoros via **Componente** estará indisponível.
- ⦿ Se o dispositivo disponibilizar somente áudio em modo **MONO**, conecte somente o cabo de áudio branco à entrada **AUDIO L/MONO (BRANCO)**.
- ⦿ Antes de conectar, as cores dos cabos devem ser combinadas corretamente, **AMARELO** (VIDEO) e **VERMELHO/BRANCO** (AUDIO).

## 8 Conectando a um PC

### Conexão HDMI

Para conectar seu PC via HDMI siga as instruções descritas no item **Conexão HDMI**.

## Conexão DVI via HDMI

Para conectar seu PC via HDMI siga as instruções descritas no item **Conexão DVI via HDMI**.

### Notas:

- Verifique se a placa de vídeo HDMI possui suporte para envio de áudio, se não possuir será necessário conectar o cabo de áudio indicado no **item 3** da seção conectando.
- Para melhor qualidade de imagem, conecte o PC sempre via entrada HDMI.
- Dependendo da placa de vídeo, o modo DOS talvez não funcione no modo DVI via HDMI.
- As frequências verticais e horizontais são sincronizadas separadamente.
- Dependendo da placa de vídeo, alguns ajustes de resolução podem não posicionar corretamente a imagem na tela.
- Não deixe imagens estáticas por muito tempo, isto pode causar marcas permanentes na tela.
- Em alguns casos pode haver interferência associada com a resolução, padrão vertical, contraste ou brilho no modo PC. Se a interferência estiver presente, mude a resolução, frequência de atualização ou ajuste o brilho e contraste no menu IMAGEM até que a imagem fique clara.
- Esta conexão suporta somente cabo HDMI/DVI Single Link (link único).
- Se o conteúdo Ultra HD for reproduzido em seu PC, o vídeo ou áudio podem ser interrompidos de forma intermitente, dependendo do desempenho do seu PC.
- Especificações HDMI podem ser diferente para cada porta de entrada, por isso faça as verificações dos dispositivos antes de conectar.
- A porta HDMI IN 3 atende especialmente às especificações para reproduzir vídeos em UHD (4:4:4, 4:2:2) com resolução 4K em 50Hz ou 60Hz. No entanto, dependendo das especificações do dispositivo externo, os arquivos de áudio e vídeo, podem não ser suportados.  
Neste caso, utilize qualquer outra entrada HDMI. (Ao conectar em HDMI 3, use o cabo HDMI (fornecido).

## 9 Conexão ÁUDIO DIGITAL

Distribua o áudio digital da TV para um amplificador ou home theater.

1. Conecte o cabo ótico, primeiro na conexão **OPTICAL DIGITAL AUDIO** (TV) e em seguida na conexão **OPTICAL AUDIO IN** (dispositivo).

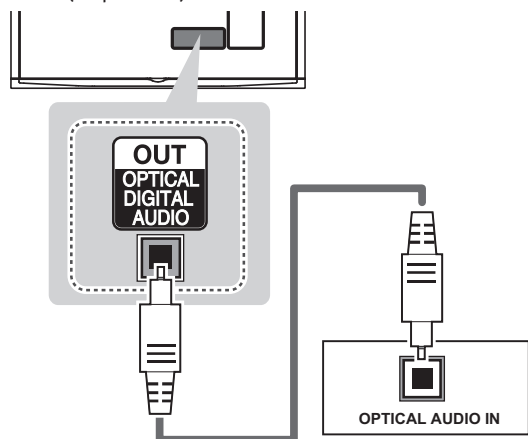

2. Após a conexão ligue os aparelhos. No equipamento externo selecione a conexão ótica correspondente.

### Notas:

- Evite olhar diretamente para esta entrada. A emissão de laser pode causar danos à visão.
- Esta entrada estará bloqueada para áudio com sistema de proteção contra cópias.

## 10 Conexão USB

1. Conecte o seu dispositivo USB em uma das portas **USB** disponíveis na TV.

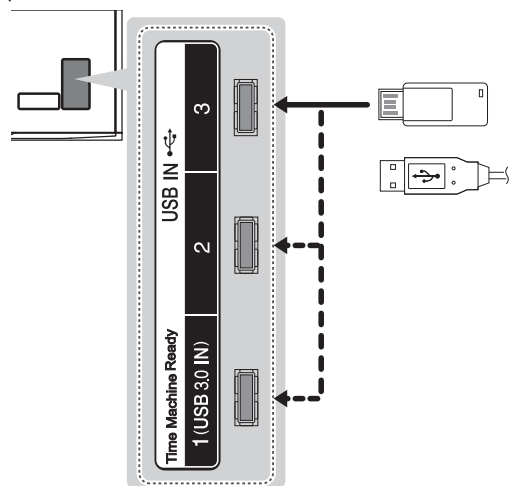

### Notas:

- Para usar a função Time Machine, certifique-se que o seu dispositivo USB esteja conectado à porta 1 (USB 3.0 IN).
- Alguns HUBs USB podem não ser reconhecidos, caso tenha problemas, conecte o dispositivo USB diretamente na TV.
- **Guia de Conexão USB 3.0:** Alguns dispositivos USB podem não funcionar caso não sejam compatíveis com o padrão USB 3.0. Neste caso, conecte-os às portas USB IN 2 ou USB IN 3.
- Mais informações desta conexão poderão ser encontradas no **Guia do Usuário > Compartilhar/Conexão**. Para saber como acessar consulte a seção **Guia do Usuário** neste manual.

## 11 Conexão de REDE (LAN)

Acesse os arquivos de mídia compartilhados no PC, sites da internet e o conteúdo premium LG direto na sua TV.

1. Conecte o cabo primeiro na conexão **LAN** (TV) e em seguida na conexão **LAN** disponível no roteador ou modem.
2. Pressione **⊙** (**configurações**) e acesse o menu **REDE > Conexão com fio (Ethernet)**.

### Notas:

- Para conexão de rede, na TV, use somente cabos no padrão RJ-45 (não fornecido). Evite prejuízos desnecessários ao seu equipamento.
- Para mais detalhes consulte o **Guia de Instalação** que acompanha sua TV.

## Controle Smart Magic (Funções)

(98UB9800)

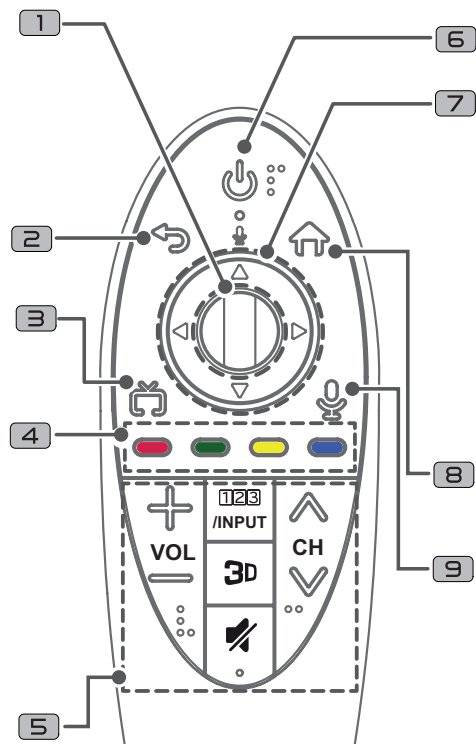

(105UC9)

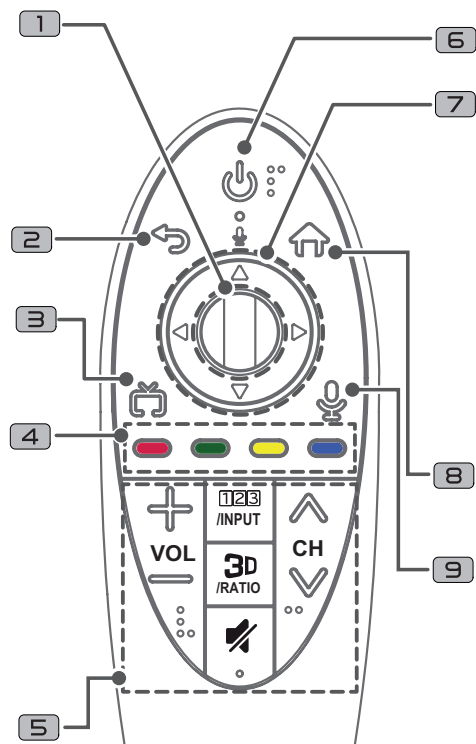

1. **Scroll (OK)**: Gire o botão para navegar nas opções e canais sintonizados. Pressione o botão para confirmar uma ação.
2. **(Back)**: Volta uma ação ou tela anterior.
3. **(SAIR para LIVE TV)**: Sai da aplicação atual e volta para o modo **Live TV** (TV ao vivo).
4. **Teclas Coloridas**: Acessa funções especiais em diversos menus.
5. **+VOL - (Volume)**: Ajusta o nível sonoro.
6. **INPUT**: Acessa o controle na tela (controle universal disponível para alguns países). Pressione e segure o botão **INPUT** para exibir o menu de dispositivos externos conectados à TV.
7. **3D**: Ativa a visualização 3D.
8. **RATIO**: Modifica o tamanho da imagem na tela. (105UC9)
9. **(Mudo)**: Efetua uma pausa sonora.
10. **CH**: Navega na lista de canais memorizados.
11. **(POWER)**: Liga/Desliga a TV.
12. **Botões de Navegação**: Pressione para cima, baixo, esquerda ou direita para navegar nos menus.

Ao pressionar os botões **Botões de Navegação** enquanto o ponteiro estiver em uso, o ponteiro irá desaparecer da tela e o Smart Magic funcionará como um controle remoto convencional.

Para exibir o ponteiro na tela novamente, agite o Smart Magic para a esquerda e direita.

13. **(Home)**: Acessa o menu principal do aparelho.
14. **(Reconhecimento por voz)**:
  - 1. Para usar a função é necessário está conectado a internet.
  - 1. Pressione o botão.
  - 2. Fale quando o menu for exibido no canto esquerdo da tela.
  - 3. Posicione o controle a pelo menos 10 cm da face.
  - 4. O reconhecimento de voz pode falhar quando você falar muito rápido ou muito devagar.
  - 5. A taxa de reconhecimento pode variar dependendo das características do usuário (voz, pronúncia, entonação e velocidade) e do ambiente (ruído e volume da TV).

## Instalando as pilhas

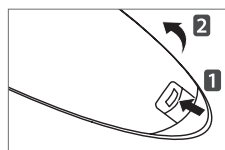

Abra o compartimento das pilhas empurrando a trava na posição indicada (passo 1), feito isto puxe a tampa cima (passo 2).

- 1. Insira as pilhas no compartimento combinando corretamente os pólos (+/-).
- 2. Quando as pilhas estiverem ficando sem carga, uma mensagem será exibida solicitando a troca das mesmas.
- 3. Instale 2 pilhas AA de 1.5V. Não misture pilhas de tipos diferentes e evite usar pilhas velhas.
- 4. Efetue o procedimento de troca de pilhas com o controle apontado para o sensor remoto da TV.
- 5. Feche o compartimento.
- 6. O Smart Magic por usar uma tecnologia diferente do controle convencional consome pilhas mais rapidamente. Para seu uso recomendamos pilhas recarregáveis.

## Registrando o Smart Magic

### Como registrar seu Smart Magic

Para usar o Smart Magic, primeiro registre-o com a TV.

1. Insira as pilhas no controle remoto.
2. Com a TV ligada, aponte o Smart Magic e pressione a tecla **Scroll (OK)**.

Se o registro falhar, desligue e ligue a TV e repita o processo novamente.

### Usando o Smart Magic

- Para exibir o ponteiro na tela movimente o controle para a direita/esquerda ou pressione o botão **Home** ou **INPUT**.
- Em alguns modelos de TV, o ponteiro aparece ao girar o botão **Scroll (OK)**.
- Caso o ponteiro não seja utilizado por um certo período de tempo ou o controle seja colocado em uma superfície plana, o ponteiro irá desaparecer.
- Se o ponteiro não se mover adequadamente, agite o Smart Magic para a esquerda/direita. O ponteiro se moverá para o centro da tela.

### Cancelar o Registro

Retorne ao padrão de fábrica pressionando os botões **Back** e **Home** simultaneamente por 5 segundos, esta ação cancela o registro do controle Smart Magic.

### Cuidados ao usar

- Para uma boa comunicação use o controle na distância de 10 metros e remova qualquer objeto que comprometa a comunicação com a TV.
- Dispositivos que usam a mesma frequência de 2,4 GHz podem causar erro de comunicação durante a utilização. Para evitar interferências, se possível, desligue os outros dispositivos.
- Ao usar o controle, segure-o firmemente e evite que o mesmo caia ou sofra forte impacto.
- Ao usar o controle tenha cuidado para não esbarrar nas pessoas ou em objetos próximos.
- Evite interferência ou mau funcionamento! Mantenha o ponto de cesso (Roteador) há pelo menos 1 metro de distância da TV.
- Não existem relatos de que as interferências causadas por ondas eletromagnéticas de dispositivos sem fio causam riscos à saúde.

## Ligar a TV (primeira vez)

Antes de tudo, conecte o cabo de força corretamente e aguarde alguns segundos. O aparelho liga em modo **STANDBY** (modo de espera).

- Para ligar use, **POWER** no botão joystick da TV ou **POWER** no controle Smart Magic.
- Quando finalizar o uso de sua TV, pressione a tecla **POWER** (controle Smart Magic) para desligá-la em modo **STANDBY**.

### Notas:

- Caso a TV fique longos períodos fora de uso, favor remover o cabo de força da tomada.
- Note que em modo **STANDBY** a TV consome energia, para cancelar este modo, remova o cabo de força da tomada.

## Guia do Usuário

O Guia do Usuário permite acessar facilmente as informações detalhadas das funções do seu aparelho diretamente na tela, de forma rápida e fácil.

1. Pressione a tecla **Home** para acessar o menu **Início**.
2. Na barra de aplicativos, selecione **Guia do Usuário** e pressione a tecla **Scroll (OK)** para abrir o aplicativo.
3. Para navegar posicione o ponteiro na seção desejada e pressione a tecla **Scroll (OK)**.



4. Para sair da seção selecionada no ícone **X** pressione a tecla **Scroll (OK)**.
5. Para executar ou selecionar outra função pressione a tecla **Home** e selecione a função desejada.

## Informações Adicionais

### Especificações do Módulo de Rede Wireless

REDE WIRELESS (LGSWF41)	
Padrão	IEEE 802.11a/b/g/n/ac
Faixa de Frequência	2400 para 2483.5 MHz 5150 para 5250 MHz 5725 para 5850 MHz
Força de Saída (máxima)	802.11a: 11.5 dBm 802.11b: 14.5 dBm 802.11g: 16.5 dBm 802.11n - 2.4GHz: 16.5 dBm 802.11n - 5GHz: 14.5 dBm 802.11ac - 5GHz: 14.5 dBm
<ul style="list-style-type: none"> <li>⦿ Devido o canal de banda utilizada pelo país ser diferente, o usuário não poderá alterar ou ajustar a frequência de operação e este produto está definido para a tabela de frequência regional.</li> <li>⦿ Este dispositivo deverá ser instalado e operado com uma distância mínima de 20cm entre o dispositivo e seu corpo. Essa frase é para declaração geral para apreciação do ambiente de usuário.</li> <li>⦿ Contém FCC ID: BEJLGSWF41</li> <li>⦿ Contém IC: 2703H-LGSWF41</li> </ul>	
BLUETOOTH (BM-LDS401)	
Padrão	Versão Bluetooth 3.0
Faixa de Frequência	2400 ~ 2483.5 MHz
Potência (máx.)	10 dBm ou menor
<ul style="list-style-type: none"> <li>⦿ Contém FCC ID: BEJLDS401</li> <li>⦿ Contém IC: 2703H-LDS401</li> </ul>	

## Solução de Problemas

### Geral

#### TV desliga repentinamente

A Função Soneca está ativada?; Verifique as configurações de energia; Se a TV ficar sem sinal por alguns minutos, ela desligará automaticamente.

#### Controle remoto não está atuando

Ao usar o controle aponte-o para o sensor; Verifique se não existe nenhum objeto posicionado na frente do sensor remoto. Verifique a polaridade correta das pilhas (+ para +, - para -) ou insira pilhas novas.

### Áudio

#### Sem áudio em um dos alto falantes

Ajuste o item Balanço no menu ÁUDIO.

#### Nota:

- ⦿ Mais informações poderão ser encontradas no **Guia do Usuário**. Para acessar consulte a seção **Guia do Usuário** neste manual.

## Certificações Anatel

Os módulos RF encontram-se certificados junto à ANATEL conforme abaixo:

 <p>TODOS OS AJUSTES DE RF, JÁ FORAM CALIBRADOS NO PRÓPRIO MÓDULO DE RF.</p>	 <p>TODOS OS AJUSTES DE RF, JÁ FORAM CALIBRADOS NO PRÓPRIO MÓDULO DE RF.</p>
<p>MÓDULO WI-FI MODELO: LGSWF41</p> 	<p>MÓDULO BLUETOOTH MODELO: BM-LDS401</p> 
<p>0183-14-1925</p>  <p>(01)07893299641664</p>	<p>3449-12-8277</p>  <p>(01)07893299641480</p>
<p>Este equipamento opera em caráter secundário, isto é, não tem direito a proteção contra interferência prejudicial, mesmo de estações do mesmo tipo, e não pode causar interferência a sistemas operando em caráter primário.</p>	<p>Este equipamento opera em caráter secundário, isto é, não tem direito a proteção contra interferência prejudicial, mesmo de estações do mesmo tipo, e não pode causar interferência a sistemas operando em caráter primário.</p>

## Configurações para Controle Externo de Dispositivo

Para obter o controle de informações de configuração de controle de dispositivo externo, por favor visite [www.lge.com.br](http://www.lge.com.br).

## Cuidados Adicionais ao limpar a tela da TV

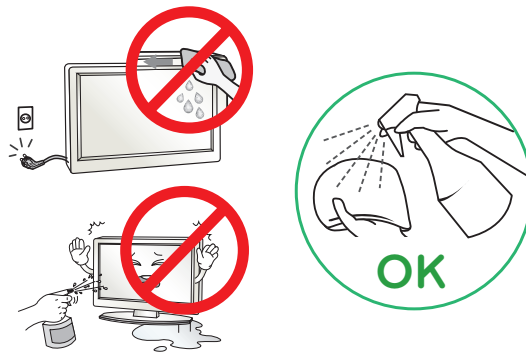

- ⦿ Certifique-se de torcer o excesso de água ou produtos de limpeza do pano.
- ⦿ Não borrife água ou produtos de limpeza diretamente na tela da TV.
- ⦿ Certifique-se de pulverizar apenas o suficiente de água ou produtos de limpeza em um pano seco para limpar a tela.

## Especificações Técnicas

Descrição		98UB9800
Dimensões (L x A x P mm)	Com Base	2,303 x 1,603 x 466,2
	Sem Base	2,212 x 1,270 x 114,3
Peso (kg)	Com Base	102,2
	Sem Base	97,2
Consumo de Energia (W)	Ligado	610
	Standby	< 1
Resolução da Tela (pixels)		3840 x 2160
(Potência de Saída RMS por canal com 1KHz, THD de 2% (IEC60268))		
Saídas de Áudio Watt (8Ω)		ESQ. / DIR. / Woofer 30+30+60 = <b>Total: 120</b>
Descrição		105UC9
Dimensões (L x A x P mm)	Com Base	2,494 x 1,512 x 486
	Peso (kg)	Com Base 155
Consumo de Energia (W)	Ligado	770
	Standby	< 1
Resolução da Tela (pixels)		3840 x 2160
(Potência de Saída RMS por canal com 1KHz, THD de 2% (IEC60268))		
Saídas de Áudio Watt (8Ω)		ESQ. / DIR. / Center / Woofer 40+40+10+60 = <b>Total: 150</b>
Fonte de Energia		AC 100-240V - 50/60Hz
Sistema da TV		NTSC, PAL-M/N, SBTVD
Faixa de Canais		VHF 2 ~13, UHF 14 ~ 69, CATV 1 ~ 135, DTV 02 ~ 69
Antena (impedância)		75 Ω
Condições Ambientais	Temperatura de Operação	0 ~ 40°C
	Umidade de Operação	Menor que 80%
	Temperatura de Armazenamento	-20 ~ 60°C
	Umidade de Armazenamento	Menor que 85%

Desenhos e Especificações estão sujeitas a mudanças sem prévio aviso.

## Certificado de Garantia

A LG Electronics do Brasil Ltda., através de sua Rede de Serviços Autorizados, garante ao usuário deste produto os serviços de Assistência Técnica para substituição de componentes ou partes, bem como mão-de-obra necessária para reparos de eventuais defeitos, devidamente constatados como sendo de fabricação, pelo período de 01 (Um) ano, incluindo o período de garantia legal de 90 (noventa) dias, contados a partir da data de emissão da nota fiscal de compra pelo primeiro proprietário, desde que o mesmo tenha sido instalado conforme orientações descritas no manual do usuário que acompanha o produto e, somente em Território Nacional.

### Garantia Legal:

O consumidor tem o prazo de 90 (noventa) dias, contados a partir da data de emissão da nota fiscal de compra, para reclamar de irregularidades (vícios) aparentes, de fácil e imediata observação no produto, como os itens que constituem a parte externa e qualquer outra acessível ao usuário, assim como, peças de aparência e acessórios em geral.

### Condições para validade da garantia legal e contratual

#### A Garantia Legal e Contratual perderá seu efeito se:

- ⊙ O produto não for utilizado para os fins a que se destina;
- ⊙ A instalação ou utilização do produto estiver em desacordo com as recomendações do Manual de Instruções;
- ⊙ O produto sofrer qualquer dano provocado por mau uso, acidente, queda, agentes da natureza, agentes químicos, aplicação inadequada, alterações, modificações ou consertos realizados por pessoas ou entidades não credenciadas pela LG Electronics do Brasil Ltda.;
- ⊙ Houver remoção e/ou alteração do número de série ou da identificação do produto.

### Condições não cobertas pela garantia legal e contratual

#### A Garantia não cobre:

- ⊙ Danos provocados por riscos, amassados e uso de produtos químicos/abrasivos sobre o gabinete;
- ⊙ Transporte e remoção de produtos para conserto que estejam instalados fora do perímetro urbano onde se localiza o Serviço Autorizado LG mais próximo. Nestes locais, qualquer despesa de locomoção e/ou transporte do produto, bem como despesas de viagem e estadia do técnico, quando for o caso, correrão por conta e risco do Consumidor;
- ⊙ Desempenho insatisfatório do produto devido à instalação ou rede elétrica inadequadas;
- ⊙ Troca de peças e componentes sujeitos a desgaste normal de utilização ou por dano de uso;
- ⊙ Serviços de instalação, regulagens externas e limpeza, pois essas informações constam no Manual de Instruções;
- ⊙ Eliminação de interferências externas ao produto que prejudiquem seu desempenho, bem como dificuldades de

recepção inerentes ao local ou devido ao uso de antenas inadequadas.

### Observações:

- ⊙ A LG Electronics do Brasil Ltda. não assume custos ou responsabilidades relativos a pessoa ou entidade que venham a oferecer garantia sobre produtos LG, além das aqui descritas;
- ⊙ As despesas decorrentes e consequentes da instalação de peças que não pertençam ao produto são de responsabilidade única e exclusiva do comprador;
- ⊙ A LG Electronics do Brasil Ltda. se reserva o direito de alterar as características gerais, técnicas e estéticas de seus produtos sem prévio-aviso;
- ⊙ A garantia somente é válida mediante a apresentação de nota fiscal de compra deste produto;

### Informações de Compra

O modelo e número de série estão na etiqueta traseira do aparelho. Anote estas informações e guarde-as juntamente com sua nota fiscal.

Data da compra: \_\_\_\_\_

Loja/Depart.: \_\_\_\_\_

Modelo: \_\_\_\_\_

Nº de Série: \_\_\_\_\_



**SAC** serviço de atendimento ao consumidor

**4004 5400** Capitais e Regiões Metropolitanas

**\*0800 707 5454** Demais localidades

\*Somente chamadas originadas de telefone fixo

**WWW.LGE.COM.BR**

**EM CASO DE DÚVIDA, CONSULTE NOSSO SAC**



MANUAL DO PROPRIETÁRIO

# CONTROLE EXTERNO CONFIGURAÇÃO DO DISPOSITIVO

Leia este manual cuidadosamente antes de operar o aparelho e guarde-o para consultas futuras.

# CÓDIGOS DE TECLA

- Esse recurso não está disponível para todos os modelos.

Código (Hexa)	Função	Observação	Código (Hexa)	Função	Observação
00	CH +, PR +	Botão R/C	53	List	Botão R/C
01	CH -, PR -	Botão R/C	5B	Exit (Sair)	Botão R/C
02	Volume +	Botão R/C	60	PIP(AD)	Botão R/C
03	Volume -	Botão R/C	61	Azul	Botão R/C
06	> (Tecla de seta / Tecla direita)	Botão R/C	63	Amarelo	Botão R/C
07	< (Tecla de seta / Tecla esquerda)	Botão R/C	71	Verde	Botão R/C
08	Power (Liga / Desliga)	Botão R/C	72	Vermelho	Botão R/C
09	Mute (Mudo)	Botão R/C	79	Ratio / Aspect Ratio (Proporção / Formato da Tela)	Botão R/C
0B	Input (Entrada)	Botão R/C	91	AD (Descrições do áudio)	Botão R/C
0E	SLEEP	Botão R/C	7A	User Guide (Guia do Usuário)	Botão R/C
0F	TV, TV/RAD	Botão R/C	7C	Smart / Home	Botão R/C
10 - 19	Teclado numérico 0 - 9	Botão R/C	7E	SIMPLINK	Botão R/C
1A	Q.View / Flashback	Botão R/C	8E	▶▶ (Avançar)	Botão R/C
1E	FAV (Canal Favorito)	Botão R/C	8F	◀◀ (Retroceder)	Botão R/C
20	Text (Legenda)	Botão R/C	AA	Info	Botão R/C
21	T. Opt (Opção de Legenda)	Botão R/C	AB	Program Guide (Guia de Programação)	Botão R/C
28	Return / BACK (Retornar / VOLTAR)	Botão R/C	B0	▶ (Reproduzir)	Botão R/C
30	Modo AV (Áudio / Vídeo)	Botão R/C	B1	■ (Parar / Lista do arquivo)	Botão R/C
39	Caption / Subtitle	Botão R/C	BA	(Congelar / Reprodução Lenta / Pausar)	Botão R/C
40	∧ (Tecla de seta / Cursor para cima)	Botão R/C	BB	Futebol	Botão R/C
41	∨ ((Tecla de seta / Cursor para baixo)	Botão R/C	BD	● (GRAV)	Botão R/C
42	My Apps (Meus Aplicativos)	Botão R/C	DC	3D	Botão R/C
43	Menu / Settings (Configurações)	Botão R/C	99	Configuração automática	Botão R/C
44	OK / Enter	Botão R/C	9F	App / *	Botão R/C
45	Q.Menu	Botão R/C			
4C	Lista, - (Somente ATSC)	Botão R/C			

\* O código de tecla 4C (0x4C) está disponível nos modelos ATSC/ISDB que utilizam canal principal/secundário. (Para Coreia do Sul, Japão, América do Norte e América Latina exceto Colômbia)

# CONFIGURAÇÃO DO DISPOSITIVO DE CONTROLE EXTERNO

- A imagem mostrada pode ser diferente da sua TV.

Encaixe o conector de entrada RS-232C (porta serial) a um dispositivo de controle externo (como um computador ou sistema de controle A/V) para controlar externamente as funções do produto.

Observação: O tipo de porta de controle da TV pode ser diferente entre as séries de modelos.

- \* Esteja ciente de que nem todos os modelos são compatíveis com esse tipo de conectividade.
- \* O cabo não é fornecido.

## Cabo conversor USB → Serial

Tipo do USB

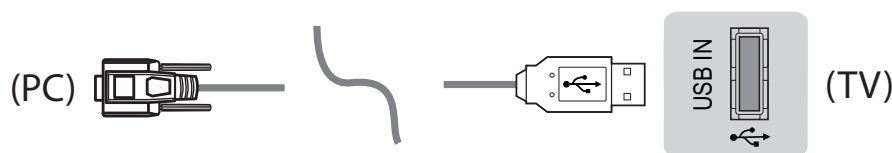

- A LGTV é compatível com o conversor USB → serial PL2303 baseado no chip (ID Fabricante: 0x0557, ID Produto: 0x2008), o qual não é produzido nem fornecido pela LG.
- É possível adquirir o conversor em lojas de produtos de informática que oferecem acessórios para profissionais de suporte em TI.

## Usando o Cabo RS-232C

Tipo DE9 (D-Sub de 9 pinos)

- Precisa de adquirir a entrada RS-232C (DE9, tipo D-Sub de 9 pinos fêmea x fêmea) para o cabo RS-232C, necessário para a ligação entre o PC e a televisão, tal como especificado no manual.



A interface de ligação poderá diferir da sua TV.

Tipo de tomada para telefone

- Tem de adquirir a tomada para telefone para o cabo RS-232, necessário para ligar o PC à TV, tal como especificado neste manual.
- \* Para outros modelos, conecte-se à porta USB.
- \* A interface de ligação poderá diferir da sua TV.

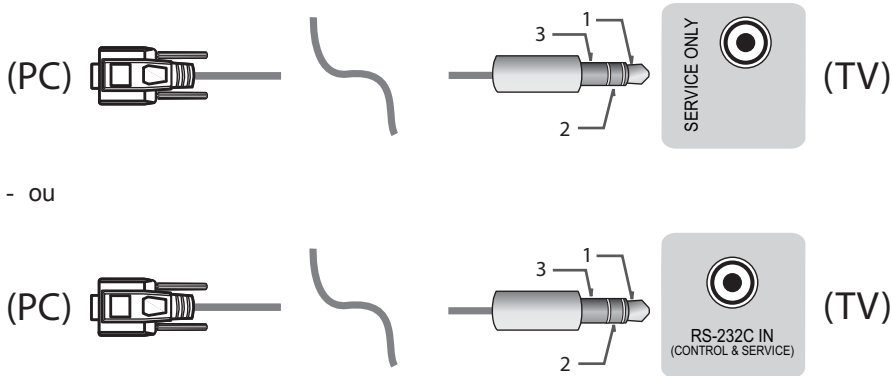

### Computador do cliente

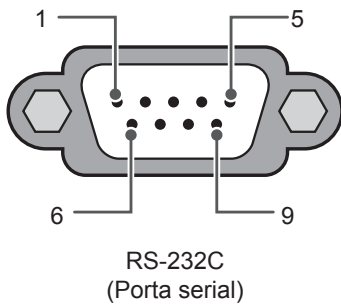

### Configurações RS-232C

Configurações de 3 fios (Não padrão)

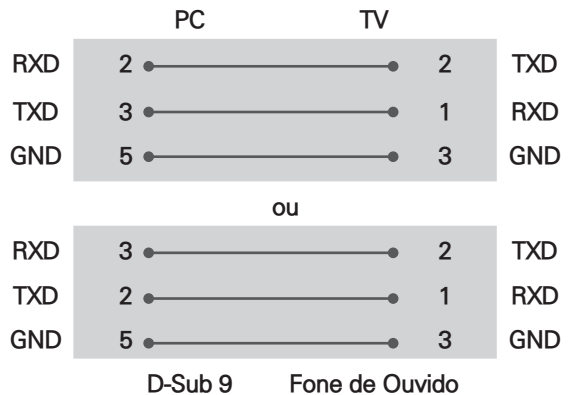

#### Set ID

Para número de ID, consulte "**Mapeamento de dados reais**" na página 6

1. Pressione **SETTINGS** para acessar o menu principal da TV.
2. Prima os botões de navegação para se deslocar até (**\*Geral** → **Sobre esta TV ou OPTION**) e prima **OK**.
3. Prima os botões de navegação para se deslocar até **SET ID** e prima **OK**.
4. Desloque-se para a esquerda ou para a direita para seleccionar um número de Set ID e seleccione **CLOSE**. O intervalo de ajuste é 1-99.
5. Quando tiver terminado, prima **EXIT**.  
\*(Dependendo do modelo)

## Parâmetros de comunicação

- Taxa de transmissão: 9600 bps (UART)
- Extensão de dados: 8 bits
- Paridade: Nenhuma
- Bit de parada: 1 bit
- Código de comunicação: código ASCII
- Use um cabo cruzado (inverso).

## Lista de referência de comandos

(Dependendo do modelo)

	COMANDO 1	COMANDO 2	DADOS (Hexadecimais)		COMANDO 1	COMANDO 2	DADOS (Hexadecimais)
01. Power*	k	a	00 a 01	15. Balanço	k	t	00 a 64
02. Formato da Tela	k	c	(Consulte a p.7)	16. Temperatura da Cor	x	u	00 a 64
03. Tela sem áudio	k	d	(Consulte a p.7)	17. ISM Método (somente TV de plasma)	j	p	(Consulte a p.8)
04. Sem áudio	k	e	00 a 01	18. Equalizador	j	v	(Consulte a p.8)
05. Controle de Volume	k	f	00 a 64	19. Energy Saving	j	q	00 a 05
06. Contraste	k	g	00 a 64	20. Comando de sintonia	m	a	(Consulte a p.9)
07. Brilho	k	h	00 a 64	21. Adicionar/ excluir (pular) canal (programa)	m	b	00 a 01
08. Cor	k	i	00 a 64	22. Tecla	m	c	Códigos de teclas
09. Tonalidade	k	j	00 a 64	23. Controle da luz de fundo, Luz do painel de controle	m	g	00 a 64
10. Nitidez	k	k	00 a 32	24. Selecionar Entrada (Principal)	x	b	(Consulte a p.11)
11. Selecionar OSD	k	l	00 a 01	25. 3D (somente modelos 3D)	x	t	(Consulte a p.11)
12. Controle remoto Modo Bloqueio	k	m	00 a 01	26. 3D estendido (somente modelos 3D)	x	v	(Consulte a p.11)
13. Agudos	k	r	00 a 64	27. Configuração automática	j	u	(Consulte a p.12)
14. Graves	k	s	00 a 64				

\* Observação: Ao reproduzir ou gravar mídia, nenhum dos comandos é executado e considerado como NG, exceto o comando Power (Alimentação) (ka) e Key (Tecla) (mc). Com o cabo RS232C, a TV pode comunicar o "command: ka" quer esteja ligada ou desligada. No entanto, com um cabo conversor de USB para porta de série, o comando funciona apenas com a televisão ligada.

## Protocolo de transmissão/recepção

### Transmissão

[Comando1][Comando2][ ][Set ID][ ][Data][Cr]

[Comando 1] : Primeiro comando para controlar a TV (j, k, m ou x)

[Comando 2] : Segundo comando para controlar a TV.

[Set ID] : É possível ajustar o ID para escolher o número do ID do monitor desejado no menu de opções. O intervalo de ajuste é de 1 a 99. Ao ajustar o Set ID como '0', todo dispositivo conectado é controlado.

\* Set ID é indicado como um valor decimal (1 a 99) no menu e como um valor hexadecimal (0x0 a 0x63) no protocolo de transmissão/recepção.

[DATA] : Para transmitir dados do comando. Transmite dados 'FF' para ler o status do comando.

[Cr] : Retorno de carro - código ASCII '0x0D'

[ ] : Espaço – Código ASCII '0x20'

### Reconhecimento efetuado

[Comando2][ ][Set ID][ ][OK][Data][x]

\* As configurações transmitem o ACK (reconhecimento) com base nesse formato ao receber dados normais. No momento, se os dados estiverem no modo de leitura, ele indicará os dados do status atual. Se os dados estiverem no modo de gravação, ele retorna os dados do computador.

### Erro de reconhecimento

[Comando2][ ][Set ID][ ][NG][Data][x]

\* As configurações transmitem o ACK (reconhecimento) com base nesse formato ao receber dados anormais de funções inviáveis ou erros de comunicação.

Data 00: Código ilegal

### Mapeamento dos dados reais (Hexadecimais → Decimal)

\* Ao inserir os [dados] em hexadecimais, consulte a seguinte tabela de conversão.

\* O comando Ajustar canal (ma) utiliza um valor hexadecimal de dois bits ([dado]) para selecionar o número do canal.

00 : Passo 0	32 : Passo 50 (Set ID 50)	FE : Passo 254
01 : Passo 1 (Set ID 1)	33 : Passo 51 (Set ID 51)	FF : Passo 255
...	...	...
0A : Passo 10 (Set ID 10)	63 : Passo 99 (Set ID 99)	01 00 : Passo 256
...	...	...
0F : Passo 15 (Set ID 15)	C7 : Passo 199	27 0E : Passo 9998
10 : Passo 16 (Set ID 16)	C8 : Passo 200	27 0F : Passo 9999
...	...	...



Data Mín.: 00 a Máx.: 64

Reconhecimento [i][ ][Set ID][ ][OK/NG][Data][x]

09. Tonalidade (comando: k j)

- ▶ Para ajustar a tonalidade da tela. Também é possível ajustar a tonalidade no menu IMAGEM.

Transmissão [k][j][ ][Set ID][ ][Data][Cr]

Data Vermelho : 00 a Verde : 64

Reconhecimento [j][ ][Set ID][ ][OK/NG][Data][x]

10. Nitidez (comando: k k)

- ▶ Para ajustar a nitidez da tela. Também é possível ajustar a nitidez no menu IMAGEM.

Transmissão [k][k][ ][Set ID][ ][Data][Cr]

Data Mín.: 00 a Máx.: 32

Reconhecimento [k][ ][Set ID][ ][OK/NG][Data][x]

11. Seleção do OSD (comando: k l)

- ▶ Para ligar/desligar OSD (On Screen Display) ao controlar remotamente.

Transmissão [k][l][ ][Set ID][ ][Data][Cr]

Data 00 : OSD desligado 01 : OSD ligado

Reconhecimento [l][ ][Set ID][ ][OK/NG][Data][x]

12. Modo Bloqueio do controle remoto (comando: k m)

- ▶ Para bloquear os controles do painel frontal no monitor e no controle remoto.

Transmissão [k][m][ ][Set ID][ ][Data][Cr]

Data 00 : Bloqueio desligado 01 : Bloqueio ligado

Reconhecimento [m][ ][Set ID][ ][OK/NG][Data][x]

\* Se você não está usando o controle remoto, use este modo.  
O bloqueio do controle externo é liberado ao desligar e religar a alimentação principal (desencaixar e reencaixar após 20 a 30 segundos).

\* No modo de espera (alimentação desligada por temporizador ou comando 'ka', 'mc') e com a tecla de bloqueio acionada, a TV não será ligada pela tecla liga/desliga ou pela tecla IR & Local.

13. Agudos (comando: k r)

- ▶ Para ajustar os agudos. Também pode ajustar no menu ÁUDIO.

Transmission [k][r][ ][Set ID][ ][Data][Cr]

Data mín: 00 a máx.: 64

Ack [r][ ][Set ID][ ][OK/NG][Data][x]

\* (Dependendo do modelo)

14. Graves (comando: k s)

- ▶ Para ajustar os graves. Também pode ajustar no menu ÁUDIO.

Transmission [k][s][ ][Set ID][ ][Data][Cr]

Data mín: 00 a máx.: 64

Ack [s][ ][Set ID][ ][OK/NG][Data][x]

\* (Dependendo do modelo)

15. Balanço (comando: k t)

- ▶ Para ajustar o balanço. Também é possível ajustar o balanço no menu ÁUDIO.

Transmissão [k][t][ ][Set ID][ ][Data][Cr]

Data Mín.: 00 a Máx.: 64

Reconhecimento [t][ ][Set ID][ ][OK/NG][Data][x]

16. Temperatura da cor (comando: x u)

- ▶ Para ajustar a temperatura da cor. Também é possível ajustar a temperatura da cor no menu IMAGEM.

Transmissão [x][u][ ][Set ID][ ][Data][Cr]

Data Mín.: 00 a Máx.: 64

Reconhecimento [u][ ][Set ID][ ][OK/NG][Data][x]

17. Método ISM (comando: j p) (somente TV de plasma)

- ▶ Para controlar o Método ISM. Também é possível ajustar o Método ISM no menu OPÇÕES.

Transmissão [j][p][ ][Set ID][ ][Data][Cr]

Data : 02: Orbital

08: Normal

20: Limpeza de cor

Reconhecimento [p][ ][Set ID][ ][OK/NG][Data][x]

18. Equalização (comando: j v)

- ▶ Para ajustar o equalizador do aparelho.

Transmissão [j][v][ ][Set ID][ ][Data][Cr]

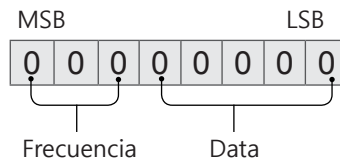

7	6	5	Frecuencia	4	3	2	1	0	Paso
0	0	0	1ª banda	0	0	0	0	0	0 (decimal)
0	0	1	2ª banda	0	0	0	0	1	1 (decimal)
0	1	0	3ª banda	...	...	...	...	...	...
0	1	1	4ª banda	0	0	0	1	1	19 (decimal)

1	0	0	5ª banda	0	0	1	0	1	20 (decimal)
---	---	---	----------	---	---	---	---	---	--------------

Acknowledgement [v][ ][Set ID][ ][OK/NG][Data][x]

\* Depende del modelo y se puede ajustar cuando el modo de sonido es un valor ajustable de ecualizador.

19. Energy Saving (comando: j q)

- ▶ Para reduzir o consumo de energia da TV. Também é possível ajustar o Energy Saving no menu IMAGEM.

Transmissão [j][q][ ][Set ID][ ][Data][Cr]

Data

- 00 : Desligado
- 01 : Mínimo
- 02 : Médio
- 03 : Máximo
- 04 : Automático
- 05 : Vídeo Desligado

\* (Dependendo do modelo)

Reconhecimento [q][ ][Set ID][ ][OK/NG][Data][x]

20. Comando de sintonia (comando: m a)

- \* Este comando pode funcionar de maneira diferente, dependendo do modelo e sinal.
- Para Europa, Oriente Médio, Colômbia, Ásia exceto Coreia do Sul e Japão
- ▶ Selecione o canal para o seguinte número físico.

Transmissão [m][a][ ][Set ID][ ][Data 00][ ][Data 01][ ][Data 02][Cr]

\* Analógico antena/cabo

[Data 00][Data 01] Dados do canal  
 Data 00 : Dados do canal com byte alto  
 Data 01 : Dados do canal com byte baixo  
 - 00 00 a 00 C7 (Decimal : 0 ~ 199)

Data 02 : Fonte de entrada (analógico)  
 - 00 : TV antena (ATV)  
 - 80 : TV a cabo (CATV)

\* Digital antena/cabo/satélite

[Data 00][Data 01]: Dados do canal  
 Data 00 : Dados do canal alto  
 Data 01 : Dados do canal baixo  
 - 00 00 a 27 0F (Decimal : 0 a 9999)

Data 02 : Fonte de entrada (digital)  
 - 10 : TV antena (DTV)  
 - 20 : Rádio antena (rádio)  
 - 40 : TV por satélite (SDTV)  
 - 50 : Satélite de rádio (S-Radio)  
 - 90 : TV a cabo (CADTV)  
 - a0 : Rádio por cabo (CA-Radio)

\* Exemplos de comando de sintonia:

1. Sintonize o canal 10 antena analógico (PAL).  
 Set ID = All = 00

Data 00 a 01 = o dado do canal é 10 = 00 0a  
 Data 02 = TV antena analógica = 00  
 Resultado = **ma 00 00 0a 00**

2. Sintonize o canal 01 antena digital (DVB-T).  
 Set ID = All = 00  
 Data 00 & 01 = o dado do canal é 1 = 00 01  
 Data 02 = TV antena digital = 10  
 Resultado = **ma 00 00 01 10**

3. Sintonize o canal 1000 por satélite (DVB-S).  
 Set ID = All = 00  
 Data 00 & 01 = o dado do canal é 1000 = 03 E8  
 Data 02 = TV por satélite digital = 40  
 Resultado = **ma 00 03 E8 40**

Reconhecimento [a][ ][Set ID][ ][OK][Data 00]

[Data 01][Data 02][x][a][ ][Set ID][ ][NG][Data 00][x]

- Para Coreia do Sul e América do Norte/Latina exceto Colômbia
- ▶ Para sintonizar o canal para seguir o número físico/principal/secundário.

Transmissão [m][a][ ][0][ ][Data00][ ][Data01]

[ ][Data02][ ][Data03][ ][Data04][ ][Data05][Cr]

Os canais digitais possuem um número de canal Físico, Principal e Secundário. O número Físico é o número real do canal digital, O Principal é o número para que o canal possa ser mapeado e o Secundário é o sub-canal. Como o sintonizador ATSC mapeia automaticamente o canal conforme o número Principal ou Secundário, o número Físico não é necessário ao enviar um comando em modo Digital.

\* Analógico antena/cabo

Data 00 : Número físico do canal  
 - Antena (ATV) : 02 a 45 (Decimal : 2 a 69)  
 - Cabo (CATV) : 01, 0E a 7D (Decimal : 1, 14 a 125)

[Data 01 ~ 04]: Número do canal Principal/Secundário  
 Data 01 e 02: xx (não importa)  
 Data 03 e 04: xx (não importa)

Data 05: Fonte de entrada (analógico)  
 - 00 : TV antena (ATV)  
 - 01 : TV a cabo (CATV)

\* Digital antena/cabo

Data 00 : xx (não importa)

[Data 01][Data 02]: Número do canal Principal  
 Data 01 : Dados do canal com byte alto  
 Data 02 : Dados do canal com byte baixo  
 - 00 01 a 27 0F (Decimal : 1 a 9999)  
 [Data 03][Data 04]: Número do canal Secundário  
 Data 03 : Dados do canal com byte alto  
 Data 04 : Dados do canal com byte baixo

Data 05 : Fonte de entrada (digital)  
 - 02 : TV aberta (DTV) – Usar número de canal físico  
 - 06 : TV a cabo (CADTV) – Usar número de canal físico

- 22 : TV aberta (DTV) – Não usar número de canal físico
- 26 : TV a cabo (CADTV) - Não usar número de canal físico
- 46 : TV a cabo (CADTV) – use somente o número de canal principal (canal parte um)

Dois bytes estão disponíveis para cada dado de canal principal e secundário, mas o byte inferior (segundo) normalmente é usado sozinho (o byte superior é 0).

\* Exemplos de comando de sintonia:

1. Sintonize o canal 35 do cabo analógico (NTSC).

Set ID = All = 00  
 Data 00 = o dado do canal é 35 = 23  
 Data 01 e 02 = sem principal = 00 00  
 Data 03 e 04 = sem secundário = 00 00  
 Data 05 = TV a cabo antena analógica = 01  
 Total = **ma 00 23 00 00 00 01**

2. Sintonize o canal 30-3 antena digital (ATSC).

Set ID = All = 00  
 Data 00 = não conhece o físico = 00  
 Data 01 & 02 = o principal é 30 = 00 1E  
 Data 03 & 04 = o secundário é 3 = 00 03  
 Data 05 = TV antena digital = 22  
 Total = **ma 00 00 00 1E 00 03 22**

```
Reconhecimento [a][ ][Set ID][ ][OK][Data 00]
[Data 01][Data 02][Data 03][Data 04][Data 05]
[x][a][ ][Set ID][ ][NG][Data 00][x]
```

• Para Japão

- ▶ Para sintonizar o canal para seguir o número físico/principal/secundário.

```
Transmissão [m][a][ ][0][ ][Data00][ ][Data01]
[ ][Data02][ ][Data03][ ][Data04][ ][Data05][Cr]
```

\* Digital antena/satélite

Data 00: xx (não importa)

[Data 01][Data 02]: Número do canal Principal

Data 01: Dados do canal com byte alto

Data 02: Dados do canal com byte baixo

- 00 01 a 27 0F (Decimal : 1 a 9999)

[Data 03][Data 04]: Número do canal Secundário/  
Derivado

(não importa no satélite)

Data 03: Dados do canal com byte alto

Data 04: Dados do canal com byte baixo

Data 05 : Fonte de entrada (digital/satélite para Japão)

- 02 : TV antena (DTV)

- 07 : BS (Satélite de Transmissão)

- 08 : CS1 (Satélite de Comunicação 1)

- 09 : CS2 (Satélite de Comunicação 2)

\* Exemplos de comando de sintonia:

1 Sintonize o canal 17-1 antena digital (ISDB-T).

Set ID = All = 00  
 Data 00 = não conhece o físico = 00  
 Data 01 e 02 = o principal é 17 = 00 11  
 Data 03 e 04 = o secundário/derivado é 1 = 00 01

Data 05 = TV antena = 02

Total = **ma 00 00 00 11 00 01 02**

2. Sintonize o canal 30 do BS (ISDB-BS).

Set ID = All = 00

Data 00 = não conhece o físico = 00

Data 01 e 02 = o principal é 30 30 = 00 1E

Data 03 e 04 = não importa = 00 00

Data 05 = TV BS digital = 07

Total = **ma 00 00 00 1E 00 00 07**

\* Este recurso varia, dependendo do modelo.

```
Reconhecimento [a][ ][Set ID][ ][OK][Data 00]
[Data 01][Data 02][Data 03][Data 04][Data 05]
[x][a][ ][Set ID][ ][NG][Data 00][x]
```

21. Adicionar/Pular programação (comando: m b)

- ▶ Para pular o canal (programa) atual na próxima vez.

```
Transmissão [m][b][ ][Set ID][ ][Data][Cr]
```

Data 00 : Excluir(ATSC,ISDB)      01 : Adicionar  
/Pular(DVB)

```
Reconhecimento [b][ ][Set ID][ ][OK/NG][Data][x]
```

\* Definir o status do canal salvo como excluir (ATSC, ISDB)/pular (DVB) ou adicionar.

22. Chave (comando: m c)

- ▶ Para enviar o código da tecla remota IR.

```
Transmissão [m][c][ ][Set ID][ ][Data][Cr]
```

Data Código de tecla - Consulte a p.2.

```
Ack [c][ ][Set ID][ ][OK/NG][Data][x]
```

23. Controle da luz de fundo (comando: m g)

- Somente TV de LCD/TV de LED

- ▶ Para controlar a luz de fundo.

```
Transmissão [m][g][ ][Set ID][ ][Data][Cr]
```

Data Mín.: 00 a Máx.: 64

```
Reconhecimento [g][ ][Set ID][ ][OK/NG][Data][x]
```

- Somente TV de plasma

- ▶ Para controlar a iluminação do painel.

```
Transmissão [m][g][ ][Set ID][ ][Data][Cr]
```

Data Mín.: 00 a Máx.: 64

```
Reconhecimento [g][ ][Set ID][ ][OK/NG][Data][x]
```

24. Seleção de entrada (comando: x b)  
(Entrada da imagem principal)

- ▶ Para selecionar a fonte de entrada da imagem principal.

Transmissão [x][b][ ][Set ID][ ][Data][Cr]

Data

00 : DTV                      01 : CADTV  
02 : Satélite DTV        10 : ATV  
ISDB-BS (Japão)  
03 : ISDB-CS1 (Japão)  
04 : ISDB-CS2 (Japão)  
11 : CATV

20 : AV ou AV1            21 : AV2

40 : Componente 1        41 : Componente 2

60 : RGB

90 : HDMI1                91 : HDMI2  
92 : HDMI3                93 : HDMI4

Reconhecimento [b][ ][Set ID][ ][OK/NG][Data][x]

- \* Essa função depende do modelo e do sinal.

25. 3D (comando: x t) (somente modelos 3D)  
(Dependendo do modelo)

- ▶ Para mudar o modo 3D da TV.

Transmissão [x][t][ ][Set ID][ ][Data 00][ ][Data 01][ ][Data 02][ ][Data 03][Cr]

Data Structure

[Data 00] 00 : 3D ligado  
01 : Desligar 3D  
02 : 3D para 2D  
03 : 2D para 3D

[Data 01] 00 : Superior e inferior  
01 : Lado a lado  
02 : Quadrículado  
03 : Sequencial de quadros  
04 : Intercalação de coluna  
05 : Intercalação de linha

[Data 02] 00 : Direita para a esquerda  
01 : Esquerda para Direita

[Data 03] Efeito 3D (Profundidade 3D): Mín.: 00 -  
Máx.: 14  
(\*transmitir por código hexadecimal)

- \* Se [Data 00] for 00 (3D ligado), então [Data 03] não importa.
- \* Se [Data 00] for 01 (3D desligado) ou 02 (3D para 2D), [Data 01], [Data 02] e [Data 03] não importam.
- \* Se [Data 00] for 03(2D para 3D), [Data 01] e [Data 02] não importam.
- \* Se [Data 00] for 00 (3D ligado) ou 03 (2D para 3D), [Data 03] funcionará quando o 3D Mode (Modo 3D) (Gênero) estiver somente manual.
- \* Dependendo da transmissão e do sinal de vídeo, nem todas as opções de padrão 3D ([Data 01]) podem estar disponíveis.

[Data 00]	[Data 01]	[Data 02]	[Data 03]
00	O	O	O
01	X	X	X
02	X	X	X
03	X	O	O

X : não importa

Reconhecimento [t][ ][Set ID][ ][OK][Data00]

[Data01][Data02][Data03][x]

[t][ ][Set ID][ ][NG][Data00][x]

26. 3D estendido (comando : x v) (somente modelos 3D) (dependendo do modelo)

- ▶ Para mudar a opção de 3D da TV.

Transmissão [x][v][ ][Set ID][ ][Data 00][ ][Data 01][Cr]

[Data 00] Opções 3D

00 : Correção da Imagem 3D  
01 : Profundidade 3D (Modo 3D somente no manual)  
02 : Visão 3D  
06 : Correção da cor 3D  
07 : Ampliação do Som 3D  
08 : Visualização da imagem normal  
09 : Modo 3D (Gênero)

[Data 01] Possui seu próprio intervalo para cada opção 3D determinado por [Data 00].

- 1) Quando [Data 00] for 00  
00 : Direita para Esquerda  
01 : Esquerda para Direita

- 2) Quando [Data 00] for 01, 02

Data Mín.: 0 - Máx: 14 (\*transmitir por código hexadecimal)

O intervalo de valor de dados (0 - 20) converte o intervalo da Visão (-10 - +10) automaticamente (dependendo do modelo)

- \* Esta opção funcionará quando o 3D Mode (Modo 3D) (Gênero) estiver somente manual.

- 3) Quando [Data 00] for 06, 07

00 : Desligado  
01 : Ligado

- 4) Quando [Data 00] for 08

00 : Reverter para vídeo 3D a partir d 3D → 2D convertido para vídeo 3D.  
01 : Muda o vídeo 3D para 2D, exceto vídeo 2D → 3D.

- \* Se a conversão não for possível, o comando será tratado como não aceito.

- 5) Quando [Data 00] for 09

00 : Padrão                      01 : Esportes  
02 : Cinema                    03 : Extremo  
04 : Manual

Reconhecimento [v][ ][Set ID][ ][OK][Data00]

[Data01][x][v][ ][Set ID][ ][NG][Data00][x]

27. Configuração automática (Comando: j u)  
(dependendo do modelo)

► Para ajustar a posição e minimizar a vibração da imagem automaticamente. Funciona apenas no modo RGB (PC).

Transmissão [j][u][ ][Set ID][ ][Data][Cr]

Dados 01: Para ajustar

Confirmação [u][ ][Set ID][ ][OK/NG][Data][x]