

UŽÍVATEĽSKÁ PRÍRUČKA

Mini Hi-Fi system

Pred používaním prístroja si pozorne prečítajte tento návod a odložte si ho, ak by ste ho potrebovali v budúcnosti.

CM4450 (CM4450, CMS4550F)

Informácie o bezpečnosti



POZOR: ZNÍŽTE RIZIKO ZASIAHNUTIA ELEKTRICKÝM PRÚDOM, NEODNÍMAJTE KRYT (ALEBO ZADNÝ PANEL), VO VNÚTRI NIE SÚ ŽIADNE PRVKY, KTORÉ MÔŽE OVLÁDAŤ UŽÍVATEĽ. TAKÉTO ZÁSAHY ZVERTE DO RÚK KVALIFIKOVANÉMU SERVISNÉMU PRACOVNÍKOVÍ.



Symbol blesku so šípkou v rovnostrannom trojuholníku slúži na upozornenie užívateľa na prítomnosť neizolovaného napätia pod ochranným krytom zariadenia, ktoré môže byť dostatočne vysoké na to, aby vystavila osoby riziku zasiahnutia elektrickým prúdom.



Znamienko výkričníka v rovnostrannom trojuholníku je určené na upozornenie užívateľa na dôležitú operačnú a údržbovú (servisnú) návody, ktoré by si mal naštudovať v literatúre priloženej k výrobku.

VAROVANIE: CHRÁŇTE SA PRED RIZIKOM POŽIARU ALEBO ZASIAHNUTIA ELEKTRICKÝM PRÚDOM, NEVYSTAVUJTE TENTO VÝROBOK DAŽĎU ALEBO VĽHKOSTI.

VAROVANIE: Neinštalujte toto zariadenie do stiesneného priestoru akým je napríklad knižnica alebo podobné miesta.

POZOR: Nezakrývajte žiadne vetracie otvory. Nainštalujte presne podľa inštrukcií výrobcu.

Drážky a otvory na skrini zariadenia slúžia na vetranie a majú zabezpečiť spoľahlivý chod zariadenia a chrániť ho pred prehriatím. Tieto otvory nikdy nesmú byť zakryté, t.j. nikdy nepoložte zariadenie na posteľ ani na pohovku alebo podobný povrch. Tento výrobok nesmie byť vstavaný do priestorov ako sú knižnice alebo stojany, iba ak je zabezpečená dostatočná ventilácia alebo sú dodržané inštrukcie výrobcu.

POZOR: Tento výrobok používa laserový systém. Na zaistenie správneho používania výrobku si pozorne prečítajte návod na obsluhu a nechajte si ho po ruke. V prípade, že výrobok vyžaduje údržbu, obráťte sa na autorizované servisné stredisko.

Používanie ovládačov, nastavovanie alebo vykonávanie postupov iných, ako sú tu uvedené, môže mať za následok nebezpečné vystavenie sa ožiareniu. Aby ste predišli priamemu vystaveniu laserovému lúču, nepokúšajte sa otvárať kryt.

POZOR v súvislosti so sieťovým káblom

Pri väčšine zariadení sa odporúča ich zapojenie do samostatného elektrického obvodu;

To znamená, že obvod, v ktorom je zapojený tento spotrebič, napája len tento spotrebič a nemá žiadne ďalšie výstupy a vetvy. Pre kontrolu si pozrite špecifikácie v tejto užívateľskej príručke. Nepreťažujte zásuvky. Preťaženie zásuviek, rozkývanie a poškodené zásuvky, predlžovacie šnúry, rozstrapkané vodiče, poškodená alebo popraskaná izolácia vodičov vedú k nebezpečenstvu. Všetky tieto skutočnosti môžu viesť k požiaru alebo zasiahnutiu osoby elektrickým prúdom. Pravidelne kontrolujte stav napájacej šnúry vášho zariadenia. Ak javí známky poškodenia alebo opotrebovania je potrebné ju odpojiť, ďalej už zariadenie nepoužívať a požiadať autorizované servisné centrum o výmenu napájacej šnúry. Chráňte napájaciu šnúru pred fyzickým alebo mechanickým poškodením, ako je stáčanie, zauzlenie, pricviknutie, privretie do dverí alebo pošliapanie. Venujte zvláštnu pozornosť zástrčkám, zásuvkám a miestu, kde napájací šnúra vychádza zo zariadenia. Zástrčka slúži na odpojenie zariadenia. Pre prípad núdzovej situácie musí byť zástrčka ľahko dostupná.

Toto zariadenie je vybavené prenosnou batériou alebo akumulátorom.

Bezpečný spôsob vytiahnutia batérie alebo akumulátora zo zariadenia:

Vytiahnite starú batériu alebo akumulátor podľa postupu ich inštalácie, ale v opačnom poradí. V rámci prevencie pred znečistením životného prostredia a možnými dôsledkami na zdravie ľudí a zvierat zahodte starú batériu alebo akumulátor do príslušnej zbernej nádoby na určených zberných miestach. Nelikvidujte batérie alebo akumulátory spolu s iným odpadom. Odporúča sa použiť miestne bezplatné kompenzačné systémy pre batérie a akumulátory. Nevystavujte batériu pôsobeniu nadmerného tepla, ako je napr. slnečný svit, oheň a podobne.

UPOZORNENIE: Aparatúra nesmie byť vystavená vode (kvapkaniu ani striekaniu) a na aparatúru nesmú byť umiestnené predmety naplnené tekutinami, ako sú vázy.

UPOZORNENIE: Nepoužívajte v blízkosti tohto výrobku vysokonapäťové zariadenia (napr. elektrický mucholapku). Tento výrobok sa môže poškodiť kvôli elektrickému skratu.

Likvidácia váš ho starého prístroja

1. Všetky elektrické a elektronické produkty by mali byť zlikvidované oddelene od komunálneho odpadu prostredníctvom na to určených zberných zariadení, ktoré boli ustanovené vládou alebo orgánmi miestnej správy.
2. Správnou likvidáciou starých zariadení pomôžete predchádzať potenciálnym negatívnym následkom pre prostredie a ľudské zdravie.
3. Podrobnejšie informácie o likvidácii starých zariadení nájdete na miestnom úrade, v službe na likvidáciu odpadu alebo u predajcu, kde ste tento produkt zakúpili.

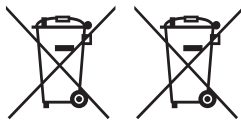
Likvidácia odpadových batérií/akumulátorov

Pb

1. Tento symbol môže byť kombinovaný s chemickými symbolmi pre ortuť (Hg), kadmium (Cd) alebo olovo (Pb) v prípade, ak batéria obsahuje viac ako 0,0005 % ortuť, 0,002 % kadmia alebo 0,004 % olova.
2. Všetky batérie/akumulátory by sa mali likvidovať oddelene od komunálneho odpadu prostredníctvom určených zberných zariadení ustanovených štátnymi alebo miestnymi úradmi.
3. Správna likvidácia vašich starých batérií/akumulátorov pomôže zabrániť negatívnym následkom na životné prostredie, zdravotný stav ľudí a zvierat.
4. Viac informácií o likvidácii vašich starých batérií/akumulátorov vám poskytne váš mestský úrad, firma na likvidáciu odpadu alebo obchod kde ste si výrobok kúpili.

Vyhlasenie o zhode

CE 0197

Spoločnosť LG Electronics European Shared Service Center B.V. týmto vyhlasuje, že tento MINI HI-FI SYSTÉM je v súlade so základnými požiadavkami a ďalšími relevantnými ustanoveniami Smernice č. 1999/5/ES. Úplné znenie Vyhlasenia o zhode si môžete vyžiadať na nasledujúcej poštovej adrese:

LG Electronics European Shared Service Center B.V.
European Standard Team
Krijgsman 1
1186 DM Amstelveen
The Netherlands

alebo si ho môžete vyžiadať na špeciálnej webovej stránke DoC:

<http://www.lg.com/global/support/cedoc/cedoc#>

Toto zariadenie je 2,4 GHz širokopásmovým prenosovým systémom, ktoré je určené na použitie vo všetkých členských štátoch EÚ a v krajinách EFTA.

Obsah

1 Začínáme

- 2 Informácie o bezpečnosti
- 8 Špeciálne funkcie
- 8 Príslušenstvo
- 9 Požiadavky na prehráateľný súbor
- 9 – Požiadavky na hudobné súbory
- 9 – Kompatibilné USB zariadenia
- 9 – Požiadavky na USB zariadenie
- 10 Diaľkový ovládač
- 12 Predný panel
- 14 Zadný panel

2 Pripojenie

- 15 Pripojenie reproduktorov
- 15 – Pripojenie reproduktorov k zariadeniu
- 16 Pripojenie voliteľného vybavenia
- 16 – Pripojenie antény
- 16 – Pripojenie USB
- 17 – Pripojenie AUX IN
- 17 – Pripojenie PORT. IN
- 17 – Počúvanie hudby z externého zariadenia

3 Prevádzka

- 18 Základná obsluha
- 18 – Ovládanie CD/USB
- 18 – Automatické prehrávanie
- 19 Ostatné funkcie
- 19 – Programované prehrávanie
- 19 – Vymazanie naprogramovaného zoznamu
- 19 – Zobrazenie informácií o súbore (ID3 TAG)
- 20 – Vyhľadanie priečinka a MP3/WMA súboru
- 20 – Odstránenie MP3/WMA súboru
- 21 – Dočasné vypnutie zvuku
- 21 – DEMO
- 21 – Prehrávanie v režime AUTO DJ
- 22 Používanie bezdrôtovej technológie BLUETOOTH®
- 22 – Počúvanie hudby zo zariadenia BLUETOOTH
- 24 Použitie aplikácie Music Flow Bluetooth
- 24 – Nainštalujte aplikáciu „Music Flow Bluetooth“ na svoje Bluetooth zariadenie
- 26 Používanie rádia
- 26 – Počúvanie rádia
- 26 – Zlepšenie slabého FM príjmu
- 26 – Predvolenie staníc rádia
- 26 – Vymazanie všetkých uložených staníc
- 26 – Zobrazenie informácie o stanici
- 27 Nastavenie zvuku
- 27 – Nastavenie režimu priestor zvuku
- 28 Pokročilé používanie
- 28 – Nahrávanie na USB
- 28 – Výber bitovej rýchlosti a rýchlosti nahrávania
- 29 – Kopírovanie USB
- 30 Nastavenie hodín
- 30 – Nastavenie hodín pomocou aplikácie „Music Flow Bluetooth“
- 30 – Použitie Vášho prehrávača ako budíka
- 31 – Nastavenie časovača spánku
- 31 – STMIEVAČ
- 32 – Automatické vypnutie
- 32 – Funkcia AUTO POWER je zapnutá
- 32 – Automatická zmena funkcie

- 32 LG Sound Sync (Synchronizácia zvuku LG)

4 Riešenie problémov

- 34 Riešenie problémov

5 Príloha

- 35 Všeobecné parametre
36 Reproduktor špecifikácie
37 Údržba
37 – Manipulácia so zariadením
37 – Poznámky k diskom
37 Obchodné známky a licencie

1

2

3

4

5

Špeciálne funkcie

BLUETOOTH®

Počúvanie hudby uloženej na vašom **Bluetooth** zariadení.

Portable In (Vstup prenosného zariadenia)

Počúvanie hudby z prenosného zariadenia. (MP3, Prenosný počítač, atď.)

AUTO DJ

Prelína koniec jednej skladby so začiatkom ďalšej skladby a prehrávanie je tak bez prestávky.

Nahrávanie priamo cez USB

Nahráva hudbu do vášho zariadenia USB.

Music Flow Bluetooth

Music Flow Bluetooth je aplikácia navrhnutá na ovládanie niektorých najnovších audio zariadení značky LG. Pozrite sa na stranu 24-25

LG Sound Sync

Reguluje úroveň hlasitosti tohto prístroja diaľkovým ovládačom vášho televízora LG, ktorý je kompatibilný s funkciou LG Sound Sync (Synchronizácia zvuku LG).

Príslušenstvo

Skontrolujte kompletnosť dodaného príslušenstva.

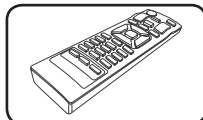

Diaľkové ovládanie (1)

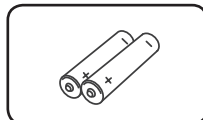

Batérie (2)

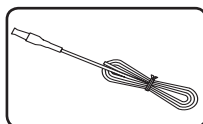

Anténa FM (1)

Požiadavky na prehrávanie súborov

Požiadavky na hudobné súbory

Kompatibilita diskov MP3/WMA je na tomto prehrávači obmedzená nasledovne.

- Vzorkovacia frekvencia : medzi 32 - 48 kHz (MP3), medzi 32 - 48 kHz (WMA)
- Prenosová rýchlosť : medzi 32 - 320 kbps (MP3), medzi 40 - 192 kbps (WMA)
- Maximálny počet súborov : Dátové CD: 999 / USB: 2000
- Maximálny počet priečinkov : Dátové CD: 99 / USB: 200
- Prípustnosť súborov : ".mp3"/".wma"
- Niektoré súbory MP3/WMA nemusia byť možné prehrať v závislosti od typu alebo formátu daného súboru.
- Formát súboru na CD-ROM: ISO 9660/ JOLIET
- Odporúčame používať program Easy-CD Creator, ktorý vytvára systém súborov ISO 9660.

Formát DTS nie je podporovaný. V prípade formátu ozvučenia DTS neprebíha zvukový výstup.

Musíte nastaviť možnosť formátu disku na [Mastered], aby boli disky kompatibilné s LG prehrávačmi pri formátovaní prepisovateľných diskov. Keď nastavujete možnosť na Live File System, nemôžete ju používať na LG prehrávačoch.

(Mastered/ Live File System : Systém formátu disku pre Windows Vista)

Kompatibilné USB zariadenia

- MP3 prehrávač: MP3 prehrávač s flash pamäťou.
- USB Flash pamäť: Zariadenie podporujúce USB 2,0 alebo USB 1,1.
- Funkcia USB, ktorou je tento prístroj vybavený, nepodporuje všetky zariadenia USB.

Požiadavky na USB zariadenie

- Zariadenia, ktoré vyžadujú dodatočnú inštaláciu programu po pripojení na počítač, nie sú podporované.
- Nevyťahujte USB zariadenie počas používania.
- Pri veľkokapacitných diskoch môže vyhľadávanie trvať niekoľko minút.
- Zálohujte údaje, aby nedošlo ku ich strate.
- Ak použijete USB predlžovací kábel alebo SUB hub, USB zariadenie nie je rozpoznané.
- Súborový systém NTFS nie je podporovaný. (Podporovaný je len súborový systém FAT (16/32).)
- Tento prístroj rozpozná až 2000 súborov.
- Externé HDD, zamknuté zariadenia alebo USB zariadenia nie sú podporované.
- USB port prístroja nie je možné pripojiť na počítač. Prístroj nie je možné používať na ukladanie údajov.
- Niektoré USB nemusia s touto jednotkou spolupracovať.

Dial'kový ovládač

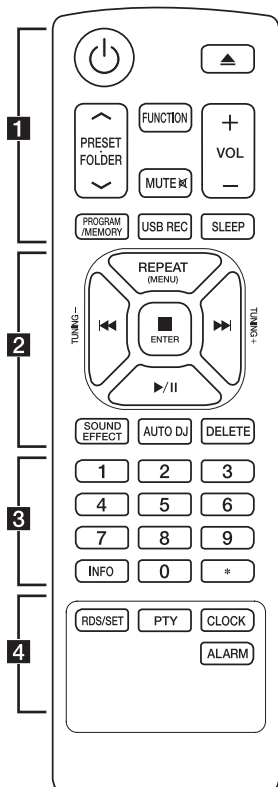

..... **1**

(Zapnutie) : Vypína a zapína zariadenie ON (ZAP) a OFF (VYP).

(Otvoriť/ Zavrieť) : Otvorte a zatvorte podávač diskov.

PRESET-FOLDER \wedge/\vee :

- Vyhľadávanie priečinka so súbormi MP3/WMA. Keď sa prehráva CD/USB so súbormi MP3/WMA vo viacerých priečinkoch, stlačením **PRESET-FOLDER \wedge/\vee** sa vyberá priečinok, ktorý chcete prehrať.

- Vyberte „číslo predvoľby“ rozhlasovej stanice.

FUNCTION : Vyberte funkciu a vstupný zdroj.

MUTE \boxtimes : Stlmenie zvuku.

VOL +/- : Nastaví hlasitosť reproduktorov.

PROGRAM/MEMORY :

- Služi na uloženie rozhlasových staníc.
- Odstránenie všetkých uložených staníc.
- Vytvorenie zoznamu skladieb, ktoré chcete počúvať.

USB REC : Potvrďuje výber voľby.

SLEEP : Nastavuje systém na automatické vypnutie v špecifickom čase.

(Tmavšie: zobrazené okno bude o polovicu tmavšie.)

Výmena batérie

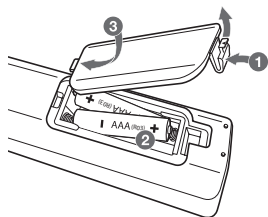

Zo zadnej strany dial'kového ovládača odstráňte kryt priestoru pre batérie a vložte dve batérie R03 (typ AAA), pričom dbajte na správnu polaritu \oplus a \ominus .

2

REPEAT(MENU) : Počúvanie skladieb opakovane alebo v náhodnom poradí.

◀◀/▶▶ (Preskočiť/Vyhľadať) :

- Rýchle preskočenie dozadu alebo dopredu.
- Vyhľadávanie časti v rámci skladby/súboru.

TUNING-/+ : Naladí požadovanú rádiostanicu.

■ **ENTER** :

- Ukončí prehrávanie alebo nahrávanie.
- Zruší funkciu ODSTRÁNIŤ.

▶/|| (Prehrať/Pozastaviť) :

- Spustenie alebo pozastavenie prehrávania.
- Slúži na voľbu STEREO/MONO.

SOUND EFFECT : Môžete si vybrať zvukový dojem.

AUTO DJ : Zvolí režim AUTO DJ. (Ďalšie informácie nájdete na str.21)

DELETE :

- Slúži na odstránenie súborov typu MP3/WMA.
- Odstráni skladbu zo zoznamu naprogramovaného prehrávania.

3

Numerické tlačidlá **0** až **9** : Výber čísla skladby, súboru alebo predvoľby.

INFO :

- Slúži na zobrazenie informácií o hudbe. MP3 súbor je zvyčajne označený značkou ID3. Táto značka informuje o názve skladby, mene umelca, albume alebo informáciách o čase.
- Zobrazí adresu pripojeného **Bluetooth** zariadenia v režime **Bluetooth**.

★ : Toto tlačidlo nie je k dispozícii pre každú funkciu.

4

RDS/SET :

- RDS (Radio Data System).
- Potvrdí nastavenie hodín a alarmu.

PTY : Vyhľadá rádiostanice podľa typu rádia.

CLOCK : Nastaví hodiny a skontroluje čas.

ALARM : Pomocou funkcie ALARM môžete zapnúť prehrávanie z CD, USB a príjem cez Ladenie v požadovanom čase.

Predný panel

1
Začínáme

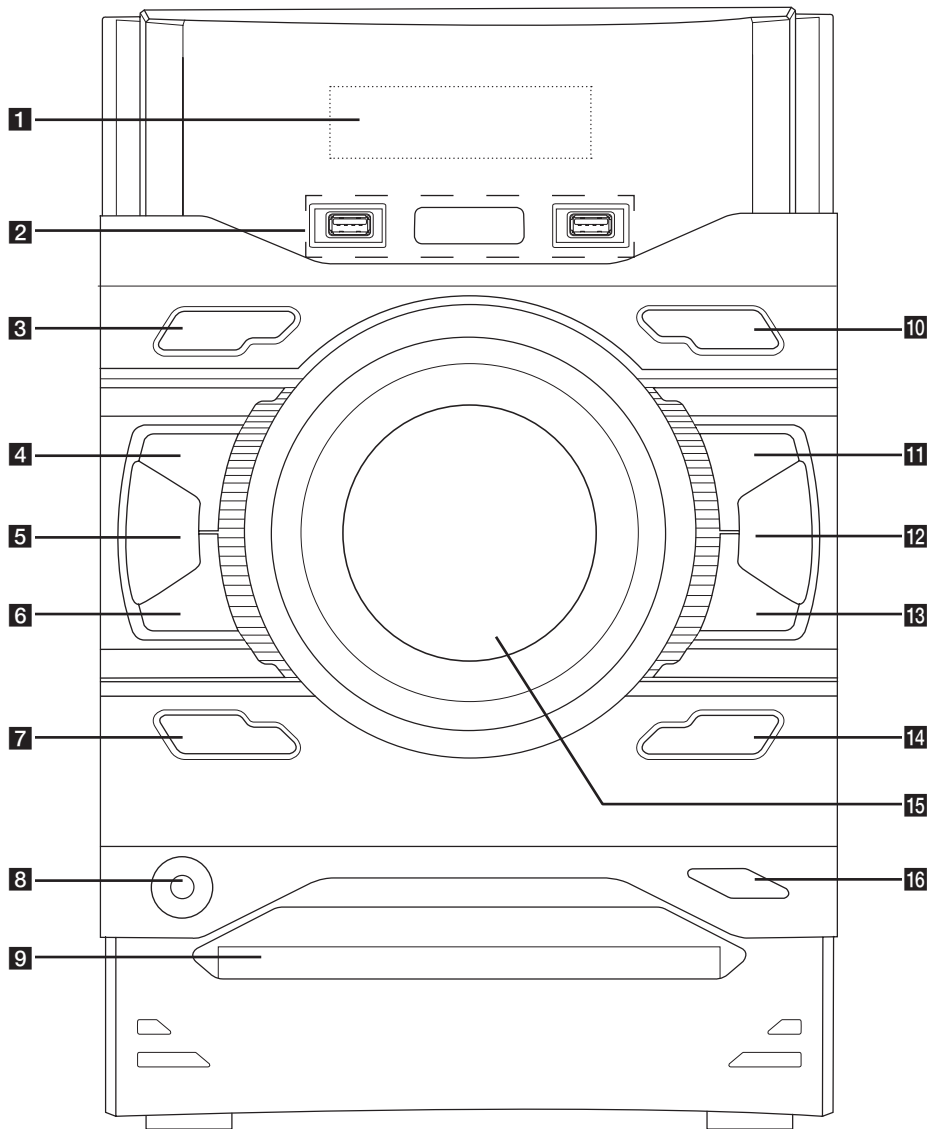

- 1** Okno displeja
- 2** USB 1/ USB 2
Prehrávanie zvukových súborov z pripojeného USB zariadenia.
R **USB REC.**
Nahrávanie na USB zariadenie.
- 3** **⏻/⏮** (NAPÁJANIE)
Vypína a zapína zariadenie ON (ZAP.) a OFF (VYP.)
- 4** **⏹** (Stop)
Ukončí prehrávanie alebo nahrávanie.
- 5** **AUTO DJ**
Zvolí režim AUTO DJ.
(Ďalšie informácie nájdete na str. 21)
- 6** **⏪** (Preskočiť/Vyhľadať)
- Vyhľadáva dozadu.
- Preskočenie na predchádzajúcu stopu/súbor.
- 7** **DEMO/RDS**
- Zobrazí sa demo režim.
- RDS (Radio Data System)
- 8** **PORT. IN**
- 9** Disková mechanika
- 10** **FUNCTION**
Vyberte funkciu a vstupný zdroj.
- 11** **>||**
ST./MO.
- Spustenie alebo pozastavenie prehrávania.
- Slúži na voľbu STEREO/MONO.
- 12** **LG EQ**
Môžete si vybrať zvukový dojem.
- 13** **>>|** (Preskočiť/Vyhľadať)
- Vyhľadáva dopredu.
- Preskočenie na nasledujúcu stopu/súbor.
- 14** **BASS BLAST**
Umožní priamy výber efektov BASS alebo STANDARD.
- 15** **Master Volume**
Slúži na nastavenie hlasitosti reproduktorov.
- 16** **△** (OTVORIŤ/ ZAVRIEŤ)
Otvorte a zatvorte podávač diskov.

Zadný panel

1

Začínáme

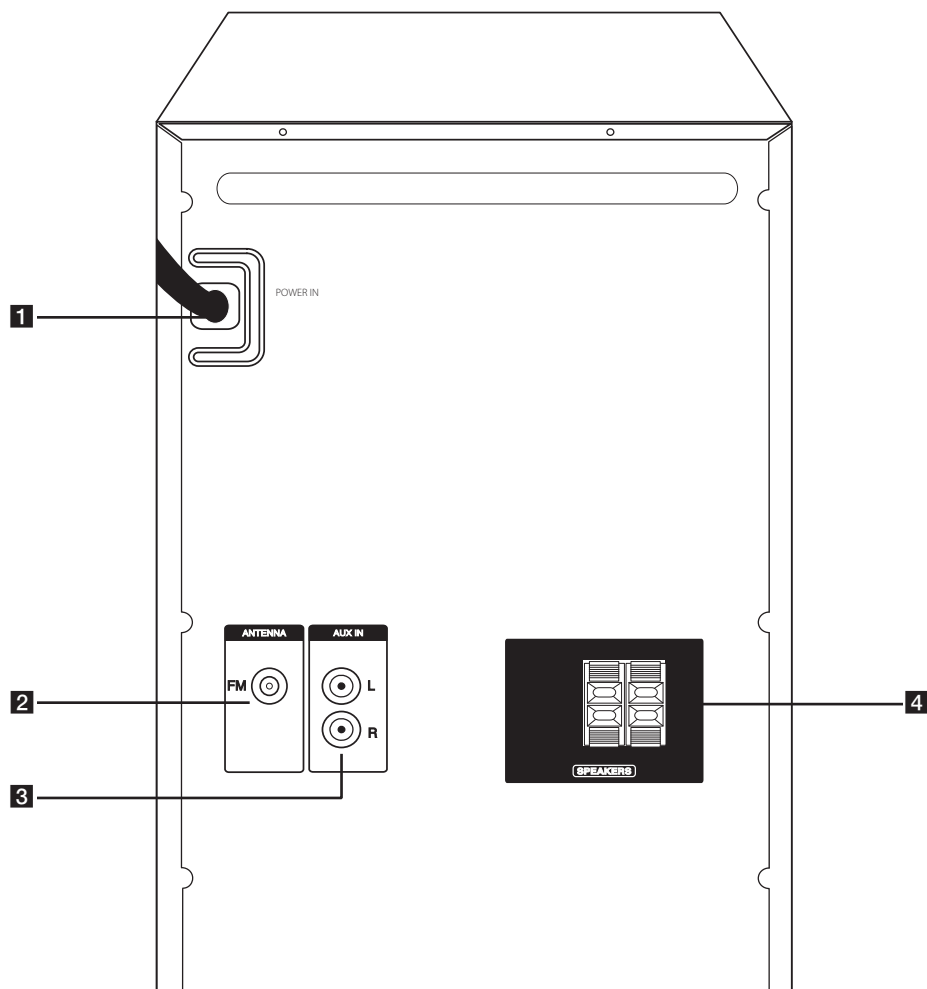

- 1** POWER IN
- 2** ANTENNA (FM)
- 3** AUX IN (L/R) Konektor
- 4** SPEAKERS koncovka/kábel

Pripojenie reproduktorov

Pripojenie reproduktorov k zariadeniu

Pre pripojenie kábla k zariadeniu stlačte plastové poistky a otvorte pripájacie terminály na zariadení. Zasuňte drôt a uvoľnite poistku.

Pripojte čierny vodič každého kábla ku konektorom označeným - (mínus) a druhý koniec ku konektorom označeným + (plus).

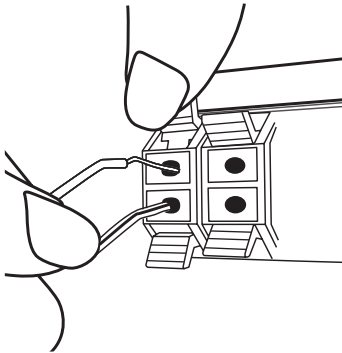

Farba	Reproduktor
Červená	Predný R
Biela	Predný L



Upozornenie

- Buďte opatrný a nedovoľte deťom, aby vkladali ruky alebo iné predmety do "vlnovodov reproduktora".
"Vlnovod reproduktora": Otvor v skriní reproduktora pre bohatý basový zvuk (príloha).
- Reproduktory obsahujú magnety a magnetické časti, môžu teda spôsobiť poruchu prevádzky obrazoviek TV prístrojov alebo monitora počítača. Reproduktory umiestnite a používajte čo najďalej od obrazovky TV prístroja alebo monitora počítača.

Pripojenie voliteľného vybavenia

Pripojenie antény

Ak chcete počúvať rádio, pripojte dodanú FM anténu.

Pripojte anténu do konektora na zadnej strane jednotky. Zaistite, aby drôtová FM anténa bola plne rozvinutá.

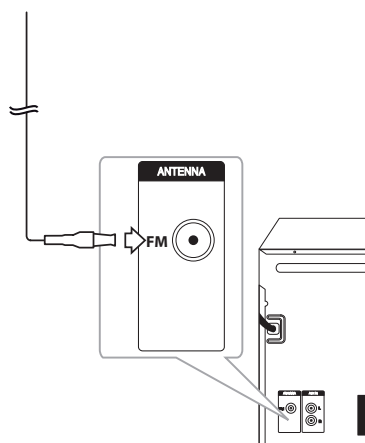

Pripojenie USB

Pripojte USB zariadenie (alebo MP3 prehrávač, atď.) k USB portu na prístroji.

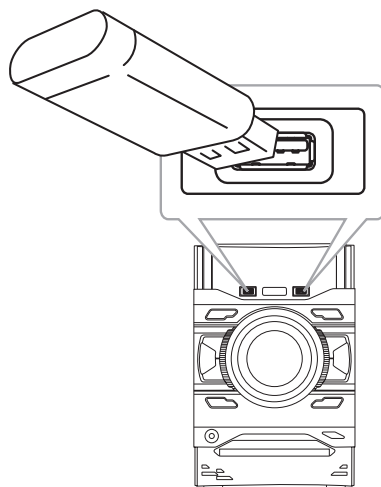

! Poznámka

Odpojenie zariadenia USB.

1. Zvoľte inú funkciu/režim alebo stlačte tlačidlo **ENTER** na diaľkovom ovládači alebo **ENTER** na jednotke dvakrát za sebou.
2. Odpojte zariadenie USB od zariadenia.

Pripojenie AUX IN

Pripojte výstup prídavného zariadenia (kamera, televízor, prehrávač a pod.) do vstupného konektora **AUX IN(L/R)**.

Ak má vaše zariadenie iba jeden audio výstup (mono), pripojte ho k ľavému (bielemu) zvukovému konektoru na prístroji.

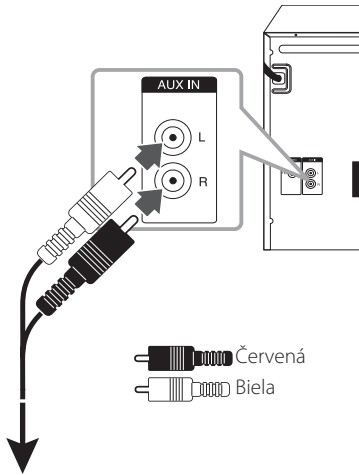

Ku konektorom audio výstupu zariadenia (Camcorder, TV, prehrávač a pod.)

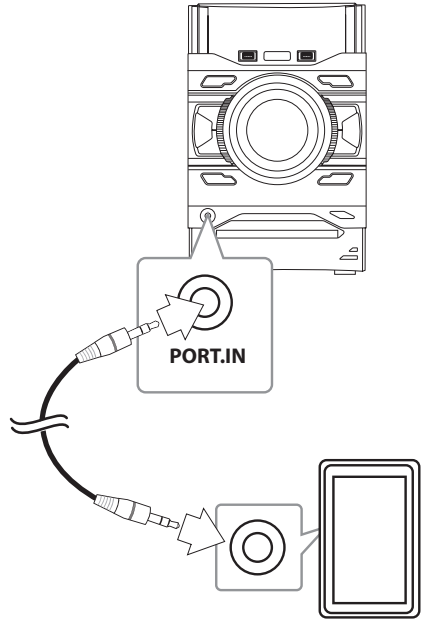

Pripojenie PORT. IN

Pripojte výstup (slúchadlá alebo linkový výstup) prenosného zariadenia (prehrávač MP3 alebo PMP atď.) do konektora **PORT. IN**.





Počúvanie hudby z externého zariadenia

















Prístroj možno použiť na prehrávanie hudby z viacerých typov externých zariadení.

1. Pripojte externé zariadenie do konektora **AUX IN(L/R)** alebo **PORT. IN** jednotky.
2. Stlačením tlačidla  na diaľkovom ovládaní alebo tlačidla  na jednotke zapnete napájanie.
3. Zvoľte funkciu AUX alebo PORTABLE stlačením tlačidla **FUNCTION**.
4. Zapnite externé zariadenie a spustite na ňom režim prehrávania.

Základná obsluha

Ovládanie CD/USB

1. Stlačte symbol  na diaľkovom ovládači alebo symbol  na prístroji a vložte disk. Alebo pripojte USB zariadenie k USB portu.
2. Vyberte režim CD alebo USB stlačením tlačidla **FUNCTION**.

Pre	Urobte nasledovné
Stop	Stlačte tlačidlo  ENTER na diaľkovom ovládači alebo  na jednotke.
Prehrávanie	Stlačte tlačidlo  / na diaľkovom ovládači alebo  na jednotke.
Pozastavenie	Počas prehrávania stlačte tlačidlo  / na diaľkovom ovládači alebo  na jednotke.
Vyhľadávanie časti v rámci stopy/súbor	Stlačte a podržte tlačidlo  / na diaľkovom ovládači alebo  / na jednotke počas prehrávania a uvoľnite ho v mieste, ktoré chcete počúvať.
Priama voľba skladby/súboru	Stlačte numerické tlačidlo 0 až 9 na diaľkovom ovládači na priamy prechod na požadovaný súbor alebo skladbu.
Preskočenie na nasledujúcu/predchádzajúcu skladbu/súbor	<p>- V stave bez prehrávania,</p> <p>Stlačením tlačidla / na diaľkovom ovládači alebo tlačidla / na zariadení prejdete na ďalšiu alebo predchádzajúcu skladbu alebo súbor.</p> <p>- Počas prehrávania,</p> <p>stlačte tlačidlo  na diaľkovom ovládači alebo  na prístroji pre prechod na ďalšiu skladbu alebo súbor.</p> <p>Pri prehrávaní kratšom ako 2 sekundy stlačte tlačidlo  na diaľkovom ovládači alebo  na prístroji pre prechod na predchádzajúcu skladbu/súbor.</p> <p>Po 3 sekundách prehrávania stlačte tlačidlo  na diaľkovom ovládači alebo tlačidlo  na prístroji pre návrat na začiatok skladby/súboru.</p>

Pre	Urobte nasledovné
Opakované alebo náhodné prehrávanie	Opakovane stlačte tlačidlo REPEAT(MENU) na diaľkovom ovládači. Pre podrobné informácie o zmene displeja pozri poznámku.

! Poznámka

- Displej sa mení v nasledujúcom poradí.

USB	MP3/WMA CD	AUDIO CD
RPT 1	RPT 1	RPT 1
RPT*DIR	RPT DIR	-
RPT ALL	RPT ALL	RPT ALL
RANDOM	RANDOM	RANDOM
OFF	OFF	OFF

*DIR: Directory (adresár)

- Ak prehrávate naprogramovaný zoznam, sú k dispozícii len funkcie RPT 1 a RPT ALL.
- Dokonca aj po reštarte jednotky alebo po prepnutí na inú funkciu môžete počúvať hudbu od miesta posledného prehrávania.
- Ak necháte zásuvku na disk otvorenú dlhšie ako 5 minút, automaticky sa zavrie.

Automatické prehrávanie

AUDIO/MP3/WMA CD sa začne automaticky prehrávať po vysunutí a zasunutí zásuvky.

Automaticky sa prepne na funkciu CD, ak sa zásuvka vysunie a zasunie, keď sa v zásuvke nenachádza disk.

Ostatné funkcie

Programované prehrávanie

Funkcia programu vám umožňuje uložiť obľúbené súbory z akéhokoľvek disku alebo USB zariadenia.

Program môže obsahovať 20 skladieb/súborov pre každé médium (CD, USB1, USB2). Je možné uložiť až 60 skladieb/súborov.

1. Pri zastavenom prehrávaní stlačte tlačidlo **PROGRAM/MEMORY** na diaľkovom ovládači.
2. Stlačte tlačidlo **◀◀/▶▶** na diaľkovom ovládači pre výber skladby/súboru.
3. Stlačte tlačidlo **PROGRAM/MEMORY** pre uloženie a výber ďalšej skladby/súboru.
4. Opakujte kroky 2-3 pre uloženie ďalších skladieb/súborov. (Zoznam môžete upraviť stlačením tlačidla **PRESET-FOLDER ▲/▼** pre výber čísla programu.)
5. Opätovne stlačte tlačidlo **PROGRAM/MEMORY**.

Pre prehrávanie naprogramovaného zoznamu stlačte po jeho vytvorení tlačidlo **▶/||**.

! Poznámka

Pri vytváraní alebo upravovaní naprogramovaného zoznamu je režim **OPAKOVANIA** vypnutý.

Vymazanie naprogramovaného zoznamu

Funkcia pre odstránenie funguje len v režime úprav.

1. Pri zastavenom prehrávaní stlačte tlačidlo **PROGRAM/MEMORY** na diaľkovom ovládači.
2. Opakovaným stláčaním tlačidla **PROGRAM/MEMORY** alebo **PRESET-FOLDER ▲/▼** vyberte pieseň.
3. Keď je pieseň vybraná, stlačte tlačidlo **DELETE**.

! Poznámka

- Naprogramovaný zoznam sa vymaže v nasledujúcom prípade.
 - Vybratie disku alebo USB zariadení.
 - Mazanie alebo nahrávanie hudobných súborov na USB zariadení.
 - Odpojenie napájacieho kábla.
- Program sa vypne v nasledujúcom prípade.
 - Prepnutie na inú funkciu.
 - Vypnutie a zapnutie jednotky.
 - Ovládanie numerických tlačidiel na diaľkovom ovládači.

Zobrazenie informácií o súbore (ID3 TAG)

Pri prehrávaní súborov MP3 obsahujúcich informácie o súbore môžete tieto informácie zobraziť stlačením tlačidla **INFO**.

Vyhľadanie priečinka a MP3/WMA súboru

1. Opakovane stláčajte tlačidlo **PRESET-FOLDER** \wedge/V na diaľkovom ovládači, kým sa v okne displeja nezobrazí požadovaný priečink.
2. Stlačením $\blacktriangleright/||$ ho prehráte. Prehrá sa prvý súbor v priečinku.

! Poznámka

- Priečinky/súbory na USB/CD boli rozpoznané, ako je to uvedené nižšie

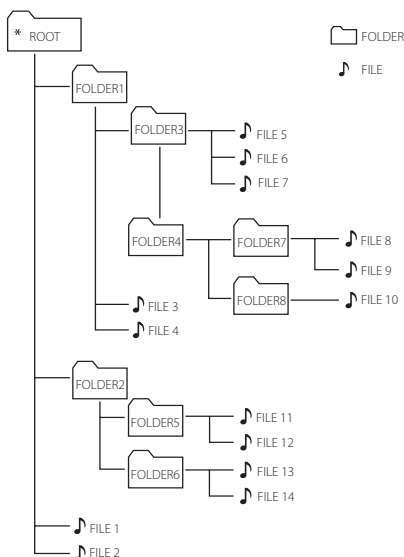

- Ak v priečinku nie sú žiadne súbory, priečink sa nezobrazí.
- Priečinky sa budú zobrazovať v nasledovnom poradí: ROOT → FOLDER1 → FOLDER3 → FOLDER7 → FOLDER8 → FOLDER5 → FOLDER6
- Súbory budú prehrávané po jednom od \blacktriangleright súboru č.1 po \blacktriangleright súbor č.14.
- Priečinky a súbory budú uvádzané v poradí nahrávania a môžu byť v závislosti od okolností nahrávania uvedené iným spôsobom.
- *ROOT : prvá obrazovka, ktorú zbadáte, keď počítač rozpozná USB/CD sa nazýva „ROOT“.

Odstránenie MP3/WMA súboru

Stlačením tlačidla DELETE na diaľkovom ovládači môžete odstrániť súbor, priečink alebo formát. Táto funkcia je podporovaná jedine v stave zastavenia. (Iba USB)

1. -Zvoľte súbor, ktorý sa má odstrániť, a na diaľkovom ovládači stlačte **DELETE**.

-Tlačidlom **PRESET-FOLDER** \wedge/V zvolíte priečink, ktorý sa má odstrániť a stlačte tlačidlo **DELETE** na diaľkovom ovládači.

-Stlačením a podržaním tlačidla **DELETE** na diaľkovom ovládači sa naformátuje USB zariadenie.

Alebo

Stlačte tlačidlo **DELETE** na diaľkovom ovládači opakovane počas výberu MP3/WMA súboru.

Zobrazenie na displeji sa bude meniť v nasledujúcom poradí.

- DEL FILE : Slúži na odstránenie súboru
- DEL DIR : Slúži na odstránenie priečinka
- FORMAT : Slúži na naformátovanie US

2. Ak chcete odstrániť súbor, priečink alebo formát, stlačte tlačidlo $\blacktriangleright/||$ na diaľkovom ovládači alebo tlačidlo $\blacktriangleright/||$ na prístroji.

Ak chcete opustiť aktuálny režim, stlačte tlačidlo \blacksquare **ENTER** na diaľkovom ovládači alebo tlačidlo \square na prístroji.

! Upozornenie

- Neodpájajte USB zariadenie počas prevádzky (prehrávanie, odstraňovanie a pod.).
- Ako prevencia proti strate údajov sa odporúča pravidelné zálohovanie.
- Funkcia odstránenia nemusí byť na základe stavu USB podporovaná.

Dočasné vypnutie zvuku

Stlačením tlačidla **MUTE**  na diaľkovom ovládači zvuk zariadenia stlmíte.

Prístroj je možné napr. kvôli prijatiu telefonátu stlmiť, na displeji sa zobrazí a zablíká nápis „MUTE“ (STLMIŤ).

Pre zrušenie stlmenia znova stlačte **MUTE**  alebo zmeňte hlasitosť.

DEMO

V stave vypnutia raz stlačte tlačidlo **DEMO/RDS** na jednotke. Jednotka sa zapne a zobrazí sa každá funkcia v okne displeja. Ak chcete zrušiť funkciu DEMO, ešte raz stlačte tlačidlo **DEMO/RDS**.

! Poznámka

- V režime DEMO si toto zariadenie zachová stav DEMO aj v prípade, že odpojíte napájací kábel.
- Počas režimu DEMO môžete používať ďalšie funkcie. Režim DEMO sa dočasne pozastaví. - Ak do 10 sekúnd nestlačíte žiadne tlačidlo, ukážka sa znovu začne automaticky prehrávať.

Prehrávanie v režime AUTO DJ



V režime Auto DJ sa prelína koniec jednej skladby so začiatkom ďalšej skladby a prehrávanie je tak bez prestávky. Kvôli nerušenému prehrávaniu vyrovnáva hlasitosť vo všetkých skladbách.

Opakovane stláčajte tlačidlo **AUTO DJ** na diaľkovom ovládači alebo na zariadení. Nápis na displeji sa budú meniť v nasledovnom poradí.

RANDOM (AUTO DJ RANDOM) -> RPT (AUTO DJ SEQUENTIAL) -> (AUTO DJ OFF)

Režim	Okno displeja	Popis
OFF	- (AUTO DJ OFF)	-
RANDOM	RANDOM (AUTO DJ RANDOM)	V tomto režime je hudba prehrávaná náhodne.
REPEAT	RPT (AUTO DJ SEQUENTIAL)	V tomto režime je hudba prehrávaná opakovane.

! Poznámka

- Režim AUTO DJ nepodporuje vyhľadanie sekcie v rámci skladby alebo súboru ani opakované alebo náhodné prehrávanie.
- Ak v režime AUTO DJ zmeníte inú funkciu alebo vypnete hudbu pomocou tlačidla  (Zastaviť) na zariadení (alebo tlačidlom  **ENTER** na diaľkovom ovládači), funkcia AUTO DJ sa deaktivuje.
- Funkcia AUTO DJ nie je podporovaná pri hudobných súboroch, ktoré sú kratšie ako 60 sekúnd.
- Funkcia AUTO DJ nie je počas nahrávania dostupná.
- Pri prehrávaní naprogramovaného zoznamu sa vybere pouze možnosť AUTO DJ SEQUENTIAL.

Používanie bezdrôtovej technológie **BLUETOOTH**[®]

O BLUETOOTH

Bluetooth je bezdrôtová komunikačná technológia pre pripojenie krátkeho dosahu.

Zvuk môže byť prerušovaný, ak je spojenie rušené od iných elektronických zariadení alebo pripojíte **Bluetooth** zariadenie z inej miestnosti.

Pripojením jednotlivých zariadení pomocou bezdrôtovej technológie **Bluetooth** nevznikajú žiadne náklady. Mobilný telefón s bezdrôtovou technológiou **Bluetooth** možno ovládať cez kaskádu, ak bolo spojenie vytvorené pomocou bezdrôtovej technológie **Bluetooth**.

Dostupné zariadenia: mobilný telefón, MP3 prehrávač, notebook, PDA.

Profily BLUETOOTH

Aby bolo možné používať bezdrôtovú technológiu **Bluetooth**, musí byť zariadenia schopné interpretovať určité profily. Táto jednotka je kompatibilná s nasledujúcim profilom.

A2DP (Advanced Audio Distribution Profile)

Počúvanie hudby zo zariadenia BLUETOOTH

Párovanie vašej jednotky a zariadenia BLUETOOTH

Pred spustením párovania skontrolujte, či máte na svojom zariadení **Bluetooth** zapnutú funkciu **Bluetooth**. Ďalšie informácie nájdete v príručke používateľa svojho zariadenia **Bluetooth**. Operáciu párovania stačí uskutočniť raz.

1. Stláčaním tlačidla **FUNCTION** navoľte funkciu **Bluetooth**. Na displeji sa zobrazí „BT READY“.
2. Zapnite zariadenie **Bluetooth** a uskutočnite spárovanie. Pri hľadaní tejto jednotky zariadením **Bluetooth** sa na displeji zariadenia **Bluetooth** môže objaviť zoznam nájdených zariadení v závislosti od typu zariadenia **Bluetooth**. Vaša jednotka sa objaví ako „LG CM4450(XX)“.

! Poznámka

- XX označuje posledné dve číslice adresy **Bluetooth**. Ak má napríklad prístroj adresu **Bluetooth** 9C:02:98:4A:F7:08, na zariadení s funkciou **Bluetooth** sa zobrazí „LG CM4450(08)“.
- V závislosti od typu zariadenia **Bluetooth** môžu mať niektoré zariadenia odlišný spôsob párovania.
- V prípade potreby zadajte kód PIN (0000). Tento prístroj možno spojiť s až 3 **Bluetooth** zariadeniami súčasne metódou popísanou vyššie len pomocou funkcie **Bluetooth**.
- Viacnásobné párovacie spojenie podporujú len zariadenia so systémom Android alebo iOS. (Viacnásobné párovacie spojenie možno nebude podporované v závislosti od špecifikácií pripojeného zariadenia.)
- Odstrániteľné alebo odpojiteľné **Bluetooth** zariadenie (napríklad Dongle a iné) nepodporuje viacnásobné párovanie.

3. Po úspešnom spojení prístroja so zariadením s rozhraním **Bluetooth** sa na displeji zobrazí „PAIRED“. Po chvíli sa zobrazí názov **Bluetooth** zariadenia.

! Poznámka

- Po pripojení ďalších zariadení pre súčasné párovanie sa na displeji opäť nakrátko zobrazí „PAIRED“.
- Ak nie je názov zariadenia dostupný, zobrazí sa „_“.

4. Počúvajte hudbu.
Pokyny pre prehrávanie hudby uloženej v zariadení **Bluetooth** nájdete v príručke používateľa zariadenia **Bluetooth**.

! Poznámka

- Ak používate technológiu **Bluetooth**, musíte pripojenie medzi jednotkou a **Bluetooth** zariadením vytvoriť na čo najmenšiu vzájomnú vzdialenosť a túto vzdialenosť udržiavať.
V niektorých situáciách popísaných nižšie to však nemusí správne fungovať:
 - Medzi jednotkou a **Bluetooth** zariadením sa nachádza prekážka.
 - Iné zariadenie používa rovnakú frekvenciu s technológiou **Bluetooth**, ako napríklad lekársky prístroj, mikrovlnné alebo bezdrôtové zariadenie v sieti LAN.
- Po reštartovaní by ste mali svoje zariadenie **Bluetooth** k tejto jednotke znovu pripojiť.
- Aj keď je táto jednotka pripojená až k 3 zariadeniam **Bluetooth** v režime **Bluetooth**, môžete prehrávať a ovládať hudbu s pomocou len jedného z pripojených zariadení.

! Poznámka

- Keď je tento prístroj spojený s viacerými **Bluetooth** zariadeniami, spojenie **Bluetooth** si zachová len jedno zariadenie, ktoré práve prehráva, aj keď prepnete túto funkciu na ostatné zariadenia.
- Zvuk môže byť prerušovaný, ak je spojenie rušené inými elektronickými zariadeniami.
- Ovládanie zariadenie **Bluetooth** pomocou tohto prístroja nie je možné.
- V závislosti od typu zariadenia nemusí byť funkcia **Bluetooth** k dispozícii.
- Bezdrôtový systém môžete používať pomocou telefónu, MP3 prehrávača, notebooku atď.
- Čím väčšia je vzdialenosť medzi jednotkou a zariadením **Bluetooth**, tým nižšia je kvalita zvuku.
- Ak sa prístroj vypne alebo sa **Bluetooth** zariadenie od prístroja vzdiali, **Bluetooth** spojenie sa preruší.
- V prípade prerušenia spojenia **Bluetooth** pripojte znovu zariadenie **Bluetooth** k jednotke.
- Ak nie je pripojené zariadenie **Bluetooth**, na displeji sa zobrazí stav „BT READY“.
- Ak používate funkciu **Bluetooth**, nastavte hlasitosť na požadovanú úroveň na **Bluetooth** zariadení.
- V prípade, že to nie je súčasťou funkcie **Bluetooth**, možno pripojiť len jedno zariadenie.
- Ak sa **Bluetooth** pripojí počas používania televízora LG, televízor LG sa odpojí a pripojí sa **Bluetooth** zariadeniu.
- Ak pripojíte do tohto prístroja **Bluetooth** zariadenie (iOS zariadenie a iné) alebo zapnete takéto zariadenie, úroveň hlasitosti možno vzájomne synchronizovať.

Použitie aplikácie Music Flow Bluetooth

! Poznámka

S týmto prístrojom môže používať aplikáciu „Music Flow Bluetooth“ len systém Android.

Informácie o aplikácii „Music Flow Bluetooth“

Aplikácia „Music Flow Bluetooth“ obohatí tento prístroj o rad nových funkcií.

Ak chcete využívať ďalšie funkcie, odporúčame prevziať a nainštalovať bezplatnú aplikáciu „Music Flow Bluetooth“.

Nainštalujte aplikáciu „Music Flow Bluetooth“ na svoje Bluetooth zariadenie

Existujú dva spôsoby inštalácie aplikácie „Music Flow Bluetooth“ do vášho zariadenia s rozhraním **Bluetooth**.

Nainštalujte aplikáciu „Music Flow Bluetooth“ pomocou QR kódu.

1. Nainštalujte aplikáciu „Music Flow Bluetooth“ pomocou QR kódu. Načítajte QR kód pomocou skenovacieho softvéru.



(Operačný systém Android)

2. Nainštalujte ťuknutím na ikonu.
3. Preberanie spustíte ťuknutím na ikonu.

! Poznámka

- Uistite sa, že vaše zariadenie **Bluetooth** je pripojené na Internet.
- Uistite sa, že vo vašom zariadení **Bluetooth** je nainštalovaná aplikácia skenovacieho softvéru. Ak nainštalovaná nie je, prevezmite ju z obchodu „Google Android Market (Google Play Store)“.
- Pre niektoré oblasti nemusí QR kód fungovať správne.

Inštalácia aplikácie „Music Flow Bluetooth“ cez obchod „Google Android Market (Google Play Store)“

1. Ťuknite na ikonu „Google Android Market (Google Play Store)“.
2. Do vyhľadávacieho políčka napíšte „Music Flow Bluetooth“ a spustíte vyhľadávanie.
3. V zozname výsledkov vyhľadávania nájdite „Music Flow Bluetooth“ a ťuknutím spustíte preberanie **Bluetooth** aplikácie.
4. Ťuknutím na ikonu spustíte inštaláciu.
5. Preberanie spustíte ťuknutím na ikonu.

! Poznámka

- Uistite sa, že vaše zariadenie **Bluetooth** je pripojené na Internet.
- Skontrolujte, že vaše zariadenie s rozhraním **Bluetooth** je vybavené funkciou „Google Android Market (Google Play Store)“.

Aktivácia funkcie Bluetooth pomocou aplikácie „Music Flow Bluetooth“

Aplikácia „Music Flow Bluetooth“ pomôže pripojiť **Bluetooth** zariadenie k tomuto prístroju.

1. Ťknite na ikonu aplikácie „Music Flow Bluetooth“ na domovskej obrazovke, otvorte aplikáciu „Music Flow Bluetooth“ a prejdite do hlavnej ponuky.
2. Ťknite na voľbu [Menu] a vyberte požadovaný prístroj.
3. Ak potrebujete viac informácií o používaní, ťknite na [Setting] a zapnite používateľskú príručku.

! Poznámka

- Aplikácia „Music Flow Bluetooth“ bude k dispozícii v nasledujúcej softvérovej verzii:
 - OS Android: Ver. 4.0.3 (alebo novšia)
- Ak na prevádzku používate aplikáciu „Music Flow Bluetooth“, môže dochádzať k určitým rozdielom medzi aplikáciou „Music Flow Bluetooth“ a dodávaným diaľkovým ovládačom. V prípade potreby použite dodaný diaľkový ovládač.
- Aplikácia „Music Flow Bluetooth“ nemusí fungovať pre všetky **Bluetooth** zariadenia.
- Aj po pripojení aplikácie „Music Flow Bluetooth“ sa môže stať, že zo zariadenia bude vychádzať hudba. V takom prípade skúste zopakovať proces pripojenia.
- Ak budete používať iné aplikácie alebo zmeníte nastavenia svojho zariadenia s rozhraním **Bluetooth** počas používania aplikácie „Music Flow Bluetooth“, aplikácia „Music Flow Bluetooth“ nemusí fungovať správne.
- Keď aplikácia „Music Flow Bluetooth“ nepracuje správne, skontrolujte **Bluetooth** zariadenie a pripojenie aplikácie „Music Flow Bluetooth“ a skúste spojenie vykonať znova.
- V závislosti od operačného systému smartfónu sa môže používanie aplikácie „Music Flow Bluetooth“ líšiť.
- Ak pripojenie aplikácie „Music Flow Bluetooth“ nepracuje správne, skontroluje nastavenie **Bluetooth** na **Bluetooth** zariadení.

Používanie rádia

Presvedčte sa, že FM anténa je pripojená.
(Pozrite si stranu 16)

Počúvanie rádia

1. Stlačte tlačidlo **FUNCTION**, kým sa na displeji neobjaví FM.
Naladená je naposledy prijímaná stanica.
2. Automatické ladenie:
Stlačte a asi na dve sekundy podržte tlačidlo **TUNING +/-** na diaľkovom ovládači alebo tlačidlo **|<</>>|** na prístroji, kým sa zobrazenie frekvencie nezačne meniť, potom tlačidlo uvoľnite. Vyhľadávanie zastane, keď prístroj naladí stanicu.

Alebo

Ručné ladenie:

Opakovane stláčajte tlačidlo **TUNING +/-** na diaľkovom ovládači alebo tlačidlo **|<</>>|** na prístroji.

3. Upravte hlasitosť otáčaním otočného voliča na nastavenie hlasitosti na prístroji alebo opakovaným stláčaním tlačidla **VOL +/-** na diaľkovom ovládači.

Zlepšenie slabého FM príjmu

Stlačte tlačidlo **>||** na prístroji alebo tlačidlo **▶/||** na diaľkovom ovládači. Tým prepnete ladenie zo stereo na mono, čím sa spravidla vylepší príjem.

Predvolenie staníc rádia

Môžete predvoliť 50 staníc pre pásmo FM.

Pred ladením se uistíte, že zste ztlumili hlasitosť.

1. Stlačte tlačidlo **FUNCTION**, kým sa na displeji neobjaví FM.
2. Stlačením **TUNING +/-** na diaľkovom ovládači alebo **|<</>>|** na jednotke zvolte požadovanú frekvenciu.
3. Stlačte tlačidlo **PROGRAM/MEMORY** na diaľkovom ovládači. Na displeji bude blikať číslo predvolby.
4. Na diaľkovom ovládači stlačte tlačidlo **PRESET-FOLDER ^/V** a vyberte požadované číslo predvolby.

5. Stlačte tlačidlo **PROGRAM/MEMORY** na diaľkovom ovládači. Stanica je uložená.
6. Pre uloženie ďalších staníc opakujte kroky 2 až 5.
7. Ak chcete počúvať predvolenú stanicu, stlačte tlačidlo **PRESET-FOLDER ^/V** alebo voľby **0** až **9** na číselnej klávesnici diaľkového ovládača.

Vymazanie všetkých uložených staníc

1. Stlačte tlačidlo **PROGRAM/MEMORY** na diaľkovom ovládači a podržte ho 2 sekundy. Na displeji bude blikať nápis „ERASEALL“.
2. Stlačením tlačidla **PROGRAM/MEMORY** na diaľkovom ovládači vymažete všetky uložené stanice.

Zobrazenie informácie o stanici

FM tuner je vybavený systémom RDS (Radio Data System)(Systém údajov o stanici), ktorý zobrazuje informácie o aktuálnej rádiodstanici. Opakovaným stlačením tlačidla **RDS/SET** na diaľkovom ovládaní alebo tlačidla **DEMO/RDS** na jednotke môžete prechádzať rôzne dátové typy:

PS	(Programme Service Name) (Názov stanice) Názov stanice sa zobrazí na displeji.
PTY	(Programme Type Recognition) (Rozpoznanie typu programu) Názov typu programu (napr. Jazz alebo Správy) sa zobrazí na displeji.
RT	(Radio Text) (Rádiotext) Textová správa obsahujúca špeciálne informácie z vysielania stanice. Text môže bežať naprieč displeja.
CT	(Time controlled by the channel) (Čas riadený stanicou) Uvádza čas vysielania stanice.

Rádiodstanice môžete vyhľadávať podľa typu programu stlačením tlačidla **RDS/SET** na diaľkovom ovládaní alebo tlačidla **DEMO/RDS** na jednotke. Na displeji sa zobrazí posledné použité **PTY**. Výber uprednostňovaného typu programu vykonáte jedným, alebo niekoľkonásobným stlačením tlačidla **PTY** Stlačte **TUNING +/-**. Rádioprijímač začne automatické vyhľadávanie. Po nájdení stanice sa vyhľadávanie zastaví.

Nastavenie zvuku

Nastavenie režimu priestor zvuku

Tento systém obsahuje viaceré predvolené polia priestorového zvuku. Tlačidlom **SOUND EFFECT** na diaľkovom ovládaní môžete vybrať požadovaný režim zvuku.

Zobrazené položky pre ekvalizér sa môžu odlišovať v závislosti od použitého zvukového zdroja a efektov.

! Poznámka

- Na niektorých reproduktoroch zvuk nemusí byť počuť alebo môže byť zvuk tichý v závislosti od zvukového režimu.
- Po prepnutí vstupu a niekedy dokonca aj po zmene skladby môže byť potrebné zmeniť nastavenie režimu zvuku.
- Stlačením tlačidla **BASS BLAST** na prístroji môžete priamo navoliť efekt STANDARD alebo BASS.

Okno displeja	Popis
NATURAL	Môžete počúvať príjemný a prirodzený zvuk.
AUTO EQ	Nastaví ekvalizér zvuku na režim, ktorý je najviac podobný žánru, ktorý je súčasťou MP3 ID3 súborov piesní.
POP CLASSIC JAZZ ROCK	Tento program prepožičia oduševnenú atmosféru zvuku, pričom získate pocit, že ste na skutočnom rockovom, popovom, jazzovom alebo klasickom koncerte.
BASS	Počas prehrávania zosilňuje výšky, basy a efekt priestorového zvuku.
FOOT BALL	Môžete si vychutnať zvukový efekt FOOTBALL STADIUM.
FLAT	Reprodukuje vyvážený zvuk.
BOOST	Zvýši stredný rozsah pre zlepšenie kvality zvuku.
TRE/BASS	Zvýši výšky a basy.
STANDARD	Môžete si vychutnať optimalizovaný zvuk.

Pokročilé používanie

Nahrávanie na USB

Na USB možno nahrávať zvuky z rôznych zdrojov. (CD, AUX, PORTABLE, ladič, USB)

1. Pripojte USB zariadenie na prístroj.
2. Vyberte funkciu stlačením tlačidla **FUNCTION**.

Nahrávanie jednej skladby/súboru – Môžete nahrávať na USB po prehratí požadovanej skladby/súboru.

Nahrávanie všetkých skladieb/súborov - Na USB možno nahrávať po úplnom zastavení.

Zoznam pre plánované nahrávanie - Ak prejdete na naprogramovaný zoznam, môžete ho nahráť na USB. (Pozrite si stranu 19)

3. Stlačením **USB REC** na diaľkovom ovládači alebo **R USB REC.** na zariadení spustíte nahrávanie.

-Ak pripojíte USB1 aj USB2, stlačte tlačidlo **USB REC** na diaľkovom ovládači alebo tlačidlo **R USB REC.** na zariadení, keď USB1 alebo USB2, na ktoré chcete nahrávať, bliká v okne displeja.

4. Na ukončenie nahrávania stlačte **ENTER** na diaľkovom ovládači alebo **□** na zariadení.

Pozastavenie nahrávania

Počas nahrávania stlačte tlačidlo **▶/||** na diaľkovom ovládači alebo tlačidlo **>||** na zariadení pre pozastavenie nahrávania. Stlačte znovu tlačidlo pre pokračovanie v nahrávaní. (Len ladič, AUX, PORTABLE)

Výber bitovej rýchlosti a rýchlosti nahrávania

1. Stlačte tlačidlo **USB REC** diaľkovom ovládači alebo **R USB REC.** na zariadení na dlhšie ako 3 sekundy.
2. Použite **◀◀/▶▶** na diaľkovom ovládači alebo **|◀◀/▶▶|** na zariadení, čím vyberiete prenosovú rýchlosť.
3. Znovu stlačte tlačidlo **USB REC** na diaľkovom ovládači alebo tlačidlo **R USB REC.** na zariadení pre výber rýchlosti nahrávania.
4. Stlačte **◀◀/▶▶** na diaľkovom ovládači alebo **|◀◀/▶▶|** na zariadení, čím vyberiete požadovanú rýchlosť záznamu : (iba AUDIO CD)

X1 SPEED

- Počas nahrávania môžete hudbu aj počúvať.

X2 SPEED

- Môžete hudobný súbor len nahrávať.

5. Stlačte **USB REC** na diaľkovom ovládaní alebo **R USB REC.** na zariadení, čím ukončíte nastavenie.

Kopírovanie USB

Pomocou USB funkcie možno skopírovať rôzne zdroje zvuku na USB1 do USB2.

1. Pripojte USB zariadenie s požadovanými zvukovými súbormi k USB1 a zvolte funkciu USB1.
2. Pripojte iné USB zariadenie k USB2.
3. Stlačením **USB REC** na diaľkovom ovládači alebo **■ USB REC**, na zariadení spustíte nahrávanie.
4. Na ukončenie nahrávania stlačte **■ ENTER** na diaľkovom ovládači alebo **□** na zariadení.

Vytváranie neautorizovaných kópií materiálu, ktorý je chránený proti kopírovaniu, vrátane počítačových programov, súborov, vysielania a zvukových nahrávok sa považuje za porušenie autorských práv a posudzuje sa ako trestný čin. Toto zariadenie nesmie byť použité pre tieto účely.

Budte zodpovedný
Rešpektujte autorské práva

! Poznámka

- Počas nahrávania môžete sledovať priebeh USB nahrávania v percentách na obrazovke (iba MP3/WMACD).
- Počas nahrávania MP3/WMA nie je žiadny zvukový výstup.
- Ak počas prehrávania zastavíte nahrávanie, súbor, ktorý sa v tomto čase nahrával, bude uložený (Okrem súborov typu MP3/WMA)
- Počas nahrávania na USB nevyberajte USB zariadenie, ani prístroj nevypínajte. V opačnom prípade sa vytvorí nekompletný súbor, ktorý sa v počítači nebude dať odstrániť.
- Ak nahrávanie na USB zariadenie nefunguje, na displeji sa zobrazí nápis „NO USB“, „ERROR“, „USB FULL“, alebo „NO REC“.
- Pre USB nahrávanie nie je možné použiť multikartovú čítačku alebo externý HDD.
- Súbor sa nahrá pri 512 Mbyte, ak nahrávate na dlhú stopu.
- Nemožno uložiť viac než 2000 súborov.
- Nemôžete nahrávať v režime AUTO DJ.
- V prípade nepodporovaného MP3/WMA súboru, sa nahrávanie súboru môže zastaviť.
- Budú uložené nasledovne.

AUDIO CD	MP3/WMA
■ CD_REC TRK_0001 TRK_0002 	■ FILE_REC ABC(File name) DEF(File name)
iné zdroje*	Ladenie
■ OTHERS_REC AUDIO_0001 AUDIO_0002 	■ TUNER_REC AUDIO_0001_107-7FM AUDIO_0002_97-8FM

*: AUX a podobné zariadenia.

Ladenie: zobrazí sa aktuálna nahrávacia frekvencia.

Nastavenie hodín

1. Zapnite zariadenie.
2. Stlačte a podržte tlačidlo **CLOCK**.
3. Vyberte režim času stlačením tlačidiel **◀◀/▶▶** na diaľkovom ovládači.
 - AM 12:00 (pre zobrazenie vo formáte AM a PM)
 - alebo 0:00 (pre 24-hodinový formát)
4. Pre potvrdenie vašej voľby stlačte tlačidlo **RDS/SET** (NASTAVIŤ).
5. Vyberte hodiny stláčaním tlačidiel **◀◀/▶▶** na diaľkovom ovládači.
6. Stlačte tlačidlo **RDS/SET**.
7. Vyberte minúty stláčaním tlačidiel **◀◀/▶▶** na diaľkovom ovládači.
8. Stlačte tlačidlo **RDS/SET**.

Nastavenie hodín pomocou aplikácie „Music Flow Bluetooth“

Nainštalujte aplikáciu „Music Flow Bluetooth“ na svojom zariadení so systémom Android. (Pozrite si stranu 24)

Hodiny na vašom prístroji sa automaticky synchronizujú s vaším zariadením po nadviazaní spojenia **Bluetooth** cez aplikáciu „Music Flow Bluetooth“.

Použitie Vášho prehrávača ako budíka

1. Zapnite jednotku.
2. Stlačte a podržte tlačidlo **ALARM**.
3. Stláčajte tlačidlá **◀◀/▶▶** na diaľkovom ovládači pre zmenu hodín a minút a stlačte tlačidlo **RDS/SET** pre uloženie.
4. Stláčajte tlačidlá **◀◀/▶▶** na diaľkovom ovládači pre výber funkcie a stlačte tlačidlo **RDS/SET** pre uloženie.
 - Stlačením tlačidla **◀◀/▶▶** navoľte číslo v pamäti, vyberte možnosť Ladič a potom stlačte tlačidlo **RDS/SET**. Ak nie je v pamäti uložené číslo, tento krok sa preskočí.
5. Stláčajte tlačidlá **◀◀/▶▶** na diaľkovom ovládači pre zmenu hlasitosti a stlačte tlačidlo **RDS/SET** pre uloženie. Ikona hodín “⌚” ukazuje aktiváciu budíka.

! Poznámka

- Ak nastavíte čas hodín, môžete ho skontrolovať stlačením tlačidla **CLOCK** aj v prípade, že je prehrávač vypnutý.
- Po nastavení času možno nastaviť alarm.
- Ak nastavíte čas hodín a budík, môžete skontrolovať ikonu budíka “⌚” stlačením tlačidla **CLOCK** aj v prípade, že je prehrávač vypnutý.
- Ak nastavíte čas hodín a budík, môžete skontrolovať ikonu budíka “⌚” a informácie o nastavení stlačením tlačidla **ALARM** (ČASOVAČ) aj v prípade, že je prístroj vypnutý.
- Stlačením tlačidla **ALARM** navoľte režim **ALARM** zapnutý alebo vypnutý.

Nastavenie časovača spánku

Opakovane stláčajte tlačidlo **SLEEP** pre výber doby načasovania v intervale 10 až 180 minút. Po uplynutí doby načasovania sa jednotka vypne.

Pre zrušenie funkcie spánku stláčajte opakovane tlačidlo **SLEEP**, kým sa nezobrazí "SLEEP 10", potom stlačte tlačidlo **SLEEP** ešte raz, kým sa zobrazuje "SLEEP 10".

! Poznámka

- Môžete skontrolovať zostávajúci čas do vypnutia jednotky.
- Stlačte **SLEEP**. Na displeji sa objaví zostávajúci čas.

STMIEVAČ

Stlačte jedenkrát tlačidlo **SLEEP**. Osvetlenie displeja sa zníži o polovicu. Pre zrušenie stlačte tlačidlo **SLEEP** opakovane, až kým nie je stmienenie osvetlenia vypnuté.

! Poznámka

Keď je zapnuté stmienenie osvetlenia, všetky diódy LED zhasnú.

Automatické vypnutie

Tento prístroj sa z dôvodu úspory elektrickej energie automaticky vypne v prípade, že hlavné zariadenie nie je pripojené k externému zariadeniu a nepoužíva sa počas 20 minút.

Prístroj sa tiež sám vypne po 6 hodinách, ak sa hlavné zariadenie pripojí k inému zariadeniu, ktoré používa analógové vstupy.

Ako odpojiť bezdrôtové sieťové pripojenie alebo bezdrôtové zariadenie

Vypnite prístroj zatlačením a podržaním hlavného tlačidla na viac než 5 sekúnd.

Funkcia AUTO POWER je zapnutá

Tento prístroj sa automaticky zapne prostredníctvom vstupného zdroja: televízor LG alebo **Bluetooth**

Ak sa pokúšate pripojiť svoje **Bluetooth** zariadenie, tento prístroj sa zapne a pripojí **Bluetooth** zariadenie. Môžete prehrávať hudbu.

! Poznámka

- V závislosti od pripojeného zariadenia nemusí táto funkcia fungovať.
- V závislosti od pripojeného zariadenia sa prístroj zapne, ale funkcia **Bluetooth** sa nemusí pripojiť.
- Ak odpojíte **Bluetooth** pripojenie prostredníctvom tohto prístroja, niektoré **Bluetooth** zariadenia sa budú neustále pokúšať pripojiť k prístroju. Preto sa odporúča, aby ste odpojili dané pripojenie ešte pred vypnutím prístroja.
- Ak sa pokúsite pripojiť aplikáciu „Music Flow Bluetooth“, na tomto prístroji sa zapne funkcia **Bluetooth**.
- Ak prístroj zapnete pomocou funkcie televízor LG alebo **Bluetooth**, zapne sa správna funkcia prístroja.
- Ak je už tento prístroj spárovaný a je vypnutý, môže sa zapnúť automaticky pomocou vstupného zdroja.
- Ak prístroj vypnete stlačením tlačidla napájania na viac než 5 sekúnd, funkcia pre automatické zapnutie sa vypne. Pre aktiváciu prístroj zapnite.

Automatická zmena funkcie

Táto jednotka rozpoznáva vstupné signály, ako je **Bluetooth** a televízor LG, a následne automaticky prepne na vhodnú funkciu.

Ak sa pokúsite pripojiť zariadenie s rozhraním Bluetooth

Ak sa pokúsite pripojiť zariadenie s rozhraním **Bluetooth** k tomuto prístroju, navolí sa funkcia **Bluetooth**. Prehrávajte hudbu na **Bluetooth** zariadení.

Keď je pripojený televízor LG

Keď zapnete televízor LG pripojený cez funkciu LG Sound Sync (Synchronizácia zvuku LG), tento prístroj sa prepne na funkciu televízor LG. Zvuk hrá z televízora.

! Poznámka

- Táto funkcia nie je dostupná počas nahrávania alebo mazania.
- Táto funkcia funguje len so zariadeniami, ktoré boli už predtým pripojené.

LG Sound Sync (Synchronizácia zvuku LG)





Niektoré funkcie tohto zariadenia môžete ovládať diaľkovým ovládačom svojho televízora pomocou funkcie LG Sound Sync (Synchronizácia zvuku LG). Je kompatibilné s televízorom LG, ktorý podporuje funkciu LG Sound Sync (Synchronizácia zvuku LG). Skontrolujte, či sa na televízore nachádza logo LG Sound Sync (Synchronizácia zvuku LG).

Funkcie, ktoré možno ovládať diaľkovým ovládačom televízora LG: zvýšenie/zníženie hlasitosti, vypnutie zvuku.

Podrobnosti o funkcii LG Sound Sync (Synchronizácia zvuku LG) nájdete v návode na používanie televízora.

! Poznámka

- Pri používaní funkcie LG Sound Sync (Synchronizácia zvuku LG) môžete tiež používať diaľkový ovládač tohto prístroja. Ak znovu použijete diaľkový ovládač televízora, prístroj sa zosynchronizuje s televízorom.
- Ak pripojenie zlyhá, skontrolujte stav prístroja a televízora: napájanie, funkcie.
- Skontrolujte stav tohto zariadenia a pripojenia v nasledujúcich prípadoch, keď používate funkciu LG Sound Sync (Synchronizácia zvuku LG).
 - Prístroj sa vypol.
 - Zmena funkcie na inú.
 - Odpojenie bezdrôtového pripojenia spôsobené rušením alebo vzdialenosťou.
- Čas potrebný na vypnutie tohto prístroja sa líši v závislosti od typu televízora.
- Podrobnosti ponuky nastavenia televízora sa môžu líšiť v závislosti od výrobcu a modelu televízora.
- Ak pripojíte funkciu LG Sound Sync (Synchronizácia zvuku LG) a je pripojená aplikácia „Music Flow Bluetooth“, ovládanie bude dostupné cez túto aplikáciu.
- Ak ste prístroj vyppli priamo stlačením tlačidla  (Zapnúť), funkcia LG Sound Sync (Synchronizácia zvuku LG) sa odpojí. Ak chcete túto funkciu požiť znova, prepojte opäť televízor a prístroj.
- Ak sa pripojí televízor LG a je zapojený **Bluetooth, Bluetooth** sa odpojí a televízor LG sa pripojí.
- Ak sa pokúšate zmeniť túto funkciu pomocou funkcie LG TV, zmení sa hlasitosť podľa úrovne hlasitosti LG TV.

1. Zapnite prístroj stlačením tlačidla  (Zapnúť) na diaľkovom ovládači.
2. Stláčajte tlačidlo **FUNCTION**, kým sa nenavolí funkcia televízor LG.
3. Ak chcete počúvať zvuk cez tento prístroj, nastavte výstup zvuku z televízora:
Ponuka nastavenia televízora → [Sound] → [TV Sound output] → [LG Sound Sync (Wireless)]

Na displeji sa približne na 3 sekundy zobrazí nápis „PAIRED“ a potom na displeji uvidíte nápis „LG TV“, ak je vytvorené normálne prepojenie medzi týmto prístrojom a televízorom.

Riešenie problémov

Problém	Príčina a riešenie
Jednotka nefunguje správne.	<ul style="list-style-type: none"> Vypnite napájanie tejto jednotky a pripojeného externého zariadenia (TV, subwoofer, DVD prehrávač, zosilňovač a pod.) a znova ho zapnite. Odpojte napájací kábel tejto jednotky a pripojeného externého zariadenia (TV, subwoofer, DVD prehrávač, zosilňovač a pod.) a skúste ho znova pripojiť. Predchádzajúce nastavenie možno nebude možné uložiť, ak je napájanie zariadenia vypnuté.
Prístroj nefunguje.	<ul style="list-style-type: none"> Napájací kábel nie je zapojený. Zapojte napájací kábel. Skontrolujte, či nedošlo k výpadku elektrickej energie. Skontrolujte, či fungujú iné elektronické zariadenia.
Žiadny zvuk.	<ul style="list-style-type: none"> Skontrolujte, či ste vybrali správnu funkciu. Stlačte tlačidlo FUNCTION a skontrolujte vybraný režim. Skontrolujte, či sú reproduktory správne pripojené. Káble reproduktora sú pripojené správne.
Prístroj nezačne prehrávať.	<ul style="list-style-type: none"> Je vložený neprehrávateľný disk. Vložte prehrávateľný disk. Nie je vložený žiadny disk. Vložte disk. Disk je znečistený. Vyčistite disk. (viď strana 37) Disk je vložený opačne. Disk vložte označenou alebo potlačenou stranou smerom hore.
Nemožno správne naladiť rozhlasové stanice.	<ul style="list-style-type: none"> Anténa je nesprávne pripojená alebo zle umiestnená. Pripojte poriadne anténu. Intenzita rozhlasového signálu je príliš slabá. Naladte stanicu ručne. Neboli predvolené žiadne stanice alebo boli vymazané (pri ladení vyhladávaním predvolených kanálov). Nastavte nejaké rozhlasové stanice, podrobnosti viď str. 26.
Dialkové ovládanie nefunguje správne.	<ul style="list-style-type: none"> Dialkové ovládanie je príliš ďaleko od prístroja. Dialkové ovládanie používajte do vzdialenosti 7 metrov. Medzi diaľkovým ovládačom a prístrojom je umiestnená nejaká prekážka. Odstráňte prekážku. Batéria v diaľkovom ovládaní je vybitá. Nahradte batérie za nové.
Funkcia LG Sound Sync (Synchronizácia zvuku LG) nefunguje.	<ul style="list-style-type: none"> Skontrolujte, či váš televízor LG podporuje funkciu LG Sound Sync (Synchronizácia zvuku LG). Skontrolujte pripojenie funkcie LG Sound Sync (Synchronizácia zvuku LG). Skontrolujte nastavenie zvuku na svojom televízore a tomto prístroji.

Všeobecné parametre

Všeobecné	
Požiadavky na napájanie	Informácie nájdete na hlavnom štítiku.
Spotreba energie	Informácie nájdete na hlavnom štítiku.
	Sieťový pohotovostný režim: 0,4 W (Ak sú všetky sieťové porty aktivované.)
Rozmery (W x H x D)	(206 x 308 x 284) mm
Čistá hmotnosť (približne)	3 kg
Prevádzková teplota	5 °C - 35 °C
Pracovná vlhkosť	5 % - 90 %
Napájanie zbernice	5 V  500 mA

Vstupy	
AUX IN	2,0 Vrms (1 kHz, 0 dB), 75 Ω, RCA jack (L, R)
Vstup	1,2 Vms (3,5mm stereo jack)

Tuner	
FM Rozsah ladenia	87,5 - 108,0 MHz alebo 87,50 - 108,00 MHz

Zosilňovač	
Celkový výkon	460 W
Predný	230 W X 2 (3 Ω pri 1 kHz)
THD	20 %

CD	
Frekvenčná citlivosť	100 - 20000 Hz
Pomer signálu a rušenia	75 dB
Dynamický rozsah	75 dB

Reproduktor špecifikácie

Predný reproduktor	
Typ	2 cestné 2 repr
Impedancia	3 Ω
Menovitý vstupný výkon	230 W
Max. vstupný výkon	460 W
Rozmery (W x H x D)	(266 x 306 x 263) mm
Čistá váha	3,1 kg

- Dizajn a špecifikácia podliehajú zmene bez predchádzajúceho upozornenia.

Údržba

Manipulácia so zariadením

Pri preprave prístroja

Uchovajte originálnu prepravnú kartónovú škatuľu a obalový materiál. Ak potrebujete prístroj prepraviť, kvôli maximálnej bezpečnosti ho zabalte tak, ako bol pôvodne zabalený vo výrobe.

Vonkajšie povrchy udržiavajte čisté

V blízkosti prístroja nepoužívajte prchavé tekutiny, napríklad insekticídne spreje.

Pri utieraní príliš netlačte, môžete poškodiť povrch.

Nenechávajte gumené alebo plastové produkty, aby sa dlhodobo dotýkali prístroja.

Čistenie prístroja

Na čistenie prehrávača používajte mäkkú suchú handričku. Ak je povrch extrémne znečistený, použite mäkkú handričku mierne namočenú v jemnom čistiacom roztoku. Nepoužívajte silné rozpúšťadlá, ako napríklad alkohol, benzín alebo riedidlá, pretože môžu poškodiť povrch prístroja.

Údržba prístroja

Tento prístroj je precízne zariadenie využívajúce vyspelé technológie. Ak sú optické snímacie šošovky alebo diely diskovej mechaniky znečistené alebo opotrebované, môže nastať zhoršenie kvality obrazu. Ďalšie informácie získate v najbližšom autorizovanom servisnom stredisku.

Poznámky k diskom

Manipulácia s diskmi

Na disk nikdy nelepte papier alebo lepiacu pásku.

Skladovanie diskov

Po ukončení prehrávania uložte disk do obalu. Disk nevystavujte priamemu slnečnému žiareniu alebo zdrojom tepla a nikdy ho nenechávajte v zaparkovanom aute, ktoré je vystavené priamemu slnečnému žiareniu.

Čistenie diskov

Nepoužívajte silné rozpúšťadlá, ako napríklad alkohol, benzín, riedidlá, komerčne dostupné čistiace prostriedky, ani antistatický sprej určený na staršie vinylové platne.

Obchodné známky a licencie



Bezdrôtová technológia **Bluetooth®** je systém, ktorý umožňuje rádiový kontakt medzi elektronickými zariadeniami.

Na prepojenie jednotlivých zariadení prostredníctvom technológie **Bluetooth®** sa nevzťahujú žiadne poplatky.

Mobilný telefón s bezdrôtovou technológiou **Bluetooth®** možno prostredníctvom produktu Cascade ovládať, ak je s ním telefón prepojený prostredníctvom bezdrôtovej technológie **Bluetooth®**. Značka a logá **Bluetooth®** sú majetkom spoločnosti Bluetooth SIG, Inc. a spoločnosťou LG Electronics sú využívané v rámci licencie.

Ostatné ochranné známky a značky sú majetkom príslušných vlastníkov.

