

MANUAL DO USUÁRIO

# AR CONDICIONADO

Leia por favor este manual atentamente antes de operar o aparelho e conserve o mesmo para futuras referências.

TIPO : Split Teto



P/NO : MFL68221105

# Índice

Instruções de Segurança.....	3
Antes de utilizar.....	6
Introdução ao Produto.....	7
Instruções de funcionamento.....	8
Configuração da Temperatura/Verificação da Temperatura da Sala.....	18
Airflow Conjunto.....	19
Temporizador.....	20
Funcionalidades adicionais.....	22
Manutenção e Serviço.....	23
Preocupação Ambiental.....	27
Certificado de Garantia.....	28



## PARA OS SEUS REGISTROS

Escreva o modelo e o número de série aqui

**Modelo #** \_\_\_\_\_

**Nº de Série #** \_\_\_\_\_

Pode encontrá-los na etiqueta na lateral de cada unidade

**Nome do revendedor** \_\_\_\_\_

**Data de Compra** \_\_\_\_\_

- Grampear o recibo/nota fiscal nesta página caso precise comprovar a data de compra ou para fins de garantia.



## LEIA ESTE MANUAL

No interior do manual, encontrará muitas dicas úteis sobre a utilização e manutenção do seu aparelho de condicionador de ar. Pequenos cuidados de prevenção poderá poupar tempo e dinheiro durante a vida útil do seu aparelho. Encontrará respostas para os problemas mais comuns na tabela de resolução de problemas. A consulta da nossa tabela de **Conselhos de Resolução de Problemas** poderá ser suficiente para não ter que recorrer aos serviços de assistência técnica.



## PRECAUÇÕES

- Contate um técnico de serviço autorizado para reparar esta unidade.
- Contate um instalador para proceder a instalação desta unidade.
- O ar condicionado não foi produzido para ser utilizado por crianças ou idosos sem supervisão.
- Crianças devem estar sob supervisão para assegurar que não brinquem com o ar condicionado.
- Quando o cabo de força é substituído, deve ser realizado por pessoal autorizado utilizando apenas peças originais.
- A instalação deve ser realizada por um electricista qualificado.



# Instruções de Segurança

Para evitar lesões no utilizador ou em outras pessoas e danos materiais, devem ser seguidas as seguintes instruções.

- O funcionamento incorreto pelo descumprimento das instruções irá causar danos ou avarias. A gravidade é classificada pelas seguintes indicações.

## AVISO

Este símbolo indica a possibilidade de morte ou lesões graves.

## CUIDADO

Este símbolo indica a possibilidade de ferimentos e danos a propriedade.

## AVISO

Ligue sempre o produto à terra.

- Existe risco de choque elétrico.

Não use um disjuntor de circuito defeituoso ou com capacidade insuficiente. Use um disjuntor e fusível com a classificação correta.

- Existe risco de incêndio ou choque elétrico.

Para trabalhos de eletricidade, contate o vendedor, o revendedor, um electricista qualificado ou um Centro de Assistência Autorizada. Não desmonte ou repare o produto por si mesmo.

- Existe risco de incêndio ou choque elétrico.

Ligue sempre o aparelho à terra, de acordo com o diagrama de fiação.

Não ligue o fio terra a tubos de gás ou de água, a tubos de iluminação ou a fios de telefone.

- Existe risco de incêndio ou choque elétrico.

Instale de forma segura o painel e a tampa da caixa de controle.

- Existe risco de incêndio ou choque elétrico, devido a pó, água, etc.

Use um disjuntor ou fusível com a classificação correta.

- Existe risco de incêndio ou choque elétrico.

Não modifique ou aumente o cabo elétrico. Se o fio elétrico apresentar fissuras ou estiver descascado ou deteriorado, deve ser substituído.

- Existe risco de incêndio ou choque elétrico.

Para instalação, remoção ou reinstalação, contate sempre o vendedor ou um Centro de Assistência Autorizada.

- Existe risco de incêndio, choque elétrico, explosão ou danos.

Não instale o produto num suporte de instalação defeituoso. Certifique-se de que a área de instalação não se deteriora com o passar do tempo.

- Tal pode causar a queda do produto.

Nunca instale a unidade externa numa base móvel ou num lugar de onde possa cair.

- Se a unidade externa cair, pode causar danos ou lesões, e mesmo a morte de uma pessoa.

Se este produto ficar cheio de água (inundado ou submerso), contate um Centro de Assistência Autorizada para reparação, antes de voltar a utilizar.

- Existe risco de incêndio ou choque elétrico.

Certifique-se de usar o tipo certo de refrigerante. Por favor, leia a etiqueta do produto.

- Utilizar um refrigerante incorreto pode impedir o funcionamento normal da unidade.

Não toque, utilize ou repare o produto com as mãos molhadas.

- Existe risco de choque elétrico ou incêndio.

Não coloque um aquecedor ou outros dispositivos de aquecimento perto do cabo elétrico.

- Existe risco de incêndio e choque elétrico.

Não deixe entrar água nas partes elétricas. Instale a unidade afastada de fontes de água.

- Existe risco de incêndio, avaria do produto ou choque elétrico.

**Não armazene nem use gases inflamáveis ou combustíveis perto do produto.**

- Existe risco de incêndio.

**Na unidade externa, o condensador fornece energia de alta voltagem para os componentes elétricos. Descarregue completamente o condensador antes de realizar os trabalhos de reparação.**

- Um condensador carregado pode causar choque elétrico.

**Não abra a grade frontal do produto durante a operação. (Não toque no filtro eletrostático, se a unidade estiver equipada com este.)**

- Existe risco de lesão física, choque elétrico ou avaria do produto.

**Desligue a alimentação elétrica (Disjuntor) e desligue a unidade da tomada antes de limpar ou reparar o produto.**

- Existe risco de choque elétrico.

**Certifique-se de que o cabo elétrico não pode ser puxado ou danificado durante o funcionamento.**

- Existe risco de incêndio ou choque elétrico.

**As ligações de cabos interiores/exteriores devem ser mantidas bem apertadas e o cabo deve ser disposto de forma a que seja impossível ser puxado dos terminais de ligação.**

- Ligações soltas ou incorretas podem causar a geração de calor ou incêndio.

**Não utilize peças que não estejam relacionadas na lista de peças sobressalentes. Nunca tente modificar o equipamento.**

- O uso de peças inadequadas pode causar choques elétricos, a geração excessiva de calor ou um incêndio.

**Se algum ruído, odor estranho ou fumaça sair do produto, desligue imediatamente o disjuntor ou desligue o cabo de alimentação.**

- Existe risco de choque elétrico ou incêndio.

**Se não pretender utilizar o produto durante um longo período de tempo, desligue da tomada ou desligue o disjuntor.**

- Existe risco de falha ou avaria do produto, ou de uma operação imprevista.

**Não coloque NADA sobre o cabo elétrico**

- Existe risco de incêndio ou choque elétrico.

**Elimine com segurança os materiais de embalagem. Materiais como parafusos, pregos, peças partidas, etc., retirados após a instalação, devem ser eliminados com segurança, bem como os sacos de plástico da embalagem.**

- Existe o risco das crianças brincarem com eles, podendo ocorrer lesões.

**Não use o produto num espaço confinado durante um longo período de tempo. Ventile regularmente.**

- Pode ocorrer uma falta de oxigênio, o que prejudicará a sua saúde.

**Ventile regularmente o local onde está o produto, se o utilizar juntamente com um fogão ou um aparelho de aquecimento, etc.**

- Pode ocorrer uma falta de oxigênio, o que prejudicará a sua saúde.

**Certifique-se de que ninguém, especialmente crianças, poderão andar ou cair sobre a unidade externa.**

- Tal pode resultar em lesões e danos no produto.

**Se ocorrer um vazamento de gás inflamável, desligue o gás e abra uma janela para ventilar o ambiente antes de ligar o produto.**

- Não use o telefone, nem ligue ou desligue interruptores. Existe risco de explosão ou incêndio.

## CUIDADO

**O produto deve ser levantado e transportado por duas ou mais pessoas.**

- Evite lesões pessoais.

**Não instale o produto onde este fique diretamente exposto a brisa do mar (maresia).**

- Tal pode causar a corrosão do produto.

**Instale a mangueira de drenagem para garantir que a água condensada é devidamente drenada para fora.**

- Uma ligação incorreta pode causar o derramamento de água.

**Mantenha nivelamento do terreno ao instalar o produto.**

- Para evitar vibração ou ruído.

**Não instale o produto num local onde o ruído ou o ar quente da unidade externa possa prejudicar ou perturbar os vizinhos.**

- Tal pode causar um problema aos seus vizinhos e uma disputa.

**Inspeccione as fugas de gás (refrigerante) após a instalação ou reparação do produto.**

- Os baixos níveis de refrigerante podem causar a falha do produto.

**Não use o produto para finalidades especiais, como para conservar alimentos, obras de arte, etc. Trata-se de um aparelho de ar condicionado e não de um sistema de refrigeração de precisão.**

- Existe risco de danos ou perda de propriedade.

**Não toque nas peças metálicas do produto ao remover o filtro de ar.**

- Existe risco de lesões pessoais.

**Não introduza as mãos ou outros objetos através das entradas ou saídas de ar, enquanto o produto estiver em funcionamento.**

- Existem peças afiadas e em movimento que podem causar lesões pessoais.

**Não incline a unidade ao removê-la ou desinstalá-la.**

- A água condensada no interior pode derramar.

**A desmontagem da unidade, o tratamento do óleo refrigerante e de eventuais peças deve ser feito de acordo com as normas locais e nacionais.**

**Se o líquido das pilhas tocar na sua pele ou na sua roupa, lave bem com água limpa. Não use o controle remoto se as pilhas tiverem vazando.**

- Os químicos contidos nas pilhas podem causar queimaduras ou outros problemas de saúde.

**Não exponha a sua pele, crianças ou plantas à corrente de ar quente ou frio.**

- Tal pode prejudicar a sua saúde.

**Não bloqueie a entrada ou a saída do fluxo de ar.**

- Tal pode causar a avaria do produto.

**Não pise nem coloque objetos em cima do produto. (unidades externas)**

- Existe risco de lesões pessoais e de avaria do produto.

**Tenha cuidado ao desembalar e instalar o produto.**

- As extremidades afiadas podem causar lesões.

**Não misture ar ou gás para além do refrigerante especificado utilizado no sistema.**

- Se entrar ar no sistema de refrigerante, tal resultará numa pressão excessivamente alta, causando lesões ou danos no equipamento.

**Substitua todas as pilhas do controle remoto por pilhas novas do mesmo tipo. Não misture pilhas antigas com pilhas novas, ou diferentes tipos de pilhas.**

- Existe risco de incêndio ou falha do produto.

**Se ingerir o líquido das pilhas, escove os seus dentes e consulte um médico. Não use o controle remoto se as pilhas tiverem derramado.**

- Os químicos contidos nas pilhas podem causar queimaduras ou outros problemas de saúde.

**Não beba a água drenada do produto.**

- Esta água não é pura e pode causar graves problemas para a saúde.

**Use um pano macio para limpar. Não use detergentes agressivos, solventes ou produtos de limpeza.**

- Existe risco de incêndio, choque elétrico ou danos nas partes de plástico do produto.

**Insira sempre o filtro corretamente depois de limpar. Limpe o filtro a cada duas semanas ou mais frequentemente, se necessário.**

- Um filtro sujo reduz a eficiência.

**Se o gás refrigerante derramar durante a reparação, não toque no gás refrigerante derramado.**

- O gás refrigerante pode causar queimaduras provocadas pelo frio.

**Se o gás refrigerante derramar durante a instalação, ventile imediatamente a área.**

- Caso contrário, pode prejudicar a sua saúde.

**Não recarregue ou desmonte as pilhas. Não elimine as pilhas usando fogo.**

- Estas podem arder ou explodir.

**Não deixe o ar condicionado funcionar durante muito tempo, se a umidade for muito elevada e se uma porta ou janela estiver aberta.**

- A umidade pode condensar e molhar ou danificar os móveis.

**Use um banco ou uma escada firme ao limpar, fazer manutenção ou reparar o produto em lugares altos.**

- Tenha cuidado e evite lesões pessoais.

## Pilhas e Baterias:

**Não incinere, não tente abrir e não jogue em lixo comum. Preserve o meio ambiente e sua saúde. Após uso, as pilhas e/ou baterias deverão ser entregues ao estabelecimento comercial ou rede de assistência técnica autorizada (Conama no. 401 de 11/2008).**



## Antes de utilizar

### Preparação para instalação

1. Contate um especialista de instalação.
2. Ligue o cabo de corrente entre a unidade interna e externa
3. Utilize um circuito dedicado.
4. Se o cabo/tomada estiverem danificados substitua-os apenas por partes originais.

### Utilização

1. A exposição direta ao ar durante longos períodos pode ser perigosa para a sua saúde. Não exponha os ocupantes, animais de estimação ou plantas ao fluxo direto de ar durante longos períodos de tempo.
2. Devido à possibilidade de falta de oxigênio, ventile a divisão quando utilizar fornos e dispositivos de aquecimento.
3. Não utilize o ar condicionado para fins não especificados (ex: preservar aparelhos de precisão, alimentos, animais de estimação, plantas, objetos de arte, etc.) Pode danificar os itens.

### Limpeza e manutenção

1. Não toque nas partes metálicas da unidade enquanto remove o filtro. Pode lesionar-se nas pontas metálicas afiadas.
2. Não utilize água para limpar o ar condicionado. Exposição à água pode destruir o isolamento, levando a um possível choque elétrico.
3. Quando limpar a unidade certifique-se que a corrente está desligada. Possibilidade de lesões se a unidade for acidentalmente ligada enquanto limpa o seu interior

### Serviço

1. Para reparações ou manutenção contate o seu fornecedor autorizado

# Introdução ao Produto

## Nome e função das peças

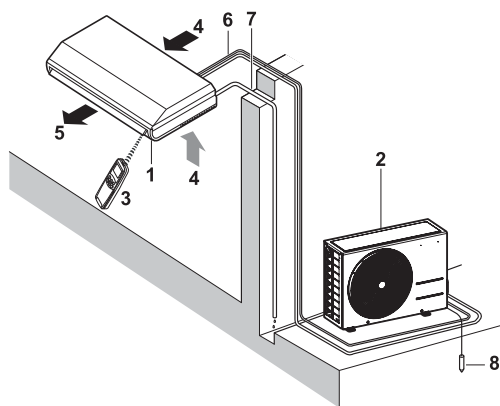

- 1: Unidade interna
- 2: Unidade externa
- 3: Controle remoto
- 4: Entrada de ar
- 5: Descarga de ar
- 6: Tubulação do refrigerante, fio elétrico de ligação
- 7: Tubo de drenagem
- 8: Fio terra para a unidade externa, para evitar choques elétricos.

## Lâmpadas de Indicação de Funcionamento

- ⏻ **On/Off** : Acende durante a operação do sistema.
- 🔌 **Sinal do Filtro** : Acende 2400 horas depois da unidade começar a ser utilizada.
- 🕒 **Temporizador** : Acende durante a operação do temporizador.
- ⚡ **Modo de descongelamento** : Acende-se durante o Modo de Descongelamento ou na operação de aquecimento inicial (Apenas no modelo quente e frio)
- 🔊 **Forçada** : Para comandar a unidade quando o controle remoto não puder ser utilizado por algum motivo.

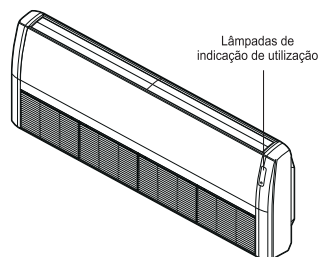

Lâmpadas de indicação de utilização

# Instruções de funcionamento

## Como inserir as Pilhas

1. Remova a tampa das pilhas puxando-a na direção das setas.
2. Insira as pilhas novas e certifique-se de que estas estão instaladas na polaridade correta (+) e (-).
3. Volte a colocar a tampa empurrando-a para a posição original.

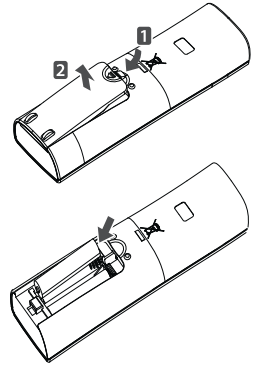

### NOTA

1. Use / substitua sempre as pilhas com o mesmo tipo.
2. Se o sistema não for usado por um longo período de tempo, retire as pilhas para poupar o seu tempo de atividade.
3. Se o visor do controle remoto começar a falhar, substitua ambas as pilhas.

## Manutenção do Controle Remoto Sem Fios

1. Escolha um local adequado onde seja fácil e seguro ao seu alcance.
2. Fixe o suporte de parede com os parafusos fornecidos.
3. Encaixe o controle remoto dentro do suporte.

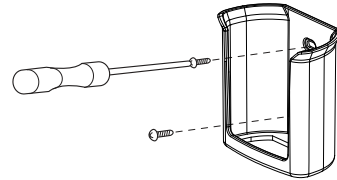

### NOTA

1. O controle remoto nunca deve ser exposto diretamente à luz solar.
2. O transmissor e o receptor de sinal devem estar sempre limpos para uma comunicação adequada. Use um pano macio para os limpar.
3. Se outros aparelhos também forem ativados com o controle remoto, mude a sua posição ou consulte o seu técnico.

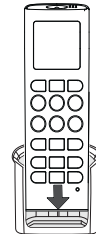

# Controle Remoto Sem Fios

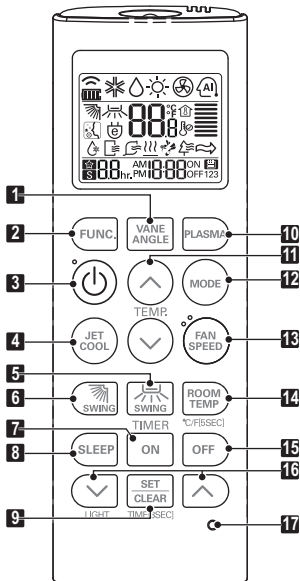

- 1** Botão VANE ANGLE(Inativo)  
Usado para configurar cada ângulo da lâmina rotativa.
- 2** Botão FUNCTION SETTING(Inativo)  
Usado para definir ou não definir, Limpeza Automática, Limpeza Inteligente, Aquecedor Elétrico ou controle do ângulo da lâmina rotativa individual.
- 3** Botão ON/OFF  
Usado para ligar (on) / desligar (off) a unidade.
- 4** Botão JET COOL  
Refrigeração rápida pelo funcionamento da ventilação a uma velocidade muito elevada.
- 5** Botão LEFT/RIGHT SWING(Inativo)  
Usado para definir a direção esquerda / direita desejada da direção do fluxo de ar (horizontal).
- 6** Botão UP/DOWN SWING  
Usado para parar ou iniciar o movimento do defletor e para definir a direção desejada do fluxo de ar.
- 7** Botão ON TIMER  
Usado para definir a hora de início de funcionamento.
- 8** Botão SLEEP TIMER  
Usado para definir a hora de início de funcionamento de baixo consumo (sleep).
- 9** Botão SET / CLEAR  
Usado para definir / não definir o temporizador. Usado para definir o tempo atual (se for inserido para 3 seg.)
- 10** Botão PLASMA (Inativo)  
Utilizado para iniciar ou parar a função de purificação de plasma.
- 11** Botão ROOM TEMPERATURE SETTING  
Usado para selecionar a temperatura do quarto.
- 12** Botão OPERATION MODE SELECTION  
Usado para selecionar o modo de funcionamento.
- 13** Botão INDOOR FAN SPEED SELECTION  
Usado para selecionar a velocidade da ventilação em três etapas Baixo, Médio e Elevado.
- 14** Botão ROOM TEMPERATURE CHECKING  
Usado para selecionar a temperatura do quarto.
- 15** Botão OFF TIMER  
Usado para definir a hora de parar.
- 16** Botão TIMER SETTING (Cima/Baixo)/Botão LIGHT  
Usado para definir o temporizador. Usado para ajustar a luminosidade. (Se não for modo de ajuste da hora).
- 17** Botão RESET  
Usado para reconfigurar o controle remoto.

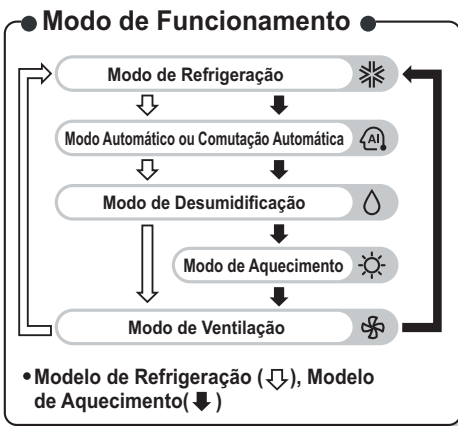

## Controle Remoto de Banda Larga Com Fios(Opcional)

### Nome e função do controle remoto (PQRCVSL0QW)

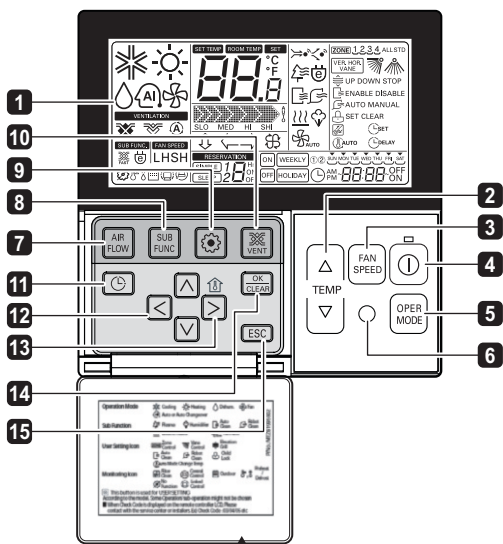

Cole o adesivo de informação na tampa do controle. Escolha o idioma apropriado dependendo do seu país.

- 1** TELA DE INDICAÇÃO DE OPERAÇÃO
- 2** BOTÃO DE CONFIGURAÇÃO DE TEMPERATURA
- 3** BOTÃO DE VELOCIDADE DE VENTILAÇÃO
  - Em alguns modelos não existe essa função.
- 4** BOTÃO ON/OFF
- 5** BOTÃO DE SELEÇÃO DO MODO DE OPERAÇÃO
- 6** RECEPTOR DO CONTROLE REMOTO SEM FIOS
  - Alguns produtos não recebem sinais sem fios.
- 7** BOTÃO DE FLUXO DE AR
- 8** BOTÃO DE SUBFUNÇÃO
- 9** BOTÃO DE CONFIGURAÇÃO DE FUNÇÃO
- 10** BOTÃO DE VENTILAÇÃO
- 11** RESERVA
- 12** BOTÃO CIMA, BAIXO, ESQUERDA, DIREITA
  - Para verificar a temperatura interior, pressione o botão 
- 13** BOTÃO DE TEMPERATURA DA DIVISÃO
- 14** BOTÃO DE CONFIRMAR / CANCELAR
- 15** BOTÃO SAIR

\* Algumas funções podem não estar disponíveis e apresentadas dependendo do tipo de produto.

### Acessórios

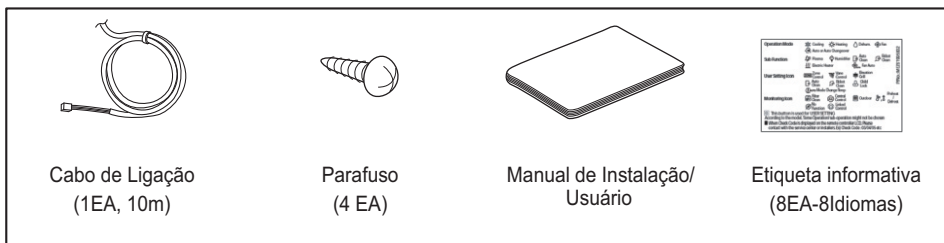

## Modo de Refrigeração - Funcionamento padrão

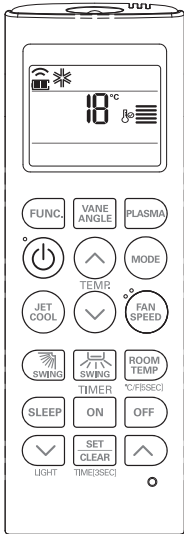

- 1** Pressione o botão ON/OFF.  
A unidade vai responder com um apito.



- 2** Pressione o botão MODE para selecionar o modo de refrigeração.

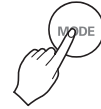

- 3** Ajuste a temperatura desejada ao pressionar o botão TEMP.  
Pressione o botão ROOM TEMPERATURE para verificar a temperatura do quarto. Quando a temperatura desejada configurada for superior à temperatura do quarto, não é emitida uma brisa fria.

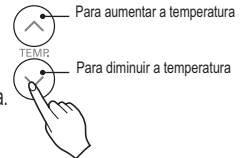

\* Limite de Configuração da Temperatura: 18-30°C (64-86°F)

## Modo de Refrigeração - Refrigeração Intensa

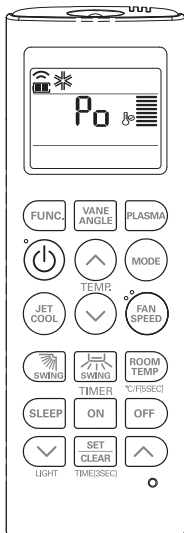

- 1** Pressione o botão ON/OFF.  
A unidade vai responder com um apito.



- 2** Pressione o botão MODE para selecionar o modo de refrigeração.



- 3** Pressione o botão JET COOL. A unidade funcionará com a ventilação numa velocidade muito elevada no modo de refrigeração.

\* Modelos montados na parede funcionam no modo intenso de refrigeração durante 30 minutos.



- 4** Para cancelar o modo intenso de refrigeração pressione novamente o botão Jet Cool, ou o botão da ventilação, ou botão de ajuste da temperatura do quarto, e a unidade funcionará numa velocidade alta de ventilação no modo de refrigeração.



## Modo de Funcionamento Automático

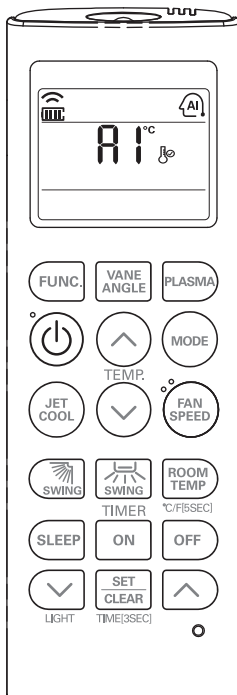

- 1 Pressione o botão ON/OFF.  
A unidade vai responder com um apito.



- 2 Pressione o botão MODE para selecionar o modo de funcionamento automático.

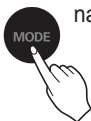

- 3 Defina a temperatura desejada.

### <Para o modelo de refrigeração>

A temperatura e a velocidade da ventilação são automaticamente definidas pelos controles eletrônicos com base na temperatura real do quarto. Caso sinta calor ou frio, pressione os botões TEMPERATURE SETTING para mais refrigeração ou aquecimento. Não pode mudar a velocidade da ventilação interior. Já foi definida pela regra do Modo de Funcionamento Automático.

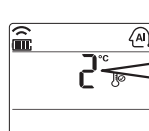
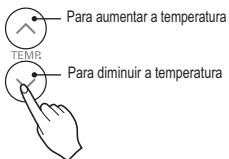

‡ Por favor, selecione o código dependendo da sua necessidade.

Código	Descrição
2	Refrigerar
1	Refrigerar levemente
0	Temperatura ambiente
-1	Aquecer levemente
-2	Aquecer

### <Para o Modelo de Aquecimento>



Pode ajustar a temperatura desejada e a velocidade da ventilação interna. Limite de Configuração da Temperatura : 18~30°C (64~86°F)

### Durante o Modo Automático de Funcionamento

- Se o sistema não está funcionando como desejado, alterne manualmente para outro modo. O sistema não muda automaticamente do modo de refrigeração para o modo de aquecimento ou de aquecimento para refrigeração, e sendo assim deve definir o modo e a temperatura desejada novamente.

## Modo de Comutação Automática

Esta função está disponível em apenas alguns produtos.

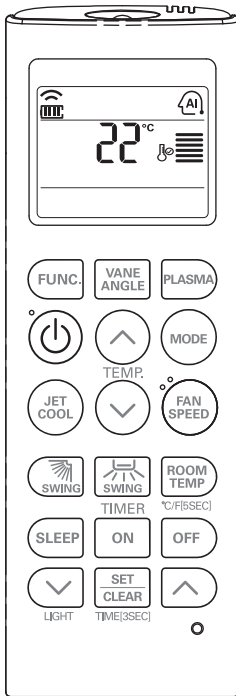

**1** Pressione o botão ON/OFF. A unidade vai responder com um apito.



**2** Pressione o botão MODE para selecionar o modo de comutação automático.



**3** Defina a temperatura desejada.  
\* Limite da Configuração de Temperatura no Modo de Comutação Automática: 18~30°C (64~86°F)

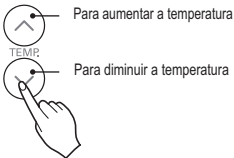

**4** Pode selecionar a velocidade da ventilação em quatro etapas Baixo, Médio, Elevado e Super Elevada. Cada vez que o botão for pressionado, o modo de velocidade da ventilação é alterado.



### Durante o Modo de Comutação Automática

- O ar condicionado altera automaticamente o modo de funcionamento para manter a temperatura do interior. Quando a temperatura do quarto varia mais  $\pm 2^{\circ}\text{C}$  ( $4^{\circ}\text{F}$ ), em relação à temperatura definida, o ar condicionado mantém a temperatura do quarto dentro de  $\pm 2^{\circ}\text{C}$  ( $4^{\circ}\text{F}$ ), em relação à temperatura definida pelo modo de comutação automática.

## Modo de Comutação Automática - Configurar o Modo de Mudança de Temperatura

Esta função é para definir o modo de funcionamento no modo de comutação automática.

- 1 No modo de comutação automática, pressione o botão FUNCTION para selecionar a temperatura de mudança de modo.

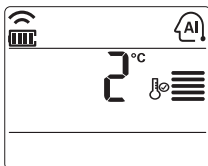

- 2 Pressione o botão TEMPERATURE SETTING para a temperatura de mudança de modo desejada. (Valor padrão é de 2°C (4°F).)

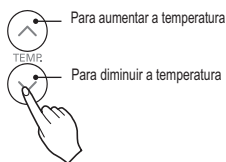

**\* Temp. de mudança de modo.  
Intervalo: 1~7°C (2~14°F).**

A Temperatura de mudança de modo é a diferença de temperatura quando se muda do modo de refrigeração para o modo de aquecimento ou vice-versa.

Ex.) quando temperatura definida é de 25°C (76°F) e a temperatura do quarto é de 20°C (68°F), então o modo de funcionamento ativado é o de aquecimento. Se definir a temperatura de mudança de modo para 2°C (4°F), quando a temperatura do quarto atingir 27°C (25°C + 2°C) (80°F (76°F + 4°F)), a unidade inicia a operação de refrigeração.

## Modo de Desumidificação

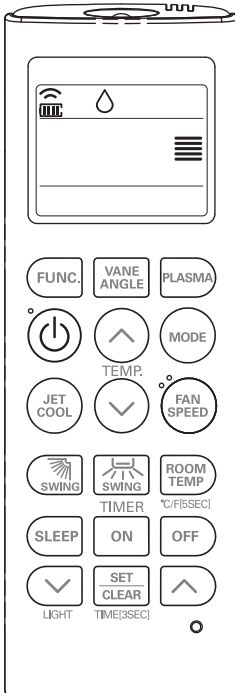

- 1 Pressione o botão ON/OFF.  
A unidade vai responder com um apito.



- 2 Pressione o botão MODE para selecionar o modo de desumidificação.

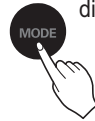

- 3 Defina a velocidade da ventoinha. Pode selecionar a velocidade da ventilação em quatro etapas Baixo, Médio, Elevado e Super Elevado. Cada vez que o botão for pressionado, o modo de velocidade da ventilação é alterado.



### Durante o Modo de Desumidificação

- Se selecionar o modo de desumidificação no botão de seleção de operação, a unidade interna começa a executar a função de desumidificação, ajustando automaticamente a temperatura do quarto e o volume de ar para as melhores condições de desumidificação com base na temperatura do quarto detectada. Neste caso, o ajuste de temperatura não é exibido no controle remoto, e não será capaz de controlar a temperatura do quarto também.
- Durante a função saudável de desumidificação, o volume de ar é ajustado automaticamente de acordo com o algoritmo que responda à temperatura atual do quarto e que torna as condições do quarto saudáveis e confortáveis, mesmo em épocas de umidade elevada.

## Modo de Aquecimento

Esta função é apenas para o modelo Quente e Frio.

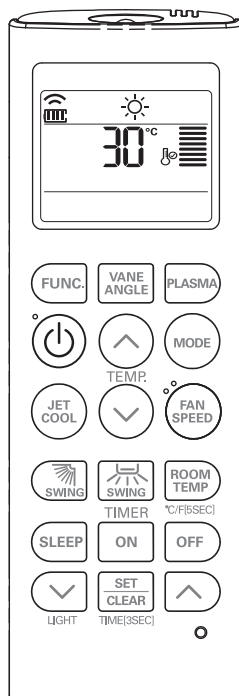

- 1 Pressione o botão ON/OFF.  
A unidade vai responder com um apito.



- 2 Pressione o botão MODE para selecionar o modo de aquecimento.



- 3 Ajuste a temperatura desejada ao pressionar o botão TEMP. Pressione o botão ROOM TEMPERATURE CHECKING para verificar a temperatura do quarto. Quando a temperatura desejada configurada for inferior à temperatura do quarto, não é emitida uma brisa quente.

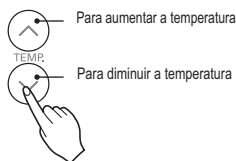

**\* Limite da Configuração de Temperatura no Modo de Aquecimento : 16~30°C (60°F~86°F)**

- 4 Defina novamente a velocidade da ventilação. Pode selecionar a velocidade da ventoinha em quatro etapas Baixo, Médio, Elevado e Super Elevada. Cada vez que o botão for pressionado, o modo de velocidade da ventilação é alterado.



## Modo de Ventilação

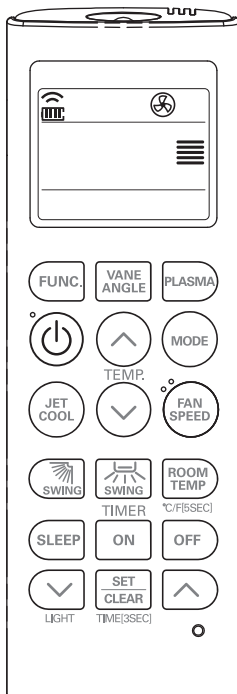

- 1 Pressione o botão ON/OFF.  
A unidade vai responder com um apito.



- 2 Pressione o botão MODE para selecionar o modo de ventilação.



- 3 Defina novamente a velocidade da ventilação. Pode selecionar a velocidade da ventilação em quatro etapas Baixo, Médio, Elevado e Super Elevado. Cada vez que o botão for pressionado, o modo de velocidade da ventilação é alterado.



### Brisa Natural pela lógica do caos

- Para uma maior sensação de frescor, pressione o botão de velocidade da ventilação interna no modo JET COOL. Neste modo, a brisa é emitida como brisa natural, mudando automaticamente a velocidade da ventilação para super elevada.

### Durante o Modo de Ventilação

- O compressor externo não funciona.  
Uma função que faz circular o ar interno, sem que haja alteração na temperatura interna.

# Configuração da Temperatura/Verificação da Temperatura da Sala

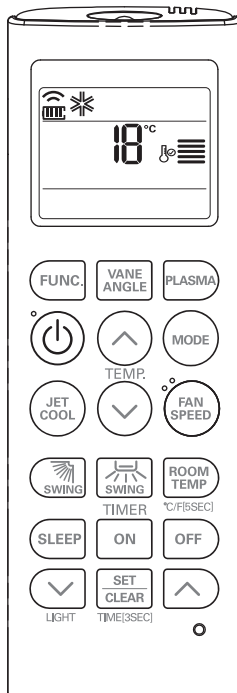

Podemos ajustar a temperatura desejada:

- Pressione os botões para ajustar a temperatura desejada



: Aumentar a temperatura um clique pressionado



: Diminuir a temperatura um clique pressionado

Temperatura do quarto: Indique a temperatura atual do quarto.

Temperatura a definir: Indique a temperatura que o utilizador pretende configurar.

<Modo de Refrigeração>

O modo de refrigeração não funciona se a temperatura desejada for superior à temperatura do quarto. Por favor baixe para temperatura desejada.

<Modo de Aquecimento>

O modo de aquecimento não funciona se a temperatura desejada for inferior à temperatura do quarto, por favor aumente para temperatura desejada.

Sempre que pressionar o botão ROOM TEMPERATURE, a temperatura do quarto será exibida em 5 segundos.



Após 5 segundos, passa a mostrar a temperatura desejada.

Devido à localização do controle remoto, a temperatura real do quarto e o valor exibido desta podem ser diferentes.

Pressione o botão ROOM TEMPERATURE por 5 segundos, para ativar a mudança na unidade de temperatura, de Celsius para Fahrenheit ou de Fahrenheit para Celsius.

# Airflow Conjunto

## Controle da direção Cima/Baixo do Fluxo de Ar (Opcional)

O fluxo de ar para Cima / Baixo (fluxo de ar vertical) pode ser ajustado ao usar o controle remoto.

1. Pressione o botão ON / OFF para iniciar a unidade.
2. Pressione o botão SWING e o defletor irá balançar para cima e para baixo.  
Pressione novamente o SWING para configurar o defletor vertical na direção do fluxo de ar desejada.



### NOTA

- Se pressionar o botão SWING, a direção horizontal do fluxo de ar é alterada automaticamente baseada no algoritmo de balanço automático que distribua o ar no quarto de forma uniforme e, ao mesmo tempo, o faça sentir mais confortável, como se estivesse a apreciar uma brisa natural.
- Use sempre o controle remoto para ajustar a direção do fluxo de ar para cima / baixo. Mover manualmente o defletor vertical da direção do fluxo de ar com a mão, pode danificar o aparelho de ar condicionado.
- Quando o aparelho é desligado, o defletor do fluxo de ar na direção para cima/baixo vai fechar a saída de ar do sistema.

# Temporizador

## Definir a hora atual

1. Pressione o botão SET / CLEAN por 3 segundos.



2. Pressione os botões TIME SETTING até que o tempo desejado seja configurado. (Se pressionar o botão durante um longo tempo, ele vai mudar rapidamente em intervalos de 10 min.)

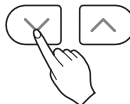

3. Pressione o botão SET / CLEAR.



### NOTA

Verifique a indicação para A.M. e P.M.

## Configuração do temporizador para funcionamento de baixo consumo ( sleep )

1. Pressione o botão TIMER para ligar ou desligar o temporizador.

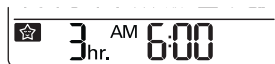

Temporizador Sleep

2. Pressione os botões TIME SETTING até que o tempo desejado seja configurado. (7 horas é a configuração máxima)



3. Pressione o botão SET / CLEAR.



## Configuração do temporizador ligada (On)

1. Pressione o botão ON para ligar ou desligar o temporizador.

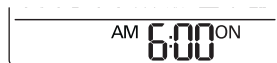

Temporizador ON

2. Pressione os botões TIME SETTING até que o tempo desejado seja configurado.



3. Pressione o botão SET / CLEAR.



## Configuração do temporizador desligada (Off)

1. Pressione o botão OFF para ligar ou desligar o temporizador.

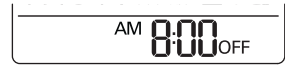

Temporizador OFF

2. Pressione os botões TIME SETTING até que o tempo desejado seja configurado.



3. Pressione o botão SET / CLEAR.



## Para cancelar a configuração do temporizador

- Se desejar cancelar todas as definições do temporizador, pressione o botão SET CLEAR.
- Se desejar cancelar cada configuração do temporizador, pressione o botão do temporizador para ligar ou desligar cada temporizador sleep tal como preferir. E depois pressione o botão SET/CLEAR, ao apontar o controle remoto para o receptor de sinal. (A lâmpada do temporizador no ar condicionado e a tela serão desligados.)



# Funcionalidades adicionais



## Operação Forçada

Irá iniciar-se se o botão de energia for pressionado sem o controle remoto.  
Se desejar parar volte a pressionar no botão

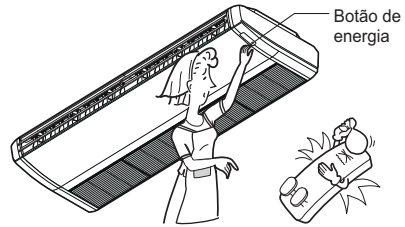

	Modelo de Refrigeração	Modelo de Aquecimento		
		Temp. Ambiente $\geq 24^{\circ}\text{C}$	$21^{\circ}\text{C} \leq$ Temp. Ambiente $< 24^{\circ}\text{C}$	Temp. Ambiente $< 21^{\circ}\text{C}$
Modo de utilização	Refrigeração	Refrigeração	Desumidificação saudável	Aquecimento
Velocidade da VENTILAÇÃO interior	Elevado	Elevado	Elevado	Elevado



## Reiniciar automático

No caso da corrente voltar após uma queda de energia, a unidade irá operar automaticamente com as configurações prévias. No modo inicial a ventilação opera em velocidade baixa e o compressor inicia o funcionamento após 3 minutos. Quando o compressor se iniciar, a velocidade da ventilação irá voltar à configuração anterior.

## ⚠ AVISO

**: No caso de falta de energia durante um longo período de tempo, desligue o aparelho no disjuntor para evitar que a unidade volte a funcionar em períodos indesejados.**

### Informação útil

Velocidade da ventilação e capacidade de refrigeração. A capacidade de refrigeração indicada nas especificações é o valor de velocidade elevada, sendo inferior em velocidades baixa ou média. É recomendada velocidade de ventilação elevada quando quer refrigerar rapidamente o local.

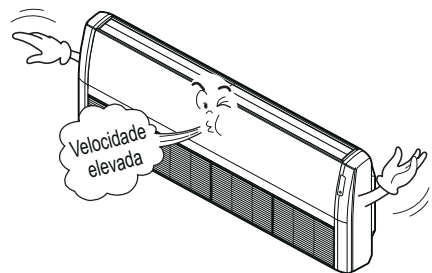

# Manutenção e Serviço

Antes de tentar efetuar qualquer tipo de manutenção, desligue a corrente do sistema.

## Unidade Interna

### Grade, Revestimento e Controle Remoto

Desligue o sistema antes de limpar. Limpe com um pano seco e suave.  
Não utilize produtos abrasivos.

### NOTA

: Deve desligar a corrente antes de limpar a unidade interna.

Não utilize nenhum dos seguintes:

- Água mais quente do que 40°C. Pode deformar e/ou descolorir.
- Substâncias voláteis podem danificar as superfícies do ar condicionado.



## FILTROS DE AR

Os filtros de ar atrás da grade de entrada de ar devem ser verificados e limpos uma vez em cada 2 semanas ou com maior frequência se necessário.

1. Puxe o gancho do filtro para o remover.
2. Limpe o filtro com um aspirador ou água morna.
  - Se a sujeira persistir, limpe-o com uma solução em água morna.
  - Se utilizar água quente (mais de 40°C) pode deformar o produto.
3. Após a limpeza com água, limpe-o bem à sombra.
4. Volte a instalar o filtro empurrando-o para a grade de entrada de ar.

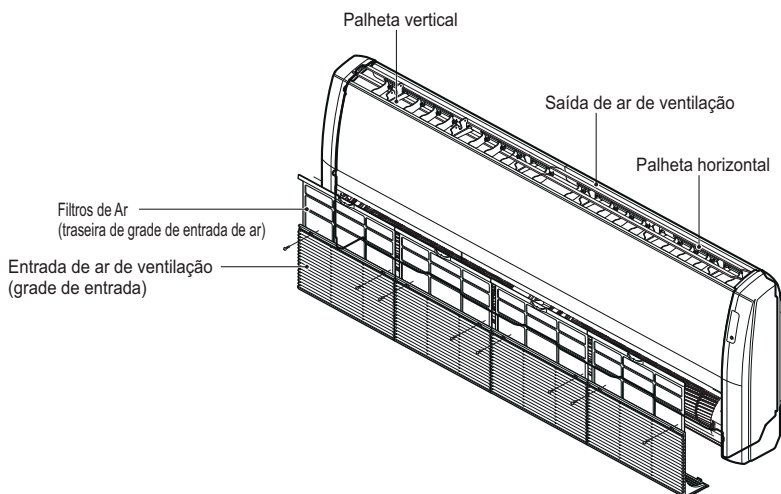

## Conselhos de Utilização!

### Não deixe o ar condicionado ligado por muito tempo.

Não é bom para a sua saúde e desperdiça eletricidade.

### Mantenha as persianas ou cortinas fechadas.

Não deixe entrar luz solar diretamente no local quando o ar condicionado estiver em funcionamento.

### Mantenha a temperatura ambiente uniforme.

Ajuste a direção de fluxo de ar vertical e horizontal para garantir uma temperatura uniforme no local.

### Certifique-se de que as portas e as janelas estão bem fechadas.

Evite abrir as portas e as janelas sempre que possível para manter o ar fresco no local.

### Limpe regularmente o filtro de ar.

Um filtro de ar obstruído reduz o fluxo de ar, e diminui os efeitos de refrigeração e desumidificação. Limpe, pelo menos, uma vez a cada duas semanas.

### Ventile ocasionalmente o local.

Como as janelas são mantidas fechadas, é uma boa ideia abri-las e ventilar o local regularmente.

## Quando o ar condicionado não for utilizado....

### Se o aparelho não for utilizado durante um longo período de tempo.

1. Opere o ar condicionado com as definições seguintes durante 2 a 3 horas.
  - Tipo de operação: Modo de operação com ventilação. (Consulte a página 17.)
  - Isto secará os mecanismos internos.
2. Desligue o disjuntor.



**CUIDADO: Desligue o disjuntor se não pretender utilizar o ar condicionado durante um longo período de tempo. A sujeira acumulada pode causar incêndio.**

3. Retire as pilhas do Controle Remoto.

### Quando pretender utilizar novamente o ar condicionado.

- Verifique se as entradas e as saídas de ar das unidades interna/externa não estão bloqueadas.

## Informações Úteis

Os filtros de ar e a sua conta de eletricidade.

Se os filtros de ar ficarem obstruídos com pó, a capacidade de refrigeração é reduzida e 6% da eletricidade utilizada para acionar o ar condicionado será desperdiçada.

## Conselhos para Resolução de Problemas! Poupe tempo e dinheiro!

Verifique os seguintes pontos antes de solicitar reparos ou serviço .... Se o problema persistir, por favor contate o seu revendedor ou centro de serviço.

Revestimento	Explicação	Consultar página
O ar condicionado não funciona.	<ul style="list-style-type: none"> <li>• Verificou a configuração de temperatura da divisão?</li> <li>• Verificou se o interruptor está ligado?</li> </ul>	<p>-----</p> <p>-----</p> <p>-----</p>
A divisão contém um odor peculiar.	<ul style="list-style-type: none"> <li>• Verificou se o odor não provém de um esgoto vindo das paredes, carpetes, mobiliário ou peças de vestuário na divisão.</li> </ul>	-----
Existe uma fuga de condensação no ar condicionado.	<ul style="list-style-type: none"> <li>• Verifique se a mangueira de drenagem está devidamente conectada ou se a unidade interna se encontra instalada.</li> </ul>	-----
O ar condicionado não funciona 3 minutos após o início de utilização.	<ul style="list-style-type: none"> <li>• É o protetor do mecanismo.</li> <li>• Aguarde cerca de 3 minutos e a unidade inicia o funcionamento.</li> <li>• Cerca de 3 minutos de atraso aplicados para proteção do compressor do ligar/desligar frequente.</li> </ul>	-----
Não refrigera ou aquece eficientemente.	<ul style="list-style-type: none"> <li>• O filtro de ar está sujo? Consulte as instruções de limpeza do filtro de ar.</li> </ul>	22
	<ul style="list-style-type: none"> <li>• A temperatura foi definida corretamente?</li> </ul>	10,15
	<ul style="list-style-type: none"> <li>• As entradas e saídas de ar da unidade interior estão obstruídas?</li> </ul>	-----
Ruído na utilização do ar condicionado.	<ul style="list-style-type: none"> <li>• Ruído que se assemelha a um fluxo de água.               <ul style="list-style-type: none"> <li>- É o ruído do refrigerante a fluir dentro do ar condicionado.</li> </ul> </li> <li>• Um ruído que se assemelha a ar comprimido libertado para a atmosfera.               <ul style="list-style-type: none"> <li>- É o ruído da água no desumidificador dentro do ar condicionado.</li> </ul> </li> </ul>	-----
O visor do controle remoto não funciona ou não é possível visualizar nada.	<ul style="list-style-type: none"> <li>• As baterias estão fracas?</li> <li>• As baterias foram colocadas em direções opostas (+) (-)?</li> </ul>	-----
Ouvi um estalo vindo do ar condicionado.	<ul style="list-style-type: none"> <li>• Este ruído ocorre devido a expansão/contração do painel frontal, etc. devido a alterações na temperatura.</li> </ul>	-----
Desconexão repentina da energia e reinício após alguns minutos.	<ul style="list-style-type: none"> <li>• Quando a pressão é muito elevada, o interruptor de pressão elevada irá entrar em funcionamento para proteger o compressor e o sistema.</li> <li>• Quando o refrigerante da unidade não é suficiente, o interruptor de descarga de temperatura irá entrar em utilização para proteger o compressor e o sistema. Durante as duas condições acima referidas, a unidade interna irá desligar-se durante alguns minutos e quando o produto voltar à normalidade voltará a ligar-se.</li> </ul>	-----
A unidade interior desliga-se repentinamente e não volta a ligar-se.	<ul style="list-style-type: none"> <li>• Quando a pressão é muito baixa, interruptor de pressão baixa entrará em funcionamento para proteger o compressor e o sistema. Durante este processo, a unidade interna irá desligar-se e duas luzes LED da unidade externa PCB irão piscar continuamente.</li> </ul>	-----

## Contate imediatamente a assistência nas seguintes situações

1. Se acontecer algo anormal, como cheiro de queimado, muito ruído, etc.. Desligue a unidade e desligue o disjuntor. Nunca tente consertar sozinho, nem reiniciar o sistema nestes casos.
2. O cabo elétrico principal está muito quente ou danificado.
3. O código de erro é gerado por auto-diagnóstico.
4. A água sai pela unidade interna, mesmo se a umidade for baixa.
5. Qualquer interruptor, disjuntor (de segurança, terra) ou fusível deixou de funcionar adequadamente.

**O utilizador deve realizar uma inspeção e uma limpeza de rotina para evitar o mau desempenho da unidade.**

**No caso de uma situação especial, o trabalho deve ser realizado apenas pela assistência técnica especializada.**

## Meio Ambiente:

*Você também deve cuidar!*

A LG Electronics do Brasil Ltda., preocupada com o meio-ambiente, têm o compromisso em promover o aprimoramento contínuo do desempenho ambiental, procurando desenvolver produtos com o máximo de materiais recicláveis e também conta com a consciência ambiental de todos os seus clientes para destinar esses materiais de forma adequada. Siga as dicas abaixo e colabore com o meio-ambiente:

### 1 Manuais e Embalagens:



Os materiais utilizados nas embalagens (Manuais em geral, caixas de papelão, plásticos, metálicos, sacos e calços de EPS (isopor) dos produtos LG, são 100% recicláveis. **Procure fazer esse descarte preferencialmente destinando a recicladores especializados.**

### 2 Pilhas e Baterias:



Não incinere, não tente abrir e não jogue em lixo comum. Preserve o meio ambiente e sua saúde. Após uso, as pilhas e/ou baterias deverão ser entregues ao estabelecimento comercial ou rede de assistência técnica autorizada (Conama nº 401 de 11/2008).

### 3 Produto:



**FOGO**

Para obter o máximo de aproveitamento dos materiais recicláveis e destinar corretamente materiais perigosos de nossos produtos (compressor), no fim de sua vida útil, **encaminhe-os às companhias especializadas em reciclagem.**



**LIXO**

***Não os queime e nem os jogue em lixo doméstico!***

# Certificado de Garantia

## Condicionadores de Ar

### Garantia do Produto

A LG Electronics do Brasil ("LG") concede ao usuário deste produto garantia legal pelo período de 3 (três) meses, contados a partir da data de emissão da nota fiscal de compra ou da entrega efetiva do produto ao primeiro adquirente, e garantia contratual oferecida pela LG por mais 9 (nove) meses, contados do término da garantia legal, totalizando 12 meses de garantia contra defeito e/ou vício de fabricação e de material nos produtos, desde que os produtos tenham sido instalados conforme orientações descritas no manual do usuário que acompanha o produto, e somente aplicável em Território Nacional.

### A Garantia legal e contratual perderá seu efeito se:

- O produto não for utilizado para os fins a que se destina e em desacordo com o manual do usuário;
- O produto não tiver sido instalado conforme orientações descritas no manual de instalação e/ou do usuário, ou seja, quando inobservadas instruções, quando aplicável, quanto ao nivelamento do produto, adequação do local para instalação, desnível e distância mínima e máxima de tubulação, material da tubulação, tensão elétrica compatível com o produto, entre outras;
- O produto for submetido a intervenções, tais como alterações ou modificações que alterem as características/estrutura e a finalidade do produto;
- O produto for submetido à instalação, desinstalação, manutenção ou conserto, realizados por terceiros não autorizados pela LG;
- Houver remoção e/ou alteração do número de série e/ou da identificação do produto.

### Condições não cobertas pela Garantia Legal e Contratual

#### A Garantia não cobre:

- Danos decorrentes do mau uso, acidente, queda, agentes da natureza, agentes químicos, ou utilização em desacordo com o fim a que o produto se destina;
- Pilhas e baterias;
- Dano e/ou corrosão do produto provocados por riscos, amassados e/ou uso de produtos químicos/abrasivos sobre o gabinete;
- Corrosão constatada em unidades do produto instaladas em ambientes com alta concentração salina, tais como regiões litorâneas, ou locais com alta concentração de compostos ácidos ou alcalinos;
- Quando da necessidade da execução dos serviços em garantia, despesas incorridas pela dificuldade de acesso ao local onde se encontra o produto, tais como necessidade de contratações de andaime, de Equipamentos de Proteção Individual, de modificações necessárias na infra-estrutura do local para acesso ao local do produto, entre outras medidas;
- Desempenho insatisfatório do produto devido à instalação incorreta por terceiro não autorizado pela LG, ou à rede elétrica inadequada;
- Despesas diversas com a instalação, manutenção ou desinstalação dos produtos;
- Serviços de instalação, desinstalação, regulagens externas, e manutenção preventiva do produto, que inclui limpeza e troca de filtro de ar.

### Condições não cobertas pela Garantia Contratual:

- Os itens que constituem a parte externa do Produto, a exemplo, peças plásticas, fusíveis e filtros de ar;
- Acessórios em geral, tais como controle remoto, pilhas e baterias (quando acompanharem o produto).

### Observações:

A Garantia Legal e Contratual somente poderá ser exercida perante Serviço Autorizado LG, cujos endereços poderão ser obtidos junto a Central de Atendimento ao Consumidor da LG, ou ainda, no [website www.lge.com.br](http://www.lge.com.br), correndo por conta e risco do consumidor quaisquer despesas de locomoção e/ou transporte do produto, bem como despesas de viagem e estadia do técnico (quando for o caso) relativamente a produtos instalados fora do perímetro urbano onde se localiza o Serviço Autorizado LG mais próximo.

A LG não atenderá ou se responsabilizará, de qualquer forma, por garantia adicional ou estendida sobre produtos da LG, garantias estas comercializadas por terceiros, estando somente obrigada a atender produtos em garantia nos termos constantes neste certificado;

A LG não será responsável pela execução de serviços em garantia, em peças que tenham sido adquiridas pelo usuário e acopladas ao produto, mas que não pertençam a este. Quaisquer despesas e danos incorridos em razão de referidas peças serão de responsabilidade única e exclusiva do consumidor;

A LG reserva o direito de alterar as características gerais, técnicas e estéticas de seus produtos sem prévio aviso;

A garantia somente é válida mediante a apresentação de nota fiscal de compra deste produto ou outro meio idôneo, apto a comprovar a entrega efetiva do produto ao primeiro adquirente.

Para sua conveniência utilize o telefone de atendimento ao consumidor:

**Central de Atendimento ao Consumidor 4004-5400 (Região Metropolitana)**  
**ou 0800-707-5454 (Demais localidades – Ligação Gratuita)**





**PRODUZIDO NO  
PÓLO INDUSTRIAL  
DE MANAUS**



CONHEÇA A AMAZONIA

LG Electronics do Brasil Ltda.  
C.N.P.J.: 01.166.372/0008-21  
Rua Javari, nº 1.004, Distrito  
Industrial, CEP 69075-110,  
Manaus/AM  
Indústria Brasileira

**SAC** serviço de atendimento  
ao consumidor

**4004 5400** Capitais e Regiões Metropolitanas

\***0800 707 5454** Demais localidades

\*Somente chamadas originadas de telefone fixo

**WWW.LGE.COM.BR**

**EM CASO DE DÚVIDA, CONSULTE NOSSO SAC**