



LG

Life's Good

SVENSKA

NORSK

DANSK

SUOMI

Användarhandbok

Brukerhåndbok

Brugermanual

Käyttöopas

LG G *Pad 10.1*

LG-V700



SVENSKA

Användarhandbok



- Bilder på skärmenkonfigurationer och illustrationer kan skilja sig från det du ser på din enhet.
- En del av innehållet i den här användarhandboken kanske inte gäller för din surfplatta beroende på dess mjukvara eller din tjänsteleverantör. All information i det här dokumentet kan ändras utan föregående meddelande.
- Den här surfplattan är inte lämplig för människor med synnedsättning eftersom tangentbordet finns på pekskärmen.
- Copyright ©2015 LG Electronics, Inc. Med ensamrätt. LG och LG-logotypen är registrerade varumärken som tillhör LG Group och dess närstående enheter. Alla andra varumärken tillhör sina respektive ägare.
- Google™, Google Maps™, Gmail™, YouTube™, Hangouts™ samt Google Play™ är varumärken som tillhör Google, Inc.

Innehållsförteckning

Om användarhandboken	5	Tvåfingerzooma	32
Om användarhandboken	5	Roter skärmen	32
Varumärken	6	Hemskärm	32
DivX HD	6	Anpassa startskärmen	34
Riktlinjer för säker och effektiv användning.....	8	Öppna program, växla mellan program och stoppa körning.....	34
Viktigt!.....	18	Använda Dual window	35
Kom i gång med surfplattan.....	22	Anpassa ikonerna på hemskärmen. ..	36
Översikt.....	22	Gömma objekt på startskärmen	37
Ladda surfplattan	24	Snabbåtkomst.....	37
Optimera batteritiden	25	Aviseringar.....	37
Så här förlänger du batteritiden.....	25	Komma åt aviseringar.....	38
Så här visar du batterinivån.....	26	Snabbinställningar på meddelandepanelen	39
Övervaka och styr vad som drar batteri.....	26	Ordna om snabbinställningsobjekt på meddelandepanelen.....	39
Sätta in ett microSD-kort.....	26	QSlide-program på meddelandepanelen	39
Ta bort microSD-kort	27	Använda QSlide-program.....	39
Formatera microSD-kortet	28	Flera användare	41
Låsa och låsa upp skärmen.....	28	QSlide	43
Aktivera skärmen via KnockON.....	29	Ta skärmdump	45
Låsa upp skärmen via Knock Code. ..	29	Ta skärmdumpar via QuickMemo+ ..	45
Startskärmen	31	Ta skärmdumpar via Capture plus....	45
Tips för pekskärmen.....	31	Textinmatningsmetoder.....	46
Peka eller tryck	31	Ange föreslagna ord.....	46
Hålla kvar fingret.....	31	Dela upp tangentbordet med rörelse. 47	
Drag.....	31	Ändra tangentbordshöjden	47
Svepa eller föra	32	För att ändra knapparna i nedre raden	47
Dubbeltryck	32	Infoga specialtecken.....	47

Konfigurera ett Google-konto	48	Favoritkontakter	59
Ansluta till nätverk och enheter	49	Skapa en grupp	59
Wi-Fi	49	E-post	60
Ansluta till Wi-Fi-nätverk	49	Hantera ett e-postkonto	60
Aktivera Wi-Fi och ansluta till ett		Arbeta med kontomappar	61
Wi-Fi-nätverk	49	Skapa och skicka e-post.....	61
Bluetooth	50	Ta emot e-post.....	61
Aktivera Bluetooth och parkoppla		Underhållning	62
surfplattan till en annan Bluetooth-		Kamera.....	62
enhet	50	Så här fungerar sökaren.....	62
Skicka data trådlöst via Bluetooth.....	51	Använda avancerade inställningar....	63
Ta emot data trådlöst via Bluetooth....	51	Ta ett foto	63
SmartShare	52	Zooma in och ut.....	63
Ta del av innehållet via en mängd		Gesture shot.....	64
olika enheter.....	52	När du har tagit ett foto.....	64
Spela/Skicka.....	52	Visa sparade bilder.....	66
Ta del av innehållet från närliggande		Spela in ett videoklipp.....	66
enheter	53	Titta på sparade videoklipp.....	67
Ansluta enheter	53	Galleri	67
Söka efter andra enheter	53	Visa bilder.....	68
Använda innehåll från Moln	53	Spela upp videor	68
Använda Moln.....	53	Ta bort bilder och videoklipp	68
QPair	54	Använda som bakgrundsbild.....	68
Datoranslutningar via USB-kabel	56	Bildspel	69
Överföra musik, foton och videoklipp		Video	69
med Media enhet (MTP).....	56	Spela upp ett videoklipp	69
Synkronisera med Windows Media		Musik.....	70
Player	56	Överför musik med hjälp av Media	
Datoranslutningar via USB-kabel för		enhet (MTP)	71
användare av Mac OS X	57	Spela upp en låt.....	71
Kontakter	58		
Söka efter en kontakt.....	58		
Lägga till en ny kontakt	58		

Verktyg	73	SYSTEM	97
QuickMemo+	73	LG Backup	101
QuickRemote	75	Säkerhetskopiering och återställning av filer	101
Alarm.....	76	Säkerhetskopiering via LG Backup..	102
Miniräknare.....	77	Återställa filer på surfplattan	102
Kalender.....	77	Uppdatering av mjukvara	104
Uppgifter	78	Uppdatering av mjukvara	104
Filhanterare	79	Uppdatering av mjukvara för LG-surfplatta via OTA (Over-the-Air)	104
Röstmemo.....	80	Tillbehör	106
POLARIS Office 5	81	Felsökning	107
Google+.....	82		
LG SmartWorld	82		
Webben	84		
Webbläsare.....	84		
Öppna en sida	84		
Bokmärken	85		
Historik.....	85		
Använda läsläge	85		
Använda QSlide	85		
Hämta filer.....	85		
Chrome	85		
Visa webbsidor	86		
Öppna en sida	86		
Söka på webben med röstsökning...	86		
Synkronisera med andra enheter.....	86		
Lägga till och visa bokmärken.....	87		
Alternativmenyn i Chrome	87		
Inställningar	88		
Öppna menyn Inställningar.....	88		
TRÅDLÖSA NÄTVERK.....	88		
ENHET	90		
PERSONLIGT	95		

Om användarhandboken

Om användarhandboken

- Läs igenom den här handboken noggrant innan du börjar använda surfplattan. På så vis kan du försäkra dig om säkert och korrekt handhavande.
- En del illustrationer och skärmbilder i den här handboken kan skilja sig från din surfplatta.
- Den slutgiltiga produkten, liksom programvaran från tjänstleverantörer eller operatörer, kan skilja sig från vad som visas. Dokumentationen kan komma att uppdateras utan föregående meddelande. Den senaste versionen av handboken finns på LG:s webbplats www.lg.com.
- Program och funktioner kan skilja sig åt i olika länder, regioner och vid olika maskinvaruspecifikationer. LG ansvarar inte för eventuella fel som kan uppstå som ett resultat av användning av program som utvecklats av andra leverantörer än LG.
- LG ansvarar inte för problem med prestanda eller inkompatibilitet som beror på ändrade registerinställningar eller modifieringar av operativsystemets programvara. Alla försök att anpassa operativsystemet kan medföra att enheten eller dess program inte fungerar som avsett.
- För programvara, ljud, bakgrundsbilder, bilder och andra medier som medföljer enheten gäller en begränsad licens. Extrahering och användning av detta material i kommersiellt eller annat syfte kan vara ett brott mot copyrightlagarna. Som användare bär du hela ansvaret vid en eventuellt olaglig användning av media.
- Avgifter kan tillkomma för datatjänster, såsom meddelandetjänster, överföring och hämtning, automatisk synkronisering eller användning av lokaliseringstjänster. Tänk på att välja ett abonnemang som är anpassat för dina behov för att slippa extra avgifter. Kontakta tjänstleverantören om du vill ha mer information.

Varumärken

- LG och LG-logotypen är registrerade varumärken som tillhör LG Electronics.
- Alla andra varumärken och upphovsrätt tillhör sina respektive ägare.



OM DIVX VIDEO: DivX® är ett digitalt videoformat som har skapats av DivX, LLC, ett dotterbolag till Rovi Corporation. Den här DivX Certified®-enheten har genomgått noggranna tester som visar att den kan spela upp DivX-video. Mer information om och programvaruverktyg för konvertering av filer till DivX-videoformat finns på webbplatsen divx.com.

OM DIVX VIDEO-ON-DEMAND: Den här DivX Certified®-enheten måste registreras innan det går att spela upp köpta VoD-filmer. Så här skapar du din registreringskod. Gå till DivX VOD-sektionen på enhetens inställningsmeny. Mer information om hur du slutför registreringen finns på vod.divx.com.

DivX Certified® för uppspelning av DivX®-video upp till HD 720p, inklusive premiuminnehåll.

DivX®, DivX Certified® och tillhörande logotyper är varumärken som tillhör Rovi Corporation eller dess dotterbolag och som används enligt licens.

Information om mjukvara med öppen källkod

På webbplatsen <http://opensource.lge.com> kan du hämta källkoden för GPL, LGPL, MPL och andra öppna källkod-licenser som ingår för den här produkten.

Förutom källkoden kan du även hämta alla tillhörande licensvillkor, samt information om garantifriskrivning och upphovsrätt.

Det finns en CD-ROM-skiva med öppen källkod som du kan köpa från LG Electronics till självkostnadspris (inkl. mediakostnad, frakt och hanteringskostnader). Gör din beställning till LG Electronics via e-post på opensource@lge.com: Erbjudandet gäller i tre (3) år från produktens inköpsdatum.

Riktlinjer för säker och effektiv användning

Läs de här enkla riktlinjerna. Det kan vara farligt eller olagligt att inte följa riktlinjerna.

Om ett fel inträffar finns det ett programvaruverktyg inbyggd i enheten som samlar in en fellogg. Verktuget samlar endast in data som har med felet att göra, däribland signalstyrka och inlästa program. Loggen används endast till att fastställa felets orsak. De här loggarna är krypterade och kan endast öppnas på auktoriserade LG-reparationscenter om du lämnar in enheten för reparation.

Exponering för radiovågor

Information om radiovågor och SAR (Specific Absorption Rate).

Surfplattan LG-V700 är utformad så att den uppfyller gällande säkerhetsföreskrifter i fråga om exponering för radiovågor. Föreskrifterna grundar sig på vetenskapliga riktlinjer som innehåller säkerhetsmarginaler utformade så att de tillförsäkrar alla människor, oavsett ålder och hälsa, säkerhet under användning.

- I riktlinjerna för exponering för radiovågor används en måtenhet som kallas Specific Absorption Rate (SAR). SAR-tester utförs med standardiserade metoder där enheten sänder på högsta tillåtna nivå på alla frekvensband som används.
- Vissa skillnader kan föreligga mellan olika LG-enheternas SAR-nivåer, men de har alla utformats så att de följer tillämpliga riktlinjer för exponering för radiovågor.
- Det SAR-gränsvärde som rekommenderas av Internationella kommissionen för skydd mot icke-joniserande strålning (ICNIRP), är 2 W/kg i genomsnitt per 10 gram vävnad.
- Det högsta SAR-värdet som kan uppstå när enheten bärs nära kroppen och används i enlighet med föreskrifterna i användarguiden är 0,656 W/kg.

- Den här enheten uppfyller riktlinjerna för RF-exponering när den används antingen i normalt läge mot örat eller minst 0,00 cm från kroppen. Det är viktigt att fodral eller bältesklämma som används vid kroppsnära handhavande inte innehåller metall. Enheten ska befinna sig åtminstone 0,00 cm från kroppen. För överföring av filer och meddelanden krävs en fungerande nätverksanslutning. Ibland kan överföring av datafiler och meddelanden fördröjas tills en sådan anslutning är tillgänglig. Se till att ovan angivna avstånd följs tills överföringen är slutförd.

Skötsel och underhåll av produkten

VARNING

Använd endast batterier, laddare och tillbehör som är godkända för att användas med just den här enhetsmodellen. Om andra typer används kan tillstånd och garantier som avser enheten bli ogiltiga och förfarandet kan också vara farligt.

- Ta inte isär enheten. Låt en utbildad tekniker utföra nödvändiga reparationer.
- Garantireparationer kan, efter LG:s godkännande, innefatta utbyte till nya eller renoverade reservdelar eller kretskort med motsvarande funktionalitet som de delar som byts ut.
- Använd inte enheten i närheten av elektriska apparater som tv, radio och dator.
- Håll den borta från värmekällor som element och spis.
- Tappa den inte i marken.
- Utsätt den inte för vibrationer eller stötar.

- Stäng av enheten på alla platser där särskilda regler kräver det. Du bör till exempel inte använda enheten på sjukhus eftersom den kan störa känslig medicinsk utrustning.
- Ta inte i enheten med våta händer när den laddas. Det kan orsaka elektriska stötar och allvarliga skador på enheten.
- Ladda inte enheten nära lättantändliga material eftersom den kan bli varm och orsaka eldsvåda.
- Rengör enhetens utsida med en torr trasa (använd inte lösningsmedel som bensen, thinner eller alkohol).
- Låt inte surfplattan ligga på ett mjukt underlag när du laddar den.
- Enheten ska laddas i ett väl ventilerat utrymme.
- Utsätt inte enheten för kraftig rök eller stora mängder damm.
- Förvara inte enheten nära kreditkort eller biljetter. Informationen på magnetremsan kan skadas.
- Peka inte på skärmen med vassa föremål eftersom det kan skada surfplattan.
- Håll enheten borta från vätska och fukt.
- Använd alla tillbehör, till exempel handsfree, med försiktighet.
- Använd inte, rör inte och försök inte ta bort eller reparera glaset om det är trasigt eller sprucket. Skada på glasskärmen på grund av missbruk eller felanvändning täcks inte av garantin.
- Surfplattan är en elektronisk enhet som genererar värme vid normal användning. Alltför långvarig direktkontakt med huden utan ventilation kan ge upphov till obehag eller mindre brännskador. Därför bör du vara försiktig när du hanterar enheten under eller direkt efter användning.

- Om din enheten utsätts för fukt eller väta kopplar du ur den och låter den torka helt. Försök inte använda en extern värmekälla, t.ex. en ugn, mikrovågsugn eller hårtork, för att skynda på torkningen.
- Vätskan i din fuktiga enhet leder till att produktetiketten på dess insida ändrar färg. Skador på enheten orsakade av exponering för vätskor täcks inte av garantin.
- Använd om möjligt enheten i temperaturer mellan 0 och 40 °C. Om du utsätter enheten för extremt höga eller låga temperaturer kan det leda till att den inte fungerar som den ska, att den skadas eller exploderar.

Effektiv användning

Elektroniska apparater

Alla surfplattor kan utsättas för störningar som kan påverka funktionsdugligheten.

- Använd inte surfplattan i närheten av medicinsk utrustning utan att först ha begärt tillstånd. Använd inte surfplattan utanpå en pacemaker (exempelvis genom att förvara den i bröstfickan).
- Vissa hörapparater kan störas av enheten.
- Smärre störningar kan märkas på tv, radio, datorer och liknande utrustning.

Trafiksäkerhet

Kontrollera vilka lagar och förordningar som gäller i de områden du befinner dig i.

- Håll inte i enheten medan du kör.
- Ägna all uppmärksamhet på körningen.
- Radiovågorna från enheten kan påverka vissa elektroniska system i fordonet såsom bilstereo och säkerhetsutrustning.

- Om du kör ett fordon som är utrustat med airbag får ingen monterad eller sladdlös telefonutrustning vara i vägen för den. Det kan göra att airbagen inte fungerar eller resultera i allvariga skador på grund av funktionsfel.
- Om du lyssnar på musik när du är ute och går är det viktigt att volymen inte är för hög så att du hör vad som händer i din omgivning. Det här är speciellt viktigt i närheten av vägar.

Undvik hörselskador

Obs! Överdrivet hög volym och överdrivet tryck från hörlurarna kan orsaka hörselskador.



För att undvika hörselskador bör du inte lyssna på hög volym under långa tidsperioder.

- Hörselskador kan uppstå om du utsätts för höga ljud under långa tidsperioder. Vi rekommenderar att du inte startar och stänger av surfplattan nära öronen. Vi rekommenderar också att ljudvolym vid musikuppspelning är ställd på en lagom nivå.
- När du använder hörlurar ska du sänka volymen om du inte kan höra personer som är nära dig prata eller om personen som sitter bredvid dig kan höra vad du lyssnar på.

Glaset

Vissa av surfplattans komponenter är tillverkade av glas. Glaset kan gå sönder om enheten tappas på ett hårt underlag eller får en ordentlig stöt. Om glaset går sönder ska du inte röra eller försöka ta bort det. Använd inte enheten igen förrän glaset har bytts ut av en auktoriserad fackman.

Sprängningsområde

Använd inte surfplattan i områden där sprängning sker. Följ restriktioner, förordningar och bestämmelser.

Brandfarliga ångor

- Använd inte enheten vid bensinstationer.
- Använd den inte i närheten av bränsle eller kemikalier.
- Förvara inte lättantändlig gas, vätska eller sprängämnen på samma ställe i bilen där du förvarar surfplattan eller dess tillbehör.

I ett flygplan

Trådlösa enheter kan orsaka störningar i flygplan.

- Stäng av surfplattan före ombordstigning på flygplan.
- Använd den inte heller medan planet står stilla utan kabinpersonalens tillstånd.

Barn

Förvara enheten på ett säkert ställe som är utom räckhåll för små barn.

De smådelar som finns på enheten kan, om de plockas loss, utgöra en kvävningrisk för barn. Enheten innehåller också ett internt batteri som kan vara farligt om enheten inte används eller underhålls på rätt sätt.

Batteriinformation och skötsel

- Batteriet behöver inte laddas ur helt innan du laddar upp det. Till skillnad från andra batterier har det här ingen minneseffekt som kan försämra batteriets prestanda.

- Använd enbart LG:s batterier och laddare. LG:s laddare är konstruerade för att maximera batteriets livslängd.
- Ta inte isär eller kortslut batteriet.
- Ladda batteriet om det inte har använts under en längre tid. Det ger bättre prestanda.
- Utsätt inte batteriladdaren för direkt solljus eller hög luftfuktighet (exempelvis i ett badrum).
Lämna inte enheten på varma eller kalla platser eftersom batteriet kan ta skada.
- Om batteriet ersätts med fel batterityp kan det resultera i en explosion.
- Kassera förbrukade batterier i enlighet med tillverkarens instruktioner. Lämna in batterierna för återanvändning om det är möjligt. Släng inte batterierna bland hushållssoporna.
- Koppla alltid ur laddaren ur vägguttaget när surfplattan är fulladdad så drar inte laddaren ström i onödan.
- Den faktiska batteritiden beror på nätverkskonfigurationen, produktinställningarna, hur batteriet används, vilket skick det är i samt miljöförhållanden.
- Se till så att inga vassa föremål som ett husdjurs tänder eller klor kommer i kontakt med batteriet. Det kan medföra risk för brand.

VARNING!

Meddelande angående batteribyte

- Litiumjonbatterier är farliga och kan orsaka skador.
- Batteribytan av andra än kvalificerad personal kan leda till skador på din enhet.
- Byt inte batteriet själv. Batteriet kan skadas vilket kan få det att överhettas och leda till skador. Batteriet måste bytas ut av en auktoriserad tjänstleverantör. Batteriet bör återvinnas och ska inte kastas i hushållssoporna.
- Om den här produkten innehåller ett batteri som sitter inbyggt i produkten och inte enkelt kan tas bort av användarna rekommenderar LG att endast behöriga personer tar ur batteriet, antingen för byte eller återvinning i slutet av produktens livslängd. För att förhindra skada på produkten och av säkerhetsskäl får användarna inte försöka ta ur batteriet och ska kontakta LG Service Helpline, eller en annan oberoende tjänstleverantör för att få hjälp.
- Borttagning av batteriet inkluderar demontering av produktens kåpa, frånkoppling av elektriska kablar/kontakter och försiktigt uttag av batteriet med specialverktyg. Vid behov av instruktioner från behöriga fackmän kring hur batteriet avlägsnas på ett säkert sätt, besök sidan <http://www.lge.com/global/sustainability/environment/take-back-recycling>

Uppdatera surfplattan

Åtkomst till de senaste versionerna av firmware, nya mjukvarufunktioner och förbättringar.

- Uppdatera surfplattan utan dator. Välj **Uppdateringscenter**  > **Mjukvaruuppdatering** > **Kontrollera uppdateringar**.
- Uppdatera surfplattan via datoranslutning

Mer information om hur du använder funktionen finns på

<http://www.lg.com/common/index.jsp>. Välj sedan land och språk.

REGELEFTERLEVNAD

Härmed intygar **LG Electronics** att produkten **LG-V700** uppfyller gällande regler och andra relevanta direktiv som anges i **1999/5/EC**.

På den här adressen hittar du texten om regelefterlevnad:

<http://www.lg.com/global/declaration>

Kontakta följande kontor för frågor om regelefterlevnad:

LG Electronics Inc.

EU Representative, Krijgsman 1,

1186 DM Amstelveen, The Netherlands



Kassering av uttjänt enhet

- 1 Inga elektriska och elektroniska produkter ska slängas som hushållsavfall. Kassera dem på avsedda uppsamlingsanläggningar som utsetts av kommunen.
- 2 Om du kasserar din gamla apparat på rätt sätt så bidrar du till att förhindra negativa konsekvenser för miljön och människors hälsa.
- 3 Mer detaljerad information om kassering av en gammal apparat får du av kommunen, renhållningsverket eller i den butik där du köpte produkten.



Kassering av använda batterier/uppladdningsbara batterier

- 1 Symbolen kan kombineras med symboler för kvicksilver (Hg), kadmium (Cd) eller bly (Pb) om batteriet innehåller mer än 0,0005 % kvicksilver, 0,002 % kadmium eller 0,004 % bly.
- 2 Inga batterier ska kasseras som hushållsavfall. Släng dem i för ändamålet avsedda uppsamlingsanläggningar vid en återvinningsstation.
- 3 Korrekt kassering av gamla batterier/uppladdningsbara batterier hjälper till att förebygga potentiellt negativa effekter på miljön och människors och djurs hälsa.
- 4 Mer detaljerad information om kassering av gamla batterier får du av kommunen, renhållningsverket eller i den butik där du köpte produkten.

Viktigt!



Läs igenom det här innan du börjar använda surfplattan.

I det här avsnittet finns information om hur du avhjälper problem som kan uppstå. Läs igenom det noggrant innan du lämnar in surfplattan för service eller ringer en servicerepresentant.

1. Surfplattans minne

Gör mer minne tillgängligt genom att ta bort data, exempelvis genom att avinstallera program.

Så här avinstallerar du program:

- 1 Peka på  >  > fliken **Program** > **Inställningar**  > **Program**.
- 2 Välj vilka program som ska avinstalleras från listan över installerade program.
- 3 Peka på **Avinstallera** och bekräfta med **OK**.

2. Innan du installerar ett program och operativsystem med öppen källkod:



WARNING

Om du installerar och använder ett annat operativsystem än det som installerats av tillverkaren kan det leda till att surfplattan inte fungerar som den ska. Dessutom upphör garantin att gälla.

VARNING

Skydda surfplattan och dina personliga data genom att bara hämta program från betrodda källor såsom Play Store. Om det finns felaktigt installerade program i surfplattan kan det hända att den inte fungerar på rätt sätt eller att allvarliga fel uppstår. Du måste avinstallera dessa program och alla tillhörande data och inställningar.

3. Använda skärmlås

Ange ett skärmlås för att skydda surfplattan från obehöriga. Peka på  >  > fliken **Program** > **Inställningar**  > **Skärm** > **Skärmlås** > **Välj skärmlås** och välj önskat lås. Antingen **Svep**, **Knock Code**, **Grafiskt lösenord**, **PIN** eller **Lösenord**. Du kan skapa en PIN-kod som extra sökerhetsåtgärd om du skulle glömma bort det grafiska skärmlåset.

Varning! Skapa ett Google-konto innan du anger ett grafiskt lösenord. Glöm inte bort säkerhetskoden som du valde när du skapade det grafiska lösenordet.

VARNING

Försiktighetsåtgärder att vidta vid skärmlås.

Det är viktigt att du kommer ihåg det skärmlås som du har ställt in. Om du gör fel fem gånger i rad låser sig surfplattan i 30 sekunder. Du har fem försök på dig att ange upplåsningsmönstret, PIN-koden eller lösenordet. När du har förbrukat alla fem försök kan du prova igen efter 30 sekunder.

Så här gör du om du inte kommer ihåg mönstret, PIN-koden eller lösenordet:

< Om du har glömt mönstret >

Om du har loggat in med ditt Google-konto men inte lyckas ange rätt grafiska lösenord på fem försök trycker du på knappen **Glömt mönstret?** längst ned på skärmen. Därefter måste du logga in med ditt Google-konto eller ange säkerhetskoden som du angav när du valde grafiskt lösenord.

Om du inte har skapat något Google-konto på surfplattan eller om du har glömt säkerhetskoden måste du göra en maskinvaruåterställning.

< Om du har glömt säkerhetskoden eller lösenordet >





Om du glömmet bort säkerhetskoden eller lösenordet måste du göra en hård återställning.







Varning! Om du gör en hård återställning kommer alla användarprogram och användardata att raderas.

Obs! Om du inte har loggat in med ditt Google-konto och har glömt det grafiska lösenordet måste du ange säkerhetskoden.

4. Använda fabriksåterställning

Om surfplattan inte återställs till ursprungsläget kan du använda fabriksåterställning.

- 1 Stäng av surfplattan.
- 2 Tryck och håll ned **volymsänkknappen**  och håll sedan ned **ström-/låsknappen**  till höger på surfplattan tills LG-logotypen visas.
- 3 Släpp alla knapparna när LG-logotypen har visats.
- 4 Håll ned **ström-/låsknappen**  + **volymsänkknappen**  samtidigt.

- 5 Släpp alla knappar när skärmen Fabriksåterställning visas.
- 6 Tryck på någon av **volymknapparna**   för att flytta markören till **Ja**. Tryck sedan på **ström-/läsknappen**  för att fortsätta.
- 7 Tryck på någon av **volymknapparna**   för att flytta markören till **Ja**. Tryck sedan på **ström-/läsknappen**  för att fortsätta.
- 8 En hård återställning kommer att ske.

VARNING

Vid en fabriksåterställning kommer alla användarprogram, användardata och DRM-licenser (Digital Rights Management) att tas bort. Kom ihåg att säkerhetskopiera viktiga filer innan du gör en fabriksåterställning.

5. Om skärmen låser sig

Om skärmen låser sig eller om surfplattan inte längre svarar på dina kommandon: Håll ned **ström-/läsknappen**  i mer än 8 sekunder till dess att LG-logotypen visas på skärmen. Om det fortfarande inte fungerar bör du ta kontakt med vårt servicecenter.

Kom i gång med surfplattan

Översikt

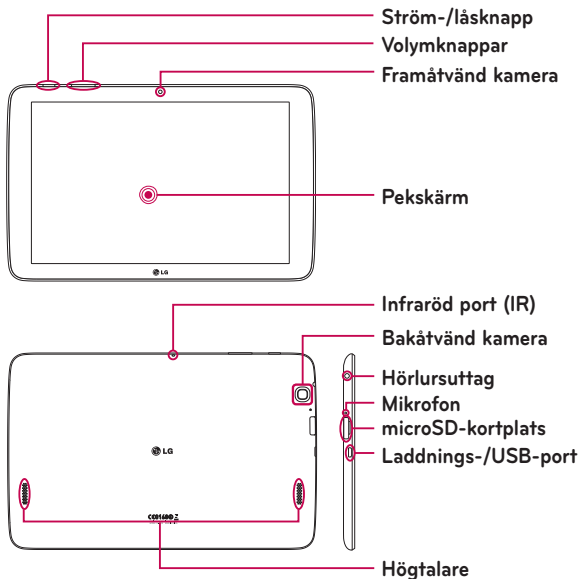



Obs! Kontrollera att det inte finns något som blockerar mikrofonen när du spelar in video- eller ljudklipp.

Framåtvänd kamera	Använd denna för att ta bilder på och spela in dig själv. Den lämpar sig ypperligt för videosamtal. Du bör rengöra objektivet med jämna mellanrum.
Ström-/läsknapp	Tryck för att låsa eller låsa upp skärmen. Håll ned knappen för att slå på/stänga av surfplattan, aktivera/inaktivera flygplansläge samt för att ställa in volymen.
Volymknappar	Används för att justera volymen på mediefiler. Håll ned båda knapparna samtidigt för att komma åt funktionen QuickMemo+.
Hörlursuttag	Du kan koppla in headset (tillval) för att slippa använda händerna vid videosamtal (d.v.s handsfree). Du kan också ansluta hörlurar för att lyssna på musik.
Infraröd port (IR)	Den används som sensor när du använder QuickRemote-fjärrkontrollen.
microSD-kortplats	Använd microSD-kort (minneskort) för att lagra musikfiler, videoklipp och bilder.
Mikrofon	Används för ljudinspelning och för röststyrning.
Laddnings-/USB-port	Används för att ansluta surfplattan till laddaren eller datorn samt till andra kompatibla tillbehör.
Bakåtvänd kamera	Används både för att stillbilder och spela in videoklipp. Du bör rengöra objektivet med jämna mellanrum.
Högtalare	Lyssna på ljud från den valda funktionen (exempelvis musik eller video- och ljudklipp).

VARNING

Sitt inte på LCD-skärmen och placera inga föremål på den eftersom den kan ta skada.

Tips!

- Peka på **Meny ikonen**  för att se vilka alternativ som finns tillgängliga i programmen du använder.
- Om enheten är låst och inte fungerar kan du starta om den genom att hålla ned **ström-/låsknappen**  i 8 sekunder till LG-logotypen visas. Om enheten är låst stänger du av den genom att hålla **ström-/låsknappen**  nedtryckt i 15 sekunder. Vänta 5 sekunder innan du startar enheten igen.

Ladda surfplattan

Batteriet laddas via den medföljande USB-kabeln. Se till att det är helt laddat innan du använder surfplattan för första gången.

Obs! Surfplattan har ett inbyggt uppladdningsbart batteri. Av säkerhetsskäl bör du inte avlägsna batteriet.

Varning Om pekskärmen inte svarar på kommandon när surfplattan laddas kan detta bero på att strömkällan är instabil. Koppla i så fall bort USB-kabeln från enheten eller koppla bort USB-adaptorn från eluttaget.

- 1 Anslut USB-adaptorn och USB-kabeln.
- 2 Anslut USB-kabeln (se nedan) till surfplattans USB-port.
- 3 Anslut laddaren till ett vägguttag.

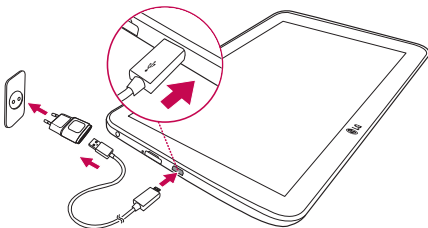

Obs! Batteriet måste bli fulladdat första gången för att det ska räcka så länge som möjligt.

Optimera batteritiden



Batteriet räcker längre mellan laddningarna om du stänger av funktioner som inte alltid behöver köras i bakgrunden. Du kan också övervaka hur program och systemresurser drar batteri.

Så här förlänger du batteritiden

- Stäng av radiokommunikation som du inte använder, t.ex. WiFi, Bluetooth eller GPS.
- Minska skärmens ljusstyrka och ställ in så att skärmen stängs av direkt när surfplattan inte används.

- Inaktivera automatisk synkronisering för Gmail™, kalender, kontakter och andra program.
- Program som du har laddat ned kan förbruka batterikraft.
- Kontrollera batterinivån när du använder program som du har hämtat.

Så här visar du batterinivån

- 1 På startskärmen trycker du på **Program**  > **Inställningar**  > **Om surfplattan** > **Batteri**.
- 2 Batteristatus (laddas, laddas ur) och aktuell nivå visas i toppmenyn på skärmen.

Övervaka och styr vad som drar batteri

- 1 Från startskärmen väljer du **Program**  > **Inställningar**  > **Om surfplattan** > **Batteri** > **Batterianvändning**.
- 2 På skärmen visas batterianvändningstiden och en lista med de program eller tjänster som drar mest respektive minst ström.

Sätta in ett microSD-kort

Surfplattan har stöd för microSD-minneskort på upp till 32 GB. Multimedieinnehåll kan sparas på microSD-kortet.

- 1 Dra ut plastskyddet från kortfacket försiktigt med nageln.



- 2 Sätt i minneskortet i facket med kontakterna mot skärmen. Du kan stänga facket genom att försiktigt föra in plasticskyddet.

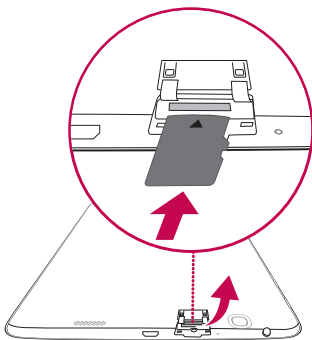

Ta bort microSD-kort



Innan microSD-kortet tas bort måste det avaktiveras.

- 1 Från startskärmen väljer du **Program**  > **Inställningar**  > **Lagring** > **Montera bort SD-kort**.
- 2 Öppna facket för microSD-kort och för kortet inåt. Det lossnar då och du kan dra ut det.
- 3 Dra försiktigt ut microSD-kortet från facket.

Varning Ta inte ut microSD-kortet utan att först avaktivera det. Filerna på microSD-kortet eller surfplattan skadas. Det finns även en risk att kortet och surfplattan skadas.

Formatera microSD-kortet

Varning Alla filer som är lagrade på microSD-kortet tas bort när du formaterar kortet.

- 1 Från startskärmen väljer du **Program**  > **Inställningar**  > **Lagring**.
- 2 Peka på **Radera SD-kort** (två gånger).
- 3 Om du anger ett upplåsningssymboler anger du det och trycker på **Ta bort allt**. Kortet formateras och är därefter klart att använda.

Obs! Om det finns innehåll på microSD-kortet kan mappstrukturen se annorlunda ut efter formateringen eftersom alla filer är borttagna.

Låsa och låsa upp skärmen

Om du inte använder surfplattan på en stund kommer skärmen att stängas av och låsas automatiskt. Det hjälper till att förebygga oavsiktliga tryckningar och sparar på batteriet. Lås surfplattan genom att Peka på **ström-/låsknappen** .

Om några program körs när du låser skärmen kan det hända att de fortfarande körs i låst läge. Vi rekommenderar att du stänger alla program innan du går in i låst läge för att undvika onödiga kostnader (för exempelvis webbåtkomst och datakommunikation).

Peka på **ström-/läsknappen**  för att aktivera surfplattan på nytt. Då visas låsskärmen. Peka på låsskärmen och dra åt något håll för att låsa upp den. Den sista skärmen du visade kommer att öppnas.

Aktivera skärmen via KnockON

Med funktionen KnockON kan du snabbt och smidigt starta och stänga av skärmen genom att trycka två gånger på den.

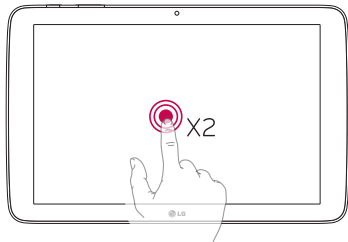



- Tryck snabbt två gånger på skärmen för att aktivera den.
- Tryck två gånger i statusfältet, i ett tomt område på startskärmen eller på låsskärmen om du vill stänga av skärmen.

Låsa upp skärmen via Knock Code

Med Knock Code kan du skapa en egen personlig upplåsningskod som består av olika fingerknackningar (eller tryck) på skärmen.

- När skärmen är avstängd upprepar du den följd av knackningar någonstans på skärmen. Startskärmen öppnas automatiskt.

Aktivera Knock Code

- 1 Från startskärmen väljer du **Program**  > **Inställningar**  > **Skärm** > **Skärmlås** > **Välj skärmlås** > **Knock Code**.
- 2 En skärm öppnas där du leds genom stegen för hur du ställer in din knackkod (Knock Code). Du måste skapa en säkerhetskod som säkerhetsåtgärd om du skulle glömma din Knock Code.

Startskärmen

Tips för pekskärmen

Här är några tips om hur du navigerar i surfplattan.

Obs!

- Välj ett objekt genom att trycka mitt på ikonen.
- Tryck inte för hårt. Pekska är känslig, så den känner av lätta men bestämda tryckningar.
- Peka på önskat alternativ med fingertoppen. Se till att inte trycka på några andra knappar.

Peka eller tryck

Tryck med fingret på skärmen för att välja objekt, länkar, genvägar samt tecken från tangentbordet på skärmen.

Hålla kvar fingret

Peka och håll kvar fingret på ett objekt tills åtgärden har utförts. Om du exempelvis vill visa tillgängliga alternativ för en kontakt pekar du på den och håller kvar fingret tills snabbmenyn öppnas.

Drag

Peka på ett objekt och för sedan fingret på skärmen utan att lyfta det tills du når målpositionen. Du kan dra objekt på startskärmen för att positionera om dem.

Svepa eller föra

Att svepa innebär att du snabbt drar fingret med en svepande rörelse över skärmen utan att pausa. Om du pausar efter att du har pekat på objektet kommer du istället att dra det över skärmen. Du kan till exempel dra skärmen uppåt eller nedåt om du vill bläddra i en lista, eller bläddra genom startskärmens olika sidor genom att göra en svepande rörelse från vänster till höger (eller från höger till vänster).

Dubbeltryck

Tryck två gånger för att zooma i en webbsida eller karta. Om du till exempel snabbt trycker två gånger på en del av en webbsida anpassar du det avsnittet så att det fyller upp skärmbredden. Du kan också zooma in och ut genom att dubbeltrycka vid bild- eller kartvisning. Dubbeltryck på ett ord om för att markera det. Du kan även dubbeltryck för att aktivera KnockON som aktiverar och inaktiverar pekskärmen.

Tvåfingerzooma

Använd pekfingeret och tummen och nyp ihop eller dra isär för att zooma in eller ut när du använder webbläsaren eller kartorna, eller när du visar bilder.

Rotera skärmen

I många program och menyer anpassas skärmriktningen till enhetens fysiska riktning.

Hemskärm

Svep med fingret åt vänster eller höger för att visa panelerna. Du kan anpassa alla paneler med program, hämtningar, widgets och bakgrundsbilder.

Med hjälp av snabbknapparna som finns längst ned på skärmen kan du snabbt och smidigt komma åt de funktioner som du ofta använder.

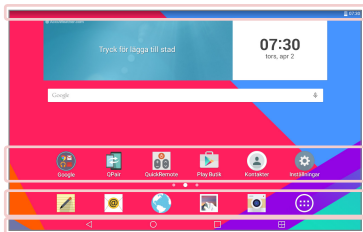

Statusrad – Här visas statusinformation för surfplattan, exempelvis klockslag, signalstyrka, batteristatus och aviseringsikoner.

Programikoner – Peka på en ikon för att öppna det program, den widget eller den mapp som är kopplad till ikonen.

Snabbknappar – Med dessa kommer du snabbt åt funktioner som du ofta använder.

Dual window-knapp – Peka här för att använda två fönster sida vid sida. I det läget kan du använda två program samtidigt (skärmen delas upp på mitten).

Senaste program-knapp – Visar en lista över de senast använda programmen. Håll fingret här för att visa en lista över menyalternativ för de olika programmen.

Hemknapp – Startskärmen visas (eller så visas startskärmens standardsida om du har bläddrat till en annan sida). Håll fingret här för att komma åt Google New.

Tillbakaknapp – Återgår till föregående skärm. Knappen används även för att stänga popuppönster, exempelvis menyer, dialogrutor och tangentbordet på skärmen. Håll fingret här för att komma åt Dual window.

Anpassa startskärmen

Du kan anpassa startskärmen genom att lägga till program, hämtade filer, widgets eller bakgrundsbilder. Lägg gärna till dina favoritprogram och -widgets på startskärmen så att du snabbt och smidigt kommer åt dem.

Så här lägger du till objekt på startskärmen:

- 1 Peka och håll kvar fingret på ett tomt område av startskärmen.
- 2 Välj fliken **Program** eller **Widgets**.
- 3 Dra det önskade objektet till önskad plats och lyft fingret.

Så här tar du bort ett objekt från startskärmen:

Peka på ikonerna och håll kvar fingret. Dra den sedan till  och lyft upp fingret.

Tips! Om du vill lägga till en programikon på startskärmen från skärmen Program trycker du på programmet och håller kvar fingret.

Tips! Du kan lägga till flera programikoner i en mapp. Släpp en programikon ovanpå en annan ikon på en startskärm så skapas en mapp.

Öppna program, växla mellan program och stoppa körning

Välj  för att visa de senaste programmen som används. Flera program kan köras samtidigt, och du kan växla mellan dessa. Du kan även stoppa programkörning manuellt.



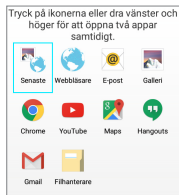
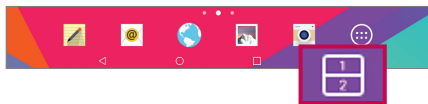

Använda Dual window

Med funktionen Dual window delas skärmen upp i två delar. Du kan köra olika program samtidigt, dra och släppa mellan dessa samt autolänka.



- 1 Välj  för att dela upp skärmen eller håll kvar fingret på  tills listan över program visas.



- 2 Peka på eller en dra en programikon på skärmen.
- 3 Välj  för att visa följande alternativ. Du kan även ändra storlek på fönstren genom att dra i flikarna.

	Växla mellan två skärmar.
	Visa listan över program.
	Helskärmsläge.
	Stäng programmen.

Inaktivera Dual window

- 1 Välj  > **Program**  > **Inställningar**  > **Dual window**.
- 2 Tryck på Dual window för att växla till läge **AV**.

Tips! Du kan köra två webbläsare samtidigt.

Anpassa ikonerna på hemskärmen.

Du kan anpassa varje programikon genom att använda bilder från galleriet.

- 1 Håll en programikon nedtryckt tills den frigörs från sitt aktuella läge. Dra den sedan till skärmen. Redigeringsikonen  visas i programmets övre högra hörn.
- 2 Tryck på programikonen en gång till och välj önskad ikondesign och -storlek och tryck sedan på **OK**. Eller peka på **Lägg till ny** och justera ikonstorleken. Välj sedan en bild från ditt galleri.

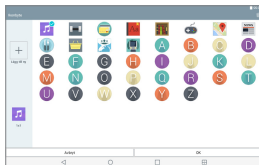
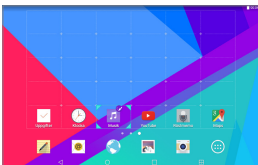

Visa andra skärmpaneler

- Svep (dra) med fingret åt vänster eller åt höger på startskärmen.
- Zooma ut på startskärmen med en nypörelse för att visa minipanelvyn. Välj sedan den startskärmspanel som ska visas.



Gömma objekt på startskärmen

Du kan se bakgrundsbilden utan föremål på startskärmen genom att dra isär. Nyp ihop eller peka på **Tillbakaknapp**  för att se programmen och widgets igen.

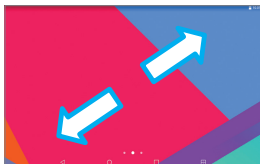

Snabbåtkomst

Pecka någonstans på panelknapparna och dra uppåt för att komma åt programmen med snabbåtkomst. Du kan välja mellan: Google Now.

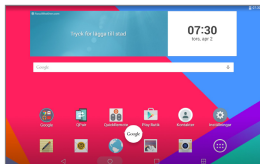

Aviseringar

Med hjälp av aviseringar uppmärksammas du på nya meddelanden, kalenderhändelser och alarm, liksom pågående händelser, t.ex. hämtningar. I meddelandepanelen visas surfplattans status samt väntande aviseringar. En ny avisering visas som en ikon överst på skärmen. Ikoner för väntande aviseringar visas till vänster, medan systemikoner för funktioner som Wi-Fi och batteriets laddning visas till höger.

Väntande aviseringar

Systemaviseringar

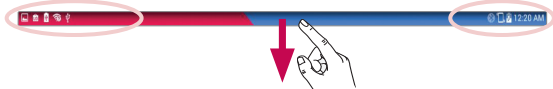

Komma åt aviseringar

Svep nedåt på statusfältet för att öppna meddelandepanelen där aviseringarna samlas. Om du vill stänga meddelandepanelen sveper du fältet längst ned på skärmen uppåt.



Snabbinställningar – Svep från vänster eller höger för att bläddra genom listan. Peka på en ikon för att aktivera/inaktivera funktionen.

QSLIDE-PROGRAM – Peka på ett QSlide-program så öppnas det som ett litet fönster på skärmen. Tryck på  för att ta bort, lägga till eller ordna om QSlide-program.

Svep från vänster eller höger för att justera ljusstyrka och volym.

Knappen Rensa – Tryck här för att rensa listan över händelseaviseringar.



Peka på en avisering för att öppna den.

Snabbinställningar på meddelandepanelen

Använd snabbinställningar för att snabbt aktivera och inaktivera funktioner, såsom WiFi. Snabbinställningarna finns längst upp i meddelandepanelen.

NOTE: Peka på en ikon från snabbinställningar och håll kvar fingret för att visa inställningsmenyn för funktionen.

Ordna om snabbinställningsobjekt på meddelandepanelen

Öppna meddelandepanelen, svep snabbinställningarna till höger och välj sedan . Du ordnar om objekt genom att dra dem  dit du vill ha dem. Markera önskade funktioner om du vill lägga till fler funktioner.

QSlide-program på meddelandepanelen

QSlide-programmen visas på ett fält i meddelandepanelen nedanför snabbinställningar. Med hjälp av de här ikonerna kan du enkelt multiköra program på samma skärm (det fungerar ungefär som bild-i-bild-funktionen på en tv). QSlide visar ett litet programfönster som du kan flytta, ändra storlek på och göra genomskinligt.

NOTE: Du kan ta bort QSlide-fältet genom att peka på QSlide-ikonen i snabbinställningsfältet.



Använda QSlide-program

Peka på någon av QSlide-programmen i fältet för att aktivera det. När programmet har aktiverats öppnas det som ett fönster i förgrunden. Du kan då enkelt komma åt andra program som visas i bakgrunden. Två QSlide-fönster kan vara öppna åt gången.

Aviseringsikoner på statusfältet

I listan nedan beskrivs några av de mest använda ikonerna.

Ikon	Beskrivning
	Flygplansläge
	Ansluten till ett Wi-Fi-nätverk
	Trådanslutet headset är anslutet
	Bluetooth är aktivt
	Systemvarning
	Vibrationsläge är aktivt
	Tyst läge är aktivt
	Batteriet är fulladdat
	Batteriet laddas
	Innehållsdelening är aktivt
	Hämtar data
	Överför data
	Ett alarm är aktivt
	GPS:en är aktiv
	Data synkroniserar

	Nytt Gmail-meddelande
	Nytt Hangouts-meddelande
	En låt spelas upp för närvarande
	Surfplattan är ansluten till en dator via USB-kabel
	Energisparläge är aktivt

Flera användare

Det går endast att skapa ett ägar-ID på surfplattan, men det går bra att skapa andra användar-ID:n som sedan kan logga in och använda surfplattan. Varje användare kan skapa sina egna inställningar, använda lagringsutrymme och konfigurera hur programmen ska uppdateras.

Ägarbehörigheter



- Det är endast ägaren som kan skapa nya användar-ID:n samt ta bort befintliga användar-ID:n.
- Ägaren av surfplattan kan inte heller avinstallera användarens program, men däremot användarens ID.

Begränsningar för fleranvändning

- Alla användare delar på batteriet, internminnet samt dataanvändningen.
- Det språk som en användare har valt gäller även för övriga användare.
- Användare kan endast ställa in och använda eget innehåll (t.ex. ljud- och startskärmsinställningar).
- Alla användare kan godta uppdaterade programbehörigheter från andra användare.

- Alarmen ljuder vid de tidpunkter som varje användare ställt in.
- Meddelanden och aviseringar om schemalagda händelser skickas endast till angivet användar-ID.
- När ett utskriftsjobb påbörjas via Mobile Ppint kommer det fortsätta även om en annan användare loggar in.
- Dataöverföringar (förutom Play Store), nedladdningar, multimediauppspelningar och kommunikationstjänster avbryts dock när en ny användare loggar in.

Så här lägger du till en ny användare på surfplattan

- 1 Från startskärmen väljer du **Program**  > **Inställningar**  > **Användare** > **Lägg till användare**.
- 2 Välj vilen typ av användare som ska läggas till.
 - **Användare:** Varje användare har sina egna program och filer.
 - **Begränsad användare:** Får ditt konto kan du begränsa åtkomsten till program och innehåll.
- 3 Via installationsguiden får du hjälp att lägga till en ny användare. Välj **Ange nu**.
 - När du har skapat en ny användare så måste användaren slutföra konfigurationen när han eller hon loggar in.

Växla mellan användare

- 1 Dra ned statusfältet överst på skärmen.
- 2 Tryck på användarikonerna  för att visa fältet för att byta användare.
- 3 Tryck på en av användarikonerna på skärmen. Välj ägarens namn eller något annat användarnamn du har skapat.

QSlide

QSlide tillhandahåller smidig multikörning via ett förgrundsfönster. QSlide-fönster kan öppnas från **QSLIDE-PROGRAM** i meddelandepanelen eller direkt från program som stöder QSlide.

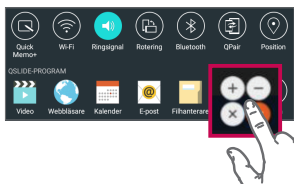

Öppna meddelandepanelen och välj önskat program från **QSLIDE-PROGRAM**..

ELLER

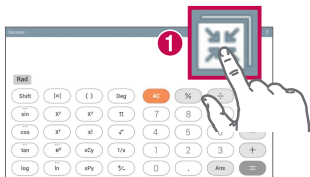

När du använder ett program med stöd för QSlide väljer du . Funktionen fortsätter att visas som ett litet fönster på skärmen.

Använda QSlide



När programmet har aktiverats öppnas det som ett fönster i förgrunden. Du kan då enkelt komma åt andra program som visas i bakgrunden. Den visas fortlöpande på skärmen tills du stänger den.



1		Tryck för att starta QSlide.
2		Tryck för att avsluta QSlide och återgå till fullskärm.
3		Tryck för att justera genomskinlighet.
4		Tryck för att avsluta QSlide.
5		Tryck för att justera storleken.

Obs! QSlide-funktionen kan användas med upp till två fönster samtidigt. QSlide har endast stöd för följande program: Video, Webbläsare, Kalender, E-post, Filhanterare och Miniräknare.

Ta skärmdump

Håll ned **volym ned-knappen**  och **ström-/låsknappen**  samtidigt i 2 sekunder för att ta en skärmdump av den aktuella skärmbilden.

Gå till mappen **Program**  > **Galleri**  > **Screenshots** för att se bilden.

Ta skärmdumpar via QuickMemo+

Dra ned statusraden och välj **QuickMemo+**  för den skärm som du vill förevisa.

ELLER

Håll ned båda **volymknapparna**   samtidigt.

Ta skärmdumpar via Capture plus

Du har möjlighet att ta en skärmdump av ett visst område i standardwebbläsaren.

- 1 Öppna **Webbläsare** och gå till den sida du vill ta en skärmdump av.
- 2 Tryck på **Meny ikonen**  > **Capture plus**.
- 3 Justera den blå rutan till lämplig storlek och välj sedan **Spara**. Det valda området sparas i mappen **Capture plus** i galleriet.

Textinmatningsmetoder

Tangentbordet på skärmen visas automatiskt när du ska skriva text. Om du vill öppna tangentbordet manuellt trycker du på valfritt fält för textinmatning.

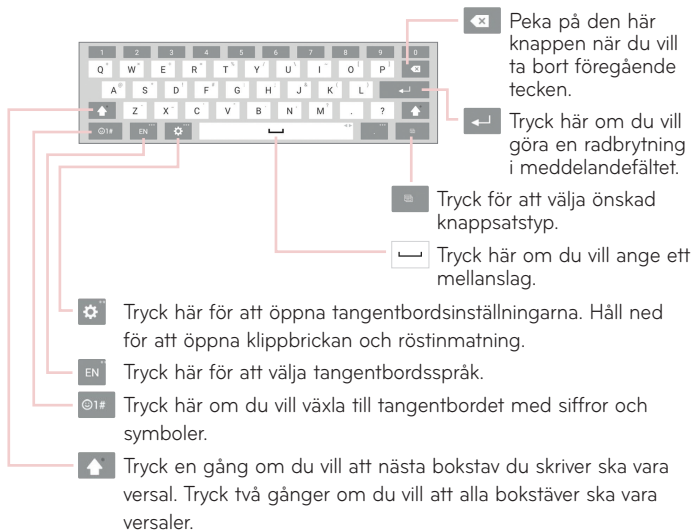

Ange föreslagna ord

När du skriver text via tangentbordet visas ordförslag. Peka på det föreslagna ordet högst upp till vänster eller höger på tangentbordet för att välja det.

Dela upp tangentbordet med rörelse.

Funktionen för delat tangentbord innebär att du kan använda båda händerna när du skriver. Tangentbordshalvorna visas längst till vänster och längst till höger op skärmen. Placera båda tummarna på tangentbordet och dra dem utåt i motsatta riktningar.

Ändra tangentbordshöjden

Du kan förstora tangentbordet för att göra det enklare att skriva; du kan även förminska det för att se mer skärmyta.

- Peka på  > **Tangentbordshöjd och layout** > **Tangentbordshöjd i stående läge** > Peka på och dra ikonerna till önskad storlek på tangentbordet.

För att ändra knapparna i nedre raden

- Peka på  > **Tangentbordshöjd och layout** > **QWERTY-layout** > Peka och dra för att lägga till och ta bort tangenter, och ändra ordningen.

Obs! Du kan endast anpassa QWERTY-, QWERTZ- samt AZERTY-tangentbord. Den fungerar inte med alla språk.

Infoga specialtecken

Du kan använda tangentbordet på skärmen för att mata in specialtecken (t.ex. "á").

Du kan t.ex. peka på och hålla kvar fingret på den önskade tangenten (t.ex. "a"). När det önskade tecknat visas drar du fingret över det och lyfter upp fingret för att mata in det.

Obs! Om en symbol visas längst upp till höger vid en tangent innebär det att det finns specialtecken för tangenten.

Konfigurera ett Google-konto

När du startar surfplattan för första gången har du möjlighet att aktivera nätverket, logga in på ditt Google-konto och välja hur du vill använda vissa av Googles tjänster.

Så här konfigurerar du ett Google-konto

- Logga in på ett Google-konto från konfigurationsskärm som visas.

ELLER

- Från startskärmen väljer du **Program**  > fliken **Program** > **Inställningar**  > **Konton och synkronisering** > **Lägg till konto** > **Google**.

Om du redan har ett Google-konto anger du din e-postadress och trycker på **NÄSTA**. I annat fall trycker du på **ELLER SKAPA ETT NYTT KONTO** och anger den information som krävs för att skapa ett nytt Google-konto.

När du har konfigurerat ditt Google-konto på surfplattan synkroniseras den automatiskt med ditt Google-konto på webben.

Dina kontakter, Gmail-meddelanden, kalenderhändelser och övriga uppgifter från de här programmen och tjänsterna på webben synkroniseras med surfplattan. (Hur detta sker beror på dina synkroniseringsinställningar.)

När du har loggat in kan du använda Gmail™ och utnyttja Google-tjänsterna på surfplattan.

Ansluta till nätverk och enheter



Wi-Fi

Med Wi-Fi kan du använda internetåtkomst med hög hastighet inom den trådlösa åtkomstpunktens täckning. Surfa trådlöst med Wi-Fi, utan extra avgift.

Ansluta till Wi-Fi-nätverk

För att använda på surfplattan måste du ha åtkomst till en trådlös åtkomstpunkt eller "surfpunkt".. Vissa åtkomstpunkter är öppna och de kan du enkelt ansluta till. Andra är dolda eller skyddade med lösenord. Du måste först konfigurera surfplattan innan du kan ansluta till dessa. Om Wi-Fi-funktionen är inaktiverad när du inte använder den räcker batteriet längre.

Aktivera Wi-Fi och ansluta till ett Wi-Fi-nätverk

- 1 Från startskärmen väljer du **Program**  > fliken **Program** > **Inställningar**  > **Wi-Fi**.
- 2 Tryck på  för att aktivera Wi-Fi och påbörja sökningen efter tillgängliga nätverk.
- 3 Välj **Sök** för att se en lista över Wi-Fi-nätverk inom räckvidd.
 - Skyddade nätverk är markerade med en låsikon.
- 4 Peka på ett nätverk som du vill ansluta till.
 - Om nätverket är skyddat ombes du att ange ett lösenord eller andra inloggningsuppgifter. (Fråga din nätverksadministratör om mer information)
- 5 I statusfältet visas ikoner som anger Wi-Fi-status.

Bluetooth



Du kan använda Bluetooth för att skicka data trådlöst. Till skillnad från många mobiltelefoner och surfplattor sker dock detta inte från Bluetooth-menyn.

Obs!

- LG ansvarar inte för eventuell förlust, avbrott eller missbruk av data som skickas eller tas emot med den trådlösa Bluetooth-funktionen.
- Se alltid till att endast dela och ta emot data via betrodda enheter som är helt säkra. Om det finns föremål mellan enheterna kan räckvidden minska.
- Vissa enheter, speciellt sådana som inte har testats eller godkänts av Bluetooth SIG, kan vara inkompatibla med din enhet.

Aktivera Bluetooth och parkoppla surfplattan till en annan Bluetooth-enhet.

Du måste först parkoppla enheten till en annan enhet innan du kan ansluta till den.

- 1 Från startskärmen väljer du **Program**  > fliken **Program** > **Inställningar**  > **Bluetooth**.
- 2 Tryck på Bluetooth-reglaget  för att aktivera det.
- 3 När du markerar kryssrutan bredvid surfplattans namn blir den synlig för andra Bluetooth-enheter.

Obs! Om du vill välja hur länge enheten ska vara synlig ska du välja **Meny ikonen**  > **Visningstidsgräns**.

- 4 En lista över tillgängliga enheter visas. Välj den enhet du vill parkoppla surfplattan med från listan.

Obs! Beroende på vilken enhet det rör sig om kan det hända att du måste ange en kod som visas på den andra enheten eller att de parkopplas automatiskt.

- 5 När parkopplingen har slutförts är surfplattan ansluten till den andra enheten.

Obs! Surfplattan saknar stöd för profilen Handsfree. Det kan därför hända att uppringningsfunktioner och dylikt i vissa tillbehör (exempelvis Bluetooth-headset) inte fungerar.

Skicka data trådlöst via Bluetooth.

- 1 Öppna objektet och peka på .

ELLER

Pecka på objektet och håll kvar fingret och välj sedan **Dela**.

ELLER

Öppna filen och peka på **Meny ikonen**  > **Dela**.

- 2 Pecka på **Bluetooth** för att dela via Bluetooth.

Obs! Vilken metod som används för att välja ett alternativ kan variera beroende på datatyp.

- 3 Sök efter och parkoppla med en Bluetooth-aktiverad enhet.



Ta emot data trådlöst via Bluetooth.

- 1 Mer information finns i bruksanvisningen till Bluetooth-enheten. Båda enheterna måste vara parkopplade och Bluetooth måste vara aktiverat.
- 2 Parkoppla enheterna och acceptera filöverföringen genom att trycka på **Acceptera** när en auktoriseringsbegäran för Bluetooth visas.

SmartShare

Du kan enkelt använda funktionen SmartShare i Galleri, Musik, Videoprogram m.m.

Ta del av innehållet via en mängd olika enheter

Du kan dela med dig av innehållet på surfplattan till olika enheter. Peka på  eller  > **SmartShare** för att dela innehållet i programmen **Galleri**, **Musik** och **POLARIS Office 5**.

Spela/Skicka

Play – Spela upp innehållet via tv, Bluetoothhögtalare, med mera.

Beam – Du kan skicka innehåll till enheter med stöd för Bluetooth och SmartShare Beam.

- **SmartShare Beam** – Via Wi+Fi Direct kan du snabbt skicka och ta emot information.



Ta del av innehållet från närliggande enheter

Du kan spela upp innehåll från närliggande enheter (t.ex. datorn, NAS, mobilen) i Galleri och Musik.

Ansluta enheter

Anslut enheten samt andra enheter med funktioner för DLNA till samma Wi-Fi-nätverk.

Söka efter andra enheter

Tryck på **Närliggande enheter** så visas de DLNA-aktiverade enheterna. Ansluta till enheten för att visa innehåll.

Använda innehåll från Moln

Du kan använda innehållet från molnet (t.ex. Dropbox) i Galleri och Musik.

Använda Moln

Obs! Vilka funktioner som stöds kan variera beroende på molnet. Det kan ta lite tid att hämta data beroende på molnet.

- 1 Välj **Moln** i programmen Galleri och Musik.
- 2 Välj det moln du vill använda och logga in.
- 3 Du kan använda innehållet i molnet när du har loggat in.
- 4 Ställ in inställningarna för molnet och ange vilket program som ska använda molnet.

QPair

Du kan ansluta surfplattan till mobiltelefonen via QPair och snabbt och smidigt synka inkommande samtal, meddelanden och aviseringar från social nätverk mellan enheterna.



- 1 Kör **QPair**  och välj **Kom igång > Starta** på surfplattan. Gör sedan samma sak på telefonen.

Tips! Det kan hända att QPair inte är förinstallerat på telefonen. Gå till Google Play Store, sök efter Qpair och installera det.

Obs!

- QPair kräver Android 4.1 eller en nyare version. Beroende på telefonmodell kan det hända att vissa funktioner inte är tillgängliga.
- Eftersom QPair använder Bluetooth-funktionen kanske den inte fungerar normalt om du ändrar på Bluetooth-inställningarna medan QPair används.

- 2 Bluetooth-anslutningen aktiveras automatiskt.

Funktioner i QPair

Samtalsaviseringar – Skickar en avisering till surfplattan vid inkommande samtal. I aviseringen visas numret och du har möjlighet att avvisa samtalet. Du kan även ändra inställningar, såsom rington, ringvolym, rington genom vibrering, eller skicka ett avvisningsmeddelande när du tar emot ett samtal.

Meddelandeaviseringar – Skickar en avisering till surfplattan när du får ett sms på mobilen. Du kan även ändra meddelandeinställningar, såsom popup-meddelanden, förhandsgranskning, ljud vid meddelanden och vibrering vid meddelanden.

SNS-avisering – När du får en avisering via ditt sociala nätverk på telefonen så visas den på surfplattans statusrad.

Obs! För att aktivera funktionen måste du aktivera alternativet **Sociala nätverksaviseringar för QPair** på telefonen (**Inställningar > Tillgänglighet > Sociala nätverksaviseringar för QPair**). Nätverksaviseringarna visas då även på surfplattan.



QuickMemo+ överföring – Sparar aktuellt QuickMemo i surfplattans Galleri och synkar sedan till mobiltelefonens Galleri.

Internet via telefon – Ansluter automatiskt surfplattan till internet via mobiltelefonens uppkoppling (exempelvis en WiFi-surfpunkt). Funktionen kan innebära merkostnader beroende på telefonabonnemang. Telefonen ansluter dock automatiskt till betrodda surfpunkter inom dess räckvidd, vilket minskar eventuella kostnader.

Datoranslutningar via USB-kabel

Det går att ansluta surfplattan till datorn för att ladda den och för att överföra filer mellan enheterna.

Överföra musik, foton och videoklipp med Media enhet (MTP)

- 1 Anslut surfplattan till en dator med en USB-kabel.
- 2 Om du inte har installerat drivrutinen för LG Android Platform på din dator, måste du ändra inställningarna manuellt. Från startskärmen håller du ned knappen **Senaste program**  > **Systeminställningar** > **Lagring** > **Meny ikonen**  > **USB PC-anslutning** > **Media enhet (MTP)**.
- 3 Nu kan du visa innehållet på masslagringsenheten på datorn och överföra filerna.

Synkronisera med Windows Media Player

Se till att Windows Media Player har installerats på datorn.

- 1 Anslut surfplattan till datorn med Windows Media Player via en USB-kabel.
- 2 Välj alternativet **Media enhet (MTP)**.
- 3 När du är ansluten visas ett popup-fönster på datorn. Välj alternativet Windows Media Player om du vill synkronisera musikfiler.
- 4 Ändra eller ange enhetens namn i popup-fönstret (om så behövs).
- 5 Markera och dra önskade musikfiler till synkroniseringslistan.
- 6 Starta synkroniseringen.

- Följande krav måste uppfyllas för synkronisering med Windows Media Player.

Objekt	Krav
OS	Microsoft Windows XP SP2, Vista eller senare
Windows Media Player-version	Windows Media Player 10 eller senare

- Om du har äldre version av Windows Media Player än 10 så installerar du den senaste versionen.

Datoranslutningar via USB-kabel för användare av Mac OS X

Du kan överföra mediamaterial från din Mac OS X PC från surfplattan och vice versa med hjälp av programmet Android filöverföring.

Överför musik, foton och videor till din Mac OS PC med hjälp av programmet Filöverföring med Android.

- 1 Hämta hem och installera programmet Filöverföring med Android från [android.com](http://www.android.com/filetransfer/) för din Mac (<http://www.android.com/filetransfer/>).
- 2 Anslut din surfplatta till datorn och dubbelklicka på programmet AFT (Filöverföring med Android) för att starta det.
- 3 Du kan se mediamaterialet eller dra och släppa mediafilen till och från din Mac.





Kontakter

Du kan lägga till kontakter på surfplattan och synkronisera dem med kontakterna i ditt Google-konto eller andra konton som har funktioner för synkronisering av kontakter.

Söka efter en kontakt

- 1 Tryck på **Kontakter**  från startskärmen för att öppna kontaktlistan.
- 2 Välj **Sök i kontakter** och ange kontaktens namn. Du kan även trycka på en av bokstäverna utmed skärmens vänstra sida för att visa namn som börjar med den valda bokstaven.



Lägga till en ny kontakt

- 1 På startskärmen trycker du på **Kontakter** .
- 2 Välj **Ny kontakt** . Välj önskat konto.
- 3 Om du vill lägga till en bild för en ny kontakt trycker du på . Välj mellan att använda **Ta en bild** för att ta en bild med kameran eller använda **Välj från galleri**. Bläddra till en bild och välj den.
- 4 Peka på  om du vill ange mer specifik namninformation.
- 5 Ange information om kontakten.
- 6 Tryck på **Spara**.

Favoritkontakter

Du kan ange kontakter du ringer ofta som favoriter.



Så här lägger du till en kontakt bland favoriter

- 1 Peka på **Kontakter**  på startskärmen för att öppna dina kontakter.
- 2 Tryck på en kontakt om du vill visa kontaktinformationen.
- 3 Peka på stjärnan  till höger om kontaktnamnet. Stjärnan blir guldfärgad och kontakten läggs till i dina favoriter.

Så här tar du bort en kontakt från dina favoriter

- 1 Peka på **Kontakter**  på startskärmen för att öppna dina kontakter.
- 2 Peka på fliken **Favoriter** för att visa dina favoritkontakter.
- 3 Tryck på en kontakt om du vill visa kontaktinformationen.
- 4 Peka på guldstjärnan till höger om kontaktnamnet. Stjärnan blir grå och kontakten tas bort från favoriter.

Skapa en grupp

- 1 Peka på **Kontakter**  på startskärmen för att öppna dina kontakter.
- 2 Välj fliken **Grupper** och sedan .
- 3 Ange ett namn på den nya gruppen.
 - Välj **Lägg till medlemmar** för att lägga till kontaktposter för den nya gruppen.
 - Välj fältet **KONTO** för att ändra det konto eller de konton som den nya gruppen ska sparas till.
- 4 Peka på **Spara** så sparas gruppen.

Obs! Om du tar bort en grupp försvinner inte de kontakter som har lagts till i den gruppen. De finns kvar bland dina kontakter.

E-post

Med e-postprogrammet kan du läsa e-post från andra tjänster såsom Yahoo!, MSN och AOL.. E-postprogrammet fungerar med följande kontotyper: POP3, IMAP och Exchange.

Tjänsteleverantören eller systemadministratören kan ge dig de kontoinställningar du behöver.

Hantera ett e-postkonto

Välj **E-post**  på startskärmen. Första gången du öppnar e-postprogrammet öppnas en installationsguide som hjälper dig att konfigurera ett e-postkonto.

Efter den första installationen visas innehållet i din inkorg. Om du lagt till mer än ett konto kan du växla mellan dem.

Så här lägger du till ett nytt e-postkonto:

- Öppna programmet **E-post** och tryck på **Meny ikonen**  > **Inställningar** > **Lägg till konto**.

Växla mellan konton

Om du har lagt till mer än ett konto kan du växla mellan dessa. Välj aktuellt konto (längst upp på skärmen) från en e-postmapp, och välj sedan det konto du vill använda.

Ändra allmänna inställningar för ett e-postkonto:

Öppna programmet **E-post** och välj **Meny ikonen**  > **Inställningar** > **Allmänna inställningar** för att konfigurera inställningar som gäller för alla konton. Välj ett specifikt konto för att ange inställningar som endast ska gälla för just det kontot.

Så här tar du bort ett e-postkonto:



- Öppna programmet **E-post** och välj **Meny ikonen**  > **Inställningar** > **Meny ikonen**  > **Ta bort konto** > välj det konto som ska tas bort > **Ta bort** > **Ja**.

Arbeta med kontomappar

Öppna programmet **E-post** och tryck på **Meny ikonen**  > och välj > **Mappar**.

Varje konto har mapparna Inkorg, Utkorg, Skickat och Utkast. Beroende på tjänsteleverantör har kan det finnas ytterligare mappar.

Skapa och skicka e-post

- 1 När programmet **E-post** körs väljer du **Skriv** .
- 2 Ange mottagarens adress. Medan du skriver text föreslås matchande adresser från dina kontakter. Skilj flera adresser åt med semikolon.
- 3 Välj **Bifoga**  om du vill bifoga filer.
- 4 Ange ämnet och skriv meddelandet.
- 5 Peka på **Skicka**  för att skicka meddelandet.
Om du inte är ansluten till något nätverk, t.ex. när du arbetar i flygplansläge, så lagras de meddelanden du skickar i utkorgen tills du ansluter till ett nätverk igen. Om utkorgen innehåller väntande meddelanden visas den på skärmen Konton.

Ta emot e-post

När ett nytt e-postmeddelande kommer till inkorgen får du en avisering i form av ett ljud eller vibration (beroende på dina inställningar) på statusraden.

Underhållning

Kamera

Om du vill öppna kameraprogrammet trycker du på **Kamera**  på startskärmen.

Så här fungerar sökaren







- 1 **Rensa visning** – Peka här för att komma åt sökarens alternativ.
- 2 **Byt kamera** – Växla mellan bakåt- och framåttillat kameraobjektiv.
- 3 **Läge** – Med denna kan du ställa in bildläget till **Automatiskt** eller **Panorama**.
- 4 **Inställning** – Peka på den här ikonen för att öppna inställningsmenyn.
- 5 **Galleri** – Tryck här om du vill visa den senast tagna bilden. Du kan komma åt galleriet (med alla bilder du har tagit) direkt från kameranläget.
- 6 **Videoläge** – Används för att påbörja videospelning.
- 7 **Ta bild** – Ta en bild.
- 8 **Avsluta** – Används för att gå ur kameranläget.

Obs! Kontrollera att kameraobjektivet är rent innan du tar ett foto.

Använda avancerade inställningar

Öppna avancerade inställningsalternativ genom att trycka på  i sökaren.

	Väljer upplösning för bilden. Om du väljer hög upplösning ökas filstorleken, vilket betyder att du kan lagra färre foton i minnet.
	Röststyrda foton.
	Ställer in en fördröjning efter att avtryckaren har tryckts ned. Det här är en praktisk funktion om du själv vill vara med på bilden.
	Visas stödlinjer på skärmen, vilket förenklar fotograferingen.
	Öppnar hjälpguiden där du får veta hur funktionen fungerar.

Tips! När du lämnar kameranåtergår vissa inställningar till sina standardvärden, exempelvis självutlösaren. Kontrollera dessa innan du fotograferar nästa gång.

Ta ett foto

- 1 Öppna **Kamera**-programmet.
- 2 Rikta objektivet mot motivet som du vill fotografera.
- 3 Peka på  eller någonstans på skärmen för att ta bilden.

Zooma in och ut

Placera två fingrar på skärmen och för dem ifrån varandra om du vill zooma in. För ihop dem i en nyprörelse för att zooma ut igen.

Gesture shot

Med Gesture shot kan du ta ett foto med en handrörelse med hjälp av den framåtriktade kameran. För att ta ett foto lyfter du handen med handflatan öppen tills den framåtriktade kameran spårar den och en ruta visas på skärmen. Knyt sedan handen så startar en självutlösare som ger dig tid att göra dig redo.

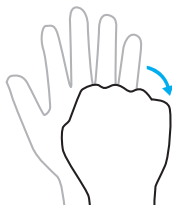
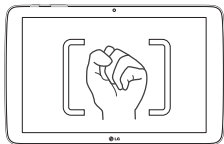

När du har tagit ett foto

- 1 Tryck på miniatyrbilden bredvid avtryckaren om du vill se den senaste bilden du tog.
- 2 Välj **Galleri** eller **Foton** och sedan **OK**.



Tryck här för att redigera bilden.



Tryck här för att ta en bild till med en gång.



Tryck här om du vill skicka anteckningen till andra eller dela den via sociala nätverkstjänster.



Tryck här om du vill ta bort bilden.



Tryck här för att komma åt fler alternativ.



Tryck här för att lägga till bilder till dina favoriter.

Tips! Om du har ett konto på ett socialt nätverk och konfigurerar det på surfplattan kan du dela dina foton i gemenskapen på det sociala nätverket.

När du trycker på **Meny ikonen**  öppnas alternativmenyn.

SmartShare – Tryck här för att dela bilden via SmartShare.

Ange bild som – Tryck för att använda bilden som **Hemskärmbakgrundsbild**, **Kontaktbild**, **Bakgrundsbild för låsskärmen** eller **Bakgrund**.

Flytta – Tryck här för att flytta bilden till ett annat album.

Kopiera – Tryck här om du vill kopiera det valda fotot och spara det i ett annat album.

Kopiera till Klippbrickan – Tryck här för att kopiera bilden och lagra den på klippbrickan.

Bildspel – Visar automatiskt bilderna i den aktuella mappen efter varandra.

Beskär – Beskär bilden. Markera området som du vill beskära genom att föra fingret över skärmen.

Lägg till plats – Används för att lägga till platsinformation.



Ändra – Tryck här om du vill redigera namnet på det valda fotot.

Skriv ut – Tryck här för att skriva ut bilden.

Detaljer – Visar mer detaljerad information om bilden.

Visa sparade bilder

Du kommer åt dina sparade bilder medan kameran är aktivt. Tryck helt enkelt på förhandsgranskningen av bilden längst ned på skärmen, varefter galleriet visas.

1 Välj det program som ska användas för bildredigering och bildvisning. Välj **Galleri**  eller **Foton** .

2 Välj **OK**.

- Bläddra till vänster eller höger och visa fler foton.
- Zooma in genom att trycka två gånger på skärmen eller genom att trycka på skärmen med två fingrar och dra isär dem (för ihop fingrarna om du vill zooma ut).

Spela in ett videoklipp

1 Öppna **Kamera**-programmet.



2 Håll surfplattan och rikta objektivet mot det motiv som du vill filma.

3 Tryck på ikonen  för att påbörja videoinspelning.

4 En självutlösare som anger längden på videoklippet visas.

5 Peka på  på skärmen när du vill stoppa inspelningen.

Tips!

- Tryck på  för att pausa inspelningen.
- Tryck på  för att ta en stillbild samtidigt som du spelar in video.

Titta på sparade videoklipp

Via förhandsgranskning (bredvid avtryckaren) kommer du åt dina sparade videoklipp.



- 1 Välj förhandsgranskning (bredvid avtryckaren) i sökaren.
- 2 **Galleri** öppnas och den senast inspelade videon visas. Dra med fingret åt vänster för att bläddra till andra videoklipp.
- 3 Tryck på uppspelningsikonen  för att spela upp ett videoklipp automatiskt.

Obs! Du kan komma åt videoklippen från ditt Galleri samt från programmet Bilder.

Obs! Tryck inte för hårt. Pekskärmen är känslig, så den känner av lätta men bestämda tryckningar.

Galleri

Du kan lagra multimediafiler i det interna minnet så att du enkelt kommer åt alla dina multimediafiler. Med det här programmet kan du visa multimediafiler som bilder och videor.

Från startskärmen väljer du **Program**  > fliken **Program** > **Galleri** . I galleriet har du tillgång till alla bild- och videofiler och kan dela ut dessa.

Obs!





- Beroende på vilken programvara som finns installerad på enheten kan det hända att det saknas stöd för vissa filformat.
- Om så är fallet kommer dessa filer inte att spelas upp som avsett.
- Om filstorleken överskrider det lediga minnesutrymmet kan det uppstå fel när du öppnar filer.

Visa bilder

När du startar **Galleri**  visas dina tillgängliga mappar. När en bild sparas i ett annat program, t.ex. E-post, skapas hämtningsmappen för bilden automatiskt. På samma sätt skapas mappen Skärmbilder när du sparar en skärmbild. Peka på en mapp för att öppna den.

Bilderna visas även i ordning utifrån det datum de togs. Välj en bild som du vill visa på helskärm. Bläddra åt vänster eller höger när du vill visa nästa eller föregående bild.

Spela upp videor



Öppna **Galleri**  och välj ett album. Uppspelningsikonen  visas för videoklippen. Tryck på en bild för att öppna videoklippet. Välj vilket program som ska användas för uppspelning (**Foton**  eller **Video** ). Uppspelningen påbörjas när du väljer **OK**.

Obs!

- När du använder programmet Video för videouppspelning kan du justera skärmens ljusstyrka genom att dra den vänstra skärmhalvan uppåt och nedåt. Dra högersidan uppåt och nedåt för att justera volymen.
- När en video spelas upp kan du skjuta skärmen till vänster eller höger om du vill spola bakåt eller framåt.

Ta bort bilder och videoklipp

Gör något av följande:

- Peka på  i en öppen mapp och välj de foton och videoklipp som du vill ta bort, och tryck sedan på **Ta bort** och sedan **Ja** för att bekräfta.
- Vid bild- eller videovisning väljer du  och sedan **Ja** för att bekräfta.

Använda som bakgrundsbild

När fotot visas väljer du **Meny ikonen**  > **Ange bild som** och välj bland **Hemskrämbakgrundsbild**, **Bakgrundsbild för låsskärmen** eller **Bakgrund**.

Bildspel

Bilderna kan visas som bildspel. Du kan antingen välja bildspel utifrån album eller bildspel med alla bilder. Från startskärmen väljer du **Galleri** .



- Välj albumet som du vill visa och sedan **Meny ikonen**  > **Bildspel** > välj bilderna som du vill visa > **Nästa** > bekräfta inställningarna för bildspelet > **Starta**.

Tryck på mitten av skärmen för att stänga av bildspelet.

Video

I galleriet finns en inbyggd videospelare som du kan använda för att spela upp videoklipp.

Spela upp ett videoklipp



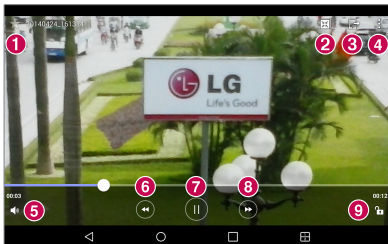



- 1 Från startskärmen väljer du **Program**  > fliken **Program** > **Galleri** .
- 2 Välj det videoklipp du vill spela upp.



Tryck för att lägga till videon till dina favoriter.



Tryck här för att öppna QSlide och visa videoklipppet i ett litet fönster.

3		Tryck här om du vill dela videon via funktionen SmartShare.
4		Tryck här för att komma åt fler alternativ.
5		Tryck här för att ändra volymen i videoklippet.
6		Tryck och håll kvar fingret för att snabbspola tillbaka tre sekunder åt gången. Tryck en gång för att snabbspola tillbaka 10 sekunder.
7		Tryck här för att pausa videouppspelningen.
8		Tryck och håll kvar fingret för att snabbspola framåt tre sekunder åt gången. Tryck en gång för att snabbspola 10 sekunder framåt.
9		Tryck här om du vill låsa/låsa upp en videoskärm.



Använd volymknapparna på surfplattans högra sida för att ändra volymen under videouppspelning.

Peka på och håll kvar fingret på ett videoklipp i listan för att:

Dela, **Ta bort**, **Ändra** och **Detaljer**.

Tips! Vid videovisning kan du justera skärmens ljusstyrka genom att dra uppåt eller nedåt på skärmens vänstersida. Dra uppåt och nedåt på högersidan för att justera volymen.



Musik

Det finns en musikspelare installerad på surfplattan. Från startskärmen öppnar du musikspelaren genom att trycka på **Program**  > fliken **Program** > **Musik** .





Överför musik med hjälp av Media enhet (MTP)



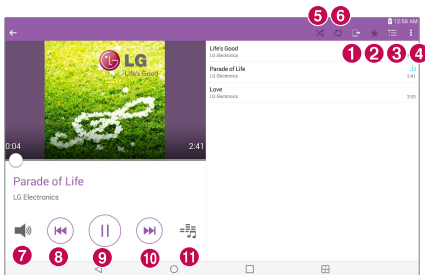



- 1 Anslut surfplattan till datorn med USB-kabeln.
- 2 Välj alternativet **Media enhet (MTP)**. Surfplattan visas som en extern hårddisk på datorn. Klicka på hårddisken för att öppna den. Kopiera filerna från datorn till enhetens mapp.

Spela upp en låt

- 1 Från startskärmen väljer du **Program**  > fliken **Program** > och **Musik** .
- 2 Peka på fliken **Låtar**.
- 3 Välj den låt du vill lyssna till.



	Tryck här om du vill dela musiken via funktionen SmartShare.
	Tryck här för att ange den aktuella låten som en favorit.
	Tryck för att se aktuell spellista.
	Tryck här för att komma åt fler alternativ.
	Tryck för att se blandningsläge.

6		Tryck för att se upprepningsläge.
7		Tryck här för att hantera musikvolymen.
8		Tryck här om du vill gå tillbaka till början av låten. Tryck här två gånger om du vill gå tillbaka till föregående låt. Peka och håll kvar för att spola tillbaka 3 sekunder.
9		Tryck här för att pausa uppspelningen.
10		Tryck här för att hoppa till nästa spår på albumet eller i spellistan. Peka och håll kvar för att spola framåt 3 sekunder.
11		Tryck här för att ställa in ljudeffekten.

Använd volymknapparna på surfplattans högra sida för att ändra volymen under musikuppspelning.

Peka på och håll kvar fingret på valfri låt för att:

Spela, Lägg till i spellista, Ta bort, Dela, Detaljer om, samt **Sök**.



Obs!

- Alla filformat stöds inte. Vilka format som stöds beror på vilken programvara som används.
- Om filstorleken överskrider det lediga minnesutrymmet kan det uppstå fel när du öppnar filer.
- Musik kan vara upphovsrättsskyddad enligt internationella avtal och nationella lagar. Du kan vara tvungen att skaffa dig tillstånd eller licens för att reproducera eller kopiera musik. I vissa länder är det förbjudet enligt lag att som privatperson kopiera upphovsrättsskyddat material. Innan du hämtar eller kopierar filen bör du kontrollera vilka lagar som gäller i respektive land angående sådant material.

QuickMemo+





Med funktionen QuickMemo+ kan du skapa anteckningar och ta skärmdumpar. Du kan även rita på dem och dela dem med vänner och familj.





Skapa en anteckning

- 1 Från startskärmen väljer du **QuickMemo+**  och sedan  för att skapa en ny anteckning.
- 2 Du kan redigera text genom att använda tangentbordet eller genom att välja en penna och färg och sedan skriva för hand.
- 3 Lägg till en påminnelse genom att välja  och sedan ställa in en avisering för händelsen.
- 4 Om det finns ett nätverk tillgängligt kan du lägga till väder- och platsinformation.

Använda alternativen för QuickMemo+

Följande alternativ finns tillgängliga i verktygsfältet QuickMemo+ längst upp på skärmen.

	Används för att ångra och göra om tidigare åtgärder.
	Används för att redigera text samt dess färg och placering.
	Du kan även skriva text för hand. Välj vilken typ av penna du vill använda samt dess tjocklek, genomskinlighet och färg.
	Tar bort ändringar i anteckningen.
	Sparar anteckningen i QuickMemo+.

	Tryck här för att komma åt fler alternativ.
	Du kan även ställa in en avisering för händelsen.
	Du kan infoga väderinformation i anteckningen.
	Du kan infoga platsinformation med hjälp av GPS.

Ta en skärmdump med QuickMemo

1 Öppna QuickMemo+, för statusfältet nedåt och peka på .

ELLER

Håll ned båda **Volymknapparna** samtidigt i en sekund..

2 Välj menyalternativ från verktygsfältet och skapa en anteckning.

3 Välj  för att spara anteckningen. Du kan när som helst avsluta QuickMemo+ med hjälp av **Tillbakaknapp** .



Obs! Använd fingerspetsen när du använder QuickMemo+. Använd inte nageln.

QuickRemote

Med QuickRemote blir surfplattan en universalfjärrkontroll för tv:n eller dvd-/Blu-ray-spelare.

Obs! QuickRemote är kanske inte tillgängligt för vissa enheter och områden.

Så här använder du QuickRemote

- 1 Från startskärmen väljer du **Program**  > fliken **Program** > **QuickRemote** .

Du kan även konfigurera QuickRemote från meddelandepanelen. Svep statusraden nedåt och välj ikonen **QuickRemote** , och sedan **LÄGG TILL FJÄRRKONTROLL**.

- 2 Peka på  och välj rumtyp och lägg till enheten via .

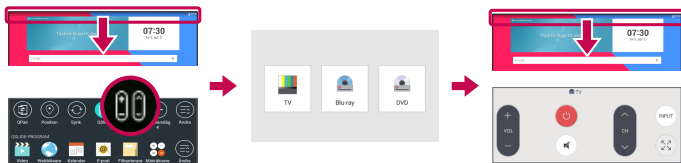

- 3 Välj enhetens typ och fabrikat, och följ sedan instruktionerna på skärmen för att konfigurera den.

Obs! Fjärrkontrollen QuickRemote fungerar precis som en vanlig fjärrkontroll med infraröda signaler. Se till så att du inte täcker över IR-sensorn högst upp på enheten när du använder QuickRemote. Om det finns stöd för den här funktionen beror på vilken modell det är, tillverkaren eller tjänsteföretaget.

Använda QuickRemote

- 1 Öppna **QuickRemote**  och välj vilket rum fjärrkontrollen ska konfigureras för.
- 2 Välj fjärrkontroll genom att ange fabrikat/modell i fältet QuickRemote till vänster på skärmen.
- 3 Peka på knapparna på fjärrkontrollen som visas.

Obs! När du ska lägga till en tv-fjärrkontroll kan du använda inmatningsknappen för att konfigurera fjärrkontrollen. När du konfigurerar inmatningsknappen kan indatakällan för TV:n ändras. Du kan återställa indatakällan för TV:n genom att trycka på inmatningsknappen i QuickRemote flera gånger (beroende på antalet enheter som är anslutna till TV:n).



Alternativ för QuickRemote

Du kommer åt alternativmenyn för QuickRemote via **Meny ikonen** .

Obs! När du spelar musik i bakgrunden kan du stänga av ljudet i en sekund genom att klicka på en QuickRemote-knapp.

Alarm



Ställa in alarm

- 1 Från startskärmen väljer du **Program**  > fliken **Program** > **Klocka**  > .
- 2 Ställ in aktuellt klockslag.
- 3 Ställ in **Upprepa**, **Snooze-tid**, **Vibrera när alarm startar**, **Alarmsignal**, **Alarmets volym**, **Automatisk programstart**, **Pussellås** och **Anteckning**.
- 4 Peka på **Spara**.



Obs! Om du vill ändra alarminställningarna i alarmlistan trycker du på **Meny ikonen**  och väljer **Inställningar**.

Miniräknare

Använda miniräknaren

- 1 Från startskärmen väljer du **Program**  > fliken **Program** > **Miniräknare** .
- 2 Ange siffror med hjälp av de numeriska knapparna.
- 3 För enkla beräkningar trycker du på den funktion du vill utföra (+, -, × eller ÷) och sedan på =.



Obs!

- För mer avancerade beräkningar väljer du **Meny ikonen** , **Vetenskaplig miniräknare** och funktionen i fråga. (Om du ser miniräknaren i vertikalt läge).
- För att visa historiken väljer du **Meny ikonen**  > **Beräkningshistorik**.

Kalender

Händelser från varje konto som du har lagt till i surfplattan visas i kalendern (förutsatt att du har aktiverat synkronisering).

Lägga till händelser i kalendern

- 1 Från startskärmen väljer du **Program**  > fliken **Program** > **Kalender** .
- 2 Välj knappen längst upp till vänster för att ändra kalendervyn (Dag, Vecka, Månad, År, Agenda).
- 3 Välj datum för händelsen och sedan .
- 4 Peka på fältet **Händelsens namn** och ange händelsens namn.

- 5 Peka på fältet **Plats** och ange platsen. Kontrollera datumet och ange när du vill att händelsen ska börja och avslutas.
- 6 Du kan lägga till en anteckning för händelsen genom att trycka på fältet **Beskrivning** och sedan ange uppgifterna.
- 7 Om du vill upprepa ett kalendermeddelande ställer du in **UPPREPA** och anger sedan **PÅMINNELSER** om så behövs.
- 8 Peka på **Spara** om du vill spara händelsen i kalendern.



Obs! Peka och håll kvar fingret på ett kalenderfält för att spara en händelse. Ange ett namn på händelsen och välj sedan **Spara**. Du kan välja **Detaljer** för att ange ytterligare uppgifter eller om du senare behöver uppdatera kalenderposten med mer information.

Ändra kalenderns vy

Oavsett om du har öppnat kalendern eller inte kan du snabbt ändra kalendervy. Välj helt enkelt  längst upp till vänster i namnfältet. Du kan också svepa fingrarna från vänster till höger på vänster sida av skärmen för att öppna menyn med kalendervyer. Välj **Dag**, **Vecka**, **Månad**, **År** eller **Agenda**.

Uppgifter

Programmet kan synkroniseras med ett MS Exchange-konto. Du kan antingen skapa kalenderposterna från surfplattan eller på datorn via MS Outlook eller MS Office Outlook Web Access.

- 1 På startskärmen trycker du på **Program**  > **Uppgifter** .
- 2 Välj ikonen **Lägg till** uppgift  (längst upp till höger på skärmen).
- 3 Ange **Ämne**, **STARTDATUM**, **SLUTDATUM**, **BESKRIVNING**, **UPPREPA** samt **PÅMINNELSE** (du behöver inte ange alla fält).
- 4 Tryck på **Spara**.

Filhanterare

Med programmet Filhanteraren kan du hantera filer i den interna eller den externa lagringen.







Du kan snabbt och smidigt lista och hantera filerna. Välj en filtyp (alla filer, musikfiler, bildfiler, videofiler, dokumentfiler eller molnfiler) och peka på mappar för att påbörja filsökning.

Så här öppnar du programmet Filhanteraren

- Från startskärmen väljer du **Program**  > fliken **Program** > **Filhanterare** .

Alternativ i filhanteraren

Öppna programmet **Filhanterare** > **Alla filer** > **Intern lagring** för att komma åt följande alternativ (längst upp på skärmen):

	Du kan öppna filhanterare i ett QSlide-fönster.
	Du kan söka efter filer och information.
	Används för att skapa en ny mapp.
	Används för att flytta filer och mappar till andra mappar.
	Används för att kopiera filer och mappar till andra mappar.
	Används för att ta bort filer och mappar.
	Ger tillgång till fler alternativ.

Röstmemo

Du kan spela in röstanteckningar och andra ljudfiler med röstinspelningsfunktionen.

Spela in ett ljud eller en röst

- Från startskärmen trycker du på **Program**  > fliken **Program** > **Röstmemo** .

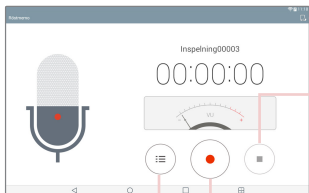

Peka här för att ange var inspelningen ska sparas.

Peka här för att avsluta inspelningen.



Peka för att påbörja inspelningen.

Peka här för att se en lista på inspelningar.

Obs! Peka på  för att öppna en lista över inspelningar. Du kan lyssna på sparade inspelningar. Den tillgängliga inspelningstiden kan skilja sig från den verkliga tiden.

Hantera röstanteckningar



Får listskärmen i Röstmemo:

- Välj ikonen **Dela**  för att dela ut röstanteckningen.
- Välj ikonen **Ta bort**  för att markera röstanteckningar för borttagning.
- Peka på en röstanteckning och håll kvar fingret för att välja från snabbmenyn: **Dela**, **Ta bort**, **Ändra**, **Beskär** eller **Detaljer**.



POLARIS Office 5

POLARIS Office 5 är en professionell kontorslösning för mobiltelefoner som kan användas för att enkelt, när som helst och var som helst, visa olika typer av kontorsdokument, exempelvis Word-, Excel- och PowerPoint-filer.

Skapa ett nytt dokument

- 1 Från startskärmen väljer du **Program**  > fliken **Program** > **POLARIS Office 5** .
- 2 Registrera din e-postadress.

Obs! Du kan välja **Hoppa över** för att skippa registreringen.

- 3 Peka på  för att skapa ett nytt dokument.
- 4 Välj ett dokument från den nedrullningsbara listan och välj sedan en mall.
- 5 Redigera dokumentet med verktygen längst upp på skärmen och på tangentbordet på skärmen.
- 6 När du är klart med dokumentet trycker du på  (längst upp till vänster på skärmen). Välj sedan **Spara** (eller **Spara som** och ange ett nytt namn på dokumentet) för att spara.
- 7 Ange namnet och välj **Spara**.

Visa och redigera ett dokument på enheten

Du kan öppna och jobba med ett sort urval filtyper (bland annat Microsoft Office-dokument och Adobe PDF, direkt i sina mobila enheter) på den mobila enheten.

- 1 Öppna **POLARIS Office 5** och sök efter ett dokument.
- 2 Välj det dokumentet som ska öppnas eller redigeras.
Dokument som öppnas i POLARIS Office 5 har samma layout som i ursprungsprogrammet.
- 3 Peka på  för att redigera.

Google+

Använd Google+ för att hålla kontakten med dina vänner via Googles sociala nätverkstjänst.



Från startskärmen väljer du **Program**  > fliken **Program** > **Google**  > **Google+** .

Obs! Den här funktionen kanske inte är tillgänglig i alla regioner och med alla tjänsteleverantörer.

LG SmartWorld

LG SmartWorld erbjuder ett brett och intressant innehåll – teckensnitt, teman, spel, program.

Öppna LG SmartWorld från surfplattan

- 1 Peka på  >  > **Program** och peka sedan på ikonen  för att komma till LG SmartWorld.
- 2 Välj ditt land och logga in.
- 3 Hämta det innehåll som du vill ha.

* När du använder mobilt nätverk kan dataavgifter tas ut enligt din dataplan.

* LG SmartWorld är inte alltid tillgängligt från alla leverantörer eller i alla länder.

Obs! Vad gör jag om det inte finns någon ikon?

- 1** Använd en mobilwebbläsare, gå till LG SmartWorld (www.lgworld.com) och välj ditt land.
- 2** Hämta programmet LG SmartWorld App.
- 3** Kör och installera filen du hämtade.
- 4** Öppna LG SmartWorld genom att trycka på ikonen .

Särskild förmån endast i LG SmartWorld









- 1** Dekorera din egen Smartphone, använd starttema & tangentbordstema och de teckensnitt som finns i LG SmartWorld. (Denna tjänst finns dock endast tillgänglig på särskilda enheter. Logga in på webbplatsen LG SmartWorld för att se om den är tillgänglig)
- 2** Dra fördel av LG SmartWorlds specialtjänst genom att utnyttja någon av de kampanjer som löpande erbjuds.

Webbläsare

Med det här programmet kan du surfa på internet. I webbläsaren får du tillgång en fartfylld och färggrann värld full av spel, musik, nyheter, sport, underhållning och mycket mer direkt i surfplattan.

Från startskärmen väljer du **Program**  > fliken **Program** > **Webbläsare** >



	Peka för att starta QSlide.
	Tryck för att gå tillbaka en sida.
	Tryck för att bläddra framåt en sida, d.v.s till sidan du besökte efter den aktuella sidan. Det här är motsatsen till vad som händer när du trycker på Tillbakaknapp  , som tar dig till föregående sida.
	Tryck för att uppdatera eller avbryta nedladdningen av sidan.
	Tryck för att gå till startsidan.
	Tryck här för att visa dina bokmärken.
	Tryck här för att komma åt fler alternativ.



Öppna en sida

- Öppna en ny sida genom att trycka på .
- Visa olika webbsidor genom att peka på de olika flikarna längst upp på skärmen.

Bokmärken

Öppna en webbsida som har ett bokmärke genom att välja  i webbläsarens verktygsfält längst upp på skärmen.

Historik

Peka på  i webbläsarens verktygsfält och välj **Historik** för att öppna en webbsida från listan över de senast besökta webbsidorna. Rensa all historik genom att välja .

Använda läsläge



Webbsidor kan visas i förenklat format, vilket underlättar läsningen.

I läsläget kan du läsa blogginslag och nyhetsartiklar på sidor som är rensade från alla störningar och distraktioner.

Markera  i adressfältet för att aktivera läget.

Använda QSlide

Med hjälp av den här funktionen kan du få åtkomst till internet utan att stänga det aktuella programmet.

När du använder webbläsaren pekar du på . Du kan sedan bläddra bland andra program i surfplattan. Peka på  för att visa webbläsaren i helskärmsläge.

Hämta filer

Via programmet Hämtningar kan du se vilka filer som har hämtats.

Från startskärmen väljer du **Program**  > fliken **Program** > **Hämtningar** .

Chrome

Med hjälp av Chrome kan du söka efter information och surfa på webben.

Från startskärmen väljer du **Program**  > fliken **Program** > **Chrome** .

Obs! Det här programmet kanske inte är tillgängligt, beroende på var du befinner dig och vilken tjänsteleverantör du har.

Visa webbsidor

Tryck på adressfältet (längst upp på skärmen), ange en webbadress eller söktermer och tryck på  på tangentbordet.

Öppna en sida

- Välj  längst upp i webbläsaren för att öppna en sida.
- Välj olika webbsidor genom att peka på de olika flikarna längst upp på skärmen.

Söka på webben med röstsökning

Pecka på adressfältet, peka på , säg ett nyckelord och välj något av förslagen som visas.

Obs! Den här funktionen kanske inte är tillgänglig beroende på region och tjänsteleverantör.

Synkronisera med andra enheter

Du kan synkronisera öppna flikar och bokmärken i Chrome med en annan enhet medan du är inloggad på samma Google-konto.

Visa öppna flikar på andra enheter genom att trycka på **Meny ikonen**  > **Senaste flikarna**. Du måste vara inloggad på samma Google-konto på samtliga enheter. Välj vilken webbsida som ska öppnas.

Lägga till och visa bokmärken

Skapa bokmärken genom att peka på ☆ i adressfältet.

Öppna ett bokmärke genom att trycka på **Meny ikonen** ☰ > **Bokmärken**.

Välj sedan önskat bokmärke.

Alternativmenyn i Chrome

Peka på **Meny ikonen** ☰ för att få tillgång till följande alternativ:

- **Ny flik** – Peka för öppna en ny flik i webbläsaren.
- **Ny inkognitoflik** – Peka för att skapa en ny inkognitoflik.
- **Bokmärken** – Visar de webbplatser som du har skapat bokmärken för.
- **Senaste flikarna** – Visar de webbsidor som du har öppna på andra enheter.
- **Historik** – Visar webbplatshistorik, d.v.s. de webbplatser du har besökt.
- **Dela ...** – Du kan dela webbsidan med andra.
- **Skriv ut ...** – Peka för att skriva ut webbsidan. Du kan antingen välja automatisk sökning av skrivare eller lägga till en manuellt.
- **Sök på sida** – Sök efter text på den aktuella webbsidan.
- **Lägg till på startskärmen** – Du kan lägga till en genväg till den aktuella webbsidan på startskärmen.
- **Begär skrivbordsversi...** – När kryssrutan är markerad kommer webbläsaren att visa datorversionen av webbsidorna.
- **Inställningar** – Ändra inställningarna i Chrome
- **Hjälp och feedback** – Visar information om Chromeanvändning på surfplattan. Du har även möjlighet att lämna feedback till det team som utvecklar Chrome.

Inställningar

Öppna menyn Inställningar

1 Från startskärmen väljer du **Program**  > fliken **Program** > **Inställningar**



ELLER

På startskärmen pekar du på och håller ned knappen **Senaste program**



> **Systeminställningar**.

2 Välj en inställningskategori och lämpliga alternativ.

TRÅDLÖSA NÄTVERK

Wi-Fi

Wi-Fi – Aktiverar Wi-Fi och ansluter till tillgängliga Wi-Fi-nätverk.

En lista över tillgängliga Wi-nätverk visas. Tryck på det nätverk som du vill ansluta till.

Obs! Peka på **Sök** för att påbörja en sökning efter tillgängliga nätverk

Peka på **Meny ikonen**  i Wi-F-menyn för att få tillgång till följande alternativ:

Lägg till Wi-Fi – Du kan lägga till Wi-Fi-nätverk manuellt.

Sparad Wi-Fi – Gör att du inte behöver komma ihåg sparade Wi-Fi-nätverk.



Avancerad Wi-Fi – Ger tillgång till följande inställningar.

Interaktiv demonstration – Här får du hjälp om hur du använder trådlöst nätverk.

Tips! Ange MAC-adresser

För att kunna skapa en anslutning i en del trådlösa nätverk med MAC-filter måste du ange surfplattans MAC-adress i routern.

Du kan läsa av MAC-adressen genom att välja: **Program**  > **Inställningar**

 > **Wi-Fi** > **Meny ikonen**  > **Avancerad Wi-Fi** > **MAC-adress**.

Bluetooth

Slå på och stäng av Bluetooth. När Bluetooth är aktiverat kan du parkoppla och ansluta surfplattan till andra Bluetooth-enheter.

Peka på **Meny ikonen**  i Bluetooth-menyn för att få tillgång till följande alternativ.

Redigera surfplattans namn – Du kan ändra namnet som visas vid parkoppling och anslutning. Ange det nya namnet och välj sedan **Spara**.

Visningstidsgräns – Anger hur länge surfplattan ska vara synlig för andra enheter vid parkoppling och anslutning. Välj mellan **2 min**, **5 min**, **1 timme** och **Aldrig timeout**.

Visa mottagna filer – Visar en lista över filer som tagits emot via Bluetooth.

Interaktiv demonstration – Här får du hjälp om hur du använder Bluetooth.

Dataanvändning

Visar en lista över dataanvändning under valda tidsperioder. Välj ett program från listvyn för att se programmets dataanvändning.

Mer...

Du kan ange ytterligare inställningar för trådlösa nätverk.

Flygplansläge – Du har möjlighet att försätta surfplattan i flygplansläge. Om du aktiverar flygplansläge inaktiveras alla trådlösa anslutningar.

Miracast – Med Miracast kan du spegla skärminnehållet och ljudet trådlöst från surfplattan till en LG Miracast-dongel eller tv.

SmartShare Beam – Ta emot multimediamaterial via SmartShare Beam från LG-telefoner och -surfplattor.

LG PC Suite – Möjliggör Wi-Fi+anslutning för musik- och bildöverföring mellan en dator och en surfplatta.

Mediaserver – Du kan dela ut mediafiler till närbelägna enheter via DLNA.

VPN – Visar en lista med virtuella privata nätverk (VPN) som du har konfigurerat tidigare. Du kan lägga till olika typer av VPN.

Obs! Du måste ange en pin-kod eller ett lösenord för låsskärmen innan du kan använda lagring av identitetsuppgifter.

ENHET

Ljud

Ljudprofil – Du kan välja **Ljud**, **Endast vibration** eller **Stör ej**.

Volym – Ställ in volymen för **Ljud för notifieringar**, **Touch-funktion & system**, och **Musik, video, spel och andra medier**.

Vibrationsstyrka – Här kan du ställa in vibrationsstyrkan för samtal, meddelanden och Touch-funktion.

Ljud för notifieringar – Du kan ange en standardringsignal för meddelanden.

Stör ej – Du kan ange ett schema för när avbrott från meddelanden ska förhindras. Du kan ställa in så att vissa funktioner får avbryta när Endast prioritet har ställts in.

Skärmlås – Du kan välja att visa eller dölja meddelanden på låsskärmen.

Program – Du kan förhindra att program visar aviseringar eller ställa in program till att visa prioriterade aviseringar när Stör ej är inställt till Endast prioritet.

Ljud för skärnklick – Ställ in så att ljudet spelas upp när du pekar på knappar, ikoner och andra objekt på skärmen.

Skärmlåsljud – Ställ in så att ljud spelas upp när du låser och låser upp skärmen.

Vibrera vid pekning – Ställ in så att vibrationsåterkoppling ges när du pekar på skärmen.

Skärm

Hemskärm

Välj Tema – Välj ett skärmtema för telefonen.

Bakgrundsbild – Ange bakgrundsbild för startskärmen.

Skärmeffekter – Ställ in effekten när du växlar mellan skärmbilder genom att svepa.

Tillåt looping av Hemskärmar – Ange alternativet om du vill att den sista startskärmen ska vara kopplad till den första när du bläddrar mellan dem (så att du slipper bläddra tillbaka).



Hem säkerhetskopiering & återställning – Används för att säkerhetskopiera och återställa program- och widgetkonfiguration samt skärmtemat.

Hjälp – Visar information om startskärmen.

Skärmlås

Välj skärmlås – Ställ in skärmlås för att skydda surfplattan.

Obs! Efter uppgradering till Lollipop OS kan valbara skärmlås begränsas till grafiskt lösenord, PIN och lösenord.

I så fall går du till **Program**  > **Inställningar**  > **Säkerhet** > **Rensning** för att ta bort säkerhetscertifikat, och sedan ställer du in ett skärmlås.

Var försiktig när du rensar uppgifter eftersom alla säkerhetscertifikat du har installerat tas bort.

Smart Lock – Du kan ställa in så att surfplattan ska vara upplåst när en betrodd Bluetooth-enhet är ansluten till den, när den är på en välbekant plats som ditt hem eller din arbetsplats eller när den känner igen ditt ansikte.

Skärmeffekter – Välj om du vill ställa in skärmeffekter.

Bakgrundsbild – Ställ in bakgrundsbild på låsskärmen. Välj den under **Galleri** eller **Galleri med bakgrundsbilder**.

Genvägar – Du kan ändra genvägar på sveplåsskärmen.

Ägaruppgifter – Ange kontaktinformation som visas på låsskärmen. Detta kan vara användbart om du tappar bort surfplattan.

Låstimer – Här kan du ange efter hur lång tid skärmen låses automatiskt vid inaktivitet.

Strömbrytaren låser direkt – Markera det här om du vill låsa skärmen omedelbart när du trycker på ström-/låsknappen. Den här inställningen åsidosätter inställningen Säkerhetslåstimer.

Ljusstyrka – Justera skärmens ljusstyrka. Välj **Ljusstyrka i Nattnläge** för automatisk justering av ljusstyrkan till 0% mellan midnatt och 6:00.

Tidsgräns för skärm – Justera tidsfördröjning för när skärmen ska stängas av automatiskt.

Skärmstängningseffekt – Ställ in vilken effekt som ska visas när skärmen slocknar.

Rotera skärmen automatiskt – Ange om du vill växla orientering automatiskt när du roterar surfplattan.

Daydream – Tryck för att aktivera eller inaktivera  funktionen Daydream. En skärmläckare visas när surfplattan är försatt i vänteläge eller laddas. Välj bland **Klocka** och **Google Foto**.

Obs! Laddningen kan ta längre tid när skärmläckaren är på.

Typsnitt – Ändra typsnittet för skärmen.

Teckenstorlek – Ändra teckenstorleken på skärmen.

Smart screen – Behåll skärmen på så länge du tittar på den.

Navigationsknappar – Ange vilka knappar som ska visas och var de ska vara placerade. Du kan även ange färg och bakgrund.

Rörelsesensor kalibrering – Förbättra sensorns noggrannhet för lutning och hastighet.

Lagring

INTERN LAGRING – Här visas mängden utrymme i surfplattans minne. Därutöver visas hur mycket minne som upptas av olika filtyper.

MINNESKORT – Här visas hur mycket minne som finns tillgängligt på SD-kortet.

Montera/Montera bort SD-kort – Används för att sätta i och ta ur microSD-kortet från surfplattan så att du kan komma åt de data som finns lagrade på det, formatera kortet eller ta bort det på ett säkert sätt. Den här inställningen är gråmarkerad om inget microSD-kort har installerats, om du redan har tagit ut det eller om du har satt i microSD-kortet i datorn.

Radera SD-kort – Raderar allt innehåll på microSD-kortet permanent och förbereder det för användning i surfplattan.

Batteri

BATTERIINFORMATION – Visar hur mycket batterikraft som används för enhetens processer. Batterinivån visas som en procentandel. Den återstående användningstiden visas också.

Batterianvändning – Visar batteriförbrukningen.

Visa batteriprocent i statusfältet – Visar batteristyrka i procent i statusfältet.

Energisparläge – Optimering sker vilket utökar batteritiden. Peka på reglaget

 för att aktivera funktionen. Välj **Energisparläge** för följande alternativ.

- **AKTIVERA SPARLÄGE:** Ange vid vilken batterinivå funktionen batterispar ska aktiveras. Välj mellan Omedelbart, 5 % batteri och 15 % batteri.

Hjälp – Peka här för att få tips och energispar.

Smart cleaning

Du kan hantera program som inte används, sparade filer och tillgängliga internetfiler.

Program

Visar en lista över program, exempelvis de som körs eller har hämtats.

För fingret åt vänster och höger för att se någon av flikarna med information följande filer: **NEDLADDAT, PÅ SD-KORT, AKTIVA** samt **ALLA** program.

Ryck på en post för mer information. Du kan välja **Tvinga stopp** (eller **Stopp**) och sedan **OK** för att avsluta program.

Dual window

Delat läge – Enheten öppnar automatisk ett delat läge när du pekar på en länk i helskärm eller väljer en bifogad bildfil i ett e-postmeddelande.

Hjälp – Ett hjälpsnitt om Dual Window visas.

PERSONLIGT

Moln

Välj **Lägg till konto** för att lägga till ett molnkonto. Du kommer åt molnkonton från den här menyn. Välj **Meny ikonen**  för att ladda upp filer..

Användare

I menyn visas de användare som du har skapat.

Lägg till användare när surfplattan är låst – Låter dig lägga till en ny användare när surfplattan är låst.

Lägg till användare – Lägg till ett nytt konto och använd surfplattan som ett fleranvändarsystem.

Position

Läge

Hög precision (GPS och nätverk) – Använd platsbestämning via GPS, Wi-Fi och mobilnätverk.

Batterisparläge (endast nätverk) – Använd platsberäkning via Wi-Fi-nätverk.

Endast enhetssensorer (Endast GPS) – Använd platsbestämning via GPS.

SENASTE PLATSBEGÄRAN - Visar program som har begärt platsinformation.

Kamera – Platsinformation (d.v.s. information om var de togs) sparas i bilder och videoklipp.

Reducera flimmar – Justera frekvens för att förhindra att kamerans förhandsgranskningskärm flimmar. Välj **Auto**, **50Hz** eller **60Hz**.

Google Platsrapportering – Här visas dina Google-platsinställningar.

Säkerhet

Kryptera plattan – Filer krypteras vilket borgar för hög säkerhet. Du behöver ange en PIN-kod eller ett lösenord för dekryptering av surfplattan varje gång du startar den.

Kryptera SD-kortminne – Filer på minneskortet krypteras vilket borgar för hög säkerhet.

Inskrivning av lösenord synligt – Visa det senaste tecknet av det dolda lösenordet medan du skriver.

Enhetsadministratörer – Visa eller inaktivera surfplattans administratörskonton.

Okända källor – Används för att tillåta installation av program från-Play Store.

Verifiera program – Vägra eller varna innan installation av program som kan orsaka skada.

Lagringstyp – Visa lagringstypen för certifikat.

Betrodda referenser – Visa betrodda CA-certifikat.

Installera från lagring – Välj att installera krypterade certifikat.

Rensa lagring – Ta bort alla certifikat.

Trust agents – Visa eller inaktivera Trust agents.

Skärm-nålning – Med den här funktionen kan du låsa enheten så att den aktuella användaren endast kan öppna programmet som är fäst på skärmen. En användbar funktion för dig som har barn.

Program med användningsåtkomst – Möjliggör visning av användningsinfo för programmen.

Konton och synkronisering

Tillåter att program synkroniserar data i bakgrunden, även om du inte aktivt använder dem. Om du avmarkerar **Automatiskt synkronisering av data** minskar både batterianvändningen och dataanvändningen.

Språk och inmatning

Använd inställningarna för Språk och inmatning till att välja språk för texten i surfplattan och för att konfigurera tangentbordet på skärmen, inklusive ord du har lagt till i ordboken.

Backup och återställning

Säkerhetskopiera mina data – Aktivera detta för att säkerhetskopiera dina inställningar och programdata på Google-servern.

Backup-konto – Konfigurera det konto som du vill säkerhetskopiera data till.

Automatisk återställning – Aktivera detta för att återställa dina inställningar och programdata när programmen ominstalleras på enheten.

LG Backup-tjänst – Säkerhetskopiera alla filer på enheten och återställ dem vid dataförlust eller om du byter enhet. Mer information finns på sidan 101.

Återställ fabriksdata – Grundinställningarna återställs och alla filer raderas. Om du återställer surfplattan på det här sättet blir du uppmanad att ange de uppgifter du angav när du först startade Android.

SYSTEM

Genvägstangent

Du kan stänga av och på genvägsknappen.

Tid och datum

Använd inställningarna för datum och tid till att ange hur datum ska visas. Du kan även använda de här inställningarna till att ange tid och tidszon själv, istället för att hämta aktuell tid från det mobila nätverket.

Tillgänglighet

Via tillgänglighet ställer du in insticksprogram för tillgänglighet på surfplattan.

Obs! Insticksprogrammet måste först installeras.

TalkBack – Du kan ställa in funktionen TalkBack som tillhandahåller talad återkoppling för användare med nedsatt syn. Peka på TalkBack-reglaget  längst upp till höger för att aktivera funktionen. Peka på **Inställningar** längst ned på skärmen för att ändra inställningarna för TalkBack.

Teckenstorlek – Markera kryssutan för att öka teckenstorleken.

Invertera färg – Markera kryssrutan för att invertera färgerna på skärmen.

Färginställning – Används för att öka skärmen färgkontrast. Tryck på reglaget  för att aktivera funktionen. Peka sedan på skärmen och dra fingret över skärmen i valfri riktning tills du ser rätt färgkontrast.

Touch-zoom – Peka tre gånger på skärmen för att zooma in och ut.

Skärmtoner – Minskar skärmen bakgrundsbelysning.

Genväg för behörighet – När funktionen är aktiv kan du komma åt tillgänglighetsfunktionerna i två steg.

Text-till-tal-output – Anger vilken röstmotor som ska användas samt talhastigheten. Ett kort exempel på talsyntes spelas upp. Även standardspråket visas.

Ljudtyp – Anger ljudtyp. Välj mellan **Mono** och **Stereo**.

Ljudbalans – Anger ljudbalansen. Ställ in den med hjälp av skjutreglaget.



Stäng av alla ljud – Fullständigt ljudlöst läge.

Textning för hörselskadade – Du kan aktivera textningsfunktionen om du har en hörselnedsättning. Peka på reglaget  för att aktivera funktionen. Ange språk, textstorlek samt textningstyp.

Pek-feedback tid – Anger återkopplingstid för pekskärmen. Välj mellan **Kort**, **Medium** samt **Lång**.

Touch assistant – Visa en pekpanel som ger enkel åtkomst till vanliga åtgärder.

Tidsgräns för skärm – Ställ in efter hur lång tid skärmen ska stängas av.

Beröringskontroll-områden – Peka på reglaget  för att aktivera funktionen. Med denna kan du begränsa pekkontrollen till valda delar av skärmen. Tryck på **Volym ned**  samt **Hemknappen**  samtidigt för att inaktivera funktionen.

Rotera skärmen automatiskt – När kryssrutan är markerad roteras skärmen automatiskt när du vänder på surfplattan (stående eller liggande orientering).

Röstbekräftelse för lösenord – Markera kryssrutan om du vill att lösenord ska visas när de anges.

Genväg till åtkomstinställningar – Ställ in snabb och enkel åtkomst via tre snabba tryckningar på hemknappen.

En knapptryckning inmatning – Skriv en bokstav/ett tecken med varje fingerpekning på LG-tangentbordet.

Switch Access – Med det här alternativet kan du interagera med enheten med hjälp av en eller flera knappar som fungerar som tangentbordstangenter. Den här menyn kan vara till hjälp för användare med rörelsehinder som inte kan interagera direkt med enheten.

Quick Cover

Aktivera menyn för att starta och stänga av skärmen automatiskt när du använder Quick Cover-fodral.

Utskrift

Du kan skriva ut skärmdumpar (exempelvis av webbsidor som visas i Chrome) från skrivare som är anslutna till samma Wi-Fi-nätverk som Android-enheten.

Om surfplattan

Den här meny ger dig tillgång till programvaruuppdateringar och enhetsinformation.

Surfplattans namn – Ange ett namn på surfplattan.

Uppdateringscenter – Kontrollera om det finns programvaruuppdateringar

Batteri – Här visas information om batteristatus och batterianvändning.

Maskinvaruinformation – Här visas modellnummer, IP-adress, driftstid, CSN samt Wi-Fi- och Bluetoothkortens MAC-adresser.

Programvaruinformation – Här visas versionsnummer för Android, kärnan, kompileringen samt för mjukvaran.

Juridisk information – Här visas licenser för LG-program och program med öppen källkod, samt juridisk information från Google.

Säkerhetskopiering och återställning av filer

Vi rekommenderar att du regelbundet skapar och sparar en säkerhetskopia på det interna minnet, särskilt innan du uppdaterar mjukvaran. Om du har en aktuell säkerhetskopia kan du återställa filerna om du skulle tappa bort eller bli bestulen på surfplattan, eller om den skadas.

Programmet LG Backup stöds mellan LG-smarttelefoner och -surfplattor samt mellan andra versioner av mjukvaran eller operativsystemet. När du köper en ny LG-telefon eller surfplatta kan du enkelt överföra filer från din gamla till din nya enhet.

Om LG Backup-programmet finns förinstallerat på telefonen eller surfplattan kan du säkerhetskopiera och återställa de flesta av dina filer, inklusive hämtade och förinstallerade program, bokmärken, kalenderposter, kontakter, inställningar för startskärmen och systeminställningar. Du kan även göra följande:

- Ta en manuell säkerhetskopia av LG-enheten.
- Återställa filer på enheten.



Varning Se till att batteriet är fulladdat när du säkerhetskopierar eller återställer så att inte surfplattan stängs av oavsiktligt under processen.

Säkerhetskopiering via LG Backup

- 1 Från startskärmen väljer du **Program**  > **Inställningar**  > **Backup och återställning** > **LG Backup-tjänst** > **Säkerhetskopiering**.
- 2 På skärmen plats för Säkerhetskopiering väljer du **Intern lagring** eller **Minneskort** och därefter **Nästa**.
- 3 Markera vad som ska säkerhetskopieras och välj **Nästa**.
- 4 Läs igenom informationen på skärmen och välj sedan **Starta**.
- 5 När alla markerade filer har säkerhetskopierats visas meddelandet **Säkerhetskopieringen slutfördes**.

Återställa filer på surfplattan

Obs! Alla filer som finns på surfplattan tas bort innan säkerhetskopiering återställs. Se till att kopiera filen med säkerhetskopiering till en säker plats.

- 1 Från startskärmen väljer du **Program**  > **Inställningar**  > **Backup och återställning** > **LG Backup-tjänst** > **Filåterställning och hantering**.
- 2 På skärmen Återställ väljer du en säkerhetskopiering som innehåller de data du vill återställa.
- 3 Markera kryssrutan bredvid den filtyp som ska återställas och välj **Nästa**.

Obs! Filerna på surfplattan tas först bort innan de säkerhetskopierade filerna återställs.

- 4 Om säkerhetskopiering är krypterad anger du lösenordet som du skapade vid krypteringen.
- 5 När alla de markerade filerna har återställts startas surfplattan om automatiskt.

Obs! Om du aktiverar alternativet **Lås filer för säkerhetskopiering** vid säkerhetskopieringstillfället. Filerna krypteras då.

Från huvudskärmen i LG Backup väljer du **Meny ikonen**  > **Ange lösenord** och anger ett lösenord samt en ledtråd om du skulle råka glömma bort lösenordet. När du har angett lösenordet måste du ange det varje gång du vill säkerhetskopiera/återställa.

Uppdatering av mjukvara



Uppdatering av mjukvara

Med den här funktionen kan du uppdatera till den senaste versionen av den inbyggda mjukvara. Det gör du enkelt och bekvämt via Internet utan att behöva besöka ett servicecenter. Mer information om hur du uppdaterar finns på: <http://www.lg.com>

Eftersom din odelade uppmärksamhet fordras under uppdateringen av den inbyggda mjukvaran bör du läsa alla anvisningar och kommentarer som visas vid varje steg innan du går vidare. Observera att surfplattan kan skadas om USB-kabeln eller batteriet avlägsnas under uppdateringen.

Uppdatering av mjukvara för LG-surfplatta via OTA (Over-the-Air)

Med den här funktionen kan du enkelt uppdatera surfplattans inbyggda mjukvara till den senaste versionen trådlöst via OTA utan att ansluta via USB-datakabel. Funktionen finns endast tillgänglig när LG har släppt en nyare version av den inbyggda mjukvaran. Kontrollera först vilken mjukvaruversion som används:

Från startskärmen väljer du **Program**  > **Inställningar**  > **Om surfplattan** > **Mjukvaruinformation**.

Så här uppdaterar du mjukvaran: Från startskärmen väljer du **Program**  > **Inställningar**  > **Om surfplattan** > **Uppdateringscenter** > **Mjukvaruuppdatering** > **Kontrollera uppdateringar**.

Obs! LG förbehåller sig rätten att efter eget godtycke göra uppdateringar av den fasta mjukvaran för utvalda modeller och garanterar inte att de senaste versionerna av den inbyggda mjukvaran finns tillgängliga för alla surfplattor.

Obs! Din personliga information, exempelvis information om ditt Google-konto och andra konton, data och inställningar för system/program, de program du har hämtat och din DRM-licens kan förloras när du uppdaterar mjukvaran. LG rekommenderar därför att du tar säkerhetskopior innan du uppdaterar mjukvaran. LG påtar sig inget ansvar för förluster av personliga data.

Tillbehör

Följande tillbehör finns till surfplattan. (De tillbehör som beskrivs ovan kan vara tillval.)

Reseadapter

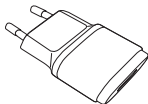

USB-kabel

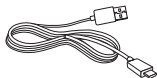

Snabbstartsguide



Obs!

- Använd alltid äkta LG-tillbehör. Om du inte gör det kan garantin upphöra att gälla.
- Tillbehören kan skilja sig åt i olika områden.

Felsökning

I det här kapitlet går vi igenom några av de problem som kan inträffa när du använder surfplattan. Vissa problem kräver att du ringer tjänsteleverantören, men de flesta problem kan du enkelt lösa själv.

Meddelande	Möjliga orsaker	Möjliga åtgärder
Inga program kan ställas in	Erbjuds inte av tjänsteleverantören eller kräver registrering.	Kontakta tjänsteleverantören.
Uppladdningsfel	Batteriet är inte laddat.	Ladda batteriet.
	Yttertemperaturen är för hög eller låg.	Se till att surfplattan laddas vid normal temperatur.
	Kontaktproblem	Kontrollera laddaren och dess anslutning till surfplattan.
	Ingen spänning	Anslut laddaren till ett annat uttag.
	Laddaren ur funktion	Byt ut laddaren.
	Fel laddare	Använd bara originaltillbehör från LG.
Det går inte att ta emot/skicka bilder	Minnet är fullt	Ta bort några bilder från surfplattan.

Meddelande	Möjliga orsaker	Möjliga åtgärder
Filer öppnas inte	Filformatet kan inte användas	Kontrollera vilka filformat som kan användas.
Inget ljud	Vibrationsläge	Kontrollera inställningen på ljudmenyn så att inte vibrationsläge eller tyst läge är aktivt.



NORSK

Brukerhåndbok



- Skjermbilder og illustrasjoner kan avvike fra de du ser på den aktuelle enheten.
- Noe av innholdet i denne brukerveiledningen gjelder kanskje ikke nettbrettet ditt, avhengig av nettbrettets programvare eller din tjenesteleverandør. All informasjon i dette dokumentet kan endres uten varsel.
- På grunn av berøringsskjermstaturet er ikke nettbrettet egnet for personer med redusert syn.
- Copyright ©2015 LG Electronics, Inc. Med enerett. LG og LG-logoen er registrerte varemerker tilhørende LG Group og tilhørende selskaper. Alle andre varemerker tilhører de respektive eierne.
- Google™, Google Maps™, Gmail™, YouTube™, Hangouts™ and Google Play™ er varemerker for Google, Inc.

Innholdsfortegnelse

Om denne brukerhåndboken	5	Dobbeltrykk	32
Om denne brukerhåndboken	5	Før fingrene sammen for å zoome... 32	
Varemerker	6	Roter skjermen	32
DivX HD	6	Hjemmeskjerm.....	32
Retningslinjer for trygg og effektiv bruk.....	8	Tilpasse hjemmeskjermen	34
Viktig melding	18	Åpne, veksle mellom og lukking av programmer	34
Bli kjent med enheten din.....	22	Slik bruker du Dobbel Vindu.....	35
Oversikt over nettbrettet.....	22	Tilpasse programikoner på startskjermen	36
Slik lader du nettbrettet.....	24	Slik skjuler du elementer fra hjemmeskjermen	37
Forleng batterilevetiden	25	Rask tilgang.....	37
Slik forlenger du batterilevetiden	25	Varsler	37
Slik viser du batteriets ladenivå.....	26	Tilgang til varslinger.....	38
Slik overvåker/styrer du batteribruken	26	Hurtiginnstillinger og varselpanel.....	38
Sette inn et microSD-kort	26	Slik flytter du på elementene for hurtiginnstillinger i varslingsfeltet.....	39
Fjerne microSD-kortet	27	QSlide-programmer på Varslingsfeltet.....	39
Formater microSD-kortet	28	Slik bruker du QSlide-programmene	39
Låse og låse opp skjermen.....	28	Indikatorer på statuslinjen.....	40
Slik slår du på skjermen ved bruk av funksjonen KnockON	29	Flere brukere	41
Slik låser du opp skjermen med funksjonen Knock Code.....	29	QSlide	43
Startskjermen	31	Ta skjermdump	45
Tips for berøringsskjerm.....	31	Slik bruker du QuickMemo+ til å ta et skjermdump.....	45
Trykk	31	Slik bruker du Capture plus for å ta et skjermdump.....	45
Trykk og hold	31	Metoder for innskriving av tekst	46
Dra.....	31	Skriv inn foreslåtte ord.....	46
Dra eller skyv	32		

Del tastaturet ved hjelp av bevegelsesk kontroll	47	PC-tilkoblinger med USB-kabel for Mac OS X-brukere	56
Slik endrer du høyde på tastaturet ...	47	Kontakter	57
Slik endrer du tastene nederst	47	Søke etter en kontakt.....	57
Angi spesialtegn.....	47	Legge til en ny kontakt	57
Konfigurerer Google-konto	48	Favorittkontakter.....	57
Koble til nettverk og enheter.....	49	Opprette en gruppe	58
WiFi	49	E-post	59
Koble til Wi-Fi-nettverk	49	Administrere en e-postkonto	59
Slik slår du på Wi-Fi og kobler deg til et Wi-Fi-nettverk	49	Jobbe med kontomapper.....	60
Bluetooth	50	Skrive og sende e-post.....	60
Slå på Bluetooth og pare nettbrettet med en Bluetooth-enhet	50	Motta e-post	60
Sende data via Bluetooth-funksjonen..	51	Underholdning.....	61
Motta data via Bluetooth-funksjonen..	51	Kamera.....	61
SmartShare	52	Bli kjent med søkeren.....	61
Dra nytte av innholdet på nettbrettet via en rekke enheter.....	52	Avanserte innstillinger.....	62
Spille av / sende.....	52	Ta et bilde.....	62
Dra nytte av innholdet fra enheter i nærheten	52	Zoom inn eller ut.....	62
Koble til enheter.....	52	Bevegelsesbilde.....	63
Søke etter andre enheter	53	Etter at du har tatt et bilde	63
Bruk innhold fra Cloud.....	53	Vise de lagrede bildene.....	64
Bruke Cloud	53	Ta opp en video	65
QPair	53	Se på de lagrede videoene.....	65
PC-tilkoblinger med en USB-kabel ..	55	Galleri	66
Overføre musikk, bilder og videoer ved hjelp av mediemodus (MTP)	55	Vise bilder.....	66
Synkronisere med Windows Media Player	55	Spille av videoer.....	67
		Slette bilder og videoer.....	67
		Angi som bakgrunn	67
		Lysbildefremvisning.....	67
		Video	68
		Spille av en video	68

Musikk	69	Innst.	87
Overføre musikk ved hjelp av Medieenheten (MTP).....	69	Åpne menyen Innstillinger	87
Spille av musikk	70	TRÅDLØSE NETTVERK.....	87
Verktøy	72	ENHET	89
QuickMemo+	72	PRIVAT	94
QuickRemote (hurtig fjernbetjening)	74	SYSTEM.....	96
Alarm.....	75	LG Backup	100
Kalkulator.....	76	Om sikkerhetskopiering og gjenoppretting av enhetens data.....	100
Kalender.....	76	Sikkerhetskopier data på nettbrettet.....	101
Oppgaver	77	Gjenoppretting av data på nettbrettet.....	101
Filbehandler.....	78	Oppdatering av programvare på nettbrettet	103
Taleopptaker.....	79	Oppdatering av programvare på nettbrettet.....	103
POLARIS Office 5	80	LGs programvare for nettbrett oppdateres via OTA (Over-the-Air) .	103
Google+.....	81	Tilbehør	105
LG SmartWorld	81	Problemløsning	106
Internett	83		
Internett	83		
Åpne en side	83		
Bokmerker.....	84		
Historie	84		
Slik bruker du lesemodus	84		
Bruke QSlide	84		
Last ned filer	84		
Chrome	85		
Vise nettsider	85		
Åpne en side	85		
Søke på Internett med tale	85		
Synkronisere med andre enheter	85		
Legge til og bruke bokmerker	86		
Chrome-meny	86		

Om denne brukerhåndboken

Om denne brukerhåndboken

- Les denne brukerhåndboken nøye før du bruker enheten. Dette sikrer at du bruker enheten på en trygg og riktig måte.
- Noen av bildene og skjermbildene i denne brukerhåndboken kan se annerledes ut på din datamaskin.
- Innholdet kan variere fra det endelige produktet, eller fra programvaren som leveres av tjenesteleverandøren eller operatøren. Dette innholdet kan endres uten forvarsel. Hvis du vil se den nyeste utgaven av denne brukerhåndboken, kan du gå til LGs webområde på www.lg.com.
- Programmer på enheten og funksjoner kan variere etter land, område eller maskinvarerespesifikasjoner. LG kan ikke holdes ansvarlig for noen problemer med ytelse som skyldes bruk av programmer som er utviklet av andre leverandører enn LG.
- LG kan ikke holdes ansvarlig for problemer med ytelse eller kompatibilitet som skyldes at registreringsinnstillinger endres eller at programvare for operativsystemet endres. Forsøk på å tilpasse operativsystemet kan føre til at enheten eller programmer på enheten ikke fungerer som de skal.
- Programvare, lyd, bakgrunn og andre medier som leveres med enheten, er lisensiert for begrenset bruk. Hvis du trekker ut og bruker slikt innhold til kommersielle eller andre formål, kan dette være i strid med opphavsrettlovgivning. Som bruker har du fullt ansvar for illegal bruk av slikt innhold.
- Datatjenester som meldinger, opp-/nedlasting, automatisk synkronisering eller stedsbaserte tjenester kan medføre tilleggskostnader. Velg et abonnement som passer dine behov for å unngå tilleggskostnader. Kontakt tjenesteleverandøren for mer informasjon.

Varemerker

- LG og LG-logoen er registrerte varemerker for LG Electronics.
- Alle andre varemerker tilhører de respektive eierne.



OM DIVX VIDEO: DivX® er et digitalt videoformat laget av DivX, LLC, et datterselskap av Rovi Corporation. Dette er en offisiell DivX Certified®-enhet som har bestått omfattende tester for å kunne bekrefte at den spiller DivX-video. Gå til divx.com hvis du vil ha mer informasjon og programvareverktøy for å konvertere filene dine til DivX-videoer.

OM DIVX VIDEO-ON-DEMAND: Denne DivX®-sertifiserte enheten må være registrert før du kan spille av DivX Video-on-Demand-filmer (VOD) du har kjøpt. Du kan skaffe registreringskoden under DivX VOD i enhetens konfigurasjonsmeny. Gå til vod.divx.com hvis du vil ha mer informasjon om hvordan du fullfører registreringen.

DivX Certified® for avspilling av DivX®-videoer opptil HD 720p, inkludert betalingsinnhold.

DivX®, DivX Certified® og tilknyttede logoer er varemerker for Rovi Corporation eller datterselskapene og brukes med lisens.

Melding med informasjon om programvare med åpen kildekode

Besøk <http://opensource.lge.com> for å motta kildekoden under GPL, LGPL, MPL og andre åpne kildelisenser som dette produktet inneholder.

I tillegg til kildekoden er alle lisensvilkår, garantifraskrivelser og merknader om opphavsrett tilgjengelige for nedlasting.

LG Electronics vil også sende deg åpen kildekode på CD-ROM mot å få dekket distribusjonskostnadene, inkludert utgifter til media, frakt og ekspedisjon. Send en forespørsel til opensource@lge.com. Tilbudet gjelder i tre (3) år fra kjøpsdatoen for dette produktet.

Retningslinjer for trygg og effektiv bruk

Les disse enkle retningslinjene. Det kan være farlig eller ulovlig å ikke følge disse retningslinjene.

Hvis det oppstår en feil, vil et innebygd verktøy opprette en feillogg. Verktøyet samler bare inn data som angår feilen, som signalstyrke og innlastede programmer. Loggen brukes bare til å fastslå årsaken til feilen. Loggene er kryptert og bare tilgjengelige for autoriserte LG-reparatører.

Eksposering for radiobølger

Informasjon om eksponering for radiobølger og SAR (Specific Absorption Rate).

Denne enhetsmodellen, LG-V700, er laget for å overholde relevante sikkerhetskrav for eksponering for radiobølger. Disse kravene er basert på vitenskapelige retningslinjer som tar hensyn til sikkerhetsmarginer for å sikre alle brukere, uavhengig av alder og helsetilstand.

- Eksponeringsstandarden for mobile enheter bruker måleenheten SAR (Specific Absorption Rate). SAR-tester er utført ved bruk av standard driftsplasseringer når enheten overfører med det høyeste sertifiserte strømnivået i alle testede frekvensbånd.
- De ulike enhetsmodellene fra LG kan ha ulike SAR-verdier, men de er alle laget for å følge relevante retningslinjer for eksponering for radiobølger.
- SAR-grensen som anbefales av ICNIRP (International Commission on Non-Ionizing Radiation Protection), er 2 W/kg som gjennomsnitt for 10 gram vev.
- Den høyeste SAR-verdien for denne enheten når den bæres på kroppen, er som beskrevet i brukerhåndboken, 0,656 W/kg.

- Enheten overholder retningslinjene for RF-stråling ved vanlig håndholdt bruk ved øret eller minst 0,00 cm ut fra kroppen. Når det brukes en bæreseske, belteklips eller holder for oppbevaring av enheten på kroppen, bør denne ikke inneholde metall, og den bør holde produktet minst 0,00 cm vekk fra kroppen.

Denne enheten krever en kvalitetstilkobling til nettverket for å kunne overføre datafiler eller meldinger. Enkelte ganger kan overføringen av datafiler eller meldinger bli forsinket i påvente av en slik tilkobling. Pass på å overholde avstandsinstruksjonene ovenfor til overføringen er fullført.

Behandling og vedlikehold av produktet

ADVARSEL

Bruk bare batterier, ladere og tilbehør som er godkjent for bruk med akkurat denne enhetsmodellen. Bruk av annet tilbehør kan gjøre garantien ugyldig, og kan i tillegg være farlig.

- Ikke demonter nettbrettet. Ved behov for reparasjon må du ta den med til en kvalifisert servicetekniker. Hold enheten unna elektriske apparater som TV-er, radioer og PC-er.
- Reparasjoner under garanti kan, etter LGs skjønn, inkludere reservedeler eller -kort som er enten nye eller renoverte, forutsatt at de har samme funksjonalitet som delene som byttes ut.
- Hold enheten unna elektriske enheter som TV-er, radioer og PC-er.
- Enheten bør holdes unna varmekilder som radiatorer og komfyrer.
- Ikke slipp nettbrettet i bakken.
- Ikke utsett enheten for mekaniske vibrasjoner eller støt.
- Slå av enheten der dette er pålagt. Du må for eksempel ikke bruke enheten på sykehus, fordi den kan påvirke medisinsk utstyr.

- Ikke bruk enheten når den lades, hvis du er våt på hendene. Det kan føre til elektrisk støt eller alvorlig skade på nettbrettet.
- Unngå å lade nettbrettet nær brennbart materiale. Nettbrettet kan bli varm og utgjøre en brannfare.
- Bruk en tørr klut til å rengjøre utsiden av enheten (du må ikke bruke løsemidler som benzen, tynner eller alkohol).
- Unngå å lade opp nettbrettet når det er plassert på et mykt underlag/ tekstiler.
- Enheten skal bare lades i et godt ventilert område.
- Ikke utsett enheten for røyk eller støv.
- Du bør ikke oppbevare enheten nær magnetiserte kort eller billetter, da dette kan påvirke informasjonen som er lagret i magnetstripen.
- Ikke utsett skjermen for skarpe gjenstander, da dette kan skade nettbrettet.
- Ikke utsett enheten for væsker eller fukt.
- Bruk tilbehør som øretelefoner med forsiktighet.
- Hvis glasset er skadet, må du ikke bruke enheten eller prøve å berøre eller fjerne glasset. Hvis glasset skades som følge av feil bruk eller hardhendt behandling av enheten, dekkes ikke dette av garantien.
- Nettbrettet er en elektronisk enhet som avgir varme under normal bruk. Ekstremt langvarig, direkte hudkontakt uten tilstrekkelig ventilasjon kan føre til ubehag eller mindre brannskader. Vær derfor forsiktig når du håndterer nettbrettet under eller rett etter bruk.
- Hvis nettbrettet blir vått, må du umiddelbart koble det fra strøm, slå det av og tørke det. Ikke prøv å fremskynde tørkeprosessen ved hjelp av noen ekstern varmekilde, for eksempel en ovn, mikrobølgeovn eller hårtørker.
- Væske som trenger inn i enheten, endrer fargen på produktetiketten i enheten. Garantien dekker ikke skader på enheten som skyldes at den har blitt utsatt for væske.

- Hvis mulig bør du bruke nettbrettet ved temperaturer mellom 0 °C og 40 °C. Hvis du utsetter enheten for svært lave eller svært høye temperaturer, kan dette føre til skade på enheten, feil eller eksplosjonsfare.

Effektiv drift av enheten

Elektroniske enheter

Alle nettbrett kan utsettes for interferens, og dette kan påvirke ytelsen deres.

- Ikke bruk nettbrettet i nærheten av medisinsk utstyr med mindre du har tillatelse til dette. Nettbrettet bør ikke plasseres nær pacemakere, for eksempel i brystlommen.
- Enkelte høreapparater kan forstyrres av nettbrettet.
- Mindre forstyrrelser kan påvirke TV-apparater, radioer, PC-er osv.

Trafikksikkerhet

Kontroller hvilke lover og forskrifter som gjelder for bruk av nettbrett i bil der du kjører.

- Du må ikke bruke en håndholdt enhet under bilkjøring.
- Bilkjøring krever din fulle oppmerksomhet.
- Radiosignaler fra nettbrettet kan forstyrre elektroniske systemer i bilen, for eksempel stereoanlegg og sikkerhetsutstyr.
- Når kjøretøyet ditt er utstyrt med kollisjonspute, må du ikke hindre den med installert eller bærbart, trådløst utstyr. Det kan føre til alvorlige skader ved at kollisjonsputen ikke fungerer som den skal.
- Hvis du hører på musikk når du er ute, må du kontrollere at volumet ikke er for høyt, slik at du er oppmerksom på omgivelsene. Dette er spesielt viktig når du er i nærheten av trafikkerte veier.

Unngå hørselsskader

MERK: Høyt volum fra hodetelefoner kan skade hørselen.



For å unngå hørselsskader bør du ikke høre på høyt volum over lengre tid.

- Hørselsskader kan oppstå hvis du utsettes for høy lyd over lengre perioder. Vi anbefaler derfor at du ikke slår av eller på nettbrettet når den er nær øret. Vi anbefaler også at voluminnstillingene for musikk og samtaler ikke overstiger moderate nivåer.
- Når du bruker hodetelefoner, bør du redusere volumet hvis du ikke kan høre folk som snakker i nærheten, eller hvis en person som sitter ved siden av deg, kan høre hva du lytter til.

Glassdeler

Enkelte deler av nettbrettet er laget av glass. Hvis du mister nettbrettet i bakken, eller hvis den blir utsatt for et kraftig støt, kan glasset knuse. Hvis glasset knuser, må du ikke berøre det eller forsøke å fjerne det. Ikke bruk nettbrettet før glasset er byttet ut av et autorisert servicesenter.

Sprengningsområder

Ikke bruk nettbrettet hvor det foregår sprengningsarbeid. Følg alle restriksjoner, regler og forskrifter.

Omgivelser med eksplosjonsfare

- Ikke bruk nettbrettet på bensinstasjoner.
- Ikke bruk i nærheten av drivstoff eller kjemikalier.

- Brennbare gasser, væsker eller eksplosiver må ikke transporteres i den delen av bilen hvor du har nettbrettet eller tilbehør.

På fly

Trådløse enheter kan forårsake interferens i fly.

- Slå alltid av enheten før du går om bord på fly.
- Ikke bruk enheten på bakken med mindre mannskapet har gitt tillatelse til det.

Barn

Oppbevar enheten på et trygt sted utilgjengelig for barn. Nettbrettet har små deler som kan føre til risiko for kvelning hvis de løsner. Denne enheten inneholder også et innebygd batteri som kan utgjøre en risiko hvis enheten ikke brukes eller vedlikeholdes på riktig måte.

Informasjon om og behandling av batteriet

- Det er ikke nødvendig å bruke batteriet helt opp før det lades opp igjen. Til forskjell fra noen andre batterisystemer er det ingen minneeffekt som kan gå ut over batteriets ytelse.
- Bruk bare batterier og ladere fra LG. LG-ladere er laget for å gi lengst mulig batterilevetid.
- Du må ikke demontere eller kortslutte batteriet.
- Hvis batteriet ikke har vært brukt på en stund, bør du lade det opp før bruk.

- Unngå å utsette batteriladeren for direkte sollys eller bruke den på steder med høy luftfuktighet, for eksempel på badet.
Unngå å plassere batteriet på varme eller kalde steder, da dette kan ha en negativ effekt på batteriets ytelse.
- Det kan oppstå eksplosjonsfare hvis batteriet byttes ut med feil type batteri.
- Kast batterier i samsvar med produsentens instruksjoner. Hvis det er mulig, bør batteriene resirkuleres. De må ikke kastes som husholdningsavfall.
- Ta alltid laderen ut av veggkontakten når nettbrettet er fulladet, slik at laderen ikke bruker strøm unødvendig.
- Den faktiske batterivarigheten vil være avhengig av nettverkskonfigurasjon, produktinnstillinger, bruksmønster, batteri og miljøbetingelser.
- Sørg for at ingen skarpe kanter, for eksempel dyretenner eller negler, kommer i kontakt med batteriet. Dette kan forårsake brann.

ADVARSEL!

Merknad for utbytting av batteriet

- Li-Ion-batteriet er en farlig komponent som kan forårsake skader.
- Dersom batteriet byttes ut av en ukvalifisert fagperson, kan det forårsake skader på enheten.
- Ikke bytt ut batteriet selv. Batteriet kan være skadet. Batteriet kan derfor bli overopphetet, og dermed føre til personskade. Batteriet må byttes ut av en autorisert tjenesteleverandør. Batteriet skal resirkuleres eller kildesorteres.
- I tilfelle dette produktet inneholder et batteri innlemmet i produktet som ikke enkelt kan fjernes av sluttbrukere, anbefaler LG at kun kvalifisert fagpersonale fjerner batteriet, enten for bytte eller for resirkulere ved slutten av dette produktets brukstid. For å unngå skade på produktet, og for deres egen sikkerhet, bør brukere ikke prøve å fjerne batteriet, og bør kontakte LG Service Helpline, eller andre uavhengige serviceleverandører for råd.
- Fjerning av batteriet vil involvere demontering av produktets deksel, frakobling av elektriske kabler/kontakter, og forsiktig uttrekking av battericellen med spesialverktøy. Hvis du trenger instruksjonene for kvalifisert fagpersonale om hvordan batteriet fjernes trygt, gå til <http://www.lge.com/global/sustainability/environment/take-back-recycling>

Slik oppdaterer du nettbrettet

Tilgang til den nyeste programvaren, nye programvarefunksjoner og forbedringer.

- Oppdater nettbrettet uten PC: Velg **Oppdateringssenter**  > **Oppdater programvare** > **Sjekk nå for oppdatering**.
- Oppdater nettbrettet ved å koble det til PC-en.

Du finner mer informasjon om hvordan du bruker denne funksjonen på <http://www.lg.com/common/index.jsp>. Velg land og språk.

SAMSVARSERKLÆRING

LG Electronics erklærer herved at dette produktet, **LG-V700** er i samsvar med hovedkravene og andre relevante bestemmelser i direktiv **1999/5/EC**. Du finner en kopi av samsvarserklæringen på <http://www.lg.com/global/declaration>

Kontakt samsvarsavdelingen for dette produktet

LG Electronics Inc.

EU Representative, Krijgsman 1,

1186 DM Amstelveen, The Netherlands



Kaste det gamle utstyret ditt

- 1 Alle elektriske og elektroniske produkter skal kastes i atskilte gjenbruksstasjoner som er satt ut av statlige eller lokale myndigheter.
- 2 Riktig avfallshåndtering av den gamle enheten bidrar til å forhindre mulige negative konsekvenser for miljøet og folkehelsen.
- 3 Hvis du vil ha mer detaljert informasjon om avfallshåndtering av gammelt utstyr, kan du kontakte lokale myndigheter, leverandøren av avfallshåndteringstjenesten eller butikken der du kjøpte produktet.



Kassering av brukte batterier/akkumulatorer

- 1 Dette symbolet kan være kombinert med symbolene for kvikksølv (Hg), kadmium (Cd) eller bly (Pb) hvis batteriet inneholder mer enn 0,0005 % kvikksølv, 0,002 % kadmium eller 0,004 % bly.
- 2 Alle batterier/akkumulatorer skal kastes i egne gjenbruksstasjoner som er satt ut av statlige eller lokale myndigheter.
- 3 Riktig avfallshåndtering av gamle batterier/akkumulatorer bidrar til å forhindre mulige negative konsekvenser for miljøet og folkehelsen.
- 4 Hvis du vil ha mer detaljert informasjon om avfallshåndtering av gamle batterier/akkumulatorer, kan du kontakte lokale myndigheter, leverandøren av avfallshåndteringstjenesten eller butikken der du kjøpte produktet.

Viktig melding



Les dette før du tar i bruk nettbrettet!

Det er fint om du kan undersøke om eventuelle problemer du har med nettbrettet, omtales i denne delen før du sender nettbrettet til service eller ringer en servicerepresentant.

1. Nettbrettets minne

Du må kontrollere minnet og slette data, for eksempel programmer eller meldinger, for å frigjøre minne.

Slik avinstallerer du programmer:

- 1 Trykk på alternativet  >  > kategorien **Programmer** > **Innst.**  > **Programmer**.
- 2 Når alle applikasjonene vises velger den applikasjonen du vil avinstallere.
- 3 Trykk på **Avinstaller** og deretter **OK** for å bekrefte.

2. Før du installerer et operativsystem eller program med åpen kildekode



ADVARSEL

Hvis du installerer og bruker et annet operativsystem enn det som fulgte med fra leverandøren, kan det føre til at nettbrettet ikke fungerer som det skal. I tillegg dekkes ikke nettbrettet lenger av garantien.

ADVARSEL

Du kan beskytte nettbrettets og dine personlige data ved å laste ned programmer fra pålitelige kilder, for eksempel Play Store. Hvis programmer ikke er installert på riktig måte, kan det føre til at nettbrettet ikke fungerer normalt, eller at det kan oppstå en alvorlig feil. Du må avinstallere slike programmer og alle tilhørende data og innstillinger på nettbrettet.

3. Bruk av skjermlås

Still inn et skjermlås for å sikre nettbrettet. Trykk på alternativet  >  > kategorien **Programmer** > **Innst.**  > **Skjerm** > **Lås skjerm** > **Velg skjermlås** og velg ønsket skjermlås fra **Swipe**, **Knock Code**, **Mønster**, **PIN-kode** og **Passord**. Du kan opprette en sikkerhets-PIN-kode i tilfelle du glemmer opplåsingsmønsteret.

Forsiktig: Opprett en Google-konto før du angir et skjermlås, og husk sikkerhetskopi-PIN du opprettet samtidig med skjermlåsen.

ADVARSEL

Forholdsregler ved bruk av skjermlås.

Det er svært viktig at du husker skjermlåsen du har angitt. Hvis du bruker feil skjermlås fem ganger, får du ikke tilgang til nettbrettet. Du har 5 muligheter til å angi opplåsingsmønster, PIN-kode eller passord. Hvis du har brukt alle 5 forsøk, kan du prøve på nytt etter 30 sekunder.

Når du har glemt låsemønster, PIN-kode eller passord:

<Hvis du har glemt mønsteret>

Hvis du har logget på Google-kontoen din på nettbrettet, men har angitt feil mønster 5 ganger, kan du trykke på knappen **Glemt mønsteret?** nederst i skjermbildet. Da må du enten logge på ved hjelp av Google-kontoen eller angi sikkerhets-PIN-koden du opprettet samtidig med mønsterlåsen.

Hvis du ikke har opprettet en Google-konto på nettbrettet eller har glemt PIN-koden, må du nullstille nettbrettet.

<Hvis du har glemt PIN-kode eller passord>





Hvis du har glemt PIN-koden eller passordet, må du nullstille nettbrettet.







Forsiktig: Hvis du utfører en nullstilling, blir alle brukerprogrammer og brukerdata slettet.

MERK: Hvis du har glemt opplåsingsmønsteret og ikke har logget på Google-kontoen, må du angi sikkerhets-PIN-koden.

4. Bruke nullstilling (fabrikkgjennoppretting)

Hvis nettbrettet ikke kan gjenopprettes til opprinnelige tilstand, kan du bruke nullstilling (fabrikkgjennoppretting) til å initialisere det.

- 1 Slå av nettbrettet.
- 2 Trykk på og hold nede **tast for volum ned**  først. Trykk deretter og hold nede **av/på-/låsetasten**  på høyre side på nettbrettet til LG-logoen vises.
- 3 Slipp tasten når LG-logoen vises.
- 4 Trykk umiddelbart på og hold nede **av/på-/låsetasten**  + **tast for volum ned**  samtidig.

- 5 Slipp alle taster når skjermbildet Tilbakestill til fabrikkinnstillinger vises.
- 6 Trykk enten på **volomtaster**   for å flytte markøren til **Ja**. Trykk deretter på **av/på-/låsetasten**  for å bekrefte.
- 7 Trykk enten på **volomtaster**   for å flytte markøren til **Ja** enda en gang. Trykk deretter på **av/på-/låsetasten**  for å bekrefte.
- 8 Enheten vil utføre en hard tilbakestilling.

ADVARSEL

Når du utfører en nullstilling, vil alle brukerprogrammer, brukerdatabaser og DRM-lisenser bli slettet. Husk å ta sikkerhetskopier av alle viktige data før du utfører en tilbakestilling til fabrikkinnstillingene.

5. Når skjermen låser seg

Hvis skjermen låser seg eller nettbrettet ikke reagerer når du prøver å bruke det: Trykk på og hold nede **av/på-/låsetasten**  i over 8 sekunder til LG-logoen vises for å starte nettbrettet på nytt. Hvis det fortsatt ikke fungerer, kan du kontakte servicesenteret.

Bli kjent med enheten din

Oversikt over nettbrettet

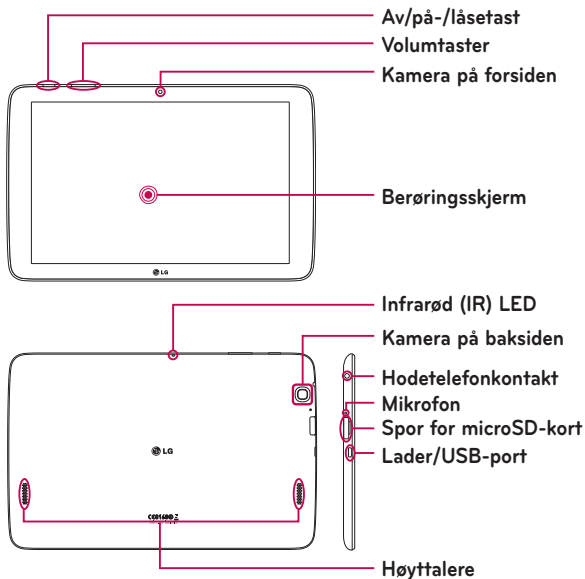



MERK: Pass på at mikrofonen ikke er blokkert ved opptak av video- og lydklipp.

Kamera på forsiden	Brukes til å ta bilder og til å ta opp videoer av deg selv. Du kan også bruke dette for videosamtaler. Hold det rent for optimal ytelse.
Av/på-/låsetast	Trykk på for å låse/låse opp skjermen. Trykk og hold nede for å slå nettbrettet på/av, starte det på nytt, aktivere/deaktivere flymodus eller endre lydinnstillinger.
Volumtaster	Lar deg justere mediavolumet. Trykk på og hold nede begge tastene samtidig for å tilgang til funksjonen QuickMemo.
Hodetelefonkontakt	Lar deg koble til et ekstra sett hodetelefoner for praktisk, håndfrie samtaler. Du kan også koble til hodetelefoner for å høre på musikk.
Infrarød (IR) LED	Brukes som sensor for programmet QuickRemote.
Spor for microSD-kort	Sett inn microSD-kortet for lagring av filer som musikk, videoklipp og bilder.
Mikrofon	Gjør opptak av stemmen din, og brukes for taleaktiverte funksjoner.
Lader/USB-port	Lar deg koble nettbrettet og USB-kabelen for bruk med laderadapter, PC eller annet kompatibelt tilbehør.
Kamera på baksiden	Brukes til å ta bilder og ta opp videoer. Hold det rent for optimal ytelse.
Høytalere	Bruke til å lytte til audio fra valgt funksjon (f. eks. musikk, videoer, lydklipp, etc.).

ADVARSEL

Hvis du plasserer en tung gjenstand på nettbrettet eller setter deg på det, kan LCD-skjermen og berøringsskjermfunksjonene skades.

TIPS!

- Trykk på **Menyikonet**  når du åpner et program for å sjekke hvilke alternativer som er tilgjengelige.
- Hvis enheten er låst og ikke fungerer, kan du trykke på og holde nede **Av/på-/låsetasten**  i 8 sekunder til LG-logoen vises for å starte nettbrettet på nytt. Hvis det ikke fungerer kan du trykke på og holde nede **Av/på-/låsetasten**  i mer enn 15 sekunder og enheten slås av. Du kan slå på enheten igjen etter ca. 5 sekunder.

Slik lader du nettbrettet

Batteriet kan lades med USB-adapteren som følger med nettbrettet. Sørg for at batteriet er ladet helt opp før du begynner å bruke nettbrettet.

MERK: Enheten har et innebygd oppladbart batteri. For din egen sikkerhet må du ikke fjerne batteriet fra produktet.

Advarsel! Hvis berøringsskjermen ikke fungerer under lading, kan dette skyldes ustabil strømforsyning. Hvis dette skjer, kan du koble USB-kabelen fra enheten eller koble USB-laderen fra strømuttaket.

- 1 Koble til USB-adapteren og USB-kabelen.
- 2 Sett USB-kabelen (som vist nedenfor) inn i lade-/USB-kontakten på nettbrettet.
- 3 Koble laderen til et strømuttak.

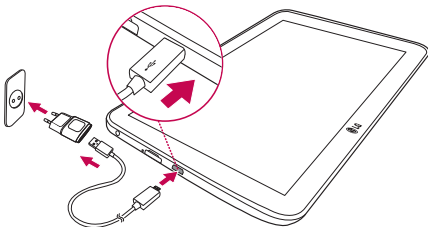

MERK: Batteriet må lades helt opp første gang for å forbedre batterilevetiden.

Forleng batterilevetiden



Du kan forleng batteriets levetid mellom oppladingene ved å slå av funksjoner som ikke behøver å kjøres kontinuerlig i bakgrunnen. Du kan også overvåke hvor mye batterikapasitet programmer og systemressursene bruker.

Slik forlenger du batterilevetiden



- Slå av radiokommunikasjon du ikke bruker, for eksempel Wi-Fi, Bluetooth og GPS.
- Demp skjermens lysstyrke og angi kortere tidsavbrudd før lyset slås av.

- Slå av automatisk synkronisering for Gmail™, Kalender, Kontakter og andre programmer.
- Enkelte av programmene du har lastet ned, kan redusere batterilevetiden.
- Kontroller batteriets lade nivå når du bruker nedlastede programmer.

Slik viser du batteriets lade nivå

- 1 På startskjermen trykker du på **Programmer**  > **Innst.**  > **Om enheten** > **Batteri**.
- 2 Batteristatus (lader eller ikke lader) og batterinivå vises i toppmenyen i skjermbildet.

Slik overvåker/styrer du batteribruken.

- 1 På startskjermen trykker du på **Programmer**  > **Innst.**  > **Om enheten** > **Batteri** > **Batteribruk**.
- 2 Gjenværende batteritid og en liste over programmer og tjenester som bruker batterikapasitet, rangert etter forbruk vises på skjermen.

Sette inn et microSD-kort

Enheten støtter minnekort på opptil 32 GB av typen microSD. Multimediainnhold kan lagres på microSD-kortet.

- 1 Plasser neglen i utsparingen og dra forsiktig i dekelet til minnekortet for å fjerne det.



- 2 Sett minnekortet inn i sporet med kontaktene ned. Skyv forsiktig dekselet til minnekortet inn i nettbrettet for å lukke det.

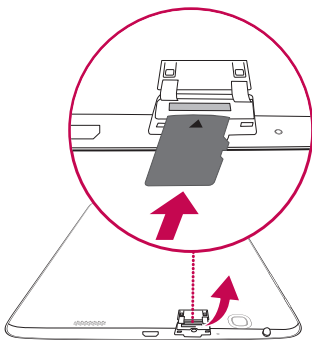

Fjerne microSD-kortet



Før du kan fjerne microSD-kortet på en sikker måte, må du løse det ut.

- 1 Gå til startskjermen og trykk på **Programmer** (⋮) > **Innst.** (⚙️) > **Minne** > **Utløs SD-kort.**
- 2 Åpne microSD-kortsporet og skyv kortet for å løsne det.
- 3 Dra microSD-kortet forsiktig ut av sporet.

Advarsel! Ikke ta ut microSD-kortet før du har løst det ut. Hvis du gjør det, kan både microSD-kortet og nettbrettet skades, og dataene som er lagret på microSD-kortet, kan bli ødelagt.

Formaterer microSD-kortet

Advarsel! Når du formaterer microSD-kortet, slettes alle filene på det.

- 1 På startskjermen trykker du på **Programmer**  > **Innst.**  > **Minne**.
- 2 Trykk på **Slett SD-kort** (to ganger).
- 3 Hvis du har angitt et opplåsningsmønster, taster du inn dette og trykker på **Slett alt**. Kortet formateres og er deretter klart til bruk.

MERK: Hvis det er innhold på microSD-kortet ditt, vil mappestrukturen muligens endres etter formatering fordi alle filene vil være slettet.

Låse og låse opp skjermen

Hvis du ikke bruker nettbrettet på en stund, blir skjermen slått av og låst automatisk. Dette bidrar til å hindre at du trykker på taster ved et uhell, og sparer batteristrøm. Når du ikke bruker nettbrettet, trykk på **av/på-låsetasten**  for å låse nettbrettet.

Hvis det finnes programmer som kjører når du låser skjermen, kan de fortsette å kjøre i låst modus. Det anbefales at du lukker alle programmer før du aktiverer låst modus, for å unngå unødvendige kostnader (f.eks. for Internett-tilgang og datakommunikasjon).

Du kan vekke nettbrettet ved å trykke på **av/på-låsetasten** . Låseskjermen vises. Trykk på og skyv låseskjermen i en hvilken som helst retning for å låse opp startskjermen. Det siste skjermbildet du viste, vil så åpnes.

Slik slår du på skjermen ved bruk av funksjonen KnockON

Med funksjonen KnockON kan du dobbeltklikke på skjermen for enkelt å slå skjermen av eller på.

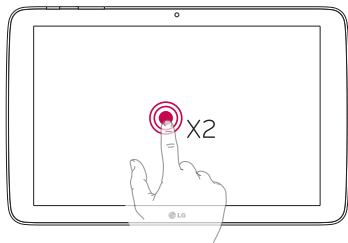

- Dobbelttrykk raskt på midt på skjermen for å slå den på.
- Dobbelttrykk raskt på statuslinjen, et tomt område på hjemmeskjermen eller låseskjermen for å slå av skjermen.

Slik låser du opp skjermen med funksjonen Knock Code

Med funksjonen Knock Code kan du lage din egen kode for å låse opp nettbrettet ved å bruke en kombinasjon av trykk på skjermen.

- Når skjermen er av kan du trykke på samme sekvensen du opprettet hvor som helst på skjermen. Du får tilgang direkte til startskjermen.

Slik aktiverer du Knock Code-funksjonen

- 1 Fra startskjermen kan du trykke på **Programmer**  > **Innst.**  > **Skjerm** > **Låst skjerm** > **Velg skjermlås** > **Knock Code**.
- 2 Dette åpner en skjerm som vil guide deg gjennom hvordan du stiller inn Knock Code. Du må opprette en sikkerhets-PIN-kode i tilfelle du glemmer Knock Code.

Startskjermen

Tips for berøringsskjerm

Her følger noen tips om hvordan du navigerer i nettbrettet.

MERK:

- Hvis du vil velge et element, trykker du på midten av ikonet.
- Ikke trykk for hardt. Berøringsskjermen er følsom nok til å registrere en lett, men fast berøring.
- Berør ønsket alternativ med fingertuppen. Pass på at du ikke berører tastene rundt.

Trykk

Ved hjelp av et lett trykk med fingeren kan du velge elementer, koblinger, snarveier og bokstaver på skjermtastaturet.

Trykk og hold

Trykk og hold på et element på skjermen ved å trykke og ikke løfte fingeren før det skjer noe. Hvis du for eksempel vil åpne tilgjengelige alternativer for en kontakt, kan du trykke og holde nede kontakten i Kontaktlisten til hurtigmenyen åpner seg.

Dra

Trykk og hold nede elementet et lite øyeblikk, og flytt det over skjermen til ønsket plassering uten å løfte fingeren. Du kan dra elementer på startskjermen for å flytte dem til en ny plassering.

Dra eller skyv

Dra fingeren raskt over skjermen uten å stoppe (så du ikke drar et element i stedet). Du kan for eksempel bla opp eller ned i en liste eller fra venstre mot høyre (eller omvendt).

Dobbeltrykk

Dobbeltrykk for å zoome inn på en nettside eller et kart. Trykk for eksempel raskt to ganger på en del av en nettside for å tilpasse delen til skjermbredden. Du kan også trykke to ganger for å zoome inn eller ut når ser på et bilde eller bruker Kart. Dobbeltrykk på et ord for å utheve det. Dobbeltrykk kan også aktivere funksjonen KnockON for å slå berøringsskjermen av eller på.

Før fingrene sammen for å zoome

Du kan føre pekefingeren og tommelen sammen eller fra hverandre for å zoome inn eller ut når du bruker nettleseren, kart eller bilder.

Roter skjermen

I mange programmer og menyer vil visningsretningen justeres etter enhetens fysiske visningsretning.

Hjemmeskjerm

Bare skyv fingeren til venstre eller høyre hvis du vil vise panelene. Du kan tilpasse hvert panel med programmer, nedlastinger, widgeer og bakgrunnsbilder.

Hurtigtastene nederst på startskjermen gir enkel tilgang til de mest brukte funksjonene med ett trykk.

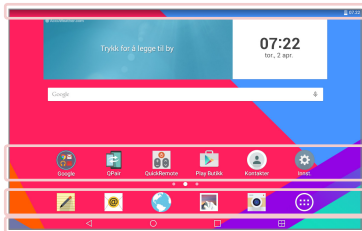

Statuslinje – Viser nettbrettets statusinformasjon inklusive klokkeslett, signalstyrke, batteristatus og varslingsikoner.

Programikoner Trykk på et ikon (et program, en mappe el.l.) for å åpne det og bruke det.

Hurtigtaster – Gir enkel tilgang til de mest brukte funksjonene med ett trykk.

Tast for Dobbelt Vindu – Trykk på for å endre skjermmodus. Brukes til å håndtere to forskjellige programmer samtidig ved å dele skjermen i to.

Siste programmer tast – Trykk på for å vise listen over nylig brukte programmer. Du kan også trykke og holde den for å vise alternativmenyen for programmer.

Hjem-tast – Går til startskjermen (eller returnerer til standard startskjerm). Trykk og hold det for tilgang til Google Now.

Tilbake-tasten – Går tilbake til forrige skjermbilde. Lukker popup-elementer som menyer, dialogbokser og skjermtastaturet. Trykk og hold det for tilgang til Dual Window (Delt skjerm).

Tilpasse hjemmeskjermen

Du kan tilpasse startskjermen ved å legge til programmer, nedlastinger, widgeter eller bakgrunnsbilder. Legg til favorittprogrammene dine på startskjermen for å gjøre nettbrettet enklere å bruke.

Slik legger du til elementer på startskjermen:

- 1 Trykk på og hold nede en tom del av startskjermen.
- 2 Trykk på alternativet **Programmer** eller alternativet **Widgets**.
- 3 Dra det ønskede elementet til ønsket posisjon og løft fingeren.

Slik fjerner du et element fra startskjermen:

Trykk på og hold nede ikonet du vil fjerne, dra det til  og løft fingeren din.

TIPS! Hvis du vil legge til et programikon på hjemmeskjermen fra skjermbildet Programmer, trykker du lenge på programmet du vil legge til, og drar det til den ønskede plasseringen.

TIPS! Du kan legge til flere programikoner i en mappe. Hvis du slipper et programikon over et annet på en hjemmeskjerm, blir det opprettet en mappe.

Åpne, veksle mellom og lukking av programmer

Trykk på  for å vise sist brukte programmer. Du kan ha flere programmer åpne samtidig, og veksle mellom flere åpne programmer. Du kan også lukke programmer manuelt.



Slik bruker du Dobbelt Vindu

Funksjonen Dual Window (delt skjerm) deler skjermen for multioppgaver. Dra og slipp interaksjon, automatiske koblinger og nylig brukte programmer.

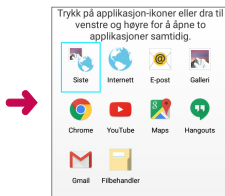
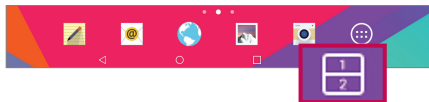

- 1 Trykk på  for å dele skjermen eller trykk på og hold nede  til listen over programmer vises.



- 2 Trykk på og dra et programikon dit du ønsker.
- 3 Trykk på  for å vise følgende alternativer. Du kan også dra fanene for å endre størrelsen på vinduene.

	Bytt mellom to vinduer.
	Endre programlisten.
	Vis fullskjerm.
	Lukk programmene.

Deaktiver funksjonen Dual Window

- 1 Trykk på  > **Programmer**  > **Innst.**  > **Dobbelt Vindu**.
- 2 Trykk på den delte skjermen for å slå den **AV**.

TIPS! Du kan bruke to Internett-program samtidig.

Tilpasse programikoner på startskjermen

Du kan tilpasse hvert programikon med bilder fra galleriet.

- 1 Trykk og hold et programikon til det låses opp fra gjeldende posisjon. Deretter slipper du det i skjermbildet. Redigerings  -ikonet vises nederst til høyre i programmet.
- 2 Trykk på programikonet igjen og velg ønsket ikonutforming og **OK**. Eller trykk **Legg til ny** og juster ikonstrørrelsen. Velg deretter bilde fra galleriet.

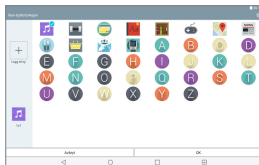
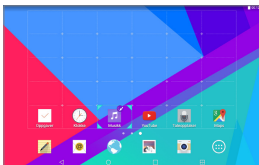

Slik viser du andre startskjermer

- Skyv fingeren mot venstre eller høyre over startskjermen.
- Klyp sammen startskjermen for å vise minipanelet. Trykk deretter på startskjermen du vil se på.



Slik skjuler du elementer fra hjemmeskjermen

Du kan se bakgrunnen uten elementer på hjemmeskjermen ved å klype sammen for å zoome ut. Klyp sammen eller trykk på **Tilbake-tasten**  for å se programmer og widgeter igjen.

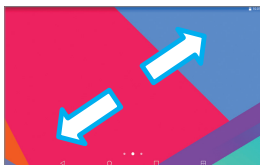

Rask tilgang

Du kan vise elementer for rask tilgang ved å trykke hvor som helst på området med tastene på forsiden og dra opp. Følgende alternativer er tilgjengelige: Google Now.

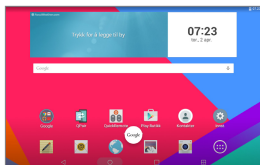

Varsler

Varslene gjør deg oppmerksom på nye meldinger, hendelser i kalenderen, alarmer og pågående hendelser, for eksempel nedlastinger.

Fra varslingspanelet kan du se nettbrettets gjeldende status og pågående varsler. Når du blir varslet, vises et ikon øverst i skjermbildet. Ikoner for pågående varsler vises til venstre, og systemikoner som viser ting som Wi-Fi eller batteri, vises til høyre.

Pågående varsler

Systemvarsler

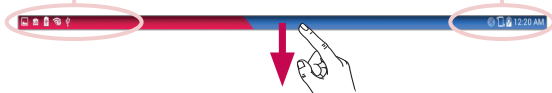

Tilgang til varslinger

Dra over statuslinjen for å åpne varslingsfeltet og få tilgang til varslinger. Dra linjen som er nederst på skjermen, oppover for å lukke varslingsfeltet.

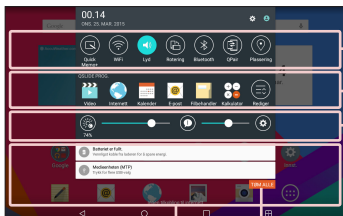

Linjen Hurtiginnstillinger – Bla mot høyre eller venstre for å bla gjennom listen. Trykk på et ikon for aktivere/deaktivere funksjonen.

QSLIDE PROG. – Trykk på et QSlide-program for å åpne det som et lite vindu på skjermen. Trykk på  for å fjerne, legge til eller omplassere QSlide-programmer.

Skv til venstre og høyre for å justere lysstyrke for skjermen og volum.

Slettetast – Trykk her for å slette listen over hendelsesvarslinger.



Trykk på et varsel for å åpne det.

Hurtiginnstillinger og varselpanel

Ved bruk av Hurtiginnstillinger kan du enkelt bytte mellom funksjonsinnstillinger som Wi-Fi. Du finner hurtiginnstillingene øverst i varslingsfeltet.

MERK: Trykk og hold nede et ikon i Hurtiginnstillinger for å vise funksjonens meny for innstillinger.

Slik flytter du på elementene for hurtiginnstillinger i varslingsfeltet.

Åpne varslingsfeltet. Skyv Hurtiginnstillinger til venstre og trykk på . Du kan flytte elementer ved å dra  til ønsket plassering. Merk valgte funksjoner for å legge til flere ikoner.

QSlide-programmer på Varslingsfeltet

QSlide-programmer vises i en linje på varslingsfeltet nedenfor linjen Hurtiginnstillinger. Disse ikonene sørger for en rask og praktisk måte å multitaske på samme skjerm (som ligner på bilde-i-bilde på en TV). QSlide viser et lite programvindu på skjermen som kan flyttes, som du kan endre størrelsen på og gjøre transparent.

MERK: Du kan flytte QSlide-programmet ved å trykke på ikonet QSlide i Hurtiginnstillinger.





Slik bruker du QSlide-programmene

Trykk på et QSlide-program i linjen for å aktivere det. Når aktivert, åpnes QSlide-funksjonen programmet i et vindu i forgrunnen, slik at du kan få tilgang til andre programmer i bakgrunnen. Du kan åpne opp til to QSlide-vinduer samtidig.

Indikatorer på statuslinjen

Ikonene som står oppført i tabellen nedenfor, er noen av de vanligste.

Ikon	Beskrivelse
	Flymodus
	Koblet til et trådløst nettverk
	Kablet headset er tilkoblet
	Bluetooth er på
	Systemadvarsel
	Vibreringsmodus er på
	Stillemodus er på
	Batteri fulladet
	Batteriet lades
	Deling av innhold er på
	Laster ned data
	Laster opp data
	Alarm er angitt
	GPS er på
	Data synkroniseres

	Ny Gmail-melding
	Ny Hangouts-melding
	En sang avspilles
	Nettbrettet er koblet til en PC med USB-kabel
	Strømsparing er aktivert

Flere brukere

Kun én ID for enheten kan opprettes, men flere bruker-ID-er kan legges til, slik at andre kan logge seg på og bruke enheten uavhengig. Alle brukere kan stille inn egne innstillinger for enheten, bruke egen lagringsplass og ha sine egne privilegier for programmer.

Privilegier for eier av enheten



- Kun eier av enheten kan legge til og fjerne bruker-ID.
- Eier av enheten kan ikke avinstallere alle brukeres programmer, men kan avinstallere brukernes ID.

Begrensninger ved flere brukere av enheten

- Alle brukere deler batteri, internminne og databruk med alle andre brukere.
- Innstillinger for språk satt av en bruker gjelder for alle brukerne.
- Hver bruker konfigurerer og bruker kun eget innhold og data (for eksempel innstillinger for startskjerm, lyd osv.)
- Alle brukere kan akseptere oppdaterte programtillatelser på vegne av alle de andre brukerne.

- Alarmer går til satt tidspunkt uansett hvilken bruker som aktiverte alarmer(e).
- Meldinger og planlagte kalenderhendelser varsles kun til angitte bruker-ID.
- Når en bruker begynner å skrive ut et dokument ved hjelp av mobil utskrift, vil utskriftsjobben fortsette selv om bruker-ID-en endres.
- Dataoverføring (bortsett fra Play Store), nedlasting, multimediaspill og kommunikasjontjenester stopper hvis bruker-ID endres.

Slik legger du til en ny bruker på nettbrettet

- 1 På startskjermen trykker du på **Programmer**  > **Innst.**  > **Bruker** > **Legg til bruker.**
- 2 Velg kontakten du vil legge til.
 - **Bruker:** Brukerne har egne programmer og innhold.
 - **Begrenset bruker:** Du kan begrense tilgang til programmer og innhold fra kontoen din.
- 3 Konfigureringsveiviseren åpnes for å hjelpe deg å legge til en ny bruker. Trykk på **Oppsett nå.**
 - Når du har opprettet en ny bruker, må vedkommende gå gjennom installasjonsprosessen under sin første pålogging.

Slik bytter du bruker

- 1 Trekk ned statuslinjen øverst på skjermen.
- 2 Trykk på brukerikonet  for å vise panelet for bytte av bruker.
- 3 Trykk på et av brukerikonene på skjermen. Velg eierens navn eller andre brukernavn du har opprettet.

QSlide

Funksjonen QSlide gjør det mulig å overlappe vinduer på nettbrettet, slik at du kan utføre flere oppgaver samtidig. Vinduet QSlide kan åpnes fra **QSLIDE PROG.** på varslingsfeltet eller direkte fra programmene som støtter funksjonen QSlide.

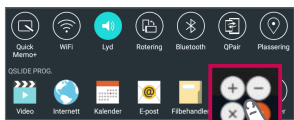

Åpne varslingsfeltet og trykk på det ønskede programmet fra delen **QSLIDE PROG.**

ELLER



Mens du bruker et program som støtter QSlide, trykker du på . Funksjonen vises kontinuerlig som et lite vindu på skjermen.

Bruke QSlide

QSlide-funksjonen åpner programmet i et vindu i forgrunnen, slik at du kan få tilgang til andre programmer i bakgrunnen. Det vises kontinuerlig på skjermen før du lukker den.





1		Trykk for å kjøre QSlide.
2		Trykk for å lukke QSlide og gå tilbake til fullt vindu.
3		Trykk for å justere gjennomsiktigheten.
4		Trykk på for å lukke QSlide.
5		Trykk for å justere størrelsen.

MERK: QSlide-funksjonen støtter opptil to vinduer samtidig. QSlide støtter kun følgende programmer: Video, Internett, kalender, e-post, filbehandling og kalkulator.

Ta skjermdump

Trykk på og hold nede tasten **volum ned**  and **Av/på-/låsetast**  samtidig i 2 sekunder for å ta et skjermdump.

Du kan se på skjermdumpet ved å gå til **Programmer**  > **Galleri**  > mappen **Screenshots**.

Slik bruker du QuickMemo+ til å ta et skjermdump

På skjermbildet du vil ta skjermdump av drar du statuslinjen nedover og velger **QuickMemo+** .

ELLER

Trykk på og hold nede begge **Volumtastene**   samtidig.

Slik bruker du Capture plus for å ta et skjermdump

Denne funksjonen gjør det mulig å ta skjermdump av en del av skjermen i standard nettleser.

- 1 Åpne **Internett** og naviger til siden du vil ta skjermdump av.
- 2 Trykk på **Menyikonet**  > **Capture plus**.
- 3 Juster den blå boksen til ønsket størrelse og trykk deretter **Lagre**. Valgt område lagres i mappen **Capture plus** i Galleri.

Metoder for innskriving av tekst

Skjerm tastaturet vises automatisk når du må skrive inn tekst. Hvis du vil åpne tastaturet manuelt, trykker du ganske enkelt på et tekstfelt der du vil skrive inn tekst.

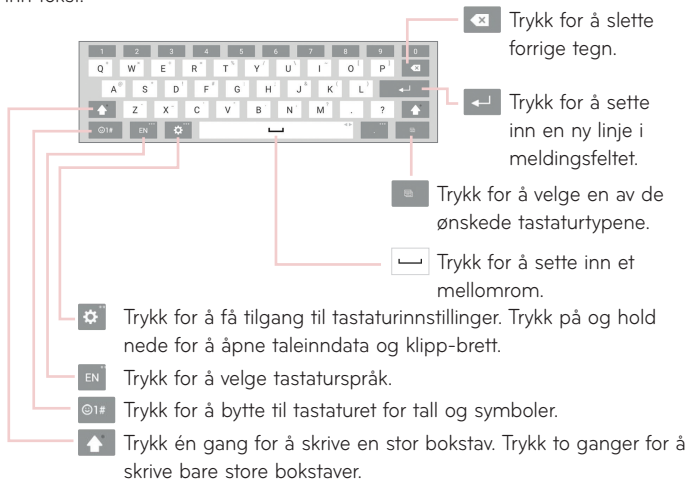

Skriv inn foreslåtte ord

Skriv inn tekst på tastaturet og relaterte ordforslag vises. Trykk på foreslått ord øverst til høyre eller venstre side på tastaturet for å velge forslagene.

Del tastaturet ved hjelp av bevegelseskontroll

Funksjonen Splitt QWERTY-tastatur brukes til å skrive med begge hendene. Hver halvdel av tastaturet trekker seg til venstre og høyre på skjermen. Plasser begge tomlene på tastaturet og skyv dem utover fra hverandre.

Slik endrer du høyde på tastaturet

Juster høyden på tastaturet for å vise detaljer av skjermen og for å kontrollere tastaturet enklere.

- Trykk på  > **Tastaturhøyde og -layout** > **Tastaturhøyde i portrettvisning** > Trykk på og dra ikonet for å justere tastaturhøyden.

Slik endrer du tastene nederst

- Trykk på  > **Tastaturhøyde og -layout** > **QWERTY-layout** > Trykk på og dra for å legge til eller slette taster eller endre rekkefølge.

MERK: kun QWERTY-, QWERTZ-, AZERTY-tastatur kan tilpasses. Denne funksjonen støtter ikke alle språk.

Angi spesialtegn

Du kan angi spesialtegn (f.eks. é) med skjermtastaturet.

Du kan for eksempel trykke og holde på den ønskede tasten (f.eks. e-tasten). Når det ønskede bokstavtegnet vises, drar du fingeren over det og løfter fingeren for å sette inn bokstaven.

MERK: Et symbol øverst i høyre hjørne av en tast indikerer at flere tegn er tilgjengelig for den tasten.



Konfigurere Google-konto

Når du slår på nettbrettet første gang, kan du aktivere nettverk, logge på en Google-konto og velge hvordan du vil bruke enkelte Google-tjenester.

Konfigurere en Google-konto:

- Logg på en Google-konto fra konfigureringskjermen som vises.

ELLER

- På startskjermen trykker du på **Programmer**  > kategorien **Programmer** > **Innst.**  > **Kontoer og synkronisering** > **Legg til konto** > **Google**.

Hvis du allerede har en Google-konto, angir du e-postadressen din og trykker på **NESTE**. Hvis ikke, trykker du **ELLER OPPRETT EN NY KONTO** og skriver inn de nødvendige opplysningene for å opprette en ny Google-konto.

Når Google-kontoen er konfigurert på nettbrettet, synkroniseres den automatisk med Google-kontoen på Internett.

Kontakter, Gmail-meldinger, hendelser i kalenderen og annen informasjon fra disse programmene og tjenestene på Internett, synkroniseres med nettbrettet. (Dette avhenger av synkroniseringsinnstillingene.)

Når du er logget på, kan du bruke Gmail™ og dra nytte av forskjellige Google-tjenester på nettbrettet.

Koble til nettverk og enheter



WiFi

Med Wi-Fi får du Internett-tilgang med høy hastighet innenfor dekningsområdet til trådløse tilgangspunkt. Med Wi-Fi får du trådløs Internett-tilgang uten ekstra kostnader.

Koble til Wi-Fi-nettverk

Hvis du vil bruke Wi-Fi på nettbrettet, må du koble til et trådløst tilgangspunkt eller "hotspot". Enkelte tilgangspunkter er åpne slik at det bare er å koble til dem. Andre tilgangspunkter er skjult eller bruker andre sikkerhetsfunksjoner, slik at du må konfigurere nettbrettet for at det skal kunne koble seg til dem. Slå av Wi-Fi når du ikke bruker denne funksjonen, for å forlenge batterilevetiden.

Slik slår du på Wi-Fi og kobler deg til et Wi-Fi-nettverk

- 1 Fra startskjermen trykker du på **Programmer**  > kategorien **Programmer > Innst.**  > **WiFi**.
- 2 Trykk på  for å slå på Wi-Fi og begynne å søke etter tilgjengelige Wi-Fi-nettverk.
- 3 Trykk på **Søk** for å se en liste over tilgjengelige Wi-Fi-nettverk.
 - Sikre nettverk vises med et låsikon.
- 4 Trykk på et nettverk for å koble deg til det.
 - Hvis nettverket er sikret, vil du bli bedt om å skrive inn et passord eller andre påloggingsopplysninger. (Du kan få mer hjelp hos nettverksadministratoren.)
- 5 Statuslinjen inneholder ikoner som viser Wi-Fi-statusen.

Bluetooth



Du kan sende data ved hjelp av Bluetooth ved å kjøre et tilsvarende program, men ikke fra Bluetooth-menyen som på de fleste mobiltelefoner og nettbrett.

MERK:

- LG er ikke ansvarlig hvis data går tapt, fanges opp av andre eller misbrukes når de sendes eller mottas via Bluetooth-funksjonen.
- Pass alltid på at du deler data med klarerte, sikre enheter. Hvis det finnes gjenstander mellom enhetene, kan rekkevidden reduseres.
- Det kan hende at enkelte enheter ikke er kompatible med enheten din, spesielt de som ikke er testet og godkjent av Bluetooth SIG.

Slå på Bluetooth og pare nettbrettet med en Bluetooth-enhet

Før du kan koble til en annen enhet, må de to enhetene pares.

- 1 På startskjermen trykker du på **Programmer**  > kategorien **Programmer** > **Innst.**  > **Bluetooth**.
- 2 Trykk på Bluetooth  for å slå det på.
- 3 Trykk på avmerkningsboksen ved siden av enhetens navn for å gjøre enheten synlig for andre Bluetooth-enheter.

MERK: Velg hvor lenge enheten skal være synlig ved å trykke på **Menyikonet**  > **Tidsavbrudd for synlighet**.

- 4 En liste over tilgjengelige enheter vises. Velg enheten du vil pare med fra listen.

MERK: Avhengig av hvilken type enhet, kan det hende du må angi matchende koder, bekrefte matchende koder eller enhetene vil automatisk pares.

- 5 Når paringen er gjennomført, kobler enheten din seg til målenheten.

MERK: Nettbrettet støtter ikke Håndfri profil. Derfor er ikke bruk av samtalefunksjoner med tilbehør som for eksempel Bluetooth hodetelefoner eller Bluetooth-aktiverte enheter tilgjengelig for denne enheten.

Sende data via Bluetooth-funksjonen

- 1 Åpne elementet og trykk på .

ELLER

Trykk og hold nede elementet og velg **Del**.

ELLER

Åpne elementet og trykk på **Menyikonet**  > **Del**.

- 2 Trykk på **Bluetooth** for å dele via Bluetooth.

MERK: Metoden for å velge alternativ kan variere etter datatype.

- 3 Søk etter og par med en Bluetooth-aktivert enhet.



Motta data via Bluetooth-funksjonen

- 1 Se brukerhåndboken for Bluetooth-enheten for å sende en fil til nettbrettet. Begge enheter må pares og Bluetooth må være på.
- 2 Pare enhetene og trykk på **Godta** når du mottar en forespørsel om Bluetooth-godkjenning, for å akseptere filen(e).

SmartShare

Du kan enkelt bruke funksjonen SmartShare i galleriet og programmer for musikk og video.

Dra nytte av innholdet på nettbrettet via en rekke enheter

Du kan dele enhetens innhold med flere enheter. Trykk på  eller trykk på  > **SmartShare** for å dele innholdet i programmene **Galleri**, **Musikk**, **POLARIS Office 5**.

Spille av / sende

Play: Du kan spille av innholdet via en TV, en Bluetooth-høytaler osv.

Beam – Du kan sende innholdet til enheter med Bluetooth- og SmartShare-støtte.

- **SmartShare Beam** – Dette gjør det mulig å overføre innholdet raskt via Wi-Fi Direct.



Dra nytte av innholdet fra enheter i nærheten

Du kan dra nytte av innhold fra enheter i nærheten (dvs. PC, NAS, mobil) i programmene Galleri, Musikk og Videoer.

Koble til enheter

Koble enheten din til andre enheter med DLNA-støtte i det samme Wi-Fi-nettverket.

Søke etter andre enheter

Trykk på **Nærliggende utstyr**, så kan du se enhetene som har DLNA-støtte. Koble til enheten for å vise innholdet.

Bruk innhold fra Cloud

Du kan bruke innhold fra nettskyen (f.eks. Dropbox) i galleriet og programmer for musikk.

Bruke Cloud

MERK: Hvilke funksjoner som støttes, kan avhenge av nettskyen. Det kan ta litt tid å hente data, avhengig av nettskyen.

- 1 Velg **Cloud** i programmene Galleri og Musikk.
- 2 Velg nettskyen som du vil bruke, og logg på.
- 3 Du kan bruke nettskyens innhold når du har logget på.
- 4 Angi nettskyinnstillingene for å velge nettskyprogrammet du vil bruke.

QPair

Hvis du kobler nettbrettet og telefonen med QPair, kan du synkronisere samtaler, meldinger eller SNS-varsel mellom nettbrettet og telefonen.



- 1 Kjør **QPair**  og trykk på **Initialt oppsett > Start** på nettbrettet først og utfør deretter de samme trinnene på telefonen.

TIPS! Det kan være at QPair ikke er forhåndsinstallert på telefonen. Gå til Google Play Store og søk etter QPair og installer programmet.

MERK:

- QPair kan brukes med telefoner som kjører Android 4.1 eller senere. Enkelte funksjoner kan være begrenset avhengig av telefonmodellen.
- Etersom QPair bruker Bluetooth-funksjonen, fungerer det kanskje ikke skikkelig hvis du endre Bluetooth-innstillingene mens QPair er i bruk.

- 2 Bluetooth slås automatisk på.

QPair har følgende funksjoner

Anropsbeskjed – Sender varsel til nettbrettet når telefonen mottar en samtale. Varslet viser innringerens nummer og du kan velge å besvare eller avvise anropet. Du kan også endre innstillinger for anrop, for eksempel ringetone, ringetone volum, ringetone med vibrasjon, eller sende en melding når du får et anrop.

Meldingsbeskjed – Sender varsel til nettbrettet når telefonen mottar en melding. Du kan også endre meldingsinnstillinger, for eksempel popup, forhåndsvisning, varslingslyd og vibrasjon.

SNS-varsel – Viser et SNS-varsel på nettbrettets statuslinje når den kommer til telefonen.

MERK: Du kan aktivere denne funksjonen ved å slå på alternativet **QPair SNS-varsel** på telefonen (**Innst. > Tilgjengelighet > QPair SNS-varsel**). Med dette alternativet kan du motta SNS-varsel på nettbrettet.

QuickMemo+ Overfør – Lagrer aktuell QuickMemo i nettbrettets Galleri, og synkroniserer deretter dette galleriet med galleriet på telefonen.

Internett via telefon – Kobler automatisk nettbrettet til Internett via mobiltelefonen (som et WiFi hotspot). Bruk av denne funksjonen kan medføre datakostnader. For å lagre databruk på telefonen, kobles nettbrettet automatisk til alle klarerte WiFi hotspots innenfor rekkevidde.

PC-tilkoblinger med en USB-kabel

Du kan koble nettbrettet til PC-en for å lade det, overføre elementer til PC-en fra nettbrettet og omvendt.

Overføre musikk, bilder og videoer ved hjelp av mediemodus (MTP)

- 1 Koble nettbrettet til en PC ved hjelp av en USB-kabel.
- 2 Hvis du ikke har installert LG Android Platform Driver på PC-en, må du endre innstillingene manuelt. Fra hjemskjermen kan du trykke og holde nede tasten **Siste programmer**  > **Systeminnstillinger** > **Lager** > **Menyikonet**  > **USB PC-tilkobling** > **Medieenheten (MTP)**.
- 3 Deretter kan du vise det masselagrede innholdet på PC-en og overføre filene.

Synkronisere med Windows Media Player

Kontroller at Windows Media Player er installert på PC-en.

- 1 Bruk USB-kabelen til å koble nettbrettet til en PC som har Windows Media Player installert.
- 2 Velg alternativet **Medieenheten (MTP)**.
- 3 Når tilkoblingen er opprettet, vises et hurtigvindu på PC-en. Åpne Windows Media Player for å synkronisere musikkfiler.
- 4 Angi eller rediger enhetsnavnet i popup-vinduet (om nødvendig).

- 5 Velg og dra musikkfilene du vil synkronisere, til synkroniseringslisten.
 - 6 Start synkroniseringen.
- Følgende krav må oppfylles for å synkronisere med Windows Media Player.

Elementer	Krav
OS	Microsoft Windows XP SP2, Vista eller nyere
Window Media Player-versjon	Windows Media Player 10 eller høyere

- Hvis versjonen av Windows Media Player er eldre enn 10, installerer du programmet med versjon 10 eller nyere.

PC-tilkoblinger med USB-kabel for Mac OS X-brukere

Du kan overføre mediainnhold til Mac OS X PC fra nettbrettet og omvendt ved å stille inn programmet Android File Transfer.

Overfør musikk, bilder og videoer ved hjelp av programmet Android File Transfer på Mac OS PC.

- 1 Last ned og installer programmet Android File Transfer fra nettsiden [android.com](http://www.android.com/filetransfer/) for Mac (<http://www.android.com/filetransfer/>).
- 2 Koble nettbrettet til datamaskinen og dobbeltklikk på AFT (programmet Android File Transfer) for å starte det.
- 3 Du kan vise mediainnhold, dra og slipp mediafilen til og fra Mac-en.





Kontakter

Du kan legge til kontakter på nettbrettet og synkronisere dem med kontaktene på Google-kontoen din, eller andre konto som støtter kontaktsynkronisering.

Søke etter en kontakt

- 1 Fra startskjermen trykker du på **Kontakter**  for å åpne kontaktlisten.
- 2 Trykk på boksen **Søk i kontakter** og skriv inn kontaktens navn. Du kan også trykke på en bokstav på venstre side av skjermen for å få tilgang til navn som starter med valgt bokstav.

Legge til en ny kontakt

- 1 Gå til startskjermen og trykk på **Kontakter** .
- 2 Trykk på **Ny kontakt** . Velg ønsket konto (hvis aktuelt).
- 3 Hvis du vil legge til et bilde for en ny kontakt, trykker du på . Velg mellom **Ta ett foto** for å ta et bilde med kameraet eller **Velg fra galleri**. Bla til et bilde, og velg det.
- 4 Trykk på  for å angi mer navneinformasjon.
- 5 Fyll ut informasjon om kontakten.
- 6 Trykk på **Lagre**.

Favorittkontakter

Du kan klassifisere kontakter du ringer ofte, som favoritter.

Slik legger du til en kontakt blant favorittene

- 1 Gå til startskjermen og trykk på **Kontakter**  for å åpne kontaktene dine.
- 2 Trykk på en kontakt for å vise kontaktopplysningene.

- 3 Trykk på stjernen  til høyre for kontaktens navn. Stjernen vil bli gullfarget, og kontakten legges i favorittlisten.

Slik fjerner du en kontakt fra favorittlisten

- 1 Gå til startskjermen og trykk på **Kontakter**  for å åpne kontaktene dine.
- 2 Trykk på kategorien **Favoritter** for å vise favorittkontaktene dine.
- 3 Trykk på en kontakt for å vise kontaktopplysningene.
- 4 Trykk på gullstjernen til høyre for kontaktens navn. Stjernen blir grå, og kontakten fjernes fra favorittene.

Opprette en gruppe

- 1 Gå til startskjermen og trykk på **Kontakter**  for å åpne kontaktene dine.
- 2 Trykk på alternativet **Grupper**. Deretter .
- 3 Skriv inn et navn for den nye gruppen.
 - Trykk på **Legg til medlemmer** for å legge til kontakter til en ny gruppe.
 - Trykk på feltet **KONTO** for å endre konto(i) du vil lagre den nye gruppen til.
- 4 Trykk på **Lagre** for å lagre gruppen

MERK: Hvis du sletter en gruppe, vil ikke kontaktene som er tildelt den gruppen, bli borte. De forblir i kontaktlisten.

E-post

Du kan bruke programmet E-post til å lese e-post fra andre leverandører enn Gmail. Programmet E-post støtter de følgende kontotypene: POP3, IMAP og Exchange. Tjenesteleverandøren eller systemadministratoren kan gi deg kontoinnstillingene du trenger.

Administrere en e-postkonto

Trykk på **E-post**  på startskjermen. Første gang du åpner E-post, vil en konfigureringsveiviser hjelpe deg med å konfigurere en e-postkonto. Etter konfigurering vil E-post vise innholdet i innboksen. Hvis du har lagt til mer enn én konto, kan du veksle mellom kontoer.

Slik legger du til en annen e-postkonto:

- Åpne programmet **E-post** og trykk på **Menyikonet**  > **Innst.** > **Legg til konto.**

Slik skifter du mellom kontoer:

Hvis du har lagt til mer enn én konto kan du enkelt skifte mellom dem. Fra hvilken som helst e-postmappe trykker du på e-postkontoen (øverst på skjermen). Trykk deretter på kontoen du vil åpne.

Slik endrer du de generelle innstillingene for en e-postkonto:

Åpne programmet **E-post** og klikk på **Menyikonet**  > **Innst.** > **Generelle innstillinger** for å konfigurere innstillinger som gjelder alle dine konto. Trykk på en individuell konto for å konfigurere innstillinger kun for den spesielle kontoen.

Slette en e-postkonto:



- Åpne programmet **E-post** og trykk på **Menyikonet**  > **Innst.** > **Menyikonet**  > **Fjern konto** > trykk på en konto du vil slette > **Fjern** > **Ja.**

Jobbe med kontomapper

Åpne programmet **E-post** og trykk på **Menyikonet**  og velg **Mapper**.

Hver konto har mappene Innboks, Utboks, Sendt og Utkast. Avhengig av hva som støttes av tjenesteleverandøren, kan du ha flere mapper.

Skrive og sende e-post

- 1 I programmet **E-post** trykker du på **Opprett** .
- 2 Angi mottakerens adresse. Etter hvert som du skriver inn tekst, dukker det opp kontakter som samsvarer med søket. Skill adresser med semikolon.
- 3 Trykk på **Legg ved**  for å legge ved filer.
- 4 Skriv inn emnet og så meldingen din.
- 5 Trykk på **Send**  for å sende meldingen.

Hvis du ikke er koblet til et nettverk, for eksempel fordi du jobber i flymodus, lagres meldingene du sender i utboksen til du er koblet til et nettverk igjen. Hvis Utboks-mappen inneholder meldinger som venter, vises utboksen i skjermbildet Kontoer.

Motta e-post

Du blir varslet med lyd (og vibrasjon avhengig av innstillingene) og vasselikonet på statuslinjen når du mottar en ny e-postmelding.

Underholdning

Kamera

Du åpner programmet Kamera ved å trykke på **Kamera**  på startskjermen.

Bli kjent med søkeren







- 1 Ren visning** – Trykk på for å vise menyer på søkerfunksjonen.
- 2 Bytt kamera** – Bytt mellom objektivet på forsiden og på baksiden av nettbrettet.
- 3 Modus** – Brukes til å stille inn fotomodus til **Automatisk** eller **Panorama**.
- 4 Innst.** – Trykk på dette ikonet for å åpne innstillingsmenyen.
- 5 Galleri** – Trykk for å vise det nyeste bildet. Med dette alternativet får du tilgang til galleriet og kan vise lagrede bilder i kameramodus.
- 6 Videomodus** – Trykk for å starte opptak av video.
- 7 Ta bilde** – Tar et bilde.
- 8 Avslutt** – Trykk på for å lukke kameraprogrammet.

MERK: Kontroller at kameraobjektivet er rent før du tar bilder.

Avanserte innstillinger

Trykk på  i søkeren for å åpne alle avanserte alternativer.

	Angir oppløsning for bildet. Hvis du velger høy oppløsning, øker størrelsen på filene. Dette betyr at du vil kunne lagre færre bilder i minnet.
	Ta bilder med stemmen.
	Angir en tidsforsinkelse etter at utløserknappen er aktivert. Dette er ideelt hvis du vil være med på bildet selv.
	Viser rutenett på skjermen som hjelper deg å justere bildene.
	Åpner hjelpeguiden for å vise hvordan en funksjon virker.

TIPS! Når du slår av kameraet, tilbakestilles enkelte innstillinger til standardinnstillinger. Kontroller innstillingene før du tar neste bilde.

Ta et bilde

- 1 Åpne **Kamera** applikasjonen.
- 2 Rett linsen mot bildemotivet mens du holder enheten.
- 3 Trykk på  eller hvor som helst på skjermen for å ta bilde.

Zoom inn eller ut

Når du tar bilde eller spiller inn en video, plasserer du to fingre hvor som helst på skjermen og sprer dem for å zoome inn. Zoom tilbake ved å føre fingrene sammen.

Bevegelsesbilde

Funksjonen Bevegelsesfoto brukes til å ta et bilde med en håndbevegelse ved bruk av kameraet på forsiden. Du kan ta bilde ved å rekke opp hånden, med en åpen hånd, helt til kameraet på forsiden registrerer det og en boks vises på skjermen. Deretter knytter du neven og nedtellingingen starter. Dette gir deg tid til å gjøre deg klar.

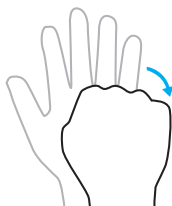
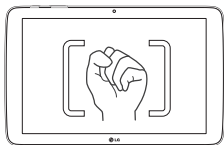

Etter at du har tatt et bilde

- 1 Trykk på bildet for forhåndsvisning nederst på skjermen for å vise det siste bildet du tok.
- 2 Trykk **Galleri** eller **Bilder**. Trykk deretter **OK**.



Trykk for å redigere bildet.



Trykk for å ta et nytt bilde med én gang.



Trykk for å sende notatet til andre, eller dele det via sosiale nettverk.



Trykk for å slette et bilde.



Trykk for å få tilgang til flere alternativer.



Trykk for å legge bildet til favoritter.

TIPS! Hvis du har en konto for et sosialt nettverk og knytter den til nettbrettet, kan du dele bildene i det sosiale nettverket.

Trykk på **Menyikonet**  for å åpne følgende alternativer.

SmartShare – Trykk for å dele bildet via funksjonen SmartShare.

Sett bilde som – Trykk for å bruke bildet som **Hjemmeskjermbakgrunn**, **Kontaktens bilde**, **Bakgrunn for låseskjerm** eller **Bakgrunnsbilde**.

Flytt – Trykk for å flytte bildet til et annet album.

Kopier – Trykk for å kopiere bildet som er valgt, og lagre det til et annet album.

Kopier til klipp-brett – Trykk for å kopiere bildet og lagre det i klipp-brettet.

Bildevisning – Viser automatisk bildene i gjeldende mappe.

Beskjær – Beskjær bildet. Før fingeren over skjermen for å merke området som skal beskjæres.

Legg til sted – For å legge til plasseringsinformasjon.

Gi nytt navn – Trykk for å redigere navnet på bildet som er valgt.

Skriv ut – Brukes til å skrive ut bildet.

Detaljer – Viser ytterligere informasjon om bildet.

Vise de lagrede bildene

Du kan åpne de lagrede bildene fra kameramodus. Bare trykk på forhåndsvisningen av bildet nederst på skjermen, så vises galleriet ditt.



1 Velg programmet du vil bruke for å vise og/eller redigere bildene dine.

Trykk på **Galleri**  eller **Bilder** .



2 Trykk **OK**.

- Rull mot høyre eller venstre for å vise flere bilder.
- Hvis du vil zoome inn eller ut, trykker du på skjermen to ganger, eller trykker med to fingre og beveger dem fra hverandre for å zoome ut, eller mot hverandre for å zoome inn.

Ta opp en video

- 1 Åpne **Kamera** applikasjonen.
- 2 Hold nettbrettet, og rett objektivet mot motivet du ønsker å filme.
- 3 Trykk på ikonet stopp video  for å avslutte opptaket.
- 4 Det vises en tidtaker for videolengden.
- 5 Trykk på  på skjermen for å stoppe opptaket.

TIPS!

- Trykk på  for å stanse opptaket midlertidig.
- Trykk på  for å ta et stillbilde under videoopptak.

Se på de lagrede videoene

Åpne de lagrede videoene fra kameramodus ved å trykke på bildet for forhåndsvisning.



- 1 I søkeren trykker du på forhåndsvisningen av bildet med utløserknappen.
- 2 **Galleri** vises på skjermen med de sist innspilt videoene. Bla mot venstre for å bla i videoene dine.
- 3 Trykk på ikonet Spill av  på en video for å spille av automatisk.

MERK: Du kan vise videoene i Galleri og Bilder.

MERK: Ikke trykk for hardt; berøringsskjermen er følsom nok til å registrere en lett, men tydelig berøring.

Galleri

Du kan lagre multimediefiler i internminnet for å få enkel tilgang til dem. Bruk dette programmet for å vise multimediefiler som bilder og videoer.

På startskjermen trykker du på **Programmer**  > kategorien **Programmer** > **Galleri** .

Du kan behandle og dele alle bilde- og videofilene dine i Galleri.

MERK:

- Noen filtyper støttes ikke, avhengig av programvaren som er installert på enheten.
- Noen filer kan kanskje ikke spilles av på riktig måte, avhengig av hvordan de er kodet.
- Hvis filen er større enn det tilgjengelige minnet, kan det oppstå en feil når du åpner filen.

Vise bilder

Åpne **Galleri**  for å vise tilgjengelige mapper. Når et annet program, for eksempel E-post, lagrer et bilde, opprettes automatisk en mappe for nedlastinger for lagring av bildet. Hvis du tar et skjermbilde, opprettes en mappe for skjermbilder automatisk. Trykk på en mappe for å åpne den. Bilder vises etter datoen de ble opprettet. Velg et bilde for å se det i fullskjerm. Bla til venstre eller høyre for å se det neste eller forrige bildet.

Spille av videoer



Åpne **Galleri**  og velg album. Ikonet Spill av  vises på videofilene. Trykk på et bilde for å velge det. Velg program for å spille den av (trykk på **Bilder**  eller **Video** ). Klikk deretter **OK** og avspilling av videoen starter.

MERK:

- Mens det spilles av en video, skyver du venstre side av skjermen oppover eller nedover for å justere lysstyrken på skjermen, eller høyre side av skjermen oppover eller nedover for å justere volumet. Skyv høyre side av skjermen opp og ned for å justere volumet.
- Skyv skjermen til venstre eller høyre for å spole tilbake eller fremover mens du spiller av en video.

Slette bilder og videoer

Bruk en av disse metodene:

- I en mappe trykker du på  og velger bildene og videoen du vil slette. Trykk deretter på **Slett** og **Ja** for å bekrefte.
- Når du ser på et bilde eller video kan du trykke på . Trykk deretter på **Ja** for å bekrefte.

Angi som bakgrunn

Når du ser på et bilde kan du trykke på **Menyikonet**  > **Sett bilde som** og velg **Hjemmeskjermbakgrunn**, **Bakgrunn for låseskjerm** eller **Bakgrunnsbilde**.

Lysbildefremvisning

Du kan se bildene dine som lysbildefremvisning for hvert album eller ved å velge alle bildene. Fra startskjermen trykker du på **Galleri** .

- Trykk på albumet med bildene du vil se på. Trykk deretter på **Menyikonet**  > **Bildevisning** > velg bildene du vil vise > **Neste** > verifiser innstillinger for lysbildefremvisning > **Start**.

Trykk midt på skjermen for å stoppe avspillingen av bildevisningen.

Video

Galleriet har en innebygd videospiller som gjør det mulig å spille av alle favorittvideoene dine.

Spille av en video

- 1 På startskjermen trykker du på **Programmer**  > kategorien **Programmer** > **Galleri** .
- 2 Velg videoen du vil spille av.

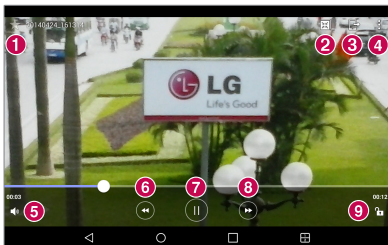







Trykk for å legge videoen til favorittene.



Trykk for å åpne QSlide og vise videoen i et lite vindu.



Trykk for å dele videoen via funksjonen SmartShare.

4		Trykk for å få tilgang til flere alternativer.
5		Trykk for å styre lydvolümet.
6		Trykk og hold for å spole tilbake i tre sekunders trinn. Trykk én gang for å spole tilbake i 10 sekunder.
7		Trykk for å sette videoavspillingen på pause.
8		Trykk og hold for å spole fremover i tre sekunders trinn. Trykk én gang for å spole fremover i 10 sekunder.
9		Trykk for å låse/låse opp en videoskjerm.



Hvis du vil justere volumet mens du ser på en video, bruker du volumtastene på høyre side av nettbrettet.

Trykk og hold på en video i listen for å få tilgang til følgende alternativer:

Del, Slett, Gi nytt navn og Detaljer.

TIPS! Skyv venstre side av skjermen opp og ned for å justere skjermlysstyrken mens du spiller av en video. Skyv opp og ned langs høyre side av skjermen for å justere volumet.

Musikk



Nettbrettet har en musikkspiller som du kan bruke til å spille av all favorittmusikken din. For å få tilgang til musikkspilleren går du til startskjermen og trykker på **Programmer**  > kategorien **Programmer** > **Musikk** .

Overføre musikk ved hjelp av Medieenheten (MTP)







1 Koble nettbrettet til PC-en ved hjelp av USB-kabelen.

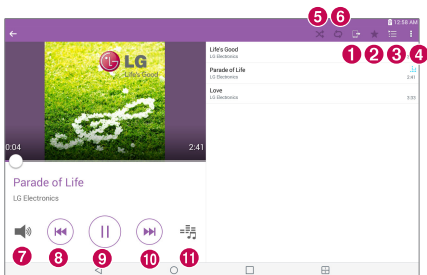



- 2 Velg alternativet **Medieenheten (MTP)**. Nettbrettet vises som en annen harddisk på datamaskinen. Klikk på stasjonen for å vise den. Kopier filene fra PC-en til stasjonsmappen.

Spille av musikk

- 1 Gå til hjemmeskjermen og trykk på **Programmer**  > kategorien **Programmer** > **Musikk** .
- 2 Trykk på kategorien **Sanger**.
- 3 Velg sangen du vil spille av.



1		Trykk for å dele musikk via funksjonen SmartShare.
2		Trykk for å velge gjeldende sang som favoritt.
3		Trykk for å se gjeldende spilleliste.
4		Trykk for å få tilgang til flere alternativer.
5		Trykk for å angi tilfeldig modus.
6		Trykk for å angi gjentakelsesmodus.

7 	Trykk for å håndtere musikkvolumet.
8 	Trykk for å gå tilbake til begynnelsen av sangen. Trykk to ganger for å gå tilbake til forrige sang. Trykk og hold nede for å spole bakover i 3 sekunder.
9 	Trykk for å ta en pause i avspillingen.
10 	Trykk for å hoppe til neste sang i albumet eller spillelisten. Trykk og hold nede for å spole forover i 3 sekunder.
11 	Trykk for å angi lydeffekt.

Hvis du vil justere volumet mens du lytter til musikk, bruker du volumtastene på høyre side av nettbrettet.

Trykk og hold nede en sang i listen for å få tilgang til følgende alternativer:

Spill av, Legg til i spillelisten, Slett, Del, Detalj og **Søk**.



MERK:

- Noen filtyper støttes ikke, avhengig av enhetens programvare.
- Hvis filen er større enn det tilgjengelige minnet, kan det oppstå en feil når du åpner filen.
- Musikkfiler kan være beskyttet av åndsverksloven og internasjonale avtaler om opphavsrett. Det kan derfor være nødvendig å innhente tillatelse eller en lisens for å reproducere eller kopiere musikk. I enkelte land forbyr nasjonal lovgivning privat kopiering av opphavsrettslig beskyttet materiale. Før du laster ned eller kopierer filen, bør du kontrollere hvilke lover som gjelder for bruk av slikt materiale i det aktuelle landet.

QuickMemo+





Med funksjonen QuickMemo+ kan du opprette notater og lagre skjermbilder. Lagre skjermbilder, tegn på dem og del resultatet med familie og venner ved hjelp av QuickMemo+.





Opprette et notat

- 1 Fra startskjermen trykker du på **QuickMemo+** . Trykk deretter på  for å opprette et nytt notat.
- 2 Du kan redigere tekster ved å skrive ord direkte eller velge type penn og farge du vil bruke, og legge inn teksten ved håndskrift.
- 3 Legg til en påminnelse ved å trykke på  for å opprette en påminnelse for hendelsen.
- 4 Legg til informasjon for vær og sted til notatet hvis du har nettverk tilgjengelig.

Bruke alternativene QuickMemo+

Følgende alternativer er tilgjengelige i verktøylinjen for QuickMemo+ øverst på skjermen.

	Gjør det mulig å angre eller gjøre om tidligere handlinger.
	Brukes til å redigere tekst, tekstfarge og justering.
	Brukes til å skrive inn tekst med håndskrift. Du kan velge type penn og linjetykkelse, gjennomsiktighet og farge.
	Sletter endringer du har gjort i notatet.
	Lagrer notatet i QuickMemo+.



	Trykk for å få tilgang til flere alternativer.
	Brukes til å angi en påminnelse for en hendelse.
	Brukes til å legge inn informasjon om været i notatet.
	Brukes til å legge til informasjon om lokasjon ved bruk av GPS.

Oppretter skjermdump for QuickMemo

- 1 Åpne funksjonen QuickMemo+, skyv statuslinjen nedover og trykk på .

ELLER

Trykk på begge **Volumtastene** samtidig i ett sekund.

- 2 Velg ønsket menyalternativ fra verktøylinjen og opprett et notat.
- 3 Trykk på  for å lagre notatet. Du kan gå ut av QuickMemo+ når som helst ved å trykke på **Tilbake-tasten** .



MERK: Bruk fingertuppen mens du bruker QuickMemo+. Ikke bruk neglen.

QuickRemote (hurtig fjernbetjening)



QuickRemote kan gjøre nettbrettet om til en universell fjernkontroll (Universal Remote) for TV, Blu-ray eller DVD.

MERK: QuickRemote er ikke tilgjengelig for alle enheter og i alle områder.

Slik åpner du og konfigurerer QuickRemote

- 1 Fra startskjermen trykker du på **Programmer**  > kategorien **Programmer** > **QuickRemote** .

Du kan også utføre konfigurering av QuickRemote fra varslingsfeltet. Dra statuslinjen nedover. Trykk på ikonet **QuickRemote** . Trykk deretter på **LEGG TIL FJERNKONTROLL**.

- 2 Trykk på  for å velge romtype og trykk på  for å legge til enheten.

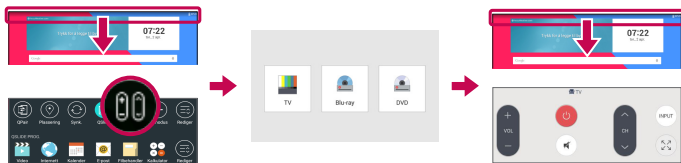

- 3 Velg enhetstype og -merkevarer, og følg instruksjonen på skjermen for å konfigurere en eller flere enheter.

MERK: QuickRemote fungerer på samme måte som en vanlig fjernkontroll via infrarødsignaler (IR). Sørg for at du ikke dekker til infrarødsensoren øverst på nettbrettet når du bruker QuickRemote-funksjonen. Denne funksjonen støttes kanskje ikke avhengig av modell, produsent eller serviceselskap.

Bruke QuickRemote

- 1 Åpne **QuickRemote**  og velg rommet der du har konfigurert fjernkontrollen.
- 2 Velg fjernkontrollen du ønsker ved å trykke på type/navn på QuickRemote på venstre side på skjermen.
- 3 Trykk på knappene på den viste fjernkontrollen.

MERK: Når du legger til fjernbetjening av en TV, kan QuickRemote bruke INPUT-knappen til å konfigurere en egnet fjernbetjening. Når du konfigurerer INPUT-knappen, kan TV-ens innsignalkilde endres. Hvis du vil tilbakestille TV-ens innsignalkilde, trykker du på INPUT-knappen på QuickRemote gjentatte ganger (avhengig av hvor mange enheter som er tilkoblet TV-en).



Alternativer for QuickRemote

Du kan åpne menyen for QuickRemote ved å trykke på **Menyikonet**  for å velge ønsket alternativ.

MERK: Hvis du trykker på en QuickRemote-knapp mens du spiller av musikk i bakgrunnen, dempes lyden et lite øyeblikk.

Alarm



Stille alarmen

- 1 Fra startskjermen trykker du på **Programmer**  > kategorien **Programmer** > **Klokke**  > .
- 2 Still inn ønsket alarmtid.
- 3 Angi **Gjenta**, **Slumreintervall**, **Vibrer når alarm avgis**, **Alarmsignal**, **Volum for alarm**, **Automatisk app-starter**, **Puslespill-lås** og **Notat**.
- 4 Trykk på **Lagre**.



MERK: Du kan endre alarminnstillingene i skjermbildet for alarmlister ved å trykke på **Menyikonet**  og velge **Innst.**

Kalkulator

Bruke kalkulatoren

- 1 På startskjermen trykker du på **Programmer**  > kategorien **Programmer** > **Kalkulator** .
- 2 Trykk på nummertastene for å taste inn tall.
- 3 Til enkle beregninger trykker du på den funksjonen du vil utføre (+, -, × eller ÷) fulgt av =.



MERK:

- Ved mer kompliserte beregninger trykker du på **Menyikonet** . Velg **Vitenskapelig kalkulator** og deretter ønsket funksjon (hvis kalenderen vises vertikalt).
- Du kan vise beregningshistorikken ved å trykke på **Menyikonet**  > **Kalkuleringshistorikk**.

Kalender

Hendelser fra alle kontoer du har lagt til på nettbrettet og konfigurert til å synkronisere kalender, vises i Kalender.

Legge til en hendelse i kalenderen

- 1 På startskjermen trykker du på **Programmer**  > kategorien **Programmer** > **Kalender** .
- 2 Trykk på knappen øverst til venstre for å endre kalendervisningen (Dag, Uke, Måned, År, Dagsplan).

- 3 Velg en dato du vil legge til en hendelse på, og trykk på .
- 4 Trykk på feltet **Navn på begivenhet** og skriv inn navnet på hendelsen.
- 5 Trykk på feltet **Plassering** og skriv inn stedsnavnet. Kontroller datoen, og angi klokkeslettet du vil at hendelsen skal startes og avsluttes.
- 6 Hvis du vil legge til et notat for hendelsen, kan du trykke på feltet **Beskrivelse** og skrive inn detaljene.
- 7 Hvis du vil gjenta alarmen, velger du **GJENTA** og angir eventuelle **PÅMINNELSER**.
- 8 Trykk på **Lagre** for å lagre hendelsen i kalenderen.



MERK: Trykk og hold på et punkt på kalenderen for å raskt lagre en kalenderhendelse på denne datoen. Angi hendelsens navn og klokkeslett og trykk på **Lagre**. Du kan trykke på **Detaljer** og legge til mer informasjon eller oppdatere hendelsen med ytterligere detaljer senere.

Endre kalendervisning

Du kan endre kalendervisning fra hvor som helst i kalenderprogrammet. Bare trykk  i øvre venstre hjørne av tittellinjen, eller på venstre side av skjermen sveiper du fingeren fra venstre til høyre for å vise en meny med kalendervisninger. Trykk på **Dag**, **Uke**, **Måned**, **År** eller **Dagsplan**.

Oppgaver

Programmet Oppgaver kan synkroniseres med MS Exchange-kontoen. Du kan opprette og administrere oppgaver ved å bruke enheten eller fra MS Outlook eller MS Office Outlook Web Access.

- 1 Fra startskjermen trykker du på **Programmer**  > **Oppgaver** .
- 2 Trykk på ikonet **Legg til**  (øverst i høyre hjørne av skjermen).

3 Skriv inn **Emne**, **STARTDATO**, **FORFALLSDATO**, **BESKRIVELSE**, **GJENTA** og **PÅMINNELSE** om nødvendig.



4 Trykk på **Lagre**.

Filbehandler

Med programmet Filbehandling kan du ordne filene dine i den interne eller eksterne lagringsplassen.







Filbehandling gjør det enklere å vise og behandle filene dine. Du trykker bare på filtype (Alle filer, musikkfiler, bildefiler, videofiler, dokumentfiler eller skyfiler). Trykk deretter på aktuell mappe for å finne filene.

Slik åpner du programmet Filbehandling

- Fra startskjermen trykker du **Programmer**  > kategorien **Programmer** > **Filbehandler** .

Alternativer for Filbehandling



Åpne **Filbehandler** > **Alle filer** > **Internlagring** for å få tilgang til følgende alternativer (øverst på skjermen):

	Brukes for å åpne File Manager i et QSlide-vindu.
	Brukes til å søke etter filer eller informasjon.
	Gjør det mulig å opprette en ny mappe.
	Gjør det mulig å flytte filer og mapper til et annet sted.
	Gjør det mulig å kopiere filer og mapper til et annet sted.
	Gjør det mulig å slette filer og mapper.
	Trykk for å få tilgang til flere alternativer.

Taleopptaker

Bruk taleopptakeren til å spille inn talenotater eller andre lydfiler.

Spille inn lyd eller tale

- På startskjermen trykker du på **Programmer**  > kategori **Programmer** > **Taleopptaker** .

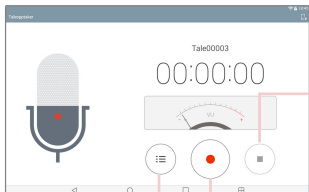

Trykk for å velge hvor du vil lagre opptaket.

Trykk på for å avslutte opptaket.



Trykk på for å starte opptak.

Trykk her for å vise listen over opptakene dine.

MERK: Trykk på  for å få tilgang til opptakslisten din. Du kan lytte til de lagrede opptakene. Tilgjengelig opptakstid kan avvike fra den faktiske opptakstiden.

Administrere taleopptak



Fra listeskjermen taleopptaker:

- Trykk på ikonet **Del**  for å dele talenotatet ved bruk av tilgjengelige valg.
- Trykk på ikonet **Slett**  for å velge talenotatet(ene) du vil slette.
- Trykk på og hold nede et talenotat for å åpne et kontekstnotat til å velge **Del, Slett, Gi nytt navn, Trim** eller **Detaljer**.



POLARIS Office 5

POLARIS Office 5 er en profesjonell kontorløsning for mobil som gjør at brukerne enkelt kan vise forskjellige typer dokumenter, inkludert Word-, Excel- og PowerPoint-filer, hvor som helst og når som helst ved hjelp av mobile enheter.

Slik oppretter du et nytt dokument

- 1 På startskjermen trykker du på **Programmer**  > kategorien **Programmer** > **POLARIS Office 5** .
- 2 Registrer e-postadressen din på registreringssiden.

MERK: Du kan trykke på **Hopp over** for å ignorere registreringsinformasjonen.

- 3 Trykk  for å opprette et nytt dokument.
- 4 Trykk på en dokumenttype fra nedtrekkslisten, og velg en mal.
- 5 Skriv inn innhold i dokumentet ved hjelp av verktøyene nederst i skjermbildet og skjermtastaturet.
- 6 Når du er ferdig med å arbeide med dokumentet, trykker du på  (øverst til venstre på skjermen). Trykk deretter **Lagre** (eller **Lagre som** for å legge til et nytt dokumentnavn) for å lagre.

7 Skriv inn dokumentets navn og trykk på **Lagre**.

Vise og redigere et dokument på enheten

Du kan nå enkelt vise og redigere en rekke ulike filtyper på sine mobile enheter, inkludert Microsoft Office-dokumenter og Adobe PDF.

1 Åpne **POLARIS Office 5** og søk etter et dokument.



2 Trykk på dokumentet du vil vise eller redigere.

Når du viser dokumenter ved hjelp av POLARIS Office 5, er elementene og oppsettet likt som i originaldokumentene.

3 Du kan redigere dokumentet ved å trykke på .

Google+

Bruk programmet Google+ for å holde kontakten med personer ved hjelp av Googles sosiale nettverkstjeneste.



Fra startskjermen trykker du på **Programmer**  > kategorien **Programmer** > **Google**  > **Google+** .

MERK: Dette programmet er kanskje ikke tilgjengelig. Dette varierer etter sted og tjenesteleverandør.

LG SmartWorld

LG SmartWorld har et stort utvalg av spennende innhold: Skrifttyper, tema, spill, programmer.

Slik får du tilgang til LG SmartWorld fra nettbrettet

1 Trykk på  >  > **Programmer** trykk på ikonet  for å åpne LG SmartWorld.

2 Velg land og logg på.

3 Last ned ønsket innhold.

* Når du bruker mobilnettverk, kan datagebyr belastes iht. kontrakt med tjenesteleverandør.

* Det kan hende at LG SmartWorld ikke er tilgjengelig hos alle tjenesteleverandører i alle land.

MERK: Hva om det ikke er noe ikon?

1 Bruk nettleseren på nettbrettet, og gå til LG SmartWorld (www.lgworld.com). Velg landet ditt.

2 Last ned LG SmartWorld App.

3 Kjør og installer nedlastet fil.

4 Åpne LG SmartWorld ved å trykke på ikonet .

Spesielle fordeler kun hos LG SmartWorld









1 Dekorer etter egen stil på nettbrettet Bruk Home Theme, Keyboard Theme og Font fra LG SmartWorld. (Denne tjenesten er imidlertid kun tilgjengelig på spesielle enheter. se LG SmartWorlds nettside om det er mulig eller ikke eller om det er gjennomførbart eller ikke)

2 Utforsk LG SmartWorlds spesielle service ved å delta i de jevnlige kampanjene.

Internett

Bruk dette programmet til å søke på Internett. Internett gir deg tilgang til en rask og fargerik verden av spill, musikk, nyheter, sport, underholdning og mye mer, hvor som helst og hva som helst direkte på nettbrettet.

Fra startskjermen trykker du på **Programmer**  > kategorien **Programmer** > **Internett** .

	Trykk for å kjøre QSlide.
	Trykk for å gå én side tilbake.
	Trykk for å gå én side fremover, til siden du koblet til etter den gjeldende siden. Når du trykker på Tilbake-tasten  , skjer det motsatte, nemlig at du går en side tilbake.
	Tap for å oppfriske eller stoppe aktuell side.
	Trykk for å gå til hjemmesiden.
	Trykk for å få tilgang til bokmerker.
	Trykk for å få tilgang til flere alternativer.



Åpne en side

- Du kan åpne en ny side ved å trykke på  øverst på nettleseren.
- Gå til en annen nettside. Trykk på en kategori øverst på skjermen for å vise siden.

Bokmerker

Du kan åpne en bokmerket nettside ved å trykke på  på nettleserens verktøylinje og velge en.

Historie

Trykk på  på nettleserens verktøylinje og velg alternativet **Historie** for å åpne en nettside fra listen over nylig besøkte nettsider. Du kan slette historikken ved å trykke på .

Slik bruker du lesemodus



Nettbrettet viser forenklete nettsider for enklere lesing.

Vis nyheter, blogginnlegg og andre artikkelsider uten distraksjoner, med lesemodus kan du lese en ryddig nettside.

Trykk på  på nettsidens adresse for å aktivere lesemodus.

Bruke QSlide

Bruk denne funksjonen til å få tilgang til Internett uten å måtte lukke det gjeldende programmet.

Trykk på  mens du viser innhold i nettleseren. Deretter kan du søke opp annen informasjon på nettbrettet. Hvis du vil se nettleseren i fullskjerm, trykker du på .

Last ned filer

Bruk programmet Nedlastinger for å se hvilke filer som er lastet ned.

På startskjermen trykker du på **Programmer**  > kategorien **Programmer** > **Nedlastinger** .

Chrome

Bruk Chrome til å søke etter informasjon og surfe på Internett.

På startskjermen trykker du på **Programmer**  > kategorien **Programmer** > **Chrome** .

MERK: Dette programmet er kanskje ikke tilgjengelig. Dette varierer etter sted eller tjenesteleverandør.

Vise nettsider

Trykk på adressefeltet (øverst på skjermen). Skriv inn en nettadresse eller søkekriterier og trykk på **Gå** på tastaturet.

Åpne en side

- Du kan gå til en ny side ved å trykke på  øverst i nettleseren.
- Du kan gå til en annen nettside ved å trykke på en kategori øverst på skjermen for å vise siden.

Søke på Internett med tale

Trykk på adressefeltet, trykk på , si et søkeord, og velg et av de foreslåtte søkeordene som vises.

MERK: Denne funksjonen er kanskje ikke tilgjengelig. Dette varierer etter sted eller tjenesteleverandør.

Synkronisere med andre enheter

Synkroniser åpne kategorier og bokmerker, slik at du kan bruke Chrome på en annen enhet mens du er pålogget med den samme Google-kontoen.

Du kan vise åpne kategorier på andre enheter ved å trykke på **Menyikonet**  > **Nylige faner**. Du må være pålogget den samme Google-kontoen på alle enhetene. Velg en nettside du vil åpne.

Legge til og bruke bokmerker

Du kan legge til bokmerker ved å trykke på  i adressefeltet.

Du kan åpne en bokmerket nettside ved å trykke på **Menyikonet**  **>**
Bokmerker og velge ønsket side.

Chrome-meny

Trykk på **Menyikonet**  for å få tilgang til følgende alternativer.

- **Ny fane** – Trykk på for å åpne en ny fane.
- **Ny inkognitofane** – Trykk på for å åpne en ny inkognito fane.
- **Bokmerker** – Viser bokmerkede nettsider.
- **Nylige faner** – Viser åpne nettsider på enheten.
- **Historikk** – Viser surfehistorikk (nettsider du har besøkt).
- **Del ...** – Brukes til å dele nettsiden.
- **Skriv ut** – Trykk for å skrive ut nettsiden. Velg å automatisk finne en skriver i nettverket ditt eller legg til en skriver manuelt.
- **Finn på side** – Brukes til å finne tekst på gjeldende nettside.
- **Legg til på startsidene** – Brukes til å legge til en snarvei på startskjermen til gjeldende nettside.
- **Bruk skrivebordsversj...** – Merk av for å få tilgang til skrivebordsversjonen av nettstedet når du viser nettsider på enheten.
- **Innst.** – Brukes til å endre innstillingene spesifikt for programmet Chrome.
- **Hjelp og tilbakemeldinger** – Viser informasjon om bruk av programmet Chrome på nettbrettet og brukes til å sende tilbakemelding til leverandøren av Chrome.

Åpne menyen Innstillinger

1 På startskjermen trykker du på **Programmer**  > kategorien **Programmer** > **Innst.** .

ELLER

Fra startskjermen kan du trykke på og holde nede tasten **Siste programmer**  > **Systeminnstillinger**.

2 Velg en innstillingskategori og konfigurér ønsket innstilling.

TRÅDLØSE NETTVERK

WiFi

WiFi – Aktiverer Wi-Fi for å koble til tilgjengelige Wi-Fi-nettverk.

Det vises en liste over tilgjengelige Wi-Fi-nettverk. Trykk på det nettverket du vil koble til.

MERK: Trykk på **Søk** for å finne tilgjengelige Wi-Fi-nettverk.

Trykk på **Menyikonet**  i Wi-Fi-menyen for å få tilgang til følgende alternativer.

Legg til Wi-Fi – Brukes til å koble til et nytt Wi-Fi-nettverk manuelt.



Lagret Wi-Fi – Brukes til å slette lagrede Wi-Fi-nettverk.

Avansert Wi-Fi – Gir deg tilgang til følgende avanserte innstillinger for Wi-Fi.

Interaktiv veiledning – Viser nyttig veiledning for Wi-Fi.

TIPS! Hvordan du kan skaffe deg en MAC-adresse

Hvis du vil koble til enkelte trådløse nettverk med MAC-filtre, kan det hende at du må legge inn nettbrettets MAC-adresse i ruterens.

Du finner MAC-adressen i følgende brukergrensesnitt: Fra startskjermen trykker du på **Programmer**  > **Innst.**  > **WiFi** > **Menyikonet**  > **Avansert Wi-Fi** > **MAC-adresse.**

Bluetooth

Slå Bluetooth-funksjonen på eller av for å kunne bruke Bluetooth. Med Bluetooth på kan du pare og koble til andre Bluetooth-enheter.

Trykk på **Menyikonet**  i Bluetooth-menyen for tilgang til følgende alternativer.

Rediger nettbrettnavn – Endrer enhetens navn for enkel identifikasjon for enkel identifikasjon ved paring og tilkobling. Skriv inn navnet på enheten og klikk **Lagre**.

Tidsavbrudd for synlighet – Angir hvor lang tid andre Bluetooth-enheter kan se enheten din for paring og tilkobling. Velg mellom **2 minutter**, **5 minutter**, **1 time** og **Aldri tidsavbrudd**.

Vis mottatte filer – Viser en liste over dine Bluetooth-mottatte filer.

Interaktiv veiledning – Viser nyttig veiledning om Bluetooth-funksjoner.

Databruk

Viser databruk i løpet av valgt tidsperiode. Klikk på et program fra listen for å vise programmets databruk.

Mer...

Her kan du angi ekstra innstillinger for trådløst og nettverk.

Flymodus – Brukes til å sette nettbrettet i flymodus. Når du aktiverer flymodus, deaktiveres alle trådløse tilkoblinger.

Miracast – Med Miracast kan du speile nettbrettets skjerm og lyd trådløst på en LG Miracast-dongel eller -TV

SmartShare Beam – Brukes til å motta multimedieinnhold via SmartShare Beam fra LG-telefoner og -nettbrett.

LG PC Suite – Lar Wi-Fi-tilkobling overføre musikk og bilder mellom datamaskin og nettbrett.

Mediaserver – Muliggjør deling av mediainnhold med enheter i nærheten via DLNA

VPN – Viser VPN-listen (Virtual Private Network) som er konfigurert. Her kan du legge til ulike typer VPN.

MERK: Du må angi PIN-kode, passord eller mønster for skjermlås før du kan bruke påloggingsinformasjon.

ENHET

Lyd

Lyd profiler – Brukes til å angi lydprofil til **Lyd**, **Bare vibrer** eller **Ikke forstyr**.

Volum – Administrer volum for **Meldingslyder**, **Aktiver lyd**, og **Musikk, video, spill og andre media**.

Vibreringsstyrke – Lar deg angi vibreringsstyrke for anrop, varsler og vibreringstilbakemelding.

Meldingslyder – Angi standard ringetone for varsler.

Ikke forstyr – Lar deg angi en tidsplan for når du ikke skal avbrytes av varsler. Du kan velge å tillate at visse funksjoner avbryter, hvis Bare prioritet er angitt.

Lås skjerm – Lar deg velge om du vil vise eller skjule varsler på den låste skjermen.

Progr. – Lar deg hindre programmer i å vise varsler, eller angi at programmer skal vise prioriterte varsler når Ikke forstyrr er satt til Bare prioritet.

Berøringslyd – Angir bruk av lyd når du trykker på knapper, ikoner og andre skjermelementer du kan trykke på.

Skjermlåsløyd – Angi at nettbrettet skal spille av en lyd når du låser eller låser opp skjermen.

Vibrer ved trykk – Aktivere vibrering ved berøring av taster.

Skjerm

Hjemmeskjerm

Tema – Angir skjermtema for enheten.

Bakgrunn – Angir hvilken bakgrunn som skal brukes på startskjermen.

Skjermeffekt – Angir effekten når du stryker over skjermen for å skifte skjermbilde.

Tillat startskjerm looping – Kryss av for at hjemmeskjermene skal rulle kontinuerlig, slik at du ikke trenger å rulle tilbake i motsatt retning når du kommer til en av endene.



Start backup & tilbakestilling – Gjør det mulig å sikkerhetskopiere og gjenopprette programvare- og widgetkonfigurasjoner og temaer.

Hjelp – Viser informasjon om startskjermen.

Lås skjerm

Velg skjermlås – Angi et opplåsingsmønster for å sikre nettbrettet.

MERK: Når du har oppgradert til Lollipop-operativsystemet, kan det hende at skjermlås ikke er tilgjengelig, med unntak av mønster, PIN-kode og passord.

I så fall går du til **Applikasjoner**  > **Innst.**  > **Sikkerhet** > **Slett berettigelsesbevis** for å slette sikkerhetssertifikatene, og konfigurerer deretter en skjermlås.

Vær forsiktig når du sletter berettigelsesbevis. Alle sikkerhetssertifikatene du har installert, blir slettet.

Smart Lock – holder nettbrettet låst opp når du har en klart Bluetooth-enhet koblet til den, når den er på et kjent sted, som hjemme eller på jobben, eller når den gjenkjenner ansiktet ditt.

Skjermeffekt – Angir alternativer for skjermeffekt.

Bakgrunn – Angir låseskjermens bakgrunn. Velg den fra **Galleri** eller **Galleri for bakgrunner**.

Snarveier – Lar deg endre snarveiene på låseskjermen på skjermlåset Swipe.

Eierinfo – Brukes til å skrive inn eierinfo som vises på låst skjerm i tilfelle du mister nettbrettet.

Tidslås – Lar deg angi tidsintervallet før skjermen låses automatisk.

Strømknappen låser umiddelbart – Angi skjermlås ved å trykke på av/på-låsetasten. Denne innstillingen overskrider tidslåsinnstillingen.

Lysstyrke – Juster lysstyrken for skjermen. Trykk på **Nattlys** for å stille lysstyrken til 0 % automatisk mellom kl. 0:00 ~ 06:00.

Skjermsparer – Angi tidsforsinkelsen før skjermen slår seg av automatisk.

Slå av skjerm-effekt – Still inn effekt for skjerm av når skjermen slås av.

Roter skjermen automatisk – Still inn for å bytte retning automatisk når du snur på nettbrettet.

Dagdrøm – Trykk på bryteren for Daydream  for å veksle mellom Av eller På. Når satt til På er det mulig å la skjermsparenen vises når enheten er i dvale samtidig som den er tilkoblet dokkingstasjon og/eller når den lader. Velg mellom **Klokke** og **Google Foto**.

MERK: Bruk av skjermsparer kan føre til treg opplading.

Fonttype – Endre skrifttypen på skjermen.

Skriftstørrelse – Endre størrelsen på skriften på skjermen.

Smartskjerm – Behold skjermen på når enheten registrerer at du ser på skjermen.

Startskjermens berøringsknapper – Brukes til å definere hvilke berøringstaster i bunnen av skjermen som vises og deres posisjon på linjen. Du kan også velge farge og bakgrunn.

Bevegelsessensorkalib. – Øk nøyaktigheten til vipping og hastigheten til sensoren.

Minne

INTERNLAGRING – Viser total plass i enhetens minne og lister opp hvilke typer data som okkuperer plass.

SD-KORT – Viser hvor mye plass det er i microSD-kortets minne.

Koble til/Utløs SD-kort – Installerer og løser ut microSD-kortet fra nettbrettet, slik at du får tilgang til dataene på kortet, kan formatere kortet eller fjerne det på en trygg måte. Denne innstillingen er nedtonet hvis det ikke er satt inn noe microSD-kort, hvis du allerede har fjernet det, eller hvis du har satt inn microSD-kortet i datamaskinen.

Slett SD-kort – Sletter permanent alt innhold på microSD-kortet og forbereder det for bruk med nettbrettet.

Batteri

BATTERIINFORMASJON – Se hvor mye av batteriet som brukes til aktivitetene på enheten. Batterinivået vises i prosenter. Også gjenværende batteritid vises.

Batteribruk – viser batteribruk.

Batteriprosent på statuslinjen – Viser batteriprosent i statuslinjen.

Strømsparer – Administrer batteriet for strømsparingsenheter. Trykk på bryteren  for å slå på funksjonen. Trykk på **Strømsparer** for følgende alternativer.

- **SLÅ STRØMSPARER PÅ:** Angi batterinivå der du vil at strømsparing skal aktiveres. Velg mellom Øyeblikkelig, 5 % batteri og 15 % batteri.

Hjelp – Trykk på for å få tips om strømsparing.

Smart opprydding

Gjør at du kan administrere/frigjøre/slette ubrukte programmer, lagrede filer og midlertidige Internett-filer.

Programmer

Viser listen over programmer som kjører i øyeblikket eller blir lastet ned.

Skv til venstre og høyre for å velge en av de tre kategoriene øverst på skjermen for å vise detaljert informasjon for **LASTET NED, PÅ SD-KORT, KJØRER** og **ALLE** programmer.

Trykk på en oppføring for å vise mer informasjon. Trykk **Tvungen stopp** (eller **Stopp**), deretter **OK** for å stoppe.

Dobbelt Vindu

Delt visning – Gjør at enheten kan åpne Dual Window (delt skjerm) automatisk når du trykker på en kobling på skjermen eller på et e-postvedlegg (kun bilder).

Hjelp – Viser hjelpeinformasjon om funksjonen Dual Window.

PRIVAT

Cloud

Trykk på **Legg til konto** for å legge til en nettskykonto. Du får tilgang til skybaserte konto fra denne menyen. Trykk på **Menyikonet**  for å laste opp filer.

Bruker

Denne menyen viser brukere du har opprettet.

Legg til brukere når nettbrettet er låst – brukes til å legge til en ny bruker når nettbrettet er låst.

Legg til bruker – Lar deg legge til en ny konto for nettbrettet og bruke funksjonen for flere brukere.

Plassering

Modus

Høy nøyaktighet (GPS og nettverk) – Bruk GPS og Wi-Fi-nettverk for å estimere lokasjon.

Batterisparing (kun for nettverk) – Bruk Wi-Fi-nettverk for å estimere plassering.

Bare Enhetssensorer (Bare GPS) – Bruk GPS for å finne plasseringen din.

NYLIG LOKALISERINGSFORESPØRSEL – Viser programmer som nylig har bedt om informasjon om plassering.

Kamera – Brukes til å merke bilder og videoer med lokasjon.

Anti-flimrer – Juster frekvensen til hindre at skjermen for kameraforhåndsvisning flimrer. Velg å **Auto, 50Hz** eller **60Hz**.

Google Posisjonsrapportering – Lar deg se innstillinger for Googlelokasjon.

Sikkerhet

Krypter enheten – Lar deg kryptere data på nettbrettet for å bedre sikkerheten. Du må angi PIN-kode eller passord for å dekryptere nettbrettet hver gang du slår det på.

Krypter SD kort lagring – Lar deg kryptere data på MicroSD for å bedre sikkerheten.

Synlig skrivning av passord – Viser siste tegnet i det skjulte passordet mens du skriver.

Enhetsadministratorer – Vis eller deaktiver Nettbrettadministratorer.

Ukjente kilder – Brukes til installering av programmer som ikke er fra Play Store.

Bekreftelse apper – Ikke godkjenn eller varsle før installasjon av programmer som kan skade nettbrettet.

Lagringstype – Viser lagringstypen.

Pålitelig legitimasjon – Viser pålitelige CA-sertifikater.

Installer fra lagringenhet – Velg dette alternativet for å installere krypterte sertifikater.

Slett berettigelsesbevis – Fjern alle sertifikater.

Trust agents – Vis eller deaktiver klareringsagenter.

Skjerm-PIN – Med denne funksjonen kan du låse enheten slik at den gjeldende brukeren bare kan bruke det festede programmet. Dette er nyttig for brukere med barn.

Applikasjoner med brukstilgang – Brukes til å vise bruksinformasjon for applikasjoner.

Kontoer og synkronisering

Gir programmer tillatelse til å synkronisere data i bakgrunnen uavhengig av om du holder på med dem. Deaktivere **Automatisk synkronisering av data** kan spare batteristrøm og redusere (men ikke eliminere) databruken.

Språk og tastatur

Bruk innstillingene for språk og tastatur til å velge språk for teksten på nettbrettet, og til å konfigurere skjermtastaturet, inkludert ord du har lagt til i ordboken.

Sikkerhetskopier/tilbakestilling

Sikkerhetskopier mine data – Aktiver for å sikkerhetskopiere innstillingene og programdataene til Googles server.

Sikkerhetskopikonto – Angi hvilken konto du vil sikkerhetskopiere data til.

Automatisk gjenoppretting – Aktiver for å gjenopprette innstillingene og programdataene når programmene installeres på nytt på enheten.

LG Backup-tjeneste – Sikkerhetskopierer all informasjon på enheten og gjenoppretter informasjonen i tilfelle data går tapt eller erstattes. Ytterligere informasjon finner du på side 100.

Gjenopprett fabrikkinnstillinger – Tilbakestill innstillingene til fabrikkinnstillingene, og slett alle dataene. Hvis du tilbakestill nettbrettet på denne måten, blir du bedt om å angi informasjonen du brukte når du startet Android for første gang, på nytt.

SYSTEM

Snarveitast

Brukes til å slå Snarveitaster av og på.

Dato og tid

Bruk innstillingene for Dato og klokkeslett til å angi hvordan datoer skal vises. Du kan også bruke disse innstillingene til å stille klokken manuelt og angi en tidssone i stedet for å hente inn gjeldende klokkeslett fra mobilnettet.

Tilgjengelighet

Innstillingene for tilgjengelighet brukes til å konfigurere eventuelle pluginer som du har installert på nettbrettet.

MERK: Kan bare velges med flere programtillegg.

TalkBack – Gjør det mulig å sette opp funksjonen TalkBack, som hjelper folk med dårlig syn ved å gi muntlige tilbakemeldinger. Trykk på bryteren TalkBack  øverst til høyre for å slå den på. Trykk på **Innst.** nederst på skjermen for å justere innstillinger for TalkBack.

Skriftstørrelse – Kryss av for å øke tekststørrelsen.

Inverter farger – Kryss av for å øke fargen.

Fargejustering – Viser skjermen med større fargekontrast. Trykk på bryteren  for å slå det på. Deretter trykker du på skjermen og drar over skjermen i hvilken som helst retning til du ser fargekontrasten du vil bruke.

Berør zoom – Lar deg zoome inn og ut ved å trippel-trykke på skjermen.

Skjermsskygger – Dimmer skjermens bakgrunnsbelysning.

Tilgjengelighet snarvei – Aktivere denne funksjonen slik at du raskt kan aktivere tilgjengelighetsfunksjoner i to trinn.

Tekst-til-tale-utdata – Angir for å velge ønsket motor eller generelle innstillinger for tekst til tale. Spiller også en kort demonstrasjon av talesyntese. Status for standardspråk vises også.

Lydtype – Angir type audio. Velg **Mono** eller **Stereo**.

Lydbalanse – Stiller lyden. Flytt glidebryteren på glidelinjen for å stille inn lyden.



Skru av all lyd – Slår av alle lyder.

Bildetekst – Lar deg tilpasse innstillinger for bildetekster for hørselshemmede. Trykk på bryteren  for å slå på funksjonen. Angi alternativer for språk, tekststørrelse og bildetekst.

Tilbakemeldingstid for berøring – Stiller inn tidspunkt for respons ved berøring. Velg mellom **Kort**, **Middels** og **lang**.

Touch assistant – Viser et berøringstastatur med enkel tilgang til vanlige handlinger.

Skjermsparer – Angir tiden før skjermen automatisk slås av.

Områder for berøringskontroll – Trykk på bryteren  for å slå på denne funksjonen. Brukes til å begrense berøringskontroll for å velge områder på skjermen. Trykk på **tast for volum ned**  og **Hjem-tast**  samtidig for å aktivere og deaktivere funksjonen.

Roter skjermen automatisk – Kryss av for å tillate enheten å rotere skjermen, avhengig av enhetens orientering (liggende eller stående)

Stemmebekreftelse for passord – Merk av for verbal bekreftelse ved innsetting av passord.

Velg snarvei innstillinger – Stiller inn hurtig, enkel aksess for utvalgte funksjoner når du trykker tre ganger Hjem-tasten

Enberørings input – Lar deg skrive inn bokstaver/tegn på LG tastaturet.

Bryertilgang – Gjør at du kan kommunisere med enheten ved hjelp av en eller flere brytere som fungerer som taster på tastaturet. Denne menyen kan være nyttige for brukere med bevegelseshemming som hindrer dem i å samhandle direkte med enheten.

Quick Cover

Aktiver Quick Cover for å slå skjermen av eller på automatisk.

Utskrift

Lar deg skrive ut innholdet av visse skjermer (for eksempel nettsider vist med Chrome) til en skriver som er koblet til samme Wi-Fi-nettverk som din Android-enhet.

Om enheten

Denne menyen lar deg administrere programvareoppdateringer og vise diverse informasjon knyttet til enheten.

Nettbrettnavn – Lar deg stille inn et navn for nettbrettet.

Oppdateringssenter – Her kan du sjekke programvareoppdateringer.

Batteri – Gjør det mulig å vise informasjon om batteristatus, batterinivå og batteribruk.

Hardware informasjon – Gjør det mulig å vise modellnummer, IP-adresse, oppetid, garantiens utløpsdato, Wi-Fi MAC-adressen og Bluetooth-adressen

Programvare informasjon – Gjør det mulig å vise Android-versjon, kjerneversjon, build-nummer og programvareversjon.

Juridisk informasjon – Gjør det mulig å vise juridiske dokumenter for LG programvare, åpne kildelisenser og juridisk informasjon for Google.

Om sikkerhetskopiering og gjenoppretting av enhetens data

Vi anbefaler at du regelmessig oppretter og lagrer en sikkerhetskopi på minnekortet. Dette er spesielt viktig før du oppdaterer programvare. Hvis du har en oppdatert sikkerhetskopi på minnekortet, kan du hente ut dataene dine hvis du mister nettbrettet, hvis den blir stjålet eller hvis den av en eller annen grunn skulle bli skadet.



Programmet LG Backup støttes mellom LG-smarttelefoner og nettbrett, annen programvare og operativsystemversjoner. Hvis du kjøper en ny smarttelefon eller nettbrett fra LG, kan du derfor sikkerhetskopierte de gjeldende dataene til den nye enheten.

Hvis programmet LG Backup kommer ferdiginstallert på smarttelefon og nettbrett, kan du sikkerhetskopierte og gjenopprette de fleste dataene inklusive nedlastede og forhåndsinstallerte programmer, bokmerker, kalenderoppføringer, kontakter, innstillinger for startskjermen og systeminnstillinger. Du kan også:

- Utføre en manuell sikkerhetskopiering av nettbrettet.
- Gjenopprette dataene på enheten.



Advarsel! Du bør alltid sørge for at batteriet er fulladet under sikkerhetskopiering eller gjenoppretting for å unngå at nettbrettet slår seg uventet av på grunn av lite batterikapasitet.

Sikkerhetskopier data på nettbrettet

- 1 Fra hjemmeskjermen trykker du på **Programmer**  > **Innst.**  > **Sikkerhetskopier/tilbakestilling** > **LG Backup-tjeneste** > **Sikkerhetskopi**.
- 2 På plassering for planlagt sikkerhetskopi trykker du på **Internlagring** eller **SD-kort**. Trykk deretter **Neste**.
- 3 Merk av i boksen ved siden av elementet du vil sikkerhetskopiere, og velg **Neste**.
- 4 Les informasjonen på skjermen og trykk deretter på **Start**.
- 5 Når alle de valgte filene er sikkerhetskopiert, ser du meldingen **Sikkerhetskopiering fullført**.

Gjenoppretting av data på nettbrettet

MERK: Før sikkerhetskopifilen gjenoprettes, slettes alle data som er lagret på nettbrettet. Sørg for å kopiere sikkerhetskopifilen til et annet sted.

- 1 Fra hjemmeskjermen trykker du på **Programmer**  > **Innst.**  > **Sikkerhetskopier/tilbakestilling** > **LG Backup-tjeneste** > **Filgjenoppretting og administrasjon**.
- 2 I skjermbildet Gjenoprett velger du sikkerhetskopifilen som inneholder dataene du vil gjenopprette.
- 3 Merk av i boksen ved siden av elementet du vil gjenopprette, og velg **Neste** for å gjenopprette nettbrettet.

MERK: Vær oppmerksom på at data på nettbrettet overskrives med innholdet i sikkerhetskopien.

- 4 Hvis sikkerhetskopifilen er kryptert, skriver du inn passordet du opprettet for å kryptere den.
- 5 Når alle de valgte filene er gjenopprettet, startes nettbrettet automatisk på nytt.

MERK: Du kan angi alternativet **Lås sikkerhetskopieringsfiler** når du oppretter en sikkerhetskopi for å kryptere dine sikkerhetskopifiler for ekstra beskyttelse.



På LG Backups hovedskjerm trykker du på **Menyikonet**  > **Angi passord** og skriv inn et passord og et hint i tilfelle du glemmer passordet. Når du har konfigurert et passord, må du angi det hver gang du vil sikkerhetskopiere/gjenopprette noe.



Oppdatering av programvare på nettbrettet

Oppdatering av programvare på nettbrettet

Med denne funksjonen kan du oppdatere programvaren på nettbrettet til nyeste versjon fra Internett uten å måtte besøke et servicesenter. Mer informasjon om denne funksjonen finnes på <http://www.lg.com> Du må ikke forlate nettbrettet under programvareoppdateringen, for du må lese alle instruksjoner og merknader som vises for hvert trinn før du fortsetter. Vær oppmerksom på at hvis du fjerner USB-kabelen eller batteriet under oppgraderingen, kan dette gjøre alvorlig skade på nettbrettet.

LGs programvare for nettbrett oppdateres via OTA (Over-the-Air)

Med denne funksjonen kan du enkelt oppdatere nettbrettet til siste versjon via OTA uten å koble til USB-datakabelen. Denne funksjonen er bare tilgjengelig hvis/når LG gjør tilgjengelig en ny programvareversjon for enheten din. Først kan du sjekke programvareversjon på nettbrettet: Fra startskjermen trykker du på **Programmer**  > **Innst.**  > **Om enheten** > **Programvareinformasjon**.

Når du vil oppdatere programvaren på nettbrettet, går du til hjemmeskjermen og trykker på **Programmer**  > **Innst.**  > **Om enheten** > **Oppdateringssenter** > **Oppdater programvare** > **Sjekk nå for oppdatering**.

MERK: LG forbeholder seg retten til å gjøre programvareoppdateringer tilgjengelig bare for utvalgte modeller og etter eget skjønn. Det gis ingen garanti om at nye versjoner av programvare gjøres tilgjengelig for alle modeller.

MERK: Dine personlige data – inkludert informasjon om Google-kontoen din og eventuelle andre kontoer, system-/programdata og -innstillinger, eventuelle nedlastede programmer og DRM-lisensen, kan gå tapt når nettbrettets programvare oppdateres. LG anbefaler derfor at du tar sikkerhetskopi av alle personlige data før du oppdaterer nettbrettets programvare. LG påtar seg intet ansvar for eventuelle tap av personlige data.

Tilbehør

Nettbrettet kan brukes med tilbehøret nedenfor. (Elementer som beskrives nedenfor, kan være tilleggsutstyr.)

Reiseadapter

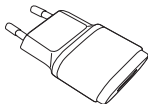

USB-kabel



Kort startveiledning



MERK:

- Bruk alltid originalt LG-tilbehør. Bruk av uoriginalt tilbehør kan gjøre garantien ugyldig.
- Tilbehør kan variere i forskjellige områder.

Problemløsning

I dette kapittelet finner du noen problemer du kan oppleve når du bruker nettbrettet. Noen av problemene krever at du kontakter tjenesteleverandøren, men de fleste av dem kan du enkelt løse selv.

Melding	Mulige årsaker	Mulige løsninger
Ingen programmer kan angis	Støttes ikke av tjenesteleverandøren eller krever registrering.	Kontakt tjenesteleverandøren.
Ladefeil	Batteriet er ikke ladet.	Lad opp batteriet.
	Det er for varmt eller for kaldt ute.	Sørg for at nettbrettet lades ved normal temperatur.
	Kontaktproblem	Kontroller laderen og tilkoblingen til nettbrettet.
	Uten spenning	Koble laderen til en annen kontakt.
	Laderfeil	Bytt ut laderen.
	Feil lader	Bruk alltid originalt LG-tilbehør.
Kan ikke motta/ sende bilder	Minne fullt	Slett noen bilder fra nettbrettet.

Melding	Mulige årsaker	Mulige løsninger
Filer åpnes ikke	Ikke støttet filformat	Kontroller støttede filformater.
Ingen lyd	Vibreringsmodus	Kontroller innstillingsstatus i lydmenyen for å kontrollere at ikke lyden er slått av.

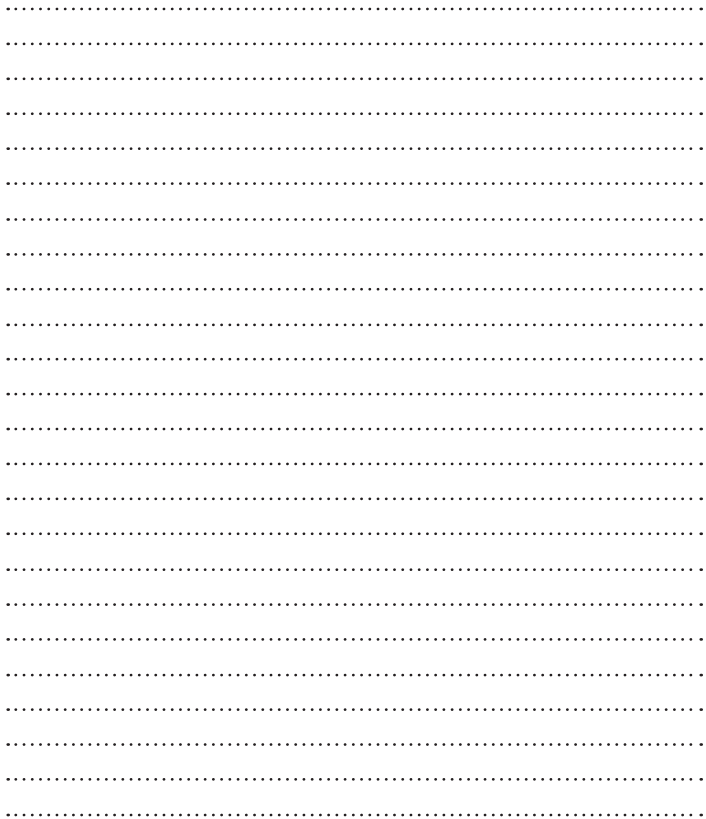



DANSK

Brugermanual



- Skærmvisninger og illustrationer kan variere fra dem, du ser på den faktiske enhed.
- En del af indholdet i denne manual gælder muligvis ikke for din telefon afhængigt af enhedens software eller din tjenesteudbyder. Alle oplysninger i dette dokument kan ændres uden varsel.
- Denne tablet er ikke egnet til synshæmmede personer pga. touchtastaturet.
- Copyright ©2015 LG Electronics, Inc. Alle rettigheder forbeholdes. LG og LG-logoet er registrerede varemærker tilhørende LG Group og dets tilknyttede enheder. Alle andre varemærker tilhører deres respektive ejere.
- Google™, Google Maps™, Gmail™, YouTube™, Hangouts™ og Google Play™ er varemærker tilhørende Google, Inc.

Indholdsfortegnelse

Om denne brugervejledning	5	Stryg eller skyd	32
Om denne brugervejledning	5	Tryk to gange	32
Varemærker	6	Klem for at zoome	32
DivX HD	6	Roter skærmen	32
Retningslinjer for sikker og effektiv brug.....	8	Baggrund.....	32
Vigtig bemærkning	18	Tilpasning af startskærmen	34
Lær din enhed at kende	22	Sådan åbnes, standses og skiftes der mellem programmer	34
Oversigt.....	22	Brug af Dobbeltvindue.....	35
Opladning af tabletten.....	24	Sådan tilpasser du programikoner på startskærmen.....	36
Optimering af batterilevetid.....	25	Sådan skjuler du elementer på startskærmen	37
Sådan udvides batteriets levetid.....	25	Hurtig adgang	37
Sådan får du vist batteriets opladningsniveau	26	Notifikationer	37
Sådan overvåges og kontrolleres batteriforbruget	26	Sådan åbnes notifikationer	38
Indsættelse af et microSD-kort	26	Lynindstillinger på panelet	
Fjernelse af microSD-kortet.....	27	Notifikationer	39
Formatering af microSD-kortet	28	Sådan omarrangeres Lynindstillingerne på notifikationspanelet.....	39
Sådan låser og oplåser du skærmen.	28	QSlide-programmer på notifikationspanelet.....	39
Tænding af skærmen vha. funktionen KnockON	29	Brug af QSlide prog.....	39
Oplåsning af skærmen vha. funktionen Knock Code (KnockON-kode)	29	Notifikationsikoner på statuslinjen	40
Din Startskærm	31	Flere brugere.....	41
Tip til touchskærmen	31	QSlide	43
Tryk eller berør.....	31	Optagelse af et screenshot	44
Tryk og hold nede.....	31	Sådan bruger du QuickMemo+ til at tage et screenshot.....	45
Træk.....	31	Sådan bruger du Capture plus til at tage et screenshot.....	45
		Tekstindtastningsmetoder	46

Indtast foreslåede ord	46	Overførsel af musik, fotos og videoer ved hjælp af Medieenhed (MTP)-tilstand	56
Delt tastatur vha. bevægelser	47	Synkroniser med Windows Media Player	56
Sådan ændres tastaturets højde	47	PC-forbindelser med et USB-kabel til Mac OS X-brugere	57
Sådan ændres den nederste række af taster	47		
Indtaste specialtegn.....	47		
Konfiguration af en Google-konto. 48		Kontakter	58
Tilslutning til netværk og enheder..49		Søgning efter en kontakt.....	58
Wi-Fi	49	Tilføjelse af en ny kontakt.....	58
Tilslutning til Wi-Fi-netværk	49	Favoritkontakter	58
Aktivering af Wi-Fi og tilslutning til et Wi-Fi-netværk	49	Oprettelse af en gruppe	59
Bluetooth	50	E-mail	60
Aktivering af Bluetooth og parring af din tablet med en Bluetooth-enhed..	50	Administration af en e-mail-konto....	60
Send data ved brug af Bluetooth-funktionen	51	Arbejde med kontomapper	61
Modtag data ved brug af Bluetooth-funktionen	52	Oprettelse og afsendelse af en e-mail	61
SmartShare	52	Modtagelse af e-mails	62
Sådan får du glæde af indholdet med en række enheder.....	52	Underholdning.....	63
Afspilning/afsendelse.....	52	Kamera.....	63
Sådan får du glæde af indholdet fra nærliggende enheder	53	Lær søgeren at kende.....	63
Tilslutter enheder.....	53	Brug af avancerede indstillinger	64
Søgning efter andre enheder.....	53	Sådan tages et foto.....	64
Sådan bruger du indholdet fra Skytjenester.....	53	Sådan zoomer du ind eller ud.....	65
Brug af Skytjenester	53	Bevægelsesbillede.....	65
QPair	54	Når du har taget fotoet.....	65
Pc-forbindelser via et USB-kabel.....	56	Visning af gemte fotos.....	67
		Optagelse af en video	67
		Visning af gemte videoer.....	68
		Galleri	68
		Visning af billeder.....	69
		Afspilning af videoer	69

Sådan sletter du billeder og videoer	69	Åbning af en side	90
Sådan opretter du et baggrundsbillede	70	Stemmestyret søgning på internettet	90
Diasshow	70	Synkronisering med andre enheder	91
Video	70	Tilføjelse og visning af bogmærker	91
Afspilning af en video	70	Menuen Indstillinger i Chrome	91
Musik	72	Indstillinger	93
Sådan overfører du musik ved hjælp af Medieenhed (MTP)	72	Åbn menuen Indstillinger	93
Afspilning af en sang	72	TRÅDLØSE NETVÆRK	93
Værktøj	75	ENHED	95
QuickMemo+	75	PERSONLIG	100
QuickRemote	77	SYSTEM	103
Alarm	79	LG Backup	107
Lomme regner	79	Om sikkerhedskopiering og gendannelse af enhedens data	107
Kalender	80	Sikkerhedskopier dine tabletdata med LG Backup	108
Opgaver	81	Gendannelse af tablettens data	108
Fil manager	82	Opdatering af tabletsoftware	110
Diktafon	83	Opdatering af tabletsoftware	110
POLARIS Office 5	84	Opdatering af LG-tablettens software via OTA (Over-the-Air)	110
Google+	85	Tilbehør	112
LG SmartWorld	86	Fejlfinding	113
Internettet	88		
Internet	88		
Åbning af en side	88		
Bogmærker	89		
Historie	89		
Brug af læsetilstand	89		
Sådan bruger du QSlide	89		
Sådan downloades filer	89		
Chrome	90		
Sådan vises websider	90		

Om denne brugervejledning

Om denne brugervejledning

- Før du bruger din enhed bedes du læse denne manual omhyggeligt. Det vil sikre, at du bruger din enhed på sikker og korrekt vis.
- Nogle af de billeder og screenshots, der vises i denne vejledning, kan se anderledes ud på din tablet.
- Dit indhold kan variere i forhold til det endelige produkt eller på grund af programmer leveret af din tjenesteleverandør. Dette indhold kan ændres uden forudgående varsel. For den nyeste version af denne manual, se LG's webside www.lg.com.
- Din enheds programmer og deres funktioner kan variere fra land til land eller afhænge af hardwarespecifikationer. LG kan ikke holdes ansvarlig for ydelsesmæssige problemer, der skyldes brug af programmer leveret af andre leverandører end LG.
- LG kan ikke holdes ansvarlig for ydelsesmæssige eller kompatibilitetsproblemer, der skyldes redigering af registreringsdatabasen eller ændringer i operativsystemsoftwaren. Ethvert forsøg på at ændre i dit operativsystem kan medføre, at enheden eller dens programmer ikke fungerer efter hensigten.
- Programmer, lyd, baggrundsbilleder, billeder og andre medier, der leveres med din enhed, har licens til begrænset brug. Hvis du udtrækker og anvender disse materialer til kommerciel eller anden brug, kan du bryde regler for ophavsret. Som bruger er du fuldt og helt ansvarlig for ulovlig brug af medier.
- Der kan være yderligere gebyrer for datatjenester så som SMS, overførsel og hentning, automatisk synkronisering og brug af placeringstjenester. For at undgå yderligere gebyrer skal du planlægge for din brug af data, som svarer til dine behov. Kontakt til tjenesteleverandør for at få flere oplysninger.

Varemærker

- LG og LG's logo er registrerede varemærker, der tilhører LG Electronics.
- Alle andre varemærker og copyright tilhører deres respektive ejere.



OM DIVX VIDEO: DivX® er et digitalt videoformat, som er udviklet af DivX, LLC, et datterselskab af Rovi Corporation. Dette er en officiel DivX Certified®-enhed, der har bestået krævende tests for at verificere, at den afspiller DivX-video. Besøg www.divx.com for at få yderligere oplysninger og softwareværktøjer til at konvertere dine filer til DivX-video.

OM DIVX VIDEO-ON-DEMAND: Denne DivX Certified®-enhed skal registreres for at kunne afspille købte DivX Video-on-Demand (VOD)-film. For at få registreringskoden skal du finde sektionen for DivX VOD i enhedens konfigurationsmenu. Gå til vod.divx.com for at få flere oplysninger om, hvordan du udfører registreringen.

DivX Certified® til afspilning af DivX®-video op til HD 720p, herunder betalingsindhold.

DivX®, DivX Certified® og tilknyttede logoer er varemærker tilhørende Rovi Corporation eller dets datterselskaber, og benyttes under licens.

Oplysninger om Open Source-softwaremeddelelse

Du kan hente kildekoden til GPL, LGPL, MPL og andre open source-licenser, der findes i dette produkt, på <http://opensource.lge.com>.

Ud over kildekoden er det muligt at hente alle licensbetingelser, garantifraskrivelser og meddelelser om ophavsret.

LG Electronics tilbyder også levering af open source-kode på en CD-ROM til en pris, der dækker omkostningerne ved en sådan distribution (f.eks. omkostningerne til medier, forsendelse og håndteringen) ved e-mail-forespørgsel sendt til opensource@lge.com. Dette tilbud gælder i tre (3) år fra produktets købsdato.

Retningslinjer for sikker og effektiv brug

Læs disse enkle retningslinjer. Det kan være farligt eller ulovligt, hvis disse retningslinjer ikke overholdes.

Hvis der opstår en fejl, er der indbygget et software-værktøj i enheden, der opretter en log over fejl. Dette værktøj indsamler kun data, der er specifikke for fejlen, f.eks. signalstyrke og indlæste programmer. Denne log bruges til at hjælpe med til at fastslå årsagen til fejlen. Disse logs er krypteret og kan kun åbnes af et autoriseret LG-reparationscenter, hvis du får brug for at indlevere enheden til reparation.

Udsættelse for radiofrekvenssignaler

Oplysninger om udsættelse for radiobølger og SAR (Specific Absorption Rate - specifik absorptionshastighed).

Denne tablet-pc-model LG-V700 er designet til at overholde gældende sikkerhedskrav for eksponering over for radiobølger. Disse krav er baseret på videnskabelige retningslinjer, der indeholder sikkerhedsmargener, der er udformet med henblik på at sørge for sikkerhed for alle uanset alder og helbred.

- Retningslinjerne for udsættelse for radiobølger benytter måleenheden SAR (Specific Absorption Rate - specifik absorptionshastighed). SAR-test udføres ved hjælp af standardiserede metoder, mens enheden sender på det højeste certificerede effektniveau på alle anvendte frekvensbånd.
- Mens der kan være forskelle på SAR-niveauerne for forskellige LG-enhedsmodeller, er de alle udviklet til at opfylde de relevante retningslinjer for udsættelse for radiobølger.
- Den SAR-grænse, der anbefales af ICNIRP (International Commission on Non-Ionizing Radiation Protection), er på 2 W/kg i gennemsnit over 10 g væv.
- Den højeste SAR-værdi for denne enhed, når den bæres på kroppen, som beskrevet i denne brugervejledning, er 0,656 W/kg.

- Denne enhed opfylder retningslinjerne for RF-eksponering, når den enten bruges i den normale position mod øret, eller når den er placeret på mindst 0,00 cm afstand af kroppen. Når der benyttes bæreetui, bælteklips eller holder i forbindelse med kropsbåren drift, bør enheden ikke indeholde metal og bør placeres med en minimumsafstand på mindst 0,00 cm fra kroppen. Før enheden kan overføre datafiler eller meddelelser, kræver den forbindelse til et netværk. I visse tilfælde vil overførsel af datafiler eller meddelelser blive forsinket, indtil en sådan forbindelse er tilgængelig. Kontrollér, at ovenstående instruktioner vedr. separationsafstand følges, indtil overførsel er fuldført.

Pleje og vedligeholdelse af produktet

ADVARSEL

Brug kun batteriet, opladere og tilbehør, der er godkendt til brug med denne særlige enhedsmodel. Brug af andre typer kan ugyldiggøre eventuelle godkendelser eller garantier gældende for enheden og kan være farligt.

- Skil ikke enheden ad. Aflever den til en kvalificeret servicetekniker, når der er brug for reparation.
- Reparationer under garanti kan efter LG's valg inkludere reservedele eller printkort, der enten er nye eller istandsatte, forudsat at de har en funktion, der svarer til de dele, der erstattes.
- Hold enheden væk fra elektriske apparater, f.eks. tv-apparater, radioer og pc'er.
- Hold enheden væk fra varmekilder, f.eks. radiatorer eller komfurer.
- Tab ikke enheden.
- Enheden må ikke udsættes for mekaniske vibrationer eller stød.

- Sluk for enheden på steder, hvor det er påkrævet i henhold til særlige regler. Brug f.eks. ikke enheden på hospitaler, hvor en tændt enhed kan risikere at påvirke medicinsk udstyr.
- Rør ikke ved enheden med våde hænder, mens den oplades. Du risikerer at få elektrisk stød eller ødelægge enheden.
- Oplad ikke enheden i nærheden af brændbart materiale, da enheden kan blive varm og dermed udgøre en brandfare.
- Brug en tør klud til at rengøre enheden på ydersiden (brug ikke opløsningsmidler, f.eks. benzol, fortynder eller alkohol).
- Oplad ikke tablet-pc'en, mens den ligger på bløde møbler.
- Enheden bør oplades i et område med god udluftning.
- Udsæt ikke enheden for store mængder røg eller støv.
- Opbevar ikke enheden ved siden af kreditkort eller billetter, da de kan påvirke oplysningerne på magnetstriben.
- Tryk ikke på skærmen med en skarp genstand, da det kan beskadige enheden.
- Udsæt ikke enheden for væske eller fugt.
- Vær forsigtig med brug af tilbehør, f.eks. øretelefoner.
- Undlad at bruge, berøre eller forsøge at fjerne eller reparere beskadiget glas, hvis det er knust, skåret eller revnet. Skader på glasskærmen, der skyldes misbrug eller forkert brug, er ikke dækket af garantien.
- Din tablet-pc er en elektronisk enhed, der udvikler varme ved normal brug. Ekstremt langvarig, direkte kontakt med huden under forhold uden tilstrækkelig ventilation kan resultere i ubehag eller mindre forbrændinger. Udvis derfor forsigtighed, når du håndterer enheden under eller umiddelbart efter brug.

- Hvis enheden bliver våd, skal du med det samme tage den ud af forbindelse, indtil den er helt tør. Forsøg ikke at fremskynde tørringsprocessen ved hjælp af en ekstern varmekilde, f.eks. en ovn, en mikrobølgeovn eller en hårtørrer.
- Væsken i den våde enhed ændrer farven på produktmærket inde i enheden. Skader på din enhed, der opstår som følge af, at enheden har været udsat for væske, er ikke dækket af garantien.
- Brug din tablet-pc ved temperaturer mellem 0°C og 40°C, hvis det er muligt. Hvis du udsætter din enhed for ekstremt lave eller høje temperaturer, kan det medføre beskadigelse, fejl eller endda eksplosion.

Effektiv betjening af enheden

Elektroniske enheder

Alle tablet-pc'er kan opleve interferens, hvilket kan påvirke ydeevnen.

- Anvend ikke din tablet-pc i nærheden af medicinsk udstyr uden først at bede om lov. Undgå at anbringe tablet-pc'en oven på pacemakere, f.eks. i brystlommen.
- Visse høreapparater kan blive forstyrret af tablet-pc'en.
- Svag interferens kan muligvis påvirke tv-apparater, radioer, pc'er osv.

Trafiksikkerhed

Undersøg love og regulativer angående brug af tablet-pc'en i de områder, hvor du kører.

- Brug ikke en håndholdt enhed under bilkørsel.
- Hav fuld opmærksomhed på kørslen.
- Radiofrekvenssignaler kan påvirke visse elektroniske systemer i køretøjet, f.eks. musikanlæg og sikkerhedsudstyr.

- Hvis din bil er udstyret med en airbag, må der ikke være bærbart trådløst udstyr i vejen for den. Det kan medføre, at airbaggen svigter eller forårsager alvorlig skade, hvis den ikke kan fungere korrekt.
- Hvis du lytter til musik, når du er ude, skal du sikre, at lydstyrken er på et fornuftigt niveau, så du er opmærksom på omgivelserne. Dette er især vigtigt, når du befinder dig i nærheden af veje.

Undgå høreskader

BEMÆRK: For højt lyd fra telefoner og headset kan medføre høretab.



Med henblik på at forhindre høreskade bør du ikke lytte ved for højt lydniveau i længere tid ad gangen.

- Du kan beskadige din hørelse, hvis du er udsat for høj lyd i længere tid ad gangen. Derfor anbefaler vi, at du ikke tænder eller slukker for tablet-pc'en tæt på dit øre. Vi anbefaler også, at lydstyrken for musik indstilles på et fornuftigt niveau.
- Når du bruger headset, skal du skrue ned for lydstyrken, hvis du ikke kan høre folk, der taler i nærheden af dig, eller hvis en person ved siden af dig kan høre, hvad du lytter til.

Glasdele

Nogle dele af din tablet-pc er lavet af glas. Dette glas kan gå i stykker, hvis din enhed tabes på et hårdt underlag eller får et hårdt slag. Hvis glasset går i stykker, må du ikke røre det eller forsøge at fjerne det. Brug ikke den enhed, før glasset er blevet udskiftet af en autoriseret tjenesteudbyder.

Sprængningsområde

Brug ikke tablet-pc'en ved sprængningsområder. Overhold restriktioner, og følg eventuelle love eller regler.

Områder med eksplosionsfare

- Anvend ikke din tablet-pc, når du tanker brændstof.
- Anvend ikke telefonen i nærheden af brændstof eller kemikalier.
- Transportér og opbevar ikke letantændelige gasarter, væsker og sprængstoffer samme sted i bilen, som du opbevarer din tablet-pc eller dens tilbehør.

I fly

Trådløse enheder kan forårsage interferens i fly.

- Sluk altid tablet-pc'en, inden du går om bord i et fly.
- Brug ikke telefonen, mens flyet befinder sig på jorden, medmindre du har fået tilladelse af kabinpersonalet.

Børn

Opbevar enheden et sikkert sted, der er utilgængeligt for små børn. Den indeholder små dele, der kan udgøre en kvælningssrisiko, hvis de rives løs. Enheden indeholder også et internt batteri, der kan udgøre en fare, hvis enheden ikke bruges eller vedligeholdes korrekt.

Oplysninger om og pleje af batteriet

- Du behøver ikke at aflade batteriet helt, før du genoplader det. Til forskel fra andre batterisystemer er der ikke nogen hukommelseeffekt, der kan kompromittere batteriets ydeevne.
- Brug kun LG-batterier og -opladere. LG-opladere er udviklet til at forlænge batteriets levetid.
- Du må ikke skille batteriet ad eller kortslutte det.
- Genoplad batteriet, hvis det ikke er blevet brugt i lang tid, for at forlænge brugstiden.
- Udsæt ikke batteriopladeren for direkte sollys, og brug den ikke i omgivelser med høj fugtighed, f.eks. badeværelset. Opbevar ikke batteriet i varme eller kolde omgivelser, da det kan forringe batteriets ydeevne.
- Der kan opstå eksplosionsfare, hvis batteriet udskiftes med en forkert type.
- Bortskaffelse af brugte batterier skal ske i henhold til producentens vejledning. Genbrug batteriet, hvis det er muligt. Smid ikke batterier ud sammen med husholdningsaffaldet.
- Tag altid opladeren ud af stikkontakten, når tablet-pc'en er fuldt opladet. På den måde undgår du, at opladeren bruger unødvendigt meget strøm.
- Den faktiske batterilevetid afhænger af netværkskonfiguration, produktindstillinger, brugsmønstre, batteri og miljø.
- Sørg for, at ingen skarpkantede elementer, f.eks. dyrs tænder eller negle, kommer i kontakt med batteriet. Dette kan forårsage brand.

ADVARSEL!

Bemærkning til udskiftning af batteriet

- Li-Ion-batteri er en farlig komponent, som kan forårsage personskade.
- Udskiftning af batteriet af en ikke-kvalificeret professionel person kan forårsage skade på din enhed.
- Forsøg ikke selv på at udskifte batteriet. Batteriet kan tage skade, hvilket kan føre til overophedning og kvæstelser. Batteriet skal udskiftes af en autoriseret tjenesteudbyder. Batteriet skal genanvendes eller kasseres separat fra husholdningsaffald.
- Hvis produktet har et indbygget batteri, som ikke nemt kan fjernes af slutbrugere, anbefaler LG, at batteriet kun bliver fjernet af kvalificerede teknikere, både hvis det er til udskiftning eller genbrug i slutning af produktets levetid. Med henblik på at forhindre skade på produktet og af hensyn til brugernes sikkerhed må sidstnævnte ikke selv forsøge at fjerne batteriet, og de bør kontakte LG Service Helpline eller en anden uafhængig serviceleverandør angående råd herom.
- Fjernelse af batteriet involverer demontering af produkthuset, afbrydelse af de elektriske kabler/kontakter og forsigtig udtagning af battericellen ved hjælp af specialværktøjer. Hvis du har brug for vejledningen for kvalificerede teknikere om, hvordan batteriet sikkert skal fjernes, kan du besøge <http://www.lge.com/global/sustainability/environment/take-back-recycling>

Sådan opdateres din tablet-pc

Adgang til de seneste firmwareversioner, nye softwarefunktioner og forbedringer.

- Opdater din tablet-pc uden en pc: Vælg **Opdateringscenter**  > **Software opdatering** > **Tjek nu for opdatering**.

- Opdater din tablet-pc ved at tilslutte den til din pc.

Du kan få flere oplysninger om denne funktion ved at besøge <http://www.lg.com/common/index.jsp> og vælge land og sprog.

BEKENDTGØRELSE

Hermed erklærer **LG Electronics**, at denne **LG-V700** er i overensstemmelse med de grundlæggende krav og andre relevante bestemmelser i direktiv **1999/5/EC**. Der findes en kopi af bekendtgørelsen på <http://www.lg.com/global/declaration>

Kontaktkontor for overholdelse af gældende bestemmelser for dette produkt:

LG Electronics Inc.

EU Representative, Krijgsman 1,

1186 DM Amstelveen, The Netherlands



Bortskaffelse af din gamle telefon

- 1 Alle elektriske og elektroniske produkter skal bortskaffes separat fra husholdningsaffald via bestemte indsamlingsfaciliteter, der er godkendt af regeringen eller de lokale myndigheder.
- 2 Korrekt bortskaffelse af gamle enheder er med til at forebygge mulige negative konsekvenser for miljøet og menneskers helbred.
- 3 Hvis du vil have yderligere oplysninger om bortskaffelse af din gamle telefon, skal du kontakte kommunen, renovationselskabet eller den butik, hvor du købte produktet.



Kassering af batterier/akkumulatorer

- 1 Dette symbol kan være ledsaget af kemiske symboler for kviksølv (Hg), cadmium (Cd) eller bly (Pb), hvis batteriet indeholder mere end 0,0005 % kviksølv, 0,002 % cadmium eller 0,004 % bly.
- 2 Alle batterier/akkumulatorer skal bortskaffes separat fra husholdningsaffald via bestemte indsamlingsfaciliteter, der er godkendt af regeringen eller de lokale myndigheder.
- 3 Korrekt bortskaffelse af dine gamle batterier/akkumulatorer er med til at forhindre mulige negative konsekvenser for miljøet og menneskers helbred.
- 4 Hvis du vil have yderligere oplysninger om bortskaffelse af dine gamle batterier/akkumulatorer, skal du kontakte kommunen, renovationselskabet eller den butik, hvor du købte produktet.

Vigtig bemærkning



Læs dette før du begynder at bruge din tablet!

Kontroller, om de problemer, du har oplevet med din tablet, er beskrevet i dette afsnit, før du indleverer den til service eller ringer til en servicemedarbejder.

1. Tablet-hukommelse

Du skal kontrollere tablettens hukommelse og slette nogle data som f.eks. programmer for at frigøre mere hukommelse.

Sådan fjerner du programmer:

- 1 Tryk på  >  > fanen **Apps** > **Indstillinger**  > **Apps**.
- 2 Når alle programmer vises, skal du vælge det program, du vil afinstallere.
- 3 Tryk på **Afinstaller** og **OK** for at bekræfte.

2. Før installation af et open source-program og -operativsystem (OS)



ADVARSEL

Hvis du installerer og bruger et operativsystem, som afviger fra det, der leveres af producenten, kan det forårsage fejlfunktionalitet på din tablet. Derudover vil din tablet ikke længere være dækket af garantien.

ADVARSEL

For at beskytte tabletten og dine personlige data bør du kun downloade programmer fra kilder, du har tillid til, f.eks. Play Store. Hvis der er programmer, der ikke er korrekt installeret på tabletten, fungerer tabletten muligvis ikke korrekt, eller der kan opstå en alvorlig fejl. Du skal afinstallere disse programmer på tabletten og alle data og indstillinger for dem.

3. Brug af en skærmlås

Indstil en skærmlås for at sikre tabletten. Tryk på  >  > fanen **Apps** > **Indstillinger**  > **Skærm** > **Låseskærm** > **Vælg skærmlås** og vælg den ønskede skærmlås. Mulige valg er **Træk**, **Knock Code**, **Mønster**, **PIN-kode** og **Adgangskode**. Du kan oprette en sikkerheds-PIN-kode som en sikkerhedsforanstaltning i tilfælde af, at du glemmer dit skærmlås.

Forsigtig: Opret eller log ind på en Google-konto, før du indstiller en skærmlås, og husk den sikkerheds-PIN-kode, som du oprettede, da du oprettede din skærmlås.

ADVARSEL

Forholdsregler, der skal tages ved brug af en skærmlås.

Det er meget vigtigt, at du husker den skærmlås, du har angivet. Du vil ikke kunne få adgang til din tablet, hvis du anvender en forkert skærmlås 5 gange. Du har 5 forsøg for at angive dit oplåsningsmønster, PIN-kode eller adgangskode. Hvis du har opbrugt alle 5 muligheder, kan du forsøge igen efter 30 sekunder.

Hvis du ikke kan huske dit mønster, din PIN-kode eller din adgangskode:

< Hvis du har glemt dit mønster >

Hvis du er logget på din Google-konto på tabletten, men har brugt et forkert oplåsningsmønster 5 gange, skal du trykke på knappen for **Glem mønster?** i bunden af skærmen. Herefter skal du logge på vha. din Google-konto eller angive den backup PIN-kode, du angav, da du oprettede dit låsemønster.

Hvis du ikke har oprettet en Google-konto på tabletten, eller hvis du har glemt sikkerheds-PIN-koden, skal du udføre en fabriksnulstilling.

< Hvis du har glemt din PIN-kode eller adgangskode >





Hvis du glemmer din PIN-kode eller adgangskode, skal du fortage en hård nulstilling.







Forsigtig: Hvis du udfører en total nulstilling, slettes alle brugerprogrammer og brugerdata.

BEMÆRK: Du skal indtaste din sikkerheds-PIN-kode, hvis du ikke er logget på din Google-konto, og du har glemt dit mønster.

4. Sådan bruger du hård nulstilling (fabriksnulstilling)

Hvis tabletten ikke gendannes til den oprindelige tilstand, kan du benytte hård nulstilling (fabriksnulstilling) for at gendanne den.

- 1 Sluk for tabletten.
- 2 Tryk og hold ned på **tasten Lydstyrke ned**  først, og tryk derefter og hold ned på **Tænd/sluk-Lås/lås op-tasten**  på højre side af tabletten indtil LG-logoet vises.
- 3 Slip alle tasterne, når LG-logoet vises.
- 4 Tryk straks på og hold **Tænd/sluk-Lås/lås op-tasten**  + **knappen Lydstyrke ned**  samtidigt.

- 5 Slip alle taster, når skærmen for hård fabriksnulstilling vises.
- 6 Tryk på en af **Lydstyrke-tasterne**   for at flytte markøren til **Ja**, og tryk derefter på **Tænd/sluk-Lås/lås op-tasten**  for at fortsætte.
- 7 Tryk på en af **Lydstyrke-tasterne**   for at flytte markøren til **Ja** en gang til, og tryk derefter på **Tænd/sluk-Lås/lås op-tasten**  for at bekræfte.
- 8 Din enhed vil udføre en hård nulstilling.

ADVARSEL

Hvis du udfører en hård nulstilling, slettes alle brugerprogrammer, brugerdata og DRM-licenser. Husk at sikkerhedskopiere vigtige data, før du foretager en Hård nulstilling.

5. Hvis skærmen fryser

Hvis skærmen fryser eller tabletten ikke reagerer, når du forsøger at bruge den: Tryk på og hold **Tænd/sluk-Lås/lås op-tasten**  i mere end 8 sekunder, indtil LG-logoet vises, for at genstarte tabletten. Hvis dette ikke løser problemet, skal du kontakte din tjenesteudbyder.

Lær din enhed at kende

Oversigt

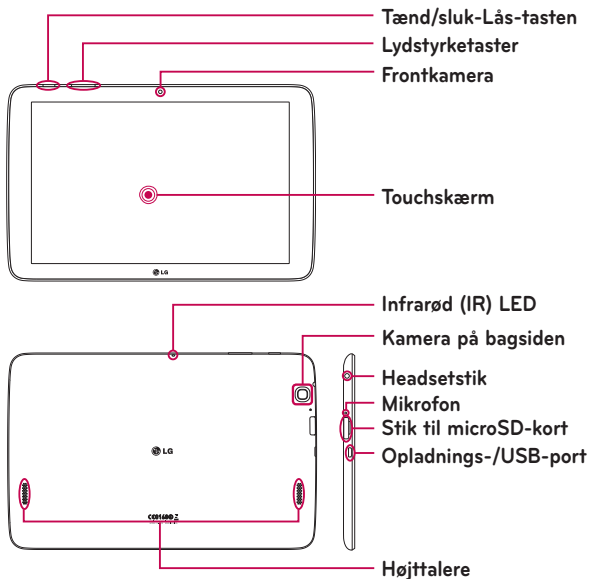



BEMÆRK: Sørg for at mikrofonen ikke er blokeret, når du optager et video- eller lydclip.

Frontkamera	Bruges til at tage billeder og optage videoklip med dig selv. Du kan også bruge denne til videochat. Du opnår de bedste resultater, hvis du holder det rent.
Tænd/sluk-Låstasten	Tryk for at låse/låse op for skærmen. Tryk, og hold nede for at tænde/slukke tabletten, genstarte den, aktivere/deaktivere flytilstand, og for at ændre lydindstillingerne.
Lydstyrketaster	Giver mulighed for at justere lydstyrken for de forskellige medier. Tryk på og hold begge taster samtidigt for at aktivere funktionen QuickMemo+.
Headsetstik	Giver dig mulighed for at tilslutte et headset (tilbehør) til praktiske, håndfri samtaler. Du kan også tilslutte hovedtelefoner for at lytte til musik.
Infrarød (IR) LED	Bruges som sensor til programmet QuickRemote.
stik til microSD-kort	Indsæt et microSD-kort til at gemme filer, f.eks. musik, videoer og fotos.
Mikrofon	Optager din stemme, og kan bruges til stemmeaktiverede funktioner.
Opladnings-/USB-port	Giver dig mulighed for at tilslutte tabletten og USB-kablet til opladeren, en pc eller andre kompatible enheder.
Kamera på bagsiden	Bruges til at tage billeder og optage videoklip. Du opnår de bedste resultater, hvis du holder det rent.
Højttalere	Bruges til at lytte til lyden fra den valgte funktion (f.eks. musik, videoer, lydclip osv.).

ADVARSEL

LCD- og touchskærmen kan tage skade, hvis der placeres tunge genstande på tabletten, eller hvis nogen sætter sig på den.

TIP!

- Tryk på **Menu-ikonet**  når du åbner et program for at kontrollere, hvilke indstillinger, der findes.
- Hvis enheden er låst og ikke virker, skal du trykke på og holde tasten **Tænd/sluk-Lås/lås op**  i mere end 8 sekunder, indtil LG-logoet vises, for at genstarte tabletten. Hvis det ikke virker, skal du trykke og holde ned på **Tænd/sluk-Lås/lås op-tasten**  i mere end 15 sekunder, og enheden vil herefter slukke. Når du tænder enheden igen, skal du først gøre det efter ca. 5 sekunder.

Opladning af tabletten

Der følger en USB-adapter med tabletten, som bruges til at oplade batteriet. Sørg for, at batteriet er helt opladet, før du bruger tabletten for første gang.

BEMÆRK: Enheden indeholder et internt, genopladeligt batteri. Af sikkerhedshensyn må du ikke fjerne batteriet fra produktet.

Advarsel! Hvis touchskærmen ikke virker, mens tabletten oplades, kan det skyldes en ustabil strømforsyning. Hvis det sker, skal du frakoble USB-kablet fra enheden eller tage USB-adapteren ud af stikkontakten.

- 1 Tilslut USB-oplader og USB-kabel.
- 2 Sæt USB-kablet (som vist nedenfor) i tabletten's oplader-/USB-port.
- 3 Slut opladeren til en elektrisk stikkontakt.

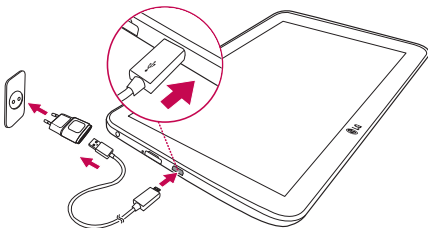

BEMÆRK: Batteriet skal oplades helt ved første opladning for at forbedre dets levetid.

Optimering af batterilevetid



Du kan forlænge batteriets levetid mellem opladningerne ved at deaktivere de funktioner, som du ikke har brug for at køre konstant i baggrunden. Du kan også overvåge, hvordan programmer og systemressourcer forbruger batteristrøm.

Sådan udvides batteriets levetid



- Sluk for radiokommunikation, som du ikke bruger, f.eks. Wi-Fi, Bluetooth eller GPS.
- Dæmp skærmens lysstyrke, og angiv en kortere timeout for skærmen.

- Deaktiver automatisk synkronisering af Gmail™, Kalender, Kontakter og andre programmer.
- Nogle af de programmer, du har downloadet, kan reducere batteriets strømniveau.
- Kontroller batteriets opladningsniveau under brug af downloadede programmer.

Sådan får du vist batteriets opladningsniveau

- 1 På startskærmen skal du trykke på **Apps**  > **Indstillinger**  > **Om tabletten** > **Batteri**.
- 2 Batteriets status (opladning eller afladning) og niveau vises på skærmens øverste menu.

Sådan overvåges og kontrolleres batteriforbruget

- 1 På startskærmen skal du trykke på **Apps**  > **Indstillinger**  > **Om tabletten** > **Batteri** > **Batteri forbrug**.
- 2 På skærmen vises batteriets brugstid samt programmer og tjenester, som bruger batteristrøm, ordner fra det største til det mindste forbrug.

Indsættelse af et microSD-kort

Din enhed understøtter brug af hukommelseskort af typen microSD med op til 32 GB kapacitet. Multimedieindhold kan gemmes på microSD-kortet.

- 1 Før en fingernegl ind i rillen, og træk forsigtigt i hukommelseskortslottets dæksel for at fjerne det.



- 2 Indsæt hukommelseskortet i åbningen med kontaktdelene vendt mod skærmen. Tryk forsigtigt hukommelseskortsloftets dæksel ind i tabletten for at lukkes det.

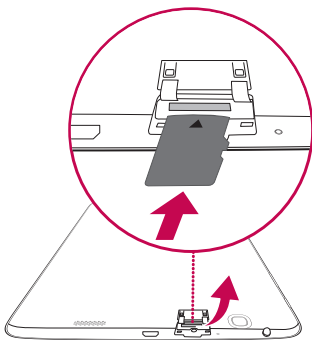

Fjernelse af microSD-kortet



Du skal afinstallere microSD-kortet først for at fjerne det sikkert fra tabletten.

- 1 På startskærmen skal du trykke på **Apps** (⋮) > **Indstillinger** (⚙️) > **Lagring** > **Demonter SD-kort**.
- 2 Åbn microSD-kortholderen og tryk kortet ind for at udløse det.
- 3 Træk forsigtigt microSD-kortet ud af stikket.

Advarsel! Fjern ikke microSD-kortet uden at afinstallere det først. Ellers kan du risikere, at microSD-kortet og tabletten bliver beskadiget, og at data på microSD-kortet bliver ødelagt.

Formatering af microSD-kortet

Advarsel! Alle de filer, der er gemt på dit microSD-kort, slettes, når du formaterer kortet.

- 1 På startskærmen skal du trykke på **Apps**  > **Indstillinger**  > **Lagring**.
- 2 Tryk på **Slet SD-kort** (to gange).
- 3 Hvis du har indstillet et oplåsningsmønster, skal du angive det og trykke på **Slet alt**. Kortet formateres og gøres klar til brug.

BEMÆRK: Hvis der er indhold på dit microSD-kort, kan mappestrukturen være ændret efter formateringen, fordi alle filer er blevet slettet.

Sådan låser og oplåser du skærmen

Når du ikke har brugt tabletten i et stykke tid, slukkes og låses skærmen automatisk. På den måde undgår du utilsigtede tryk og sparer på batteriet. Når du ikke bruger din tablet, skal du trykke på **Tænd/sluk-Lås/lås op-tasten**  for at låse din tablet.

Hvis der kører programmer, når du låser skærmen, kører disse muligvis stadig i låsetilstand. Vi anbefaler, at du afslutter alle programmer, før du går i låsetilstand for at undgå unødvendige gebyrer (f.eks. internetadgang og datakommunikation).

Hvis du vil vække telefonen, skal du trykke på **Tænd/sluk-Lås/lås op-tasten** . Skærmlåsen vises. Tryk, og skub skærmlåsen i en vilkårlig retning for at låse startskærmen op. Det sidste skærmbillede, du fik vist, åbnes.

Tænding af skærmen vha. funktionen KnockON

Funktionen KnockON gør det muligt at dobbelttrykke på skærmen for let at slå den til eller fra.

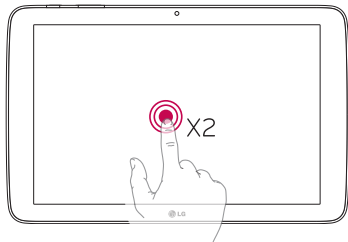

- Dobbelttryk hurtigt i midten af skærmen for at tænde den.
- Dobbelttryk hurtigt på statusbjælken, et tomt område på baggrunden eller låseskærmen for at slukke for skærmen.

Oplåsning af skærmen vha. funktionen Knock Code (KnockON-kode)

Med funktionen Knock Code kan du oprette din egen oplåsningskode med en kombination af knocks (eller tryk) på skærmen.

- Når skærmen er slukket, kan du benytte den indstillede sekvens af tryk et hvilket som helst sted på skærmen. Dette giver direkte adgang til startskærmen.

Sådan aktivere du Knock Code-funktionen

- 1 På startskærmen skal du trykke på **Apps**  > **Indstillinger**  > **Skærm** > **Låseskærm** > **Vælg skærmlås** > **Knock Code**.
- 2 Dette åbner en skærm som vil guide dig igennem hvordan du indstiller din KnockON-kode. Du skal oprette en backup-PIN som en sikkerhedsforanstaltning, i tilfælde af at du glemmer din bank på-kode.

Tip til touchskærmen

Her finder du nogle tip til, hvordan du navigerer rundt på tabletten.

BEMÆRK:

- Tryk på midten af ikonet for at vælge et element.
- Tryk ikke for hårdt – touchskærmen er følsom nok til at registrere selv et let, men dog fast tryk.
- Brug spidsen af fingeren til at trykke på den indstilling, du vil bruge. Pas på, at du ikke kommer til at trykke på nogle af de andre taster.

Tryk eller berør

Med et enkelt fingertryk kan du vælge elementer, links, genveje og bogstaver på skærmtastaturet.

Tryk og hold nede

Tryk på et element og hold det nede ved at trykke på det og undlade at løfte fingeren, før en funktion bliver udført. Du kan for eksempel trykke på og holde kontakten i kontaktlisten nede, indtil kontekstmenuen åbner, for at åbne en kontakts tilgængelige valgmuligheder.

Træk

Tryk og hold på et element i et øjeblik, og flyt derefter fingeren på skærmen uden at løfte fingeren, indtil du når til målpositionen. Du kan trække elementer på startskærmen for at flytte rundt på dem.

Stryg eller skyd

Hvis du vil stryge eller skyde skal du bevæge fingeren hurtigt hen over skærmens overflade uden at holde pause, efter at du har rørt skærmen første gang (så du ikke i stedet trækker et element). Du kan for eksempel skyde skærmen op eller ned for at rulle i en liste eller gennemse de forskellige startskærmbaggrunde ved at stryge fra venstre mod højre (og omvendt).

Tryk to gange

Tryk to gange for at zoome ind på en webside eller et kort. Du kan for eksempel trykke to gange hurtigt på en del af en internetside for at tilpasse den pågældende del, så den fylder skærmens bredde. Du kan også trykke to gange for at zoome ind og ud, når du får vist et billede, og når du bruger Kort. Tryk to gange på et ord for at markere det. Dobbelttryk på skærmen kan også aktivere KnockON-funktionen til at slå den til eller fra.

Klem for at zoome

Brug din pege- og tommelfinger til at klemme sammen eller sprede for at zoome ind eller ud, når du browser på nettet samt ser på kort eller billeder.

Roter skærmen

Fra mange programmer og menuer justerer skærmens retning sig til enhedens fysiske retning.

Baggrund

Stryg fingeren hurtigt til venstre eller højre for at få vist panelerne. Du kan tilpasse det enkelte panel med apps, downloads, widgets og baggrunde. Hurtigtasterne findes nederst på startskærmen og giver nem adgang med et enkelt tryk til de funktioner, du bruger mest.

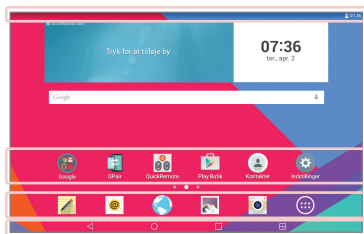

Statuslinje – Viser enhedens statusoplysninger, herunder tid, Wi-Fi-signalstyrke, batteristatus og notifikationsikoner.

Programikoner – Tryk let på et ikon (program, widget, mappe, osv.) for at åbne og bruge det.

Hurtigtaster – Giver let adgang med et enkelt tryk til de funktioner, du bruger mest.

Tasten Dobbeltvindue – Tryk på den for at skifte til tilstanden dobbelt vindue. Gør det muligt at administrere to forskellige programmer samtidigt ved at dele skærmen i to.

Tasten Seneste programmer – Tryk på den for at få vist nyligt anvendte programmer. Du kan også trykke og holde den nede for at få vist menuvalgmuligheder i programmer.

Tasten Hjem – Vender tilbage til startskærmen (eller vender tilbage til din standard startskærmbaggrund fra en hvilket som helst af de andre skærmbaggrunde). Tryk og hold den for at få adgang til Google Now.

Tasten Tilbage – Vender tilbage til den forrige skærm. Lukker også popop-elementer, f.eks. menuer, dialogbokse og skærmtastaturet. Tryk og hold den for at få adgang til Dobbelt vindue.

Tilpasning af startskærmen

Du kan tilpasse startskærmen ved at tilføje programmer, downloads, widgets eller wallpapers. Hvis du vil gøre det mere praktisk at bruge tabletten, kan du tilføje dine foretrukne programmer og widgets til startskærmen.

Sådan føjer du elementer til startskærmen:

- 1 Tryk og hold nede på den tomme del af startskærmen.
- 2 Tryk på fanen **Apps** eller **Widgets**.
- 3 Træk det ønskede element til den ønskede placering, og løft fingeren.

Sådan sletter du et element fra startskærmen:

Tryk på og hold det ikon nede, du ønsker at flytte, træk det til , og løft fingeren.

TIP! Du kan føje et programikon til baggrunden fra skærmbilledet Programmer ved at trykke på det ønskede program og trække det til den ønskede placering.

TIP! Du kan tilføje flere forskellige program-ikoner i en mappe. Slip et program-ikon oven i et andet på startskærmen; derved oprettes en mappe.

Sådan åbnes, standses og skiftes der mellem programmer

Tryk på  for at få vist nyligt anvendte programmer. Du kan have flere programmer kørende samtidig og skifte mellem flere kørende programmer. Du kan også standse kørende programmer manuelt.





Brug af Dobbeltvindue

Funktionen dobbelt vindue opdeler skærmen, så du kan foretage multitasking, automatisk sammenkædning, trække og slippe elementer og åbne de senest anvendte programmer.

- 1 Tryk på  for at opdele skærmen eller tryk og hold  indtil programlisten vises på skærmen.



- 2 Tryk på eller træk et programs ikon til den ønskede placering.
- 3 Tryk på  for at vise følgende indstillinger. Du kan også trække i fanerne for at ændre vinduernes størrelse.

	Skift mellem de to skærme.
	Viser programlisten.
	Fuldskærmsvisning.
	Luk programmerne.

Sådan deaktiveres funktionen Dobbelt vindue

- 1 Tryk på  > **Apps**  > **Indstillinger**  > **Dobbeltvindue**.
- 2 Tryk på Dobbeltvindue-kontakten for at skifte det til **FRA**.

TIP! Du kan åbne to Internet-programmer samtidigt.

Sådan tilpasser du programikoner på startskærmen

Du kan tilpasse de enkelte programikoner med billeder fra dit galleri.

- 1 Tryk på et programikon, og hold det nede, indtil det låses op fra den aktuelle placering. Slip det derefter på skærmen. Redigeringsikonet  vises derefter i det øverste højre hjørne af programmet.
- 2 Tryk på programikonet igen og vælg det ønskede ikondesign og tryk på **OK**. Eller tryk på **Tilføj ny** og juster ikonets størrelse, og vælg derefter et billede fra dit Galleri.

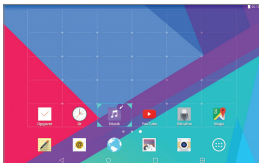

Sådan viser du andre startskærmspaneler

- Stryg (eller svirp) fingeren mod venstre eller højre på tværs af startskærmen.
- Knib to fingre sammen på startskærmen for at vise mini-panelet, tryk derefter på det startskærmspanel du ønsker at vise.



Sådan skjuler du elementer på startskærmen

Du kan se baggrunden uden elementer på startskærmen ved at knibe ud. Knib ind eller tryk på **Tilbage-tasten**  for at se programmer og widgets igen.

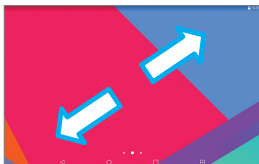

Hurtig adgang

For at få vist elementer med hurtig adgang, skal du trykke hvor som helst på området med front-tasterne og trække opad. De følgende indstillinger er tilgængelige: Google Now.



Notifikationer

Notifikationer advarer dig om, at der er kommet nye beskeder, kalenderbegivenheder og alarmer samt om igangværende begivenheder som f.eks. downloads.

Fra notifikationspanelet kan du se tablettens nuværende status og ventende notifikationer. Når der kommer en notifikation, vises dens ikon øverst på skærmen. Ikoner for ventende notifikationer vises til venstre, mens systemikoner for ting som Wi-Fi eller batteriets tilstand vises til højre.

Ventende notifikationer

Systemnotifikationer

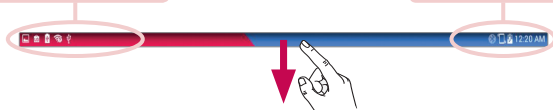

Sådan åbnes notifikationer

Træk statuslinjen ned for at åbne panelet med notifikationer og åbne notifikationerne. For at lukke panelet med notifikationer skal du trække op i bjælken i bunden af skærmen.

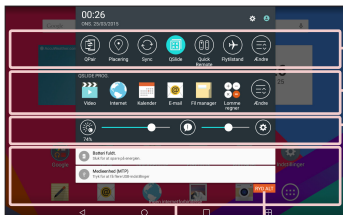

Bjælken Lynindstillinger – Stryk til højre eller venstre for at rulle gennem listen. Tryk på et ikon for at aktivere/deaktivere funktionen.

QLIDE PROG. – Tryk på et QSlide-program for at åbne det som et lille vindue på din skærm. Tryk på ☰ for at fjerne, tilføje eller omarrangere QSlide-programmer.

Stryk mod venstre og højre for at justere skærmens lys- og lydstyrke.

Nulstillingsknap – Tryk her for at slette listen over hændelsesbaserede notifikationer.



Tryk på en notifikation for at åbne den.

Lynindstillinger på panelet Notifikationer

Brug funktionen Lynindstillinger til nemt at slå funktioner som f.eks. Wi-Fi til og fra. Lynindstillinger er placeret i toppen af notifikationspanelet.

BEMÆRK: Tryk på og hold et ikon på bjælken Lynindstillinger nede for at se funktionens indstillingsmenu.

Sådan omarrangeres Lynindstillingerne på notifikationspanelet

Åbn notifikationspanelet, stryg lynindstillinger til venstre og tryk på . For at omarrangere elementer skal du trække  til den ønskede placering. For at tilføje flere ikoner skal du markere de ønskede funktioner.

QSlide-programmer på notifikationspanelet

QSlide-programmer vises i en bjælke på notifikationspanelet under bjælken Lynindstillinger. Disse ikoner giver en hurtig og praktisk måde at multitaske på i samme skærbillede (ligesom billede-i-billede på et tv). QSlide viser et lille programvindue på skærmen, som kan flyttes, størrelsen kan justeres, eller det kan gøres gennemsigtigt.















BEMÆRK: Du kan fjerne bjælken QSlide-programmer ved at trykke på QSlide-ikonet i bjælken Lynindstillinger.





Brug af QSlide prog.

Tryk på et hvilket som helst QSlide prog. i bjælken for at aktivere det. Når du har aktiveret den, åbner QSlide-funktionen programmet i et vindue i forgrunden, hvilket giver dig adgang til andre programmer i baggrunden. Du kan åbne op til to QSlide-vinduer på én gang.

Notifikationsikoner på statuslinjen

Ikonerne i skemaet nedenfor er nogle af de mest almindelige.

Ikon	Beskrivelse
	Flytilstand
	Forbundet til Wi-Fi-netværk
	Headset med ledning tilsluttet
	Bluetooth er tændt
	Systemadvarsel
	Vibrationstilstand er slået til
	Stilletilstand er til
	Batteriet er fuldt opladet
	Batteriet oplades
	Deling af indhold er slået til
	Downloader data
	Uploader data
	En alarm er indstillet
	GPS er tændt
	Data synkroniseres

	Ny Gmail-besked
	Ny Hangouts-meddelelse
	Der afspilles en sang i øjeblikket
	Tabletten er tilsluttet en pc via USB-kabel
	Batteribesparelse er aktiveret

Flere brugere

Der kan kun oprettes ét ejer-ID på tabletten, men der kan tilføjes flere bruger-ID'er, således at andre kan logge på og bruge tabletten uafhængigt. Hver enkelt bruger kan konfigurere sine egen indstillinger, råde over sin egen lagerplads og egne program-opdateringsprivilegier.

Tablettens ejerprivilegier

- Det er kun tablettens ejer-ID, der kan tilføje nye bruger-ID'er og fjerne bruger-ID'er.
- Tablettens ejer kan ikke afinstallere nogen af brugerprogrammerne, men kan afinstallere brugerens id.

Begrænsninger i forbindelse med flere brugere

- Samtlige brugere deler det samme batteri, den samme interne hukommelse og dataplads med hinanden.
- De sprogindstillinger, som én bruger indstiller, gælder også for alle de øvrige brugere.
- Hver enkelt bruger kan konfigurere og anvende sit eget indhold og sine egne data (f.eks. indstillinger for startskærm, lydindstillinger osv.).

- Enhver bruger kan acceptere opdaterede programtilladelser på vegne af alle de øvrige brugere.
- Alarmer vil lyde ved den indstillede tid, som hver bruger aktiverede alarmer(erne) til.
- Meddelelser og oprettede kalenderbegivenheder bliver kun sendt til den det specifikke bruger-ID.
- Så snart en bruger har startet udskrivning af et dokument med Mobile Print, fortsætter printjobbet, også selv om brugeren logger, af og en ny logger på.
- Dataoverførsel, (undtaget Play Store), download, multimedieafspilning og kommunikationstjenester stopper, hvis bruger-id ændres.

Sådan tilføjer du en ny bruger på din tablet

- 1 På startskærmen skal du trykke på **Apps**  > **Indstillinger**  > **Brugere** > **Tilføj bruger**.
- 2 Vælg den type af bruger, som du ønsker at tilføje.
 - **Bruger:** Brugere har deres egne programmer og indhold.
 - **Begrænset bruger:** Du kan begrænse adgangen til programmer og indhold fra din konto.
- 3 Konfigurationsguiden åbnes for at hjælpe dig med at tilføje en ny bruger. Tryk på **Opsæt nu**.
 - Når du har oprettet en ny bruger, skal denne gennemgå opsætningsprocessen første gang vedkommende logger ind.

Sådan skifter man mellem brugere

- 1 Træk statusbjælken ned fra toppen af skærmen.
- 2 Tryk på brugerikonet  for at få vist panelet til skift af bruger.
- 3 Tryk på et af brugerikonerne på skærmen. Vælg mellem navnet på ejeren eller et vilkårligt navn på andre brugere, du har oprettet.

QSlide

QSlide-funktionen gør det muligt at overlæjre et vindue på tabletens skærm for nemt at kunne multitasking. QSlide-vinduer kan åbnes fra bjælken **QSLIDE PROG.** på panelet med notifikationer, eller direkte fra programmerne som understøtter QSlide-funktionen.

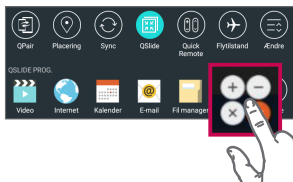

Åbn notifikationspanelet, og tryk på det ønskede program fra afsnittet **QSLIDE PROG.**

ELLER



Mens du bruger et program, der understøtter QSlide, skal du trykke på . Funktionen vil løbende blive vist som et lille vindue på skærmen.

Sådan bruger du QSlide

QSlide-funktionen åbner det tilknyttede program i et vindue i forgrunden, hvilket giver dig adgang til andre programmer i baggrunden. Funktionen vises på skærmen, indtil du lukker den.



1		Tryk for at køre QSlide.
2		Tryk for at afslutte QSlide-funktionen og vende tilbage til fuldt vindue.
3		Tryk for at justere gennemsigtigheden.
4		Tryk for at lukke QSlide.
5		Tryk for at justere størrelsen.

BEMÆRK: QSlide-funktionen kan understøtte op til to vinduer samtidig. QSlide understøtter kun følgende programmer: Video, Internet, Kalender, E-mail, Filhåndtering og Lommeregner.

Optagelse af et screenshot

Tryk på og hold knappen **Lydstyrke ned** og **Tænd/sluk-Lås/lås op-tast** samtidigt i 2 sekunder for at tage et screenshot af den aktuelle skærm.

For at se det billede, du optog, skal du gå til **Apps** > **Galleri** > mappen **Screenshots**.

Sådan bruger du QuickMemo+ til at tage et screenshot

På den skærm, du vil tage et billede af, skal du trække statuslinjen nedad, og vælge **QuickMemo+** .

ELLER

Tryk på og hold begge **Lydstyrke op/ned-taster**  samtidigt.

Sådan bruger du Capture plus til at tage et screenshot

Denne funktion giver dig mulighed for at optage en del af skærbilledet i din standardinternetbrowser.

- 1 Åbn **Internet** programmet og naviger til den side, du ønsker at tage et billede af.
- 2 Tryk på **Menu-ikonet**  > **Capture plus**.
- 3 Juster den blå boks til den ønskede størrelse, og tryk derefter på **Gem**.
Det valgte område gemmes i mappen **Capture plus** i galleriet.

Tekstindtastningsmetoder

Skærmtastaturet vises automatisk på skærmen, når der skal indtastes tekst. Du kan få vist tastaturet på skærmen manuelt ved blot at trykke på et tekstfelt på det sted, du vil indtaste tekst.

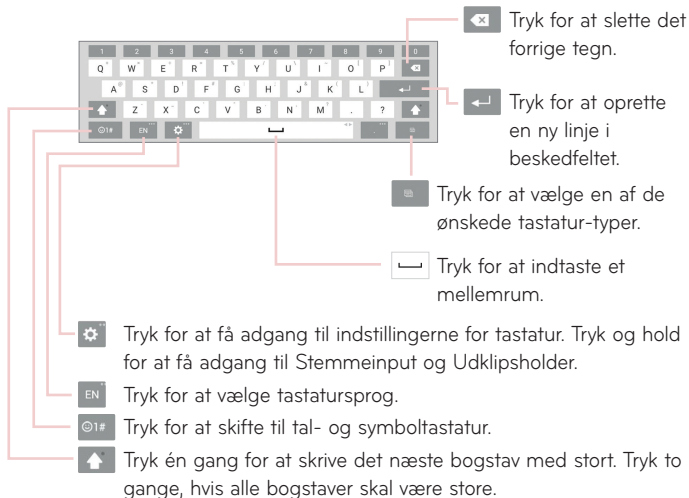

Indtast foreslåede ord

Indtast teksten vha. tastaturet, og de relaterede ordforslag vises. Tryk på det foreslåede ord øverst til højre eller venstre over tastaturet for at vælge ordet.

Delt tastatur vha. bevægelser

Funktionen Delt QWERTY-tastatur tillader at du har mulighed for at anvende begge hænder til at skrive. Tastaturets to halvdele flyttes til skærmens venstre og højre side. Placer begge tommelfingre på tastaturet og skub dem udad i modsatte retninger.

Sådan ændres tastaturets højde

Juster tastaturets højde for at vise mere af skærmen og for nemmere betjening af tastaturet.

- Tryk på  > **Tastaturhøjde og -layout** > **Tastaturhøjde i stående visning** > Tryk på og træk ikonet for at justere tastaturets højde.

Sådan ændres den nederste række af taster

- Tryk på  > **Tastaturhøjde og -layout** > **QWERTY-layout** > Tryk på og træk for at tilføje eller slette taster eller ændre rækkefølgen.

BEMÆRK: Kun QWERTY-, QWERTZ-, AZERTY-tastaturer kan tilpasses. Denne funktion understøtter ikke alle sprog.

Indtaste specialtegn

Tastaturet på skærmen giver dig mulighed for at indtaste specialtegn (f.eks. "á").

Tryk for eksempel på den ønskede tast (f.eks. "a"-tasten), og hold den nede. Når det ønskede tegn vises, skal du trække fingeren hen over det og løfte den for at indtaste tegnet.

BEMÆRK: Et symbol øverst til højre på en tast angiver, at der er yderligere tegn tilgængelige.

Konfiguration af en Google-konto

Første gang du tænder tabletten, har du mulighed for at aktivere netværket, logge på din Google-konto og angive, hvordan du vil bruge visse Google-tjenester.

Sådan konfigureres din Google-konto

- Log på en Google-konto via det konfigurations-skærmbillede, hvor du bliver bedt om at gøre det.

ELLER

- Tryk på **Apps**  > fanen **Apps** > **Indstillinger**  > **Konti og synkronisering** > **Tilføj konto** > **Google** på startskærmen.

Hvis du allerede har en Google-konto, skal du indtaste din e-mail-adresse og trykke på **NÆSTE**. Ellers skal du trykke **DU KAN OGSÅ OPRETTE EN NY KONTO** og indtaste de nødvendige oplysninger for at oprette en ny Google-konto.

Så snart du har konfigureret din Google-konto på tabletten, synkroniseres tabletten automatisk med din Google-konto på internettet.

Dine kontakter, Gmail-meddelelser, kalenderbegivenheder og øvrige oplysninger fra disse programmer og tjenester på internettet synkroniseres med din tablet. (Dette afhænger af, hvordan du har indstillet din synkronisering).

Når du har logget på, kan du bruge Gmail™ og Google-tjenesterne på din tablet.

Tilslutning til netværk og enheder



Wi-Fi

Med Wi-Fi kan du udnytte internet med høj hastighed på steder med trådløse adgangspunkter (AP). Nyd trådløst internet vha. Wi-Fi uden ekstra omkostninger.

Tilslutning til Wi-Fi-netværk

Hvis du vil bruge Wi-Fi på tabletten, skal du have forbindelse til et trådløst adgangspunkt eller "hotspot". Nogle adgangspunkter er åbne, og du kan oprette direkte forbindelse til dem. Andre er skjulte eller benytter sikkerhedsfunktioner. Du skal konfigurere tabletten for at kunne oprette forbindelse til dem. Deaktiver Wi-Fi, når du ikke bruger funktionen. Det forlænger batterilevetiden.

Aktivering af Wi-Fi og tilslutning til et Wi-Fi-netværk

- 1 På startskærmen skal du trykke på **Apps**  > fanen **Apps** > **Indstillinger**  > **Wi-Fi**.
- 2 Tryk på  for at tænde for Wi-Fi og starte scanning efter tilgængelige Wi-Fi-netværk.
- 3 Tryk på **Søg** for at se en liste over aktive Wi-Fi-netværk i nærheden.
 - Sikre netværk er afmærket med et låsikon.
- 4 Tryk på et netværk for at oprette forbindelse til det.
 - Hvis netværket er sikret, bliver du bedt om at indtaste en adgangskode eller andre rettighedsoplysninger. (Bed netværksadministratoren om detaljer).
- 5 På statuslinjen vises ikoner, der angiver Wi-Fi-status.

Bluetooth



Du kan bruge Bluetooth til at sende data ved at køre det tilhørende program. Du kan ikke gøre dette fra Bluetooth-menuen som på de fleste andre mobiltelefoner og tablets.

BEMÆRK:

- LG er ikke ansvarlig for tab, opfangelse eller misbrug af data, der sendes eller modtages via den trådløse Bluetooth-funktion.
- Sørg altid for, at du kun udveksler data med enheder, du har tillid til, og der er korrekt sikret. Hvis der er forhindringer mellem enhederne, kan funktionsafstanden være mindre.
- Visse enheder, navnlig de, der ikke er testet eller godkendt af Bluetooth SIG, kan være inkompatible med din enhed.

Aktivering af Bluetooth og parring af din tablet med en Bluetooth-enhed

Du skal parre din enhed med en anden enhed, før du kan oprette forbindelse til den.

- 1 På startskærmen skal du trykke på **Apps**  > fanen **Apps** > **Indstillinger**  > **Bluetooth**.
- 2 Tryk på Bluetooth-afbryderen  for at slå Bluetooth til.
- 3 Tryk på afkrydsningsfeltet ud for tablettens navn for at gøre den synlig for andre Bluetooth-enheder.

BEMÆRK: Hvis du vil vælge den tid, som enheden skal være synlig i, skal du trykke på tasten **Menu-ikonet**  > **Synligheds-timeout**.

- 4 Der vises en liste over tilgængelige enheder. Tryk på den enhed, du vil oprette parring med, på listen.

BEMÆRK: Afhængig af enhedstypen kan det være nødvendigt at indtaste modsvarende koder, bekræfte modsvarende koder, eller enhederne parres muligvis automatisk.

- 5 Når parringen er udført, opretter din tablet forbindelse til den anden enhed.

BEMÆRK: Din tablet understøtter ikke Håndfri profil. Derfor er brugen af opkaldsfunktioner med noget tilbehør, f.eks. Bluetooth headsets eller Bluetooth-aktiverede enheder måske ikke tilgængelige for denne enhed.

Send data ved brug af Bluetooth-funktionen

- 1 Åbn elementet, og tryk på .

ELLER

Tryk på elementet, og hold det nede, og vælg **Del**.

ELLER

Åbn elementet og tryk på tasten **Menu-ikonet**  > **Del**.

- 2 Tryk på **Bluetooth** for at dele via Bluetooth.

BEMÆRK: Metoden til valg af et element afhænger muligvis af datatypen.

- 3 Søg efter og opret parring med en Bluetooth-aktiveret enhed.



Modtag data ved brug af Bluetooth-funktionen

- 1 Se Bluetooth-enhedens brugervejledning for oplysninger om, hvordan du sender en fil til tabletten. Begge enheder skal være parret, og Bluetooth skal være tændt.
- 2 Du kan nu parre enheden og trykke på **Accepter** når du modtager en Anmodning om Bluetooth-godkendelse for at acceptere filen/-erne.

SmartShare

Det er nemt at benytte funktionen SmartShare i programmer som Galleri, Musik med videre.

Sådan får du glæde af indholdet med en række enheder

Du kan dele indholdet på din tablet med en række forskellige enheder. Tryk på  eller tryk på  > **SmartShare** for at dele indholdet i programmerne **Galleri, Musik, POLARIS Office 5** .

Afspilning/afsendelse

Play – Du kan afspille indholdet via et TV, en Bluetooth-højttaler eller tilsvarende.

Beam – Du kan sende indholdet til Bluetooth-enheden og til enheder, der understøtter SmartShare Beam.

- **SmartShare Beam** – Gør det muligt at overføre indholdet hurtigt via Wi-Fi Direct.



Sådan får du glæde af indholdet fra nærliggende enheder

Du kan få glæde af indhold fra nærliggende enheder (f.eks. PC, NAS, mobil) i programmer såsom Galleri og Musik.

Tilslutter enheder

Tilslut din enhed og øvrige enheder understøttet af DLNA på det samme Wi-Fi-netværk.

Søgning efter andre enheder

Tryk på **Nærliggende enheder**. Efterfølgende får du vist enheder med DLNA-understøttelse.

Tilslut enheden for at få vist indholdet.

Sådan bruger du indholdet fra Skytjenester

Du kan bruge indholdet fra skyen (f.eks. Dropbox) i programmer som Galleri og Musik.

Brug af Skytjenester

BEMÆRK: De understøttede funktioner afhænger muligvis af skyen. Modtagelse af data kan tage lidt tid afhængigt af skyen.

- 1 Vælg **Skytjenester** i programmer såsom Galleri og Musik .
- 2 Vælg den ønskede sky, og log på.
- 3 Du kan bruge indholdet i skyen, når du har logget på.
- 4 Indstil skyens indstillinger til at vælge det program, der skal bruges til skyen.

QPair

Ved at slutte din tablet til din mobiltelefon via QPair, kan du synkronisere alle indgående opkald, beskeder og notifikationer fra sociale netværk mellem din tablet og din mobiltelefon.



- 1 Kør **QPair**  og tryk på **Indledende opsætning** > **Start** på din tablet først, og kød derefter samme trin på din telefon.

TIP! QPair er muligvis ikke forudinstalleret på telefonen. Gå til Google Play Store, søg efter QPair og installer det.

BEMÆRK:

- QPair fungerer med telefoner, der kører Android 4.1 eller nyere. Nogle funktioner kan være begrænsede afhængigt af din telefonmodel.
- Da QPair bruger Bluetooth-funktionen, fungerer den muligvis ikke normalt, hvis du ændrer Bluetooth-indstillingerne, mens QPair er i brug.

- 2 Bluetooth-forbindelsen vil blive aktiveret automatisk.

QPair-funktioner

Opkaldsbesked – Sender en notifikation til tabletten, når telefonen modtager et opkald. Notifikationen viser opkaldernes nummer og giver dig mulighed for at besvare eller afvise opkaldet. Du kan også ændre opkaldsindstillinger, såsom ringetone, ringetonevolumen, ringetone med vibration, eller sende besked med afvisning, når du modtager et opkald.

Meddelelsesbesked – Sender tabletten en notifikation, når telefonen modtager en besked. Du kan også ændre indstillinger for beskeder, såsom besked pop-up, eksempelvisning af besked, notifikationslyd, og notifikationsvibration.

SNS-besked – Viser en notifikation på tabletens statuslinje, når en besked fra et socialt netværk leveres til din telefon.

BEMÆRK: For at aktivere denne funktion, skal du slå indstillingen **QPair-notifikationer vedr. sociale netværk** til på telefonen (**Indstillinger > Tilgængelighed > QPair-notifikationer vedr. sociale netværk**). Med denne funktion kan du få besked om notifikationer vedr. sociale netværk på din tablet.

QuickMemo+ Overfør – Gemmer din aktuelle QuickMemo+ i tabletens galleri, og synkroniserer derefter dette galleri med galleriet på din tablet.

Internet via telefon – Tilslutter automatisk din tablet til internettet via din mobiltelefon (som et Wi-Fi-hotspot). Brug af denne funktion kan medføre dataafgifter. For at gemme databrug på telefonen tilslutter telefonen automatisk til ethvert pålideligt Wi-Fi-hotspots, der er inden for rækkevidde.

Pc-forbindelser via et USB-kabel

Du kan slutte din tablet til din pc for at oplade den samt overføre filer mellem pc'en og tabletten.

Overførsel af musik, fotos og videoer ved hjælp af Medieenhed (MTP)-tilstand.

- 1 Slut din tablet til en pc ved hjælp af USB-kablet.
- 2 Hvis du ikke har installeret LG Android Platform Driver på din pc, skal du manuelt ændre indstillingerne. Fra startskærmen skal du røre og holde ned på **tasten Seneste programmer**  > **Systemindstillinger** > **Lagring** > **Menu-ikonet**  > **USB PC-tilslutning** > **Medieenhed (MTP)**.
- 3 Du kan få vist indholdet af lagerenheden på din pc og overføre filerne.

Synkroniser med Windows Media Player

Kontroller, at Windows Media Player er installeret på din pc.

- 1 Brug USB-kablet til at slutte tabletten til en pc, der har Windows Media Player installeret.
- 2 Vælg indstillingen **Medieenhed (MTP)**.
- 3 Når forbindelsen er oprettet, vises et pop op-vindue på pc'en. Vælg indstillingen Windows Media Player for at synkronisere musikfiler.
- 4 Rediger, eller indtast navnet på din enhed i pop op-vinduet (hvis det er nødvendigt).
- 5 Marker og træk musikfiler til synkroniseringslisten.
- 6 Start synkronisering.

- De følgende krav skal være opfyldt for at synkronisere med Windows Media Player.

Elementer	Krav
OS	Microsoft Windows XP SP2, Vista eller nyere
Windows Media Player version	Windows Media Player 10 eller nyere

- Hvis Windows Media Player-versionen er ældre end version 10, skal du installere version 10 eller nyere.

PC-forbindelser med et USB-kabel til Mac OS X-brugere

Du kan overføre mediaindhold til din Mac OS X-pc fra tabletten og omvendt ved at opsætte programmet Android filoverførsel.

Overfør musik, fotos og videoer ved hjælp af programmet Android filoverførsel på din Mac OS-pc.

- 1 Download og installer programmet Android filoverførsel fra webstedet [android.com](http://www.android.com/filetransfer/) til din Mac (<http://www.android.com/filetransfer/>).
- 2 Tilslut din tablet til din computer, og dobbeltklik programmet AFT (Android filoverførselsprogram) for at starte det.
- 3 Du kan se mediaindholdet, samt trække og slippe mediafilen til og fra din Mac.





Kontakter

Du kan tilføje kontakter på tabletten og synkronisere dem med kontakterne på din Google-konto eller andre konti, som understøtter synkronisering af kontakter.

Søgning efter en kontakt

- 1 Tryk på **Kontakter**  på startskærmen for at åbne din kontaktlister.
- 2 Tryk på feltet **Søg i telefonbog** og indtast kontaktens navn. Du kan også trykke på et bogstav i venstre side af skærmen for at få adgang til navne, der starter med det valgte bogstav.

Tilføjelse af en ny kontakt

- 1 På startskærmen skal du trykke på **Kontakter** .
- 2 Tryk på **Tilføj nyt navn** . Vælg den ønskede konto (hvis relevant).
- 3 Hvis du vil føje et billede til den nye kontakt, skal du trykke på . Vælg enten **Tag et billede** for at tage et billede med kameraet eller **Vælg fra galleri**. Gennemse derefter billederne, og vælg det ønskede.
- 4 Tryk på  for at indtaste mere specifikke navneoplysninger.
- 5 Indtast oplysningerne om din kontakt.
- 6 Tryk på **Gem**.

Favoritkontakter

Du kan klassificere kontakter, du ringer ofte til, som favoritter.

Sådan tilføjes en kontakt til dine favoritter



- 1 På startskærmen skal du trykke på **Kontakter**  for at åbne dine kontakter.

- 2 Tryk på en kontakt for at få vist oplysningerne for den.
- 3 Tryk på stjernen  til højre for kontaktens navn. Stjernen bliver guldfarvet, og kontakten føjes til dine favoritter.

Sådan fjernes en kontakt fra listen over favoritter

- 1 På startskærmen skal du trykke på **Kontakter**  for at åbne dine kontakter.
- 2 Tryk på fanen **Favoritter** for at se dine favoritkontakter.
- 3 Tryk på en kontakt for at få vist oplysningerne for den.
- 4 Tryk på guldstjernen til højre for kontaktens navn. Stjernen bliver grå, og kontakten fjernes fra dine favoritter.

Oprettelse af en gruppe

- 1 På startskærmen skal du trykke på **Kontakter**  for at åbne dine kontakter.
- 2 Tryk på fanen **Grupper** og tryk derefter på .
- 3 Indtast et navn til den nye gruppe.
 - Tryk på **Tilføj medlemmer** for at tilføje kontaktposter til den nye gruppe.
 - Tryk på feltet **KONTO** for at ændre de(n) konto/konti, du vil gemme den nye gruppe under.
- 4 Tryk på **Gem** for at gemme gruppen.

BEMÆRK: Hvis du sletter en gruppe, mister du ikke de kontakter, som blev knyttet til den pågældende gruppe. De er stadig i dine kontakter.

E-mail

Du kan bruge programmet E-mail til at læse e-mails fra tjenester som Yahoo!, MSN og AOL. Programmet E-mail understøtter følgende kontotyper: POP3, IMAP og Exchange.

Din tjenesteudbyder eller systemadministrator kan fortælle dig, hvilke kontoindstillinger du skal bruge.

Administration af en e-mail-konto

Tryk på **E-mail**  på startskærmen. Første gang du åbner programmet E-mail, åbnes der en installationsguide, der hjælper dig med at konfigurere en e-mailkonto.

Efter den første konfiguration vises indholdet i din indbakke. Hvis du har oprettet mere end én konto, kan du skifte mellem dine konti.

Sådan tilføjes en anden e-mail-konto:

- Åbn programmet **E-mail** og tryk på **Menu-ikonet**  > **Indstilling** > **Tilføj konto**.

Sådan skifter du mellem konti:

Hvis du har oprettet mere end én konto, kan du skifte mellem dem. Tryk på den aktuelle konto (øverst på skærmbilledet) i en hvilken som helst e-mailmappe, tryk derefter på den konto, du vil åbne.

Ændring af generelle indstillinger for en e-mail-konto:

Åbn programmet **E-mail** og tryk på **Menu-ikonet**  > **Indstilling** > **Generelle indstillinger** for at konfigurere indstillinger som gælder for alle dine konti. Tryk på en individuel konto for at konfigurere indstillingerne for den pågældende konto.

Sådan slettes en e-mailkonto:



- Åbn programmet **E-mail** og tryk på **Menu-ikonet**  > **Indstilling** > **Menu-ikonet**  > **Fjern konto** > rør en konto, som du vil slette > **Fjern** > **Ja**.

Arbejde med kontomapper

Åbn programmet **E-mail** og tryk på **Menu-ikonet**  og vælg **Mapper**.

Hver konto har mapperne Indbakke, Udbakke, Sendt og Kladder. Afhængigt af de funktioner, som kontoens tjenesteudbyder understøtter, kan der være flere mapper.

Oprettelse og afsendelse af en e-mail

- 1 Mens programmet **E-mail** er åbent, skal du trykke på **Skriv** .
- 2 Angiv en adresse til modtageren af beskeden. Mens du skriver tekst, får du vist tilsvarende adresser fra dine kontakter. Flere adresser skal adskilles med semikoloner.
- 3 Tryk om nødvendigt på **Vedhæft**  for at vedhæfte filer.
- 4 Indtast emnet og din besked.
- 5 Tryk på **Send**  for at sende beskeden.

Hvis du ikke har forbindelse til et netværk, for eksempel hvis du arbejder i flytilstand, gemmes de beskeder du sender i udbakken, indtil du igen har forbindelse til et netværk. Hvis den indeholder ventende beskeder, vises udbakken på skærmen Konti.

Modtagelse af e-mails

Når der kommer en ny e-mail til din indbakke, vil du få besked med en lyd eller vibration (afhængig af dine indstillinger for lyd og vibration), og notifikationsikonet vises på statuslinjen.

Underholdning

Kamera

For at åbne programmet Kamera, tryk på **Kamera**  på startskærmen.

Lær søgeren at kende







- 1 Ren visning** – Berør for at vise menuer i søgeren.
- 2 Skift kamera** – Skift mellem kameraobjektivet på bagsiden og kameraobjektivet på forsiden.
- 3 Tilstand** – Gør det muligt at indstille optagelsestilstand til tilstanden **Automatisk** eller **Panorama** .
- 4 Indstilling** – berør dette ikon for at åbne indstillingsmenuen.
- 5 Galleri** – Tryk for at få vist det foto, du sidst har taget. Dette gør det muligt at gå til galleriet for at vise gemte fotos, mens du er i kameratilstanden.
- 6 Videotilstand** – Tryk for at begynde at optage en video.
- 7 Tag billede** – Tager et billede.
- 8 Afslut** – Tryk for at afslutte kamera-tilstanden.

BEMÆRK: Sørg for at kameraets objektiv er rent, før du begynder på at tage billeder.

Brug af avancerede indstillinger

I søgeren skal du trykke på  for at åbne de avancerede indstillinger.

	Vælger billedets opløsning. Hvis du vælger en høj opløsning, forøges filstørrelsen, hvilket betyder, at der vil være plads til færre fotos i hukommelsen.
	Tag billeder med stemmekommando.
	Indsætter en forsinkelse efter tryk på udløserknappen. Funktionen er ideel, når du selv vil med på billedet.
	Viser gitterlinjer på skærmen, som hjælper dig med at komponere dine fotos.
	Åbner hjælpevejledningen, der viser dig, hvordan en funktion fungerer.

TIP! Når du afslutter kameraet, vender nogle indstillinger, såsom timeren, tilbage til standarden. Kontrollér dem, før du tager det næste billede.

Sådan tages et foto

- 1 Åbn programmet **Kamera** .
- 2 Sigt med objektivt mod det motiv, du vil fotografere.
- 3 Tryk på  eller et hvilken som helst sted på skærmen for at tage billedet.

Sådan zoomer du ind eller ud

Når du tager et billede eller optager en video, kan du placere to fingre et hvilken som helst sted på skærmen og sprede dem fra hinanden for at zoome ind. Før fingrene sammen igen for at zoome ud.

Bevægelsesbillede

Gesture-optagelsesfunktionen gør det muligt for dig at tage et billede med en håndgestus ved hjælp af kameraobjektivet på forsiden. For at tage et foto, skal du række din hånd op med åben håndflade, indtil kameraet opfanger det, og en boks vises på skærmen. Luk derefter din hånd til en knytnæve og en timer vil starte, hvilket giver dig tid til at gøre dig klar.

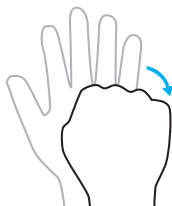
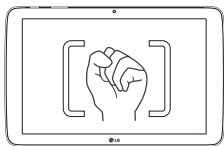

Når du har taget fotoet





- 1 Tryk på billedeksemplet ved udløserknappen for at få vist det sidste foto, som du tog.
- 2 Tryk på **Galleri** eller **Fotos**, og tryk derefter på **OK**.



Tryk her for at redigere fotoet.



Tryk for at tage et nyt billede med det samme.

	Tryk for at sende dit memo til andre eller dele det via sociale netværk.
	Tryk her for at slette fotoet.
	Tryk for at få adgang til flere indstillinger.
	Tryk for at føje billedet til dine favoritter.

TIP! Hvis du har konfigureret en social netværkskonto på tabletten, kan du dele dit foto med dit sociale netværk.

Tryk på **Menu-ikonet** for  at åbne de følgende indstillinger.

SmartShare – Tryk for at dele dit foto ved hjælp af SmartShare-funktionen.

Indstil billed som – Tryk her for at bruge billedet som **Wallpaper på baggrund, Billede af kontaktperson, Wallpaper på låseskærm** eller **Tapet**.

Flyt – Berør for at flytte fotoet til et andet album.

Kopier – Tryk for at kopiere fotoet og gemme det i et andet album.

Kopier til klipsbakken – Tryk for at kopiere fotoet og gemme det i ud klipsholderen.

Slideshow – Viser automatisk billederne i den aktuelle mappe et efter et.

Beskær – Beskær fotoet. Bevæg din finger hen over skærmen for at vælge beskæring.

Tilføj beliggenhed. – Tilføj yderligere placeringsoplysninger.



Omdøb – Tryk for at redigere navnet på det valgte foto.

Udskriv – Gør det muligt at udskrive billedet.

Detaljer – Viser yderligere oplysninger om billedet.

Visning af gemte fotos



Du kan gå ind på dine gemte billeder, når du er i kamera-tilstand. Tryk blot på billedeksemplet ved udløserknappen, hvorefter dit galleri bliver vist.

- 1 Vælg det program, der skal bruges til at vise og/eller redigere dine fotos. Tryk på **Galleri**  eller **Fotos** .
- 2 Tryk på **OK**.
 - Rul til venstre eller højre for at få vist flere fotos.
 - For at zoome ud skal du trykke to gange på skærmen eller sætte to fingre på skærmen og bevæge fingrene væk fra hinanden (bevæg fingrene tættere sammen for at zoome ind).

Optagelse af en video

- 1 Åbn programmet **Kamera**.
- 2 Peg objektivet mod det motiv, som du vil optage på video.
- 3 Tryk på ikonet videotilstand  for at starte optagelsen.
- 4 En timer, der viser videoens længde, bliver vist.
- 5 Tryk på  på skærmen for at afbryde optagelsen.

TIP!

- Tryk på  for at sætte optagelsen på pause.
- Tryk på  for at tage et screenshot under optagelse af en video.

Visning af gemte videoer

Giver adgang til de gemte videoer fra videokameratilstanden ved at trykke på billedeksemplet ved udløserknappen.

- 1 I søgeren skal du trykke på billedeksemplet ved udløserknappen.
- 2 Dit **Galleri** vises på skærmen, og den sidste video, du har optaget, afspilles. Stryk til venstre for at rulle til dine andre videoer.
- 3 Tryk på ikonet Afspil  på en video for at afspille den automatisk.

BEMÆRK: Du kan se dine videoer i programmerne Galleri og Fotos.

BEMÆRK: Der er ingen grund til at trykke hårdt, da berøringsskærmen er følsom nok til at registrere selv et let, men dog fast tryk.

Galleri

Du kan gemme multimediefiler i den interne hukommelse, så du har nem adgang til alle dine multimediefiler. Brug dette program til at få vist multimediafiler som billeder og videoer.

På startskærmen skal du trykke på **Apps**  > fanen **Apps** > **Galleri** . Du kan administrere og dele alle dine billed- og videofiler via galleriet.

BEMÆRK:

- Nogle filformater understøttes ikke afhængigt af de programmer, der er installeret på enheden.
- Nogle filer afspilles ikke korrekt, afhængigt af hvordan de er kodet.
- Hvis filstørrelsen overstiger den tilgængelige hukommelse, kan der opstå en fejl, når du åbner filer.

Visning af billeder

Når du åbner programmet **Galleri** vises  de mapper, du har til rådighed. Når et andet program, som f.eks. E-mail, gemmer et billede, oprettes automatisk en download-mappe, der indeholder billedet. På tilsvarende vis vil optagelse af et screenshot automatisk oprette mappen Screenshots. Tryk på en mappe for at åbne den.

Billeder vises i den rækkefølge de blev taget. Vælg et billede for at få det vist på hele skærmen. Rul til venstre eller højre for at se næste eller foregående billede.

Afspilning af videoer



Åbn programmet **Galleri** og  og vælg et album. Ikonet Afspil  vises på videofiler. Tryk på et billede for at vælge det. Vælg det program, der skal afspilles (tryk på programmet **Fotos** eller  programmet **Video** og ) tryk derefter på **OK** og videoen begynder at afspilles.

BEMÆRK:

- Når du bruger programmet Video til at afspille en video, skal du stryge op og ned på venstre side af skærmen for at justere lysstyrken. Skyd højre side af skærmen op og ned for at justere lydstyrken.
- Når du bruger programmet Video til at afspille en video, skal du stryge til venstre eller højre på skærmen for at spole tilbage eller fremad.

Sådan sletter du billeder og videoer

Brug en af de følgende metoder:

- I en mappe trykker du på  og vælger de fotos og videoer, du vil slette, derefter trykker du på **Slet**, og dernæst på **Ja** for at bekræfte.
- Mens et foto eller en video vises, tryk på , tryk derefter på **Ja** for at bekræfte.

Sådan opretter du et baggrundsbillede

Mens et foto vises, skal du trykke på **Menu-ikonet**  > **Indstil billed som** og vælge **Wallpaper på baggrund, Wallpaper på låseskærm** eller **Tapet**.

Diasshow

Du kan vise dine fotos i et diasshow enten pr. album eller ved at vælge alle dine fotos. Tryk på **Galleri** på startskærmen .

- Tryk på albummet med de fotos, du vil vise, og tryk derefter på **Menu-ikonet**  > **Slideshow** > vælg de billeder, du vil vise > **Næste** > kontroller indstillinger for diasshow > **Start**.

Tryk midt på skærmen for at stoppe afspilningen af slideshowet.







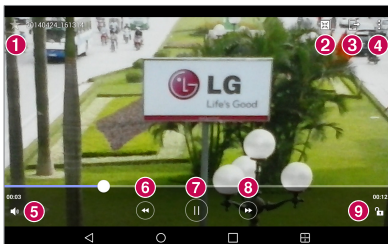

Video

Dit galleri har en integreret videoafspiller, som du kan bruge til at afspille alle dine yndlingsvideoer.

Afspilning af en video

- 1 På startskærmen skal du trykke på **Apps**  > fanen **Apps** > **Galleri** .
- 2 Vælg den video, du vil afspille.



1		Tryk for at føje videoen til dine favoritter.
2		Tryk her for at få adgang til QSlide og afspille videoen i et lille vindue.
3		Tryk her for at dele din video ved hjælp af SmartShare-funktionen.
4		Tryk for at få adgang til flere indstillinger.
5		Tryk for at styre lydstyrken for videoen.
6		Berør og hold for at spole tilbage i trin af 3 sekunder. Tryk én gang for at spole tilbage 10 sekunder.
7		Tryk her for at sætte videoafspilningen på pause.
8		Berør og hold for at spole fremad i trin af 3 sekunder. Tryk én gang for at spole hurtigt frem 10 sekunder.
9		Tryk for at låse/oplåse en videoskærm.



Hvis du vil ændre lydstyrken, mens du ser en video, skal du trykke på lydstyrketasterne i tablettens højre side.

Tryk på en video på listen, og hold den nede for at få adgang til følgende valgmuligheder:

Del, Slet, Omdøb og Detaljer.

TIP! Mens du afspiller en video, kan du stryge op og ned langs den venstre side af skærmen for at justere skærmens lysstyrke. Stryg op og ned langs den højre side af skærmen for at justere lydstyrken.



Musik

Tabletten har en musikafspiller, som du kan bruge til at afspille alle dine foretrukne numre. For at få adgang til musikafspilleren skal du på startskærmen trykke på **Apps**  > fanen **Apps** > **Musik** .









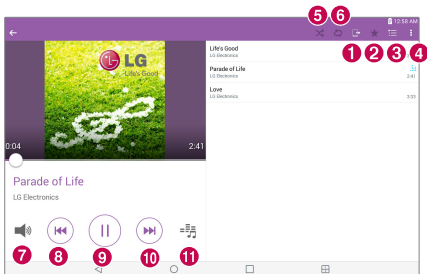

Sådan overfører du musik ved hjælp af Medieenhed (MTP)

- 1 Slut tabletten til din pc ved hjælp af USB-kablet.
- 2 Vælg indstillingen **Medieenhed (MTP)**. Din tablet vil blive vist som en ekstra harddisk på din computer. Klik på disken for at få den vist. Kopiér filerne fra din pc til drevmappen.

Afspilning af en sang

- 1 På startskærmen skal du trykke på fanen **Apps**  > **Apps** tab > **Musik** .
- 2 Tryk på fanen **Sange**.
- 3 Vælg den sang, du vil spille.



1		Tryk her for at dele din musik ved hjælp af SmartShare-funktionen.
2		Tryk for at indstille den nuværende sang som en favorit.
3		Tryk for at få vist playlisten Aktuel afspilning.
4		Tryk for at få adgang til flere indstillinger.
5		Tryk for at aktivere blandet tilstand.
6		Tryk på for at aktivere gentagelsestilstand.
7		Tryk for at styre lydstyrken for musik.
8		Tryk for at gå tilbage til begyndelsen af sangen. Tryk to gange for at vende tilbage til den forrige sang. Berør og hold for at spole 3 sekunder tilbage.
9		Tryk for at afbryde afspilningen midlertidigt.
10		Tryk for at gå videre til næste nummer på albummet eller på aplaylisten. Berør og hold for at spole 3 sekunder frem.
11		Tryk her for at indstille lydeffekten,

Hvis du vil ændre lydstyrken, mens du lytter til musik, skal du trykke på lydstyrketasterne i tablettens højre side.

Tryk på en vilkårlig sang på listen, og hold den nede for at få adgang til følgende valgmuligheder:

Afspil, Føj til playliste, Slet, Del, Detaljer og Søg.



BEMÆRK:

- Nogle filformater understøttes ikke afhængigt af programmerne på enheden.
- Hvis filstørrelsen overstiger den tilgængelige hukommelse, kan der opstå en fejl, når du åbner filer.
- Copyright på musikfiler kan være beskyttet af internationale traktater og national copyright. Det kan derfor være nødvendigt at indhente tilladelse eller licens til at reproducere eller kopiere musik. I nogle lande forbyder national lovgivning private mod at kopiere copyrightbeskyttet materiale. Inden du henter eller kopierer filen, skal du kontrollere, om nationale love i det relevante land tillader brugen af sådant materiale.

QuickMemo+



Med funktionen QuickMemo+ kan du oprette memoer og optage screenshots. Optag skærbilleder, tegn på dem, og del dem med familie og venner med funktionen QuickMemo+.







Oprettelse af et memo

- 1 På startskærmen skal du trykke på **QuickMemo+**  og derefter på  for at oprette et nyt memo.
- 2 Du kan redigere tekster ved at indtaste ord direkte eller vælge den pen-type og farve, du ønsker at bruge, og angive tekst med håndskrift.
- 3 Tilføj en påmindelse ved at trykke på  for at indstille påmindelsen for pågældende hændelse.
- 4 Tilføj vejr- og stedoplysninger til dit memo, hvis et datanetværk er tilgængeligt.

Sådan bruges indstillingerne for QuickMemo+

Du har adgang til følgende funktioner i værktøjslinjen QuickMemo+ øverst på skærmen.

	Giver dig mulighed for at fortryde og gendanne tidligere handlinger.
	Gør det muligt at redigere teksten samt dens farve og justering.
	Gør det muligt at skrive med håndskrift. Du kan vælge den pen-type, der skal bruges, samt dens tykkelse, gennemsigtighed og farve.

	Sletter de ændringer, du har foretaget i memoet.
	Gemmer memoet i QuickMemo+.
	Tryk for at få adgang til flere indstillinger.
	Lader dig indstille en påmindelsesnotifikation for en hændelse.
	Gør det muligt at tilføje oplysninger om vejret til dit memo.
	Gør det muligt at tilføje oplysninger om placering med GPS.

Sådan optages et skærmbillede til dit QuickMemo

- 1 For at få adgang til funktionen QuickMemo+, skal du trække statuslinjen ned og trykke på .

ELLER

Trykke på begge **Lydstyrketasterne** samtidig i ét sekund.

- 2 Vælg den ønskede menuindstilling fra værktøjslinjen og opret et memo.
- 3 Tryk på  for at gemme memoet. For at afslutte QuickMemo+ kan du til enhver tid trykke på **Tilbage-tasten** .

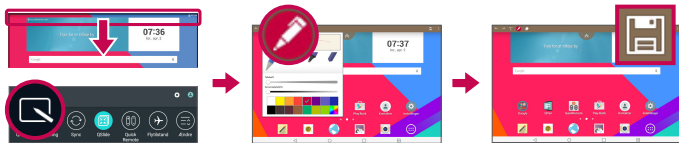



BEMÆRK: Brug en fingerspids, når du bruger QuickMemo+. Undlad at bruge neglene.

QuickRemote



QuickRemote omdanner din tablet til en universalfjernbetjening til dit TV, Blu-ray derhjemme eller DVD.

BEMÆRK: QuickRemote kan muligvis ikke anvendes til enkelte enheder og i enkelte områder.

For at åbne og konfigurere QuickRemote

- 1 På startskærmen skal du trykke på **Apps**  > fanen **Apps** > **QuickRemote** .

Du kan også udføre den indledende opsætning af QuickRemote fra panelet Notifikationer. Stryg statuslinjen nedad, tryk på **QuickRemote** ikonet , tryk derefter på **TILFØJ REMOTE**.

- 2 Tryk på **Stue**  for at vælge typen af rum, og tryk på **+**  for at tilføje enheden.

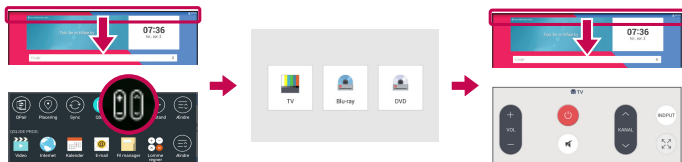

- 3 Vælg type og mærke for enhed, og følg derefter instruktionerne på skærmen for at konfigurere enheden/udstyret.

BEMÆRK: QuickRemote fungerer på samme måde som en almindelig fjernbetjening med infrarøde (IR) signaler i dit område eller land. Vær opmærksom på ikke at dække for den infrarøde sensor øverst på tablet-pc'en, når du bruger QuickRemote-funktionen. Denne funktion understøttes muligvis ikke afhængigt af model, producent eller partner.

Sådan anvendes QuickRemote

- 1 Åbn **QuickRemote**  og vælg det rum, hvor du har konfigureret fjernbetjeningen.
- 2 Vælg den fjernbetjening, du ønsker, ved at trykke på dens type/navn på QuickRemote -bjælken på skærmens venstre side.
- 3 Tryk på knapperne på den viste fjernbetjening.

BEMÆRK: Når du tilføjer TV-fjernbetjeningen, vil QuickRemote eventuelt bruge INPUT-knappen til at konfigurere en passende fjernbetjening. Når INPUT-knappen konfigureres, vil TV-indgangskilden muligvis blive ændret. For at nulstille dit TV's indgangskilde skal du trykke på INPUT-knappen på QuickRemote flere gange (afhængig af antallet af enheder, der er tilsluttet til dit TV).



QuickRemote-valgmuligheder

For at få adgang til menuen med indstillinger for QuickRemote skal du trykke på **Menu-ikonet**  for at vælge den ønskede indstilling.

BEMÆRK: Mens musikken spiller i baggrunden, vil et enkelt tryk på en QuickRemote-knap slå lyden fra i et sekund.

Alarm



Indstilling af alarm

- 1 På startskærmen skal du trykke på **Apps**  > fanen **Apps** > **Ur**  > .
- 2 Indstil den ønskede vækkesetid.
- 3 Indstil **Gentag**, **Slumretilstands varighed**, **Vibrer, når alarmen lyder**, **Alarmtone**, **Alarmlydstyrke**, **Auto App Starter**, **Mønsterlås** og **Memo**.
- 4 Tryk på **Gem**.



BEMÆRK: Hvis du vil ændre alarmindstillingerne på skærbilledet med alarmliste, skal du røre **Menu-ikonet**  og vælge **Indstillinger**.

Lomme regner

Brug af lommeregneren

- 1 Fra startskærbilledet skal du trykke på **Apps**  > fanen **Apps** > **Lomme regner** .
- 2 Tryk på nummertasterne for at indtaste tal.
- 3 Ved nemme beregninger skal du trykke på den funktion, du vil udføre (+, -, × eller ÷) efterfulgt af (=).

BEMÆRK:

- For mere komplicerede beregninger skal du berøre **Menu-ikonet** , vælge **Videnskabelig regnemaskine** og derefter vælge den ønskede funktion (hvis du viser lommeregneren i lodret tilstand).
- For at kunne se beregningshistorikken skal du trykke på **Menu-ikonet**  > **Beregnings historie**.

Kalender

Hændelser fra de konti, du har tilføjet til din tablet og konfigureret til at synkronisere med kalendere, vises i din kalender.

Tilføjelse af en begivenhed til kalenderen

- 1 På startskærmen skal du trykke på **Apps**  > fanen **Apps** > **Kalender** .
- 2 Tryk på menuen i øverste venstre hjørne for at ændre kalendervisningen (Dag, Uge, Måned, År, Agenda).
- 3 Tryk på den dato, du vil tilføje en begivenhed til, og tryk på .
- 4 Tryk på feltet **Begivenhedens navn** og indtast navnet på begivenheden.
- 5 Tryk på feltet **Placering** og angiv placeringen. Marker datoen, og indtast det klokkeslæt, hvor begivenheden skal starte og slutte.
- 6 Hvis du gerne vil tilføje en bemærkning til begivenheden, skal du trykke på feltet **Beskrivelse** og indtaste oplysningerne.
- 7 Hvis alarmen skal gentages, skal du vælge **GENTAG** og indstille **PÅMINDELSER**, hvis det er nødvendigt.
- 8 Tryk på **Gem** for at gemme begivenheden i kalenderen.



BEMÆRK: Tryk og hold et punkt i kalenderen for hurtigt at gemme en kalenderhændelse på den pågældende dato. Herefter skal du blot angive et navn og et tidspunkt til hændelsen og trykke på **Gem**. Du kan trykke på **Oplysninger** og indtaste yderligere oplysninger, eller du kan opdatere hændelsen senere for at tilføje yderligere detaljer.

Sådan ændres kalendervisningen

Uanset hvor du er i kalender-programmet, kan du nemt skifte mellem kalendervisninger. Du skal blot trykke på  i titellinjens øverste venstre hjørne eller stryge fingeren fra venstre til højre på skærmens venstre side, for at få vist en menu med forskellige kalendervisninger. Tryk på **Dag, Uge, Måned, År** eller **Agenda**.

Opgaver

App'en Opgaver kan synkroniseres med din MS Exchange-konto. Du kan oprette og styre dine opgaver ved hjælp af din tablet eller fra MS Outlook eller MS Office Outlook Web Access.

- 1 På startskærmen skal du trykke på **Apps**  > **Opgaver** .
- 2 Tryk på ikonet **Tilføj** opgave  (øverst til højre på skærmen).
- 3 Indtast **Emne, STARTDATO, UDLØBSDATO, BESKRIVELSE** og **PÅMINDELSE** alt efter behov.
- 4 Tryk på **Gem**.

Fil manager

Programmet Filhåndtering giver dig mulighed for at administrere filer i det interne/eksterne lager.







Filhåndtering gør det nemt at se og administrere filer. Du skal blot trykke på filtypen (Alle filer, musikfiler, billedfiler, videofiler, dokumentfiler eller filer i skyen) og dernæst trykke på de fornødne mapper for at finde filerne.

Sådan åbner du filhåndtering

- På startskærmen skal du trykke på **Apps**  > fanen **Apps** > **Fil manager** .

Valgmuligheder i Filhåndtering

Åbn programmet **Fil manager** > **Alle filer** > **Internt lager** for at få adgang til følgende valgmuligheder (øverst på skærmen):

	Giver dig mulighed for at åbne Filhåndtering i et QSlide-vindue.
	Giver dig mulighed for at søge efter filer eller information.
	Giver dig mulighed for at oprette en ny mappe.
	Giver dig mulighed for at flytte filer og mapper til en anden placering.
	Giver dig mulighed for at kopiere filer og mapper til en anden placering.
	Giver dig mulighed for at slette filer og mapper.
	Giver dig adgang til flere indstillinger.

Diktafon

Brug diktafonen til at optage stemme-memoer eller andre lydfile.

Optagelse af en lyd eller stemme

- På startskærmen skal du trykke på **Apps**  > fanen **Apps** > **Diktafon** .

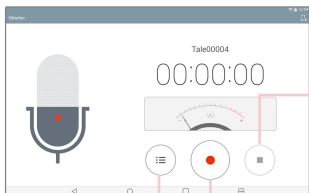

Tryk for at vælge, hvor dine optagelser skal gemmes.

Tryk for at afslutte optagelsen.



Tryk for at starte optagelsen.

Tryk for at få vist en liste over dine optagelser.

BEMÆRK: Tryk på  for at få adgang til din liste med optagelser. Du kan lytte til gemte optagelser. Den tid, der er til rådighed til optagelse, kan afvige fra den faktiske optagetid.

Sådan administreres stemme-memoer

Fra skærmen Diktafon-liste:

- Tryk på **Del** ikonet  for at dele stemme-memoet via en af de tilgængelige valgmuligheder.
- Tryk på **Slet** ikonet  for at vælge det eller de stemme-memo(er), der skal slettes.

- Tryk og hold et stemme-memo for at åbne en kontekst-menu, hvor du kan vælge **Del**, **Slet**, **Omdøb**, **Beskær** eller **Detaljer**.



POLARIS Office 5

POLARIS Office 5 er en professionel løsning til mobile enheder, der giver brugere mulighed for nemt at få vist forskellige typer kontordokumenter, herunder Word-, Excel- og PowerPoint-filer, når som helst og hvor som helst, vha. deres mobile enheder.

Sådan opretter du et nyt dokument

- 1 På startskærmen skal du trykke på **Apps**  > fanen **Apps** > **POLARIS Office 5** .
- 2 Registrer din e-mail-adresse på registreringssiden.

BEMÆRK: Du kan trykke på **Spring over** for at ignorere registreringsoplysningerne.

- 3 Tryk på  for at oprette et nyt dokument.
- 4 Vælg en dokumenttype på rullelisten og derefter en skabelon.
- 5 Indtast indhold i dokumentet vha. værktøjerne øverst på skærmen og tastaturet på skærmen.
- 6 Når du er færdig med at arbejde med dokumentet, skal du trykke på  (i øverste venstre hjørne af skærmen), og derefter trykke på **Gem** (eller **Gem som** for at indtaste et nyt dokumentnavn) for at gemme.
- 7 Indtast dokumentets navn, og tryk på **Gem**.

Sådan får du vist og redigerer du et dokument på enheden

Du kan nu nemt få vist og redigere en lang række filtyper, herunder Microsoft Office-dokumenter og Adobe PDF-filer, fra deres mobile enheder.

1 Åbn **POLARIS Office 5** og søg efter et dokument.

2 Tryk på det dokument, du vil se eller redigere.

Ved visning af dokumenter vha. POLARIS Office 5 forbliver motiver og layout det samme som i de originale dokumenter.

3 For at redigere dokumentet, skal du trykke på .

Google+

Brug programmet Google+ til at holde forbindelse med personer via Googles sociale netværk.

På startskærmen skal du trykke på **Apps**  > fanen **Apps** > **Google**  > **Google+** .

BEMÆRK: Dette program er muligvis ikke til rådighed. Det afhænger af land og tjenesteleverandør.

LG SmartWorld

LG SmartWorld tilbyder et stort udvalg af spændende indhold – skrifttyper, temaer, spil, programmer.

Sådan får du adgang til LG SmartWorld på tablet

1 Tryk på  >  > **Apps** tryk på  ikonet for at få adgang til LG SmartWorld.

2 Vælg dit land, og tilmeld dig.

3 Download det ønskede indhold.

* Når du bruger et mobilt netværk kan der opkræves en dataafgift ifølge den dataplan, du tilmeldte dig til hos leverandøren.

* LG SmartWorld er muligvis ikke tilgængelig fra alle leverandører eller i alle lande.

BEMÆRK: Hvad nu hvis ikonet ikke vises?

1 Gå til LG SmartWorld (www.lgworld.com) i en mobilwebbrowser, og vælg dit land.

2 Download programmet LG SmartWorld.

3 Kør og installer den downloadede fil.

4 Åbn LG SmartWorld ved at trykke på ikonet .

Særlig fordel kun i LG SmartWorld









- 1 Dekorer din egen stil på din smartphone, Brug Tema på startskærm & Tastaturtema & Skrifttype, som leveres i LG SmartWorld. (Denne tjeneste er dog tilgængelig på specifikke enheder. kontroller venligst på webstedet LG SmartWorld om det kan lade sig gøre eller ej)
- 2 Nyd godt af LG SmartWorlds særlige tjeneste ved at deltage i de kampagner, som leveres løbende.

Internet

Brug dette program til at browse på internet. Browseren giver dig en hurtig og farverig verden med spil, musik, nyheder, sport, underholdning og meget mere, direkte på din tablet – uanset hvor du er, og hvad du foretager dig.

På startskærmen skal du trykke på **Internet**  > fanen **Internet** > **Internet**



	Tryk for at køre QSlide.
	Tryk for at gå én side tilbage.
	Tryk for at gå én side frem til den side, du oprettede forbindelse til efter den nuværende side. Det er det modsatte af det, der sker, når du trykker på Tilbage-tasten  , som går tilbage til den forrige side.
	Tryk for at opdatere eller stoppe den aktuelle side.
	Tryk for at gå til startsidens.
	Tryk for at få adgang til dine bogmærker.
	Tryk for at få adgang til flere indstillinger.



Åbning af en side

- For at åbne en ny side, skal du trykke på  øverst i browseren.
- For at gå til en anden webside, skal du trykke på en fane øverst på skærmen for at få vist siden.

Bogmærker

For at åbne en webside oprettet med bogmærke skal du trykke  på browserens værktøjslinje og vælge et bogmærke.

Historie

Tryk på  på browserens værktøjslinje, og vælg fanen **Historie** for at åbne en webside fra listen af senest besøgte websider. Tryk på  for at slette al historik.

Brug af læsetilstand



Din tablet kan vise en forenklet udgave af websider, så de er nemmere at læse.

Læs nyheder eller blog-indlæg og andre sider med artikler nemt og uden distraktioner – med læsetilstand får du en side som er fri for overflødig grafik.

Tryk på  på URL'ens webadresselinje for at aktivere læsetilstand.

Sådan bruger du QSlide

Brug denne funktion til at gå på internettet uden at lukke det aktuelle program.

Mens du gennemgår indholdet på browseren, skal du trykke på . Du kan nu browse efter andre oplysninger på din tablet. For at få browseren vist på hele skærmen, klik på .

Sådan downloades filer

Brug programmet Downloads til at se, hvilke filer, der er blevet downloadet.

På startskærmen skal du trykke på **Apps**  > fanen **Apps** > **Downloads** .

Chrome

Brug Chrome til at søge efter oplysninger og browse websider.

På startskærmen skal du trykke på **Apps**  > fanen **Apps** > **Chrome** .

BEMÆRK: Dette program er muligvis ikke til rådighed. Det afhænger af land og tjenesteleverandør.

Sådan vises websider

Tryk på adressefeltet (øverst på skærmen), indtast en internetadresse eller et søgekriterium, og tryk på **Start** på tastaturet.

Åbning af en side

- For at gå til en ny side, skal du trykke på  øverst i browseren.
- For at gå til en anden webside, skal du trykke på en fane øverst på skærmen for at vælge siden.

Stemmestyret søgning på internettet

Tryk på adressefeltet, tryk på , sig et nøgleord, og vælg derefter et af de foreslåede nøgleord, der vises.

BEMÆRK: Denne funktion er muligvis ikke til rådighed. Det afhænger af land og tjenesteleverandør.

Synkronisering med andre enheder

Synkroniser åbne faner og bogmærker til brug i Chrome med en anden enhed, når du er logget ind på den samme Google-konto.

For at få vist åbne faner på andre enheder skal du trykke på **Menu-ikonet**  > **Seneste faner**. Du skal være logget på den samme Google-konto på alle enheder. Vælg at åbne en webside.

Tilføjelse og visning af bogmærker

For at tilføje bogmærker, skal du trykke på  i adresselinjen.

Du åbner en webside med bogmærke ved at trykke på **Menu-ikonet**  > **Bogmærker** og vælge den ønskede side.

Menuen Indstillinger i Chrome

Tryk på **Menu-ikonet**  for at få adgang til følgende indstillinger.

- **Ny fane** – Tryk for at åbne en ny websidefane.
- **Ny inkognitofane** – Tryk for at åbne en ny incognitofane.
- **Bogmærker** – Viser de websider, du har føjet til dine bogmærker.
- **Seneste faner** – Viser dine åbne websider på andre enheder.
- **Historik** – Viser dine browserdata (websider, du har besøgt).
- **Del...** – Giver dig mulighed for at dele websiden.
- **Udskriv...** – Tryk for at udskrive websiden. Du kan enten vælge at finde en printer på netværket automatisk eller angive en printer manuelt.
- **Find på siden** – Giver dig mulighed for at søge efter tekst på den aktuelle webside.
- **Føj til startskærm** – Giver dig mulighed for at føje en genvej til den aktuelle side på startskærmen.
- **Vis computerversion** – Markér denne for at åbne computerversionen, når du viser websider på din tablet.

- **Indstillinger** – Gør det muligt at ændre de indstillinger, der specifikt gælder Chrome-programmet.
- **Hjælp og feedback** – Viser oplysninger om brugen af Chrome-appen på din tablet og gør det muligt at sende feedback til udviklerne af Chrome.

Indstillinger

Åbn menuen Indstillinger

1 På startskærmen skal du trykke på **Apps**  > fanen **Apps** > **Indstillinger** .

ELLER

På startskærmen skal du trykke og holde nede på **tasten Seneste programmer**  > **Menu-ikonet**.

2 Vælg en indstillingskategori og konfigurer den ønskede indstilling.

TRÅDLØSE NETVÆRK

Wi-Fi

Wi-Fi – Aktiverer Wi-Fi, så der kan oprettes forbindelse til tilgængelige Wi-Fi-netværk.

Der vises en liste over tilgængelige Wi-Fi-netværk. Tryk på et for at etablere forbindelse til det.

BEMÆRK: Tryk på **Søg** for at søge efter tilgængelige Wi-Fi-netværk.

Tryk på **Menu** ikonet  i menuen Wi-Fi for at få adgang til følgende indstillinger.

Tilføj Wi-Fi – Gør det muligt manuelt at tilføje et nyt Wi-Fi-netværk.

Gemt Wi-Fi – Tillader at du glemmer gemte Wi-Fi-netværk..

Avanceret Wi-Fi – Åbner de avancerede Wi-Fi-indstillinger.

Interaktiv vejledning – Viser en række nyttige demo-programmer, der illustrerer Wi-Fi-funktionerne.

TIP! Sådan får du en MAC-adresse

I visse trådløse netværk med MAC-filtre skal du for at konfigurere en forbindelse indtaste MAC-adressen på din tablet i routeren.

Du kan finde MAC-adressen i følgende brugergrænseflade: På startskærmen skal du trykke på **Apps**  > **Indstillinger**  > **Wi-Fi** > **Menu-ikonet**  > **Avanceret Wi-Fi** > **MAC-adresse**.

Bluetooth

Slå den trådløse Bluetooth-funktion til og fra for at bruge Bluetooth. Hvis du slår Bluetooth til, er det muligt at parre og etablere forbindelse til andre Bluetooth-enheder.

Tryk på **Menu-ikonet**  i Bluetooth-menuen for at få adgang til følgende indstillinger.

Redigér tabletnavn – Ændrer navnet på din tablet, så den er nemmere at identificere, når du etablerer forbindelse til andre enheder. Indtast din tablets nye navn, og tryk derefter på **Gem**.

Synligheds-timeout – Indstiller, hvor lang tid andre Bluetooth-enheder kan se din tablet for at parre og etablere forbindelse. Vælg mellem **2 minutter**, **5 minutter**, **1 time**, og **Aldrig tid-udløb**.

Vis modtagne filer – Viser en liste med de filer, du har modtaget via Bluetooth.

Interaktiv vejledning – Viser en række nyttige demo-programmer, der illustrerer Bluetooth-funktionerne.

Dataforbrug

Viser dataforbruget i den valgte tidsperiode. Tryk på et program fra listen for at se programmets dataforbrug.

Mere..

Gør det muligt at konfigurere andre indstillinger for trådløse forbindelser og netværk.

Flytilstand – Her kan du aktivere flytilstand. Aktivering af flytilstand deaktiverer alle trådløse forbindelser.

Miracast – Gør det muligt trådløst at spejle din tablets skærm og lyd til en Miracast-dongle eller et tv.

SmartShare Beam – Gør det muligt at modtage multimedieindhold via SmartShare Beam fra LG-telefoner eller -tablets.

LG PC Suite – Gør det muligt at bruge Wi-Fi-forbindelsen til at overføre musik og billeder mellem en computer og tabletten.

Medieserver – Gør det muligt at dele medieindhold enheder i nærheden via DLNA.

VPN – Viser en liste over virtuelle private netværk (VPN'er), som du tidligere har konfigureret. Lader dig tilføje forskellige typer VPN'er.

BEMÆRK: Du skal angive en PIN-kode, adgangskode eller mønster til skærmlåsen, før du kan bruge oplysningslagring.

ENHED

Lyd

Lyd profiler – Gør det muligt at indstille lydprofilen til **Lyd**, **Kun vibration** eller **Forstyr ikke**.

Lydstyrke – Administrer lydstyrke for **Notifikationslyde**, **Touchfeedback & -system** og **Musik, video, spil og andre medier**.

Vibrationsstyrke – Gør det muligt at indstille vibratorstyrken for opkald, beskeder og touch feedback.

Notifikationslyde – Gør det muligt for dig at indstille din standardringetone for notifikation.

Forstyr ikke – Giver dig mulighed for at angive en tidsplan for, hvornår der skal forhindres afbrydelser fra notifikationer. Du kan indstille den til at tillade visse funktioner i at afbryde, når Kun prioritet er angivet.

Læseskærm – Giver dig mulighed for at vælge, om du vil vise eller skjule notifikationer på skærmlåsen.

Apps – Giver dig mulighed for at forhindre apps i at vise notifikationer eller indstille apps til at vise notifikationer med prioritet, når Forstyr ikke er angivet til Kun prioritet.

Tastelyd – Giver dig mulighed for at indstille tabletten til at afspille en lyd, når du trykker på knapper, ikoner og andre skærmfunktioner, der reagerer på berøring.

Lyd ved skærmlås – Giver dig mulighed for at indstille tabletten til at afspille en lyd, når du låser skærmen eller låser den op.

Vibrer, når der trykkes – Du kan indstille tabletten til at vibrere, når skærmen berøres.

Skærm

Baggrund

Tema – Indstiller skærmbilledets tema for din enhed.

Baggrund – Indstiller det wallpaper, du bruger på din baggrund.

Skærmeffekt – Indstiller den effekt, som du stryger med for at skifte skærmbilleder.

Tillad startskærmen looping – Afkrydsningsfelt, der indstiller baggrunde til at rulle kontinuerligt og udelukker dermed behovet for at rulle tilbage i modsat retning, når du når den ene ende.



Backup & gendannelse af hjemmeskærm – Giver dig mulighed for at sikkerhedskopiere og gendanne program- og widget-konfigurationer og temaer.

Hjælp – Viser oplysninger om startskærmen.

Låseskærm

Vælg skærmlås – Vælg en skærmlåstype til at beskytte din tablet med.

BEMÆRK: Efter opgradering til Lollipop-operativsystemet er din skærmlås muligvis ikke tilgængelig med undtagelse af mønster, PIN-kode og adgangskode.

Hvis dette er tilfældet, skal du gå til **Apps**  > **Indstillinger**  >

Sikkerhed > **Ryd oplysninger** for at slette sikkerhedscertifikaterne og derefter oprette en skærmlås.

Vær opmærksom på, at du sletter alle installerede sikkerhedscertifikater, når du rydder oplysningerne.

Smart Lock – Indstilles til at holde din enhed låst op, når en betroet Bluetooth-enhed er forbundet til den, når den befinder sig på en velkendt placering, som f.eks. hjemme eller på arbejde, eller når den genkender dit ansigt.

Skærmeffekt – Indstiller mulighederne for skærmeffekt.

Baggrund – Indstiller låseskærmens wallpaper. Vælg det fra **Galleri** eller **Wallpapergalleri**.

Genveje – Lader dig ændre genvejene på skærmen Låseskærm.

Ejeroplysninger – Gør det muligt at indtaste kontaktoplysninger, som vises på den låste skærm, hvis tabletten bliver væk.

Lås-timer – Giver dig mulighed for at angive det tidsrum, der skal forløbe, før skærmen låser automatisk efter skærmtimeout.

Afbryderknop låser øjeblikkeligt – Afkryds for øjeblikkeligt at låse skærmen, når Tænd/sluk-Lås/lås op-tasten trykkes ned. Denne indstilling tilsidesætter indstillingen for Sikkerheds-lås timer.

Lysstyrke – Juster skærmens lysstyrke. Tryk på **Lysstyrke om natten** for automatisk at indstille lysstyrken til 0% i timerne mellem 24:00 - 6:00.

Timeout for skærm – Indstil tidsforsinkelsen, inden skærmen automatisk slukkes.

Sluk effekt – Indstil den slukningseffekt der bruges, når skærmen slukkes.

Roterskærm automatisk – Indstil til automatisk retnings skift ved drejning af tabletten.

Dagdrøm – Tryk på kontakten Dagdrøm  for at slå funktionen til eller fra. Når funktionen er slået til, er det muligt at vise den indstillede pauseskærm, når tabletten er i dvale, når den er placeret i dockingstationen og/eller under opladning. Vælg mellem **Ur** og **Google Fotos**.

BEMÆRK: Opladning kan blive langsommere, når screensaveren er aktiveret.

Skrifttype – Skift skrifttypen på skærmen.

Skriftstørrelse – Skift størrelsen af skrifttypen på skærmen.

Smart-skærm – Lader skærmen forblive tændt, når enheden registrerer, at dine øjne ser på skærmen.

Touchmenu knapper – Gør det muligt at indstille, hvilke startberøringsknapper der skal vises og deres position på bjælken. Du kan også vælge farve og baggrund.

Kalibrering af motions sensor – Gør det muligt for dig at gøre vippefunktionen mere nøjagtig og sensorfunktionen hurtigere.

Lagring

INTERNT LAGER – Viser den samlede mængde ledig hukommelse for enheden og angiver, hvilken type data der bruger pladsen.

SD-KORT – Viser den samlede mængde ledig hukommelse for microSD-kortet.

Monter/Demonter SD-kort – Monterer og demonterer microSD-kortet fra tabletten, så du kan få adgang til de data, der er lagret på det, eller tage det sikkert ud. Indstillingen er nedtonet, hvis der ikke er sat et microSD-kort i, hvis du allerede har taget det ud, eller hvis du har monteret microSD-kortet i din computer.

Slet SD-kort – Sletter alt indhold på microSD-kortet permanent og forbereder det, så det kan bruges sammen med tabletten.

Batteri

BATTERIOPLYSNINGER – Se, hvor meget batteristrøm, der bruges på enhedsaktiviteter. Batteristanden vises i procent. Den resterende brugstid vises også.

Batteri forbrug – Viser batteriforbrug.

Batteri procent på statusbjælke – Viser batteri-procentsatsen på statuslinjen.

Strømsparer – Administrér batteriet for de strømbesparende elementer.

Tryk på  for at aktivere denne funktion. Tryk på **Strømsparer** for at få følgende valgmuligheder.

- **TÆND FOR STRØMSPARTILSTANDEN.:** Indstil det batteriniveau hvor batteribesparelse skal slå til. Vælg mellem Nu, 5 % batteri og 15 % batteri.

Hjælp – Tryk for at få adgang til tip om strømsparer.

Smart cleaning

Du kan administrere ubrugte programmer, gemte filer eller midlertidige internet-filer.

Apps

Viser liste over programmer, f.eks. programmer, der kører, eller programmer, der er downloadet.

Stryg til venstre og højre for at vælge én af de tre faner øverst på skærmen for at få vist detaljerede oplysninger for **APPS**, **PÅ SD-KORT**, **KØRER** og **ALLE** programmer.

Tryk på en post for at få vist flere oplysninger. Tryk på **Gennemtving stop** (eller **Stop**) og derefter **OK** for at forhindre programmet i at køre.

Dobbeltvindue

Split view – Når du trykker på et link i tilstanden fuld skærm eller trykker på en vedhæftet fil i en e-mail (kun billeder), aktiveres tilstanden Dobbelt vindue automatisk.

Hjælp – Viser nyttige oplysninger om brug af funktionen Dobbelt vindue.

PERSONLIG

Skytjenester

Tryk på **Tilføj konto** for at tilføje en cloud-konto. Du kan få adgang til cloud-konti fra denne menu. Tryk på **Menu-ikonet**  for at uploade filer.

Brugere

Denne menu viser de aktuelle brugere, som du har oprettet.

Tilføj brugere, når tabletten er låst – Tillader at du tilføjer en ny bruger, når din enhed er låst.

Tilføj bruger – Giver dig mulighed for at føje en ny konto til tabletten og bruge flerbrugerfunktionen.

Placering

Tilstand

Høj nøjagtighed (GPS og netværk) – Brug GPS and Wi-Fi-netværk til at bestemme placeringen.

Batteribesparelse (kun netværk) – Brug Wi-Fi-netværk til at bestemme placeringen.

Kun enhedssensorer (Kun GPS) – Brug GPS til at bestemme din nøjagtige placering.

NYLIG PLACERINGSANMODNING - Viser programmer, der for nylig har bedt om oplysninger om din placering.

Kamera – Enheden forsyner fotos og videoer med tags, der viser, hvor de er taget.

Anti-flimrer - Juster frekvens for at undgå flimrer på kameravisningsskærmen. Vælg **Auto, 50Hz** eller **60Hz**.

Placeringsrapportering i Google – Giver dig mulighed for at se dine Google-placeringsindstillinger.

Sikkerhed

Krypter tablet – Giver dig mulighed for at kryptere data på din tablet af sikkerhedshensyn. Det er påkrævet at indtaste en PIN-kode eller en adgangskode for at dekryptere tabletten, hver gang den tændes.

Kryptér SD-kort-hukommelse – Giver dig mulighed for at kryptere data på MicroSD-kortet af sikkerhedshensyn.

Password vises under indtastning – Viser det sidste tegn i den skjulte adgangskode, mens du skriver.

Enhedsadministratorer – Vis eller deaktiver tabletadministratorer.

Ukendte kilder – Giver mulighed for at installere programmer, der ikke er hentet fra Play Store.

Bekræft apps – Forbyd eller advar før installation af apps, der kan forårsage skade.

Lagertype – Viser typen af lager for certifikater.

Kendte legitimationsoplysninger – Viser certifikater fra kendte nøglecentre.

Installer fra lager – Vælg at installere krypterede certifikater.

Ryd oplysninger – Fjern alle certifikater.

Trust agents – Se eller deaktiver pålidelige agenter.

Skærmfastgørelse – Denne funktion giver dig mulighed for at låse enheden, så den aktuelle bruger kan få adgang til den fastgjorte app. Dette er nyttigt for brugere med børn.

Applikationer med brugsadgang – Tillader at du får vist info om forbrug af apps.

Konti og synkronisering

Tillader programmer at synkronisere data i baggrunden, uafhængigt af om du bruger programmerne. Ved at deaktivere funktionen **Auto synk data** kan du spare batteri og mindske (men ikke helt fjerne) dataforbrug.

Sprog og input

Brug indstillingerne Sprog og input til at vælge sprog for teksten på din tablet samt til at konfigurere skærmtastaturet, herunder ord som du har tilføjet i telefonens ordbog.

Backup & nulstilling

Backup af mine data – Indstilles for at sikkerhedskopiere dine indstillinger og programdata på Googles server.

Sikkerhedskonto – Konfigurerer den konto, hvor du ønsker at sikkerhedskopidata skal opbevares.

Automatisk gendannelse – Angives for at gendanne dine indstillinger og programdata, når programmerne geninstalleres på din enhed.

LG Backup-tjeneste – Sikkerhedskopierer alle oplysninger på enheden og gendanner dem i tilfælde af datatab eller -udskiftning. Se side 107 for flere oplysninger.

Nulstil til fabriksindstillinger – Nulstil indstillingerne til fabriksstandarderne, og slet alle dine data. Hvis du nulstiller tabletten på denne måde, bliver du bedt om at genindtaste de samme oplysninger, som da du første gang startede Android op.

SYSTEM

Genvejstast

Gør det muligt for dig at til- og frakoble genvejstasterne.

Dato & Tid

Brug indstillingerne Dato & Tid til at angive, hvordan datoer skal vises. Du kan også bruge disse indstillinger til at indstille dit eget klokkeslæt og din egen tidszone snarere end at indhente det aktuelle klokkeslæt fra det mobile netværk.

Tilgængelighed

Brug indstillinger for Tilgængelighed til at konfigurere ethvert plug-in for tilgængelighed, som du har installeret på tabletten.

BEMÆRK: Kræver yderligere tilføjelsesprogrammer, før det kan vælges.

TalkBack – Giver dig mulighed for at konfigurere TalkBack-funktionen, der hjælper svagtseende mennesker ved at give mundtlig tilbagemelding.

Tryk på TalkBack-knappen  øverst til højre på skærbilledet for at slå den til. Tryk på **Indstillinger** i bunden af skærmen for at tilpasse TalkBack-indstillingerne.

Skriftstørrelse – Markér denne for at øge tekststørrelsen.

Negative farver – Afkryds for at invertere farverne på skærmen og indholdet.

Farvejustering – Bruges til at øge farvekontrasten på skærmen. Tryk på  for at aktivere funktionen. Tryk derefter på skærmen og træk fingeren hen over skærmen i en hvilken som helst retning, indtil den ønskede farvekontrast er opnået.

Berøringszoom – Giver dig mulighed for at zoome ind og ud ved at trykke tre gange på skærmen.

Skærmskygge – Dæmper skærmens baggrundslys.

Tilgængelig genvej – Aktivér denne funktion for hurtigt at kunne aktivere tilgængelighedsfunktioner i to trin.

Tekst til tale-output – Indstiller det foretrukne taleprogram for tekst-til-tale og indstilling af talehastighed. Afspiller også en kort demonstration af talesyntese. Standardsproget vises også.

Lydtype – Indstiller lydtypen. Vælg **Mono** eller **Stereo**.

Lydbalance – Indstiller lydens balance. Bevæg skyderen på bjælken for at indstille den.



Slå alle lyde fra – Slår alle lyde fra.

Billedtekst – Gør det muligt at tilpasse undertekstindstillingerne af hensyn til personer med nedsat hørelse. Tryk på  for at aktivere denne funktion. Indstil sprog, tekststørrelse og undertekststil, som du ønsker.

Tid til berøringsfeedback – Indstiller tryk- og feedbacktiden. Vælg mellem **Kort**, **Medium** og **Lang**.

Touch assistant – Viser en berøringstavle med nem adgang til almindelige handlinger.

Timeout for skærm – Indstiller den tid, der skal forløbe, før skærmen slukkes.

Områder med berøringskontrol – Tryk på kontakten  for at tænde denne funktion. Gør det muligt at begrænse berøringsstyringen til udvalgte områder på skærmen. Tryk på **knappen Lydstyrke ned**  og **Tasten Hjem**  samtidigt for at aktivere og deaktivere funktionen.

Rotér skærm automatisk – Markér denne for at give enheden mulighed for at rotere skærbilledet afhængigt af enhedens retning (lodret eller vandret).

Talebekræftelse af adgangskode – Markér for at få verbal bekræftelse ved indtastning af adgangskoder.

Genvej til indstillinger for Tilgængelighed – Indstiller hurtig og nem adgang til udvalgte funktioner, når du trykker tre gange på tasten Hjem.

One-touch-indtastning – Hvert fingertryk indtaster et bogstav/en karakter på LG-tastaturet.

Kontaktadgang – Giver dig mulighed for at interagere med enheden ved hjælp af en eller flere switche, der fungerer som tastaturtaster. Denne menu kan være nyttig for brugere med mobilitetsbegrænsninger, der forhindrer dem i at interagere direkte med enheden.

Quick Cover

Aktivér denne menu for automatisk at slå skærmen til eller fra når Quick Cover benyttes.

Udskriver

Giver dig mulighed for at udskrive indholdet på visse skærme (som f.eks. websider, der vises i Chrome) til en printer, der er sluttet til det samme Wi-Fi-netværk som din Android-enhed.

Om tablettens

Denne menu gør det muligt at administrere dine softwareopdateringer og få vist forskellige oplysninger om din tablet.

Tablet navn – Giver dig mulighed for at angive tablettens navn.

Opdateringscenter – Giver mulighed for at kontrollere, om der findes program- og softwareopdateringer.

Batteri – Giver dig mulighed for at se oplysninger om batteristatus, batteristand og batteriforbrug.

Hardware information – Giver dig mulighed for at få vist modelnummer, IP-adresse, opetid, CSN, Wi-Fi MAC-adresse og Bluetooth-adresse.

Software information – Giver dig mulighed for at se Android-version, kerneversion, build-nummer og softwareversion.

Juridiske oplysninger – Giver dig mulighed for at se juridiske dokumenter vedrørende LG-programmer, open source-licenser og Googles juridiske oplysninger.

Om sikkerhedskopiering og gendannelse af enhedens data

Vi anbefaler, at du jævnligt opretter og gemmer en sikkerhedskopifil i den interne hukommelse, navnlig før du opdaterer programmer. Ved at have en opdateret sikkerhedskopi på et eksternt lagermedie kan du gendanne dataene på din enhed, hvis den bliver væk, stjæles eller ødelægges af en uforudset grund.

Dette LG Backup-program understøttes mellem LG smartphones og -tablets og andre versioner af software eller operativsystem. Det betyder, at når du køber en ny LG smartphone eller tablet, kan du gemme en sikkerhedskopi af data fra din gamle enhed på din nye enhed.

Hvis du har forudinstalleret LG-sikkerhedskopieringsprogrammet på din smartphone eller tablet, kan du foretage sikkerhedskopiering af og gendanne de fleste data, inklusive downloadede og forudinstallerede programmer, bogmærker, kalenderposter, kontakter, indstillinger for startskærmen og systemindstillinger. Du kan også:

- Udføre en manuel backup af din enhed.
- Gendanne dataene på din enhed.



Advarsel! For at undgå en uventet nedlukning under sikkerhedskopiering eller gendannelse på grund af for lidt strøm på batteriet, skal du sørge for altid at have dit batteri fuldt opladt.

Sikkerhedskopier dine tabletdata med LG Backup

- 1 Fra startskærmen skal du trykke på **Apps**  > **Indstillinger**  > **Backup & nulstilling** > **LG Backup-tjeneste** > **Backup**.
- 2 På skærbilledet Placering af sikkerhedskopi skal du trykke på **Internt lager** eller **SD-kort**, og derefter trykke på **Næste**.
- 3 Vælg afkrydsningsfeltet for de elementer du vil sikkerhedskopiere, og vælg **Næste**.
- 4 Læs de oplysninger der vises på skærmen og tryk derefter på **Start**.
- 5 Når der er lavet sikkerhedskopi af alle de valgte filer, får du beskeden **Sikkerhedskopiering udført**.

Gendannelse af tabletens data

BEMÆRK: Alle filer, der lagres på din tablet, slettes, før sikkerhedskopifilen gendannes. Sørg for at kopiere sikkerhedskopifilen til en anden placering.

- 1 Fra startskærmen skal du trykke på **Apps**  > **Indstillinger**  > **Backup & nulstilling** > **LG Backup-tjeneste** > **Filgendannelse og administration**.
- 2 På skærmen Gendan skal du vælge en sikkerhedskopifil, der indeholder de data, som skal gendannes.
- 3 Marker i afkrydsningsfelterne ud for de ting, du vil gendanne, og vælg **Næste** for at gendanne dem på din tablet.

BEMÆRK: Bemærk, at din tablets data bliver overskrevet med indholdet fra sikkerhedskopien.

- 4 Hvis filen med sikkerhedskopien er krypteret, skal du indtaste den adgangskode, som du oprettede, da du foretog krypteringen.

5 Når alle de valgte filer er blevet gendannet, genstartes tabletten automatisk.

BEMÆRK: Du kan aktivere funktionen **Lås sikkerhedskopifiler** når du opretter sikkerhedskopierne for at kryptere dine sikkerhedskopifiler for ekstra beskyttelse.

På startskærmen for LG sikkerhedskopi skal du berøre **Menu-ikonet**  > **Indstil adgangskode** og indtaste en adgangskode og et tip i tilfælde af, at du glemmer din adgangskode. Når du har angivet en adgangskode, skal du indtaste det, hver gang du vil sikkerhedskopiere/gendanne.

Opdatering af tabletsoftware

Opdatering af tabletsoftware



Med denne funktion kan du opdatere tablettens firmware til den nyeste version på en praktisk måde via internettet uden at skulle besøge et servicecenter. Du kan finde flere oplysninger om, hvordan du bruger denne funktion ved at besøge:

<http://www.lg.com>

Eftersom opdatering af tablettens firmware kræver brugerens fulde opmærksomhed under opdateringsprocessen, er det vigtigt, at du følger alle de instruktioner og meddelelser, der vises ved hvert trin, før du fortsætter. Bemærk, at hvis du fjerner USB-kablet eller batteriet under opgraderingen, kan din tablet tage alvorlig skade.

Opdatering af LG-tablettens software via OTA (Over-the-Air)

Med denne funktion kan du opdatere tablettens firmware til den nyere version på en praktisk måde via OTA, uden at du behøver at tilslutte USB-datakablet. Denne funktion er kun tilgængelig, hvis eller når LG gør den nyere version af firmwaren tilgængelig for din enhed. Først kan du tjekke din tablets softwareversion:

På startskærmen skal du trykke på **Apps**  > **Indstillinger**  > **Om tabletten** > **Software information**.

For at udføre opdatering af tablettens software skal du på startskærmen trykke på **Apps**  > **Indstillinger**  > **Om tabletten** > **Opdateringscenter** > **Software opdatering** > **Tjek nu for opdatering**.

BEMÆRK: LG forbeholder sig ret til kun at gøre firmwareopdateringer tilgængelige for udvalgte modeller efter eget valg og garanterer ikke, at den nyeste version af firmworen er tilgængelig til alle tabletmodeller.

BEMÆRK: Dine personlige data – herunder oplysninger om din Google-konto og andre eventuelle konti, dine system-/programdata og -indstillinger samt eventuelle downloadede programmer og din DRM-licens - slettes muligvis under opdateringen af enhedens software. Af samme årsag anbefaler LG, at du sikkerhedskopierer dine personlige data, før du opdaterer tablettens software. LG er ikke ansvarlig for tab af personlige data.

Tilbehør

Dette tilbehør kan bruges sammen med din tablet. (De anførte dele kan være ekstraudstyr).

Rejseadapter

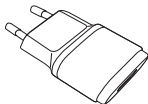

USB-kabel

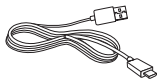

Vejledning til
lynstart



BEMÆRK:

- Brug altid originalt LG-tilbehør. Ellers risikerer du, at din garanti bortfalder.
- Tilbehør afviger fra område til område.

Fejlfinding

Dette kapitel beskriver nogle problemer, som du kan opleve ved brug af din tablet. Visse problemer kræver, at du kontakter din tjenesteudbyder, men de fleste af problemerne kan du nemt selv løse.

Meddelelse	Mulige årsager	Mulige løsninger
Ikke muligt at indstille programmer	Understøttes ikke af tjenesteudbyderen, eller registrering kræves.	Kontakt din tjenesteudbyder.
Opladningsfejl	Batteriet er ikke opladet.	Oplad batteriet.
	Udendørstemperatur er for varm eller for kold.	Sørg for, at tabletten oplades ved normal temperatur.
	Kontaktproblem	Kontroller opladeren og dens forbindelse til tabletten.
	Ingen spænding	Slut opladeren til et andet stik.
	Opladeren er i stykker	Udskift opladeren.
	Forkert oplader	Brug kun originalt LG-tilbehør.

Meddelelse	Mulige årsager	Mulige løsninger
Ikke muligt at sende/ modtage billede	Hukommelse fuld	Slet nogle billeder fra din tablet.
Filer åbnes ikke	Ikke-understøttet filformat	Kontroller de understøttede filformater.
Ingen lyd	Vibrationstilstand	Kontroller lydmenuens indstillingsstatus for at se, om du har sat telefonen i vibrations- eller stilletilstand.



SUOMI

Käyttöopas



- Ruutunäytöt ja kuvat eivät ehkä näytä samalta kuin varsinaisessa laitteessa.
- Tämän käyttöoppaan tiedot saattavat poiketa laitteesi varsinaisesta käytöstä ohjelmiston ja palveluntarjoajan mukaan. Tämän asiakirjan tiedot saattavat muuttua ilman ennakoilmoitusta.
- Tämä laite ei sovellu näkövammaisille, koska siinä on kosketusnäyttönäppäimistö.
- Copyright ©2015 LG Electronics, Inc. Kaikki oikeudet pidätetään. LG ja LG-logo ovat LG Groupin ja sen tytäryhtiöiden tavaramerkkejä. Kaikki muut tavaramerkit ovat omistajiensa omaisuutta.
- Google™, Google Maps™, Gmail™, YouTube™, Hangouts™ ja Google Play™ ovat Google, Inc.:in tavaramerkkejä.

Sisällys

Tietoja tästä käyttöoppaasta	5	Pyyhkäise tai liu'uta	32
Tietoja tästä käyttöoppaasta	5	Kaksoisnapsautus	32
Tavaramerkit.....	6	Zoomaus nipistämällä.....	32
DivX HD	6	Näytön suunnan vaihtaminen.....	32
Turvallisen ja tehokkaan käytön suositukset	8	Kotinäyttö	32
Tärkeä huomautus	18	Kotinäytön mukauttaminen	34
Laitteesi tunteminen	22	Sovellusten avaaminen, vaihtaminen, ja pysäyttäminen	34
Tabletin yleisnäkymä	22	Kahtia jaettu ikkuna -ominaisuuden käyttäminen.....	35
Tabletin lataaminen	24	Sovelluskuvakkeiden mukauttaminen Kotinäytössä	36
Akun käyttöajan pidentäminen.....	25	Kohtien piilottaminen Koti-näytössä. 37	
Voit pidentää akun käyttöaikaa seuraavasti:.....	25	Pikahaku	37
Akun varaustason tarkistaminen.....	26	Ilmoitukset	37
Akkua käyttävien sovelluksien valvonta	26	Ilmoituksiin pääseminen.....	38
MicroSD-kortin asentaminen	26	Ilmoituspaneelin pika-asetusvalintojen järjestäminen uudelleen	39
MicroSD-kortin poistaminen	27	QSlide-sovellukset ilmoituspaneelissa.....	39
MicroSD-kortin alustaminen	28	QSlide-sovellusten käyttäminen.....	39
Näytön lukitseminen ja avaaminen ...	28	Tilapalkin ilmoituskuvakkeet.....	40
Näyttö kytkeytyy päälle käyttämällä KnockON-toimintoa.....	29	Useita käyttäjiä	41
Näytön lukituksen poistaminen Knock Code -ominaisuutta käyttämällä.....	29	QSlide	43
Aloituspäätö	31	Kuvankaappaus	44
Vihjeitä kosketusnäytön käyttöön	31	Kuvan kaappaus QuickMemo+ -toimintoa käyttäen	45
Napauta tai kosketa	31	Kuvan kaappaus Capture plus -toiminnolla.....	45
Pidä valittuna.....	31	Tekstinsyöttötavat	46
Vedä.....	31	Anna ehdotettuja sanoja.....	47

Jaa näppäimistö eleohjausta käyttäen	47	Tietokoneyhteydet USB-kaapelilla	56
Näppäimistön korkeuden muuttaminen	47	Musiikin, valokuvien ja videoiden siirtäminen käyttäen Mediaiaite (MTP) -tilaa	56
Alarivin näppäimien vaihtaminen	47	Synkronointi Windows Media Playerin kanssa	56
Erikoismerkkien antaminen	48	PC-liitännät USB-kaapelilla Mac OS X -käyttäjille	57
Google-tilin asetus.....	49	Yhteystiedot.....	58
Laitteen yhdistäminen verkkoihin ja muihin laitteisiin.....	50	Yhteystiedon etsiminen.....	58
Wi-Fi	50	Yhteystiedon lisääminen.....	58
Yhteydet Wi-Fi-verkkoihin	50	Suosikkiyhteystiedot.....	58
Wi-Fi-yhteyden käynnistäminen ja yhteyden muodostaminen		Ryhmän luominen	59
Wi-Fi-verkkoon.....	50	Sähköposti	60
Bluetooth	51	Sähköpostitilin hallinta.....	60
Bluetoothin käyttöönotto ja laiteparin muodostaminen Bluetooth-laitteen kanssa.....	51	Tilin kansioiden käyttäminen.....	61
Lähetä dataa Bluetooth-ominaisuutta käyttäen.....	52	Sähköpostiviestin kirjoittaminen ja lähettäminen	61
Vastaanota dataa Bluetooth-ominaisuutta käyttäen.....	52	Sähköpostien vastaanottaminen	61
SmartShare	53	Viihde.....	62
Sisällön toistaminen monissa eri laitteissa.....	53	Kamera.....	62
Toistaminen/Lähettäminen.....	53	Etsimen ominaisuudet	62
Sisällön toistaminen lähellä olevista laitteista	53	Lisäasetusten käyttäminen.....	63
Laitteiden yhdistäminen.....	53	Valokuvan ottaminen.....	63
Muiden laitteiden hakeminen.....	54	Loitonna tai lähennä kuvaa.....	63
Pilvipalvelujen käyttäminen.....	54	Valokuvaus eleellä.....	64
Pilvi käyttäminen.....	54	Kuvan ottamisen jälkeen.....	64
QPair	54	Tallennettujen kuvien tarkasteleminen	65
		Videon tallentaminen	66
		Tallennettujen videoiden katselu	66
		Galleria.....	67

Kuvien katselu.....	67	Verkkosivujen katselu.....	88
Videoiden katselu.....	68	Sivun avaaminen.....	88
Kuvien ja videoiden poistaminen.....	68	Verkon valitseminen äänen avulla.....	88
Taustakuvan asettaminen.....	68	Synkronointi muiden laitteiden kanssa.....	89
Kuvaesitys.....	68	Kirjanmerkkien lisääminen ja näyttäminen.....	89
Video.....	69	Chrome-valintojen valikko.....	89
Videon toistaminen.....	69		
Musiikki.....	70	Asetukset.....	91
Siirrä musiikkia käyttämällä Mediaiaite (MTP).....	71	Asetusvalikon käyttäminen.....	91
Musiikkikappaleen toistaminen.....	71	LANGATTOMAT	
		VERKKOYHTEYDET.....	91
Työkalut.....	74	LAITE.....	93
QuickMemo+.....	74	HENKILÖKOHTAINEN.....	98
QuickRemote.....	76	JÄRJESTELMÄ.....	101
Hälytys.....	78		
Laskin.....	78	LG Backup.....	105
Kalenteri.....	79	Tietoja laitteen tietojen varmuuskopioinnista ja palauttamisesta.....	105
Tehtävät.....	80	Tablettisi tietojen LG-varmuuskopiointi.....	106
Tiedostonhallinta.....	81	Tabletin tietojen palauttaminen.....	106
Äänitys.....	82		
POLARIS Office 5.....	83	Tabletin ohjelmiston päivitys.....	108
Google+.....	84	Tabletin ohjelmiston päivitys.....	108
LG SmartWorld.....	84	LG-tabletin ohjelmistopäivitys Over-the-Air (OTA) -palvelun välityksellä.....	108
		Lisävarusteet.....	110
Web.....	86		
Internet.....	86	Vianmääritys.....	111
Sivun avaaminen.....	86		
Kirjanmerkit.....	87		
Historia.....	87		
Lukijatilän käyttäminen.....	87		
QSliden käyttäminen.....	87		
Lataa tiedostoja.....	87		
Chrome.....	88		

Tietoja tästä käyttöoppaasta

Tietoja tästä käyttöoppaasta

- Lue tämä käyttöopas huolellisesti ennen laitteen käyttöönottoa. Tämä varmistaa, että käytät laitettasi turvallisesti ja oikein.
- Jotkin tässä ohjeessa esitetyt kuvat ja kuvankaappaukset voivat näyttää erilaisilta omassa tabletissasi.
- Sisältö voi poiketa lopullisesta tuotteesta tai palveluntarjoajan tai operaattorin tarjoamasta ohjelmistosta. Sisältöä voidaan muuttaa ilman etukäteen annettavaa ilmoitusta. Käyttöoppaan uusin versio on saatavilla LG-verkkosivustolla osoitteessa www.lg.com.
- Laitteesi sovellukset ja niiden toiminnot voivat poiketa maasta, alueesta, tai laitteiston spesifikaatioista riippuen. LG ei vastaa suorituskykyongelmista, jotka aiheutuvat muiden kuin LG:n kehittämien sovellusten käytöstä.
- LG ei vastaa suorituskyky- tai yhteensopivuusongelmista, jotka aiheutuvat rekisteriasetusten muokkaamisesta tai käyttöjärjestelmään tehdyistä muutoksista. Käyttöjärjestelmän mukauttaminen voi aiheuttaa laitteen tai siinä olevien sovellusten toimintahäiriöitä.
- Laitteen mukana toimitettava ohjelmisto, äänet, taustakuvat, kuvat ja muut mediat on lisensoitu rajoitettuun käyttöön. Jos käytät niitä kaupalliseen tai muuhun tarkoitukseen, voit rikkoa tekijänoikeuslakeja. Olet käyttäjänä vastuussa median laittomasta käytöstä.
- Tietoliikennepalveluista, kuten viestien lähettämisestä, lataamisesta, automaattisesta synkronoinnista tai sijaintipalveluiden käytöstä, voidaan periä lisämaksuja. Voit välttää lisämaksut valitsemalla datapalvelun, joka vastaa tarpeitasi. Saat lisätietoja ottamalla yhteyttä palveluntarjoajaasi.

Tavaramerkit

- LG ja LG-logo ovat LG Electronicsin tavaramerkkejä.
- Kaikki muut tavaramerkit ja tekijänoikeudet ovat omistajiensa ja haltijoidensa omaisuutta.



TIETOJA DIVX-VIDEOSTA: DivX® on Rovi Corporationin tytäryhtiön, DivX, LLC:n, kehittämä digitaalivideomuoto. Tämä puhelin on virallinen DivX Certified®-laite, joka toistaa DivX-videota ja on läpäissyt vaativat testit sen todisteeksi. Sivustossa divx.com on lisätietoja ja ohjelmistotyökaluja, joilla voit muuntaa tiedostoja DivX-videomuotoon.

TIETOJA DIVX VIDEO-ON-DEMAND:sta: Tämä DivX Certified® -laite vaatii rekisteröinnin, jotta sillä voi toistaa ostettuja DivX Video-on-Demand (VOD) -elokuvia. Luo rekisteröintikoodi laitteen asetusvalikon DivX VOD -osassa. Lisätietoja rekisteröinnistä on osoitteessa vod.divx.com.

DivX Certified® -laite, jolla voi toistaa enintään 720p:n HD-videoita DivX®-muodossa, mukaan lukien maksullinen sisältö.

DivX®, DivX Certified® ja niihin liittyvät logot ovat Rovi Corporationin tai sen tytäryhtiöiden tavaramerkkejä ja niihin on käyttöluva.

Avoimen lähdekoodin ohjelmiston ilmoitustiedot

Voit hankkia tämän tuotteen sisältämän lähdekoodin GPL-, LGPL-, MPL- ja muiden avoimen lähdekoodin käyttöoikeuksien perusteella osoitteesta <http://opensource.lge.com>.

Lähdekoodin lisäksi voit ladata kaikki mainitut käyttöoikeusehdot, takuun vastuuvapauslausekkeet ja tekijänoikeusilmoitukset.

LG Electronics toimittaa avoimen lähdekoodin myös CD-levyllä. Tästä palvelusta veloitetaan vain toimituskustannukset, eli tietovälineen hinta ja toimituskulut. Pyynnön voi tehdä sähköpostitse osoitteeseen opensource@lge.com. Tarjous on voimassa kolme (3) vuotta tuotteen ostopäivästä.

Turvallisen ja tehokkaan käytön suositukset

Lue seuraavat ohjeet. Näiden ohjeiden noudattamatta jättäminen voi olla vaarallista tai rikkoa lakia.

Jos laitteessa ilmenee vika, laitteen ohjelmistotyökalu kerää siitä tietoja virhelokiin. Työkalu kerää vain vikaa koskevia tietoja, kuten tietoja signaalin voimakkuudesta ja ladatuista sovelluksista. Lokia käytetään vain vian määrittämiseen. Lokit ovat salattuja ja vain LG:n valtuutettu huoltokeskus pääsee käsiksi lokin tietoihin, kun laite viedään huoltoon.

Altistuminen radiotaajuusenergialle

Tietoja radioaaltoaltistuksesta ja ominaisabsorptionopeuksista (SAR).

Tämä taulutietokone LG-V700 on suunniteltu sovellettavien radioaalloille altistumista koskevien turvallisuusmääräyksiensä mukaiseksi. Vaatimukset perustuvat tieteellisiin tutkimuksiin ja sisältävät turvarajan, joka takaa kaikkien henkilöiden turvallisuuden ikään tai terveydentilaan katsomatta.

- Altistumisstandardissa käytetään mittayksikköä, joka tunnetaan nimellä ominaisabsorptionopeus eli SAR. SAR-testeissä käytetään laitteen suurinta hyväksyttyä lähetystehoä kaikilla testattavilla taajuuskaistoilla.
- Vaikka eri LG-laitemallien SAR-tasot voivat vaihdella, ne kaikki täyttävät asianmukaiset radioaaltoaltistusta koskevat suositukset.
- ICNIRP:n (International Commission on Non-Ionizing Radiation Protection) suosittelema SAR-raja on 2 W/kg keskimäärin kymmenellä (10) grammalla kudosta.
- Tämän laitteen suurin SAR-arvo keholla käytettäessä, kuten tässä oppaassa kuvataan, on 0,656 W/kg.

- Tämä laite täyttää radiosignaalin altistumiselle asetetut raja-arvot, kun sitä käytetään joko normaalissa käyttöasennossa korvaa vasten tai niin, että laite sijaitsee vähintään 0,00 cm etäisyydellä kehosta. Kun laitetta säilytetään laitteen kantolaukussa, vyökiinnikkeessä tai pidikkeessä, laitteen tulee olla vähintään 0,00 cm etäisyydellä kehosta. Kantolaukussa, vyökiinnikkeessä tai pidikkeessä ei saa olla metallia. Jotta laitteesta voi siirtää tiedostoja ja viestejä, tarvitaan laadukas verkkoyhteys. Joissakin tapauksissa datatiedostojen tai viestien lähettäminen voi viivästyä, kunnes riittävän hyvä yhteys on käytettävissä. Varmista, että yllä olevia etäisyysohjeita noudatetaan, kunnes lähetyks on suoritettu.

Tuotteen huolto ja ylläpito

VAROITUS

Käytä vain tälle mallille hyväksytyjä akkuja, latureita ja lisävarusteita. Muiden lisälaitteiden käyttö laitteessa voi mitätöidä takuun tai olla vaarallista.

- Älä pura tätä laitetta. Vie laite hyväksytylle huoltohenkilölle, jos tarvitaan korjausta.
- Takuun alaisuuteen kuuluvissa korjauksissa saatetaan LG:n harkinnan mukaan käyttää uusien osien ohella huollettuja varaosia, sillä ehdolla että ne vastaavat toiminnallisuudeltaan korjattavia tuotteen osia.
- Älä säilytä laitetta sähkölaitteiden, kuten televisioiden, radioiden ja tietokoneiden, lähellä.
- Älä säilytä laitetta lämpöpatterin tai muun lämmönlähteen lähellä.
- Älä pudota laitetta.
- Älä altista tätä laitetta mekaaniselle tärinälle tai iskuille.

- Sulje laite aina alueilla, missä säännöt sitä edellyttävät. Älä esimerkiksi käytä laitetta sairaaloissa, koska se saattaa häiritä herkkiä lääketieteellisiä laitteita.
- Älä käsittele laitetta märin käsin, kun sitä ladataan. Se voi aiheuttaa sähköiskun tai vaurioittaa laitetta.
- Älä lataa laitetta tulenarkojen materiaalien lähetyksillä, sillä laite voi kuumentua ja aiheuttaa palovaaran.
- Puhdista laitteen ulkopinta kuivalla kankaalla (älä käytä liuottimia, kuten bentseeniä, ohennetta tai alkoholia).
- Älä lataa tablettitietokonetta pehmeällä alustalla.
- Lataa laite hyvin ilmastoidussa paikassa.
- Älä altista tätä laitetta savulle tai pölylle.
- Älä säilytä laitetta maksu- tai muiden korttien lähellä, jos niissä on magneettinauha.
- Älä koputa näyttöä terävällä esineellä. Se voi vahingoittaa tablettitietokonetta.
- Älä anna laitteen kastua.
- Käytä varoen lisävarusteita, kuten kuulokkeita.
- Älä käytä, kosketa tai yritä poistaa tai korjata rikkoutunutta, murentunutta tai halkeillutta lasia. Takuu ei kata virheellisestä käytöstä aiheutunutta näytön rikkoutumista.
- Tablettitietokone on sähkölaite, joka lämpenee tavallisen käytön aikana. Erittäin pitkäkestoinen, suora ja tiivis ihokontakti saattaa tuntua epämiellyttävältä tai aiheuttaa lieviä palovammoja. Käsittele siksi laitetta harkiten sekä käytön aikana että käytön jälkeen.
- Jos laite kastuu, katkaise heti virta ja anna laitteen kuivua kokonaan. Älä yritä nopeuttaa kuivumista käyttämällä esimerkiksi uunia, mikroaaltouunia tai hiustenkuivainta.

- Kastuneessa laitteessa oleva neste muuttaa laitteen sisällä olevan tuotemerkinnän väriä. Takuu ei kata vaurioita, jotka ovat aiheutuneet laitteen kastumisesta.
- Käytä tablettitietokonetta 0 - 40 °C:n lämpötilassa, jos mahdollista. Laitteen käyttö erittäin alhaisissa tai korkeissa lämpötiloissa voi aiheuttaa laitteen vaurioitumisen, toimintahäiriöitä tai jopa laitteen räjähtämisen.

Laitteen tehokas käyttö

Elektroniikkalaitteet

Kaikki pöytölaitteet voivat olla alttiita häiriöille, mikä voi vaikuttaa niiden toimintaan.

- Älä käytä tätä laitetta lääketieteellisten laitteiden lähellä ilman lupaa. Älä pidä tablettitietokonetta sydämentahdistimen päällä, esimerkiksi rintataskussa.
- Tämä laite saattaa häiritä joitakin kuulolaitteita.
- Pienetkin häiriöt voivat vaikuttaa esimerkiksi televisioihin, radioihin ja tietokoneisiin.

Ajoturvallisuus

Noudata paikallisia lakeja ja asetuksia, jotka koskevat tämän laitteen käyttämistä autoiltaessa.

- Älä pidä laitetta kädessä ajon aikana.
- Keskity ajamiseen.
- Radiosignaalit saattavat vaikuttaa autosi elektroniisiin järjestelmiin kuten autostereoihin ja turvavarusteisiin.

- Jos ajoneuvossa on turvatyyny, varmista, että kiinnitetty tai siirrettävä langaton laite ei estä sen aukeamista. Turvatyyny ei ehkä aukea oikein tai sen virheellinen toiminta aiheuttaa vakavan vamman.
- Jos kuuntelet musiikkia, kun liikut ulkona, käytä kohtuullista äänenvoimakkuutta, jotta pystyisit tarkkailemaan ympäristöäsi. Tämä on erityisen tärkeää teillä liikuttaessa.

Varo kuulovaurioita

HUOMAUTUS: Kuulokkeiden liian suuri äänenpaine saattaa vaurioittaa kuuloa.



Älä kuuntele pitkiä aikoja suurella äänenvoimakkuudella. Näin voit estää mahdolliset kuulovauriot.

- Pitkäkestoinen koville äänille altistuminen voi vaurioittaa kuuloasi. Siksi suosittelemme, ettet kytke laitetta päälle tai pois päältä, kun se on korvan lähellä. Suosittelemme myös musiikin äänenvoimakkuuden pitämistä kohtuullisena.
- Laske äänenvoimakkuutta kuulokkeita käyttäessäsi, jos et kuule lähelläsi olevien ihmisten puhetta, tai jos vieressäsi oleva henkilö kuulee, mitä kuuntelet.

Lasiosat

Jotkut tämän laitteen osat on valmistettu lasista. Lasi saattaa särkyä, jos laite putoaa kovalle pinnalle tai siihen kohdistuu kova isku. Jos lasi särkyy, älä kosketa tai yritä irrottaa sitä. Älä käytä laitetta, ennen kuin valtuutettu huoltoliike on vaihtanut rikkoutuneen lasin uuteen.

Räjätystyömaa

Älä käytä laitetta räjäytystöiden aikana. Noudata käyttökieltoja ja muita sääntöjä tai ohjeita.

Räjähdysherkät alueet

- Älä käytä tablettitietokonetta huoltoaseman tankkauspaikassa.
- Älä käytä polttoaineen tai kemikaalien lähettyvillä.
- Älä kuljeta tai säilytä syttyviä kaasuja, nesteitä tai räjähteitä samassa auton tilassa, jossa säilytät tätä laitetta tai sen lisävarusteita.

Lentokoneessa

Langattomat laitteet saattavat aiheuttaa häiriöitä lentokoneessa.

- Sammuta tablettitietokone, ennen kuin nouset lentokoneeseen.
- Älä käytä sitä ennen nousua tai laskun jälkeen ilman miehistön lupaa.

Lapset

Säilytä laitetta pienten lasten ulottumattomissa. Laitteessa on pieniä osia, jotka voivat aiheuttaa tukehtumisvaaran. Laitteessa on myös sisäinen akku, joka voi väärin käytettynä tai huollettuna aiheuttaa vaaratilanteita.

Akun tiedot ja huolto

- Akun latausta ei tarvitse purkaa kokonaan ennen uutta latausta. Muista akkujärjestelmistä poiketen tällä ei ole sellaista ns. muistivaikutusta, joka vaarantaisi akun toiminnan.
- Käytä ainoastaan LG:n akkuja ja latureita. LG-laturit on suunniteltu maksimoimaan akun käyttöiän.
- Älä pura akkua tai aiheuta oikosulkuja.
- Lataa akku, jos sitä ei ole käytetty pitkään aikaan. Se maksimoi akun käytettävyyden.
- Älä altista laturia suoralle auringonvalolle tai käytä sitä kylpyhuoneessa tai muussa kosteassa tilassa.
Älä jätä akkua kuumaan tai kylmään, sillä se saattaa heikentää akun suorituskykyä.
- Väärä akkutyyppi saattaa aiheuttaa räjähdysvaaran.
- Hävitä käytetyt akut valmistajan ohjeiden mukaisesti. Kierrätä mahdollisuuksien mukaisesti. Älä hävitä talousjätteiden mukana.
- Irrota laturi aina pistorasiasta, kun tämän laitteen akku on ladattu täyteen, jotta laturi ei kuluta tarpeettomasti virtaa.
- Akun todellinen käyttöikä määräytyy verkkomäärityksen, tuoteasetuksien, käyttötapojen, akun ominaisuuksien ja ympäristötekijöiden mukaan.
- Vältä terävien esineiden, kuten eläinten hampaiden ja kynsien, joutumista kosketuksiin akun kanssa. Muutoin saattaa syttyä tulipalo.

VAROITUS

Huomautus akun vaihdosta

- Li-ioniakku on vaarallinen osa, joka voi aiheuttaa vammoja.
- Jos akun vaihtaa joku muu kuin pätevä ammattilainen, laite voi vaurioitua.
- Älä vaihda akkua itse. Akku voi vahingoittua, mikä voi aiheuttaa ylikuumenemisen ja vammoja käyttäjälle. Valtuutetun huoltoliikkeen on vaihdettava akku. Akku on kierrätettävä tai hävitettävä erillään kotitalousjätteestä.
- Tässä tapauksessa tuote pitää sisällään akun joka on liitetty kiinteästi tuotteeseen ja jota ei voida välittömästi poistaa loppukäyttäjien toimesta, LG suosittelee että vain pätevoitetty ammattilaiset poistavat akun, joko vaihtoa varten tai kierrätettäväksi tämän tuotteen käyttöiän päätyttyä. Estääkseen tuotteelle tapahtuvaa vahinkoa ja taatakseen oman turvallisuutensa, käyttäjien ei pidä yrittää irrottaa akkua vaan ottaa yhteyttä LG-palvelulinjaan tai muuhun itsenäiseen palvelutoimittajaan saadakseen ohjeistusta.
- Akun irrotus käsittää tuotteen kuoren purkamisen, sähköjohtojen/-liitäntöjen irrotuksen, ja akkukennon irrotuksen erikoistyökaluilla. Jos tarvitset ohjeita pätevoitettyjä ammattilaisia varten koskien akun turvallista irrotusta, vieraile osoitteessa <http://www.lge.com/global/sustainability/environment/take-back-recycling>

Tablettitietokoneen päivitys

Uusimmat laitteet, ohjelmiston uudet toiminnot ja parannukset.

- Päivitä tablettitietokone ilman tietokonetta: valitse **Päivityskeskus**  > **Ohjelmistopäivitys** > **Etsi päivityksiä nyt**.
- Päivitä tablettitietokone liittämällä se tietokoneeseen.

Lisätietoja tästä toiminnosta saa osoitteesta

<http://www.lg.com/common/index.jsp> ja valitse maa sekä kieli.

VAATIMUSTENMUKAISUUSILMOITUS

LG Electronics vakuuttaa, että tämä **LG-V700**-tuote on direktiivin **1999/5/EC** keskeisten vaatimusten ja muiden olennaisten säännösten mukainen. Vaatimustenmukaisuusilmoitus löytyy osoitteesta

<http://www.lg.com/global/declaration>

Ota yhteyttä seuraavaan toimistoon tuotteen vaatimustenmukaisuutta koskevissa kysymyksissä:

LG Electronics Inc.

EU Representative, Krijgsman 1,

1186 DM Amstelveen, The Netherlands



Vanhojen laitteiden hävittäminen

- 1 Kaikki elektroniset laitteet ovat ongelmajätettä, joten ne on toimitettava paikalliseen keräyspisteeseen.
- 2 Vanhan laitteen asianmukainen hävittäminen ehkäisee mahdollisia ympäristöön ja terveyteen kohdistuvia haittavaikutuksia.
- 3 Lisätietoja vanhan laitteen hävittämisestä saat ottamalla yhteyden paikallisiin viranomaisiin, kierrätyskeskukseen tai jälleenmyyjään, jolta ostit laitteen.



Paristojen ja akkujen hävittäminen

- 1 Merkin yhteydessä voi olla myös kemiallisen aineen merkki, kuten elohopea (Hg), kadmium (Cd) tai lyijy (Pb), jos paristossa/akussa on yli 0,0005 % elohopeaa, yli 0,002 % kadmiumia tai yli 0,004 % lyijyä.
- 2 Kaikki paristot/akut ovat ongelmajätettä, joten ne on toimitettava paikalliseen keräyspisteeseen.
- 3 Vanhojen paristojen/akkujen asianmukainen hävittäminen ehkäisee mahdollisia ympäristöön ja terveyteen kohdistuvia haittavaikutuksia.
- 4 Lisätietoa vanhojen paristojen/akkujen hävittämisestä saat ottamalla yhteyden paikallisiin viranomaisiin, kierrätyskeskukseen tai jälleenmyyjään, jolta ostit laitteen.

Tärkeä huomautus



Lue nämä ohjeet ennen tablettisi käytön aloittamista!

Tarkista ennen soittamista tai tabletin viemistä huoltoon, mainitaanko tabletissa ilmenneet ongelmat tässä osiossa.

1. Tabletin muisti

Jotta saisit lisää muistia käyttöön, sinun tulee tarkistaa tabletin muisti ja poistaa joitakin tietoja, kuten sovelluksia.

Sovellusten poistaminen:

- 1 Valitse  >  > **Sovellukset**-välilehti > **Asetukset**  > **Sovellukset**.
- 2 Kun kaikki sovellukset tulevat näkyviin, valitse sovellus jonka haluat poistaa.
- 3 Valitse **Poista** ja vahvista valitsemalla **OK**.

2. Ennen avoimen lähdekoodin sovelluksen ja käyttöjärjestelmän (OS) asentamista



VAROITUS

Jos asennat muun kuin valmistajan tarjoaman käyttöjärjestelmän, se voi aiheuttaa tablettisi toimintahäiriön. Lisäksi se voi mitätöidä tablettisi takuun.

VAROITUS

Suojellaksesi tablettiasi ja henkilökohtaisia tietojasi lataa sovelluksia vain luotettavista lähteistä, kuten Play Storesta. Jos tabletissasi on väärin asennettuja sovelluksia, tablettisi ei ehkä toimi normaalisti tai voi tapahtua vakava virhe. Sinun on poistettava tabletista kaikki väärin asennetut sovellukset sekä niiden tiedot ja asetukset.

3. Näytön lukituksen käyttö

Aseta näytön lukitus suojaamaan tablettiasi. Valitse  >  > **Sovellukset**-välilehti > **Asetukset**  > **Näyttö** > **Näytön lukitus** > **Valitse näytön lukitus** ja valitse näytön lukitukseksi **Pyyhi**, **Knock Code**, **Kuvio**, **PIN-koodi** tai **Salasana**. Voit luoda varmuuskopioinnin PIN-koodin varotoimenpiteeksi siinä tapauksessa, että unohdat näytön lukituksen.

Varoitus: Luo Google-tili tai kirjaudu sinne sisään ennen kuin asetat näytön lukituksen ja muista luomasi varmuuskopioinnin PIN-koodi, kun luot näytön lukituksen.

VAROITUS

Varotoimenpiteet näytön lukitusta käyttäessäsi.

On erittäin tärkeää, että muistat asettamasi näytön lukituksen. Et pääse käyttämään tablettiasi, jos käytät väärää näytön lukitusta 5 kertaa. Voit yrittää lukituksen poistokuvion, PIN-koodin tai salasanan antamista 5 kertaa. Viiden yrityksen jälkeen voit yrittää uudelleen 30 sekunnin kuluttua.

Jos et muista lukituksen poistokuviota, PIN-koodia tai salasanaa:

< Jos olet unohtanut kuvion >

Jos olet kirjautunut tabletilla sisään Google-tiliisi ja annoit väärän lukituskuvion 5 kertaa, napauta **Unohtitko kuvion?** -painiketta näytön alareunassa. Tämän jälkeen sinun on kirjauduttava sisään Google-tilillesi tai annettava varmuuskopioinnin PIN-koodi, jonka kirjoitit lukituksen poistokuvion määrittämisen yhteydessä.

Jos et ole luonut Google-tiliä tabletissasi tai olet unohtanut varmuuskopioinnin PIN-koodin, sinun on suoritettava täysi palautus.

< Jos olet unohtanut PIN-koodin tai salasanan >

Jos unohdat PIN-koodisi tai salasanasasi, sinun on suoritettava täysi palautus.







Varoitus: Jos teet täyden palautuksen, kaikki käyttäjän sovellukset ja tiedot poistetaan.

HUOMAUTUS: Jos et ole kirjautunut Google-tilillesi ja olet unohtanut lukituksen poistokuvion, sinun on syötettävä varmuuskopioinnin PIN-koodi.

4. Täysi palautus (tehdasasetusten palauttaminen)

Jos tablettisi ei palaudu sen alkuperäiseen tilaan, voit alustaa sen täydellä palautuksella (eli tehdasasetusten palauttamisella).

- 1 Katkaise tabletista virta.
- 2 Paina ja pidä **Äänenvoimakkuuden vähennysnäppäintä** || ensin, sen jälkeen paina ja pidä alhaalla **Virta- ja lukitusnäppäin** | tabletin oikealla puolella, kunnes LG-logo näytetään.
- 3 Vapauta kaikki näppäimet, kun LG-logo näytetään.
- 4 Paina heti **virta- ja lukitusnäppäintä** | + **äänenvoimakkuuden vähennysnäppäintä** || samanaikaisesti ja pidä niitä painettuina.

- 5 Vapauta kaikki näppäimet, kun tehdasasetusten palautusnäyttö avautuu.
- 6 Paina molempia **Äänenvoimakkuusnäppäimiä**   siirtämään kohdistimen paikkaan **Kyllä**, sen jälkeen paina **Virta- ja lukitusnäppäintä**  jatkaaksesi.
- 7 Paina molempia **Äänenvoimakkuusnäppäimiä**   siirtämään kohdistimen paikkaan **Kyllä** vielä kerran, sen jälkeen paina **Virta- ja lukitusnäppäintä**  vahvistukseksi.
- 8 Laitteesi suorittaa täyden palautuksen.

VAROITUS

Kun suoritat täyden palautuksen, kaikki asentamasi sovellukset, tallentamasi tiedot ja DRM-käyttöoikeudet poistetaan. Muista varmuuskopioida kaikki tärkeät tiedot ennen tehdasasetusten palauttamista.

5. Jos näyttö jumiutuu

Jos näyttö jumiutuu tai tabletti ei reagoi, kun yrität käyttää sitä: Käynnistä tablettisi uudelleen painamalla **virta- ja lukitusnäppäintä**  ja pidä sitä painettuna yli 8 sekunnin ajan, kunnes LG:n logo tulee näkyviin. Jos se ei vielä kään toimi, ota yhteys huoltoliikkeeseen.

Laitteesi tunteminen

Tabletin yleisnäkymä

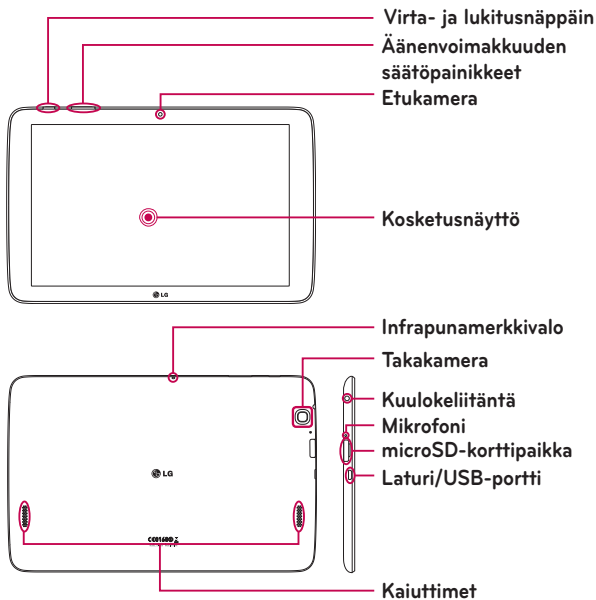

HUOMAUTUS: Varmista, että mikrofonia ei ole peitetty, kun tallennat videota tai ääntä.

Etukamera	Käytä ottaaksesi kuvia ja tallentaaksesi omia videoitaasi. Voit käyttää tätä myös video-chattailuun. Pidä se puhtaana optimaalista suorituskykyä varten.
Virta- ja lukitusnäppäin	Paina, kun haluat lukita tai avata näytön. Pitämällä näppäintä painettuna voit kytkeä ja katkaista tabletin virran, aktivoida/vapauttaa lentokonetilän ja muuttaa ääniasetuksia.
Äänenvoimakkuuden säätöpainikkeet	Mahdollistaa median äänenvoimakkuuksien säätämisen. Pääset QuickMemo+ -toimintoon painamalla molempia näppäimiä yhtä aikaa ja pitämällä niitä painettuina.
Kuulokeliitäntä	Mahdollistaa liittämisen valinnaiseen kuulokemikrofoniin mukavuussyistä hands-free-keskusteluja varten. Voit myös kuunnella musiikkia kuulokkeiden kautta.
Infrapunamerkkivalo	Käytetään QuickRemote-sovelluksen anturina.
microSD-korttipaikka	Työnnä microSD-kortti sisään tallentaaksesi tiedostoja, kuten musiikkia, videoita ja valokuvia.
Mikrofoni	Tallentaa ääntäsi ja mahdollistaa ääniaktivoidut toiminnot.
Laturi/USB-portti	Mahdollistaa tabletin liittämisen USB-kaapelilla laturiin, tietokoneeseen tai muihin yhteensopiviin varusteisiin.
Takakamera	Käytä valokuvien ottamiseen ja videoiden tallentamiseen. Pidä se puhtaana optimaalista suorituskykyä varten.



Kaiuttimet

Käytä äänen kuunteluun valitusta toiminnosta (esim. musiikkia, videoita, äänitteitä jne.).

VAROITUS

Jos tabletin päälle lasketaan painava esine tai sen päälle istutaan, se saattaa vaurioittaa LCD- ja kosketusnäyttötoimintoja.

VIHJE

- Napauta **Valikkokuvake**  aina kun avaat sovelluksen tarkastaaksesi, mitä valintoja on käytettävissä.
- Jos laite on lukittu eikä se toimi, käynnistä tablettisi uudelleen painamalla **virta- ja lukitusnäppäintä**  ja pitämällä sitä painettuna yli 8 sekunnin ajan, kunnes LG:n logo tulee näkyviin. Jos se ei toimi, paina ja pidä alhaalla **virta- ja lukitusnäppäintä**  15 sekunnin ajan, sen jälkeen laite sammuu. Kun jälleen käynnistät laitteen, tee niin noin 5 sekunnin kuluttua.

Tabletin lataaminen

Akku ladataan USB-laturilla, joka toimitetaan tabletin mukana. Varmista ennen tablettisi ensimmäistä käyttökertaa, että akku on täyteen ladattu.

HUOMAUTUS: Tässä laitteessa on sisäinen uudelleenladattava akku. Turvallisuussyistä älä poista tuotteen akkua.

Varoitus! Jos kosketusnäyttö ei toimi silloin, kun tablettisi latautuu, tämä voi johtua epävakaasta virtalähteestä. Jos näin tapahtuu, irrota USB-kaapeli laitteesta tai irrota USB-laturi pistorasiasta.

- 1 Kytke USB-laturi ja USB-kaapeli.
- 2 Liitä USB-kaapeli tabletin laturi/USB-porttiin (alla olevan kuvan mukaisesti).
- 3 Kytke laturi pistorasiaan.

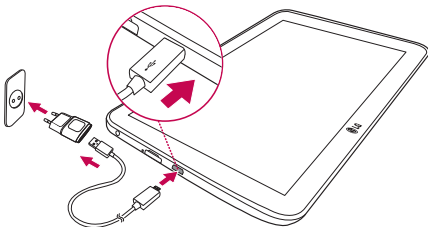

HUOMAUTUS: Lataa akku täyteen ensimmäisellä latauskerralla. Tämä pidentää akun käyttöikää.

Akun käyttöajan pidentäminen



Voit pidentää akun käyttöaikaa latausten välillä sulkemalla toimintoja, joita et tarvitse jatkuvasti taustalla. Voit myös seurata, miten eri sovellukset ja järjestelmäresurssit kuluttavat akkua.

Voit pidentää akun käyttöaikaa seuraavasti:



- Sammuta radiotoiminnot, joita et käytä, kuten Wi-Fi, Bluetooth tai GPS.
- Pienennä näytön kirkkautta ja lyhennä näytön aikakatkaisua.

- Sammuta Gmail™-sähköpostin, kalenterin, yhteystietojen ja muiden sovellusten automaattinen synkronointi.
- Jotkin lataamasi sovellukset saattavat lyhentää akun käyttöaika.
- Tarkista akun varaustaso, kun käytät lataamiasi sovelluksia.

Akun varaustason tarkistaminen

- 1 Napauta Koti-näytössä **Sovellukset**  > **Asetukset**  > **Tietoja tablet-laitteesta** > **Akku**.
- 2 Akun tila (latauksessa tai latausta puretaan) ja varaustaso näkyvät näytön yläreunassa.

Akkua käyttävien sovelluksien valvonta

- 1 Napauta Koti-näytössä **Sovellukset**  > **Asetukset**  > **Tietoja tablet-laitteesta** > **Akku** > **Akun käyttö**.
- 2 Näytössä näkyy akun käyttöaika ja luettelo sovelluksista tai palveluista, jotka kuluttavat akkuvirtaa suurimmasta määrästä pienimpään.

MicroSD-kortin asentaminen

Laitteesi tukee microSD-muistikorttien käyttöä, joiden kapasiteetti on enintään 32 Gt. Voit tallentaa multimediasisältöä microSD-kortille.

- 1 Laita sormenkynsi loveen ja vedä muistikorttipaikan kantta varovasti irrottaaksesi sen.



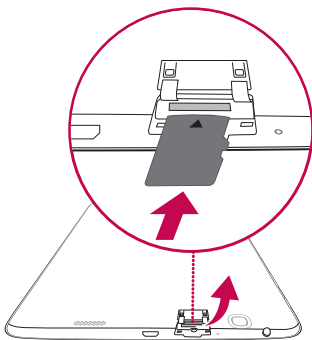

- 2 Työnnä muistikortti korttipaikkaan niin, että liitinpinnat osoittavat näyttöä kohti. Työnnä muistikorttipaikan kantta varovasti tablettiin sulkeaksesi sen.



MicroSD-kortin poistaminen



MicroSD-kortin turvallinen poistaminen tablettistasi edellyttää, että poistat sen ensin käytöstä.

- 1 Napauta Koti-näytössä **Sovellukset**  > **Asetukset**  > **Tallennustila** > **Poista SD-kortti käytöstä**.
- 2 Avaa microSD-kortin kelkka ja työnnä kortti sisään sen vapauttamiseksi.
- 3 Vedä microSD-kortti varovasti irti korttipaikasta.

Varoitus! Älä irrota microSD-korttia, ennen kuin olet poistanut sen käytöstä, Muutoin se voi vahingoittaa microSD-muistikorttia ja tablettiasi, ja microSD-kortille tallennetut tiedot voivat vioittua.

MicroSD-kortin alustaminen

Varoitus! Alustaminen poistaa kaikki microSD-kortilla olevat tiedostot.

- 1 Napauta Koti-näytössä **Sovellukset**  > **Asetukset**  > **Tallennustila**.
- 2 Napauta **Tyhjennä SD-kortti** (kaksi kertaa).
- 3 Jos olet määrittänyt lukituksen poistokuvion, anna se ja valitse sitten **Poista kaikki**. Muistikortti alustetaan, ja se on valmis käyttöön.

HUOMAUTUS: Jos microSD-kortissa on ollut tiedostoja, alustaminen on voinut muuttaa kansiorakennetta, koska kaikki tiedostot on poistettu.

Näytön lukitseminen ja avaaminen

Jos et käytä tablettia vähään aikaan, näyttö sammuu ja lukittuu automaattisesti. Tämä estää tahattomat painallukset ja säästää akkua. Kun et käytä tablettiasi, lukitse tablettisi painamalla **Virta-/lukitusnäppäintä** .

Jos ohjelmia on käynnissä, kun lukitset näytön, ohjelmat pysyvät käynnissä myös lukitustilassa. Suosittelemme, että suljet kaikki ohjelmat ennen lukitustilaan siirtymistä. Näin välttyt ylimääräisiltä maksuilta (esimerkiksi verkkokäyttö ja dataliikenne).

Voit avata tablettisi painamalla **virta- ja lukitusnäppäintä** []. Lukitusnäyttö tulee näkyviin. Avaa kotinäytön lukitus koskettamalla lukitusnäyttöä ja liu'uttamalla sormea johonkin suuntaan. Puhelin siirtyy takaisin viimeksi käytettyyn näkymään.

Näyttö kytkeytyy päälle käyttämällä KnockON-toimintoa

KnockON-toiminnolla voit kaksoisnapauttaa näyttöä, jolloin näyttö kytkeytyy päälle tai pois päältä.

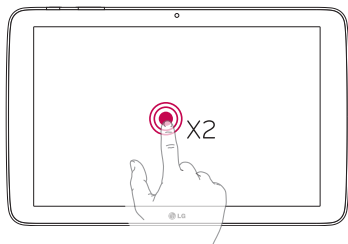

- Kaksoisnapauta nopeasti näytön keskikohtaa, jolloin näyttö kytkeytyy päälle.
- Ota näyttö pois käytöstä kaksoisnapauttamalla tilapalkkia, tyhjää kohtaa aloitusnäkyssä tai lukitusnäyttöä.

Näytön lukituksen poistaminen Knock Code -ominaisuutta käyttämällä

Knock Code -ominaisuus mahdollistaa oman lukituksen poistamisen koodin luomisen käyttämällä näytöllä naputusten (tai napautusten) yhdistelmää.

- Kun näyttö on pois päältä, napauta samaa sarjaa, jonka valmistelit jossakin näytöllä. Aloitusnäyttöön päästään suoraan.

Knock Code -ominaisuuden ottaminen käyttöön

- 1 Napauta aloitusnäytöstä **Sovellukset**  > **Asetukset**  > **Näyttö** > **Näytön lukitus** > **Valitse näytön lukitus** > **Knock Code**.
- 2 Tämä avaa näytön, joka opastaa kuinka asetat Knock Code -toimintosi. Sinun on luotava varmistus-PIN turvallisuustoimenpiteenä siinä tapauksessa, että unohdat Knock Code'si.

Aloituspäyttö

Vihjeitä kosketuspäytön käyttöön

Seuraavassa on muutamia vinkkejä siitä, miten voit siirtyä tabletin toiminnosta ja näyttöstä toiseen.

HUOMAUTUS:

- Valitse kohde koskettamalla kuvakkeen keskiosaa.
- Älä paina liian lujaa, sillä kosketuspäyttö on herkkä ja kevytkin kosketus riittää.
- Valitse haluamasi asetus tai toiminto sormenpäälläsi. Kosketa tarkasti vain haluamaasi kuvaketta.

Napauta tai kosketa

Napauttaminen tarkoittaa kohteiden, linkkien, pikakuvakkeiden ja kirjaimien valitsemista kosketuspäytöllä yhdellä sormen napautuksella.

Pidä valittuna

Valitse kohde näyttöstä koskettamalla sitä ja pitämällä sormeasi päytöllä, kunnes toiminto on suoritettu. Jos haluat esimerkiksi avata yhteystiedon käytettävissä olevat toiminnot, voit tehdä sen pitämällä yhteystietoa painettuna yhteystietoluettelossa, kunnes yhteystiedon tilannekohtainen valikko avautuu päyttöön.

Vedä

Pidä kohdetta painettuna hetken ja vedä sitten sormeasi päytöllä haluamaasi kohtaan nostamatta sormeasi näyttöstä. Voit vaihtaa Koti-päytön kohteiden järjestystä vetämällä niitä.

Pyyhkäise tai liu'uta

Pyyhkäisyä tai liu'utusta varten siirrä sormeasi näytöllä nopeasti pysäyttämättä sitä ensimmäisen kosketuksen jälkeen (jotta et vahingossa vedä kohdetta). Voit esimerkiksi liu'uttaa näyttöä ylös tai alas vierittämään luettelon läpi, tai selaamaan eri aloitusnäyttöjen läpi pyyhkäisemällä vasemmalta oikealle (ja päinvastoin).

Kaksoisnapsautus

Kaksoisnapsauta zoomataksesi verkkosivulla tai kartalla. Voit esimerkiksi suurentaa osan verkkosivusta koko näytön suuruiseksi kaksoisnapauttamalla sitä. Kaksoisnapauttamalla voit myös lähentää ja loitontaa näkymää kuvaa näytettäessä ja Kartat-sovelluksen käytön yhteydessä. Kaksoisnapauta sanaa sen korostamiseksi. Kaksoisnapauttamalla voit myös aktivoida KnockON-ominaisuuden kääntämällä kosketusnäytön päälle tai pois.

Zoomaus nipistämällä

Voit lähentää kuvaa nipistämällä peukaloa ja etusormea yhteen ja loitontaa kuvaa levittämällä sormia käyttäessäsi selainta, Kartat-sovellusta, tai kuvia selatessasi.

Näytön suunnan vaihtaminen

Monissa sovelluksissa ja valikoissa näytön suunta määräytyy laitteen fyysisen suunnan mukaisesti.

Kotinäyttö

Voit selata paneeleita pyyhkäisemällä kosketusnäytössä vasemmalle tai oikealle. Voit mukauttaa paneeleita sovelluksilla, latauksilla, widget-sovelluksilla ja taustakuvilla.

Aloitusnäytön alaosassa olevilla pikanäppäimillä voi käyttää keskeisiä toimintoja helposti yhdellä painalluksella.

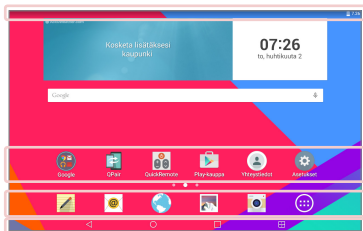

Tilapalkki – Näyttää laitteen tilatiedot, kuten kellonajan, Wi-Fi-signaalin vahvuuden, akun tilan ja ilmoituskuvakkeet.

Sovellus-kuvakkeet – Avaa sovellus, widget, kansio jne. napauttamalla kuvaketta ja käytä sitä.

Pikanäppäimet – Pikakuvakkeilla voi käyttää keskeisiä toimintoja helposti yhdellä painalluksella.

Kahtia jaettu ikkuna -näppäin – Napauta vaihtaaksesi dual window -tilaan. Se antaa sinun hallita kahta eri sovellusta samaan aikaan jakamalla näytön kahteen osaan.

Viimeksi käytetyt sovellukset -näppäin – Napauta näyttämään äskettäin käytettyjä sovelluksia. Voit myös koskettaa ja pitää sitä näyttämään sovelluksissa olevat Valikko-valinnat.

Koti-näppäin – Palaa Koti-näyttöön (tai palaa oletus-Koti-näyttöösi mistä tahansa Kotinäyttötunnusten näytöstä). Kosketa ja pidä sitä päästäksesi Google Now -toimintoon.

Takaisin-näppäin – Palaa edelliseen näyttöön. Myös sulkee ponnahduskohteet kuten valikot, valintaruudut, ja virtuaalinäppäimistön. Kosketa ja pidä sitä päästäksesi Dual Window (Jaettu näyttö) -toimintoon.

Kotinäytön mukauttaminen

Voit mukauttaa kotinäyttöä lisäämällä siihen sovelluksia, latauksia, widget-sovelluksia tai taustakuvia. Voit parantaa tablettisi käytettävyyttä lisäämällä suosikkisovelluksesi ja -widgettisi Koti-näyttöön.

Voit lisätä kohteita aloitusnäyttöön seuraavasti:

- 1 Paina pitkään kotinäytön tyhjää kohtaa.
- 2 Napauta **Sovellukset** tai **Widgets**-välilehteä.
- 3 Vedä haluamasi kohde haluamaasi kohtaan ja irrota sormi näytöstä.

Voit poistaa kohteen aloitusnäytöstä seuraavasti:

Pidä poistettavaa kuvaketta painettuna, vedä se kohtaan  ja irrota sormi näytöstä.

VIHJE Kun haluat lisätä sovelluskuvakkeen Sovellusnäytöstä Kotinäyttöön, pidä lisättävää sovellusta painettuna ja vedä se haluamaasi kohtaan.



VIHJE Voit lisätä useita sovelluskuvakkeita samaan kansioon. Kun pudotat sovelluskuvakkeen toisen päälle kotinäytössä, luodaan kansio.

Sovellusten avaaminen, vaihtaminen, ja pysäyttäminen

Napauta  näyttämään hiljattain käytettyjä sovelluksia. Voit pitää useita sovelluksia käynnissä samaan aikaan ja vaihtaa useiden avointen sovellusten välillä. Voit myös manuaalisesti pysäyttää sovellusten käynnissä olemisen.

Kahtia jaettu ikkuna -ominaisuuden käyttäminen

Dual Window -ominaisuus jakaa näytön mahdollistamaan moniajon, vedä ja pudota -käytön, automaattisen linkittämisen ja hiljattain käytetyt sovellukset.

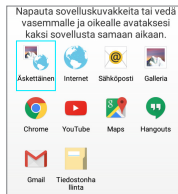
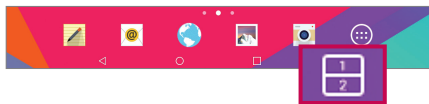

- 1 Kosketa  jakeaksesi näytön tai kosketa ja pidä  -kuvaketta kunnes sovellukset-luettelo näytetään.



- 2 Kosketa ja vedä sovelluskuvake haluttuun tilaan.
- 3 Napauta  näyttämään seuraavat valinnat. Voit myös vetää välilehdet muuttaaksesi ikkunoiden koon.

	Vaihda kaksi näyttöä.
	Näytä sovellukset-luettelo.
	Koko näytön näkymä.
	Sulje sovellukset.

Dual Window -ominaisuuden poistaminen käytöstä

- 1 Napauta  > **Sovellukset**  > **Asetukset**  > **Kahtia jaettu ikkuna**.
- 2 Napauta Dual window -kytkintä vaihtamaan sen **POIS**.

VIHJE Voit käynnistää kaksi Internet-sovellusta samaan aikaan.

Sovelluskuvakkeiden mukauttaminen Kotinäytössä

Voit mukauttaa kunkin sovelluskuvakkeen Galleriasta otetuilla kuvilla.

- 1 Kosketa ja pidä sovelluskuvaketta painettuna, kunnes se irtoaa nykyisestä sijaintipaikastaan. Pudota sitten kuvake näyttöön. Muokkauksuvake  tulee näkyviin sovelluksen oikeassa yläkulmassa.
- 2 Napauta sovelluskuvaketta uudelleen ja valitse haluttu kuvakemalli sekä napauta **OK**. Tai napauta **Uusi** ja säädä kuvakkeen koko, sen jälkeen valitse kuva Galleriastasi.



Muiden Koti-näyttöpaneelin näyttäminen

- Pyyhkäise (tai sipaise) sormea vasemmalle tai oikealle kotinäytön poikki.
- Nipistä Koti-näytössä näyttääksesi minipaneelinäkymän, sitten napauta Koti-näyttöpaneelia, jonka haluat näyttää.



Kohtien piilottaminen Koti-näytössä

Voit nähdä taustakuvan Koti-näytössä ilman kohtia nipistämällä. Nipistä tai napauta **Takaisin-näppäintä**  nähdäksesi sovellukset ja widgetit uudelleen.

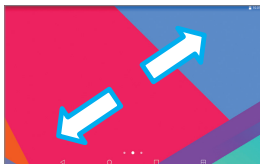

Pikahaku

Näyttääksesi pikahakukohdat kosketa jossakin etunäppäimen alueella ja vedä ylös. Seuraavat valinnat ovat käytettävissä: Google Now.

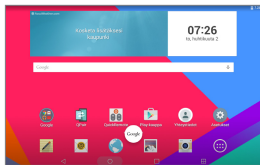

Ilmoitukset

Ilmoitukset-hälytyksen avulla kerrotaan uusien viestien saapumisesta, kalenteritapahtumista, ja hälytyksistä sekä meneillään olevista tapahtumista, kuten lataamisista.



Voit tarkastaa tablettisi nykyisen tilan ja odottavat ilmoitukset-paneelista. Kun ilmoitus saapuu, sen kuvake ilmestyy näytön yläreunaan. Odottavien ilmoitusten kuvakkeet ilmestyvät vasempaan reunaan ja oikeassa reunassa olevat järjestelmän kuvakkeet osoittavat esimerkiksi Wi-Fi:n voimakkuuden tai akun varustason.

Pika-asetukset ilmoituspaneelissa

Voit käyttää pika-asetuksia, kun haluat siirtyä nopeasti toimintojen, kuten Wi-Fi:n, asetuksiin. Pika-asetukset sijaitsevat ilmoituspaneelin yläosassa.

HUOMAUTUS: Katsele toiminnon asetusvalikkoo pitämällä kuvaketta painettuna pika-asetuspalkissa.

Ilmoituspaneelin pika-asetusvalintojen järjestäminen uudelleen

Avaa ilmoituspaneeli, pyyhkäise pika-asetuksia vasemmalle ja napauta  . Järjestä kohteet uudelleen vetämällä  haluamaasi paikkaan. Viot lisätä kuvakkeita valitsemalla haluamiesi toimintojen valintaruudut.

QSlide-sovellukset ilmoituspaneelissa

QSlide-sovellukset näkyvät ilmoituspaneelin palkissa pika-asetuspalkin alapuolella. Näiden kuvakkeiden avulla voit käyttää useita sovelluksia samanaikaisesti samalla näytöllä nopeasti ja mukavasti (kuten kuva kuvassa -toiminnolla TV:ssä). QSlide näyttää näytöllä pienen sovellusikkunan, jota voidaan siirtää, jonka kokoa voidaan muuttaa tai joka voidaan tehdä läpinäkyväksi.

HUOMAUTUS: Voit poistaa QSlide-sovellukset napauttamalla QSlide-kuvaketta pika-asetuspalkissa.





QSlide-sovellusten käyttäminen

Napauta palkissa mitä tahansa QSlide-sovelluksista sen aktivoimiseksi. Kun aktivoituna, QSlide-ominaisuus avaa sovelluksen ikkunassa taustalla, mikä antaa sinulle pääsyn muihin taustalla oleviin sovelluksiin. Voit avata enintään kaksi QSlide-ikkunaa kerralla.

Tilapalkin ilmoituskuvakkeet

Tärkeimmät kuvakkeet on lueteltu alla olevassa taulukossa.

Kuvake	Kuvaus
	Lentokonetila
	Yhdistetty Wi-Fi-verkkoon
	Langalliset kuulokkeet yhdistetty
	Bluetooth on käytössä
	Järjestelmävaroitus
	Väriätila käytössä
	Äänetön tila on käytössä
	Akku täysi
	Akkua ladataan
	Sisällön jakaminen on käytössä
	Haetaan tietoja
	Ladataan tietoja
	Hälytys asetettu
	GPS on käytössä
	Tietoja synkronoidaan

	Uusi Gmail-sähköpostiviesti
	Uusi Hangouts-viesti
	Kappaletta toistetaan parhaillaan
	Tabletti on liitetty tietokoneeseen USB-kaapelilla
	Akun säästötila on käytössä

Useita käyttäjiä

Tabletin omistajan tunnuksia voidaan luoda vain yksi, mutta käyttäjätunnuksia voidaan lisätä useita, jotta muut voivat kirjautua sisään ja käyttää tablettia itsenäisesti. Kukin käyttäjä voi määrittää omat tabletin asetukset, käyttää omaa tallennustilaa ja kullakin käyttäjällä voi olla omat oikeudet sovellusten päivitykseen.

Tabletin omistajan oikeudet



- Vain tabletin omistajan tunnus voi lisätä uuden käyttäjän kirjautumistunnuksen ja poistaa käyttäjätunnuksia.
- Tabletin omistaja ei voi purkaa mitään käyttäjän sovelluksia, mutta voi purkaa käyttäjän ID'n.

Tabletin käyttäjien rajoituksia

- Kaikki käyttäjät jakavat saman akun, sisäisen muistin ja tietojen käytön kaikkien muiden käyttäjien kanssa.
- Yhden käyttäjän valitsemat kieliasetukset koskevat kaikkia käyttäjiä.
- Kukin käyttäjä voi määrittää ja käyttää vain omaa sisältöään ja tietoaan (esim. valmiusnäkymän asetukset, ääniasetukset jne.).

- Kuka tahansa käyttäjä voi hyväksyä sovelluksen päivityksen kaikkien muiden käyttäjien puolesta.
- Hälytykset soivat asetettuna aikana kunkin käyttäjän aktivoitessa hälytykset.
- Viestit ja kalenteritapahtumat lähetetään vain tietyn käyttäjätunnuksen tiedoksi.
- Kun käyttäjä aloittaa asiakirjan tulostamisen mobiilitulostusta käyttäen, tulostustyö jatkuu, vaikka käyttäjätunnus vaihtuisi.
- Datat siirto (paitsi Play Store), lataus, multimediat toisto, ja tietoliikennepalvelut pysähtyvät, jos käyttäjän ID on muutettu.

Uuden käyttäjän lisääminen tablettiin

- 1 Valitse aloitusnäytöllä **Sovellukset**  > **Asetukset**  > **Käyttäjät** > **Lisää käyttäjä**.
- 2 Valitse käyttäjätyyppi, jonka haluat lisätä.
 - **Käyttäjä:** Käyttäjillä on omat sovellukset ja sisältö.
 - **Rajoitettu käyttäjä:** Voit rajoittaa tililtäsi pääsyä sovelluksiin ja sisältöön.
- 3 Ohjattu asetustoiminto avautuu ja auttaa sinua lisäämään uuden käyttäjän. Kosketa **Aseta nyt**.
 - Kun uusi käyttäjä on luotu, kyseisen henkilön tulee määrittää asetukset ensimmäisen sisäänkirjautumisen yhteydessä.

Käyttäjän vaihtaminen

- 1 Vedä näytön yläosassa olevaa tilapalkkia alaspäin.
- 2 Näytä vaihtopaneeli napauttamalla käyttäjän kuvaketta .
- 3 Kosketa näytössä yhden käyttäjän kuvaketta. Valitse omistajan nimi tai muu luomasi nimi.

QSlide

QSlide-toiminnon päällekkäisten ikkunoiden avulla voit helposti käyttää useita sovelluksia samaan aikaan tablettisi näytöllä. QSlide-ikkunoita voidaan avata **QSLIDE SOVELLUKSET**-palkista Ilmoitukset-paneelissa, tai suoraan sovelluksista, jotka tukevat QSlide-toimintoa.

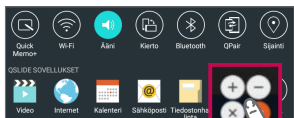

Avaa ilmoituspaneeli ja napauta haluamaasi sovellusta **QSLIDE SOVELLUKSET** -osiosta.

TAI

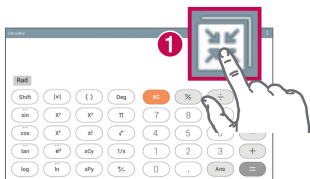

Valitse QSlide-toimintoa tukevaa sovellusta käyttäessäsi . Toiminto näkyy jatkuvasti näytössä pienenä ikkunaan.

QSliden käyttäminen

QSlide-toiminto avaa siihen liittyvän sovelluksen etualalla olevaan ikkunaan, ja samalla pääset myös muihin taustalla oleviin sovelluksiin. Se näkyy jatkuvasti näytöllä, kunnes suljet sen.

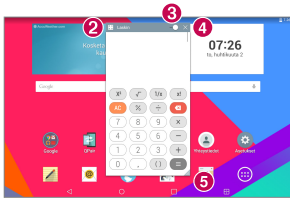

1		Napauta ja aja QSlide-toiminto.
2		Napauta, kun haluat poistua QSlide-toiminnosta ja palata koko ikkunan tilaan.
3		Napauta, kun haluat säätää läpinäkyvyyttä.
4		Sulje QSlide napauttamalla.
5		Säädä kokoa napauttamalla.

HUOMAUTUS: QSlide-toimintoa voi käyttää enintään kahdessa ikkunassa samanaikaisesti. QSlide tukee vain seuraavia sovelluksia: Video, Internet, Kalenteri, Sähköposti, Tiedostohallinta, ja Laskin.

Kuvankaappaus

Tee nykyisen näytön kuvakaappaus painamalla samanaikaisesti **äänenvoimakkuuden pienennysnäppäintä** ja **virta- ja lukitusnäppäintä** ja pitämällä niitä painettuina 2 sekunnin ajan.

Kun haluat katsoa kaapattua kuvaa, valitse **Sovellukset** > **Galleria** > **Screenshots**-kansio.

Kuvan kaappaus QuickMemo+ -toimintoa käyttäen

Kun olet näytössä, josta haluat tehdä kuvakaappauksen, vedä tilariviä alaspäin ja valitse **QuickMemo+** .

TAI

Paina molempia **äänenvoimakkuuden näppäimiä**   yhtä aikaa ja pidä niitä painettuina.

Kuvan kaappaus Capture plus -toiminnolla

Tällä toiminnolla voit kaapata osan näytöstä oletus-internet-selaimessa.

- 1 Avaa **Internet**-sovellus ja mene sivulle, jonka josta haluat tehdä kuvakaappauksen.
- 2 Napauta **Valikkokuvake**  > **Capture plus**.
- 3 Säädä sinistä ruutua haluamaasi kokoon ja napauta sitten **Tallenna**. Valittu alue tallennetaan Gallerian **Capture plus** -kansioon.

Tekstinsyöttötavat

Virtuaalinäppäimistö näkyy näytöllä automaattisesti, kun sinun tarvitsee syöttää tekstiä. Saat virtuaalinäppäimistön manuaalisesti näkyviin napauttamalla tekstikenttää, johon haluat syöttää tekstiä.

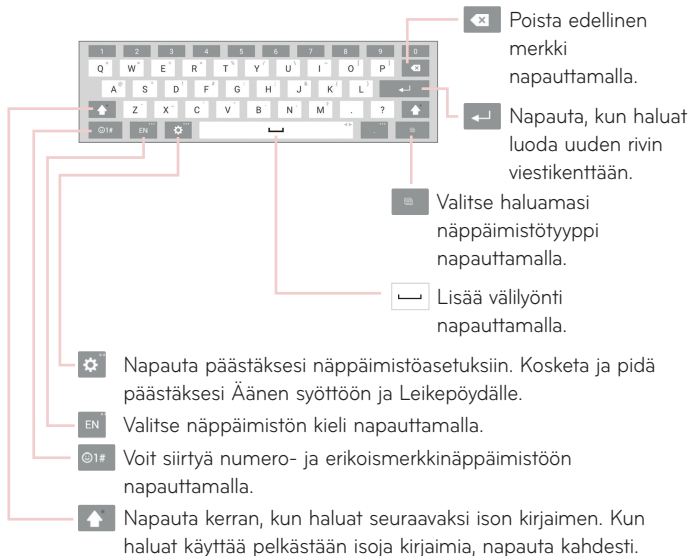

Anna ehdotettuja sanoja

Syötä näppäimistöllä tekstiä ja siihen liittyviä sanaehdotuksia tulee näkyviin. Napauta ehdotettua sanaa ylhäällä oikealla tai vasemmalla näppäimistön yläouolella sanan valitsemiseksi.

Jaa näppäimistö eleohjausta käyttäen

Jaa näppäimistö -toiminto mahdollistaa kirjoittamisen molemmilla käsillä. Näppäimistön puoliskot vetäytyvät näytön vasemmalle ja oikealle puolelle. Laita molemmat peukalot näppäimistölle ja liu'uta niitä ulospäin vastakkaisiin suuntiin.

Näppäimistön korkeuden muuttaminen

Säädä näppäimistön korkeutta nähdäksesi näytöstä enemmän ja hallitaksesi näppäimistöä helpommin.

- Napauta  > **Näppäimistön korkeus ja asettelu** > **Näppäimistön korkeus pystysuunnassa** > Napauta ja vedä kuvaketta näppäimistön korkeuden säätämiseksi.

Alarivin näppäimien vaihtaminen

- Napauta  > **Näppäimistön korkeus ja asettelu** > **QWERTY-näppäimistöasetus** > Napauta ja vedä lisätäksesi tai poistaaksesi näppäimiä tai muuttaaksesi järjestyksen.

HUOMAUTUS: Vain QWERTY-, QWERTZ- ja AZERTY-näppäimistöjä voidaan mukauttaa. Tämä toiminto ei tue kaikkia kieliä.

Erikoismerkkien antaminen

Virtuaalinäppäimistöllä voit kirjoittaa erikoismerkkejä (esim. "á").

Esimerkki: pidä haluttua näppäintä (esim. "a"-näppäintä) painettuna. Kun haluttu merkki tulee näkyviin, liu'uta sormesi sen yli ja nosta sormi näytöstä sen syöttämiseksi.

HUOMAUTUS: Näppäimen oikeassa ylänurkassa oleva symboli osoittaa, että lisämerkkejä on saatavilla.

Google-tilin asetus

Kun käynnistät tablettisi ensimmäistä kertaa, voit ottaa verkon käyttöön, kirjautua Google-tilillesi ja määrittää, miten haluat käyttää Google-palveluita.

Google-tilin määrittäminen

- Kirjaudu Google-tiliin esiin tulevassa määrittämissä.

TAI

- Napauta aloitusnäytössä **Sovellukset**  > **Sovellukset**-välilehti > **Asetukset**  > **Tilit ja synkronointi** > **Lisää tili** > **Google**.

Jos sinulla on jo Google-tili, kirjoita sähköpostiosoitteesi ja valitse **SEURAAVA**. Muussa tapauksessa valitse **TAI LUO UUSI TILI** ja näppäile uuden Google-tilin luomiseen tarvittavat tiedot.

Kun olet määrittänyt tablettiisi Google-tilin, tablettisi synkronoidaan automaattisesti Googlen verkkotilin kanssa.

Yhteystietosi, Gmail-viestit, kalenteritapahtumat ja muut tiedot näistä sovelluksista ja verkkopalveluista synkronoidaan tablettisi kanssa. (Tämä riippuu omista synkronointiasetuksistasi.)

Kirjautumisen jälkeen voit käyttää Gmail™-sähköpostia ja hyödyntää Google-palveluita tabletissasi.

Laitteen yhdistäminen verkkoihin ja muihin laitteisiin



Wi-Fi

Puhelimen Wi-Fi-ominaisuuksien ansiosta voit käyttää huippunopeaa internet-yhteyttä langattoman verkon kattavuusalueella. Voit käyttää langatonta Wi-Fi-yhteyttä ilman lisämaksuja.

Yhteydet Wi-Fi-verkkoihin

Jos haluat käyttää Wi-Fi-yhteyttä tabletissasi, muodosta yhteys langattomaan tukiasemaan tai 'verkkoon'. Jotkin tukiasemat ovat avoimia ja voit muodostaa yhteyden suoraan. Osa tukiasemista on piilotettuja tai käyttää erityisiä turvaominaisuuksia, joten tabletin asetukset on määritettävä ennen yhteyden muodostamista niihin. Poistamalla Wi-Fi-yhteyden käytöstä, kun et käytä sitä, voit pidentää akun käyttöaika.

Wi-Fi-yhteyden käynnistäminen ja yhteyden muodostaminen Wi-Fi-verkkoon

- 1 Napauta aloitusnäytöllä **Sovellukset**  > **Sovellukset**-välilehti > **Asetukset**  > **Wi-Fi**.
- 2 Käynnistä Wi-Fi-yhteys napauttamalla  ja aloita käytettävissä olevien Wi-Fi-verkkojen haku.
- 3 Tuo näkyviin luettelo aktiivisista ja peittoalueella olevista Wi-Fi-verkoista valitsemalla **Haku**.
 - Suojatut verkot on merkitty lukkokuva-ikoneilla.
- 4 Voit muodostaa yhteyden verkkoon koskettamalla verkon kuvaketta.
 - Jos verkko on suojattu, yhteyden käyttäminen edellyttää salasanaa tai muita tunnistetietoja. (Lisätietoja saat operaattoriltasi.)
- 5 Tilarivin kuvakkeet ilmaisevat Wi-Fi-yhteyden tilan.

Bluetooth



Voit lähettää dataa Bluetooth-toimintoa käyttäen suorittamalla vastaavan sovelluksen, mutta et Bluetooth-valikosta, kuten useimmissa muissa matkapuhelimissa ja tableteissa.

HUOMAUTUS:

- LG ei ole vastuussa Bluetooth-yhteyden kautta lähetettävien tai vastaanotettavien tietojen katoamisesta, sieppaamisesta tai väärinkäytöstä.
- Varmista aina, että siirät tietoja luotettavien ja suojattujen laitteiden välillä. Jos laitteiden välillä on esteitä, niiden käyttöetäisyys voi lyhentyä.
- Jotkin laitteet, erityisesti laitteet, jotka eivät ole Bluetooth SIG:n testaamia, eivät ehkä ole yhteensopivia laitteesi kanssa.

Bluetoothin käyttöönotto ja laiteparin muodostaminen Bluetooth-laitteen kanssa.

Laite on liitettävä toiseen laitteeseen ennen kuin ne voidaan yhdistää.

- 1 Napauta aloitusnäytössä **Sovellukset**  > **Sovellukset-välilehti** > **Asetukset**  > **Bluetooth**.
- 2 Käynnistä Bluetooth napauttamalla Bluetooth-kytkintä .
- 3 Tablettisi nimen vieressä olevaa valintaruutua napauttamalla voit tehdä tablettisi näkyväksi muille Bluetooth-laitteille.

HUOMAUTUS: Valitaksesi pituuden ajalle, jonka laitteesi on näkyvissä, napauta **Verkkokuvake**  > **Näkyvyyden aikakatkaistu**.

- 4 Luettelo käytettävistä olevista laitteista näytetään. Napauta luettelosta laitetta, jonka kanssa haluat muodostaa parin.

HUOMAUTUS: Laitteen tyyppistä riippuen sinun tarvitsee ehkä syöttää yhteensopivat koodit, vahvistaa yhteensopivat koodit tai laitteet saattavat muodostaa parin automaattisesti.

5 Kun pari on muodostettu, tablettisi yhdistetään toiseen laitteeseen.

HUOMAUTUS: Tablettisi ei tue Handsfree-profiilia. Tästä syystä soitt ominaisuudet joillakin varusteilla kuten Bluetooth-kuulokemikrofoneilla tai Bluetooth-yhteensopivilla laitteilla eivät ehkä ole käytettävissä tällä laitteella.

Lähetä dataa Bluetooth-ominaisuutta käyttäen

1 Avaa kohde ja valitse .

TAI

Pidä kohdetta painettuna ja valitse **Jaa**.

TAI

Avaa kohta ja napauta **Valikkokuvake**  > **Jaa**.

2 Jaa Bluetoothin kautta valitsemalla **Bluetooth**.

HUOMAUTUS: Asetuksen valinta saattaa vaihdella tietotyypin mukaan.

3 Etsi Bluetooth-yhteensopiva laite ja muodosta sen kanssa laitepari.

Vastaanota dataa Bluetooth-ominaisuutta käyttäen



1 Kun haluat lähettää tiedoston tablettiisi, katso ohjeita Bluetooth-laitteen käyttöoppaasta. Laitteiden tulee muodostaa pari ja Bluetooth-ominaisuuden tulee olla päällä.

2 Muodosta laitepari ja valitse **Hyväksy**, kun saat Bluetooth-todennuspyynnön hyväksyä tiedostot.

SmartShare

Voit helposti käyttää SmartShare-ominaisuutta Galleria, Musiikki-sovelluksissa, ja muissa.

Sisällön toistaminen monissa eri laitteissa

Voit jakaa tablettisi sisältöä monien eri laitteiden kanssa. Napauta  tai napauta  > **SmartShare** jakaaksesi sisällön **Galleria**, **Musiikki**, **POLARIS Office 5** -sovelluksissa.

Toistaminen/Lähettäminen

Play – Voit toistaa sisältöä TV:n, Bluetooth-kaiuttimen tms. kautta.

Beam – Voit lähettää sisällön Bluetooth- ja SmartShare Beam -tuettuun laitteeseen.

- **SmartShare Beam** – Tämän avulla voit siirtää sisältöä nopeasti Wi-Fi Direct -toiminnon kautta.



Sisällön toistaminen lähellä olevista laitteista

Voit nauttia sisällöstä läheisistä laitteista (s.o. PC, NAS, Mobiili) Galleria- ja Musiikki-sovelluksissa.

Laitteiden yhdistäminen

Voit yhdistää laitteesi ja muut DLNA-laitteet samaan Wi-Fi-verkkoon.

Muiden laitteiden hakeminen

Napauta **Lähellä olevat laitteet**, sitten näet DLNA-tuetut laitteet. Muodostamalla yhteyden laitteeseen voit tarkastella sen sisältöä.

Pilvipalvelujen käyttäminen

Voit käyttää sisältöä pilvipalvelusta (s.o., Dropbox) Galleria- ja Musiikki-sovelluksissa.

Pilvi käyttäminen

HUOMAUTUS: Tuetut ominaisuudet vaihtelevat pilvipalvelun mukaan. Tietojen hakemiseen kuluva aika vaihtelee pilvipalvelun mukaan.

- 1 Valitse **Pilvi** Galleria- ja Musiikki-sovelluksissa.
- 2 Valitse haluamasi pilvipalvelu ja kirjaudu sisään.
- 3 Pilvipalvelun sisältö on käytettävissä kirjautumisen jälkeen.
- 4 Määritä pilvipalvelun asetuksista millä sovelluksella haluat käyttää pilven sisältöä.

QPair

Yhdistämällä tablettisi ja matkapuhelimesi QPairin kautta voit synkronoida saapuvia puheluja, viestejä sekä yhteisöpalvelun ilmoituksia tablettisi ja matkapuhelimesi välillä.



- 1 Suorita ensin tabletillasi **QPair**  ja napauta **Ensiasennus > Käynnistys** ja suorita sitten samat vaiheet puhelimellasi.

VIHJE QPair ei välttämättä ole esiasennettuna puhelimeen. Mene Google Play Storeen, etsi QPair ja asenna se.

HUOMAUTUS:

- QPair toimii puhelimissa, joissa on Android 4.1 tai sitä uudempi versio. Jotkut ominaisuudet saattavat olla riippuvaisia puhelimesi mallista.
- Koska QPair käyttää Bluetooth-toimintoa, se ei ehkä toimi normaalisti, jos Bluetooth-asetuksia muutetaan QPairin käytön aikana.

- 2 Bluetooth-yhteys käynnistyy automaattisesti.

QPair-ominaisuudet

Puheluilmoitus – Lähettää tablettiin ilmoituksen, kun puhelin vastaanottaa puhelun. Ilmoitus näyttää soittajan numeron ja antaa sinun vastata puheluuun tai hylätä sen. Voit myös muuttaa puhelun asetuksia, kuten soittoääni, soittoäänen voimakkuus, soittoääni värinän kanssa, tai lähettä ja hylätä viestin, kun saat puhelun.

Viesti-ilmoitus – Lähettää tabletille ilmoituksen, kun puhelin vastaanottaa viestin. Voit myös muuttaa viestiasetuksia, kuten viestin ponnahdus, viestin esikatselu, ilmoitusäänien ja värinäähälytyksen.

Sosiaalisen median ilmoitus – Näyttää yhteisöpalvelun ilmoituksen tablettisi tilapalkissa, kun se saapuu puhelimeesi.

HUOMAUTUS: Ota tämä ominaisuus käyttöön valitsemalla **QPair yhteisöpalvelun ilmoitukset** -asetus puhelimeesi (**Asetukset > Käytettävyyt > QPair yhteisöpalvelun ilmoitukset**). Tämä asetus mahdollistaa yhteisöpalveluiden ilmoitukset tablettiisi.

QuickMemo+ Siirrä – Tallentaa nykyisen QuickMemo+:n tabletin galleriaan ja synkronoi sitten tabletin gallerian puhelimesi gallerian kanssa.

Internet puhelimen välityksellä – Yhdistää automaattisesti tablettisi internetiin matkapuhelimesi kautta (kuten Wi-Fi-verkko). Tämän ominaisuuden käyttäminen voi aiheuttaa datan muutoksia. Datan käytön tallentamiseksi puhelimesi puhelin yhdistää automaattisesti joihinkin luotettaviin alueella oleviin Wi-Fi -verkkoihin.

Tietokoneyhteydet USB-kaapelilla

Voit liittää tablettisi tietokoneeseen ladataksesi sen, sekä siirtää kohteita tietokoneesta tablettiin ja päinvastoin.

Musiikin, valokuvien ja videoiden siirtäminen käyttäen Mediaalaitte (MTP) -tilaa

- 1 Yhdistä tablettisi tietokoneeseen USB-kaapelilla.
- 2 Ellet ole asentanut LG Android Platform -ohjainta tietokoneeseen, sinun on muutettava asetukset manuaalisesti. Kosketa ja pidä Koti-näytössä painettuna **Viimeksi käytetyt sovellukset -näppäintä**  > **Järjestelmän asetukset** > **Tallennustila** > **Valikkonäppäin**  > **USB PC-yhteys** > **Mediaalaitte (MTP)**.
- 3 Voit nyt tarkistaa massamuistin sisällön tietokoneessa ja siirtää tiedostot.

Synkronointi Windows Media Playerin kanssa

Varmista, että Windows Media Player on asennettu tietokoneeseen.

- 1 Liitä puhelin USB-kaapelin avulla tietokoneeseen, johon Windows Media Player on asennettu.
- 2 Valitse **Mediaalaitte (MTP)** -valinta.

- 3 Kun laite on yhdistetty, tietokoneen näyttöön tulee ponnaHDusikkuna. Valitse Windows Media Player -asetus voidaksesi synkronoida musiikkitiedostoja.
 - 4 Kirjoita laitteen nimi ponnaHDusikkunaan tai muokkaa nimeä (tarpeen mukaan).
 - 5 Valitse ja vedä musiikkitiedostoja synkronoitavien luetteloon.
 - 6 Aloita synkronointi.
- Windows Media Playerin kanssa synkronoiminen edellyttää seuraavien vaatimusten täyttymistä.

Kohteet	Vaatusuus
Käyttöjärjestelmä	Microsoft Windows XP SP2, Vista tai uudempi
Windows Media Playerin versio	Windows Media Player 10 tai uudempi.

- Jos Windows Media Playerin versio on vanhempi kuin 10, asenna versio 10 tai uudempi.

PC-liitännät USB-kaapelilla Mac OS X -käyttäjille

Voit siirtää median sisältöjä Mac OS X PC'lle tabletista ja päinvastoin asettamalla Android File Transfer -ohjelman.

Siirrä musiikkia, valokuvia ja videoita käyttämällä Android File Transfer -ohjelmaa Mac OS PC'ssä.

- 1 Lataa ja asenna Android File Transfer -ohjelma android.com web-sivustolta Mac'lle (<http://www.android.com/filetransfer/>).
- 2 Liitä tabletti tietokoneeseesi, ja kaksoisnapsauta AFT (Android File Transfer program) -sovellusta sen käynnistämiseksi.
- 3 Voit näyttää median sisällöt, vetää ja pudottaa mediatiedostoon ja sieltä pois ja Mac'sta.

Yhteystiedot

Voit lisätä yhteystietoja tablettiisi ja synkronoida ne Google-tilin tai muiden sellaisten sähköpostitilien tietoihin, jotka tukevat yhteystietojen synkronointia.

Yhteystiedon etsiminen

- 1 Avaa yhteystietojen luettelo napauttamalla aloitusnäytöllä **Yhteystiedot** .
- 2 Napauta ruutua **Hae kontakteja** ja syötä yhteystiedon nimi. Voit myös napauttaa kirjainta näytön vasemmassa reunassa, jolloin pääset valitulla kirjaimella alkaviin nimiin.

Yhteystiedon lisääminen

- 1 Valitse kotinäytössä **Yhteystiedot** .
- 2 Napauta **Uusi yhteystieto** . Valitse haluamasi tili (jos käytettävissä).
- 3 Jos haluat lisätä uuteen yhteystietoon kuvan, valitse . Valitse **Ota valokuva** ottaaksesi kuvan kameralla tai **Valitse galleriasta**. Selaa sitten kuvaan ja valitse se.
- 4 Voit lisätä nimitietoja valitsemalla .
- 5 Lisää yhteystiedon tiedot.
- 6 Napauta **Tallenna**.

Suosikkiyhteystiedot

Voit luokitella usein käytetyt yhteystiedot suosikkeihin.

Yhteystiedon lisääminen suosikkeihin



- 1 Avaa yhteystiedot valitsemalla kotinäytössä **Yhteystiedot** .
- 2 Näet yhteystiedon sisällön napauttamalla sitä.

- 3 Napauta yhteystiedon nimen oikealla puolella olevaa tähteä . Tähti muuttuu kultaiseksi ja yhteystieto lisätään suosikkeihisi.

Yhteystiedon poistaminen suosikeista

- 1 Avaa yhteystiedot valitsemalla kotinäytössä **Yhteystiedot** .
- 2 Tuo suosikkiyhteystietosi näkyviin valitsemalla **Suosikit**.
- 3 Näet yhteystiedon sisällön napauttamalla sitä.
- 4 Napauta yhteystiedon nimen oikealla puolella olevaa kultaista tähteä. Tähti muuttuu harmaaksi ja yhteystieto poistetaan suosikeista.

Ryhmän luominen

- 1 Avaa yhteystiedot valitsemalla kotinäytössä **Yhteystiedot** .
- 2 Kosketa välilehteä **Ryhmät**, sitten kosketa .
- 3 Kirjoita uuden ryhmän nimi.
 - Lisää yhteystietoja uuteen ryhmääsi napauttamalla **Lisää jäseniä**.
 - Vaihda tilejä, joihin haluat tallentaa uuden ryhmän, napauttamalla kenttää **TILI**.
- 4 Tallenna ryhmä valitsemalla **Tallenna**.

HUOMAUTUS: Vaikka poistat ryhmän, siihen liitettyjä yhteystietoja ei poisteta. Ne säilyvät puhelimessa.

Sähköposti

Voit käyttää sähköpostisovellusta sähköpostien lukemiseen Yahoo!n, MSN:n ja AOL:n kaltaisista palveluista. Sähköposti-sovellus tukee seuraavia tilityyppejä: POP3, IMAP ja Exchange.

Saat tiliasetukset palveluntarjoajalta tai järjestelmänvalvojalta.

Sähköpostitilin hallinta

Napauta aloitusnäytöllä **Sähköposti** . Kun avaat Sähköposti-sovelluksen ensimmäistä kertaa, ohjattu toiminto auttaa sinua määrittämään sähköpostitilin asetukset.

Asetusten määrittämisen jälkeen Saapuneet-kansion sisältö tulee näkyviin. Jos olet lisännyt useampia tilejä, voit vaihtaa tilistä toiseen.

Voit lisätä toisen sähköpostitilin seuraavasti:

- Avaa **Sähköposti**-sovellus ja napauta **Valikkokuvake**  > **Asetukset** > **Lisää tili**.

Vaihda tilistä toiseen:

Jos olet lisännyt useamman kuin yhden tilin, voit vaihdella helposti niiden välillä. Napauta missä tahansa sähköpostikansiossa senhetkistä tiliä (näytön yläosassa), napauta sitten tiliä, johon haluat siirtyä.



Muuta sähköpostitilin asetuksia:

Avaa **Sähköposti**-sovellus ja napauta **Valikkokuvake**  > **Asetukset**

Yleiset asetukset määrittääksesi asetukset, jotka pätevät kaikille tileillesi.

Yksittäistä tiliä napauttamalla voit määrittää asetukset vain tuolle kyseiselle tilille.

Sähköpostitilin poistaminen:



- Avaa **Sähköposti**-sovellus ja napauta **Valikkokuvake**  > **Asetukset** > **Valikkokuvake**  > **Poista tili** > kosketa tiliä, jonka haluat poistaa > **Poista** > **Kyllä**.

Tilin kansioiden käyttäminen

Avaa **Sähköposti**-sovellus ja napauta **Valikkokuvake**  ja valitse **Kansiot**.

Kullakin tilillä on Saapuneet-, Lähtevät-, Lähetetyt- ja Luonnokset-kansio. Sähköpostipalvelun tarjoajan tukemista ominaisuuksista riippuen muitakin kansioita voi olla käytettävissä.

Sähköpostiviestin kirjoittaminen ja lähettäminen

- 1 Napauta **Sähköposti**-sovelluksessa kohtaa **Luo** .
- 2 Kirjoita viestin vastaanottajan osoite. Kirjoittaessasi saat yhteystietoluettelostasi ehdotuksia vastaanottajiksi. Erotta osoitteet toisistaan puolipisteellä.
- 3 Lisää tarvittaessa tiedostoja napauttamalla kohtaa **Liitä** .
- 4 Kirjoita otsikko ja viestisi.
- 5 Lähetä viesti napauttamalla **Lähetä** .

Jos sinulla ei ole yhteyttä verkkoon, jos työskentelet esimerkiksi lentokonetilassa, lähettämäsi viestit tallennetaan Lähtevät-kansioosi siihen asti, kunnes sinulla on taas verkkoyhteys. Jos Lähtevät-kansiossa on odottavia viestejä, kansio näytetään Tilit-näytössä.

Sähköpostien vastaanottaminen

Kun Saapuneet-kansioosi saapuu uusi sähköpostiviesti, sinulle ilmoitetaan siitä äänellä tai värinällä (riippuen ääni- ja värinäasetuksistasi) ja tilapalkkiin ilmestyy ilmoituskuvake.

Kamera

Vaa Kamera-sovellus valitsemalla kotinäytössä **Kamera** .

Etsimen ominaisuudet







- 1 Puhdista näkymä** – Kosketa saadaksesi näkyviin etsimen valikot.
- 2 Vaihda kamera** – Vaihda käyttöön etu- tai takakamera.
- 3 Mode** – Voit asettaa kuvaustilan **Automaattinen** tai **Panoraama** -tilaan.
- 4 Asetus** – Kosketa tätä kuvaketta avataksesi asetukset-valikon.
- 5 Galleria:** Tätä koskettamalla näet viimeksi ottamasi kuvan. Voit avata gallerian ja katsella tallennettuja kuvia kameratilassa.
- 6 Videotila** – Napauta ja aloita videon tallentaminen.
- 7 Ota kuva** – Ottaa kuvan.
- 8 Poistu** – Kosketa ja sulje kamera.

HUOMAUTUS: Varmista ennen valokuvaamista, että kamerasen linssi on puhdas.

Lisäasetusten käyttäminen

Avaa lisäasetukset etsimestä napauttamalla -kuvaketta.

	Valitsee valokuvan resoluution. Jos valitset korkean resoluution, tiedoston koko kasvaa, jolloin muistiin voidaan tallentaa vähemmän kuvia.
	Ota valokuvia äänikomennolla.
	Määrittää kuvauspainikkeen painamisen jälkeisen viiveen. Tämä on ihanteellista, jos haluat olla mukana kuvassa.
	Näyttää näytöllä ruudukon, joka auttaa sinua kohdistamaan kuviasi.
	Avaa oppaan, jossa kerrotaan, miten toiminto toimii.

VIHJE Kun suljet kameran, jotkut asetukset, kuten ajastin, palautuvat oletusasetuksiin. Tarkista nämä ennen seuraavan kuvan ottamista.

Valokuvan ottaminen

- 1 Avaa **Kamera**-sovellus.
- 2 Suuntaa objektiivi kohteeseen, jota haluat valokuvata.
- 3 Ota kuva koskettamalla  tai mitä tahansa kohtaa näytöllä.

Loitonna tai lähennä kuvaa

Kun otat kuvaa tai tallennat videota, aseta kaksi sormea mihin tahansa kohtaan näytöllä ja lähennä kuvaa levittämällä sormiasi kauemmas toisistaan. Loitonna kuvaa takaisin nipistämällä sormia yhteen.

Valokuvaus eleellä

Elekuva-ominaisuus antaa ottaa kuvan käsieleellä etukameraa käyttämällä. Valokuvan ottamiseksi nosta kätesi kämmen avoimena, kunnes etukamera havaitsee sen ja ruutu ilmestyy näytölle. Sen jälkeen sulje kätesi nyrkkiin ja ajastin käynnistyy antaen sinulle aikaa olla valmiina.

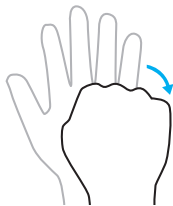
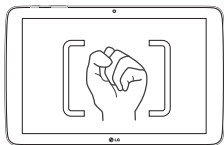

Kuvan ottamisen jälkeen

- 1 Katso viimeisintä ottamaasi kuvaa napauttamalla kuvan esikatselua kuvauspainikkeen vieressä.
- 2 Napauta **Galleria** tai **Kuvat**, napauta sitten **OK**.



Kosketa muokataksesi valokuvaa.



Ota toinen kuva välittömästi.



Kosketa lähettääksesi muistiosi muille tai jaa se yhteisöpalvelujen kautta.



Poista valokuva valitsemalla tämä.



Kosketa päästäksesi lisäasetuksiin.



Kosketa lisätäksesi kuvan suosikkeihisi.

VIHJE Jos tablettiin on määritetty yhteisöpalvelutili, voit jakaa kuviasi yhteisöpalvelussa.

Avaa seuraavat asetukset koskettamalla **Valikkokuvake** .

SmartShare – Kosketa ja jaa valokuvasi SmartShare-toimintoa käyttäen.

Aseta kuva – Kosketa ja käytä valokuvaa **Aloituspäätön taustakuva**, **Yhteyshenkilön valokuva**, **Lukitusnäytön taustakuva** tai **Taustakuva**.

Siirrä – Kosketa ja siirrä valokuva toiseen albumiin.

Kopioi – Tällä toiminnolla voit kopioida valitsemasi kuvan ja tallentaa sen toiseen albumiin.

Kopioi leikepöydälle – Tällä toiminnolla voit kopioida valokuvan ja tallentaa sen leikepöydälle.

Kuvaesitys – Näyttää nykyisen kansion kuvat automaattisesti peräkkäin.

Rajaa – Rajaa kuva. Valitse alue liikuttamalla sormeasi näytön yli.

Lisää sijainti – Tällä toiminnolla voit lisätä sijaintitiedot.

Nimeä uudelleen – Tällä toiminnolla voit muokata valitun kuvan nimeä.

Tulosta – Tällä toiminnolla voit tulostaa kuvan.

Tiedot – Näyttää lisätietoja kuvasta.

Tallennettujen kuvien tarkasteleminen

Voit tarkastella tallennettuja kuvia kameratilassa. Napauta kuvan esikatselua kuvauspainikkeen vieressä ja galleriasi tulee näkyviin.



1 Valitse sovellus, jota käytät valokuviesi katseluun ja/tai muokkaukseen.

Napauta **Galleria**  tai **Kuvat** .

2 Napauta **OK**.

- Kun haluat nähdä lisää kuvia, vieritä näyttöä vasemmalle tai oikealle.
- Voit lähentää tai loitontaa kuvaa napauttamalla näyttöä kahdella sormella ja vetämällä sormet toisistaan erilleen (lähennä kuvaa siirtämällä sormiasi lähemmäs toisiaan).

Videon tallentaminen

- 1 Avaa **Kamera**-sovellus.
- 2 Suuntaa objektiivi kohteeseen, jota haluat kuvata videollesi.
- 3 Aloita tallennus koskettamalla videotilan kuvaketta .
- 4 Näkyviin tulee ajastin, joka ilmoittaa videon pituuden.
- 5 Voit lopettaa tallennuksen valitsemalla näytössä .

VIHJE

- Keskeytä tallennus napauttamalla .
- Tee videon tallennuksen aikana kuvakaappaus napauttamalla .

Tallennettujen videoiden katselu

Pääset tallentaamiisi videoihin videokameratilassa napauttamalla kuvan esikatselua kuvauspainikkeen vieressä.



- 1 Napauta etsimessä kuvan esikatselua kuvauspainikkeen vieressä.
- 2 Näyttöön ilmestyy **Galleria**, jossa näkyy viimeisin kuvaamasi video. Muita videoita pääset selaamaan pyyhkäisemällä vasemmalle.
- 3 Napauta videon Toista-kuvaketta  toistaaksesi sen automaattisesti.

HUOMAUTUS: Voit katsella videoita Galleriassa ja Valokuvat-sovelluksessa.

HUOMAUTUS: Älä paina liian lujaa, sillä kosketusnäyttö on herkkä ja kevytkin kosketus riittää.

Galleria

Voit tallentaa multimediatiedostoja sisäiseen muistiin helpottaaksesi niiden käyttöä. Voit käyttää tätä sovellusta multimediatiedostojen, kuten kuvien ja videoiden tarkastelemiseen.

Napauta kotinäytössä **Sovellukset**  > **Sovellukset**-välilehti > **Galleria** . Galleriaa käyttäen voit hallita ja jakaa kaikkia kuva- ja videotiedostojaasi.

HUOMAUTUS:





- Laitteen ohjelmisto ei välttämättä tue kaikkia tiedostomuotoja.
- Kaikkia tiedostoja ei välttämättä toisteta oikein niiden koodauksesta riippuen.
- Jos tiedoston koko on suurempi kuin käytettävissä olevan muistin määrä, kuvia avatessa voi tapahtua virhe.

Kuvien katselu

Kun avaat **Galleria**-sovelluksen , näet käytettävissä olevat kansiosi. Kun joku toinen sovellus, kuten Sähköposti, tallentaa kuvan, kyseisen kuvan sisältävä Lataukset-kansio luodaan automaattisesti. Kuten myös kuvankaappauksessa luodaan automaattisesti Kuvakaappaukset-kansio. Avaa kansio napauttamalla sitä.

Kuvat näytetään luomispäiväyksen mukaisessa järjestyksessä. Valitse kuva, jota haluat tarkastella koko näytöllä. Vieritä vasemmalle tai oikealle, kun haluat tarkastella seuraavaa tai edellistä kuvaa.

Videoiden katselu



Avaa **Galleria**-sovellus  ja valitse albumi. Toista-kuvake  näkyy videotiedostojen päällä. Valitse kuva napauttamalla sitä. Valitse sovellus, jolla se toistetaan (napauta **Kuvat**-sovellusta  tai **Video**-sovellusta ) , napauta sitten **OK** ja videon toisto alkaa.

HUOMAUTUS:

- Kun toistat videota Videot-sovellusta käyttäen, voit säätää näytön kirkkautta liu'uttamalla näytön vasenta reunaa ylös ja alas. Liu'uttamalla näytön oikeaa puolta ylös- ja alaspäin voit säätää äänenvoimakkuutta.
- Kun toistat videota Videot-sovellusta käyttäen, voit kelata taaksepäin tai eteenpäin liu'uttamalla näyttöä vasemmalle tai oikealle.

Kuvien ja videoiden poistaminen

Käytä jotakin seuraavista tavoista:

- Napauta kansiossa,  ja valitse valokuvat ja videot, jotka haluat poistaa, sen jälkeen napauta **Poista, Kyllä** vahvistaaksesi.
- Katsellessasi valokuvaa tai videota napauta , sen jälkeen napauta **Kyllä** vahvistaaksesi.

Taustakuvan asettaminen

Katsellessasi valokuvaa kosketa **Valikkokuvake**  > **Aseta kuva** ja valitse **Aloituspäätön taustakuva**, **Lukitusnäytön taustakuva** tai **Taustakuva**.

Kuvaesitys

Voit katsella kuviasi kuvaesityksenä albumeittain tai valitsemalla kaikki kuvasi. Napauta kotinäytössä **Galleria** .

- Napauta albumia niiden valokuvien kanssa, joita haluat näyttää, sen jälkeen napauta **Valikkokuva**  > **Kuvaesitys** > valitse kuvat, jotka haluat näyttää > **Seuraava** > varmista kuvaesityksen asetukset > **Käynnistys**.

Lopeta diaesityksen toisto napauttamalla näytön keskikohtaa.

Video

Galleriassa on integroitu videotoistin, joka antaa toistaa suosikkivideoasi.

Videon toistaminen

1 Napauta kotinäytössä **Sovellukset**  > **Sovellukset**-välilehti > **Galleria** 

2 Valitse toistettava video.

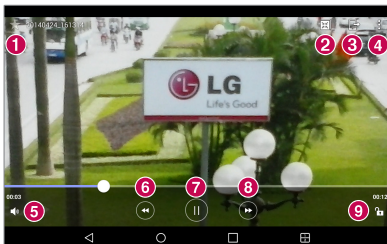

Kosketa lisätäksesi videon suosikkeihisi.







Avaa QSlide ja näytä video pienessä ikkunassa koskettamalla tätä.



Voit jakaa videon SmartShare-toiminnolla koskettamalla tätä.



Kosketa päästäksesi lisäasetuksiin.

5		Voit säätää videon äänenvoimakkuutta koskettamalla tätä.
6		Siirry taaksepäin 3 sekunnin lisäyksiin pitämällä painettuna. Napauta kerran siirtyäksesi taaksepäin 10 sekuntia.
7		Asettaa videon toiston taukotilaan.
8		Siirry nopeasti eteenpäin 3 sekunnin lisäyksiin pitämällä painettuna. Napauta kerran siirtyäksesi nopeasti eteenpäin 10 sekuntia.
9		Voit lukita videonäytön tai poistaa sen lukituksen koskettamalla tätä.



Voit säätää äänenvoimakkuutta videota katsoessasi tabletin oikealla sivulla olevien äänenvoimakkuusnäppäinten avulla.

Kosketa ja pidä videoa luettelossa päästäksesi seuraaviin valintoihin:

Jaa, Poista, Nimeä uudelleen ja Tiedot.

VIHJE Videota katsellessasi voit säätää näytön kirkkautta liu'uttamalla ylös- ja alaspäin pitkin näytön vasenta reunaa. Säädä äänenvoimakkuutta liu'uttamalla ylös- ja alaspäin pitkin näytön oikeaa reunaa.



Musiikki

Tabletissasi on musiikkisoitin, jolla voit kuunnella suosikkikappaleitasi. Avaa musiikkisoitin valitsemalla kotinäytössä **Sovellukset**  > **Sovellukset**-välilehti > **Musiikki** .





Siirrä musiikkia käyttämällä Medialaite (MTP)



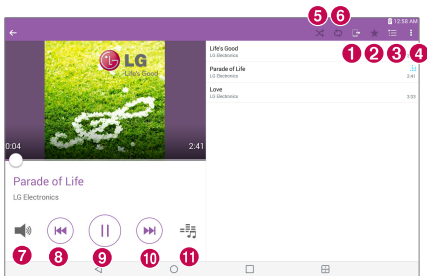



- 1 Liitä tablettitietokone omaan tietokoneeseen USB-kaapelilla.
- 2 Valitse **Medialaite (MTP)** -valinta. Tablettitietokone näkyy tietokoneessa toisena kiintolevyasemana. Voit tarkastella asemaa napsauttamalla sitä. Kopioi tiedostot tietokoneesta irrotettavan tallennuslaitteen asemaan.

Musiikkikappaleen toistaminen

- 1 Napauta Koti-näytöstä **Sovellukset**  > **Sovellukset**-välilehti > **Musiikki** .
- 2 Kosketa **Kappaleet**-välilehteä.
- 3 Valitse toistettava musiikkikappale.



- | | |
|---|--|
|  | 1 Kosketa jakaaksesi musiikkisi SmartShare-toiminnon kautta. |
|  | 2 Kosketa asettaaksesi nykyisen kappaleen suosikiksi. |
|  | 3 Kosketa nähdäksesi Nyt toistetaan -toistolistan. |
|  | 4 Kosketa päästäksesi lisäasetuksiin. |

5		Voit ottaa satunnaistoiston käyttöön koskettamalla tätä.
6		Voit ottaa toistotilan käyttöön koskettamalla tätä.
7		Voit säätää musiikin äänenvoimakkuutta koskettamalla tätä.
8		Voit siirtyä kappaleen alkuun koskettamalla tätä. Siirry edelliseen kappaleeseen koskettamalla kuvaketta kahdesti. Kelaata taaksepäin pitämällä painettuna 3 sekuntia.
9		Asettaa toiston taukotilaan.
10		Voit siirtyä albumin tai soittolistan seuraavaan kappaleeseen napauttamalla tätä. Kelaata nopeasti eteenpäin pitämällä painettuna 3 sekuntia.
11		Voit määrittää äänitehosteen napauttamalla tätä.

Voit säätää äänenvoimakkuutta musiikkia kuunnellessasi tabletin oikealla sivulla olevien äänenvoimakkuusnäppäinten avulla.

Kosketa ja pidä listassa olevaa kappaletta päästäksesi seuraaviin valintoihin:

Toista, Lisää soittoluetteloon, Poista, Jaa, Tiedot ja Haku.



HUOMAUTUS:

- Laitteen ohjelmisto ei välttämättä tue joitakin tiedostomuotoja.
- Jos tiedoston koko on suurempi kuin käytettävissä olevan muistin määrä, kuvia avatessa voi tapahtua virhe.
- Musiikkitiedoston tekijänoikeudet on saatettu suojata kansainvälisillä sopimuksilla ja kansallisilla tekijänoikeuslaeilla. Musiikin kopioiminen tai jäljentäminen saattaa siksi edellyttää lupaa tai käyttöoikeutta. Joidenkin maiden kansalliset lait kieltävät tekijänoikeudella suojatun aineiston kopioimisen yksityiseen käyttöön. Selvitä kyseessä olevan maan tekijänoikeudella suojattuun aineistoon liittyvät lait ennen tiedostojen lataamista tai kopiointia.

QuickMemo+





QuickMemo+ -ominaisuus antaa sinun luoda muistioita ja siepata näyttökuvia. Sieppaa näyttöjä, piirrä niihin, ja jaa niitä QuickMemo+:n avulla perheen ja ystävien kanssa.





Muistion luominen

- 1 Napauta kotinäytössä **QuickMemo+** , napauta sitten  luodaksesi uuden muistion.
- 2 Voit muokata tekstejä kirjoittamalla sanoja suoraan tai, valitse kynän tyyppi ja väri, jota haluat käyttää ja anna teksti käsin kirjoittamalla.
- 3 Lisää muistutus koskettamalla  asettaaksesi muistutusilmoituksen tapahtumaa varten.
- 4 Lisää sää- ja paikkatiedot muistioosi, jos tietoverkko on käytettävissä.

QuickMemo+ -valintojen käyttäminen

Seuraavat valinnat ovat käytettävissä QuickMemo+ -työkalupalkissa näytön yläosassa.

	Voit kumota edellisiä toimintoja ja tehdä niitä uudelleen.
	Antaa sinun muokata tekstiä, sen väriä ja sen kohdistusta.
	Antaa sinun syöttää tekstiä käsin kirjoittamalla. Voit valita käytettävän kynän tyyppin ja sen paksuuden, läpinäkyvyyden, ja värin.
	Pyyhkii muokkaukset, jotka olet tehnyt muistioon.
	Tallentaa muistion QuickMemo+:aan.



	Kosketa päästäksesi lisäasetuksiin.
	Antaa asettaa muistutusilmoituksen tapahtumaa varten.
	Antaa lisätä säätiedot muistioon.
	Antaa lisätä paikkatiedot GPS'ää käyttämällä.

Näyttökuvan sieppaaminen QuickMemo'a varten

- 1 Pääset QuickMemo+ -ominaisuuden siirtämällä Tilapalkkia alaspäin ja koskettamalla  -kuvaketta.

TAI

Paina molempia **Äänvoimakkuuden näppäimiä** samaan aikaan yhden sekunnin ajan.

- 2 Valitse valikkovalinta työkalupalkista ja luo muistio.
- 3 Napauta  tallentaaksesi muistion. Lopeta QuickMemo+ milloin tahansa napauttamalla **Takaisin-näppäintä** .

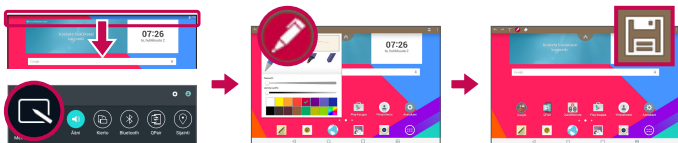



HUOMAUTUS: Käytä sormenpäätä käyttäessäsi QuickMemo+ -ominaisuutta. Älä napauta kynnellä.

QuickRemote



QuickRemote tekee tabletistasi yleiskaukosäätimen esim. kotisi TV:lle, Blu-ray-soittimen hallintaan tai DVD-soittimen.

HUOMAUTUS: QuickRemote ei ole välttämättä käytettävissä kaikissa laitteissa ja kaikilla alueilla.

QuickRemote'n avaaminen ja määrittäminen

- 1 Napauta kotinäytössä **Sovellukset**  > **Sovellukset**-välilehti > **QuickRemote** .

Voit määrittää QuickRemote-toiminnon asetukset myös ilmoituspaneelissa. Pyyhkäise Tilapalkkia alaspäin, napauta **QuickRemote**-kuvaketta , napauta sitten **LISÄÄ KAUKO**.

- 2 Kosketa  valitaksesi huonetyypin ja kosketa  lisätäksesi laitteen.

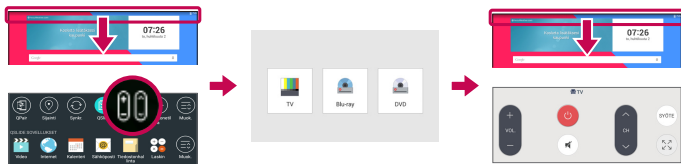

- 3 Valitse laitteen tyyppi ja merkki, ja määritä laite tai laitteet näytön ohjeiden mukaisesti.

HUOMAUTUS: QuickRemote toimii samalla tavalla kuin tavanomaisen kaukosäätimen infrapunasignaali alueellasi ja massasi. Älä peitä tablettitietokoneen yläreunassa olevaa infrapunatunnistinta käyttäessäsi QuickRemote-toimintoa. Toiminto ei ehkä ole tuettu kaikissa malleissa tai kaikkien valmistajien tai palveluntarjoajien tuotteissa.

QuickRemoten käyttäminen

- 1 Avaa **QuickRemote**  ja valitse tila missä määritit kaukosäätimen.
- 2 Valitse haluamasi kaukosäädin napauttamalla sen tyyppiä/nimeä QuickRemote -palkissa pitkin näytön vasenta puolta.
- 3 Napauta näkyvissä olevan kaukosäätimen painikkeita.

HUOMAUTUS: Lisätessäsi TV'n kaukosäätimen QuickRemote voi käyttää SISÄÄNTULO-painiketta määrittämään sopivan kaukosäätimen. Määrittäessäsi SISÄÄNTULO-painikkeen TV'n sisääntulolähde voidaan muuttaa. Resetoi TV'n sisääntulolähde napauttamalla SISÄÄNTULO-painiketta QuickRemote'lla useita kertoja (riippuen televisioon liitettyjen laitteiden lukumäärästä).



QuickRemote-vaihtoehdot

Päiset QuickRemote-valintojen valikkoon napauttamalla **Valikkokuvake**  valitsemaan halutun valinnan.

HUOMAUTUS: Kun musiikkia toistetaan taustalla, äänen voi mykistää hetkeksi painamalla mitä tahansa QuickRemote-painiketta.

Hälytys







Hälytyksen asettaminen

- 1 Napauta kotinäytössä **Sovellukset**  > **Sovellukset** -välilehteä > **Kello** 
> .
- 2 Aseta haluamasi hälytysaika.
- 3 Voit määrittää **Toista**, **Torkkuväli**, **Värise kun hälytys soi**, **Hälytysääni**, **Hälytyksen äänenvoimakkuus**, **Automaattinen ohjelman aloittaja**, **Salasanalukitus** ja **Muistio**.
- 4 Valitse **Tallenna**.



HUOMAUTUS: Voit muuttaa hälytysasetuksia hälytysnäkylässä koskettamalla **Valikkokuvake**  ja valitse **Asetukset**.

Laskin

Laskimen käyttäminen

- 1 Napauta kotinäytössä **Sovellukset**  > **Sovellukset**-välilehteä > **Laskin** .
- 2 Kirjoita numerot napauttamalla numeronäppäimiä.
- 3 Yksinkertaisia lakutoimituksia varten napauta toimintoa, jonka haluat suorittaa (, ,  tai ) , jota seuraa .



HUOMAUTUS:

- Monimutkaisempia laskutoimituksia varten kosketa **Valikkokuvake** , valitse **Funktiolaskin**, sen jälkeen valitse haluttu toiminto (jos olet katsomassa laskinta pystytilassa).
- Laskuhistorian näyttämistä varten napauta **Valikkokuvake**  > **Laskimen kuvaus**.

Kalenteri

Tapahtumia kultakin tililtä, jotka olet lisännyt tablettiisi ja määrittäneet kalentereiden synkronoimiseen, näytetään Kalenterissasi.

Tapahtuman lisääminen kalenteriin

- 1 Napauta kotinäytössä **Sovellukset**  > **Sovellukset**-välilehteä > **Kalenteri** .
- 2 Napauta valikkoa vasemmassa yläkulmassa kalenterin näkymän muuttamiseksi (Päivä, Viikko, Kuukausi, Vuosi, Työjärjestys).
- 3 Napauta päivää, johon haluat lisätä tapahtuman ja napauta .
- 4 Valitse **Tapahtuman nimi** ja kirjoita tapahtuman nimi.
- 5 Kosketa **Sijainti**-kenttää ja näppäile sijainti. Tarkista päivämäärä ja valitse tapahtuman alkamis- ja päättymisaika.
- 6 Jos haluat liittää tapahtumaan huomautuksen, kosketa **Kuvaus**-kenttää ja kirjoita tiedot.
- 7 Jos haluat toistaa hälytyksen, valitse **TOISTA** ja määritä tarvittaessa **MUISTUTUKSET**.
- 8 Tallenna tapahtuma kalenteriin valitsemalla **Tallenna**.



HUOMAUTUS: Tallenna kalenteritapahtuma tietylle päivälle pitämällä kalenterin kohtaa painettuna. Syötä vain tapahtuman nimi ja aika, napauta sitten **Tallenna**. Voit napauttaa kohtaa **Tiedot** ja syöttää lisää tietoja tai päivittää tapahtuman lisätiedoilla myöhemmin.

Kalenterinäkömän vaihtaminen

Olitpa Kalenteri-sovelluksessa missä tahansa, voit helposti vaihdella kalenterinäkymiä. Napauta vain  otsikkopalkin vasemmassa ylänurkassa tai pyyhkäise sormellasi näytön vasemmassa reunassa vasemmalta oikealle, niin saat näkyviin kalenterinäkömien valikon. Napauta **Päivä**, **Viikko**, **Kuukausi**, **Vuosi** tai **Työjärjestys**.

Tehtävät

Tehtävät-sovellus voidaan synkronoida MS Exchange -tilisi kanssa. Voit luoda ja hallita tehtäviäsi käyttämällä tablettiasi MS Outlook tai MS Office Outlook Web Access -sovelluksesta.

- 1 Napauta aloitusnäytöllä **Sovellukset**  > **Tehtävät** .
- 2 Napauta **Lisää** tehtävä -kuvaketta  (näytön oikeassa ylänurkassa).
- 3 Syötä **Aihe**, **ALOITUSPÄIVÄ**, **UMPEUTUMISPÄIVÄMÄÄRÄ**, **KUVAUS**, **TOISTA** ja **MUISTUTUS** tarpeen mukaan.
- 4 Napauta **Tallenna**.

Tiedostonhallinta

Tiedostonhallinta-sovelluksella voit hallita sisäisen/ulkoisen tallennustilan tiedostoja.







Tiedostonhallinnan avulla voit helposti tarkastella ja hallita tiedostoja. Napauta vain tiedostotyyppiä (Kaikki tiedostot, Musiikkitiedostot, Kuvatiedostot, Videotiedostot, Asiakirjatiedostot tai Pilvitiedostot) ja etsi sitten tiedostosi tarvittavia kansioita napauttamalla.

Tiedostonhallinta-sovelluksen avaaminen

- Napauta aloitusnäytöllä **Sovellukset**  > **Sovellukset**-välilehti > **Tiedostonhallinta** .

Tiedostonhallinnan vaihtoehdot

Avaa **Tiedostonhallinta**-sovellus > **Kaikki tiedostot** > **Sisäinen tallennustila** päästäksesi seuraaviin vaihtoehtoihin (näytön yläosassa):

	Voit avata Tiedostonhallinnan QSlide-ikkunassa.
	Voit hakea tiedostoja tai tietoja.
	Voit luoda uuden kansion.
	Voit siirtää tiedostoja ja kansioita toiseen paikkaan.
	Voit kopioida tiedostoja ja kansioita toiseen paikkaan.
	Voit poistaa tiedostoja ja kansioita.
	Pääset muihin vaihtoehtoihin.

Äänitys

Voit tallentaa äänimuistioita tai muita äänitiedostoja.

Äänen tai puheen tallentaminen

- Napauta kotinäytössä **Sovellukset**  > **Sovellukset**-välilehteä > **Äänitys**

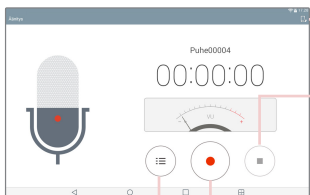

Kosketa ja valitse paikka, johon tallennat äänityksesi.

Kosketa ja lopeta äänitys.



Kosketa ja aloita äänitys.

Kosketa ja näet luettelon äänityksistäsi.

HUOMAUTUS:  Avaa ääniteluettelo valitsemalla. Voit kuunnella tallentamiasi äänitteitä. Käytettävissä oleva äänitysaika voi poiketa todellisesta äänitysajasta.

Äänimuistioiden hallinta



Kun olet äänitysluettelonäytöllä:

- Napauta **Jaa**-kuvaketta  jakaaksesi äänimuistion käytettävissä olevia valintoja käyttäen.
- Valitse poistettavat äänimuistiot napauttamalla **Poista**-kuvaketta .
- Pidä äänimuistiota painettuna avataksesi tilannekohtaisen valikon, josta voit valita **Jaa**, **Poista**, **Nimeä uudelleen**, **Rajaa** tai **Tiedot**.



POLARIS Office 5

POLARIS Office 5 on ammattitasoinen mobiilitoimistoratkaisu, jolla käyttäjät voivat tarkastella esimerkiksi Word-, Excel- ja PowerPoint-tiedostoja ja monia muita tiedostoja mobiililaitteella missä ja milloin tahansa.

Uuden asiakirjan luominen

- 1 Napauta kotinäytössä **Sovellukset**  > **Sovellukset**-välilehteä > **POLARIS Office 5** .
- 2 Rekisteröi sähköpostiosoitteesi rekisteröintisivulla.

HUOMIO: Napauttamalla **Ohita** voit ohittaa rekisteröintitiedot.

- 3 Napauta  aloittaaksesi uuden asiakirjan.
- 4 Napauta asiakirjatyyppiä pudotusluettelosta, sen jälkeen valitse mallipohja.
- 5 Lisää asiakirjan sisältö käyttämällä näytön yläreunan työkaluja ja virtuaalinäppäimistöä.
- 6 Kun haluat lopettaa työskentelyn asiakirjan parissa, napauta  (näytön vasemmassa ylänurkassa), tallenna sitten napauttamalla **Tallenna** (tai **Tallenna nimellä**, jos haluat syöttää uuden asiakirjan nimen).
- 7 Kirjoita asiakirjan nimi ja kosketa **Tallenna**.



Asiakirjan tarkasteleminen ja muokkaaminen laitteellasi

Voit nyt katsella ja muokata muun muassa Microsoft Office- ja Adobe PDF -asiakirjoja sekä monia muita tiedostoja helposti suoraan mobiililaitteillasi.

- 1 Avaa **POLARIS Office 5** ja etsi asiakirja.
- 2 Kosketa asiakirjaa, jota haluat katsella tai muokata.
Kun katselet asiakirjoja POLARIS Office 5 -sovelluksella, kohteet ja asettelu pysyvät samoina kuin alkuperäisissä asiakirjoissa.
- 3 Muokkaa asiakirjaa napauttamalla .

Google+

Käytä Google+ -sovellusta, kun haluat olla yhteydessä muihin käyttäjiin Googlen yhteisöverkkopalvelun kautta.



Napauta aloitusnäytöllä **Sovellukset**  > **Sovellukset**-välilehti > **Google** 
> **Google+** .

HUOMAUTUS: Tämä sovellus ei ole välttämättä käytettävissä alueesta tai palveluntarjoajasta riippuen.

LG SmartWorld

LG SmartWorld tarjoaa valikoiman mielenkiintoista sisältöä – fontteja, teemoja, pelejä, sovelluksia.

Miten pääset LG SmartWorld:iin tabletillasi

- 1 Napauta  >  > **Sovellukset** napauta  -kuvaketta päästäksesi LG SmartWorld -sovellukseen.
- 2 Valitse maasi ja kirjaudu sisään.
- 3 Lataa haluamasi sisältö.

- * Kun käytät matkapuhelinverkkoa, datamaksu voidaan veloittaa data-suunnitelman mukaan, jonka olet allekirjoittanut operaattorin kanssa.
- * LG SmartWorld ei ole välttämättä käytettävissä kaikilla operaattoreilla tai kaikissa maissa.

HUOMAUTUS: toimi seuraavasti, jos -kuvaketta ei näy

- 1 Siirry puhelimen selaimella LG SmartWorldiin (www.lgworld.com) ja valitse maasi.
- 2 Lataa LG SmartWorld -sovellus.
- 3 Suorita ja asenna ladattu tiedosto.
- 4 Siirry LG SmartWorldiin napauttamalla -kuvaketta.









Erityisetu vain LG SmartWorld'issa

- 1 Koristele oma tyylisi Smartphone'ssa, käytä Koti-teemaa ja Näppäimistö-teemaa ja Fonttia, joka tarjotaan LG SmartWorld'issa. (Kuitenkin tämä palvelu on käytettävissä tietyille laitteelle. tarkista LG SmartWorld -web-sivustolta onko se mahdollista vai ei)
- 2 Nauti LG SmartWorld'in erikoispalvelusta liityymällä kampanjaan, jota ylläpitävästi tarjotaan.

Internet

Voit käyttää tätä sovellusta, kun haluat selata internetissä. Selaimella saat pelien, musiikin, uutisten, urheilun ja viihteen värikylläisen maailman suoraan tablettiisi nopeasti missä tahansa.

Napauta aloitusnäytöllä **Sovellukset**  > **Sovellukset**-välilehti > **Internet** .

	Napauta ja aja QSlide-toiminto.
	Tätä napauttamalla voit siirtyä edelliselle sivulle.
	Tätä napauttamalla voit siirtyä eteenpäin sille sivulle, jossa olit nykyisen sivun jälkeen. Tällä painikkeella voit siirtyä eteenpäin, kun taas Takaisin-näppäintä  voit siirtyä edelliselle sivulle.
	Päivitä tai pysäytä nykyinen välilehti napauttamalla.
	Tätä napauttamalla voit siirtyä aloitussivulle.
	Tätä napauttamalla pääset kirjanmerkkeihisi.
	Kosketa päästäksesi lisäasetuksiin.

Sivun avaaminen

- Avaa uusi sivu napauttamalla  selaimen yläosassa.
- Siirry toiselle verkkosivulle napauttamalla välilehteä näytön yläosassa.

Kirjanmerkit

Avaa kirjanmerkillä varustettu verkkosivu napauttamalla  selaimen työkalurivillä ja valitse joku.

Historia



Napauta selaimen työkalurivillä  ja valitse **Historia**-välilehti avataksesi verkkosivun viimeksi katsottujen verkkosivujen luettelosta. Tyhjennä historia napauttamalla .

Lukijatilán käyttäminen

Lukemisen helpottamiseksi tablettissasi näkyy pelkistetyt verkkosivut. Katsele uutisia tai blogikirjoituksia ja muita sivuja ilman häiriötekijöitä – Lukijatilassa voit lukea sivuja ilman sekavuutta. Napauta  URL-web-osoitepalkkia Lukijatilán aktivoimiseksi.

QSliden käyttäminen

Voit käyttää tätä toimintoa, kun haluat käyttää internetiä sulkematta nykyistä sovellusta.

Kun katselet sisältöä selaimessa, napauta . Sen jälkeen voit selata muita tietoja tabletissasi. Jos haluat tarkastella selainta koko näytöllä, valitse .

Lataa tiedostoja

Lataukset-sovelluksella voit katsoa mitä tiedostoja on ladattu.

Napauta kotinäytössä **Sovellukset**  > **Sovellukset**-välilehteä > **Lataukset** .

Chrome

Käytä Chromea tietojen hakemiseen ja verkkosivujen selaamiseen.

Napauta kotinäytössä **Sovellukset**  > **Sovellukset**-välilehteä > **Chrome** .

HUOMAUTUS: Tämä sovellus ei ole välttämättä käytettävissä alueesta tai palveluntarjoajasta riippuen.

Verkkosivujen katselu

Napauta osoitekenttää (näytön yläreunassa), kirjoita verkkosivun osoite tai hakukriteeri ja napauta näppäimistöä .

Sivun avaaminen

- Siirry uudelle sivulle napauttamalla selaimen yläreunassa .
- Mene toiselle web-sivulle napauttamalla välilehteä näytön yläosassa sivun valitsemiseksi.

Verkon valitseminen äänen avulla

Napauta osoitekenttää, valitse , sano avainsana ja valitse sitten jokin näyttöön ilmestyvistä ehdotetuista avainsanoista.

HUOMAUTUS: Toiminto ei ole välttämättä käytettävissä alueesta tai palveluntarjoajasta riippuen.

Synkronointi muiden laitteiden kanssa

Voit synkronoida toisen laitteen Chromella käytettävät avoimet välilehdet ja kirjanmerkit, kun olet kirjautunut sisään samalle Google-tilille.

Katsele avoimia välilehtiä muilla laitteilla napauttamalla **Valikkokuvake**  > **Hiljattain sulj. välilehdet**. Sinun on kirjauduttava samalle Google-tilille kaikissa laitteissa. Valitse avattava verkkosivu.

Kirjanmerkkien lisääminen ja näyttäminen

Lisää kirjanmerkkejä napauttamalla  URL-palkissa.

Avaa kirjanmerkillä varustettu verkkosivu napauttamalla **Valikkokuvake**  > **Kirjanmerkit** ja valitsemalla halumasi sivun.

Chrome-valintojen valikko

Napauta **Valikkokuvake**  päästäksesi seuraaviin valintoihin.

- **Uusi välilehti** – Napauta ja avaa uusi verkkosivun välilehti napauttamalla.
- **Uusi incognito-välilehti** – Napauta ja avaa uusi tuntematon välilehti.
- **Kirjanmerkit** – Näyttää kirjanmerkillä varustetut verkkosivusi.
- **Hiljattain sulj. välilehdet** – Näyttää avoimet verkkosivusi muissa laitteissa.
- **Historia** – Näyttää selaustietosi (verkkosivut, joita olet katsonut).
- **Jaa...** – Voit jakaa verkkosivun.
- **Tulosta...** – Napauta ja tulosta verkkosivu. Voit valita, että tulostin etsitään verkostasi automaattisesti, tai voit syöttää käytettävän tulostimen manuaalisesti.
- **Haku sivulta** – Voit hakea tekstiä senhetkiseltä verkkosivulta.
- **Lisää aloitusruutuun** – Voit lisätä senhetkisen sivun pikakuvakkeen aloitusnäytölle.

- **Käytä sivuston tietok...** – Valitse tämä, jotta pääset työpöydälle, kun katselet verkkosivuja tabletillasi.
- **Asetukset** – Voit muuttaa Chrome-sovellukseen liittyviä asetuksia.
- **Ohjeet ja palaute** – Näyttää tietoja Chrome-sovelluksen käytöstä tabletillasi ja antaa mahdollisuuden lähettää palautetta Chromen kehittäjille.

Aetusvalikon käyttäminen

1 Napauta kotinäytössä **Sovellukset**  > **Sovellukset**-välilehteä > **Asetukset**



TAI

Pida aloitusnäytöllä painettuna **Viimeksi käytetyt sovellukset -näppäintä**



> **Järjestelmän asetukset.**

2 Valitse asetusluokka ja haluamasi asetus.

LANGATTOMAT VERKKOYHTEYDET

Wi-Fi

Wi-Fi - Ottaa käyttöön Wi-Fi-toiminnon ja muodostaa yhteyden käytettävissä oleviin Wi-Fi-verkkoihin.

Näkyviin tulee käytettävissä olevien Wi-Fi-verkkojen luettelo. Napauta yhtä yhdistääksesi siihen.

HUOMAUTUS: Napauta **Haku** etsiäksesi käytettävissä olevia Wi-Fi-verkkoja.

Napauta **Valikkokuvake**  Wi-Fi-valikossa päästäksesi seuraaviin valintoihin.

Lisää Wi-Fi – Voit syöttää manuaalisesti uuden Wi-Fi-verkon.

Tallennettu Wi-Fi – Voit poistaa muistiin tallennetun Wi-Fi-verkon.



Laajennettu Wi-Fi – Pääset Wi-Fi:n lisäasetuksiin.

Interaktiivinen opetusohjelma – Näyttää joitakin hyödyllisiä opastuksia Wi-Fi-toimintoa varten.

VIHJE MAC-osoitteen hakeminen

Jos määrität yhteyden langattomiin verkkoihin, jotka vaativat MAC-suodattimia, kirjoita reitittimeen tablettisi MAC-osoite.

Löydät MAC-osoitteen seuraavasti: Napauta aloitusnäytöllä **Sovellukset**

 > **Asetukset**  > **Wi-Fi** > **Valikkokuvake**  > **Laajennettu Wi-Fi** > **MAC-osoite**.

Bluetooth

Ota langaton Bluetooth-ominaisuus käyttöön, tai poista se käytöstä Bluetoothin käyttöä varten. Bluetoothin ottaminen käyttöön antaa mahdollisuuden muodostaa parin ja yhdistää muihin Bluetooth-laitteisiin.

Napauta **Valikkokuvake**  Bluetooth-valikossa päästäksesi seuraaviin valintoihin.

Muokkaa tabletin nimeä – Vaihtaa tablettisi nimen, jotta se on helppo tunnistaa parin muodostamista ja yhdistämistä varten. Anna tablettisi nimi ja napauta sitten **Tallenna**.

Näkyvyyden aikakatkaistu – Asettaa ajan, jolloin muut Bluetooth-laitteet voivat nähdä tablettisi parin muodostamista ja yhdistämistä varten. Valitse joukosta **2 minuuttia**, **5 minuuttia**, **1 tunti**, ja **Ei aikakatkaistua**.

Näytä vastaanotetut tiedostot – Näyttää luettelon Bluetoothin kautta vastaanottamistasi tiedostoista.

Interaktiivinen opetusohjelma – Näyttää joitakin hyödyllisiä opastuksia Bluetooth-ominaisuuksiin liittyen.

Tiedonsiirto

Näyttää tiedonsiirron valittuina ajanjaksoina. Napauta sovellusta luettelosta nähdäksesi sovelluksen tiedonsiirron.

Lisää ...

Voit valita langattomia ja verkon lisäasetuksia.

Lentokonetila – Voit valita lentokonetilän. Kun lentokonetila otetaan käyttöön, kaikki langattomat yhteydet ovat pois käytöstä.

Miracast – Voit peilata langattomasti tablettisi näytön ja äänen Miracast-käyttöväimeen tai televisioon.

SmartShare Beam – Voit vastaanottaa multimediasisältöä SmartShare Beamin kautta LG-puhelimista tai -tableteista.

LG PC Suite – Mahdollistaa Wi-Fi-yhteyden musiikin ja kuvien siirtämiseen tietokoneen ja tabletin välillä.

Mediapalvelin – Voit jakaa mediasisältöä lähellä olevien laitteiden kanssa DLNA:n kautta.

VPN – Näyttää luettelon viimeksi määritetyistä Virtual Private Network (VPN)-verkkoista. Voit myös lisätä uusia VPN-yhteyksiä.

HUOMAUTUS: Kirjautumistietojen tallennustilan käyttö edellyttää näytön lukituksen PIN-koodin tai salasanan määrittämistä.

LAITE

Ääni

Ääniprofiili – Voit valita ääniprofiiliksi **Ääni, Vain värinä** tai **Älä häiritse**.

Äänenvoimakkuus – Voit säätää äänenvoimakkuutta **Ilmoitusäänet, Kosketus ja järjestelmä** ja **Musiikki, video, pelit ja muu media**.

Värinän voimakkuus – Voit määrittää puhelujen, ilmoitusten ja kosketuspalautteen värinän voimakkuuden.

Ilmoitusäänet – Voit määrittää ilmoitusten oletussoittoäänien.

Älä häiritse – Voit määrittää ajankohdan, jonka aikana ilmoituksia ei anneta. Voit myös sallia ilmoitukset tietyistä toiminnoista, kun käytössä on Vain prioriteetti -asetus.

Lukitusruutu – Voit valita, näytetäänkö vai piilotetaan ilmoitukset näytön ollessa lukittuna.

Appsit – Voit estää sovellusten ilmoitusten näyttämisen tai määrittää sovellukset näyttämään tärkeät ilmoitukset, kun Älä häiritse -kohdan asetuksena on Vain prioriteetti.

Kosketusääni – Voit määrittää tablettisi kosketuspainikkeiden, kuvakkeiden ja muiden näyttökohtien kosketuksesta ilmoittavat merkkiäänet.

Näytön lukituksen äänet – Voit määrittää tabletin lukituksen ja lukituksen avaamisen merkkiäänen.

Värinä napauttaessa – Voit määrittää puhelimen antamaan värinäilytyksen, kun tabletin näyttöä kosketaan.

Näyttö

Kotinäyttö

Teema – Määrittää laitteelle näytön teeman.

Taustakuva – Määritä taustakuva, jota käytetään kotinäytössä.

Näyttötehoste – Määritä näyttötehoste, kun pyyhkäiset siirtyessäsi näytöstä toiseen.

Salli aloitusnäytön toisto – Merkitse valintamerkki asettamaan kotinäytöt, kun haluat vierittää näyttöjä jatkuvasti. Näin et joudu vierittämään takaisin vastakkaiseen suuntaan, kun saavutat toisen pään.



Kotinäytön varmuuskopio ja palautus – Voit varmuuskopioida ja palauttaa sovellus-/pienoisohjelmamäärytykset ja teemat.

Ohje – Näyttää tietoja aloitusnäytöstä.

Näytön lukitus

Valitse näytön lukitus – Aseta näytön lukituksen tyyppi tablettisi suojaamiseksi.

HUOMAUTUS: Kun käyttöjärjestelmäksi on päivitetty Lollipop, näytön lukitus ei ehkä ole käytettävissä lukituksen poistokuviota, PIN-koodia tai salasanaa lukuun ottamatta.

Voit poistaa suojausvarmenteet siirtymällä kohtaan **Sovellukset**  > **Asetukset**  > **Turvallisuus** > **Tyhjennä tunnistetiedot** ja määrittämällä sitten näytön lukituksen.

Ota huomioon, että kaikki asentamasi suojausvarmenteet poistetaan, kun tunnistetiedot tyhjennetään.

Smart Lock – kun toiminto on käytössä, tablet-laitetta ei lukita, kun luotettu Bluetooth-laite on muodostanut siihen yhteyden, kun se on tutussa paikassa, kuten kotona tai työpaikalla, tai kun se tunnistaa kasvos.

Näyttötehoste – Määrittää näyttötehosteen asetukset.

Taustakuva – Määrittää lukitusnäytön taustakuvan. Valitse se joko **Galleria** tai **Taustakuvagalleria**.

Pikanäppäimet – Voit vaihtaa pikakuvakkeita pyyhkäisyn lukitusnäytössä.

Omistajan tiedot – Voit antaa yhteystiedot, jotka näytetään lukitusnäytössä tabletin katoamisen varalta.

Näytön lukitusajastin – Voit määrittää ajanjakson, jonka kuluttua näyttö lukittuu automaattisesti.

Virtanäppäin lukitsee näytön – Valitse, jos haluat näytön lukittuvan heti, kun virta- ja lukituspainiketta painetaan. Tämä asetus ohittaa turvalukituksen ajastimen asetuksen.

Kirkkaus – Säädä näytön kirkkautta. Kosketa kohtaa **Yöajan kirkkaus** asettaaksesi kirkkauden automaattisesti 0 %:iin 00:00 - 6:00 välisenä aikana.

Näytön pimennys – Aseta näytön automaattisen sammutuksen viiveaika.

Näyttö pois -tehoste – Määrittää näyttö pois -tehosteen, jota käytetään kun näyttö sammutetaan.

Näytön kierto – Voit asettaa suunnan muuttumaan automaattisesti, kun pyörität tablettia.

Daydream – Aseta päälle tai pois päältä päiväunikytkintä  napauttamalla. On antaa asettaa näytönsäästäjän näyttämään, kun tabletti on levossa telakoituna ja/tai sitä ladataan. Valitse **Kello** tai **Google-kuvat**.

HUOMAUTUS: Lataaminen voi olla hidasta, kun näytön säästäjä on päällä.

Fontin tyyppi – Voit muuttaa käytettävän fontin tyyppiä.

Fontin koko – Voit muuttaa käytettävän fontin kokoa.

Älykäs näyttö – Pitää näytön päällä, kun laite havaitsee silmiesi katsovan näyttöä.

Etukosketuspainikkeet – Voit määrittää mitä kotikosketuspainikkeita näytetään sekä valita niiden sijainnin palkissa. Voit valita myös värin ja taustan.

Liiketunnistimen kalibrointi – Voit parantaa tunnistimen kallistuman ja nopeuden tunnistustarkkuutta kalibroimalla sen.

Tallennustila

SISÄINEN TALLENNUSTILA – Näyttää laitteen muistin kokonaismäärän ja luetteloii tilaa käyttävät tietotyypit.

SD-KORTTI – Näyttää microSD-kortin muistin kokonaismäärän.

Aseta SD-kortti/Poista SD-kortti käytöstä – Aseta ja poista microSD-kortti, jotta voit käyttää siihen tallennettua tietoa, alustaa kortin tai irrottaa sen turvallisesti. Tämä asetus näkyy himmennettynä, jos microSD-korttia ei ole asennettu, jos olet jo poistanut sen tai jos olet asettanut microSD-kortin tietokoneeseen.

Tyhjennä SD-kortti – Tyhjennä microSD-kortin kaikki sisältö pysyvästi ja valmistelee se tabletissa käyttöä varten.

Akku

TIETOJA AKUSTA – Katso, kuinka paljon laitteen toiminnot kuluttavat akkuvirtaa. Akun lataustaso näkyy prosentteina. Jäljellä oleva aika on myös näkyvissä.

Akun käyttö – näyttää akun käytön.

Akun prosenttiluku tilapalkilla – Näyttää akun varaustason prosenttimäärän tilapalkissa.

Virransäästäjä – Akun virransäästökohteiden hallinta. Napauta kytkintä  käynnistämään tämän ominaisuuden. Napauta **Virransäästäjää** seuraavia valintoja varten.

- **LAITA VIRRANSÄÄSTÖ PÄÄLLE:** Määritä akun varaustaso, jossa haluat Virransäästäjän käynnistyvän. Heti, 5% akkuvirta tai 15% akkuvirta.

Ohje – Koskettamalla saat joitakin vinkkejä virran säästämiseen.

Smart cleaning

Voit hallita käyttämättömiä sovelluksia, tallennettuja tiedostoja tai väliaikaisia internet-tiedostoja.

Sovellukset

Näyttää sovellusluettelon kuten parhaillaan käynnissä olevat tai ladatut.

Pyyhkäise vasemmalle ja oikealle nähdäksesi yhden kolmesta välilehdestä näytön yläosassa ja näet tarkat tiedot **LADATTU, MUISTIKORTILLA** olevista, **KÄYNNISSÄ** olevista ja **KAIKKI** sovelluksista.

Napauta syöttöä nähdäksesi lisätietoja, pysäytä sen toiminta napauttamalla **Pakkopysäytys** (tai **Seis**) ja sitten **OK**.

Kahtia jaettu ikkuna

Puoli näkymä – Antaa laitteen avata automaattisesti Jaetun näytön, kun napautat linkkiä täysikokoisella näytöllä tai napautat sähköpostin liitettä (vain kuvat).

Ohje – Näyttää ohjeita Dual window -ominaisuuteen liittyen.

HENKILÖKOHTAINEN

Pilvi

Lisää pilvitili napauttamalla **Lisää tili**. Pääset pilvitileillesi tästä valikosta. Siirrä tiedostoja napauttamalla **Valikkokuvake** .

Käyttäjä

Tämä valikko näyttää nykyiset luomasi käyttäjät.

Lisää käyttäjä taulutietokoneen ollessa lukittu – voit lisätä uuden käyttäjän, kun tablet-laite on lukittu.

Lisää käyttäjä – Antaa sinun lisätä uuden tilin tabletille ja käyttää Monikäyttäjä-ominaisuutta.

Sijainti

Toimintatila

Korkea tarkkuus (GPS ja verkot) – Käytä GPS-, Wi-Fi-sovelluksia ja matkapuhelinverkkoja sijainnin arviointiin.

Akkuvirtaa säästävä (vain verkot) – Käytä Wi-Fi-verkkoja sijainnin arvioimiseen.

Vain laitteen anturit (Vain GPS) – Käytä GPS osoittamaan sijaintisi.

VIIMEAIKAISET SIJAINNIPAIKKAPYYNNÖT – Näyttää sovellukset, jotka ovat hiljattain kysyneet sijaintitietoasi.

Kamera – Antaa laitteen lisätä valokuvia ja videoita niiden sijaintipaikkojen kanssa.

Välkynnänpoisto - Aseta taajuus estämään kameran esikatselunäytön välkynnän. Valitse arvoksi **Autom.**, **50Hz** tai **60Hz**.

Sijainnin ilmoittaminen Googlelle – Voit tarkastella Google-sijaintiasetuksiasi.

Turvallisuus

Salaa laite – Voit suojata tabletin tietoja salaamalla ne. Salauksen poistamiseen vaaditaan PIN tai salasana joka kerta, kun tablettisi käynnistetään.

Salaa SD-kortin talletusmuisti – Voit suojata MicroSD:n tietoja salaamalla ne.

Salasanan kirjoittamisen näkyvyys – Näyttää viimeisen merkin piilotettua salasanaa kirjoitettaessa.

Laitteen järjestelmänvalvojat – Voit tarkastella tai poistaa käytöstä tabletin järjestelmänvalvoja.

Tuntemattomat lähteet – Voit asentaa muita kuin Play Store -sovelluksia.

Varmenna sovellukset – Estä mahdollisesti haitalliset sovellukset tai varoita niistä ennen asennusta.

Säilytystilan tyyppi – Näyttää tallennustilan tyyppin varmenteille.

Luotetut tunnistetiedot – Näyttää luotetut CA-sertifikaatit.

Asenna tallennusvälineestä – Valitse tämä, jos haluat asentaa salatut varmenteet.

Tyhjennä tunnistetiedot – Tyhjentää kaikki varmenteet.

Trust agents – voit tarkastella tai poistaa luotettuja agentteja.

Näytön pin-tunnus – tämän toiminnon avulla voit lukita laitteen niin, että nykyinen käyttäjä pääsee käyttämään vain kiinnitettyä sovellusta. Toiminto on hyödyllinen käyttäjille, joilla on lapsia.

Sovellusten käyttöoikeudet – voit tarkastella sovellusten käyttöoikeuksia.

Tilit ja synkronointi

Sallii sovelluksien synkronoida tietoja taustalla, vaikka tiedot eivät olisi käytössä. **Synkronoi tiedot automaattisesti** poistaminen käytöstä voi säästää akkuvirtaa ja pienentää (mutta ei poista) tietojen käyttöä.

Kieli ja syöttö

Käytä Kieli ja tekstinsyöttö -asetuksia valitsemaan kielen tekstile tabletissasi ja määrittämään virtuaalinäppäimistön, sisältäen sanat, jotka olet lisännyt sen sanakirjaan.

Varmuuskopioi ja palauta

Varmuuskopioi tiedot – Määritä asetusten ja sovellustietojen varmuuskopiointi Google-palvelimeen.

Varmuuskopioi tili – Määritä tili, johon tiedot varmuuskopioidaan.

Automaattinen palautus – Määritä asetusten ja sovellustietojen palautus, kun sovelluksia asennetaan uudelleen laitteeseesi.

LG Backup-palvelu – Varmuuskopioi laitteen kaikki tiedot ja palauttaa ne siinä tapauksessa, että tietoja katoaa tai korvautuu uusilla tiedoilla. Katso lisätietoja sivulta 105.

Tehtasasetusten palauttaminen – Palauttaa tehdasasetukset ja poistaa kaikki tiedot. Jos palautat tabletin alkuasetukset tällä tavalla, puhelin pyytää antamaan uudelleen Androidin ensimmäisellä käyttökerralla antamasi tiedot.

JÄRJESTELMÄ

Pikanäppäin

Voit käynnistää ja sammuttaa Pikavalintanäppäimet.

Päiväys ja aika

Voit määrittää päivämäärien näyttötavan Päiväyksen ja ajan asetuksissa. Voit myös ottaa käyttöön haluamasi kellonajan ja aikavyöhykkeen matkapuhelinverkon oletusarvojen sijasta.

Helppokäyttöisyys

Käytä Käytettävyyks -kohdan asetuksia, joilla voit määrittää tabletiin asennettujen helppokäyttölaajennusten asetukset.

HUOMAUTUS: On käytettävissä vain, jos lisäosat on asennettu.

TalkBack – Voit määrittää TalkBack-toiminnon, joka auttaa heikkonäköisiä henkilöitä antamalla sanallista palautetta. Ota TalkBack-toiminto käyttöön napauttamalla  näytön oikeassa yläkulmassa. Napauta **Asetukset** näytön alareunassa asettaaksesi TalkBack-asetukset.

Fontin koko – Suurena tekstin kokoa merkitsemällä valintamerkki.

Käännä värit – Käännä näytön ja sisällön värit merkitsemällä valintamerkin.

Värinsäätö – Antaa näyttää näyttöruudun suuremmalla värikontrastilla.

Napauta kytintä  sen päälle kääntämiseksi. Napauta sitten näyttöä ja vedä näytön poikki mihin tahansa suuntaan, kunnes näet värikontrastin, jota haluat käyttää.

Kosketuskohdennus – Voit lähentää ja loitontaa näytön kolmoisnapautuksella.

Näytön värit – Himmentää näytön taustavaloa.

Helppokäyttöisyyspikakuvake – Aktivoi tämä ominaisuus sallimaan sinulle nopean käyttöönoton käytettävyysominaisuuksille kahdessa vaiheessa.

Teksti puheeksi – Asettaa halutun puhelaitteen ja puheen nopeuden asetuksen. Toistaa myös lyhyen puhesynteesin demon. Myös oletuskielen tila näytetään.

Audion tyyppi – Asettaa äänen tyyppin. Valitse **Mono** tai **Stereo**.

Äänitasapaino – Asettaa äänireitin. Aseta liukusäädin siirtämällä sitä liukupalkilla.



Kytke kaikki äänet pois päältä – Sammuttaa kaikki äänet.

Teksti – Antaa mukauttaa kuvatekstiasetukset kuulovammaisille. Napauta kytkintä  käynnistämään tämän ominaisuuden. Aseta kielen, tekstin koon, ja kuvatekstin tyylin valinnat haluamiksisi.

Kosketuksen palauteaika – Asettaa kosketuksen ja palautteen ajan. Valitse joukosta **Lyhyt**, **Normaali**, ja **Pitkä**.

Touch assistant – Näyttää kosketuspaneelin, josta voit käyttää yleisiä toimintoja helposti.

Näytön pimennys – Asettaa ajan ennen näytön sammumista.

Kosketuksen ohjaus-alueita – Napauta kytkintä  käynnistämään tämän ominaisuuden. Antaa sinun rajoittaa kosketuksen ohjausta näytön valituilla alueilla. Paina **Äänenvoimakkuus alas -näppäin**  ja **Koti-näppäin**  samaan aikaan aktivoidaksesi ja estääksesi ominaisuuden.

Näytön kiertö – Merkitse valintaruutu, jos haluat laitteen kiertävän näyttöä laitteen suunnan (pysty- tai vaakasuora) mukaan.

Salasanan äänivahvistus – Valitse saadaksesi verbaalisen vahvistuksen antaessasi salasanoja.

Helppokäyttöasetusten oikotie – Asettaa nopean, helpon pääsyn valittuihin ominaisuuksiin, kun kolmoisnapsautat Koti-näppäintä.

Yhden kosketuksen syöttö – Kukin sormen kosketus syöttää kirjaimen/merkin LG-näppäimistöllä.

Switch Access – Voit käyttää laitetta yhden tai useamman kytkimen avulla, jotka toimivat näppäimistön näppäinten tavoin. Tämä valikko on hyödyllinen liikuntarajoitteisille käyttäjille, jotka eivät pysty käyttämään laitetta suoraan.

Quick Cover

Aktivoi tämä valikko kääntääksesi näytön päälle tai pois automaattisesti käyttäessäsi Quick Cover -ominaisuutta.

Tulostaminen

Antaa tulostaa tiettyjen näyttöjen (kuten verkkosivuilla näytetty Chromessa) sisällön tulostimelle, joka on yhdistetty samaan Wi-Fi-verkkoon kuin Android-laitteesi.

Tietoja tablet-laitteesta

Tämä valikko antaa sinun hallita ohjelmistopäivityksiäsi ja näyttää erilaista tietoa liittyen tablettiisi.

Tabletin nimi – Voit asettaa tablettisi nimen.

Päivityskeskus – Antaa sinun valita sovellus- ja ohjelmistopäivityksiä.

Akku – Voit näyttää akun tilan, akun varaustason ja akun käyttöä koskevat tiedot.

Laitteiston tiedot – Antaa sinun katsoa mallin numeron, IP-osoitteen, käyttöajan, CSN, Wi-Fi MAC -osoitteen ja Bluetooth-osoitteen.

Ohjelmistotiedot – Voit näyttää Android-version, kerneliversion, eränumeron ja ohjelmistoversion.

Juridiset tiedot – Voit näyttää LG-sovellusten oikeuksien sopimuksen, avoimen lähteen lisenssit ja Googlen juridiset tiedot.

Tietoja laitteen tietojen varmuuskopioinnista ja palauttamisesta

On suositeltavaa tallentaa tiedot säännöllisin väliajoin varmuuskopiotiedostoina sisäiseen tallennustilaan, varsinkin ennen ohjelmiston päivittämistä. Muistiin säännöllisesti tallennettujen varmuuskopiotiedostojen ansiosta tallennustilassa olevat tietosi ovat tallessa, vaikka laitteesi yllättäen katoaisi, voittuisi tai varastettaisiin.



Tätä LG:n varmuuskopiointisovellusta tukevat LG:n älypuhelimet ja tabletit, muut ohjelmisto- tai käyttöjärjestelmäversiot. Niinpä ostaessasi uusia LG-älypuhelimia ja tabletteja voit varmuuskopioida nykyiset laitteen tiedot uuteen laitteeseesi.

Jos älypuheliimiisi ja tabletteihisi on ladattu valmiiksi varmuuskopiointisovellus, voit varmuuskopioida ja palauttaa suurimman osan tiedoista, mukaan luettuna ladatut ja valmiiksi asennetut sovellukset, kirjanmerkit, kalenterimerkinnät, yhteystiedot, kotinäytön asetukset, ja järjestelmäasetukset. Voit myös:

- Suorita laitteesi manuaalinen varmuuskopiointi.
- Palauta laitteesi tiedot.



Varoitus! Varmista, että akku on täyteen ladattuna, jotta puhelin ei sammuu yllättäen akun vähäisen varaustilan vuoksi varmuuskopiointin tai tietojen palauttamisen aikana.

Tablettisi tietojen LG-varmuuskopiointi

- 1 Napauta Koti-näytöstä **Sovellukset**  > **Asetukset**  > **Varmuuskopioi ja palauta** > **LG Backup-palvelu** > **Varm.kopio**.
- 2 Valitse Varmuuskopion sijainti -näytöstä **Sisäinen tallennustila** tai **SD-kortti**, sitten napsauta **Seuraava**.
- 3 Valitse valintaruutu, josta haluat tehdä varmuuskopion ja valitse **Seuraava**.
- 4 Lue näytöllä esitetetyt tiedot, sitten napauta **Käynnistys**.
- 5 Kun kaikki valitut tiedostot on varmuuskopioitu, näytössä näkyy viesti **Varmuuskopiointi valmis**.

Tabletin tietojen palauttaminen

HUOMAUTUS: Kaikki tablettiisi tallennetut tiedot poistetaan ennen varmuuskopiotiedoston palauttamista. Varmista, että kopioit varmuuskopiotiedoston toiseen paikkaan.

- 1 Napauta Koti-näytöstä **Sovellukset**  > **Asetukset**  > **Varmuuskopioi ja palauta** > **LG Backup-palvelu** > **Tiedostojen palautus ja hallinta**.
- 2 Valitse Palauta-näytössä varmuuskopiotiedosto, joka sisältää palautettavat tiedot.
- 3 Valitse palautettavan tiedoston vieressä oleva valintaruutu ja palauta se valitsemalla **Seuraava** palauttaaksesi sen tabletillesi.

HUOMAUTUS: Huomaa, että varmuuskopiotiedoston sisältö korvaa tabletin tiedot.

- 4 Jos varmuuskopiotiedosto on salattu, kirjoita salauksen salasana.

- 5 Kun kaikki valitut tiedostot on palautettu, tabletti käynnistyy automaattisesti uudelleen.

HUOMAUTUS: Voit asettaa **Lukitse varmuuskopiointitiedostot** -valinta luodessasi varmuuskopion salataksesi varmuuskopiotiedostot lisäsuojauksella.

Kosketa LG-päävarmuuskopiointinäytössä **Valikkokuvake**  > **Aseta salasana** ja anna salasana sekä vihje siltä varalta, että unohdat salasanasasi. Kun olet määrittänyt salasanasasi, sinun on annettava se joka kerta, kun haluat tehdä varmuuskopion tai palautuksen.

Tabletin ohjelmiston päivitys

Tabletin ohjelmiston päivitys

Tällä toiminnolla voit päivittää tablettisi laiteohjelmiston viimeisimmän version nopeasti ja kätevästi internetissä ilman käyntiä asiakaspalvelupisteessä.

Lisätietoja tästä toiminnosta on osoitteessa:

<http://www.lg.com>



Käyttäjän on valottava tabletin ohjelmistopäivitysohjelmalla tehtävää päivitystä. Varmista, että luet kaikki esiin tulevat ohjeet ja huomautukset ennen siirtymistä seuraavaan vaiheeseen. Ota huomioon, että USB-kaapelin ja akun irrottaminen päivityksen aikana saattaa vaurioittaa tablettiasi vakavasti.

LG-tabletin ohjelmistopäivitys Over-the-Air (OTA) -palvelun välityksellä

Tämä ominaisuus mahdollistaa tablettisi uudemman laiteohjelmistoversion päivittämisen näppärästi OTA-palvelulla ilman USB-kaapelia. Tämä toiminto on käytettävissä vain, jos laitteeseen on saatavana uusi laiteohjelman versio.

Ensin voit tarkistaa tablettisi ohjelmistoversion:

Napauta kotinäytössä **Sovellukset**  > **Asetukset**  > **Tietoja tablet-laitteesta** > **Ohjelmistotiedot**.

Suorita ohjelmistopäivitys napauttamalla kotinäytössä **Sovellukset**  > **Asetukset**  > **Tietoja tablet-laitteesta** > **Päivityskeskus** > **Ohjelmistopäivitys** > **Etsi päivityksiä nyt**.

HUOMAUTUS: LG pidättää oikeuden julkaista laiteohjelmistopäivityksiä oman harkintansa mukaan vain tiettyihin tuotemalleihin eikä takaa uusien laiteohjelmistoversioiden saatavuutta kaikkiin tablettimalleihin.

HUOMAUTUS: Tallennetut henkilökohtaiset tiedot, kuten Google-tilin tiedot, muiden käyttäjätilien tiedot, järjestelmä- ja sovellustiedot sekä ladattujen sovelluksien tiedot ja DRM-käyttöoikeudet, saatetaan menettää laitteesi ohjelmiston päivityksen yhteydessä. Tästä syystä LG suosittelee, että varmuuskopioit henkilökohtaiset tietosi ennen tablettisi ohjelmiston päivittämistä. LG ei vastaa menetetyistä henkilökohtaisista tiedoista.

Lisävarusteet

Tabletin kanssa voidaan käyttää näitä lisävarusteita. (Alla kuvatut lisävarusteet on ehkä hankittava erikseen.)

Matkasovitin

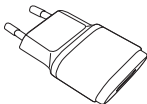

USB-kaapeli

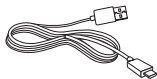

Pikaopas



HUOMAUTUS:

- Käytä aina aitoja LG-lisävarusteita. Muiden lisävarusteiden käyttäminen saattaa mitätöidä takuun.
- Lisävarusteiden saatavuus voi vaihdella eri alueilla.

Vianmääritys

Tässä kappaleessa on lueteltu mahdollisia ongelmatilanteita, joita voi ilmetä tablettia käytettäessä. Joissakin ongelmissa saatat tarvita palveluntarjoajan apua, mutta muut voit ratkaista itse.

Viesti	Mahdolliset syyt	Mahdolliset korjaustoimenpiteet
Sovelluksia ei voi asettaa	Palveluntarjoaja ei tue toimintoa tai se edellyttää rekisteröitymistä.	Ota yhteys palveluntarjoajaan.
Latausvirhe	Akkua ei ole ladattu.	Lataa akku.
	Ulkolämpötila on liian korkea tai matala.	Varmista, että tabletti latautuu normaalilämpötilassa.
	Yhteysvirhe	Tarkista laturi ja tabletin latausliitäntä.
	Ei jännitettä	Kytke laturi toiseen pistorasiaan.
	Viallinen laturi	Vaihda laturi uuteen.
	Väärä laturi	Käytä ainoastaan alkuperäisiä LG-lisävarusteita.

Viesti	Mahdolliset syyt	Mahdolliset korjaustoimenpiteet
Valokuvia ei voi vastaanottaa tai lähettää	Muisti on täynnä.	Poista joitakin kuvia tabletistasi.
Tiedostot eivät avaudu	Tiedostomuotoa ei tueta	Tarkista tuetut tiedostomuodot.
Ei ääntä	Värinähälytys	Tarkista äänivalikon asetuksista, ettei puhelin ole värinä- tai äänettömässä tilassa.

Wi-Fi (WLAN)

Den här utrustningen kan användas i alla europeiska länder.
5150–5350 MHz-bandet är begränsat till endast inomhusbruk.

Wi-Fi (WLAN)

Dette utstyret kan brukes i alle europeiske land.
Båndet 5150–5350 MHz er begrenset til innendørs bruk.

Wi-Fi (WLAN)

Dette udstyr kan anvendes i alle europæiske lande.
5150 - 5350 MHz-båndet er begrænset til kun indendørs brug.

Wi-Fi (langaton lähiverkko)

Laitetta saa käyttää kaikissa Euroopan maissa.
Kaistanleveys 5150 - 5350 MHz on rajoitettu vain sisäkäyttöön.

Allmänna frågor

<LG kundinformation>

0770 LG LG LG (54 54 54)

* Kontrollera att numret stämmer innan du ringer.

Generelle henvendelser

<LG kundesenter>

800 187 40

* Kontroller at nummeret stemmer før du ringer.

Generelle spørgsmål

<LG Kundeinformationscenter>

8088 5758

* Kontroller, at nummeret er korrekt, før du foretager et opkald.

Yleiset tiedustelut

<LG:n asiakaspalvelukeskus>

0800 0 LG LG (54 54)

* Varmista numeron oikeellisuus ennen soittamista.



CE0168!