



M A G Y A R
H R V A T S K I
B Ъ Л Г А Р С К И
C Р П С К И
M A К E D O H С К И

Használati útmutató
Korisnički priručnik
Ръководство за потребителя
Корисничко упутство
Упатство за употреба

LG G *Pad 10.1*
LG-V700



MAGYAR

Használati útmutató



- A képernyőtartalmak és más ábrák nem feltétlenül egyeznek meg az Ön készülékén láthatókkal.
- Az útmutató tartalma a szoftvertől és az Ön szolgáltatójától függően részben eltérhet a készülék aktuális jellemzőitől. A dokumentumban található minden információ előzetes értesítés nélkül megváltozhat.
- A készülék használata az érintőképernyős billentyűzet miatt látáskárosult személyek számára nem ajánlott.
- Copyright ©2015 LG Electronics, Inc. Minden jog fenntartva. Az LG név és LG logó az LG Csoport és a hozzá tartozó jogi személyek regisztrált védjegyei. Minden további védjegy a vonatkozó tulajdonosok birtokában van.
- A Google™, Google Maps™, Gmail™, YouTube™, Hangouts™ és Google Play™ a Google, Inc. védjegyei.

Tartalomjegyzék

A Használati útmutatóról.....	5	Érintés	31
A Használati útmutatóról.....	5	Érintés és tartás.....	31
Védjegyek.....	6	Elhúzás	31
DivX HD	6	Húzás vagy csúsztatás.....	32
Útmutató a biztonságos és hatékony használathoz	8	Dupla érintés.....	32
Fontos figyelmeztetés.....	18	Nagyítás/kicsinyítés közelítéssel/ nyújtással	32
Általános tudnivalók a táblagépről ..22		A képernyő forgatása	32
Táblagép – Áttekintés	22	Kezdőképernyő.....	32
A táblagép töltése	24	A kezdőképernyő testreszabása.....	34
Az akkumulátor élettartamának optimalizálása	25	Alkalmazások megnyitása, váltása vagy leállítása	34
Az akkumulátor élettartamának meghosszabbítása	25	A Kettős ablak funkció használata	35
Az akkumulátor töltöttségi szintjének megtekintése	26	Alkalmazásokonok testreszabása a Kezdőképernyőn	36
Az akkumulátorhasználat nyomon követése és ellenőrzése.....	26	Elemek elrejtése a kezdőképernyőn ..	37
MicroSD kártya behelyezése	26	Gyors elérés.....	37
A microSD kártya eltávolítása.....	27	Értesítések	37
A microSD kártya formázása	28	Értesítések elérése	38
A kijelző zárolása és feloldása.....	28	Az Értesítések panelen található Gyors beállítások.....	39
A képernyő bekapcsolása a KnockON funkció segítségével.....	29	A Gyors beállítási elemek Értesítési panelen történő átrendezése	39
A képernyő feloldása a Knock Code funkcióval.....	29	QSlide alkalmazások az Értesítési panelen	39
A kezdőképernyő	31	A QSlide alkalmazások használata ...	39
Tipppek az érintőképernyő használatához	31	Értesítési ikonok az állapotsávon.....	39
		Több felhasználó	41
		QSlide	43
		Képernyőkép készítése.....	45
		Képernyőkép készítése QuickMemo+ alkalmazásával	45

Képernyőkép készítése Rögzítés plusz funkció alkalmazással.....	45
Szövegbeviteli módok.....	46
Ajánlott szavak bevétele.....	46
Billentyűzet megosztása kézmozdulatok segítségével	47
A billentyűzet magasságának beállítása	47
Az alsó gombsor módosítása	47
Speciális karakterek beírása.....	47
Google fiók beállítása	48
Hálózatokhoz és más eszközökhez való csatlakozás.....	49
Wi-Fi	49
Csatlakozás Wi-Fi hálózatokhoz.....	49
A Wi-Fi funkció bekapcsolása és csatlakozás a Wi-Fi hálózathoz	49
Bluetooth	50
A Bluetooth bekapcsolása és a táblagép párosítása egy Bluetooth eszközzel.....	50
Adatküldés a Bluetooth funkcióval.....	51
Adatfogadás a Bluetooth funkcióval ..	51
SmartShare	52
Tartalom elérése eszközök széles választékán	52
Lejátszás/Küldés.....	52
Tartalom elérése közeli eszközökön ..	53
Eszközök csatlakoztatása.....	53
Egyéb eszközök keresése	53
Tartalom használata a felhőből	53
A felhő használata.....	53
QPair	54
Csatlakozás számítógépre USB-kábellel	56
Zene, fényképek és videók átvitele a Média eszköz (MTP) üzemmód használatával.....	56
Szinkronizálás a Windows Media Player alkalmazással	56
Csatlakozás számítógépre USB-kábellel, Mac OS X felhasználók ..	57
Névjegyek.....	58
Partner keresése	58
Új partner hozzáadása	58
Kedvenc partnerek.....	58
Csoport létrehozása	59
Email.....	60
E-mail fiók kezelése.....	60
A fiókok mappái.....	61
E-mail létrehozása és küldése.....	61
E-mailek fogadása.....	62
Szórakozás	63
Kamera.....	63
A keresőképernyő	63
A speciális beállítások használata	64
Fényképezés	64
Nagyítás és kicsinyítés.....	64
Kézmozdulat pillanatfelvételhez	65
A fénykép elkészítése után.....	65
A mentett fényképek megtekintése ..	67
Videofelvétel készítése	67
Az elmentett videók megtekintése	67
Galéria.....	68
Képek megtekintése.....	69

Videók lejátszása.....	69	Oldal megnyitása.....	89
Képek és videók törlése.....	69	Keresés az interneten hang alapján.....	89
Beállítás háttérképként.....	70	Szinkronizálás más eszközökkel.....	90
Diavetítés.....	70	Könyvjelzők hozzáadása és megtekintése.....	90
Videó.....	70	Chrome opciók menü.....	90
Videó lejátszása.....	70		
Zene.....	72	Beállítások.....	92
Zene átvitele a Média eszköz (MTP) használatával.....	72	A Beállítások menü megnyitása.....	92
Zeneszám lejátszása.....	72	VEZETÉK NÉLKÜLI HÁLÓZATOK.....	92
		ESZKÖZ.....	95
Eszközök.....	75	SZEMÉLYES.....	100
QuickMemo+.....	75	RENDSZER.....	103
QuickRemote.....	77		
Ébresztés.....	79	LG Backup.....	107
Számológép.....	79	Az eszköz adatainak biztonsági mentése és visszaállítása.....	107
Naptár.....	80	LG biztonsági mentés a táblagép adatairól.....	108
Feladatok.....	81	A táblagép adatainak visszaállítása.....	108
Fájlkezelő.....	82		
Diktafon.....	83	Táblagép szoftverfrissítés.....	110
POLARIS Office 5.....	84	Táblagép szoftverfrissítés.....	110
Google+.....	85	LG táblagép szoftverfrissítés vezeték nélküli hálózaton keresztül (OTA).....	110
LG SmartWorld.....	85		
Az internet.....	87	Tartozékok.....	112
Böngésző.....	87	Hibaelhárítás.....	113
Oldal megnyitása.....	87		
Könyvjelzők.....	88		
Előzmények.....	88		
Az olvasó mód használata.....	88		
A QSlide használata.....	88		
Fájlok letöltése.....	88		
Chrome.....	89		
Weboldalak megtekintése.....	89		

A Használati útmutatóról

A Használati útmutatóról

- A készülék használatát megelőzően kérjük, gondosan olvassa el a használati útmutatót. Így biztosítható a készülék helyes és biztonságos használata.
- Előfordulhat, hogy ezen útmutató bizonyos képei és képernyőképei az Ön táblagépén másképp jelennek meg.
- Az útmutató tartalma a szoftvertől és az adott szolgáltatótól függően részben eltérhet az Ön táblagépétől. Az útmutató tartalma előzetes értesítés nélkül módosulhat. A Használati utasítás legfrissebb változata megtalálható az LG weboldalán: www.lg.com.
- A készülék alkalmazásai és azok funkciói országonként, régióként, illetve hardverjellemzők szerint eltérhetnek. Az LG nem vállal felelősséget az LG-től eltérő forrás által fejlesztett alkalmazások használatának a működésre gyakorolt hatásaiért.
- Az LG nem vállal felelősséget a regisztráció módosításából, a regisztrációs beállítások módosításából, illetve az operációs rendszer módosításából származó működési rendellenességért vagy inkompatibilitásért. Az operációs rendszer testreszabásának bármilyen megkísérelése a készülék alkalmazásainak nem megfelelő működését eredményezheti.
- A készülék szoftverei, hanganyagai, háttérképei, képei és az egyéb médiák felhasználása csak korlátozottan engedélyezett. Ezen anyagok kereskedelmi vagy egyéb célzattal a készülékről való eltávolítása a szerzői jog megsértésének minősülhet. A médiumok illegális felhasználásáért a felelősség teljes mértékben a készülék felhasználóját terheli.
- Előfordulhat, hogy bizonyos adatszolgáltatások külön díjtétel ellenében érhetők el, pl.üzenetküldés és -fogadás, fel- és letöltés, auto-szinkronizálás, illetve helyi szolgáltatások igénybevétele. További díjtételek elkerülése érdekében az Ön igényeinek megfelelő adatátviteli csomagot válasszon. További információért forduljon a szolgáltatójához.

Védjegyek

- Az LG és az LG embléma az LG Electronics bejegyzett védjegye.
- Minden további védjegy és szerzői jog a vonatkozó tulajdonosok birtokában van.



A DIVX VIDEO: A DivX® a DivX, LLC, a Rovi Corporation leányvállalata által létrehozott digitális videoformátum. A készülék hivatalos DivX Certified® tanúsítvánnyal rendelkező eszköz, amely szigorú tesztelés alapján bizonyítottan alkalmas DivX-videók lejátszására. További információkért és a fájlok DivX videóvá történő konvertálását lehetővé tevő szoftvereszközökért látogasson el a www.divx.com honlapra.

DIVX VIDEO-ON-DEMAND: A DivX Certified® készüléket regisztrálnia kell annak érdekében, hogy le tudja játszani a megvásárolt DivX Video-on-Demand (VOD) filmeket. A regisztrációs kód megszerzéséhez keresse meg a DivX VOD részt a készülék beállítási menüjében. A regisztrációval kapcsolatos további tájékoztatásért látogasson el a vod.divx.com honlapra.

A DivX Certified® hitelesítéssel rendelkező készülék max. HD 720p DivX® videó lejátszására, extrákkal.

A DivX®, DivX Certified® és valamennyi kapcsolódó embléma a Rovi Corporation és leányvállalatainak védjegye; felhasználásuk licenc alapján történik.

Információk a nyílt forráskódú szoftverrel kapcsolatban

Ha hozzá kíván jutni a forráskódhoz GPL, LGPL, MPL és a készülék által tartalmazott más nyílt forráskódú licencek alapján, látogasson el a következő webhelyre: <http://opensource.lge.com>.

A forráskód mellett minden hivatkozott licencfeltétel, jótállási nyilatkozat és szerzői jogi közlemény letölthető.

Az LG Electronics - térítés ellenében -, CD-ROM-on hozzáférhetővé teszi a forráskódot. A lemez ára a forgalmazás költségeit (pl. az adathordozó ára, szállítási és kezelési költség) tartalmazza. A CD-ROM-ot a következő címen lehet megrendelni e-mailben: opensource@lge.com. Ez az ajánlat a készülék megvásárlásától számított három (3) évig érvényes.

Útmutató a biztonságos és hatékony használathoz

Kérjük, olvassa el ezeket az egyszerű útmutatásokat. Ha nem követi az útmutatásokat, veszélyes vagy törvénytelen helyzeteket idézhet elő.

Meghibásodás esetére a készülékbe be van építve egy szoftveres eszköz, amely hibanalaplót készít. Ez az eszköz csak a hibára vonatkozó adatokat gyűjti, mint például jelerősség vagy a betöltött alkalmazások. A naplót csak a hiba okának meghatározására használjuk fel. Ezek a naplók titkosítva vannak, és csak hivatalos LG szervizközpont érheti el őket, amennyiben a készüléket javításra kell visszaküldeni.

A rádiófrekvenciás energiára vonatkozó előírások

A rádiófrekvenciás sugárzás és a fajlagos energiaelnyelési érték (SAR) adatai. Az LG-V700 típusú táblagépet úgy tervezték és gyártották, hogy megfeleljen a rádiófrekvenciás sugárzásra vonatkozó biztonsági követelményeknek. A tudományos irányelveken alapuló előírások biztonsági ráhagyással számolnak annak érdekében, hogy minden személy biztonságát szavatolják életkortól és egészségi állapotától függetlenül.

- A mobiltelefonok sugárzásával kapcsolatos irányelvek a fajlagos energiaelnyelési érték (SAR) néven ismert mértékegységet alkalmazzák. A SAR-méréseket szabványosított módszerekkel végzik, miközben az eszköz a legmagasabb hitelesített energiaszintjén sugároz minden általa használt frekvenciasávban.
- Bár az egyes LG eszköztípusok eltérő SAR-értékeket mutatnak, azok kivétel nélkül megfelelnek a rádiófrekvenciás sugárzásra vonatkozó nemzetközi előírásoknak.

- A nemzetközi irányelvekben (ICNIRP) meghatározott SAR-határérték 10 gramm emberi szövetre számolva átlagosan 2 W/kg.
- A készülék legmagasabb SAR-értéke – a használati útmutatóban leírt testen való viselése esetén – 0,656 W/kg.
- A készülék megfelel a rádiófrekvenciás sugárzási irányelveknek a fültől a szokásos távolságra, illetve a testtől 0,00 cm távolságra tartva. Ha a készüléket tokban, övre akasztva vagy más testközeleli módon tartva használja, a tartó nem tartalmazhat fémet, és a készüléket tartsa legalább 0,00 cm távolságra a testétől.

Adatfájlok vagy üzenetek továbbításához jó minőségű hálózati kapcsolat szükséges. Néhány esetben az adatfájlok vagy üzenetek továbbítása késleltetve történik a megfelelő minőségű kapcsolat létrejöttéig. A távolságra vonatkozó fenti utasításokat be kell tartani mindaddig, amíg nem fejeződött be az adattovábbítás.

A termék kezelése és karbantartása

FIGYELMEZTETÉS

Csak az ennek a készüléktípusnak megfelelő akkumulátorokat, töltőket és tartozékokat használjon. Bármely más típus használata érvénytelenítheti a készülékre vonatkozó jótállást vagy garanciát, és veszélyes is lehet.

- Ne szerelje szét a táblagépet. Ha javításra van szükség, vigye szakszervizbe.
- A garanciális javítások az LG döntése alapján történhetnek az alkatrészek vagy panelek újra vagy felújítottá cserélésével, feltéve, hogy ezek teljesítménye azonos a kicserélt alkatrészekével.
- Tartsa távol a táblagépet az elektromos berendezésektől, pl. a televíziótól, a rádiótól és a számítógéptől.
- Tartsa távol a készüléket a hőforrásoktól, pl. radiátortól vagy tűzhelytől.

- Ne ejtse le.
- Ne tegye ki a készüléket rázkódásnak vagy ütésnek.
- Kapcsolja ki a készüléket azokon a helyeken, ahol ezt a szabályok kifejezetten előírják. Például ne használja a készüléket kórházakban, mert az zavarhatja az érzékeny orvosi berendezéseket.
- Töltés közben ne nyúljon a készülékhez nedves kézzel. Áramütés érheti, vagy készüléke súlyosan károsodhat.
- Ne töltsen a készüléket gyúlékony anyagok mellett, mert a készülék felforrósodhat és tűzveszélyessé válhat.
- A készülék külsejét száraz ruhával tisztítsa (ne használjon semmilyen tisztítószert, benzint, hígítót vagy alkoholt).
- Ne töltsen a készüléket puha felületű bútoron.
- A készüléket jól szellőző helyen kell tölteni.
- Ne tegye ki nagy mennyiségű füstnek vagy pornak a készüléket.
- Ne tartsa készülékét hitelkártyáinak vagy elektronikus belépőkártyáinak közelében, mivel az megváltoztathatja a mágnescsíkokon lévő információt.
- Ne érjen a képernyőhöz éles tárggyal, mert megrongálhatja a táblagépet.
- Ne tegye ki a készüléket folyadék vagy nedvesség hatásának.
- A tartozékokat, például a fülhallgatót, óvatosan használja.
- Ha a kijelző eltört, megsérült vagy megrepedt, ne használja, ne érintse meg, és ne próbálja eltávolítani vagy megjavítani. A kijelző üvegének rongálás vagy helytelen használat miatti sérülésére a garancia nem vonatkozik.
- A táblagép egy elektronikus készülék, amely a normális működés során hőt termel. Ha a készülék nagyon hosszán, megfelelő szellőzés nélkül közvetlenül érintkezik a bőrrel, fájdalmas érzést vagy akár apróbb égési sérüléseket is okozhat. Ezért mindig óvatosan bánjon a készülékkel a használat során, vagy közvetlenül azt követően.

- Ha a készüléket nedvesség éri, azonnal húzza ki, és teljesen szárítsa meg. Ne próbálja a száradást külső hőforrás, például sütő, mikrohullámú sütő vagy hajszárító segítségével gyorsítani.
- A nedves készülékben lévő folyadék megváltoztatja a készülékben lévő termékímke színét. Az eszköz nedvesség miatti károsodására a garancia nem érvényes.
- Lehetőleg 0 és 40 °C közötti hőmérsékleten használja a táblagépet. Ha a készüléket szélsőségesen hideg vagy meleg hőmérsékleti körülményeknek teszi ki, akkor a készülék megrongálódhat, meghibásodhat, vagy akár fel is robbanhat.

A készülék hatékony használata

Elektronikus berendezések

Minden táblagépet érhet interferencia, ami befolyásolhatja a készülék teljesítményét.

- Ne használja táblagépet engedély nélkül orvosi berendezések közelében. Ügyeljen arra, hogy ne tartsa a táblagépet szívritmus-szabályozó készülékhez közel, pl. felső ingzsebben vagy mellényzsebben.
- A táblagépek zavarhatják a hallókészülékeket.
- Enyhe interferenciát okozhatnak a tv-készülékek, rádiók, számítógépek stb. esetén.

Közlekedésbiztonság

Tájékozódjon az adott térségben a vezetés közbeni táblagép-használatra vonatkozó előírásokról és szabályokról.

- Vezetés közben ne használjon kézben tartott készüléket.
- Teljes figyelmét fordítsa a vezetésre.

- A rádiófrekvenciás (RF) energia zavarhatja a jármű bizonyos elektromos rendszereinek, például az autórádió vagy a biztonsági berendezések működését.
- Ha gépkocsiját légszákkal szerelték fel, ne tegyen az útjába beépített vagy hordozható vezeték nélküli készüléket. A légszák meghibásodhat, vagy a nem megfelelő működés következtében súlyos sérülést okozhat.
- Ha az utcán zenét hallgat, ügyeljen arra, hogy a hangerő megfelelő szintre legyen beállítva, hogy észlelhesse az Ön körül zajló eseményeket. Ez különösen fontos utak közelében.

A halláskárosodás megelőzése

MEGJEGYZÉS: A fülhallgatóból és a fejhallgatóból érkező túlzott hangerő és hangnyomás halláskárosodást okozhat.



A halláskárosodás elkerülése érdekében ne hallgassa hosszú ideig nagy hangerőn.

- Ha huzamosabb ideig nagy hangerővel használja a készüléket, halláskárosodást szenvedhet. Ezért azt javasoljuk, hogy a táblagépet ne a füléhez közel kapcsolja ki és be. Javasoljuk továbbá, hogy a zene hangerejét ne állítsa túlságosan magas szintre.
- Fülhallgató használata esetén: ha nem hallja az Ön körül ülők beszédét, vagy ha az Ön mellett ülő személy hallja az Ön által hallgatott zenét, halkítsa le az eszközt.

Üveg alkatrészek

A táblagép egyes részei üvegből készültek. Az üveg eltörhet, ha kemény felületre ejti a táblagépet, vagy azt erős ütés éri. Ha eltörne az üveg, ne érintse meg, és ne próbálja meg eltávolítani. Ne használja a készüléket mindaddig, amíg az üveget szakszervizben ki nem cserélik.

Robbantási terület

Ne használja a táblagépet robbantási területen. Tájékoztódjon a korlátozásokról, és kövesse az előírásokat és a szabályokat.

Robbanásveszélyes területek

- Ne használja a táblagépet benzinkúton.
- Ne használja a készüléket üzemanyag vagy vegyi anyagok közelében.
- Ne szállítson és ne tároljon éghető gázokat, folyadékokat vagy robbanóanyagokat járművének abban a részében, ahol a táblagépet és annak tartozékait tárolja.

Légi utazás

A vezeték nélküli berendezések interferenciát okozhatnak a repülőgépben.

- Mielőtt beszállna a repülőgépbe, kapcsolja ki a táblagépet.
- A személyzet engedélye nélkül a földön se használja.

Gyermekek

Tartsa a készüléket kisgyermekektől távol, biztonságos helyen. A készülék kisméretű alkatrészeket tartalmaz, amelyek leszerelésük esetén fulladást okozhatnak. Az eszköz belső akkumulátort tartalmaz, ami az eszköz nem megfelelő karbantartása vagy használata esetén veszélyes lehet.

Az akkumulátor használata és karbantartása

- Feltöltés előtt nem szükséges teljesen lemeríteni az akkumulátort. Más akkumulátorrendszerektől eltérően itt nincs memóriahatás, ami veszélyeztetné az akkumulátor teljesítményét.
- Csak LG akkumulátorokat és töltőket használjon. Az LG töltőket úgy tervezték, hogy maximalizálják az akkumulátor élettartamát.
- Az akkumulátort ne szedje szét és ne okozzon benne rövidzárlatot.
- A maximális használhatóság érdekében hosszabb használaton kívüli időszak után töltsse fel újra az akkumulátort.
- A töltőt ne tegye ki közvetlen napsugárzásnak, és ne használja magas páratartalmú helyen, pl. fürdőszobában. Ne hagyja a készüléket forró vagy hideg helyen, mert az ronthatja az akkumulátor teljesítményét.
- Ha az akkumulátort nem a megfelelő típusúra cseréli, az akkumulátor felrobbanhat.
- Az akkumulátor újrahasznosítását a gyártó utasításai szerint végezze. Kérjük, lehetőség szerint hasznosítsa újra. Ne kezelje háztartási hulladékként.
- A töltő felesleges áramfogyasztásának elkerülése érdekében mindig húzza ki a töltő csatlakozóját az aljzatból, miután a táblagép teljesen feltöltődött.

- Az akkumulátor tényleges élettartama függ a hálózati beállításoktól, a készülék beállításaitól, a használati szokásoktól, valamint az akkumulátor állapotától és a környezeti feltételektől.
- Gondoskodjon arról, hogy semmilyen éles tárgy - mint pl. állati fog, köröm - ne kerülhessen az akkumulátorral érintkezésbe. Ez tűzveszélyes lehet.

FIGYELMEZTETÉS!

Megjegyzés az akkumulátorcserével kapcsolatban

- A Li-Ion akkumulátor egy veszélyes alkatrész, mely sérüléseket okozhat.
- Ha az akkumulátorcserét nem szakember végzi el, akkor ez készüléke meghibásodásához vezethet.
- Ne cserélje ki maga az akkumulátort. Az akkumulátor megsérülhet, ami túlmelegedést és sérülést okozhat. Az akkumulátort csak szakszervízben cserélhetik ki. Az akkumulátort újra kell hasznosítani vagy a háztartási hulladéktól elkülönítve kell leselejtezni.
- Ha a termék olyan beépített akkumulátort tartalmaz, amelyet a termékből a végfelhasználó nem tud könnyedén eltávolítani, az LG azt javasolja, hogy az akkumulátor cseréjéhez vagy a termék élettartamának végén az újrahasznosításához azt csak szakemberrel távolítsák el. A termék sérülésének megakadályozása és a saját biztonsága érdekében a felhasználók ne kíséreljék meg az akkumulátor eltávolítását, és tanácsadásért vegyék fel a kapcsolatot az LG Service segélyvonalával vagy más független szolgáltatóval.
- Az akkumulátor eltávolítása során fel kell nyitni a készülékházat, le kell csatlakoztatni az elektromos kábeleket/érintkezőket, és speciális szerszámmal óvatosan ki kell emelni az akkumulátorcellát. Ha szakember tanácsára van szüksége ahhoz, hogy biztonságosan távolítsa el az akkumulátort, látogasson el a következő webhelyre: <http://www.lge.com/global/sustainability/environment/take-back-recycling>

A táblagép frissítése

Hozzáférés a termékszoftver legújabb kiadásaihoz, az új szoftverfunkciókhoz és fejlesztésekhez.

- A táblagép számítógép nélküli frissítéséhez: Válassza ki a **Frissítési/App központ**  > **Szoftverfrissítés** > **Frissítés ellenőrzése** elemet.
- Csatlakoztassa táblagépét a számítógéphez, és már frissítheti is.

A funkció használatával kapcsolatos további információért keresse fel a **<http://www.lg.com/common/index.jsp>** weboldalt, majd válassza ki az országot és a nyelvet.

MEGFELELŐSÉGI NYILATKOZAT

Az **LG Electronics** ezennel kijelenti, hogy az **LG-V700** készülék megfelel az **1999/5/EC** irányelv alapvető követelményeinek és egyéb vonatkozó előírásainak. A Megfelelőségi nyilatkozat egy példánya megtalálható a **<http://www.lg.com/global/declaration>** weboldalon.

A termék megfelelőségével kapcsolatban illetékes iroda

LG Electronics Inc.

EU Representative, Krijgsman 1,

1186 DM Amstelveen, The Netherlands



A régi készülék ártalmatlanítása

- 1** A leselejtezett elektromos és elektronikai termékeket a háztartási hulladéktól elkülönítve kell begyűjteni, a kormány vagy a helyi illetékes hatóság által kijelölt módon és helyen.
- 2** Régi készülékének megfelelő hulladékkezelése segít megelőzni az esetleges egészségre vagy környezetre gyakorolt negatív hatásokat.
- 3** Ha további információra van szüksége régi készülékeinek leselejtezésével kapcsolatban, tanulmányozza a vonatkozó környezetvédelmi szabályokat, vagy lépjen kapcsolatba az üzlettel, ahol a terméket vásárolta.



Használt akkumulátorok leselejtezése

- 1** A szimbólum mellett a higany (Hg), kadmium (Cd) illetve ólom (Pb) vegyjele is fel van tüntetve, ha az akkumulátor legalább 0,0005% higanyt, 0,002% kadmiumot illetve 0,004% ólmot tartalmaz.
- 2** A leselejtezett akkumulátorokat a háztartási hulladéktól elkülönítve kell begyűjteni, a kormány vagy a helyi illetékes hatóság által kijelölt módon és helyen.
- 3** Régi akkumulátorainak megfelelő leselejtezése segíthet megelőzni az esetleges környezetre, állati vagy emberi egészségre gyakorolt negatív hatásokat.
- 4** Ha további információra van szüksége régi akkumulátora leselejtezésével kapcsolatban, forduljon a helyi illetékes hatósághoz, illetve az üzlethez, ahol a terméket vásárolta.

Fontos figyelmeztetés



Kérjük, hogy a táblagép használatba vétele előtt olvassa el!

Ellenőrizze, hogy a táblagéppel előforduló problémák leírását megtalálja-e ebben a részben, mielőtt szervizbe vinné a készüléket, vagy a szervizképviselőhöz fordulna.

1. Táblagép-memória

Ellenőrizze a táblagép memóriáját, és töröljön róla adatokat, pl. alkalmazásokat, hogy így több memória legyen elérhető.

Alkalmazások eltávolítása:

- 1 Érintse meg:  >  > **Alkalmazások** fül > **Beállítások**  > **Alkalmazások**.
- 2 Miután minden alkalmazás megjelent, válassza ki az eltávolítani kívánt alkalmazást.
- 3 Érintse meg az **Törlés**, majd a megerősítéshez az **OK** lehetőséget.

2. Nyílt forráskódú alkalmazások és operációs rendszerek (OS) telepítésével kapcsolatos figyelmeztetések





FIGYELMEZTETÉS

Ha nem a gyártó által biztosított operációs rendszert telepíti és használja, a táblagép meghibásodhat. Ezenkívül érvényét veszti a táblagéphez tartozó garancia.

FIGYELMEZTETÉS

Táblagépének és személyes adatainak védelme érdekében csak biztonságos forrásból töltsön le alkalmazásokat, így például a Play Áruházból. Ha a táblagépen nem megfelelően telepített alkalmazások találhatók, előfordulhat, hogy a táblagép nem működik megfelelően, vagy komoly hiba lép fel. Az adott alkalmazásokat és valamennyi kapcsolódó adatot és beállítást el kell távolítani a táblagépről.

3. Képernyőzár használata

Állítson be egy képernyőzárát a táblagép biztonsága érdekében. Érintse meg:  >  > **Alkalmazások** fül > **Beállítások**  > **Kijelző** > **Képernyőzárólása** > **Válassza ki a képernyőzárát** elemet, majd válassza ki a kívánt képernyőzárát a következő lehetőségek közül: **Húzza, Knock Code, Feloldási minta, PIN** és **Jelszó**. Hozzon létre egy Biztonsági mentés PIN-t arra az esetre, ha elfelejtené a képernyőzárát.

Figyelem: A képernyőzár beállítása előtt hozzon létre egy Google fiókot, jelentkezzen be a fiókba, majd jegyezze meg a képernyőzár létrehozása közben létrehozott Biztonsági mentés PIN-t.

FIGYELMEZTETÉS

A képernyőzár használatára vonatkozó figyelmeztetések.

Nagyon fontos, hogy emlékezzen a beállított képernyőzárára. Ha 5 alkalommal rossz képernyőzárát ad meg, nem tudja majd használni a táblagépet. 5 alkalommal adhatja meg a feloldó mintát, PIN-kódot vagy jelszót. Ha mind az 5 lehetőséget kimerítette, az újbóli próbálkozásig 30 másodpercet kell várnia.

Ha elfelejtette a Feloldási mintát, a PIN kódot vagy a jelszót:

< Ha elfelejtette a mintát >

Ha táblagépen bejelentkezett Google fiókjába, de 5-ször nem sikerült helyesen megadnia a megfelelő mintát, érintse meg az **Elfelejtette a mintát?** gombot a képernyő alján. Ezt követően jelentkezzen be Google fiókjába, vagy adja meg a képernyőzár-feloldási minta létrehozása közben létrehozott biztonsági PIN-kódját.

Ha nem hozott létre Google fiókot a táblagépen, vagy elfelejtette a biztonsági PIN hardver, durva visszaállítást kell végrehajtania.

< Ha elfelejtette PIN-kódját vagy jelszavát >

Ha elfelejtette PIN-kódját vagy jelszavát, hajtson végre hardver visszaállítást (gyári alapbeállítások visszaállítása).



Figyelem: A gyári alapbeállítások visszaállítása esetén minden felhasználói alkalmazás és adat törlésre kerül.









MEGJEGYZÉS: Ha nem jelentkezett be Google fiókjába, és elfelejtette a Feloldási mintát, adja meg a biztonsági PIN kódot.

4. A Hardver visszaállítás használata (Gyári alapbeállítások visszaállítása)

Ha táblagépen nem áll vissza az eredeti állapot, az inicializáláshoz használja a Hardver visszaállítás (Gyári alapbeállítások visszaállítása) opciót.

1 Kapcsolja ki a táblagépet.

2 Első lépésként nyomja meg és tartsa lenyomva a **Hangerő le**  gombot, majd ezt követően nyomja meg és tartsa lenyomva a táblagép jobb oldalán található **Be- és kikapcsolás/Zárolás gombot** , amíg az LG logó megjelenik a kijelzőn.

- 3 A gombokat csak akkor engedje el, ha már megjelent az LG logó.
- 4 Azonnal nyomja meg és tartsa lenyomva a **Be- és kikapcsolás/Zárolás gombot**  + **Hangerő le gombot** .
- 5 Amikor a Hardver visszaállítás képernyő megjelenik, engedjen fel minden gombot.
- 6 Nyomja meg és tartsa lenyomva a **Hangerő gombokat**  , mozgassa a kurzort az **Igen** elemre, majd ezt követően a folytatáshoz nyomja meg a **Be- és kikapcsolás/Zárolás gombot** .
- 7 Nyomja meg és tartsa lenyomva a **Hangerő gombokat**  , mozgassa a kurzort az **Igen** elemre ismét, majd ezt követően a megerősítéshez nyomja meg a **Be- és kikapcsolás/Zárolás gombot** .
- 8 A készülék végrehajtja a hardver visszaállítást.

FIGYELMEZTETÉS

Ha a Hardver visszaállítást használja, minden felhasználói alkalmazás, felhasználói adat és DRM-licenc törölődik. Ne felejtse el biztonsági mentést készíteni a fontos adatokról a Hardver visszaállítás végrehajtása előtt.

5. Lefagyott képernyő

Ha a táblagép képernyője lefagy vagy nem reagál, amikor megpróbálja **használni azt**: Nyomja meg és 8 másodpercnél hosszabb ideig tartsa lenyomva a **Be- és kikapcsolás/Zárolás gombot** , míg meg nem jelenik az LG logó és a táblagép újra nem indul. Ha így sem működik, forduljon a szervizközpontoz.

Általános tudnivalók a táblagépről

Táblagép - Áttekintés

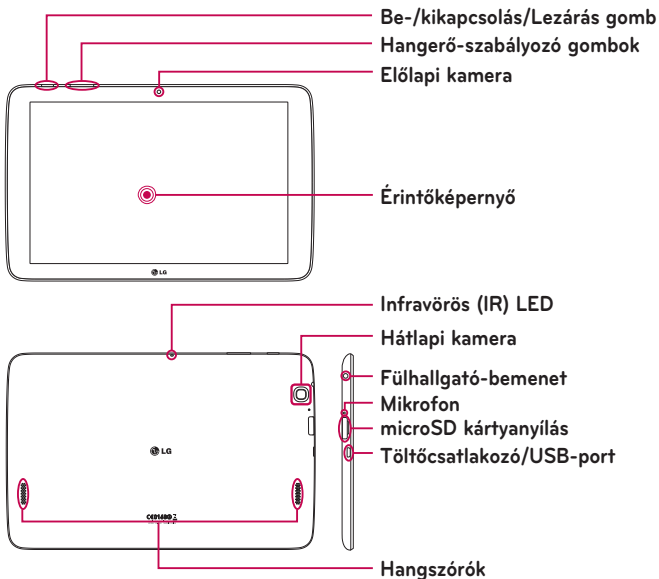



MEGJEGYZÉS: Video- és hangfelvétel készítése közben ügyeljen rá, hogy ne takarja le a mikrofont.

Előlapi kamera	Fényképet vagy videofelvételeket készíthet magáról. Használhatja videocsevegés közben is. Az optimális működés érdekében tartsa tisztán.
Be-/kikapcsolás/ Lezárás gomb	Nyomja meg a képernyő lezárásához és feloldásához. Nyomja meg és tartsa nyomva a táblagép be- és kikapcsolásához, újraindításához, a repülési mód aktiválásához/aktiválásához, valamint a hangbeállítások módosításához.
Hangerő- szabályozó gombok	Segítségével módosítható a média hangereje. A QuickMemo+ funkció eléréséhez nyomja meg és tartsa lenyomva a gombokat.
Fülhallgató- bemenet	Lehetővé teszi opcionális fejhallgató használatát, ezáltal a kényelmes, kezek használatát nem igénylő beszélgetést. Ide csatlakoztathatja a fülhallgatót is, ha zenét kíván hallgatni.
Infravörös (IR) LED	A QuickRemote alkalmazás érzékelőjeként működik.
microSD kártyanyílás	Helyezzen be egy microSD kártyát, ha zenei, video- vagy fényképfájlokat kíván tárolni.
Mikrofon	Rögzíti a hangját, továbbá lehetővé teszi a hangvezérelt funkciók használatát.
Töltőcsatlakozó/ USB-port	Segítségével összeköthető a táblagép és az USB-kábel a töltőadapterrel, a számítógéppel vagy más, kompatibilis kiegészítővel való használathoz.
Hátlapi kamera	Fényképet vagy videofelvételeket készíthet vele. Az optimális működés érdekében tartsa tisztán.
Hangszórók	A hangszórókon keresztül hallgathatja a kiválasztott funkciók hangtartalmait (pl. zenét, videókat, hangklipeteket stb.).

FIGYELMEZTETÉS

Ha nehéz tárgyat helyez a táblagépre, vagy ráül, az LCD-érintőképernyő megsérülhet, és előfordulhat, hogy nem fog működni.

TIPP!

- Amikor megnyit egy alkalmazást, a **Menü ikon**  megérintésével ellenőrizheti az elérhető lehetőségeket.
- Ha a készülék zárolva van és nem működik, akkor az újraindításhoz nyomja meg és legalább 8 másodpercig tartsa lenyomva a **Be-/kikapcsolás/Lezárás gombot** , míg az LG logó megjelenik. Ha ez nem működik, nyomja le és legalább 15 másodpercig tartsa lenyomva a **Be- és kikapcsolás/Zárolás gombot** ; ezután a készülék kikapcsol. A készülék visszakapcsolása után 5 másodperccel ismétlje meg ezt.

A táblagép töltése

Az akkumulátor töltésére a táblagéphez mellékelt USB adapter szolgál. A táblagép első alkalommal történő használata előtt győződjön meg róla, hogy az akkumulátor teljesen fel van töltve.

MEGJEGYZÉS: Az eszköz belső tölthető akkumulátorral rendelkezik. A saját biztonsága érdekében ne távolítsa el a termékben található akkumulátort.

Figyelem! Ha az érintőképernyő nem működik a táblagép töltése közben, ennek az ingadozó áramellátás lehet az oka. Ilyen esetben csatlakoztassa le az USB-kábelt a készülékről vagy húzza ki az USB adatport a hálózati aljzatból.

- 1 Csatlakoztassa az USB adaptert és USB kábelt.
- 2 Csatlakoztassa az USB-kábelt (az alábbi ábra szerint) a táblagép Töltő-/USB-portjához.
- 3 Dugja be a töltőt egy hálózati aljzatba.

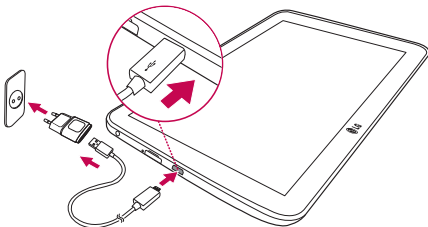

MEGJEGYZÉS: Az akkumulátort a hosszabb élettartam érdekében az első alkalommal teljesen fel kell tölteni.

Az akkumulátor élettartamának optimalizálása



Meghosszabbíthatja az akkumulátor élettartamát, ha kikapcsolja azokat a funkciókat, amelyeknek nem kell folyamatosan futnia a háttérben. Nyomon követheti, hogy az alkalmazások és a rendszer erőforrásai hogyan fogyasztják az akkumulátort.

Az akkumulátor élettartamának meghosszabbítása



- Ha nem használja őket, kapcsolja ki a rádiókommunikációs eszközöket (Wi-Fi, Bluetooth vagy GPS).
- Csökkentse a képernyő fényerejét, és állítson be rövidebb képernyővilágítás várakozási időt.

- Kapcsolja ki a Gmail™, a Naptár, a Névjegyek és az egyéb alkalmazások automatikus szinkronizálását.
- Bizonyos letöltött alkalmazások csökkenthetik az akkumulátor töltöttségét.
- Letöltött alkalmazások használata közben ellenőrizze az akkumulátor töltöttségi szintjét.

Az akkumulátor töltöttségi szintjének megtekintése

- 1 A kezdőképernyőn érintse meg az **Alkalmazások**  > **Beállítások**  > **A tabletről** > **Akkumulátor** elemet.
- 2 Az akkumulátor állapota (töltés vagy merítés) és szintje a kijelző felső menüjében látható.

Az akkumulátorhasználat nyomon követése és ellenőrzése

- 1 A kezdőképernyőn érintse meg az **Alkalmazások**  > **Beállítások**  > **A tabletről** > **Akkumulátor** > **Akkumulátor használata** elemet.
- 2 A képernyő alsó részén megjelenik az akkumulátor használati ideje és az akkumulátort használó alkalmazások vagy szolgáltatások listája a legnagyobb fogyasztásútól a legkisebb fogyasztásúig.

MicroSD kártya behelyezése

A táblagép a legfeljebb 32 GB kapacitású microSD memóriakártyákat támogatja. A multimédiás tartalmak a microSD kártyára menthetők el.

- 1 Helyezze körmét a nyílásba, majd húzza ki a memóriakártya-foglalat fedelét.



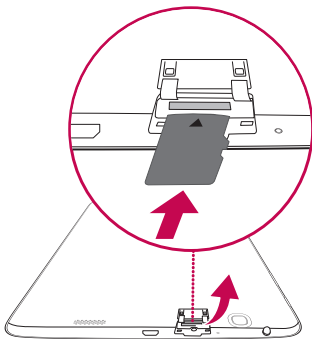

- 2 Helyezze a memóriakártyát a nyílásba úgy, hogy az érintkezők a kijelző felé nézzenek. A fedél visszazárásához óvatosan nyomja be a memóriakártya-foglalat fedelét.



A microSD kártya eltávolítása



Ha a microSD kártyát biztonságosan szeretné eltávolítani a táblagépből, először az eltávolítás funkciót kell használnia.

- 1 A kezdőképernyőn érintse meg az **Alkalmazások**  > **Beállítások**  > **Tárhely** > **SD kártya eltávolítása** elemet.
- 2 Nyissa fel a microSD kártya tartóját, majd az eltávolításhoz nyomja be a kártyát.
- 3 Óvatosan húzza ki a microSD kártyát a nyílásból.

Figyelem! Ne vegye ki a microSD kártyát anélkül, hogy először biztonságosan eltávolítaná azt. Ellenkező esetben károsodhat a microSD kártya vagy a táblagép, és a microSD kártyán tárolt adatok tönkremehetnek.

A microSD kártya formázása

Figyelem! Formázáskor a microSD kártyán tárolt összes fájl törlésre kerül.

- 1 A kezdőképernyőn érintse meg az **Alkalmazások**  > **Beállítások**  > **Tárhely** elemet.
- 2 Érintse meg (kétszer) az **SD kártya törlése** elemet.
- 3 Ha beállított feloldási mintát, adjon meg azt, majd érintse meg a **Mindent töröl** lehetőséget. Megtörténik a kártya formázása, és már használhatja is.

MEGJEGYZÉS: Ha már van tartalom a microSD kártyán, a mappaszerkezet a formázást követően megváltozhat, mivel az összes fájl törlődik.

A kijelző zárolása és feloldása

Ha egy ideig nem használja a táblagépet, a képernyő automatikusan kikapcsol és lezár. Így nem nyomódnak le véletlenül a gombok, és kíméli az akkumulátort. Ha nem használja a táblagépet, nyomja meg a **Be- és kikapcsolás/Lezárás gombot**  a táblagép zárolásához.

Ha a képernyőzár beállításakor vannak futó programok, előfordulhat, hogy azok a készülék lezárása után is tovább futnak. A lezárási módba lépés előtt ajánlott a programok bezárása, mert így elkerülheti a nem kívánt költségeket (pl. internetelés és adatforgalom).

A táblagép felébresztéséhez nyomja meg a **Be- és kikapcsolás/Zárolás gombot** . Megjelenik a Képernyőzár. A kezdőképernyő feloldásához érintse meg és csúsztassa valamelyik irányba a Képernyőzárát. Megnyílik az utoljára megtekintett képernyő.

A képernyő bekapcsolása a KnockON funkció segítségével

A KnockON funkció segítségével úgy is be- és kikapcsolhatja a képernyőt, hogy kétszer rákoppint a kijelzőre.





- A képernyő bekapcsolásához koppintson rá duplán a kijelző közepére.
- A képernyő kikapcsolásához koppintson duplán az állapotsorra, a kezdőképernyő egy üres részére vagy a képernyőzárra.

A képernyő feloldása a Knock Code funkcióval

A Knock Code funkció segítségével saját feloldó kódot hozhat létre a képernyő különböző részeinek bizonyos sorrendben történő megérintésével (koppintásával).

- Miközben a képernyő ki van kapcsolva, a megadott sorrendben koppintsa meg a képernyő valamely részét. Ekkor közvetlenül megnyílik a Kezdőképernyő.

A Knock Code funkció aktiválása

- 1 A Kezdőképernyőn érintse meg az **Alkalmazások**  > **Beállítások**  > **Kijelző** > **Képernyő zárolása** > **Válassza ki a képernyőzárát** > **Knock Code** elemet.
- 2 Ekkor megnyílik egy képernyő, ahol beállíthatja a Knock Code kódot. Hozzon létre Biztonsági mentés PIN-t arra az esetre, ha elfelejtené a Knock Code kódját.

A kezdőképernyő

Tippek az érintőképernyő használatához

Ezen a helyen tippeket talál a táblagépen történő navigáláshoz.

MEGJEGYZÉS:

- Valamely elem kiválasztásához érintse meg az ikon középpontját.
- Ne nyomja meg túl erősen; az érintőképernyő elég érzékeny ahhoz, hogy finom, de határozott érintéseket is érzékeljen.
- Ujjheggyel érintse meg a kívánt opciót. Ügyeljen rá, hogy ne érjen hozzá más gombokhoz.

Érintés

Az ujjá egyetlen érintésével kiválaszthat elemeket, hivatkozásokat, parancsikonokat és betűket a képernyőn megjelenő billentyűzeten.

Érintés és tartás

A képernyőn érintse meg a megjelölt elemet, és addig ne emelje fel róla az ujját, amíg a kívánt művelet végbe nem ment. Például egy névjegy elérhető opcióinak megnyitásához érintse meg a Névjegyek listán a névjegyet és tartsa rajta addig az ujját, míg meg nem nyílik egy felugró menü.

Elhúzás

Érintse meg és tartsa az adott elemet egy pillanatig, majd az ujjá felemelése nélkül húzza az ujját a képernyőn, amíg el nem ér a kívánt célhelyre. Az egyes elemeket húzással átrendezheti a kezdőképernyőn.

Húzás vagy csúsztatás

Húzáshoz vagy csúsztatáshoz gyorsan mozgassa az ujját a képernyő felületén keresztül, megállás nélkül az első megérintést követően (így nem húzza az elemet). Egy listán történő végiggörgetéshez felfelé vagy lefelé húzhatja a képernyőt, míg a különböző kezdőképernyők közti tallózáshoz azokat balról jobbra (és fordítva) kell elhúznia.

Dupla érintés

A dupla érintéssel weboldalt vagy térképet nagyíthat. Például érintse meg duplán egy adott weboldal valamely részét, hogy a készülék ezt a szakaszt úgy módosítsa, hogy illeszkedjen a képernyő szélességéhez. A dupla érintés segítségével nagyíthat és kicsinyíthet fénykép megtekintésekor és a Térkép használatakor. A dupla érintés segítségével kiemelhet egy-egy szót. Dupla érintéssel lehet aktiválni a KnockON funkciót is, amellyel az érintőképernyőt lehet be- és kikapcsolni.

Nagyítás/kicsinyítés közelítéssel/nyújtással

Matató- és hüvelykujjának egymáshoz közelítésével és távolításával nagyíthatja vagy kicsinyítheti a képernyőt a böngésző vagy a Térkép alkalmazás használatakor vagy képek megtekintésekor.

A képernyő forgatása

Számos alkalmazás és menü esetében a képernyő tájolása igazodik a készülék fizikai tájolásához.

Kezdőképernyő

A panelek megtekintéséhez egyszerűen húzza végig az ujját a képernyőn balra vagy jobbra. Alkalmazásokkal, letöltésekkel, widgetekkel és háttérképekkel testre szabhatók a panelek.

A Gyorsgombok a Kezdőképernyő alsó részén helyezkednek el, és egyszerű, egy érintéses hozzáférést biztosítanak a leggyakrabban használt funkciókhoz.

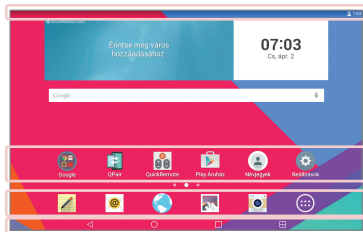

Állapotsáv – Az eszköz állapotadatainak (például idő, Wi-Fi jelerősség, akkumulátor állapota és az értesítési ikonok) megjelenítése.

Alkalmazásikonok – A megnyitáshoz és használathoz érintse meg az adott ikont (alkalmazás, widget, mappa, stb.).

Gyorsgombok – Egyszerű, egy érintéssel használható hozzáférést biztosítanak a leggyakrabban használt funkciókhoz.

Kettős ablak gomb – A gomb megérintésével válthat át a kettős ablak üzemmódra. A képernyő két részre osztásával lehetővé teszi két alkalmazás egyszerre történő futtatását.

Legutóbbi alkalmazások gomb – A gomb megérintésével a legutóbb használt alkalmazásokat tekintheti meg. A megnyomásával és nyomva tartásával a Menüpontokat jelenítheti meg az alkalmazásokon belül.

Kezdőképernyő gomb – Visszalépés a Kezdőképernyőre (vagy az alapértelmezett Kezdőképernyő-vászonra bármely Kezdőképernyő-bővítő vászonról). A Google Now eléréséhez nyomja meg és tartsa lenyomva.

Vissza gomb – Visszatérés az előző képernyőre. Bezárja a felugró tételeket is, például a menüket, párbeszédablakokat, valamint a képernyőn megjelenő billentyűzetet. Érintse meg és tartsa lenyomva a Kettős ablak funkció megnyitásához.

A kezdőképernyő testreszabása

Testre szabhatja a kezdőképernyőt alkalmazások, letöltések, widgetek vagy háttérképek hozzáadásával. A táblagép még kényelmesebb használata érdekében hozzáadhatja kedvenc alkalmazásait és widgetjeit a kezdőképernyőhöz.

Elemek hozzáadása a kezdőképernyőhöz:

- 1 Hosszan érintse meg a kezdőképernyő üres részét.
- 2 Érintse meg az **Alkalmazások** vagy **Widgetek** fület.
- 3 Húzza a kívánt elemet a kívánt helyre, és emelje fel az ujját.

Elem törlése a kezdőképernyőről:

Érintse meg az eltávolítani kívánt elemet, és tartsa rajta az ujját, húzza azt a  helyre, és emelje fel az ujját.

TIPP! Ha hozzá kíván adni egy alkalmazásikont a kezdőképernyőhöz, az Alkalmazások képernyőn érintse meg és tartsa az ujját a hozzáadni kívánt alkalmazáson, majd húzza azt a kívánt helyre.



TIPP! Több alkalmazás ikonja adható hozzá egy mappához. Ejtsen egy alkalmazás-ikont egy másikra a kezdőképernyőn, így létrejön egy mappa.

Alkalmazások megnyitása, váltása vagy leállítása

A legutóbb használt alkalmazások megjelenítéséhez érintse meg a  gombot. Számos alkalmazást futtathat egyszerre, és könnyedén átválthat a megnyitott alkalmazások között. Az alkalmazásokat manuálisan is leállíthatja.



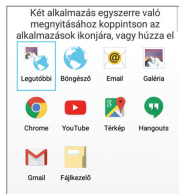
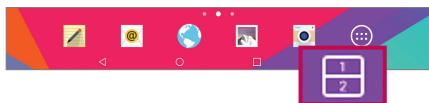

A Kettős ablak funkció használata

A Kettős ablak funkció két részre osztja a kijelzőt, ezzel lehetővé téve több feladat egyszerre történő elvégzését, az elemek egyik alkalmazásból a másikba történő áthúzását, az automatikus hozzárendelést és a legutóbb használt alkalmazások megjelenítését.



- 1 A képernyő megosztásához érintse meg a  gombot, vagy az alkalmazáslista megjelenéséig nyomja meg és tartsa lenyomva a  gombot.



- 2 Érintéssel vagy áthúzással helyezze el az alkalmazás ikont a kívánt helyre.
- 3 A következő lehetőségek megjelenítéséhez érintse meg a  elemet. A fülket is elhúzhatja, melynek segítségével az ablakok méretét állíthatja be.

	Váltás a két képernyő között.
	Az alkalmazáslista megjelenítése.
	Teljes képernyős nézet.
	Alkalmazások bezárása.

A Kettős ablak funkció kikapcsolása

- 1 Érintse meg:  > **Alkalmazások**  > **Beállítások**  > **Kettős ablak**.
- 2 A **Ki** érintse meg a Kettős ablak gombot.

TIPP! Egyszerre két böngésző alkalmazást is elindíthat.

Alkalmazásokon testreszabása a Kezdőképernyőn

Az egyes alkalmazásokat a Galériában lévő képekkel is testreszabhatja.

- 1 Érintse meg és tartsa lenyomva az alkalmazást, amíg fel nem oldódik jelenlegi helyzetéből. Ezután „ejtse” azt a képernyőre. A szerkesztés ikon  megjelenik az alkalmazás jobb felső sarkában.
- 2 Érintse meg ismét az alkalmazás ikont, válassza ki az ikon kívánt formáját és méretét, majd nyomja meg az **OK** gombot. Vagy érintse meg az **Új hozzáadása** lehetőséget, állítsa be az ikon méretét, majd válasszon ki egy képet a Galériából.

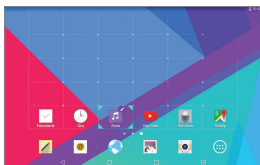

Egyéb kezdőképernyő-panelek megtekintése

- Húzza (vagy pöccintse) az ujját balra vagy jobbra a Kezdőképernyőn.
- A mini panel nézet megjelenítéséhez csippentse össze az ujját a Kezdőképernyőn, majd érintse meg a megtekinteni kívánt Kezdőképernyő-panelet.



Elemek elrejtése a kezdőképernyőn

A kezdőképernyőn az elemek nélküli háttérkép ujjai egymás felé közelítésével érhető el. Húzza össze vagy érintse meg a **Vissza gombot**  az alkalmazások és minialkalmazások ismételt megtekintéséhez.

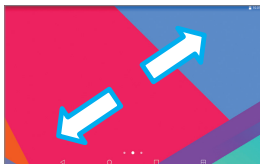

Gyors elérés

A gyors elérésű elemek megtekintéséhez érintse meg bárhol az előlapi gombterületet, majd húzza felfele az ujját. A következő lehetőségek érhetők el: Google Now.



Értesítések

Az értesítések a következő esetekben jelennek meg: új üzenetek érkezésekor, naptárbejegyzések bekövetkeztekor és ébresztéskor, valamint a folyamatban lévő eseményekről, például videó letöltésekor.

Az Értesítések panelon megtekinthető a táblagép aktuális állapota és a függőben lévő értesítések. Az értesítések megérkezésekor azok ikonjai megjelennek a képernyő felső részén. A függőben lévő értesítések ikonjai a bal oldalon jelennek meg, a rendszerikonok, például a Wi-Fi vagy az akkumulátortöltöttség ikonja pedig a jobb oldalon.

Függőben lévő értesítések

Rendszerértesítések

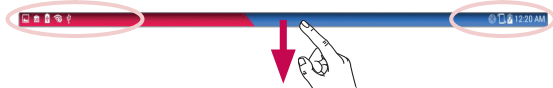

Értesítések elérése

Az Értesítések panel megnyitásához és az értesítések eléréséhez húzza lefele az Állapotsort. Az értesítések paneljét a képernyő alján levő sáv felhúzásával lehet bezárni.

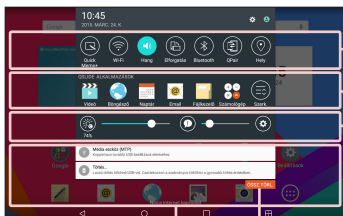

Gyors beállítások sáv – Az ujját balra vagy jobbra húzva húzza végig a listán. Egy adott funkció aktiválásához/ deaktiválásához érintsen meg egy ikont.

QSLIDE ALKALMAZÁSOK – A kis ablakban történő megnyitásához érintsen meg egy QSlide alkalmazást. Érintse meg az ☰ gombot a QSlide alkalmazások eltávolításához, hozzáadásához vagy újrendezéséhez.

A képernyő fényerejének és a hangerő beállításához húzza el a csúszkákat balra vagy jobbra.

TÖRLÉS gomb – Ide kattintva törölheti az eseményalapú értesítéseket.



A megnyitáshoz érintse meg valamelyik értesítést.

Az Értesítések panelen található Gyors beállítások

A Gyors beállításokat olyan funkció ki- és bekapcsolásához használhatja, mint pl. a Wi-Fi. A Gyors beállítások az értesítési panel tetején találhatók.

MEGJEGYZÉS: A funkció beállítások menüjének megjelenítéséhez érintsen meg és tartson lenyomva egy ikont a Gyors beállítások sávon.

A Gyors beállítási elemek Értesítési panelen történő átrendezése

Nyissa meg az Értesítési panelt, húzza a Gyors beállítások elemet balra, majd érintse meg a  elemet. Az elemek átrendezéséhez húzza a  elemet a kívánt helyre. További ikonok hozzáadásához jelölje be a kívánt funkciókat.

QSlide alkalmazások az Értesítési panelen

A QSlide alkalmazások egy sávban jelennek meg az Értesítési panelen a Gyors beállítások sáv alatt. Ezek az ikonok gyors és kényelmes megoldást nyújtanak több alkalmazás egy képernyőn történő párhuzamos futtatására (hasonló a TV kép a képernyő rendszeréhez). A QSlide a képernyőn kis méretű ablakban nyitja meg az alkalmazást, amely mozgatható, átméretezhető és áttetszővé tehető.

MEGJEGYZÉS: A QSlide alkalmazássávot a Gyors beállítások sávon lévő QSlide ikonra kattintva távolíthatja el.





A QSlide alkalmazások használata

Érintéssel aktiválja a sávban található QSlide alkalmazásokat. Aktiváláskor a QSlide funkció az előtérben egy ablakban megnyitja az alkalmazást, de lehetővé teszi más alkalmazások elérését is a háttérben. Egyszerre akár két QSlide ablakot is megnyithat.

Értesítési ikonok az állapotsávon

A leggyakrabban használtakat az alábbi táblázat tartalmazza.

Ikon	Leírás
	Repülési mód
	Wi-Fi hálózathoz csatlakoztatva
	Vezetékes fejhallgató csatlakoztatva
	A Bluetooth be van kapcsolva
	Rendszerfigyelmeztetés
	Vibrációs üzemmód bekapcsolva
	A Néma üzemmód bekapcsolva
	Teljesen feltöltött akkumulátor
	Töltés alatt álló akkumulátor
	A tartalommegosztás bekapcsolva
	Adatok letöltése
	Adatok feltöltése
	Ébresztés beállítva
	GPS bekapcsolva
	Adatszinkronizálás folyamatban
	Új Gmail üzenet

	Új Hangouts üzenet
	Lejátszás alatt van egy szám
	A táblagép USB-kábelen keresztül csatlakozik a számítógéphez
	Energiatakarékosság bekapcsolva

Több felhasználó

Csak egy tulajdonosi azonosító hozható létre a táblagéphez, de lehetősége van több felhasználói azonosítót készíteni, így a táblagépre többen is bejelentkezhetnek egymástól függetlenül. Mindegyik felhasználó tetszés szerint konfigurálhatja a készüléket, saját tárhelyét használhatják és saját alkalmazásfrissítési jogosultságokkal rendelkezhet.

A táblagép tulajdonosának jogosultságai



- Csak tulajdonosi azonosítóval rendelkező személy hozhat létre új, vagy törölhet meglévő felhasználói azonosítókat.
- A táblagép tulajdonosa nem távolíthatja el a felhasználó alkalmazásait, de a felhasználó azonosítóját törölheti.

A táblagép minden felhasználójára vonatkozó korlátozások

- A felhasználók közösen használják az akkumulátort, a belső memóriát és adatfelhasználásuk összeadódik.
- A nyelvi beállítások minden felhasználóra egyaránt érvényesek.
- A felhasználók csak saját tartalmaikat és adataikat konfigurálhatják (például a Kezdőképernyő beállításait, a hangbeállításokat stb.).
- Bármely felhasználó elfogadhatja az alkalmazásokra vonatkozó frissített jogosultságokat az összes többi felhasználó nevében.

- Az ébresztések mindig a beállított időpontban jeleznek, függetlenül attól, hogy melyik felhasználó állította be azokat.
- Az üzenetekről és a naptárba bejegyzett eseményekről csak az érintett felhasználói azonosító kap értesítést.
- Ha a Mobile Print alkalmazással elindítanak egy nyomtatási műveletet, a művelet akkor sem szakad meg, ha felhasználóváltás történik.
- Az adatátvitel (kivéve Play Store), a letöltések, a multimédiás anyagok lejátszása és a kommunikációs szolgáltatások felhasználóváltás esetén leállnak.

Új felhasználó hozzáadása a táblagépen

- 1 A Kezdőképernyőn érintse meg: **Alkalmazások**  > **Beállítások**  > **Felhasználó** > **Felhasználó hozzáadása**.
- 2 Válassza ki a hozzáadni kívánt felhasználói típust.
 - **Felhasználó:** A felhasználók saját alkalmazásokkal és tartalmakkal rendelkeznek.
 - **Korlátozott jogú felhasználó:** Letilthatja a fiókjából bizonyos alkalmazások vagy tartalmak elérését.
- 3 Megnyílik a beállításvarázsló, mely végigvezeti Önt az új felhasználó hozzáadása műveleten. Érintse meg a **Beállítás most** elemet.
 - Az új felhasználó létrehozását követően az első bejelentkezés alkalmával a felhasználónak el kell végeznie a beállítási lépéseket.

Átváltás a felhasználók között

- 1 Húzza le az Állapotsort a képernyő tetejéről.
- 2 Érintse meg a  felhasználóikont a felhasználói váltópanel megjelenítéséhez.
- 3 Érintse meg a képernyőn található felhasználóikonok valamelyikét. Válasszon a tulajdonosi név vagy a létrehozott többi felhasználó neve közül.

QSlide

A QSlide funkcióval átfedést alkalmazhat több ablakhoz táblagépe kijelzőjén, mellyel megkönnyítheti a többfeladatos feldolgozást. A QSlide ablak megnyitható a **QSLIDE ALKALMAZÁSOK** sávjából az értesítési panelen, vagy közvetlenül a QSlide funkciót támogató alkalmazásokból.

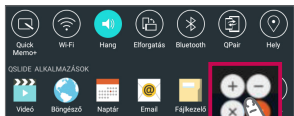

Nyissa meg az Értesítések panelt és érintse meg a kívánt alkalmazást a **QSLIDE ALKALMAZÁSOK** részben.

VAGY

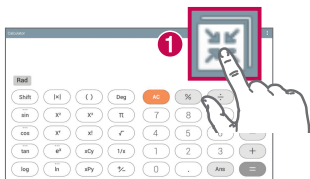



Egy QSlide funkciót támogató alkalmazás használata közben érintse meg a  elemet. A funkció egy kis ablak formájában folyamatosan látható a képernyőn.

A QSlide használata





A QSlide funkció egy, az előtérben lévő ablakban megnyitja a hozzárendelt funkciót, miközben egyéb alkalmazásokhoz férhet hozzá a háttérben. Az alkalmazás egészen addig látszik a kijelzőn, míg be nem zárja azt.



<p>1 </p>	<p>Érintse meg a QSlide alkalmazást annak elindításához.</p>
<p>2 </p>	<p>Érintse meg a QSlide funkcióból való kilépéshez és az egész ablakos megjelenítéshez való visszatéréshez.</p>
<p>3 </p>	<p>Érintse meg az áttetszőség beállításához.</p>
<p>4 </p>	<p>Érintse meg a QSlide alkalmazást annak bezárásához.</p>
<p>5 </p>	<p>Érintse meg a méret beállításához.</p>

MEGJEGYZÉS: A QSlide funkció egyszerre legfeljebb két ablak használatát támogatja. A QSlide kizárólag a következő alkalmazásokat támogatja: Videó, Böngésző, Naptár, Email, Fájlkezelő és Számoló gép.



Képernyőkép készítése

Képernyőkép készítéséhez nyomja meg egyszerre és 2 másodpercig tartsa nyomva a **Hangerő csökkentése**  és a **Be-/kikapcsolás/Lezárás gombot** . Az elkészített képernyőkép megtekintéséhez lépjen az **Alkalmazások**  > **Galéria**  > **Screenshots** mappába.

Képernyőkép készítése QuickMemo+ alkalmazásával

A képernyőn, amelyről képet kíván készíteni, húzza le az Állapotsávot és válassza ki **QuickMemo+**  elemet.

VAGY

Egyszerre nyomja meg és tartsa lenyomva a **Hangerő gombokat**  .

Képernyőkép készítése Rögzítés plusz funkció alkalmazással

Ezzel a funkcióval a képernyő egy részletéről lehet képet készíteni az alapértelmezett Internet-böngészőben.

- 1 Nyissa meg a **Böngésző** alkalmazást, majd navigáljon arra az oldalra, melyről képernyőképet kíván készíteni.
- 2 Érintse meg: **Menü ikon**  > **Rögzítés plusz funkció**.
- 3 Állítsa a kék négyszöget a kívánt méretre, majd érintse meg a **Mentés** gombot. A kiválasztott terület a Galériában található **Rögzítés plusz funkció** mappába kerül elmentésre.

Szövegbeviteli módok

A képernyő-billentyűzet automatikusan megjelenik a képernyőn, ha szöveget kell beírni. A képernyő-billentyűzet manuális megjelenítéséhez érintse meg azt a szövegmezőt, ahová szöveget szeretne beírni.

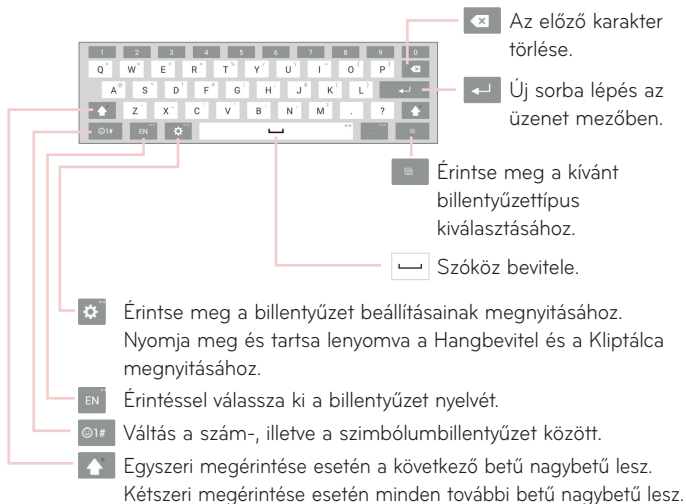

Ajánlott szavak bevitel

Írjon be szöveget billentyűzettel, és megjelennek a javasolt szavak. A szó kiválasztásához érintse meg a javasolt szót a billentyűzet felett a jobb vagy bal oldalon.

Billentyűzet megosztása kézmozdulatok segítségével

A billentyűzet felosztása funkció segítségével mindkét kezével gépelhet. A képernyő mindkét fele kinyúlik a képernyő bal és jobb oldaláig. Helyezze mindkét hüvelykujját a billentyűzetre, és csúsztassa őket kifelé, ellentétes irányba.

A billentyűzet magasságának beállítása

A billentyűzet magasságának beállításával nagyobb részt jeleníthet meg a képernyőből, illetve könnyebben vezérelheti a billentyűzetet.

- A billentyűzet magasságának beállításához érintse meg:  > **Billentyűzet-magasság és elrendezés** > **Billentyűzet magassága álló helyzetben** > Érintse meg és húzza el az ikont.

Az alsó gombsor módosítása

- Érintse meg:  > **Billentyűzet-magasság és elrendezés** > **QWERTY elrendezés** > Érintse meg és húzza el a gombok hozzáadásához vagy törléséhez, illetve a sorrend módosításához.

MEGJEGYZÉS: Kizárólag a QWERTY, QWERTZ és AZERTY billentyűzetek testreszabhatóak. Ez a funkció bizonyos nyelveket nem támogat.

Speciális karakterek beírása

A képernyőn megjelenő billentyűzet lehetővé teszi speciális karakterek (pl. „á”) bevitelét.

Például érintse meg a kívánt gombot (pl. az „a” gombot) és tartsa rajta az ujját. Az kívánt karakter megjelenését követően csúsztassa az ujját végig rajta, majd emelje fel annál a karakternél, amelyet be kíván vinni.

MEGJEGYZÉS: Egy billentyű jobb felső sarkában lévő szimbólum azt jelzi, hogy az adott billentyűhöz további karakterek érhetők el.

Google fiók beállítása

A táblagép első bekapcsolásakor aktiválhatja a hálózatot, bejelentkezhet Google fiókjába, és beállíthatja, hogyan szeretné használni a Google szolgáltatásokat.

A Google fiók beállítása

- A megjelenő beállítási képernyőn jelentkezzen be a Google fiókba.

VAGY

- A kezdőképernyőn érintse meg: **Alkalmazások**  > **Alkalmazások** fül > **Beállítások**  > **Fiókok és szinkronizálás** > **Fiók hozzáadása** > **Google**.

Ha már rendelkezik Google fiókkal, gépelje be e-mail címét, és érintse meg a **KÖVETKEZŐ** gombot. Ellenkező esetben érintse meg az **VAGY HOZZON LÉTRE ÚJ FIÓKOT** elemet, és írja be az új Google Fiók létrehozásához szükséges információkat.

Miután beállította a táblagép Google fiókját, a készülék automatikusan szinkronizálja azt az internetes Google fiókjával.

A névjegyek, a Gmail üzenetek, a naptárbejegyzések, valamint az alkalmazások és webes szolgáltatások adatai szinkronizálásra kerülnek a táblagéppel. (Ez a szinkronizálási beállításoktól függ.)

A bejelentkezést követően használhatja a Gmail™ és a Google által nyújtott szolgáltatásokat a táblagépén.



Wi-Fi

A Wi-Fi segítségével gyors internet-hozzáférést élvezhet a vezeték nélküli hozzáférési pont lefedettségén belül. A vezeték nélküli internet használata Wi-Fi segítségével, nem jár extra költségekkel.

Csatlakozás Wi-Fi hálózatokhoz

Ahhoz, hogy használhassa a Wi-Fi szolgáltatást a táblagépén, vezeték nélküli hozzáférési ponthoz vagy „hotspot”-hoz kell csatlakoznia. Vannak olyan hozzáférési pontok, melyek nyitottak; ezekhez egyszerűen csatlakozhat. Más hozzáférési pontok rejtettek vagy biztonsági funkciókat használnak; ezekhez csak a táblagép konfigurálásával csatlakozhat. Kapcsolja ki a Wi-Fi funkciót, amikor nem használja; ezzel meghosszabbíthatja az akkumulátor élettartamát.

A Wi-Fi funkció bekapcsolása és csatlakozás a Wi-Fi hálózathoz

- 1 A kezdőképernyőn érintse meg: **Alkalmazások**  > **Alkalmazások** fül > **Beállítások**  > **Wi-Fi**.
- 2 A Wi-Fi bekapcsolásához érintse meg a  kapcsolót, majd indítsa el az elérhető Wi-Fi hálózatok keresését.
- 3 Érintse meg a **Keresés** elemet az aktív és tartományon belüli Wi-Fi hálózatok listájának megjelenítéséhez.
 - A jelszóval védett hálózatokat egy lakat ikon jelzi.
- 4 Érintse meg a hálózatot a csatlakozáshoz.
 - Ha a hálózat jelszóval védett, meg kell adnia a jelszót vagy az egyéb adatokat. (A részletekért forduljon a hálózati rendszergazdához.)
- 5 Az állapotsávon megjelenő ikonok jelzik a Wi-Fi állapotot.

Bluetooth



A Bluetooth-funkcióval történő adatküldéshez a legtöbb mobiltelefonon és táblagépen megszokott Bluetooth menü helyett a megfelelő alkalmazást is használhatja.

MEGJEGYZÉS:

- Az LG nem vállal felelősséget a Bluetooth-funkcióval küldött vagy fogadott adatok elvesztéséért, az átvitel megszakadásáért, illetve az információk illetéktelen használatáért.
- Ügyeljen arra, hogy csak megbízható és megfelelő biztonsággal védett eszközökkel osszon meg információt, illetve olyanokról fogadjon adatokat. A két eszköz közötti akadályok lecsökkenthetik a működési távolságot.
- Előfordulhat, hogy bizonyos készülékek - különösen azok, amelyeket nem a Bluetooth SIG tesztelt és hagyott jóvá - nem kompatibilisek az Ön készülékével.

A Bluetooth bekapcsolása és a táblagép párosítása egy Bluetooth eszközzel

A csatlakozás előtt először párosítania kell az eszközt a csatlakoztatni kívánt eszközzel.

- 1 A kezdőképernyőn érintse meg: **Alkalmazások**  > **Alkalmazások fül** > **Beállítások**  > **Bluetooth**.
- 2 A bekapcsoláshoz érintse meg a Bluetooth  kapcsolót.
- 3 Érintse meg a táblagép neve melletti jelölőnégyzetet, hogy a táblagép láthatóvá váljon más Bluetooth eszközök számára.

MEGJEGYZÉS: A készülék láthatósági időtartamának kiválasztásához érintse meg a **Menü ikon**  > **Láthatóság időtűllépése** elemet.

- 4 Megjelenik az elérhető eszközök listája. Érintse meg a párosítani kívánt eszközt a listában.

MEGJEGYZÉS: Az eszköz típusától függően lehetséges, hogy egyező kódokat kell megadnia, elfogadnia, illetve az is elképzelhető, hogy az eszközök párosítása automatikusan végbemegy.

- 5 Ha a párosítás sikerrel járt, az Ön eszköze csatlakozni fog a másik eszközhöz.

MEGJEGYZÉS: A táblagép nem támogatja a kihangosító profilt. Ezért előfordulhat, hogy a hívás funkciók használata olyan kiegészítők esetén, mint például Bluetooth headset vagy Bluetooth funkcióval rendelkező készülékek, nem lesz elérhető a készüléken.

Adatküldés a Bluetooth funkcióval

- 1 Nyissa meg az elemet, és érintse meg: .

VAGY

Érintse meg és tartsa úgy az elemet, és válassza a **Megoszt** lehetőséget.

VAGY

Nyissa meg az elemet, és érintse meg a **Menü ikon**  > **Megoszt** elemet.

- 2 Érintse meg a **Bluetooth** elemet a Bluetooth használatával történő megosztáshoz.

MEGJEGYZÉS: Az opció kiválasztásának módja adattípustól függően eltérő lehet.

- 3 Keressen egy Bluetooth-t támogató eszközt, és párosítsa a táblagéppel.

Adatfogadás a Bluetooth funkcióval



- 1 Ha egy fájlt szeretne küldeni a táblagépre, tekintse meg a Bluetooth eszköz használati útmutatóját. Az eszközöket párosítani kell egymással és a Bluetooth funkciónak bekapcsolva kell lennie.

- 2 Párosítsa az eszközöket, majd a fájl(ok) fogadásához érintse meg az **Elfogad** elemet, ha Bluetooth hitelesítési kérelmet kap.

SmartShare

A SmartShare funkciót egyszerűen használhatja a Galéria, Zene stb. alkalmazásokban.

Tartalom elérése eszközök széles választékán

A táblagépen lévő tartalmat számos különböző eszközzel megoszthatja. Érintse meg a  elemet vagy a  > **SmartShare** elemet a **Galéria**, **Zene**, **POLARIS Office 5** alkalmazásokban elérhető tartalom megosztásához.

Lejátszás/Küldés

Play – A tartalom tv-készüléken, Bluetooth hangszórón stb. történő lejátszása.

Beam – A készüléken található tartalom Bluetooth vagy SmartShare Beam készülékre való továbbítása.

- **SmartShare Beam** – Lehetővé teszi a tartalmak gyors átvitelét a Wi-Fi Direct funkció segítségével.



Tartalom elérése közeli eszközökön

A közeli eszközökről származó tartalmat (pl. számítógép, hálózati tárhelyek (NAS), mobiltelefon) a Galéria és a Zene alkalmazásban tekintheti/hallgathatja meg.

Eszközök csatlakoztatása

Csatlakoztassa az eszközt és a többi DLNA-kompatibilis készüléket ugyanahhoz a Wi-Fi hálózathoz.

Egyéb eszközök keresése

Érintse meg a **Közeli eszközök** elemet – ekkor megjelennek a DLNA-támogatással rendelkező eszközök.

A tartalom megtekintéséhez csatlakozzon a készülékhez.

Tartalom használata a felhőből

A Galéria és a Zene alkalmazásban felhőből (pl. Dropbox) származó tartalmat is megtekinthet/meghallgathat.

A felhő használata

MEGJEGYZÉS: A felhő típusától függően a támogatott funkciók eltérők lehetnek. A felhő típusától függően az adatok lekérése időt vehet igénybe.

- 1 Válassza ki a Galéria és Zene alkalmazásokban a **Felhő** elemet.
- 2 Válassza ki a használni kívánt felhőt, majd jelentkezzen be.
- 3 A felhőben található tartalmat a bejelentkezés után használhatja.
- 4 Állítsa be a felhő beállításai alatt a használni kívánt alkalmazást.

QPair

A táblagép és a mobiltelefon QPair szoftveren keresztüli csatlakoztatásával lehetőség van a bejövő hívások, az üzenetek és a közösségi oldalakról érkező értesítések táblagép és mobiltelefon közti szinkronizálására.



- 1 Indítsa el a **QPair**  alkalmazást, majd érintse meg a **Kezdeti beállítás** > **Start** elemet a táblagépén, majd futtassa ugyanezeket a mobiltelefonján is.

TIPP! Előfordulhat, hogy a QPair nincs gyárilag telepítve a telefonra. Nyissa meg a Google Play Áruházat, keressen rá a QPair elemre, majd telepítse azt.

MEGJEGYZÉS:

- A QPair futtatásához Android 4.1 vagy újabb szükséges. A telefon típusától függően előfordulhat, hogy nem minden funkció érhető el.
- Mivel a QPair a Bluetooth funkciót használja, működése nem lesz megfelelő, ha a QPair használata közben módosítja a Bluetooth beállításait.

- 2 Automatikusan bekapcsol a Bluetooth funkció.

QPair funkciók

Hívás-értesítés – Üzenetet küld a táblagépnek, amikor a telefonra bejövő hívás érkezik. Az üzenet tartalmazza a hívó fél számát, és lehetővé teszi a hívás fogadását vagy elutasítását. A hívási beállításokat is módosíthatja, például a csengőhangot, a csengés hangerejét, a „csengőhang és rezgés együtt” jelzést és az elutasítási üzenet küldését hívás érkezésekor.

Üzenet-értesítés – Üzenetet küld a táblagépnek, amikor a telefonra üzenet érkezik. Az üzenetbeállításokat is módosíthatja, például az előugró üzenetet, az üzenet előnézetét, az értesítési hangjelzést és az értesítési rezgést.

Közösségi értesítés – Egy közösségi oldal értesítést jelenít meg a táblagép állapotsorában, ha ilyen értesítés érkezik a telefonjára.

MEGJELENÍTÉS: A funkció engedélyezéséhez a telefonján kapcsolja be a **QPair közösségi oldal értesítések** lehetőséget (**Beállítások > Kisegítő lehetőségek > QPair közösségi oldal értesítések**). Ezen opció segítségével a táblagépén is meg fogja kapni a közösségi oldalakról érkező értesítéseket.

QuickMemo+ Átvitel – Elmenti az aktuális QuickMemo+ jegyzetet a táblagép Galériájában, majd szinkronizálja a táblagép Galériáját a telefonon lévő Galériával.

Telefonon keresztüli internetkapcsolat – Automatikusan csatlakoztatja a táblagépét az internethez a mobiltelefonján át (Wi-Fi hozzáférési pontként). Adatdíjakat számolhatnak fel a funkció használatakor. A telefon adatforgalmának megtakarítása érdekében a telefon automatikusan csatlakozik a hatókörön belüli megbízható Wi-Fi hozzáférési pontok egyikéhez.

Csatlakozás számítógépre USB-kábellel

Az adatok számítógépre/számítógépről történő átküldése, továbbá a táblagép töltése érdekében a táblagépet számítógépéhez csatlakoztathatja.

Zene, fényképek és videók átvitele a Média eszköz (MTP) üzemmód használatával

- 1 Az USB kábellel csatlakoztassa a táblagépet a számítógéphez.
- 2 Ha nem telepítette az LG Android Platform illesztőprogramot a számítógépre, manuálisan kell megváltoztatnia a beállításokat. A Kezdőképernyőn érintse meg és tartsa lenyomva a **Legújabb alkalmazás gomb**  > **Rendszerbeállítások** > **Tárhely** > **Menü ikon**  > **USB PC kapcsolat** > **Média eszköz (MTP)** elemet.
- 3 A számítógépén megtekintheti az adattár tartalmát, és átmásolhatja a fájlokat.

Szinkronizálás a Windows Media Player alkalmazással

Ellenőrizze, hogy a Windows Media Player telepítve van-e a számítógépre.

- 1 USB-kábellel csatlakoztassa a táblagépet olyan számítógéphez, amelyre telepítve van a Windows Media Player.
- 2 Válassza ki a **Média eszköz (MTP)** lehetőséget.
- 3 A csatlakozás megtörténtekor egy előugró ablak jelenik meg a számítógépen. A zenefájlok szinkronizálásához érintse meg a Windows Media Player lehetőséget.
- 4 Ha szükséges, adja meg vagy módosítsa az eszköz nevét az előugró ablakban.
- 5 Válassza ki és húzza át a zenefájlokat a szinkronizálási listába.
- 6 Indítsa a szinkronizálást.
 - Az alábbi feltételeknek kell teljesülniük a Windows Media Player alkalmazással történő szinkronizáláshoz.

Programok	Követelmény
OS	Microsoft Windows XP SP2, Vista vagy újabb
Window Media Player verzió	Windows Media Player 10 vagy újabb

- Ha a Windows Media Player verziója 10-nél régebbi, telepítse fel a 10-es verziót vagy annál újabbat.

Csatlakozás számítógépre USB-kábellel, Mac OS X felhasználók

Az Android fájlátviteli program beállításával a médiatartalom átvihető Mac OS X számítógépre a táblagépről és fordítva.

Zenék, képek és videók átvitele Android fájlátviteli programmal Mac OS számítógépre.

- 1 Töltse le és telepítse az Android fájlátviteli programot Mac felhasználók számára az android.com weboldalról (<http://www.android.com/filetransfer/>).
- 2 Csatlakoztassa a táblagépet a számítógéphez, majd dupla kattintással indítsa el az AFT (Android fájlátviteli program) alkalmazást.
- 3 Megtekintheti a médiatartalmakat, és áthúzhatja a médiafájlt a Mac számítógépéről és fordítva.





Névjegyek

Partnereket adhat hozzá a táblagépéhez, és adataikat szinkronizálhatja a Google vagy egyéb adatszinkronizációt támogató fiókjához tartozó partneradatokkal.

Partner keresése

- 1 A névjegylista megnyitásához a kezdőképernyőn érintse meg a **Névjegyek**  elemet.
- 2 Érintse meg a **Keresés a névjegyek közt** mezőt, és írja be a partner nevét. Ha megérint egy betűt a képernyő jobb szélén, a kiválasztott betűvel kezdődő neveket érheti el.

Új partner hozzáadása

- 1 A kezdőképernyőn érintse meg a **Névjegyek**  elemet.
- 2 Érintse meg az **Új névjegy**  elemet. Válassz ki a kívánt fiókot (ha lehet).
- 3 Ha képet kíván társítani az új névjegyhez, érintse meg a  elemet. Válassza a **Fényképkészítés** elemet a kamerával történő fényképezéshez, illetve a **Kiválasztás a galériából** opciót. Majd tallózzon a kívánt képhez és válassza ki azt.
- 4 Részletesebb névadatok megadásához érintse meg a  elemet.
- 5 Adja meg a névjegyre vonatkozó részletes adatokat.
- 6 Érintse meg a **Mentés** gombot.

Kedvenc partnerek

A gyakran hívott partnereket a kedvenc partnerek közé sorolhatja.

Partner hozzáadása a kedvencekhez

- 1 A kezdőképernyőn érintse meg a **Névjegyek**  gombot, hogy hozzáférjen a partnerek adataihoz.
- 2 Érintse meg a névjegyet, hogy megtekintse annak adatait.

- 3 Érintse meg a csillagot a  partner neve mellett, a jobb oldalon. A csillag arany színűre változik, és a névjegy felvételre kerül a kedvencek közé.

Partner eltávolítása a kedvencek listájáról

- 1 A kezdőképernyőn érintse meg a **Névjegyek**  gombot, hogy hozzáférjen a partnerek adataihoz.
- 2 Érintse meg a **Kedvencek** fület a kedvenc névjegyek megtekintéséhez.
- 3 Érintse meg a névjegyet, hogy megtekintse annak adatait.
- 4 Érintse meg az arany csillagot a partner neve mellett, a jobb oldalon. A csillag szürkére változik, és a névjegy eltávolításra kerül a kedvencek közül.

Csoport létrehozása

- 1 A kezdőképernyőn érintse meg a **Névjegyek**  gombot, hogy hozzáférjen a partnerek adataihoz.
- 2 Érintse meg a **Csoportok** fület, majd a  elemet.
- 3 Írja be az új csoport nevét.
 - Az **Új tagok** lehetőség megérintésével névjegyeket vehet fel az új csoportba.
 - A **FIÓK** mező megérintésével módosíthatja, hogy mely fiókba vagy fiókokba kívánja menteni az új csoportot.
- 4 A csoport mentéséhez érintse meg a **Mentés** gombot.

MEGJEGYZÉS: Csoport törlése esetén a csoportba tartozó partnerek nem vesznek el. Továbbra is a partnerlistán maradnak.

Az E-mail alkalmazás segítségével olyan szolgáltatókon keresztül érkező e-maileket tekinthet meg, mint a Yahoo!, az MSN vagy az AOL. Az E-mail alkalmazás a következő fióktípusokat támogatja: POP3, IMAP és Exchange. A fiókbeállítás módjával kapcsolatban forduljon a szolgáltatóhoz vagy a rendszergazdához.

E-mail fiók kezelése

Érintse meg az **Email**  elemet a kezdőképernyőn. Amikor először megnyitja az E-mail alkalmazást, megnyílik a beállítási varázsló, hogy segítséget nyújtson az e-mail fiók beállításában.

A kezdeti telepítés után megjelenik a beérkezett üzenetek fiók tartalma. Ha egynél több fiókot is hozzáadott, válthat is a fiókok között.

További e-mail fiók hozzáadása:

- Nyissa meg az **Email** alkalmazást, majd érintse meg a **Menü ikon**  > **Beállítások** > **Fiók hozzáadása** elemet.



A fiókok közti átváltás:

Ha egynél több e-mail fiókkal rendelkezik, a következő módon könnyedén válthat egyikről a másikra. Érintse meg bármelyik e-mail mappában az aktuális fiók nevét (a kijelző felső részén), majd válassza a megnyitni kívánt fiókot.

Az e-mail fiók általános beállításának módosítása:

Az összes fiókra érvényes beállítások konfigurálásához nyissa meg az **Email** alkalmazást, majd érintse meg a **Menü ikon**  > **Beállítások** > **Általános beállítások** elemet. Ha csak egy adott fiókra vonatkozó beállításokat kíván módosítani, érintse meg a fiókot.

E-mail fiók törlése:



- Nyissa meg az **Email** alkalmazást, majd érintse meg a **Menü ikon**  > **Beállítások** > **Menü ikon**  > **Fiók törlése** elemet > érintsen meg egy törölni kívánt fiókot > érintse meg az **Eltávolítás** > **Igen** elemet.

A fiókok mappái

Nyissa meg az **Email** alkalmazást, majd érintse meg a **Menü ikont** , és válassza ki a **Mappák** lehetőséget.

Minden fiók tartalmaz egy Bejövő üzenetek, egy Kimenő üzenetek, egy Elküldött és egy Piszkozatok mappát. A fiók szolgáltatója által támogatott funkcióktól függően lehetnek további mappák is.

E-mail létrehozása és küldése

- 1 Új e-mail létrehozásához az **Email** alkalmazásban érintse meg az **Új**  elemet.
- 2 Adja meg az üzenet címzettjének címét. A szöveg beírása közben megjelennek a Telefonkönyvből a feltételeknek megfelelő címek. A különböző címzetteket pontosvesszővel válassza el egymástól.
- 3 Szükséges esetén fájlok csatolásához érintse meg a **Csatolmány**  elemet.
- 4 Írja be a tárgyat és az üzenetet.
- 5 Érintse meg a **Küldés**  elemet az üzenet elküldéséhez.

Ha nem csatlakozik hálózathoz, például ha repülési módban dolgozik, az elküldött üzeneteket a rendszer a Kimenő üzenetek mappában tárolja, amíg nem csatlakozik ismét a hálózathoz. Ha a Kimenő üzenetek mappában üzenet várakozik, az is megjelenik a Fiókok képernyőn.

E-mailek fogadása

Új bejövő e-mail érkezésekor a táblagép hangjelzéssel és rezgéssel értesíti (a megadott hang- és rezgésbeállításoktól függően), és egy értesítő ikon jelenik meg az állapotsávon.

Kamera

A Kamera alkalmazás megnyitásához érintse meg a **Kamera**  elemet a kezdőképernyőn.

A keresőképernyő







- 1 Tiszta nézet** – Megérintésével megjelenítheti a menüket a keresőképernyőn.
- 2 Kameraváltás** – Átváltás a hátlapi és az előlapi kamera között.
- 3 Mód** – Segítségével a felvételkészítési mód **Automatikus** vagy **Panoráma** módba állítható.
- 4 Beállítások** – Érintse meg az ikont a beállítások menü megnyitásához.
- 5 Galéria** – Érintse meg az utoljára készült fénykép megtekintéséhez. Így hozzáférhet a galériához és a tárolt fényképeket megtekintheti fényképezőgép üzemmódban is.
- 6 Videó mód** – Érintse meg egy videó rögzítésének megkezdéséhez.
- 7 Felvétel** – Fényképezés.
- 8 Kilépés** – Érintse meg a kamera bezárásához.

MEGJEGYZÉS: Fényképezés előtt ellenőrizze, hogy az objektív lencséje tiszta-e.

A speciális beállítások használata

A speciális opciók megnyitásához a keresőképernyőn érintse meg a  gombot.

	Kiválasztja a fénykép felbontását. Nagy felbontás kiválasztása esetén a fájl mérete megnő, így kevesebb fényképet tárolhat a memóriában.
	Fénykép készítése hangparanccsal.
	A rögzítés gomb lenyomásához kapcsolódó késleltetést állít be. Akkor hasznos, ha Ön is szerepel a fényképen.
	Megjeleníti a segédvonalakat, melyek segítenek a képek beállításában.
	Megnyitja a súgó útmutatót, amelyből megtudja, hogyan működnek a funkciók.

TIPP! Amikor kilép a kamera üzemmódból, bizonyos beállítások, például az időzítő, alapértelmezett értékre állnak vissza. Új fénykép készítése előtt ellenőrizze ezeket az opciókat.

Fényképezés

- 1 Nyissa meg a **Kamera** alkalmazást.
- 2 Fordítsa az objektívet a lefényképezni kívánt téma felé.
- 3 A fényképezéshez érintse meg a  elemet, vagy a képernyő bármely részét.

Nagyítás és kicsinyítés

Fénykép készítésekor vagy videó rögzítésekor a nagyításhoz helyezze két ujját a képernyőre, majd távolítsa el őket egymástól. A kicsinyítéshez közelítse egymás felé az ujjait.



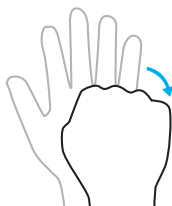
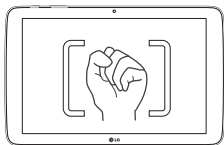

Kézmozdulat pillanatfelvételhez

A Kézmozdulat pillanatfelvétele funkcióval kézmozdulattal készíthet képet az előlapi kamera használatával. Kép készítéséhez emelje fel a kezét nyitott tenyérrel, amíg az előlapi kamera nem érzékeli és egy négyzet meg nem jelenik a képernyőn. Majd szorítsa ökölbe a kezét. Ekkor elindul az időzítő, hogy elég ideje legyen az elkészüléshez.



A fénykép elkészítése után

- 1 A legutoljára megjelenített fénykép megtekintéséhez érintse meg a rögzítés gomb mellett található előnézeti ikont.
- 2 Érintse meg a **Galéria** vagy **Fotók** elemet, majd nyomja meg az **OK** gombot.

	Fénykép szerkesztése.
	Új fénykép készítése azonnal.
	Megérintésével a jegyzetet elküldheti másoknak, vagy közösségi oldalakon is megoszthatja azt.
	A fénykép törléséhez érintse meg.



Érintse meg a további lehetőségek eléréséhez.



Érintse meg a fénykép kedvencekhez történő hozzáadásához.

TIPP! Ha rendelkezik fiókkal valamely közösségi oldalon, és beállította azt a táblagépén, megoszthatja fényképeit az ismerőseivel.

A következő lehetőségek megnyitásához érintse meg a **Menü** ikont .

SmartShare – Megérintésével a fényképet a SmartShare segítségével oszthatja meg másokkal.

Kép beállítása – Érintse meg a fénykép **Kezdőképernyő háttér**, **Névjegy kép**, **Zárt képernyő háttérképe** vagy **Háttérkép** való használatához.

Áthelyez – Érintse meg a fényképnek egy másik albumba való áthelyezéséhez.

Másolás – Érintse meg a kiválasztott fénykép másik albumba való másolásához.

Kliptálcára másolás – Érintse meg a fénykép Kliptálcára való másolásához és ottani tárolásához.

Diavetítés – Automatikusan sorban megjeleníti az aktuális mappa képeit.

Forgatás balra/jobbra

Kivág – Vágja körbe a fényképet. Jelölje ki a képernyőn a kivágni kívánt területet az ujjával.

Helység hozzáadása – Helységinformációk hozzáadása.



Átnevez – Érintse meg a kiválasztott fénykép nevének szerkesztéséhez.

Nyomtatás – A segítségével kinyomtathatja a képet.



Részletek – A képpel kapcsolatos további információk megjelenítése.

A mentett fényképek megtekintése



A mentett fényképekhez fényképezőgép módban férhet hozzá. Egyszerűen csak érintse meg a rögzítés gomb mellett található előnézet ikont, és megnyílik a Galéria.

- 1 Válassza ki a fényképek megtekintéséhez és/vagy szerkesztéséhez használni kívánt alkalmazást. Érintse meg a **Galéria**  vagy a **Fotók**  elemet.
- 2 Érintse meg az **OK** gombot.
 - Több kép megtekintéséhez görgessen balra és jobbra.
 - Nagyításhoz/kicsinyítéshez duplán érintse meg a képernyőt, vagy két ujjal húzza szét a képet (kicsinyítéshez közelítse az ujjait egymáshoz).

Videofelvétel készítése

- 1 Nyissa meg a **Kamera** alkalmazást.
- 2 Irányítsa az objektívet a rögzíteni kívánt téma felé.
- 3 A felvétel indításához érintse meg a  ikont.
- 4 Megjelenik egy időzítő, amely megmutatja a videó hosszát.
- 5 A felvétel leállításához érintse meg a képernyőn a  gombot.

TIPP!

- A felvétel szüneteltetéséhez érintse meg a  gombot.
- Ha videofelvétel közben képernyőképet szeretne készíteni, érintse meg a  gombot.

Az elmentett videók megtekintése

A videokamera üzemmódban elmentett videók megtekintéséhez érintse meg a rögzítés gomb mellett található előnézet ikont.

- 1 A keresőképernyőn érintse meg a rögzítés mellett található előnézet gombot.
- 2 Ekkor megnyílik a **Galéria** és a legutóbb készített videó. A többi videó megjelenítéséhez húzza ujját balra a képernyőn.
- 3 A videón található Lejátszás ikon  megérintésekor a rendszer automatikusan lejátssza a videót.

MEGJEGYZÉS: A videókat a Galéria és Fényképek alkalmazásokban tekintheti meg.

MEGJEGYZÉS: Ne nyomja meg túl erősen; az érintőképernyő elég érzékeny ahhoz, hogy finom, de határozott érintéseket is érzékeljen.

Galéria

A multimédiaifájlokat a belső memóriába mentheti, hogy az összes multimédia fájlhoz könnyen hozzáférhessen. Ezzel az alkalmazással megtekintheti multimédia fájljait, pl. a képeket és a videókat.

A kezdőképernyőn érintse meg az **Alkalmazások**  > **Alkalmazások** fül > **Galéria**  elemet.

A Galéria segítségével az összes kép- és videófájl kezelheti és megoszthatja.



MEGJEGYZÉS:

- A készülékre telepített szoftvertől függően vannak nem támogatott fájlformátumok.
- Előfordulhat, hogy a lejátszás nem lesz megfelelő, a fájl kódolási módjától függően.
- Ha a fájl mérete meghaladja a rendelkezésre álló memóriát, hiba léphet fel a fájlok megnyitásakor.

Képek megtekintése.

A **Galéria** alkalmazás  megnyitásakor megjelennek az elérhető mappák. Ha egy másik alkalmazás, pl. az E-mail, elment egy fényképet, a fájl tartalmazó Letöltések mappa létrehozása automatikusan megtörténik. Hasonlóan, egy képernyőkép rögzítésekor automatikusan megtörténik a Képernyőképek mappa létrehozása. Érintse meg a megnyitni kívánt mappát. A fényképek a létrehozás dátumának sorrendjében jelennek meg. Válassza ki a képet, amit teljes képernyőméretben kíván megtekinteni. Görgessen balra vagy jobbra a következő vagy az előző kép megjelenítéséhez.

Videók lejátszása

Nyissa meg a **Galéria** alkalmazást , majd válasszon ki egy albumot. A videofájlokon a rendszer megjeleníti a Lejátszás ikont . Érintéssel válasszon ki egy képet. Válassza ki az alkalmazást a lejátszáshoz (érintse meg a **Fotók** alkalmazást  vagy a **Videó** alkalmazást ), majd érintse meg az **OK** gombot – ekkor megkezdődik a videó lejátszása.

MEGJEGYZÉS:

- Amennyiben a videók lejátszásához a Videók alkalmazást használja, a képernyő fényerejének beállításához húzza felfelé vagy lefelé az ujját a képernyő bal oldalán. A hangerő állításához húzza felfelé vagy lefelé a képernyő jobb szélét.
- Amennyiben a videók lejátszásához a Videók alkalmazást használja, a gyors visszatekeréshez vagy előretekeréshez húzza balra vagy jobbra az ujját a képernyőn.

Képek és videók törlése

Az alábbi módszerek valamelyikét alkalmazza:

- Egy mappában érintse meg a  elemet, majd válassza ki a törölni kívánt fényképet és videókat, majd érintse meg a **Töröl** elemet. Ezután a megerősítéshez válassza az **Igen** lehetőséget.

- Egy fénykép vagy videó megtekintésekor érintse meg a  ikont, majd a megerősítéshez érintse meg az **Igen** lehetőséget.

Beállítás háttérképként

Fénykép megtekintésekor érintse meg a **Menü** ikon  > **Kép beállítása** elemet, majd válassza ki a **Kezdőképernyő háttér**, **Zárolt képernyő háttérképe** vagy **Háttérkép** elemet.

Diavetítés

Fényképeit megtekintheti diavetítés formájában albumonként, vagy készíthet akár összes fényképéből egyetlen diavetítést. A kezdőképernyőn érintse meg a **Galéria**  elemet.



- Érintse meg azt az albumot, amelyet meg szeretne tekinteni, majd érintse meg a **Menü** ikon  > **Diavetítés** elemet > válassza ki a megtekinteni kívánt képeket > válassza ki a **Következő** elemet > ellenőrizze a diavetítés beállításait > nyomja meg a **Kezdés** gombot.

Érintse meg a képernyő közepét a diavetítés megállításához.







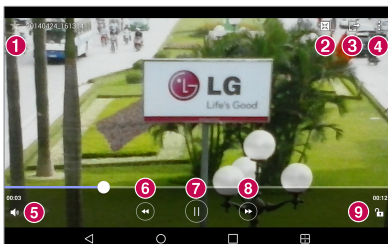

Videó

A táblagépe beépített videólejátszóval rendelkezik, amellyel összes kedvenc videóját lejátszhatja.

Videó lejátszása

- 1 A kezdőképernyőn érintse meg az **Alkalmazások**  > **Alkalmazások** fül > **Galéria**  elemet.
- 2 Válassza ki a lejátszani kívánt videót.





1	 Érintse meg, hogy a videót a kedvencek közé felvegye.
2	 Érintse meg a QSlide eléréséhez és a videónak egy kis ablakban történő megjelenítéséhez.
3	 Megérintésével a videót a SmartShare segítségével megoszthatja másokkal.
4	 Érintse meg a további lehetőségek eléréséhez.
5	 Érintse meg a videó hangerejének beállításához.
6	 Érintse meg és tartsa nyomva a 3 másodperces időközökkel történő visszatekeréshez. Érintse meg egyszer egy 10 másodperces visszatekeréshez.
7	 Érintse meg, ha szüneteltetni szeretné a videó lejátszását.
8	 Érintse meg és tartsa nyomva a 3 másodperces időközökkel történő előretekeréshez. Érintse meg egyszer egy 10 másodperces előretekeréshez.
9	 Érintse meg a videoképernyő lezárásához/feloldásához.

Nyomja meg a készülék jobb oldalán található hangerőgombokat a hangerő állításához a videó megtekintése közben.

Érintsen meg egy videót a listán és tartsa rajta az ujját, hogy elérhesse a következő opciókat: **Megoszt**, **Töröl**, **Átnevez** és **Részletek**.

TIPP! Videó nézése közben húzza ujját felfelé, illetve lefelé a képernyő bal oldalán a képernyő fényerejének módosításához. A hangerő változtatásához húzza ujját felfelé, illetve lefelé a képernyő jobb oldalán.



Zene

A táblagép beépített zenelejátszóval rendelkezik, amellyel lejátszhatja összes kedvenc zeneszámát. A zenelejátszónak a kezdőképernyőről történő eléréséhez érintse meg az **Alkalmazások**  > **Alkalmazások** fül > **Zene**  elemet.







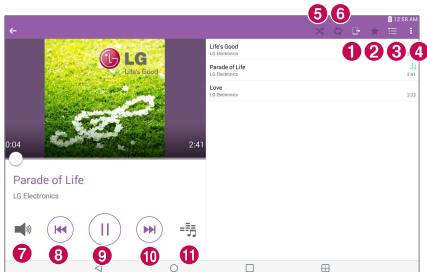

Zene átvitele a Média eszköz (MTP) használatával



- 1 Csatlakoztassa a táblagépet a számítógéphez az USB-kábellel.
- 2 Válassza ki a **Média eszköz (MTP)** lehetőséget. Táblagépe mint egy másik meghajtó fog megjelenni a számítógépen. A megtekintéshez kattintson a meghajtóra. Másolja át a fájlokat a számítógépről a meghajtó mappába.

Zeneszám lejátszása

- 1 A kezdőképernyőn érintse meg az **Alkalmazások**  > **Alkalmazások** fül > **Zene**  elemet.
- 2 Érintse meg a **Számok** fület.
- 3 Válassza ki a lejátszani kívánt zeneszámot.



1 	Megérintésével a videót a SmartShare segítségével megoszthatja másokkal.
2 	Érintse meg az aktuális szám kedvencként történő beállításához.
3 	Érintse meg a Most játszott lejátszási lista megtekintéséhez.
4 	Érintse meg a további lehetőségek eléréséhez.
5 	Megérintve beállíthatja a keverés módot.
6 	Megérintve beállíthatja az ismétlő módot.
7 	Érintse meg a hangerő beállításához.
8 	Érintse meg a zeneszám elejére való ugráshoz. Kétszeri megérintésével az előző zeneszámra ugorhat. Érintse meg és tartsa lenyomva a 3 másodperces visszatekeréshez.
9 	Megérintésével szüneteltetheti a lejátszást.

10 	Érintse az album vagy a lejátszási lista következő zeneszámának átugrásához. Érintse meg és tartsa lenyomva a 3 másodperces gyors előretekeréshez.
11 	Érintse meg a hangeffektus beállításához.

Nyomja meg a készülék bal oldalán található hangerőgombokat a hangerő zenehallgatás közben történő állításához.

A következő lehetőségek eléréséhez érintsen meg egy számot a listán és tartsa rajta az ujját: **Lejátsz**, **Lejátszási listához ad**, **Töröl**, **Megoszt**, **Részletek** és **Keresés**.



MEGJEGYZÉS:

- A készüléksoftvertől függően vannak nem támogatott fájlformátumok.
- Ha a fájl mérete meghaladja a rendelkezésre álló memóriát, hiba léphet fel a fájlok megnyitásakor.
- A zenefájlok szerzői joga nemzetközi egyezmények és állami szerzői jogvédelmi törvények szabályozása alatt állhat. Ezért elképzelhető, hogy a zene reprodukálásához vagy lemásolásához engedélyt, licenct kell vásárolnia. Bizonyos országokban az állami törvények tiltják a szerzői jog által védett anyagok magán célra történő lemásolását. Fájlok letöltése vagy másolása előtt ellenőrizze az adott országban érvényben lévő, az ilyen anyagok felhasználására vonatkozó törvényi előírásokat.

QuickMemo+





A QuickMemo+ funkcióval jegyzeteket és képernyőfelvételeket készíthet. Rögzítsen képernyőképeket, rajzoljon rájuk, majd a QuickMemo+ funkciót használva ossza meg őket családjával és barátaival.





Jegyzet készítése

- 1 Új jegyzet létrehozásához a kezdőképernyőn érintse meg a **QuickMemo+**  elemet, majd érintse meg a  gombot.
- 2 A szöveget a szavak közvetlen begépelésével, vagy a ceruza típusának vagy színének kiválasztását követően kézírással is szerkesztheti.
- 3 Az eseményre vonatkozó emlékeztető beállításához érintse meg az  lehetőséget.
- 4 Időjárási adatokat és helyadatokat is hozzáadhat a jegyzethez, ha van elérhető hálózat.

A QuickMemo+ lehetőségeinek használata

A következő opciók állnak rendelkezésre a képernyő felső részén található QuickMemo+ eszköztárban.

	Lehetővé teszi a korábbi műveletek visszavonását és megismétlését.
	Lehetővé teszi a szöveg bevitelét, illetve annak színének és elhelyezkedésének módosítását.
	Lehetővé teszi a szöveg kézírással történő bevitelét. Kiválaszthatja a ceruza típusát, annak vastagságát, áttetszőségét és színét.
	Törli a jegyzeteken végzett módosításokat.

	Elmenti a jegyzetet a QuickMemo+ alkalmazásban.
	Érintse meg a további lehetőségek eléréséhez.
	Lehetővé teszi, hogy emlékeztető értesítést állítson be egy eseményhez.
	Lehetővé teszi, hogy időjárási adatokat szűrjön be a jegyzetbe.
	Lehetővé teszi, hogy a GPS használatával helyadatokat szűrjön be a jegyzetbe.

Képernyőkép rögzítése a QuickMemo számára

- 1 Nyissa meg a QuickMemo+ funkciót, csúsztassa el lefelé az állapotsort, és érintse meg a  elemet.

VAGY

Nyomja meg egy másodpercre mindkét **Hangerő gombot**.

- 2 Válassza ki a kívánt menüpontot az eszköztárról, majd hozza létre a jegyzetet.
- 3 A jegyzet elmentéséhez érintse meg a  lehetőséget. A QuickMemo+ funkcióból bármikor kiléphet a **Vissza gomb**  megnyomásával.

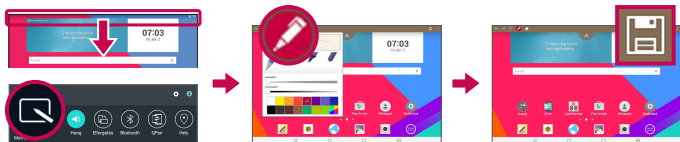

MEGJEGYZÉS: A QuickMemo+ funkció használatakor az ujjbegyével érintse meg a képernyőt. Ne a körmét használja.

QuickRemote



A QuickRemote univerzális távirányítóvá alakítja táblagépét, melyet otthoni TV-készülékéhez, Blu-ray vagy DVD.

MEGJEGYZÉS: A QuickRemote bizonyos készülékeken és területeken lehet, hogy nem elérhető.

A QuickRemote megnyitása és konfigurálása

- 1 A kezdőképernyőn érintse meg az **Alkalmazások**  > **Alkalmazások** fül > **QuickRemote**  elemet.

A QuickRemote kezdeti beállítását az Értesítések panelről is elvégezheti. Húzza le az Állapotsávot, érintse meg a **QuickRemote** ikont , majd érintse meg az **TÁVIRÁNYÍTÓ HOZZÁADÁSA** elemet.

- 2 Érintse meg a  **Nappali** elemet a szoba típusának kiválasztásához, majd érintse meg a  elemet az eszköz hozzáadásához.

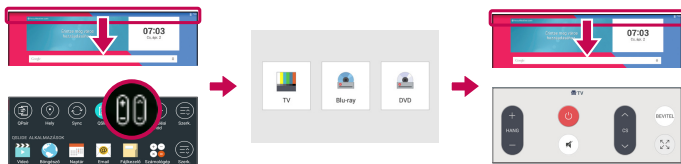

- 3 Válassza ki az eszköz típusát és márkáját, majd kövesse a képernyőn megjelenő utasításokat az eszköz(ök) konfigurálásához.

MEGJEGYZÉS: A QuickRemote ugyanúgy működik, ahogy a normál infravörös (IR) távirányítók az Ön régiójában illetve országában. Amikor a QuickRemote funkciót használja, ügyeljen, hogy ne takarja el a táblagép tetején található érzékelőt. A típustól, a gyártótól vagy szervizvállalattól függően előfordulhat, hogy ez a funkció nem támogatott.

A QuickRemote használata

- 1 Nyissa meg a **QuickRemote**  alkalmazást, majd válassza ki azt a szobát, ahova konfigurálni kívánja a távirányítót.
- 2 A képernyő bal oldalán található QuickRemote sávon a távirányító típusára vagy nevére kattintva válassza ki a kívánt távirányítót.
- 3 Érintse meg a megjelenő távirányító gombjait.

MEGJEGYZÉS: TV-távirányító hozzáadásakor a QuickRemote képes az INPUT (BEMENET) gomb használatával a megfelelő távirányító konfigurálására. Az INPUT (BEMENET) gombbal történő konfigurálásakor a TV bemeneti forrása is módosítható. A TV bemeneti forrásának visszaállításához érintse meg több alkalommal a QuickRemote-on lévő INPUT (BEMENET) gombot (a megnyomások számát a TV-készülékhez csatlakoztatott eszközök száma határozza meg).



QuickRemote opciók

A QuickRemote opciók menüjének megnyitásához érintse meg a **Menü** ikont , majd válassza ki a kívánt opciót.

MEGJEGYZÉS: Ha a háttérben zenelejátszás megy, akkor bármelyik QuickRemote gombbal lenémítható a hang egy másodpercre.

Ébresztés







Az ébresztés beállítása

- 1 A kezdőképernyőn érintse meg az **Alkalmazások**  > **Alkalmazások** fül > **Óra**  >  elemet.
- 2 Állítsa be a kívánt ébresztési időt.
- 3 Állítsa be a következőket: **Ismétlés**, **Késleltetés időtartama**, **Ébresztéskor rezegjen**, **Ébresztés hangja**, **Ébresztés hangja**, **Automatikus alkalmazásindító**, **Puzzle lezárás** és **Jegyzet**.
- 4 Érintse meg a **Mentés** gombot.



MEGJEGYZÉS: Az ébresztések listáján található ébresztési beállítások módosításához érintse meg a **Menü** ikont , majd válassza ki a **Beállítások** elemet.

Számoló gép

A számológép használata

- 1 A kezdőképernyőn érintse meg az **Alkalmazások**  > **Alkalmazások** fül > **Számoló gép**  elemet.
- 2 A számbillentyűk megérintésével írhatja be a számokat.
- 3 Egyszerű számítások végzéséhez érintse meg a megfelelő funkciót (, ,  vagy ) , majd az  jelet.



MEGJEGYZÉS:

- Összetettebb számításokhoz érintse meg a **Menü** ikont , válassza ki a **Tudományos számológép** elemet, majd válassza ki a kívánt műveletet (ha a számológépet álló módban nézi).
- A számológép előzményeinek megtekintéséhez érintse meg a **Menü** ikon  > **Számítási előzmények** elemet.

Naptár

A táblagéphez hozzáadott és a szinkronizáláshoz beállított fiókokban található események a Naptár alkalmazásban tekinthetők meg.

Új esemény felvétele a naptárba

- 1 A kezdőképernyőn érintse meg az **Alkalmazások**  > **Alkalmazások** fül > **Naptár**  elemet.
- 2 A naptárnézet módosításához (Nap, Hét, Hónap, Év, Napirend) érintse meg a bal felső sarokban található menüt.
- 3 Érintse meg a dátumot, melyet hozzá kíván adni egy eseményhez, majd érintse meg a  elemet.
- 4 Érintse meg a **Név** opciót, majd írja be az esemény nevét.
- 5 Érintse meg a **Hely** mezőt, és adja meg a helyet. Ellenőrizze a dátumot, és adja meg az esemény kezdetének és végének időpontját.
- 6 Ha megjegyzést kíván az eseményhez fűzni, érintse meg a **Leírás** mezőt, és adja meg a részleteket.
- 7 Ha azt szeretné, hogy az ébresztés ismétlődjön, állítsa be az **ISMÉTLÉS** funkciót, és szükség szerint az **EMLÉKEZTETŐK** funkciót is.
- 8 Érintse meg a **Mentés** opciót, hogy az eseményt elmentse a naptárba.

MEGJEGYZÉS: Érintsen meg hosszan egy helyet a naptárban, hogy gyorsan elmenthessen egy naptári eseményt az adott dátumhoz. Egyszerűen adja meg az esemény nevét és időpontját, majd érintse meg a **Mentés** lehetőséget. Ha további információkat akar megadni, érintse meg a **Részletek** lehetőséget, de később is frissítheti az esemény részleteit.

A naptárnézet módosítása

Függetlenül attól, hogy éppen hol tartózkodik a naptárban, a naptárnézetet bármikor könnyedén módosíthatja. A naptárnézetek menü megjelenítéséhez egyszerűen csak érintse meg a címsor bal felső sarkában lévő  elemet, vagy a képernyő bal oldalán húzza el az ujját balról jobbra. Érintse meg a **Nap, Hét, Hónap, Év** vagy **Napirend** elemet.

Feladatok

A Feladatok alkalmazást szinkronizálhatja a MS Exchange fiókjával. A feladatokat a táblagéperől, MS Outlook fiókból vagy MS Office Outlook Web Access fiókból is létrehozhatja és kezelheti.

- 1 A kezdőképernyőn érintse meg az **Alkalmazások**  > **Feladatok**  gombot.
- 2 Érintse meg a **Feladat hozzáadása** ikont  (a képernyő jobb felső sarkában).
- 3 Adja meg a megfelelő adatokat a **Tárgy**, **KEZDŐ DÁTUM**, **ESEDÉKESSÉG DÁTUMA**, **LEÍRÁS**, **ISMÉTLÉS** és **EMLÉKEZTETŐ** mezőkben.
- 4 Érintse meg a **Mentés** gombot.

Fájlkezelő

A Fájlkezelő alkalmazás lehetővé teszi a belső/külső tárhelyen lévő fájlok kezelését.







A Fájlkezelő segítségével egyszerűen tekintheti meg és kezelheti a fájlokat. Egyszerűen csak érintsen meg egy fájl típust (Minden fájl, Zenefájlok, Képfájlok, Videófájlok, Dokumentum-fájlok vagy Felhőfájlok), majd a fájlok megkereséséhez érintse meg a szükséges mappákat.

A Fájlkezelő alkalmazás megnyitásához

- A kezdőképernyőn érintse meg az **Alkalmazások**  > **Alkalmazások** fül > **Fájlkezelő**  elemet.

Fájlkezelő opciók

A következő lehetőségek eléréséhez nyissa meg a **Fájlkezelő** alkalmazás > **Minden fájl** > **Belső tárhely** elemét (a képernyő felső részén található):

	Lehetővé teszi a Fájlkezelő QSlide ablakban történő megnyitását.
	Lehetővé teszi a fájlok vagy információk keresését.
	Lehetővé teszi egy új mappa létrehozását.
	Lehetővé teszi fájloknak és mappáknak másik mappába történő áthelyezését.
	Lehetővé teszi fájloknak és mappáknak másik mappába történő másolását.
	Lehetővé teszi fájlok és mappák törlését.
	Lehetővé teszi a további lehetőségek elérését.

Diktafon

A diktafonnal hangjegyzeteket vagy egyéb hangfájlokat is rögzíthet.

Hangfelvétel készítése

- A kezdőképernyőn érintse meg az **Alkalmazások**  > **Alkalmazások fül** > **Diktafon**  elemet.

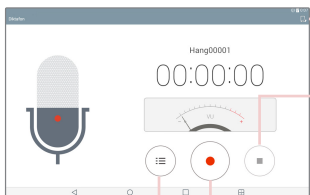

Érintse meg a felvételek mentési helyének kiválasztásához.

Érintse meg a felvétel befejezéséhez.



Érintse meg a felvétel elindításához.

Érintse meg a felvételek listájának megtekintéséhez.

MEGJEGYZÉS: Érintse meg a  felvételek listájának eléréséhez. Meghallgathatja a tárolt hangfelvételeket. Előfordulhat, hogy a felvétel rendelkezésre álló ideje eltér a tényleges felvételi időtől.

Hangjegyzetek kezelése

A Hangrögzítő képernyőjén:



- A hangjegyzet elérhető lehetőségekkel történő megosztásához érintse meg a **Megoszt** ikont .
- A törölni kívánt hangjegyzetek kiválasztásához érintse meg a **Töröl** ikont .

- A helyi menü megjelenítéséhez érintsen meg egy hangjegyzetet, majd tartsa lenyomva. A helyi menüben a következő lehetőségek közül választhat: **Megoszt**, **Töröl**, **Átnevez**, **Sorrend** vagy **Részletek**.



POLARIS Office 5

A Polaris Office 5 olyan professzionális mobil irodai megoldás, mellyel mobil eszközökkel bárhol és bármikor kényelmesen megjeleníthet különböző típusú dokumentumokat, így Word, Excel és PowerPoint fájlokat.

Új dokumentum létrehozása

- 1 A kezdőképernyőn érintse meg az **Alkalmazások**  > **Alkalmazások** fül > **POLARIS Office 5**  elemet.
- 2 Regisztrálja az e-mail címét a Felhasználói regisztráció oldalon.

MEGJEGYZÉS: A **Mégse** gomb megérintésével figyelmen kívül hagyhatók a regisztrációs információk.

- 3 Érintse meg a  elemet új dokumentum létrehozásához.
- 4 A legördülő listán érintse meg a dokumentum fajtáját, majd válasszon sablont.
- 5 Vigye be a dokumentumba a kívánt tartalmat a képernyő felső részén található eszközök és a képernyőn megjelenő billentyűzet segítségével.
- 6 Miután befejezte a munkát a dokumentumon, érintse meg a (képernyő bal felső sarkában található)  elemet, majd a mentéshez érintse meg a **Mentés** (vagy új dokumentumnév megadásához a **Mentés másként**) elemet.
- 7 Írja be a dokumentum nevét, majd érintse meg a **Mentés** gombot.

Dokumentum megtekintése és szerkesztése a készüléken

A felhasználó a mobil készülékén egyszerűen megjeleníthet egy sor fájltypust, így Microsoft Office dokumentumokat és Adobe PDF fájlokat.

- 1 Nyissa meg a **POLARIS Office 5** alkalmazást, majd keressen meg egy dokumentumot.
- 2 Érintse meg a megtekinteni vagy szerkeszteni kívánt dokumentumot.
A dokumentumok Polaris Office 5 alkalmazással történő megjelenítése során azok elrendezése és a bennük levő objektumok nem változnak az eredetihez képest.
- 3 A dokumentum szerkesztéséhez érintse meg a  gombot.

Google+

A Google+ alkalmazás révén folyamatos kapcsolatot tarthat másokkal a Google közösségi hálózati szolgáltatásának segítségével.

A kezdőképernyőn érintse meg az **Alkalmazások**  > **Alkalmazások** fül > **Google**  > **Google+**  elemet.

MEGJEGYZÉS: Előfordulhat, hogy az alkalmazás régiónként vagy szolgáltatónként nem elérhető.

LG SmartWorld

Az LG SmartWorld izgalmas tartalmak – betűtípusok, témák, játékok, alkalmazások – széles választékát biztosítja az Ön számára.

Hogyan érhető el az LG SmartWorld a táblagépről?

- 1 Érintse meg:  >  > **Alkalmazások**, érintse meg a  ikont, és megnyílik az LG SmartWorld.

2 Válassza ki országát, és jelentkezzen be.

3 Töltse le a kívánt tartalmat.

* A mobilhálózat használata esetén a szolgáltatója az előfizetésének megfelelően díjat számlázhat fel az adatforgalomért.

* Előfordulhat, hogy az LG SmartWorld nem minden szolgáltatónál vagy országban elérhető.

MEGJEGYZÉS: Mi a teendő, ha nem látható a ikon?

1 Mobil webböngésző segítségével nyissa meg az LG SmartWorld (www.lgworld.com) oldalt, és válassza ki az országot.

2 Töltse le az LG SmartWorld alkalmazást.

3 Futtassa és telepítse a letöltött fájlt.

4 Nyissa meg az LG SmartWorld alkalmazást a  ikon megérintésével.

Speciális előnyök kizárólag az LG SmartWorld szolgáltatásban

1 Alakítsa okostelefonját a saját stílusának megfelelően. Alkalmazza továbbá az LG SmartWorld szolgáltatás által biztosított kezdőlaptémákat, illetve a billentyűzettémákat és betűtípusokat. (Ez a szolgáltatás azonban készülékspecifikus. Kérjük, ellenőrizze az LG SmartWorld weboldalán, hogy az adott téma alkalmazható-e vagy sem.)









2 Élvezze az LG SmartWorld speciális szolgáltatásait. Csatlakozzon állandó promócióinkhoz.

Az internet

Böngésző

Az alkalmazás az internet böngészésére alkalmas. A böngésző a játékok, a zene, a hírek, a sport, a szórakozás stb. színes világát hozza el egyenesen a táblagépre, legyen bárhol, és bármilyen érdeklődési körrel.

A kezdőképernyőn érintse meg az **Alkalmazások**  > **Alkalmazások** fül > **Böngésző**  elemet.

	Érintse meg a QSlide alkalmazást annak elindításához.
	Érintse meg a gombot az előző oldalra történő visszalépéshez.
	Érintse meg a gombot a jelenlegi oldal után megnyitott honlap ismételt megnyitásához. Ez pontosan az ellentéte annak, ami a Vissza gomb  megnyomásakor történik, azaz az előző oldalra történő ugrással ellentétes művelet.
	Érintse meg az aktuális oldal frissítéséhez vagy leállításához.
	Érintse meg a kezdőlapra ugráshoz.
	Érintse meg a könyvjelzők eléréséhez.
	Érintse meg a további lehetőségek eléréséhez.



Oldal megnyitása

- Az új oldal megnyitásához érintse meg a böngésző felső részén található  gombot.
- Egy másik weboldal megnyitásához és megtekintéséhez érintse meg a böngésző felső részén található fület.

Könyvjelzők

Könyvjelzővel megjelölt oldal megnyitásához érintse meg a böngésző eszköztárának  elemét, és válasszon egy elemet.

Előzmények

A nemrégiben meglátogatott weboldalak valamelyikének megnyitásához érintse meg a Böngésző eszköztárának  elemét, majd válassza ki az **Előzmények** fület. Az előzmények törléséhez érintse meg a  elemet.

Az olvasó mód használata



A táblagép egyszerűsített nézetben jeleníti meg a weboldalak tartalmát a könnyebb olvashatóság érdekében.

A hírek és a blogok, illetve egyéb cikkeket tartalmazó oldalak a figyelmet elterelő dolgok nélkül olvashatók – az olvasó mód segítségével zavartalanul olvashat.

Érintse meg a  elemet az URL webcímsávon az olvasó mód aktiválásához.

A QSlide használata

Ezzel a funkcióval kapcsolódhat az internethez úgy, hogy az aktuális alkalmazást nem kell bezárnia.

A tartalom megtekintése közben érintse meg a  elemet. Ekkor a táblagépén lévő egyéb információk között is tallózhat. Ha teljes képernyőn kívánja megjeleníteni a böngészőt, érintse meg a  jelet.

Fájlok letöltése

A Letöltések alkalmazás segítségével megnézheti, milyen fájlokat töltött le.

A kezdőképernyőn érintse meg az **Alkalmazások**  > **Alkalmazások** fül > **Letöltések**  elemet.

Chrome

Az információk megkereséséhez és a weboldalak böngészéséhez a Chrome böngészőt használja.

A kezdőképernyőn érintse meg az **Alkalmazások**  > **Alkalmazások** fül > **Chrome**  elemet.

MEGJEGYZÉS: Előfordulhat, hogy az alkalmazás régióként vagy szolgáltatóként nem elérhető.

Weboldalak megtekintése

Érintse meg a címsort (a képernyő felső részén), adja meg egy weboldal címét vagy írjon be egy keresőkifejezést, majd érintse meg a billentyűzetten található  ikont.

Oldal megnyitása

- Az új oldal megnyitásához érintse meg a böngésző felső részén található  gombot.
- Egy másik weboldal megnyitásához és kiválasztásához érintse meg a böngésző felső részén található fület.

Keresés az interneten hang alapján

Érintse meg a címezőt, érintse meg a  jelet, mondja ki a kulcsszót, majd válasszon egyet a megjelenő felkínált kulcsszavak közül.

MEGJEGYZÉS: Előfordulhat, hogy a funkció régióként vagy szolgáltatóként nem elérhető.

Szinkronizálás más eszközökkel

Szinkronizálja a nyitott lapokat és könyvjelzőket a Chrome böngészővel más eszközökön való használatra akkor, amikor azonos Google fiókkal van bejelentkezve.

Más eszközökön megnyitott fülek megtekintéséhez érintse meg a **Menü** ikon  > **Mostanában megjelenített lapok** elemet. Az összes eszközön be kell jelentkeznie ugyanabba a Google-fiókba. Válasszon ki egy weboldalt a megnyitáshoz.

Könyvjelzők hozzáadása és megtekintése

A könyvjelzők hozzáadásához a címsorban érintse meg a  elemet.

Könyvjelzővel megjelölt oldal megnyitásához érintse meg a **Menü** ikon  > **Könyvjelzők** elemet, majd válassza ki a kívánt elemet.

Chrome opciók menü

A következő lehetőségek eléréséhez érintse meg a **Menü** ikont .

- **Új lap** – Érintse meg egy új lap megnyitásához.
- **Új inkognitólap** – Érintse meg új inkognitó lap megnyitásához.
- **Könyvjelzők** – Megjeleníti a könyvjelzővel ellátott weboldalakat.
- **Mostanában megjelenített lapok** – Megjeleníti a más eszközökön megnyitott weboldalakat.
- **Előzmények** – Megjeleníti a böngészési adatokat (felkeresett weboldalak).
- **Megosztás...** – Lehetővé teszi a weboldal megosztását.
- **Nyomtatás...** – Lehetővé teszi a weboldal nyomtatását. Válassza ki, hogy a készülék automatikusan keressen-e nyomtatót a hálózaton vagy Ön szeretne manuálisan megadni egyet.
- **Keresés ezen az oldalon** – Szövegre kereshet rá az aktuális weboldalon.

- **Hozzáadás a kezdőképernyőhöz** – Lehetővé teszi egy, a jelenlegi oldalra mutató hivatkozás elhelyezését a Kezdőképernyőn.
- **Asztali webhely kérése** – Jelölje be, hogy hozzáférjen az asztali webhelyekhez, amikor weboldalakat tekint meg a táblagépen.
- **Beállítások** – Módosíthatja a Chrome alkalmazással kapcsolatos beállításokat.
- **Súgó és visszajelzés** – Információkat jelenít meg a Chrome alkalmazás táblagépen történő használatáról, továbbá lehetőséget nyújt, hogy visszajelzést küldjön a Chrome fejlesztői számára.

A Beállítások menü megnyitása

1 A kezdőképernyőn érintse meg az **Alkalmazások**  > **Alkalmazások** fül > **Beállítások**  elemet.

VAGY

A kezdőképernyőn érintse meg és tartsa lenyomva a **Legutóbbi alkalmazás gomb**  > **Rendszerbeállítások** elemet.

2 Válasszon egy beállítási kategóriát, majd állítsa be a kívánt opciót.

VEZETÉK NÉLKÜLI HÁLÓZATOK

Wi-Fi

Wi-Fi – Bekapcsolja a Wi-Fi funkciót, hogy csatlakozhasson az elérhető Wi-Fi hálózatokhoz.

Megjelenik az elérhető Wi-Fi hálózatok listája. A csatlakozáshoz érintse meg az egyiket.

MEGJEGYZÉS: Az elérhető Wi-Fi hálózatok megkereséséhez érintse meg a **Keresés** gombot.

A következő lehetőségek eléréséhez érintse meg a Wi-Fi menü **Menü** ikonját .

Wi-Fi hozzáadása – Új Wi-Fi hálózat manuális hozzáadása.



Elementett Wi-Fi – Elfelejteti az elementett Wi-Fi hálózatot.

Haladó Wi-Fi beállítások – Hozzáférés a haladó Wi-Fi beállításokhoz.

Interaktív oktatóprogram – Hasznos, a Wi-Fi funkcióra vonatkozó oktatóprogramokat jelenít meg.

TIPP! Hozzájutás a MAC-címhez

Bizonyos vezeték nélküli hálózatok MAC-cím szűréssel vannak ellátva, melyekhez csak úgy tud csatlakozni, ha táblagépének MAC-címét beírja az útválasztóba.

A MAC-címet a következő felhasználói felületen találja: A kezdőképernyőn érintse meg az **Alkalmazások**  > **Beállítások**  > **Wi-Fi** > **Menü** ikon  > **Haladó Wi-Fi beállítások** > **MAC cím** elemet.

Bluetooth

Kapcsolja a Bluetooth vezeték nélküli funkciót be- vagy ki, a Bluetooth használatához. A Bluetooth bekapcsolásával más Bluetooth készülékekkel párosíthatja a táblagépet és csatlakozhat azokhoz.

A következő lehetőségek eléréséhez érintse meg a Bluetooth menü **Menü** ikonját .

A táblagép nevének szerkesztése – A párosítás vagy csatlakoztatás közben a készülék egyszerűbb azonosítása érdekében átírhatja a táblagép nevét. Adj meg a táblagép új nevét, majd érintse meg a **Mentés** gombot.

Láthatóság időtúllépése – Beállíthatja, hogy mennyi ideig láthatják más Bluetooth készülékek a táblagépet párosítás és csatlakozás céljából.

A következők közül választhat: **2 perc**, **5 perc**, **1 óra** vagy **Soha nincs időtúllépés**.

A fogadott fájlok megjelenítése – Megjeleníti a Bluetooth kapcsolaton keresztül kapott fájlokat.

Interaktív oktatóprogram – Hasznos, a Bluetooth funkcióra vonatkozó oktatóprogramokat jelenít meg.

Adatfelhasználás

Egy kiválasztott időszak adatforgalmi adatait jeleníti meg. Egy adott alkalmazás adatforgalmi adatainak megjelenítéséhez érintsen meg egy alkalmazást a listából.

További...

Lehetővé teszi további vezeték nélküli beállítások és hálózati beállítások konfigurálását.

Repülési mód

Miracast – A táblagép képernyőjének és hangjának vezeték nélküli tükrözését teszi lehetővé egy Miracast hardverkulcsra vagy TV készülékre.

SmartShare Beam – Lehetővé teszi, hogy multimédiás tartalmakat fogadjon LG telefonokról és táblagépekről a SmartShare Beam kapcsolaton keresztül.

LG PC Suite – Lehetővé teszi, hogy zenéket és képeket küldjön át egy számítógép és a táblagép között a Wi-Fi kapcsolaton keresztül.

Média-kiszolgáló – Lehetővé teszi médiatartalmak megosztását a közeli eszközökkel DLNA-n keresztül.

VPN – A korábban konfigurált virtuális magánhálózatok (VPN) megjelenítése. Különböző típusú VPN hálózatok hozzáadására van lehetőség.

MEGJEGYZÉS: Az adattárolás előtt be kell állítania egy képernyőzároló PIN kódot, Jelszót vagy Feloldási mintát.

ESZKÖZ

Hang

Hang profilok – A hangprofil beállítása **Hang, Csak rezgő** vagy **Ne zavarjon** értékre.

Hangerő – Segítségével beállítható az **Értesítési hang, Érintési visszajelzés és rendszer**, továbbá a **Zene, videó, játékok és más média** hangereje.

Rezgés erősség – Lehetővé teszi a hívások, értesítések és érintés visszajelzés esetén a rezgés erősségének beállítását.

Értesítési hang – Az alapértelmezett értesítési csengőhang beállítása.

Ne zavarjon – A segítségével beállíthat egy ütemtervet, amikor nem szeretné, hogy az értesítések megzavarják. Lehetővé teszi annak megadását, hogy adott funkciók „Csak prioritást élvező” beállítás mellett jelezhessenek.

Képernyő zárolása – Lehetővé teszi annak megadását, hogy megjelenjenek-e értesítések a lezáró képernyőn.

Alkalmazások – Lehetővé teszi annak megadását, hogy az alkalmazások megjelenítsenek-e értesítéseket, és beállíthat alkalmazásokat, melyek a Ne zavarjon funkció „Csak prioritást élvező” beállítása mellett értesítéseket jeleníthetnek meg.

Érintési hangok – Hang lejátszása a táblagépen, gombok, ikonok és egyéb, érintésre reagáló képernyőelemek megérintésekor.

Képernyőzárolási hangok – Hang lejátszása a táblagépen, képernyőzár bekapcsolásakor és feloldásakor.

Koppintásra rezeg – Lehetővé teszi a táblagép rezgésének beállítását a képernyő megérintésére.

Kijelző

Kezdőképernyő

Téma - Az eszköz képernyőtémájának beállítása.

Háttérkép - A kezdőképernyőn használandó háttérkép beállítása.

Kijelző effekt - A képernyők váltására szolgáló ujjmozdulat effektjének beállítása.

Kezdőképernyő körkörös görgetése - Jelölje be a kiindulási képernyők folyamatos görgetéséhez, feleslegessé téve a visszafelé görgetés a lista végének elérésekor.



Kezdőlap mentés és helyreállítás - Lehetővé teszi alkalmazások és widgetek konfigurációinak, illetve témáknak a mentését és helyreállítását.

Súgó - A Kezdőképernyővel kapcsolatos információkat jelenít meg.

Képernyő zárolása

Válassza ki a képernyőzárát - Képernyőzár típusának beállítása a táblagép biztonsága érdekében.

MEGJEGYZÉS: A Lollipop OS operációs rendszerre való frissítés után a képernyőzárhoz csak a Feloldási minta, PIN kód, és a Jelszó lehetőségek választhatók.

Ebben az esetben navigáljon az **Alkalmazások**  > **Beállítások**  > **Biztonság** > **Tanúsítványok törlése** elemhez a biztonsági tanúsítványok törléséhez, majd állítsa be a képernyőzárát.

Vegye figyelembe, hogy a tanúsítványok törlésekor az összes előzetesen telepített biztonsági tanúsítvány is törlődik.

Smart Lock - Ezen funkció segítségével beállíthatja, hogy a táblagép ne kerüljön zárolásra egy megbízható Bluetooth eszköz csatlakoztatásakor, amikor olyan ismert helyen tartózkodik, mint az otthona vagy a munkahelye, illetve amikor a készülék felismeri az Ön arcát.

Kijelző effekt – A képernyő elhúzásakor megjelenített kijelző effekt opciók beállítása.

Háttérkép – A képernyőzár háttérképének beállítása. Válassza ki a **Galéria** vagy a **Háttérkép galéria**.

Parancsikon – Lehetővé teszi a parancsikonok megváltoztatását a Húzza képernyőzáron.

Tulajdonos információ – Lehetővé teszi, hogy megjelenítse az elérhetőségi adatokat a zárolt képernyőn, arra az esetre, ha a táblagép elveszne.

Időzítő zár – Beállíthatja, hogy a képernyő mennyi ideig tartó tétlenség után zárolja magát automatikusan.

A bekapcsoló gomb azonnal lezár – Jelölje be ezt az opciót, ha szeretné, hogy a képernyő azonnal lezáródjon a Be-/kikapcsolás gomb/Lezárás gomb megnyomására. Ez a beállítás felülbírálja a Biztonság zár időzítő beállítást.

Fényerő – A képernyő fényerejének beállítása. Érintse meg az **Éjszakai fényerő** elemet, melynek segítségével beállíthatja, hogy a fényerő 00:00 és 06:00 között automatikusan 0%-ra kapcsoljon.

Képernyő idő – A képernyő automatikus kikapcsolása előtt eltelt idő beállítása.

Képernyő-kikapcsoló effektus – A képernyő kikapcsolásakor használt képernyő-kikapcsolási effektus beállítása.

Képernyő auto fordítása – Beállíthatja az automatikus tájolásváltást a táblagép elfordításakor.

Álmodozás – A funkció be-/kikapcsolásához érintse meg a  gombot. Bekapcsolt állapotban megjelenik a képernyővédő, ha a táblagép készenléti módban van a dokkolón és/vagy a töltőn. Válasszon az **Óra** vagy a **Google Fotók** lehetőségek közül.

MEGJEGYZÉS: Képernyővédő használata esetén előfordulhat, hogy a töltés lassabban halad.

Betűtípus – A kijelző betűtípusának módosítása.

Betűméret – A kijelzőn megjelenő betűk méretének módosítása.

Intelligens képernyő – Nem engedi, hogy a kijelző lekapcsoljon, amíg a készülék azt érzékeli, hogy a képernyőt nézi.

Előlapú érintőgombok – Lehetővé teszi annak beállítását, hogy mely Kezdőlap érintőgombok jelenjenek meg, illetve beállíthatja azok pozícióját a sávon. Ezen felül a szín és a háttér beállítását is lehetővé teszi.

Mozgásérzékelő kalibrálás – Lehetőséget ad az érzékelő dőlési és sebességi pontosságának javítására.

Tárhely

BELSŐ TÁRHELY - Megjeleníti a készülékben levő összes helyet, és felsorolja, hogy milyen típusú adatok használják a tárhelyet.

SD KÁRTYA - Megjeleníti a microSD kártyán lévő teljes memóriahelyet.

Helyezzen be SD-kártyát/SD kártya eltávolítása - Csatlakoztatja a microSD-kártyát a táblagéphez, és eltávolítja azt abból, lehetővé téve ezáltal, hogy hozzáférjen az azon tárolt adatokhoz, megformázza a kártyát, illetve biztonságosan eltávolítsa azt. Ez a beállítás halvány, ha nincs behelyezett microSD kártya, ha már eltávolította azt, illetve ha a microSD kártyát a számítógépéhez csatlakoztatta.

SD kártya törlése – A microSD kártya teljes tartalmának végleges törlése és előkészítés a táblagéppel való használatra.

Akkumulátor

AKKUMULÁTOR INFORMÁCIÓ – A készülék funkcióihoz használt akkumulátor-teljesítmény kijelzése. Az akkumulátor szintje százalékban jelenik meg. Kijelzésre kerül a hátralévő használat ideje is.

Akkumulátor használata – Az akkumulátor használatának megtekintése.

Az akkumulátor százalékos töltöttségi foka az állapotsávon – Az állapotsávon megjeleníti az akkumulátor százalékos töltöttségét.

Energiatakarékosság – Az akkumulátor kezelése az energiatakarékos elemek beállításával. Érintse meg a  funkció be-/kikapcsolásához. Érintse meg az **Energiatakarékosság** elemet a következő lehetőségekhez.

- **ENERGIATAKARÉKOS ÜZEMMÓD BEKAPCSOLÁSA:** Beállíthatja azt az akkumulátor töltöttségi szintet, amikor az energiatakarékossági funkció bekapcsol. Választási lehetőségek: Azonnal, 5% akkumulátoron vagy 15% akkumulátoron.

Súgó – Az elem megérintésével az Energiatakarékosság funkcióval kapcsolatos tippeket jeleníthet meg.

Smart cleaning

A nem használt alkalmazások, a mentett fájlok vagy az internetről letöltött ideiglenes fájlok kezelését teszi lehetővé.

Alkalmazások

Megjeleníti az alkalmazások listáját, például a jelenleg futó vagy letöltött alkalmazást.

A képernyő tetején lévő három fül megtekintéséhez húzza balra vagy jobbra ujját a képernyőn, hogy részletes információkat tekintsen meg a **LETÖLTVE**, **SD KÁRTYÁN**, **FUTÓ ALKALMAZÁSOK** alkalmazásról.

További információk megtekintéséhez érintsen meg egy bejegyzést, a lekapcsoláshoz pedig érintse meg a **Leállítás** (vagy **Leállít**) elemet, majd nyomja meg az **OK** gombot.

Kettős ablak

Megosztott nézet – Lehetővé teszi, hogy a készülék automatikus kettős ablakot nyisson meg, amikor a teljes képernyőn megérint egy hivatkozást, vagy megérinti egy email valamely csatolmányát (csak képekre vonatkozik).

Súgó – További információkat jelenít meg a Kettős ablak funkcióval kapcsolatban.

SZEMÉLYES

Felhő

Egy felhőfiók hozzáadásához érintse meg a **Fiók hozzáadása** elemet. Ebből a menüből érheti el felhőfiókjait. Fájlok feltöltéséhez érintse meg a **Menü** ikont .

Felhasználó

Ezen menü segítségével az Ön által létrehozott aktuális felhasználókat tekintheti meg.

Felhasználók hozzáadása zárolt táblagépnél – Új felhasználó hozzáadását teszi lehetővé a táblagép zárolt állapotában.

Felhasználó hozzáadása – Lehetővé teszi új fiók hozzáadását a táblagéphez, valamint a többfelhasználós funkció használatát.

Hely

Mód

Nagy pontosság (GPS és hálózatok) – GPS és Wi-Fi-hálózatok használata a pozíció meghatározásához.

Akkumulátor-kímélés (csak hálózatok esetében) – Wi-Fi-hálózatok használata a pozíció meghatározásához.

Csak eszközérzékelők (Csak GPS) – A GPS használata tartózkodási helyének meghatározásához.

LEGUTÓBBI HELY LEKÉRDEZÉSE – Megjeleníti azokat az alkalmazásokat, amelyek az utóbbi időben az Ön pozíciójára vonatkozó információt kértek.

Kamera – Lehetővé teszi a készülék számára, hogy a fényképeket és a videókat pozícióadatokkal lássa el.

Vibrálásmegelőzés – A frekvencia beállítása a kamera előnézeti képernyője villódzásának elkerülése érdekében. A következők közül választhat: **Auto, 50 Hz** vagy **60Hz**.

Google Tartózkodási Hely Jelentése – Megtekintheti a Google tartózkodási hellyel kapcsolatos beállításokat.

Biztonság

Tablet titkosítása – Lehetővé teszi a táblagépen lévő adatok titkosítását. A táblagép bekapcsolásakor meg kell adnia egy PIN kódot vagy jelszót a készülék feloldásához.

SD kártya titkosítása – Lehetővé teszi a MicroSD kártyán lévő adatok titkosítását.

Bevitelkor látható jelszó – Az elrejtett jelszó éppen megadott karakterének megjelenítése.

Eszközkezelők – Táblagép eszközekezelőinek megtekintése vagy deaktiválása.

Ismeretlen források – Lehetővé teszi a nem Play Áruházból származó alkalmazások telepítését.

Alkalmazások ellenőrzése – Az esetlegesen káros alkalmazások tiltása, vagy figyelmeztetés ezek telepítése előtt.

Tárhelytípus – Megjeleníti a tárhely típusát a tanúsítványokhoz.

Megbízható hitelesítő adatok – Megbízható CA tanúsítványok megjelenítése.

Telepítés a tárolóból – A titkosított tanúsítványok telepítése.

Tanúsítványok törlése – Az összes tanúsítvány eltávolítása.

Trust agents – A Megbízható ügynökök megtekintése vagy kikapcsolása.

Képernyő rögzítő – A funkcióval lezárhatja készülékét, hogy az aktuális felhasználó csak a rögzített alkalmazást használhassa. Ez gyermekes felhasználók esetében hasznos.

Alkalmazás használat hozzáférés – Lehetővé teszi az alkalmazások használati információinak megtekintését.

Fiókok és szinkronizálás

Az alkalmazások számára a háttérben adatszinkronizálás végzésének engedélyezése, akár használja őket, akár nem. Az **Automatikus adatszinkronizálás** funkció kikapcsolásával akkumulátorenergiát takaríthat meg, és csökkentheti (de nem szüntetheti meg) az adatfelhasználást.

Nyelv és bevitel

A Nyelv és bevitel beállítása pontban adhatja meg a táblagépen megjelenő szövegek nyelvét, illetve itt állíthatja be a képernyőn megjelenő billentyűzetet, a szótárhoz hozzáadott szavakat is beleértve.

Biztonsági mentés és visszaállítás

Biztonsági mentés az adatokról – Beállításával biztonsági mentést készíthet a beállításokról és az alkalmazás adatairól a Google kiszolgálóra.

Felhasználó fiók biztonsági mentése – Azon fiók beállítása, ahová az adatok biztonsági mentését végre kívánja hajtani.

Auto visszaállítás – Beállításával visszaállíthatja beállításait és az alkalmazások adatait, amikor újratelepítette az alkalmazásokat a készülékre.

LG Backup szolgáltatás – A készüléken lévő összes adatot lementi, így azokat adatvesztés vagy a készülék cseréje esetén vissza lehet állítani. További információkért lásd a 107. oldalt.

Gyári adatok visszaállítása – Visszaállítja a beállításokat a gyárilag beállított értékekre és törli az összes személyes adatot. Ha így állítja vissza a táblagépet, ugyanazokat az adatokat kell megadnia, amelyeket az Android első indításakor.

RENDSZER

Billentyűparancs

A Gyorsbillentyűk be- és kikapcsolása.

Dátum és idő

A Dátum és idő beállítása pontban adhatja meg a dátumkijelzés formátumát. Ugyanitt adhatja meg a pontos időt és az időzónát, ha nem kívánja a mobilhálózattól lekérni a pontos időt.

Kisegítő lehetőségek

A táblagépre telepített elérhetőségi beépülő modulok konfigurálásához használja a Hozzáférés beállítások opciót.

MEGJEGYZÉS: Kiválasztásához további beépülő modulokra van szükség.

TalkBack – Lehetővé teszi a TalkBack funkció beállítását, amely a látási nehézséggel élő személyeket szóbeli visszajelzésekkel segíti. A bekapcsoláshoz érintse meg a képernyő jobb felső sarkában található TalkBack kapcsolót . Érintse meg a **Beállítások** elemet a képernyő alján a TalkBack beállításainak módosításához.

Betűméret – Pipával bejelölve megnöveli a szöveg méretét.

Ellentétes színek – Pipával bejelölve invertálhatja a képernyő és a tartalom színeit.

Színbeállítás – Nagyobb szíkontraszttal jelenítheti meg a képernyőt. A bekapcsoláshoz érintse meg a  kapcsolót. Ezt követően érintse meg a képernyőt, majd húzza az ujját valamelyik irányba, míg el nem éri a kívánt kontrasztot.

Érintő zoom – Nagyítás és kicsinyítés a képernyő tripla érintésével.

Képernyő-árnyalatok – Elsötétíti a kijelző háttérvilágítását.

Kisegítő parancsikonok – A funkció aktiválásával lehetővé teszi a kisegítő lehetőségek gyors, két lépésben történő elindítását.

Szöveg beszédé alakítása – A szöveget beszédé alakító kívánt motor és beszédsebesség beállítása. A beszéd szintetizátor rövid bemutatóját is lejátszsa. Az alapértelmezett nyelv állapota szintén megjelenik.

Hangtípus – A hangtípus beállítása. Válasszon a **Mono** vagy **Sztereo** lehetőségek közül.

Hangegyensúly – A hang forrásának beállítása. A beállításhoz húzza el a csúszkát.



Az összes hang kikapcsolása – Az összes hangot lekapcsolja.

Képaláírás – Módosíthatja a hallássérült emberek számára megjeleníthető feliratozás beállításait. Érintse meg a  funkció be-/kikapcsolásához. Szükség szerint állítsa be a nyelvet, a szövegméretet és a felirat stílusát.

Érintés reakcióideje – Beállíthatja, hogy a készülék mennyi időn belül reagáljon az érintésre. Válasszon a **Rövid**, **Közepes** és **Hosszú** lehetőségek közül.

Touch assistant – A gyors elérhetőség érdekében a szokásos gombok egyszerű használatát vagy kézmozdulatokat lehetővé tevő érintőpanelt biztosít.

Képernyő idő – Annak beállítása, hogy a képernyő mennyi idő után kapcsoljon ki.

Érintésszabályzási területek – Érintse meg a  kapcsolót a funkció bekapcsolásához. Lehetővé teszi a képernyő bizonyos területeinek kiválasztását az érintésvezérlés számára. A funkció aktiválásához vagy deaktiválásához nyomja meg egyszerre a **Hangerő le**  és a **Kezdőlap gombot** .

Képernyő auto fordítása – Pipával bejelölve lehetővé teszi, hogy az eszköz (álló vagy fekvő) tájolása esetén elforduljon a képernyő képe.

Jelszóhang megerősítése – Jelölje be ezt az opciót, ha szeretne szóbeli megerősítést kapni a jelszavak megadásakor.

Kisegítő beállítások parancsikonja – Bekapcsolás esetén a Kezdőképernyő gombot háromszor megérintve gyorsan és könnyen férhet hozzá bizonyos funkciókhoz.

Egyérintéses bevétel – Az ujjának minden érintése beüt egy betűt/karaktert az LG billentyűzetten.

Switch Access – Ezen funkció segítségével egy vagy több, a készülékhez csatlakoztatott kapcsoló segítségével úgy használhatja a készüléket, mintha azok billentyűgombok lennének. Ez a menü azon felhasználók számára hasznos, akik korlátozott mobilitásuk miatt nem tudják közvetlenül használni a készüléket.

Quick Cover

Ezen menüpont segítségével a képernyő automatikusan ki- és bekapcsolható a Quick Cover funkció használata esetén.

Nyomtatás

Lehetővé teszi, hogy kinyomtassa bizonyos képernyők tartalmát (pl. a Chrome böngészőben megjelenített weboldalakat) egy olyan nyomtatón, amely ugyanarra a Wi-Fi hálózatra kapcsolódik, mint az Androidos készülék.

A tabletről

Ez a menü lehetővé teszi a szoftverfrissítések kezelését és a táblagéppel kapcsolatos különféle információk megtekintését.

Táblagép neve – A táblagép nevének beállítása.

Frissítési/App központ – Alkalmazás- és szoftverfrissítéseket kereshet.

Akkumulátor – Az akkumulátor állapotának, töltöttségi szintjének és felhasználási információinak megtekintése.

Hardver adatok – Lehetővé teszi a típusszám, IP-cím, használati idő, CSN, Wi-Fi MAC-cím és a Bluetooth cím megtekintését.

Szoftver adatok – Lehetővé teszi az Android verziójának, kernel verziójának, build számának és a szoftver verziójának megtekintését.

Jogi információk – Lehetővé teszi az LG szoftverre vonatkozó jogi dokumentumok, a nyílt forráskódú licencek és a Google jogi információinak megtekintését.

Az eszköz adatainak biztonsági mentése és visszaállítása

Ajánlott rendszeresen biztonsági mentést készíteni és tárolni a belső tárhelyen, különösen a szoftverek frissítése előtt. Ha biztonsági mentést készít és tárol a memóriában, helyreállíthatja az eszköz adatait annak elvesztése, ellopása, illetve előre nem látható esemény miatti meghibásodása esetén.



Ezt az LG biztonsági mentés alkalmazást az LG okostelefonok és táblagépek, egyéb szoftver- és OS verziók támogatják. Új LG okostelefon vagy táblagép vásárlása esetén tehát biztonsági mentést készíthet az aktuálisan használt eszköz adatairól az új eszközre.

Ha az LG Biztonsági mentés alkalmazás előre telepítve van az okostelefonra és táblagépre, az adatok többségéről (pl. letöltött és előre telepített alkalmazások, könyvjelzők, naptárbejegyzések, névjegyek, kezdőképernyő beállításai és rendszerbeállítások) biztonsági mentést készíthet, és visszaállíthatja azokat. A következőkre van még továbbá lehetőség:

- Az eszköz adatainak kézi biztonsági mentése.
- Az eszköz adatainak visszaállítása.



Figyelem! Mindig legyen az akkumulátor teljesen feltöltve, megelőzendő a biztonsági mentés vagy a helyreállítás ideje alatti, alacsony akkufeszültség miatti váratlan kikapcsolást.

LG biztonsági mentés a táblagép adatairól

- 1 A kezdőképernyőn érintse meg az **Alkalmazások**  > **Beállítások**  > **Biztonsági mentés és visszaállítás** > **LG Backup szolgáltatás** > **Biztonsági mentés** elemet.
- 2 A Biztonsági mentés helye képernyőn érintse meg a **Belső tárhely** vagy az **SD kártya** elemet, majd érintse meg a **Következő** gombot.
- 3 Jelölje be a jelölőnégyzetet a mellett az adatok mellett, amelyekről biztonsági mentést kíván készíteni, majd válassza a **Következő** lehetőséget.
- 4 Olvassa el a képernyőn megjelenő információkat, majd érintse meg a **Kezdés** elemet.
- 5 Ha minden kiválasztott fájl biztonsági mentése elkészült, a „**Biztonsági mentés kész**” üzenet jelenik meg.

A táblagép adatainak visszaállítása

MEGJEGYZÉS: A biztonsági mentési fájl visszaállítása előtt a táblagépen tárolt összes fájl törlődik. Ne felejtse el egy másik helyre is elmenteni a biztonsági mentés fájlt.

- 1 A kezdőképernyőn érintse meg az **Alkalmazások**  > **Beállítások**  > **Biztonsági mentés és visszaállítás** > **LG Backup szolgáltatás** > **Fájl visszaállítás-kezelés** elemet.
- 2 A Visszaállítás képernyőn válassza ki a biztonsági mentés azon fájlját, amely tartalmazza a helyreállítani kívánt adatokat.
- 3 Jelölje be a jelölőnégyzetet a mellett az elem mellett, amelyet vissza kíván állítani, majd a táblagép visszaállításához válassza a **Következő** lehetőséget.

MEGJEGYZÉS: Kérjük, vegye figyelembe, hogy táblagépének adatait a biztonsági mentés tartalma felülírja.

- 4 Ha a biztonsági mentés titkosított fájl, adja meg a titkosításhoz beállított jelszót.
- 5 Ha minden kiválasztott fájl biztonsági mentése elkészült, a táblagép automatikusan újraindul.

MEGJEGYZÉS: Ha a további védelem érdekében titkosítani szeretné a biztonsági mentési fájlokat, állítsa be a **Biztonsági másolatfájlok zárolása** opciót.

Az LG biztonsági mentés főképernyőjén érintse meg a **Menü ikon**  > **Jelszó beállítása** elemet, majd írjon be egy jelszót, illetve egy jelszó-emlékeztetőt arra az esetre, ha elfelejtené a jelszót. Miután beállított egy jelszót, minden egyes alkalommal meg kell adnia azt, amikor biztonsági mentést/visszaállítást kíván végezni.

Táblagép szoftverfrissítés

Táblagép szoftverfrissítés

Ezzel a funkcióval kényelmesen, az interneten keresztül frissítheti a legújabb verzióra a táblagép szoftverét anélkül, hogy el kellene látogatnia a szervizközpontba. A funkció használatával kapcsolatos további információkért keresse fel a <http://www.lg.com> oldalt.



Mivel a táblagép szoftverfrissítési programja a frissítés alatt teljes odafigyelést követel meg, kérjük, hogy feltétlenül ellenőrizze a frissítés megkezdése előtt megjelenő, az egyes lépésekhez tartozó megjegyzéseket és utasításokat. Az USB kábel vagy az akkumulátor elmozdítása a szoftverfrissítés közben a táblagép súlyos károsodását okozhatja.

LG táblagép szoftverfrissítés vezeték nélküli hálózaton keresztül (OTA)

Ezzel a funkcióval kényelmesen frissítheti táblagépe szoftverét az újabb verzióra műholdon keresztül, az USB adatkábel csatlakoztatása nélkül.

Ez a funkció csak akkor használható, ha az LG elérhetővé teszi az Ön készülékéhez a legújabb termékszoftver-verziót. Első lépésként ellenőrizze a táblagépen található szoftver verzióját:

a kezdőképernyőn érintse meg az **Alkalmazások**  > **Beállítások**  > **A tabletről** > **Szoftver adatok** elemet.

A táblagépszoftver frissítéséhez a kezdőképernyőn érintse meg az **Alkalmazások**  > **Beállítások**  > **A tabletről** > **Frissítési/App központ** > **Szoftverfrissítés** > **Frissítés ellenőrzése** elemet.

MEGJEGYZÉS: Az LG fenntartja magának a jogot arra, hogy saját belátása szerint csak meghatározott modellekhez biztosítson termékszoftver-frissítéseket, és nem garántálja minden táblagéptípushoz a legújabb termékszoftver-verziót.

MEGJEGYZÉS: A belső memóriában tárolt személyes adatok—beleértve Google és egyéb további fiókjaival kapcsolatos adatokat, a rendszer és alkalmazások adatait és beállításait, a letöltött alkalmazásokat és a DRM-licenc adatait—az eszköz szoftverének frissítése alatt elveszhetnek. Ezért az LG azt ajánlja, hogy a táblagép szoftverének frissítése előtt mindig készítsen biztonsági mentést személyes adatairól. Az LG nem vállalja a felelősséget az adatvesztésért.

Tartozékok

A táblagéppel a következő tartozékok használhatók. **(Az alábbiakban ismertetett eszközök egy része opcionális.)**

Utazó adapter

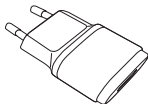

USB-kábel

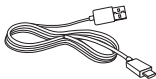

Rövid használati útmutató



MEGJEGYZÉS:

- Mindig eredeti LG tartozékokat használjon. Ha másképpen tesz, az a garancia elvesztésével járhat.
- A tartozékok különböző régiókban eltérőek lehetnek.

Hibaelhárítás

Ebben a fejezetben olyan problémákról olvashat, amelyek előfordulhatnak a táblagép használata során. Adódhatnak olyan esetek, amelyek megoldásához a szolgáltatóhoz kell fordulnia, de a legtöbb problémát saját maga is könnyen elháríthatja.

Üzenet	Lehetséges ok	Lehetséges megoldás
Nem állíthatók be az alkalmazások	A szolgáltató nem támogatja a szolgáltatást, vagy annak igénybevételéhez regisztráció szükséges.	Forduljon a szolgáltatóhoz.
Töltési hiba	Az akkumulátor nincs feltöltve.	Töltse fel az akkumulátort.
	A külső hőmérséklet túl magas vagy túl alacsony.	Ellenőrizze, hogy a táblagép normál hőmérsékleten tölt-e.
	Érintkezési probléma	Ellenőrizze a töltőt és a táblagéphez való csatlakozást.
	Nincs feszültség	Csatlakoztassa a töltőt egy másik aljzathoz.
	A töltő hibás	Cserélje ki a töltőt.
	A töltő nem megfelelő	Csak eredeti LG tartozékokat használjon.

Üzenet	Lehetséges ok	Lehetséges megoldás
Nem lehet fényképeket fogadni / küldeni	A memória megtelt	Töröljön néhány képet a táblagépről.
Nem nyílik meg a fájl	Nem támogatott fájlformátum	Ellenőrizze a támogatott fájlformátumokat.
Nincs hang	Rezgő mód	Ellenőrizze a hangmenü állapotát, és bizonyosodjon meg róla, hogy a táblagép nincs rezgő vagy néma módban.



Korisnički priručnik



- Zaslonski prikazi i ilustracije mogu se razlikovati od onih koje vidite na stvarnom uređaju.
- Neki od sadržaja u ovom priručniku možda se ne odnose na vaš uređaj, ovisno o softveru uređaja ili pružatelju usluga. Sve su informacije u ovom dokumentu podložne promjenama bez prethodne obavijesti.
- Ovaj uređaj nije prikladan za osobe s oštećenim vidom zbog zaslonske tipkovnice osjetljive na dodir.
- Copyright ©2015 LG Electronics, Inc. Sva prava pridržana. LG i LG logotip registrirani su zaštitni znakovi LG Grupe i srodnih entiteta. Svi ostali zaštitni znakovi vlasništvo su odgovarajućih vlasnika.
- Google™, Google Maps™, Gmail™, YouTube™, Hangouts™ i Google Play™ trgovački su znakovi tvrtke Google, Inc.

Sadržaj

O korisničkom priručniku	5	Dvostruki dodir	32
O korisničkom priručniku.....	5	Zumiranje privlačenjem prstiju	32
Trgovački znakovi.....	6	Zakrenite zaslon.....	32
DivX HD	6	Početni zaslon	32
Smjernice za sigurno i učinkovito korištenje.....	8	Prilagođavanje početnog zaslona.....	34
Važna obavijest.....	18	Otvaranje, promjena i zaustavljanje aplikacija	34
Osnovne informacije o uređaju	22	Korištenje značajke Dvostruki prozor	35
Pregled tableta.....	22	Prilagodba ikona aplikacija na početnom zaslonu	36
Punjenje tableta.....	24	Skrivanje stavki na početnom zaslonu	37
Optimizacija trajanja baterije	25	Brzi pristup	37
Produljenje trajanja baterije.....	25	Obavijesti	37
Provjera razine napunjenosti baterije.....	26	Pristup obavijestima.....	38
Nadzor značajki koje prazne bateriju i upravljanje tim značajkama.....	26	Brze postavke u prozoru s obavijestima	39
Umetanje microSD kartice	26	Preraspodjela opcija brzih postavki u prozoru s obavijestima	39
Vađenje microSD kartice	27	QSlide aplikacije u prozoru s obavijestima	39
Formatiranje microSD kartice	28	Korištenje QSlide aplikacija	39
Zaključavanje i otključavanje zaslona	28	Ikone obavijesti na statusnoj traci.....	40
Uključivanje zaslona pomoću značajke Knock On	29	Više korisnika	41
Otključavanje zaslona pomoću značajke Knock Code.....	29	QSlide	43
Vaš početni zaslon	31	Snimanje zaslona.....	44
Savjeti o dodirnom zaslonu.....	31	Snimanje zaslona pomoću funkcije QuickMemo+	44
Dodirnite	31	Snimanje zaslona pomoću funkcije Capture plus.....	45
Dodirnite i držite.....	31	Metode unosa teksta.....	45
Povucite	31		
Povucite prstom ili kliznite.....	32		

Unos predloženih riječi	46	Prijenos glazbe, fotografija i videozapisa pomoću načina rada Medijski uređaj (MTP).....	55
Razdvajanje tipkovnice pomoću pokreta	47	Sinkronizacija s aplikacijom Windows Media Player.....	56
Promjena visine tipkovnice	47	Povezivanje s računalom putem USB kabela za korisnike Mac računala s operativnim sustavom OS X.....	56
Promjena tipki u donjem redu	47		
Unos posebnih znakova.....	47		
Postavljanje Google računa.....	48		
Povezivanje s mrežom i uređajima..	49	Kontakti.....	58
Wi-Fi	49	Traženje kontakta.....	58
Povezivanje s Wi-Fi mrežama.....	49	Dodavanje novog kontakta	58
Uključivanje Wi-Fi tehnologije i povezivanje s Wi-Fi mrežom	49	Favoriti.....	58
Bluetooth	50	Stvaranje grupe.....	59
Uključivanje funkcije Bluetooth i usklađivanje tableta s Bluetooth uređajem.....	50	E-pošta	60
Slanje podataka pomoću značajke Bluetooth.....	51	Upravljanje računom e-pošte.....	60
Primanje podataka pomoću značajke Bluetooth.....	51	Rad s mapama računa.....	61
SmartShare	52	Sastavljanje i slanje poruka e-pošte...	61
Uživanje u sadržajima s raznih uređaja	52	Primanje e-pošte	61
Reprodukcija/slanje.....	52	Zabava	62
Uživanje u sadržajima s uređaja u blizini	52	Fotoaparata.....	62
Povezivanje uređaja	53	Osnovne informacije o tražilu.....	62
Traženje ostalih uređaja.....	53	Korištenje naprednih postavki.....	63
Korištenje sadržaja s oblaka.....	53	Snimanje fotografije.....	63
Korištenje oblaka.....	53	Povećavanje ili smanjivanje.....	64
QPair	53	Snimka pomoću pokreta	64
Veze s računalom putem USB kabela.....	55	Nakon snimanja fotografije	64
		Pregledavanje spremljenih fotografija	66
		Snimanje videozapisa	66
		Pregledavanje spremljenih videozapisa	66
		Galerija.....	67

Pregled slika	68	Pregled web-stranica.....	88
Reprodukcija videozapisa	68	Otvaranje stranice.....	88
Brisanje slika i videozapisa.....	68	Glasovno pretraživanje weba	88
Postavljanje pozadine.....	69	Sinkronizacija s drugim uređajima...	88
Dijaprojeksija.....	69	Dodavanje i prikaz web oznaka	89
Video	69	Izbornik opcija preglednika Chrome..	89
Reprodukcija videozapisa	69		
Glazba	71	Postavke	90
Prenesite glazbu pomoću načina		Pristup izborniku Postavke	90
rada Medijski uređaj (MTP)	71	BEŽIČNE MREŽE.....	90
Reprodukcija pjesme.....	72	UREĐAJ	92
		OSOBNOST.....	97
Alati	74	SUSTAV	100
QuickMemo+.....	74		
QuickRemote	76	LG Backup.....	104
Alarm.....	78	Sigurnosno kopiranje i vraćanje	
Kalkulator.....	78	podataka na uređaj.....	104
Kalendar.....	79	LG Arhiviranje podataka s tableta ...	105
Zadaci.....	80	Učitavanje podataka tableta.....	105
Upravljanje datotekama	80		
Snimač glasa.....	82	Ažuriranje softvera tableta	107
POLARIS Office 5	83	Ažuriranje softvera tableta	107
Google+.....	84	Ažuriranje softvera LG tableta	
LG SmartWorld	84	pomoću značajke Over-the-Air	
		(OTA)	107
Web.....	86	DODATNA OPREMA	109
Web preglednik.....	86	Rješavanje problema.....	110
Otvaranje stranice.....	86		
Web oznake	87		
Prethodne stranice	87		
Korištenje načina za čitanje	87		
Korištenje funkcije QSlide	87		
Preuzimanje datoteka	87		
Chrome	88		

O korisničkom priručniku

O korisničkom priručniku

- Prije korištenja uređaja pažljivo pročitajte priručnik. Tako ćete uređaj moći koristiti na siguran i ispravan način.
- Neke slike i snimke zaslona iz priručnika na tabletu bi mogle izgledati drugačije.
- Vaš bi se sadržaj mogao razlikovati od onoga na gotovom proizvodu ili od softvera koji pružaju davatelji usluga. Taj je sadržaj podložan promjenama bez prethodne najave. Najnoviju verziju ovog priručnika možete pronaći na web-mjestu tvrtke LG, www.lg.com.
- Aplikacije vašeg uređaja i njihove funkcije mogle bi se razlikovati u različitim državama, regijama ili ovisno o hardverskim specifikacijama. Tvrtka LG ne preuzima odgovornost za poteškoće u radu uređaja koje su uzrokovane upotrebom aplikacija koje su razvili drugi davatelji usluga.
- Tvrtka LG ne preuzima odgovornost za poteškoće u radu uređaja ili nekompatibilnosti koje su uzrokovane mijenjanjem postavki registra ili izmjenama operativnog sustava. Svaki pokušaj izmjene operativnog sustava može uzrokovati nepravilan rad uređaja ili aplikacija.
- Softver, zvukovi, pozadine, slike i ostali sadržaji s uređaja dostupni su s licencom za ograničeno korištenje. Izdvajanjem tih materijala i njihovom upotrebom u komercijalne ili druge svrhe možda kršite zakone o autorskim pravima. Vi kao korisnik snosite punu odgovornost u slučaju protuzakonite upotrebe sadržaja.
- Mogle bi vam se zaračunati dodatne naknade za podatkovne usluge, npr. za slanje poruka, prijenos i preuzimanje sadržaja, automatsku sinkronizaciju ili pak korištenje usluga lociranja. Kako biste izbjegli dodatne naknade, odaberite podatkovnu tarifu u skladu sa svojim potrebama. Za dodatne pojedinosti obratite se svom davatelju usluga.

Trgovački znakovi

- LG i LG logotip registrirani su zaštitni znakovi tvrtke LG Electronics.
- Svi ostali zaštitni znakovi i autorska prava vlasništvo su odgovarajućih vlasnika.



O DIVX VIDEOZAPISIMA: DivX® je format digitalnih videozapisa koji je stvorila tvrtka DivX, LLC, podružnica tvrtke Rovi Corporation. Ovo je ovlašteni DivX Certified® uređaj koji je podvrgnut strogim ispitivanjima kako bi se provjerila njegova mogućnost reprodukcije DivX videozapisa. Na web-mjestu divx.com možete pronaći dodatne informacije i softverske alate za konverziju svojih datoteka u DivX video.

O DIVX VIDEOZAPISIMA NA ZAHTJEV: Ovaj uređaj s certifikatom DivX Certified® potrebno je registrirati kako bi mogao reproducirati kupljeni sadržaj DivX videozapisa na zahtjev (VOD). Kako biste dobili registracijsku šifru, pronađite DivX VOD odjeljak u izborniku za postavljanje uređaja. Dodatne informacije o dovršetku registracije potražite na vod.divx.com.

Ima oznaku DivX Certified® kao uređaj koji može reproducirati DivX® videozapise do visoke rezolucije 720p, uključujući premium sadržaje.

DivX®, DivX Certified® i odgovarajući logotipi zaštitni su znakovi tvrtke Rovi Corporation ili njenih podružnica i koriste se u skladu s licencom.

Obavijest s informacijama o softveru s otvorenim izvornim kodom

Za pristup otvorenom kodu prema licencama GPL, LGPL, MPL i ostalim licencama za softver s otvorenim kodom sadržan u ovom uređaju posjetite <http://opensource.lge.com>.

Osim izvornog koda, možete preuzeti sve predmetne uvjete licence, izjave o odricanju odgovornosti i napomene o autorskim pravima.

LG Electronics isporučit će vam otvoreni izvorni kod na CD-ROM mediju pri čemu će se naplatiti dostava takvog medija (tj. trošak nabave medija, poštarina i dostava) ako e-poštom uputite zahtjev na opensource@lge.com. Ta ponuda vrijedi tri (3) godine od datuma nabave proizvoda.

Smjernice za sigurno i učinkovito korištenje

Pročitajte ove jednostavne smjernice. Nepridržavanje ovih smjernica može biti opasno ili nedopušteno.

Ako se pojavi greška, u uređaj je ugrađen softverski alat koji sastavlja zapisnik pogrešaka. Taj alat prikuplja samo podatke koje se odnose na pogrešku, kao što su jačina signala i učitavanje aplikacija. Zapisnik se koristi samo kao pomoć u utvrđivanju uzroka pogreške. Ti su zapisnici kodirani i može im pristupiti samo ovlašteni centar za popravke tvrtke LG pa je stoga potrebno predati uređaj na popravak.

Izloženost energiji radiofrekventnog zračenja

Izloženost radiovalovima i informacije o specifičnoj brzini apsorpcije (SAR). Tabletni uređaj LG-V700 dizajniran je kako bi zadovoljio važeće sigurnosne zahtjeve izlaganja radiovalovima. Ta su ograničenja dio opsežnih smjernica koje utvrđuju dopuštene razine energije RF zračenja za širu populaciju.

- Standard o izloženosti zračenju za mobilne uređaje koristi mjernu jedinicu poznatu pod nazivom specifična brzina apsorpcije (SAR). Ispitivanja specifične brzine apsorpcije provedena su standardnim metodama na uređaju koji emitira najvećom dopuštenom snagom na svim frekvencijama koje se koriste.
- Iako između različitih modela uređaja tvrtke LG mogu postojati razlike u razinama specifične brzine apsorpcije, svi su oni dizajnirani kako bi zadovoljili važeće smjernice o izloženosti radiovalovima.
- Ograničenje specifične brzine apsorpcije koje preporučuje Međunarodna Komisija za zaštitu od neionizirajućeg zračenja (Commission on Non-ionizing Radiation Protection, ICNIRP) iznosi 2 W/kg na prosječno deset 10 g tjelesnog tkiva.

- Najviša specifična brzina apsorpcije za ovaj model uređaja za nošenje na tijelu iznosi 0,656 W/kg, u skladu s opisom iz ovog korisničkog priručnika.
- Ovaj uređaj udovoljava smjernicama o izloženosti RF zračenju kada se koristi u uobičajenom položaju uz uho ili kada se nalazi minimalno 0,00 cm od tijela. Dodatna oprema koja se koristi za nošenje uređaja uz tijelo - torbica, kopča za remen ili držač telefona - ne bi smjela sadržavati metalne dijelove i trebala bi držati uređaj na minimalnoj udaljenosti od 0,00 cm od tijela.

Kako bi slao podatkovne datoteke ili poruke, ovom je uređaju potrebna kvalitetna veza s mrežom. U nekim slučajevima slanje podatkovnih datoteka ili poruka može kasniti sve dok takva veza ne bude dostupna. Do dovršetka slanja obavezno pošaljite gore navedenu udaljenost.

Njega i održavanje proizvoda

UPOZORENJE

Koristite samo baterije, punjače i dodatnu opremu odobrenu za korištenje s ovim modelom uređaja. Korištenje bilo koje druge opreme može poništiti dopuštenje i jamstvo uređaja te može biti opasno.

- Nemojte rastavljati ovaj uređaj. Ako je potreban popravak, prepustite ga stručnom servisnom osoblju.
- Popravak pod jamstvenim uvjetima, prema vlastitoj odluci tvrtke LG, može uključivati zamjenske dijelove ili sklopove koji su novi ili prerađeni, pod uvjetom da po funkcionalnosti odgovaraju dijelovima koje zamjenjuju.
- Držite ga podalje od električnih uređaja poput televizora, radio aparata i osobnih računala.
- Uređaj držite podalje od izvora topline poput radijatora ili kuhala.
- Nemojte ga ispuštati da padne.

- Nemojte izlagati uređaj mehaničkim vibracijama ili udarcima.
- Isključite uređaj tamo gdje to nalažu posebne odredbe. Na primjer, nemojte koristiti uređaj u bolnicama jer bi mogao utjecati na osjetljivu medicinsku opremu.
- Ne uzimajte uređaj mokrim rukama za vrijeme punjenja. To može uzrokovati strujni udar i ozbiljno oštetiti uređaj.
- Ne puniti uređaj blizu zapaljivih materijala jer se može zagrijati i dovesti do rizika od požara.
- Za čišćenje vanjštine telefona koristite suhu krpicu (ne koristite otapala poput benzena, razrjeđivača ili alkohola).
- Ne puniti uređaj na mekanom pokućstvu.
- Uređaj se treba puniti na prozračnom mjestu.
- Nemojte izlagati ovaj uređaj prekomjernoj količini dima ili prašine.
- Uređaj nemojte držati pokraj kreditnih kartica ili putnih karata jer bi mogao utjecati na informacije na magnetskim vrpcama.
- Ne dodirujte zaslon oštrim predmetom jer tako možete oštetiti uređaj.
- Nemojte izlagati uređaj tekućini ili vlazi.
- Pažljivo koristite dodatke, kao što su slušalice.
- Ne koristite, ne dodirujte i ne pokušavajte skinuti niti popraviti okrhnuo ili napuklo staklo. Jamstvo ne pokriva oštećenja staklenog zaslona koja su nastala uslijed zloupotrebe ili nepravilnog korištenja uređaja.
- Vaš tablet elektronički je uređaj koji tijekom uobičajenog rada generira toplinu. Izrazito dug dodir s kožom uz odsustvo odgovarajuće ventilacije može uzrokovati nelagodu ili lakše opekotine. Stoga budite pažljivi kada uređaj rukujete tijekom ili odmah nakon razgovora.
- Ako se uređaj smoči, odmah ga iskopčajte i u potpunosti osušite. Ne pokušavajte ubrzati postupak sušenja korištenjem vanjskih izvora topline, poput pećnice, mikrovalne pećnice ili sušila za kosu.

- Tekućina u mokrom uređaju mijenja boju oznake proizvoda unutar uređaja. Jamstvo ne pokriva oštećenja uređaja nastala uslijed djelovanja tekućina.
- Tablet koristite pri temperaturama od 0 °C do 40 °C, ako je to moguće. Izlaganje uređaja ekstremno niskim ili visokim temperaturama može dovesti do oštećenja, neispravnosti ili čak eksplozije.

Učinkovit rad uređaja

Elektronički uređaji

Tabletni uređaji podložni su smetnjama koje mogu utjecati na njihov rad.

- Tablet nemojte koristiti u blizini medicinske opreme bez dopuštenja. Izbjegavajte zadržavanje tableta u blizini elektronskih stimulatora srca, npr. u džepu na prsima.
- Tabletni uređaji mogu uzrokovati smetnje kod nekih slušnih uređaja.
- Manje smetnje mogu nastati kod televizora, radiouređaja, računala itd.

Sigurnost u vožnji

Provjerite zakone i propise o upotrebi tabletnog uređaja na područjima kroz koja vozite.

- Uređaj nemojte držati u ruci tijekom vožnje.
- Svu pozornost posvetite vožnji.
- Energija RF zračenja može utjecati na neke elektronske sustave u vašem vozilu, kao što su glazbeni uređaj i sigurnosna oprema.
- Ako je vaše vozilo opremljeno zračnim jastukom, ne zaklanjajte ga instaliranom ili prijenosnom bežičnom opremom. Zračni jastuk mogao bi neispravno funkcionirati ili uzrokovati ozbiljne ozljede.

- Ako glazbu slušate dok ste vani i u pokretu, glasnoću postavite tako da čujete i zvukove iz okoline. To je naročito važno kada se nalazite u blizini prometnica.

Izbjegavanje oštećenja sluha

NAPOMENA: Prekomjerni zvučni tlak iz slušalica može uzrokovati oštećenje sluha.



Kako ne bi došlo do oštećenja sluha, nemojte dugo slušati vrlo glasan zvuk.

- Do oštećenja sluha može doći ako ste dulje vrijeme izloženi jakom zvuku. Zbog toga preporučujemo da tablet ne uključujete i ne isključujete dok se nalazi u blizini ušiju. Preporučujemo i da jakost zvuka glazbe postavite na umjerenu razinu.
- Kada koristite slušalice, stišajte zvuk ako ne čujete osobe oko vas kada govore ili ako osoba koja sjedi do vas može čuti ono što slušate.

Stakleni dijelovi

Neki dijelovi vašeg tableta su od stakla. Staklo se može slomiti ako tablet padne na tvrdi površinu ili primi jači udarac. Ako se staklo slomi, nemojte ga dirati niti pokušati ukloniti. Uređaj nemojte koristiti dok staklo ne zamijeni ovlašteni serviser.

Područje eksplozija

Ne koristite tablet na područjima gdje postoji mogućnost eksplozije. Poštujte ograničenja i slijedite sve propise i pravila.

Potencijalno eksplozivne atmosfere

- Nemojte koristiti tablet na benzinskoj stanici.
- Nemojte koristiti telefon u blizini goriva ili kemikalija.
- Zapaljivi plin ili tekućinu te eksplozive nemojte prevoziti niti skladištiti u odjeljku vozila u kojem se nalazi tabletni uređaj ili dodatna oprema.

U zrakoplovu

Bežični uređaji mogu uzrokovati smetnje u zrakoplovu.

- Prije ulaska u zrakoplov isključite tablet.
- Nemojte ga koristiti u prizemljenom zrakoplovu bez dopuštenja posade.

Djeca

Držite uređaj na sigurnom mjestu, izvan dohvata djece. Telefon sadrži i male dijelove koji, ako se odvoje, mogu predstavljati opasnost od gušenja. Ovaj uređaj sadrži i integriranu bateriju koja može biti opasna ako se uređaj ne koristi i ne održava propisno.

Informacije o bateriji i održavanje

- Prije ponovnog punjenja baterija se ne treba isprazniti u potpunosti. Za razliku od drugih sustava baterija, ne postoji efekt memorije koji bi mogao negativno utjecati na rad baterije.
- Koristite samo baterije i punjače tvrtke LG. Punjači tvrtke LG su dizajnirani kako bi produžili vijek trajanja baterije.
- Bateriju nemojte rastavljati ili izlagati kratkom spoju.
- Kako biste maksimizirali njezinu korisnost, napunite bateriju ako se nije koristila duže vrijeme.

- Punjač baterije nemojte izlagati izravnom sunčevom zračenju niti ga koristiti kod visoke vlažnosti zraka, na primjer u kupaonici. Uređaj nemojte ostavljati na vrućim ili hladnim mjestima jer to može smanjiti učinkovitost baterije.
- Umetnete li neodgovarajuću zamjensku bateriju, može doći do opasnosti od eksplozije.
- Iskorištene baterije odložite sukladno uputama proizvođača. Reciklirajte baterije kad god je to moguće. Ne bacajte ih u kućni otpad.
- Po dovršetku punjenja tabletnog uređaja iskopčajte punjač iz zidne utičnice kako biste spriječili dodatno trošenje električne energije.
- Stvarno trajanje baterije ovisi o konfiguraciji mreže, postavkama proizvoda, uzorcima korištenja, stanju baterije te uvjetima u okruženju.
- U kontakt s baterijom ne smiju doći oštri predmeti poput životinjskih zuba ili noktiju. To može uzrokovati vatru.

UPOZORENJE!

Napomena za zamjenu baterije

- Litij-ionska baterija je opasan dio koji može dovesti do ozljeda.
- Ako bateriju mijenja osoblje koje nije za to kvalificirano, moglo bi doći do oštećenja uređaja.
- Bateriju ne mijenjajte sami. Baterija se može oštetiti, što može dovesti do pregrijavanja i ozljeda. Bateriju mora zamijeniti ovlaštenu servisera. Bateriju je potrebno reciklirati ili odložiti odvojeno od kućnog otpada.
- U slučaju kada uređaj sadrži ugrađenu bateriju/akumulator unutar proizvoda koju ne može izvaditi krajni korisnik, LG preporučuje neka bateriju/akumulator izvadi samo kvalificirano osoblje, bilo radi zamjene ili recikliranja na kraju vijeka trajanja proizvoda. Radi sprječavanja oštećenja proizvoda i radi vlastite sigurnosti, korisnici ne smiju pokušavati izvaditi bateriju/akumulator i trebaju kontaktirati telefonsku liniju za pomoć LG servisa ili druge nezavisne pružatelje servisa i zatražiti savjet.
- Uklanjanje baterije/akumulatora uključuje rastavljanje kućišta proizvoda, odspajanje električnih kabela/priključaka i pažljivo vađenje ćelije baterije pomoću posebnog alata. Ako trebate upute kvalificiranih profesionalaca kako izvaditi bateriju na siguran način, molimo posjetite <http://www.lge.com/global/sustainability/environment/take-back-recycling>

kako ažurirati svoj tablet

Pristup najnovijim izdanjima programskih datoteka, novim softverskim funkcijama i poboljšanjima.

- Ažurirajte tablet bez računala: odaberite **Centar za ažuriranje**  > **Nadogradnja softvera** > **Provjerite odmah za ažuriranje**.
- Tablet možete ažurirati i tako da ga povežete s računalom.

Dodatne informacije o korištenju ove funkcije potražite na adresi <http://www.lg.com/common/index.jsp> i odaberite državu i jezik.

IZJAVA O SUKLADNOSTI

Ovim putem tvrtke **LG Electronics** izjavljuje kako je proizvod **LG-V700** u skladu s osnovnim propisima i drugim relevantnim odredbama Direktive **1999/5/EC**. Kopiju Izjave o sukladnosti možete pronaći na <http://www.lg.com/global/declaration>

Obratite se u ured zadužen za sukladnost ovog uređaja

LG Electronics Inc.

EU Representative, Krijgsman 1,

1186 DM Amstelveen, The Netherlands



Odlaganje starog aparata

- 1 Električni i elektronski proizvodi ne smiju se odlagati zajedno s komunalnim otpadom, već na posebna odlagališta koja je odredila vlada ili lokalne vlasti.
- 2 Pravilno odlaganje starog uređaja spriječit će potencijalne negativne posljedice po okoliš i zdravlje ljudi.
- 3 Podrobnije informacije o odlaganju starog proizvoda potražite u gradskom uredu, službi za odlaganje otpada ili u trgovini u kojoj ste kupili proizvod.



Odlaganje starih baterija/akumulatora

- 1 Taj se simbol može prikazivati u kombinaciji sa simbolom za živu (Hg), kadmij (Cd) ili olovo (Pb), ako baterija sadrži više od 0,0005% žive, 0,002% kadmija ili 0,004% olova.
- 2 Sve bi se baterije/akumulatori trebali odlagati odvojeno od komunalnog otpada na posebnim odlagalištima koje je odredila vlada ili lokalne vlasti.
- 3 Ispravno odlaganje starih baterija/akumulatora pomaže u sprječavanju potencijalnih negativnih posljedica za okoliš te zdravlje životinja i ljudi.
- 4 Više informacija o odlaganju starih baterija/akumulatora zatražite od gradskog ureda, službe za odlaganje otpada ili trgovine u kojoj ste kupili proizvod.

Važna obavijest



Prije nego što počnete koristiti svoj tablet, pročitajte sljedeće napomene!

Ako imate problema s tabletom, prije nego ga odnesete na popravak ili se obratite serviseru provjerite je li problem na koji ste naišli opisan u ovom odjeljku.

1. Memorija tableta

Tada treba provjeriti količinu raspoložive memorije i izbrisati neke podatke, primjerice aplikacije kako bi se oslobodila dodatna memorija.

Postupak deinstalacije aplikacija:

- 1 Dodirnite  >  > karticu **Aplikacije** > **Postavke**  > **Aplikacije**.
- 2 Kada se prikažu sve aplikacije, odaberite aplikaciju koju želite deinstalirati.
- 3 Dodirnite **Deinstaliraj**, a zatim **U redu** kako biste potvrdili.

2. Prije instaliranja aplikacije otvorenog koda i operativnog sustava





UPOZORENJE

Ako instalirate i koristite operativni sustav različit od onoga koji ste dobili od proizvođača, to može dovesti do kvara tableta. Uz to, tablet više neće biti pokriven jamstvom.

UPOZORENJE

Kako biste zaštitili tablet i svoje osobne podatke, aplikacije preuzimajte samo iz pouzdanih izvora kao što je Play Store. Ako neke aplikacije nisu ispravno instalirane na tablet, tablet možda neće ispravno raditi ili može doći do ozbiljne pogreške. Te aplikacije treba deinstalirati zajedno s pripadajućim podacima i postavkama.

3. Korištenje funkcije zaključavanja zaslona

Odaberite zaključavanje zaslona kako biste zaštitili tablet. Dodirnite  >  > karticu **Aplikacije** > **Postavke**  > **Zaslon** > **Zaključani zaslon** > **Odaberi zaključavanje zaslona** i odaberite željenu opciju zaključavanja telefona: **Povuci, Knock Code, Uzorak, PIN** i **Lozinka**. Možete stvoriti rezervni PIN kao mjeru predostrožnosti ako zaboravite opciju zaključavanja zaslona.

Upozorenje: Prije postavljanja uzorka za zaključavanje zaslona izradite Google račun ili se prijavite na njega i zapamtite rezervni PIN koji ste odabrali tijekom izrade uzorka za zaključavanje zaslona.

UPOZORENJE

Mjere opreza prilikom korištenja zaključavanja zaslona.

Vrlo je važno ne zaboraviti postavljeni uzorak za zaključavanje zaslona. Tablet u nećete moći pristupiti ako neispravan uzorak unesete 5 puta. Imate 5 mogućnosti za unos uzorka za otključavanje, PIN-a ili lozinke. Ako ste iskoristili svih 5 mogućnosti, možete pokušati ponovo nakon 30 sekundi.

Ako se ne možete sjetiti uzorka, PIN-a ili lozinke:

< Ako ste zaboravili uzorak >

Ako ste se prijavili na svoj Google račun putem tableta te iz 5 pokušaja niste unijeli ispravan uzorak, pritisnite gumb **Zaboravljen uzorak?** na dnu zaslona. Nakon toga trebate se prijaviti na svoj Google račun ili unijeti rezervni PIN koji ste unijeli tijekom izrade uzorka za zaključavanje.

Ako na tabletu niste stvorili Google račun ili ste zaboravili rezervni PIN, morat ćete izvršiti vraćanje tvorničkih postavki.

< Ako ste zaboravili PIN ili lozinku >





Ako ste zaboravili PIN ili lozinku, morat ćete izvršiti vraćanje tvorničkih postavki.







Upozorenje: Prilikom vraćanja tvorničkih postavki, sve korisničke aplikacije i korisnički podaci bit će izbrisani.

NAPOMENA: Ako se niste prijavili koristeći Google račun i zaboravili ste uzorak, morat ćete unijeti svoj rezervni PIN.

4. Fizičko resetiranje (vraćanje tvorničkih postavki)

Ako se vaš tablet ne vrati u izvorno stanje, pokrenite takvo vraćanje fizičkim resetiranjem (vraćanjem tvorničkih postavki).

- 1 Isključite tablet.
- 2 Najprije pritisnite i držite **tipku za smanjenje glasnoće** , a zatim pritisnite i držite **tipku za napajanje/zaključavanje**  s desne strane tableta dok se ne prikaže logotip tvrtke LG.
- 3 Pustite sve tipke kada se prikaže logotip tvrtke LG.
- 4 Odmah istodobno pritisnite i držite **tipku za napajanje/zaključavanje**  + **tipku za smanjenje glasnoće** .

- 5 Nakon što se prikaže zaslon za fizičko resetiranje, otpustite sve tipke.
- 6 Pritisnite bilo koju **tipku za glasnoću**   kako biste pomaknuli pokazivač na **Da**, a zatim pritisnite **tipku za napajanje/zaključavanje**  za nastavak.
- 7 Pritisnite bilo koju **tipku za glasnoću**   kako biste ponovno pomaknuli pokazivač na **Da**, a zatim pritisnite **tipku za napajanje/zaključavanje**  za potvrdu.
- 8 Vaš uređaj izvršit će fizičko resetiranje.

UPOZORENJE

Fizičko resetiranje izbrisat će sve instalirane aplikacije, korisničke podatke i DRM licence. Prije vraćanja tvorničkih postavki svakako napravite sigurnosnu kopiju svih važnih podataka.

5. U slučaju smrzavanja zaslona

Ako se zaslon smrzne ili tablet ne reagira na pokušaje unosa: Pritisnite i držite **tipku za napajanje/zaključavanje**  duže od 8 sekundi dok se ne prikaže logotip tvrtke LG kako biste ponovno pokrenuli tablet. Ako i dalje ne radi, obratite se servisnom centru.

Osnovne informacije o uređaju

Pregled tableta

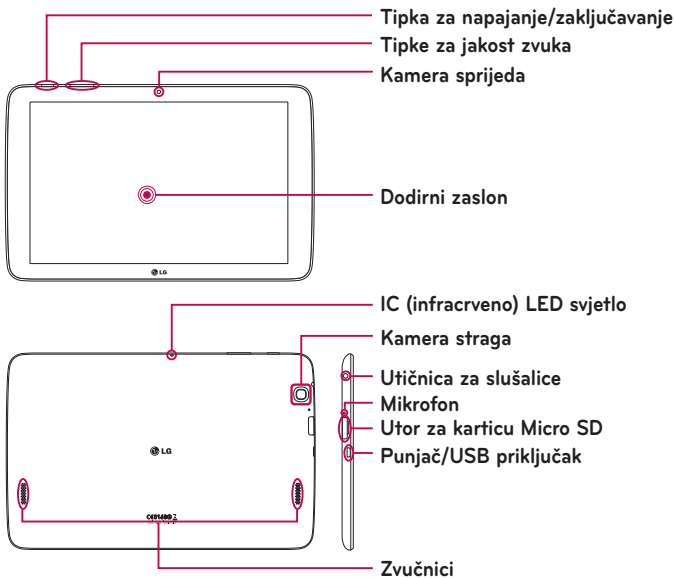



NAPOMENA: Pripazite da mikrofon nije blokiran za vrijeme snimanja videozapisa ili audioisječka.

Kamera sprijeda	Služi za fotografiranje i snimanje sebe. Možete ga koristiti i za video razgovore. Održavajte ga čistim za optimalne radne karakteristike.
Tipka za napajanje/zaključavanje	Pritiskom zaključajte/otključajte zaslon. Pritisnite i zadržite pritisak kako biste uključili/isključili tablet, ponovno ga pokrenuli, aktivirali/deaktivirali način rada u avionu ili promijenili postavke zvuka.
Tipke za jakost zvuka	Podешavanje glasnoće multimedijских sadržaja. Istodobno pritisnite i držite obje tipke kako biste otvorili značajku QuickMemo+.
Utičnica za slušalice	Omogućuje uključivanje dodatnih slušalica za praktične, hands-free razgovore. Slušalice možete priključiti i za slušanje glazbe.
IC (infracrveno) LED svjetlo	Koristi se kao senzor za aplikaciju QuickRemote.
Utor za karticu Micro SD	Za spremanje zvučnih zapisa, videozapisa i fotografija umetnite microSD karticu.
Mikrofon	Služi za snimanje glasa i korištenje za funkcije koje se aktiviraju glasom.
Punjač/USB priključak	Omogućuje povezivanje tableta i USB kabela za upotrebu s adapterom punjača, računalom ili drugom kompatibilnom dodatnom opremom.
Kamera straga	Služi za snimanje fotografija i videozapisa. Održavajte ga čistim za optimalne radne karakteristike.
Zvučnici	Koristi se za slušanje zvuka iz odabrane funkcije (npr. glazbe, videozapisa, zvučnih isječaka itd.).

UPOZORENJE

Stavite li na tablet težak predmet ili sjednete na njega, mogli biste oštetiti LCD i funkcije dodirnog zaslona.

SAVJET!

- Dodirnite **tipku Izbornik**  ako želite provjeriti koje su opcije dostupne nakon što ste otvorili neku aplikaciju.
- Ako je uređaj zaključan i ne funkcionira, pritisnite i držite **tipku za napajanje/zaključavanje**  duže od 8 sekundi dok se ne prikaže logotip tvrtke LG kako biste ponovno pokrenuli tablet. Ako to ne radi, pritisnite i držite tipku za **napajanje/zaključavanje**  duže od 15 sekundi kako bi se napajanje isključilo. Nakon otprilike 5 sekundi uređaj ponovo uključite.

Punjenje tableta

Baterija se puni USB adapterom koji vam je isporučen s tabletom. Prije prvog korištenja tableta provjerite je li baterija u potpunosti napunjena.

NAPOMENA: Ovaj uređaj ima unutarnju punjivu bateriju. Radi vlastite sigurnosti nemojte vaditi bateriju koja je ugrađena u proizvod.

Upozorenje! Ako dodirni zaslon ne funkcionira dok se tablet puni, uzrok može biti nestabilan dotok struje. Ako do toga dođe, iskopčajte USB kabel iz uređaja ili iskopčajte USB adapter za napajanje iz utičnice.

- 1 Povežite USB adapter s USB kabelom.
- 2 Priključite USB kabel (kao što je prikazano u nastavku) u priključak za punjač/USB.
- 3 Priključite punjač u strujnu utičnicu.

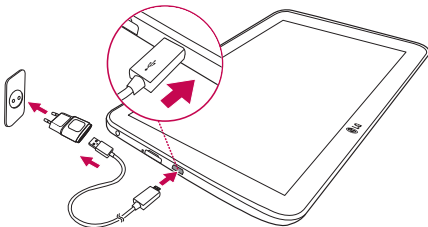

NAPOMENA: Baterija se na početku mora dokraja napuniti kako bi se produljio vijek trajanja baterije.

Optimizacija trajanja baterije



Trajnost baterije možete produljiti tako da prije sljedećeg punjenja isključite značajke koje se ne moraju stalno odvijati u pozadini. Uz to, možete pratiti kako aplikacije i resursi troše energiju baterije.

Produljenje trajanja baterije



- Isključite vrste radiokomunikacije koju ne koristite, primjerice Wi-Fi, Bluetooth ili GPS.
- Smanjite osvjetljenost zaslona i postavite kraće razdoblje za isključivanje zaslona.

- Isključite automatsku sinkronizaciju za Gmail™, kalendar, imenik i ostale aplikacije.
- Neke od aplikacija koje ste preuzeli mogu skratiti vrijeme trajanja baterije.
- Dok koristite preuzete aplikacije pazite na razinu napunjenosti baterije.

Provjera razine napunjenosti baterije

- 1 Na početnom zaslonu dodirnite **Aplikacije**  > **Postavke**  > **O tabletu** > **Baterija**.
- 2 Status baterije (puni se ili prazni) i razina napunjenosti prikazani su u izborniku na vrhu zaslona.

Nadzor značajki koje prazne bateriju i upravljanje tim značajkama

- 1 Na početnom zaslonu dodirnite **Aplikacije**  > **Postavke**  > **O tabletu** > **Baterija** > **Korištenje baterije**.
- 2 Na zaslonu se prikazuje vrijeme korištenja baterije i popis aplikacija ili usluga koje koriste energiju baterije od one koja koristi najviše energije do one koja koristi najmanje.

Umetanje microSD kartice

Uređaj podržava microSD memorijske kartice kapaciteta do 32 GB. Multimedijски sadržaji mogu se spremiti na microSD karticu.

- 1 Stavite nokat u utor i nježno povucite poklopac utora za memorijsku karticu kako biste ga izvadili.



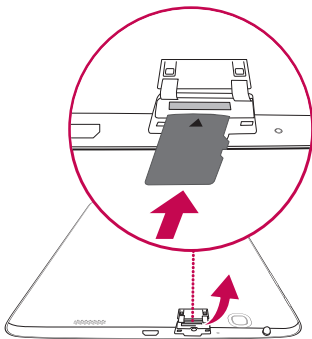

- 2 Memorijsku karticu umetnite u utor tako da kontakti budu okrenuti prema zaslonu. Pažljivo gurnite poklopac utora za memorijsku karticu u tablet kako biste ga zatvorili.



Vađenje microSD kartice



Za sigurno vađenje microSD kartice iz tableta, potrebno ju je prvo isključiti.

- 1 Na početnom zaslonu dodirnite **Aplikacije**  > **Postavke**  > **Memorija** > **Isključivanje SD kartice**.
- 2 Otvorite podlošku za microSD karticu i gurnite karticu unutra kako biste je otpustili.
- 3 Nježno izvucite microSD karticu iz njezina utora.

Upozorenje! Nemojte vaditi microSD karticu ako je niste prije toga isključili. U suprotnom može doći do oštećenja microSD kartice i tableta te oštećenja podataka na microSD kartici.

Formatiranje microSD kartice

Upozorenje! Svi podaci spremljeni na microSD karticu bit će izbrisani prilikom formatiranja kartice.

- 1 Na početnom zaslonu dodirnite **Aplikacije**  > **Postavke**  > **Memorija**.
- 2 Dodirnite **Brisanje SD kartice** (dvaput).
- 3 Ako ste postavili uzorak za otključavanje, unesite ga i dodirnite **Briši sve**. Kartica će se formatirati i biti spremna za korištenje.

NAPOMENA: Ako je na microSD karticu već spremljen sadržaj, struktura mapa može biti drukčija nakon formatiranja jer će sve datoteke biti izbrisane.

Zaključavanje i otključavanje zaslona

Ako se tablet izvjesno vrijeme ne koristi, zaslon se automatski isključuje i zaključava. Na taj način onemogućuje se slučajno pritiskanje i produžuje trajanje baterije. Ako ne namjeravate koristiti tablet, pritisnite **tipku za napajanje/zaključavanje**  kako biste ga zaključali.

Ako je pri zaključavanju zaslona pokrenut neki program, taj program može ostati aktivan i u zaključanom načinu rada. Preporučuje se da prije aktiviranja zaključanog načina rada zatvorite sve programe kako biste izbjegli plaćanje nepotrebnih naknada (npr. za pristup Internetu i prijenos podataka).

Želite li aktivirati tablet, pritisnite **tipku za napajanje/zaključavanje** . Prikazat će se zaključani zaslom. Kako biste otključali početni zaslom, dodirnite i povucite prstom u bilo kojem smjeru na zaključanom zaslonu. Otvorit će se zaslom koji je bio posljednji prikazan.

Uključivanje zaslona pomoću značajke Knock On

Značajka Knock On omogućava jednostavno uključivanje/isključivanje zaslona pokretom dvostrukog dodira.

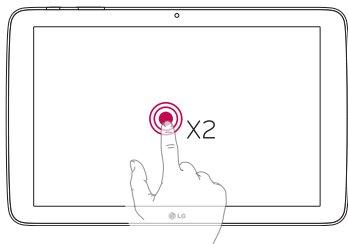



- Za uključivanje zaslona, brzo dvaput dodirnite središte zaslona.
- Za isključivanje zaslona brzo dvaput dodirnite statusnu traku, prazno područje početnog zaslona ili zaključani zaslom.

Otključavanje zaslona pomoću značajke Knock Code

Značajka Knock Code omogućuje stvaranje vlastitog koda za otključavanje pomoću kombinacije kucanja (ili dodira) na zaslonu.

- Kada je zaslom isključen, bilo gdje na zaslonu dodirnite isti slijed koji ste postavili. Izravno ćete pristupiti početnom zaslonu.

Aktivacija značajke Knock Code

- 1 Na početnom zaslonu dodirnite **Aplikacije**  > **Postavke**  > **Zaslon** > **Zaključani zaslon** > **Odaberi zaključavanje zaslona** > **Knock Code**.
- 2 Time se otvara zaslon koji će vas provesti kroz postupak postavljanja uzorka za značajku Knock Code. Trebate stvoriti rezervni PIN kao mjeru predostrožnosti ako zaboravite uzorak za Knock Code.

Vaš početni zaslon

Savjeti o dodirnom zaslonu

Slijedi nekoliko savjeta za kretanje kroz sadržaj tableta.

NAPOMENA:

- Kako biste odabrali stavku, dodirnite središte ikone.
- Ne pritišćite presnažno; zaslon je dovoljno osjetljiv za prepoznavanje laganih, odmjerenih pritisaka.
- Željenu opciju dodirnite vrškom prsta. Pazite da ne dodirnete okolne tipke.

Dodirnite

Jednim dodiranjem prsta odabirete stavke, veze, prečace i slova tipkovnice na zaslonu.

Dodirnite i držite

Dodirnite i držite stavku na zaslonu tako da je dodirnete i ne dižete prst dok se ne pokrene željena radnja. Na primjer, kako biste otvorili opcije vezane uz određeni kontakt, dodirnite i zadržite kontakt na popisu kontakata dok se ne otvori kontekstualni izbornik.

Povucite

Nakratko dodirnite i zadržite stavku, a zatim je, bez podizanja prsta, povucite na željeno mjesto na zaslonu. Možete povlačiti stavke na početnom zaslonu kako biste ih promijenili raspored.

Povucite prstom ili kliznite

Za povlačenje prstom ili klizanje brzo pomaknite prst po površini zaslona bez zastajkivanja nakon prvog dodira (tako da ne povučete neku stavku). Na primjer, možete kliznuti po zaslonu prema gore ili dolje kako biste se kretali kroz popis ili pregledavali različite zaslone početnog zaslona povlačenjem prsta slijeva nadesno (ili obrnuto).

Dvostruki dodir

Dodirnite dvaput ako želite zumirati na web-stranici ili karti. Na primjer, brzo dvaput dodirnite odjeljak web-stranice kako biste prilagodili veličinu tog odjeljka veličini zaslona. Možete i dvaput dodirnuti kako biste povećali i smanjili sliku prilikom pregleda slike i korištenja karata. Kako biste je označili, dvaput dodirnite riječi. Dvostrukim dodirom možete aktivirati i značajku Uključite zaslon kako biste uključili/isključili zaslon osjetljiv na dodir.

Zumiranje privlačenjem prstiju

Kažiprst i palac možete privlačiti ili razdvajati kako biste povećali ili smanjili sliku dok koristite pretraživač i karte ili dok pregledavate slike.

Zakrenite zaslon

U mnogim aplikacijama i izbornicima orijentacija zaslona prilagođava se fizičkoj orijentaciji uređaja.

Početni zaslon

Za prikaz ploha jednostavno klizite prstom ulijevo ili udesno. Svaku od ploha možete prilagoditi pomoću aplikacija, preuzimanja, widgeta i pozadina.

Brze tipke dostupne su na donjem dijelu početnog zaslona i omogućuju jednostavan pristup funkcijama koje najčešće koristite jednim dodirom.

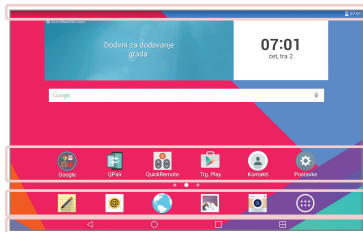

Traka stanja – prikazuje informacije o statusu uređaja, uključujući vrijeme, jačinu Wi-Fi signala, status baterije i ikone obavijesti.

Ikone aplikacija – dodirnite ikonu (aplikaciju, widget, mapu itd.) kako biste je otvorili i koristili.

Brze tipke – omogućuju jednostavan pristup najčešće korištenim funkcijama jednim dodirnom.

Tipka značajke Dvostruki prozor – dodirnite za promjenu načina rada s dvostrukim prozorom. Omogućuje istodobno upravljanje dvjema različitim aplikacijama tako da se zaslone razdvoji na dva dijela.

Gumb nedavno korištenih aplikacija – dodirnite kako bi se prikazale nedavno korištene aplikacije. Možete je i dodirnuti i držati kako bi se prikazale opcije izbornika u aplikacijama.

Tipka za početni zaslon – povratak na početni zaslon (ili povratak na zadani prozor početnog zaslona s nekog od dodatnih prozora početnog zaslona). Dodirnite i držite za pristup aplikaciji Google Now.

Tipka Natrag – povratak na prethodni zaslon. Osim toga, služi i za zatvaranje skočnih stavki poput izbornika, dijaloških okvira i zaslonske tipkovnice. Dodirnite i držite za pristup značajci Podijeljeni prozor.

Prilagođavanje početnog zaslona

Početni zaslon možete prilagoditi dodavanjem aplikacija, preuzimanja, widgeta i pozadina. Prema svojim željama, na početni zaslon tableta možete dodati omiljene aplikacije i widgete.

Postupak dodavanja stavki na početni zaslon:

- 1 Dodirnite i držite prazni dio površine na početnom zaslonu.
- 2 Dodirnite karticu **Aplikacije** ili **Widgeti**.
- 3 Željenu stavku povucite na željeno mjesto i podignite prst.

Brisanje stavke s početnog zaslona:

Dodirnite i držite ikonu koju želite ukloniti, povucite je na ikonu  i podignite prst.

SAVJET! Kako bi ste sa zaslona Aplikacije dodali ikonu aplikacije na početni zaslon, dodirnite i držite aplikaciju koju želite dodati i povucite je na željeno mjesto.



SAVJET! U mapu možete dodati nekoliko ikona aplikacija. Ispustite jednu ikonu aplikacije preko druge na početnom zaslonu i stvorit će se mapa.

Otvaranje, promjena i zaustavljanje aplikacija

Dodirnite  kako bi se prikazale nedavno korištene aplikacije. Istodobno možete pokrenuti više aplikacija i prelaziti s jedne otvorene aplikacije na drugu. Možete i ručno zaustaviti aplikacije.





Korištenje značajke Dvostruki prozor

Značajka Dvostruki prozor razdvaja zaslon kako bi omogućila istodobno obavljanje više zadataka, interakciju povlačenjem i ispuštanjem, automatsko povezivanje i nedavno korištene aplikacije.



- 1 Dodirnite  kako biste podijelili zaslon ili dodirnite i držite  dok se ne prikaže popis aplikacija.



- 2 Dodirnite ili povucite ikonu aplikacije na željeno mjesto.
- 3 Dodirnite  kako bi se prikazale sljedeće opcije. Možete i povući kartice kako biste promijenili veličinu prozora.

	Prebacivanje između dva zaslona.
	Prikaz popisa aplikacija.
	Prikaz preko cijelog zaslona.
	Zatvaranje aplikacija.

Omogućavanje značajke Dvostruki prozor

- 1 Dodirnite  > **Aplikacije**  > **Postavke**  > **Dvostruki prozor**.
- 2 Dodirnite prekidač dvostrukog prozora kako biste ga postavili na **Isključeno**.

SAVJET! Istodobno možete pokrenuti dvije aplikacije Web preglednik.

Prilagodba ikona aplikacija na početnom zaslonu

Svaku ikonu aplikacije možete prilagoditi pomoću slika iz galerije.

- 1 Dodirnite ikonu aplikacije i zadržite dodir sve dok se ne otključa iz trenutnog položaja. Zatim je ispustite na zaslon. U gornjem desnom kutu aplikacije prikazat će se ikona za uređivanje .
- 2 Dodirnite ikonu aplikacije, odaberite željeni dizajn i veličinu ikone te dodirnite **U redu**. Ili, dodirnite **Dodaj** i prilagodite veličinu ikone te odaberite sliku iz Galerije.

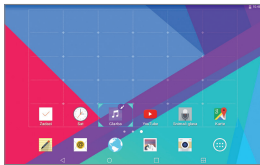

Prikaz ostalih prozora početnog zaslona

- Povucite prstom ili lagano udarite ulijevo ili udesno preko početnog zaslona.
- Privucite prste na početnom zaslonu kako bi se prikazali mali prozori, a zatim dodirnite prozor početnog zaslona koji želite vidjeti.



Skrivanje stavki na početnom zaslonu

Razdvajanjem prstiju možete vidjeti pozadinu bez prikaza stavki na početnom zaslonu. Privucite prste ili dodirnite tipku **Natrag**  kako biste ponovno vidjeli aplikacije i widžete.

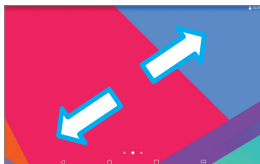

Brzi pristup

Kako biste vidjeli stavke brzog pristupa, dodirnite bilo gdje na prednjem glavnom području i povucite prema gore. Dostupne su sljedeće opcije: Google Now.



Obavijesti

Obavijesti su upozorenja za primitak novih poruka, događaje iz kalendara i alarme te za trenutne događaje, npr. preuzimanja.

U prozoru s obavijestima možete vidjeti prikaz trenutnog statusa tableta i obavijesti na čekanju. Nakon primitka obavijesti, pripadajuća ikona prikazat će se na vrhu zaslona. Ikone obavijesti na čekanju prikazuju se s lijeve strane, a ikone sustava koje prikazuju stavke kao što su Wi-Fi ili snaga baterije s desne.

Obavijesti na čekanju

Obavijesti sustava

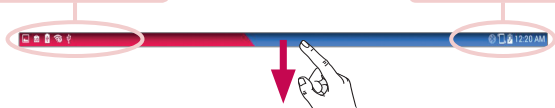

Pristup obavijestima

Kako biste otvorili prozor s obavijestima i pristupili obavijestima, povucite traku stanja prema dolje. Kako biste zatvorili prozor s obavijestima, povucite traku koja se nalazi na dnu zaslona prema gore.

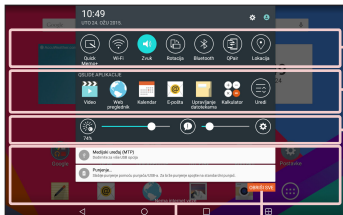

Traka Brze postavke – za kretanje po popisu povucite udesno ili ulijevo. Dodirnite ikonu kako biste aktivirali/deaktivirali značajku.

QSLIDE APLIKACIJE – dodirnite QSlide aplikaciju kako biste je otvorili kao mali prozor na zaslону. Za uklanjanje, dodavanje ili preslagivanje QSlide aplikacija dodirnite ☰.

Za prilagodbu svjetline i glasnoće na zaslону povucite ulijevo ili udesno.

Gumb OBRISI – dodirnite kako biste izbrisali popis obavijesti koje se temelje na događajima.



Dodirnite obavijest kako biste je otvorili.

Brze postavke u prozoru s obavijestima

Pomoću opcije Brze postavke možete jednostavno mijenjati postavke funkcija, kao što je Wi-Fi. Brze postavke nalaze se pri vrhu prozora s obavijestima.

NAPOMENA: Dodirnite i držite ikonu na traci s brzim postavkama za prikaz izbornika postavki funkcije.

Preraspodjela opcija brzih postavki u prozoru s obavijestima

Otvorite prozor s obavijestima, povucite ikonu Brze postavke ulijevo i dodirnite . Za preraspodjelu stavki povucite  na željeno mjesto. Kako biste dodali više ikona, potvrdite željene funkcije.

QSlide aplikacije u prozoru s obavijestima

QSlide aplikacije prikazuju se na traci u prozoru s obavijestima, ispod trake Brze postavke. Te ikone omogućavaju brz i praktičan način za izvršavanje višestrukih zadataka na istom zaslonu (slično značajci televizora "slika u slici"). QSlide na zaslonu prikazuje mali prozor aplikacije koji možete pomicati, mijenjati mu veličinu ili odabrati njegovu prozirnost.

NAPOMENA: Traku QSlide aplikacije možete ukloniti tako da dodirnete ikonu QSlide na traci Brze postavke.





Korištenje QSlide aplikacija

Dodirnite bilo koju QSlide aplikaciju na traci koju želite aktivirati. Nakon aktivacije, značajka QSlide otvorit će aplikaciju u prozoru u prednjem planu, omogućujući vam pristup drugih pozadinskim aplikacijama. Možete otvoriti do dva prozora QSlide istovremeno.

Ikone obavijesti na statusnoj traci

U tablici u nastavku prikazane su neke od uobičajenih ikona.

Ikona	Opis
	Način rada u avionu
	Priključeno na Wi-Fi mrežu
	Žičane slušalice su priključene
	Bluetooth je uključen
	Upozorenja sustava
	Način rada s vibracijom je aktiviran
	Tihi način rada je uključen
	Baterija je puna
	Baterija se puni
	Dijeljenje sadržaja je uključeno
	Preuzimanje podataka
	Prijenos podataka
	Alarm je postavljen
	GPS je uključen
	Podaci se sinkroniziraju

	Nova Gmail poruka
	Nova poruka s Hangoutsa
	U tijeku je reprodukcija pjesme
	Tablet je priključen na računalo putem USB kabela
	Način rada s uštedom energije je uključen

Više korisnika

Može se stvoriti samo jedan ID vlasnika, no može se dodati više korisničkih ID-ova kako bi se drugi korisnici mogli prijaviti i neovisno koristiti tablet. Svaki korisnik može konfigurirati vlastite postavke tableta, koristiti vlastiti prostor za pohranu te imati vlastite ovlasti za ažuriranje aplikacija.

Ovlasti vlasnika tableta



- Samo ID vlasnika tableta može dodavati nove korisničke ID-ove za prijavu i uklanjati korisničke ID-ove.
- Vlasnik tableta ne može deinstalirati nijednu korisničku aplikaciju, ali može deinstalirati korisnički ID.

Ograničenja više korisnika tableta

- Svi korisnici dijele istu bateriju, internu memoriju i korištenje podataka sa svim ostalim korisnicima.
- Postavke jezika koje postavi jedan korisnik primjenjuju se i na sve ostale korisnike.
- Svaki korisnik može konfigurirati i koristiti samo svoj vlastiti sadržaj i podatke (npr. postavke početnog zaslona, postavke zvuka itd.).

- Bilo koji korisnik može prihvatiti dozvole ažuriranih aplikacija u ime svih ostalih korisnika.
- Alarmi će se oglasiti u vrijeme u koje je svaki korisnik aktivirao alarm(e).
- Poruke i planirani događaji iz kalendara šalju se kao obavijesti samo određenom korisničkom ID-u.
- Nakon što korisnik započne ispis dokumenta pomoću aplikacije Mobile Print, postupak ispisa će se nastaviti čak i ako se promijeni korisnički ID.
- Prijenos podataka (osim putem usluge PlayStore), preuzimanje, reprodukcija multimedijskog sadržaja i usluge komunikacije prekinut će se ako se promijeni korisnički ID.

Dodavanje novog korisnika tableta

- 1 Na početnom zaslonu dodirnite **Aplikacije**  > **Postavke**  > **Korisnik** > **Dodaj korisnika**.
- 2 Odaberite vrstu korisnika kojeg želite dodati.
 - **Korisnik:** Korisnici imaju vlastite aplikacije i sadržaj.
 - **Ograničeni korisnik:** Možete ograničiti pristup aplikacijama i sadržaju iz svog računara.
- 3 Otvara se Pomoćnik za podešavanje kako bi olakšao dodavanje novog korisnika. Dodirnite **Odmah podesite**.
 - Nakon stvaranja novog korisnika ta osoba nakon prve prijave treba proći postupak postavljanja.

Promjena korisnika

- 1 Povucite statusnu traku na vrhu zaslona.
- 2 Dodirnite ikonu korisnika  kako bi se prikazalo okno za promjenu korisnika.
- 3 Dodirnite željenu ikonu korisnika na zaslonu. Odaberite ime vlasnika ili neko drugo korisničko ime koje ste stvorili.

QSlide

Funkcija QSlide omogućuje otvaranje prozora u prednjem planu za izvršavanje više zadataka na tabletu. Prozore QSlide možete otvoriti iz trake **QSLIDE APLIKACIJE** u prozoru s obavijestima ili izravno iz aplikacija koje podržavaju funkciju QSlide.

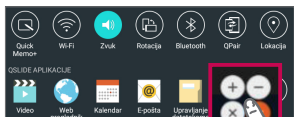

Otvorite prozor s obavijestima i dodirnite željenu aplikaciju iz odjeljka **QSLIDE APLIKACIJE**.

ILI

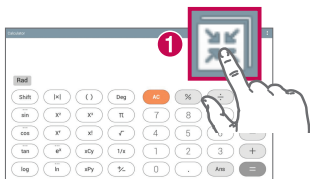

Tijekom upotrebe aplikacije koja podržava QSlide, dodirnite . Funkcija će se prikazati u obliku malog prozora na zaslonu.

Korištenje funkcije QSlide

Funkcija QSlide otvara povezanu aplikaciju u prozoru u pozadini, omogućujući pristup ostalim aplikacijama u pozadini. Prikazuje se cijelo vrijeme na zaslonu dok je ne zatvorite.



1		Dodirnite kako biste pokrenuli QSlide.
2		Dodirnite za zatvaranje funkcije QSlide i povratak na prikaz jednog prozora.
3		Dodirnite za podešavanje veličine.
4		Dodirnite za izlazak iz aplikacije QSlide.
5		Dodirnite za podešavanje veličine.

NAPOMENA: Funkciju QSlide možete koristiti u najviše dva prozora istovremeno. QSlide podržava samo sljedeće aplikacije: Video, Web preglednik, Kalendar, E-pošta, Upravljanje datotekama i Kalkulator.

Snimanje zaslona

Za snimanje zaslona istovremeno pritisnite **tipku za smanjenje glasnoće** i **tipku za napajanje/zaključavanje** te zadržite dodir na otprilike 2 sekunde.

Za prikaz snimljene slike otvorite mapu **Aplikacije** > **Galerija** > **Screenshots**.

Snimanje zaslona pomoću funkcije QuickMemo+

Na zaslonu koji želite snimiti povucite traku stanja prema dolje i odaberite **QuickMemo+** .

ILI

Istodobno pritisnite i držite obje **tipke za glasnoću** .

Snimanje zaslona pomoću funkcije Capture plus

Ova značajka omogućuje snimanje dijela zaslona u zadanom web pregledniku.

- 1 Otvorite aplikaciju **Web preglednik** i dođite do stranice koju želite snimiti na zaslonu.
- 2 Dodirnite **ikonu Izbornik**  > **Capture plus**.
- 3 Postavite plavi okvir na željenu veličinu, a zatim dodirnite **Spremi**.
Odabrano se područje sprema u mapu **Capture plus** u galeriji.

Metode unosa teksta

Zaslonska tipkovnica se prikazuje automatski na zaslonu kada želite unijeti tekst. Za ručni prikaz tipkovnice na zaslonu jednostavno dodirnite polje za tekst ondje gdje želite unijeti tekst.

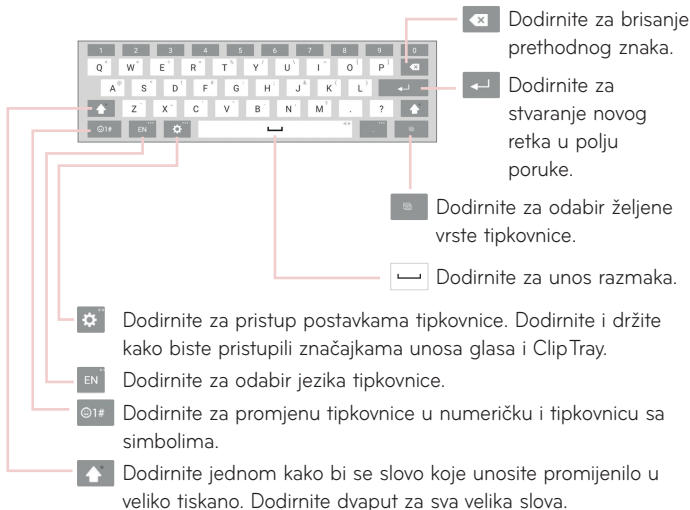

Unos predloženih riječi

Unesite tekst na tipkovnici i pojavit će se povezani prijedlozi riječi. Dodirnite predloženu riječ u gornjem desnom ili lijevom dijelu iznad tipkovnice kako biste je odabrali.

Razdvajanje tipkovnice pomoću pokreta

Značajka razdvajanja tipkovnice omogućuje tipkanje pomoću obje ruke. Svaka se polovica tipkovnice povlači ulijevo ili udesno na zaslonu. Postavite oba palca na tipkovnicu i klizite prema van u suprotnim smjerovima.

Promjena visine tipkovnice

Podesite visinu tipkovnice kako bi se prikazao veći dio zaslona i kako biste jednostavnije upravljali tipkovnicom.

- Dodirnite  > **Visina i prikaz tipkovnice** > **Visina tipkovnice u uspravnom prikazu** > dodirnite i povucite ikonu kako biste podesili visinu tipkovnice.

Promjena tipki u donjem redu

- Dodirnite  > **Visina i prikaz tipkovnice** > **QWERTY prikaz** > dodirnite i povucite kako biste dodali ili izbrisali tipke ili promijenili redoslijed.

NAPOMENA: Samo se QWERTY, QWERTZ i AZERTY tipkovnice mogu prilagoditi. Ta funkcija ne podržava neke jezike.

Unos posebnih znakova

Zaslonska tipkovnica omogućuje vam unos posebnih znakova (npr., "á"). Na primjer, dodirnite i držite željenu tipku (na primjer, tipku "a"). Nakon što se pojavi željeni znak, kliznite prstom preko njega kako biste ga podigli i unijeli.

NAPOMENA: Znak u gornjem desnom kutu tipke naznačuje da su dostupni dodatni znakovi.

Postavljanje Google računa

Pri prvom uključivanju tableta imate mogućnost aktivacije mreže, prijave na svoj Google račun te odabira načina korištenja nekih Google usluga.

Postupak postavljanja Google računa

- Prijavite se u Google račun sa skočnog zaslona za postavljanje.

ILI

- Na početnom zaslonu dodirnite **Aplikacije**  > karticu **Aplikacije** > **Postavke**  > **Računi i sinkronizacija** > **Dodaj račun** > **Google**.

Ako već imate Google račun, unesite adresu e-pošte i dodirnite **DALJE**. Ako ga nemate, dodirnite **ILI IZRADITE NOVI RAČUN** i unesite potrebne podatke za stvaranje novog Google računa.

Nakon što na telefonu postavite Google račun, tablet će vam se automatski sinkronizirati s Google računom na webu.

Vaši se kontakti, Gmail poruke, kalendarski događaji i ostale informacije iz tih aplikacija i usluga na webu sinkroniziraju s vašim tabletom (sinkronizacija ovisi o postavkama sinkronizacije).

Nakon prijave možete koristiti Gmail™ i uživati u prednostima Google usluga na svojem tabletu.

Povezivanje s mrežom i uređajima



Wi-Fi

Uz Wi-Fi možete koristiti brzi internetski pristup unutar dosega točke za bežični pristup (AP). Uz Wi-Fi možete uživati u bežičnom Internetu bez dodatnih naknada.

Povezivanje s Wi-Fi mrežama

Za korištenje Wi-Fi veza putem tableta treba pristupiti bežičnoj pristupnoj točki ili "hotspotu". Neke su pristupne točke otvorene i jednostavno se možete povezati s njima. Druge su skrivene ili koriste sigurnosne značajke, tako da je za povezivanje s njima potrebna konfiguracija tableta. Isključite Wi-Fi kada ga ne koristite kako biste produžili trajanje baterije.

Uključivanje Wi-Fi tehnologije i povezivanje s Wi-Fi mrežom

- 1 Na početnom zaslonu dodirnite **Aplikacije**  > karticu **Aplikacije** > **Postavke**  > **Wi-Fi**.
- 2 Dodirnite  kako biste uključili Wi-Fi i pokrenuli traženje dostupnih Wi-Fi mreža.
- 3 Dodirnite **Traži** za prikaz popisa aktivnih Wi-Fi mreža unutar dosega.
 - Zaštićene mreže prikazuju se s ikonom lokota.
- 4 Dodirnite mrežu kako biste se povezali s njom.
 - Ako je mreža zaštićena, od vas se traži unos lozinke ili drugih vjerodajnica. (dodatne pojedinosti zatražite od administratora mreže).
- 5 Statusna traka prikazuje ikone koje označavaju status Wi-Fi mreže.

Bluetooth



Bluetooth možete koristiti za slanje podataka tako da uključite odgovarajuću aplikaciju, a ne pomoću izbornika Bluetooth kako je to slučaj na većini drugih mobilnih telefona.

NAPOMENA:

- Tvrtka LG ne odgovara za gubitak, presretanje ili zloupotrebu podataka poslanih ili primljenih putem bežične Bluetooth veze.
- Uvijek vodite računa da podatke dijelite i primate s pravilno zaštićenih i pouzdanih uređaja. Ako se među uređajima nalaze prepreke, radna udaljenost može se smanjiti.
- Neki uređaji, a osobito oni koje nije testirao i odobrio Bluetooth SIG, mogu biti nekompatibilni s vašim uređajem.

Uključivanje funkcije Bluetooth i usklađivanje tableta s Bluetooth uređajem

Uređaj morate upariti s drugim uređajem prije povezivanja.

- 1 Na početnom zaslonu dodirnite **Aplikacije**  > karticu **Aplikacije** > **Postavke**  > **Bluetooth**.
- 2 Dodirnite prekidač Bluetooth  kako biste ga uključili.
- 3 Dodirnite potvrdni okvir pokraj naziva tableta kako bi vaš tablet postao vidljiv ostalim Bluetooth uređajima.

NAPOMENA: Kako biste odabrali vremensko razdoblje koliko će vaš uređaj biti vidljiv, dodirnite **ikonu Izbornik**  > **Prekid u vidljivosti**.

- 4 Prikazat će se popis dostupnih uređaja. S popisa dodirnite uređaj s kojim se želite upariti.

NAPOMENA: Ovisno o vrsti uređaja možda ćete morati unijeti podudarajuće šifre, potvrditi podudarajuće šifre ili će se uređaji automatski upariti.

- 5 Po dovršetku uparivanja vaš se tablet povezuje s drugim uređajem.

NAPOMENA: Vaš tablet ne podržava profil handsfree uređaja. Stoga na ovom uređaju možda nećete moći koristiti značajke poziva u kombinaciji s određenim dodacima kao što su Bluetooth slušalice ili uređaji sa značajkom Bluetooth.

Slanje podataka pomoću značajke Bluetooth

- 1 Otvorite stavku i dodirnite .

ILI

Dodirnite stavku, zadržite dodir i odaberite **Dijeli**.

ILI

Otvorite stavku i dodirnite **ikonu Izbornik**  > **Dijeli**.

- 2 Dodirnite **Bluetooth** za dijeljenje putem Bluetooth veze.

NAPOMENA: Način odabira te opcije može ovisiti o vrsti podataka.

- 3 Potražite uređaj s omogućenom značajkom Bluetooth i uskladite se s njim.

Primanje podataka pomoću značajke Bluetooth



- 1 Informacije o slanju datoteke na tablet potražite u korisničkom priručniku Bluetooth uređaja. Oba se uređaja moraju upariti, a značajka Bluetooth mora biti uključena.

- 2 Uparite uređaje i dodirnite **Prihvati** kada primite zahtjev za autorizaciju Bluetooth veze kako biste prihvatili datoteke.

SmartShare

Značajku SmartShare možete jednostavno koristiti u aplikacijama Galerija, Glazba i ostalima.

Uživanje u sadržajima s raznih uređaja

Sadržaj na tabletu možete dijeliti s raznim uređajima. Dodirnite  ili dodirnite  > **SmartShare** za dijeljenje sadržaja aplikacija **Galerija**, **Glazba**, **POLARIS Office 5**.

Reprodukcija/slanje

Play – sadržaj možete reproducirati putem televizora, Bluetooth zvučnika itd.

Beam – sadržaj možete poslati na uređaj koji podržava Bluetooth i SmartShare Beam.

- **SmartShare Beam** – time se omogućuje značajka brzog prijenosa sadržaja putem značajke Wi-Fi Direct.



Uživanje u sadržajima s uređaja u blizini

U sadržaju s uređaja u blizini (npr. računalo, NAS (Network Attached Storage) uređaj, mobilni telefon) možete uživati u aplikacijama Galerija i Glazba.

Povezivanje uređaja

Povežite uređaj i ostale uređaje koji podržavaju DLNA u istoj Wi-Fi mreži.

Traženje ostalih uređaja

Dodirnite **Obližnji uređaji** i tada možete vidjeti uređaje koji podržavaju DLNA. Povežite se s uređajem kako biste vidjeli sadržaj.

Korištenje sadržaja s oblaka

Sadržaj iz oblaka (npr. sa servisa Dropbox) možete koristiti u aplikacijama Galerija i Glazba.

Korištenje oblaka

NAPOMENA: Podržane značajke mogu se razlikovati ovisno o oblaku. Dohvaćanje podataka može potrajati određeno vrijeme ovisno o oblaku.

- 1 Odaberite **Oblak** u aplikacijama Galerija ili Glazba.
- 2 Odaberite oblak koji želite koristiti i prijavite se.
- 3 Sadržaj oblaka možete koristiti nakon prijave.
- 4 Prilagodite postavke oblaka kako biste odabrali aplikaciju za korištenje oblaka.

QPair

Povezivanjem tableta i mobilnog telefona putem usluge QPair možete sinkronizirati dolazne pozive, poruke i upozorenja društvenih mreža između ta dva uređaja.



- 1 Pokrenite **QPair** i dodirnite **Inicijalno podešavanje > Početak** na tabletu, a zatim izvršite iste te korake na telefonu.

SAVJET! Aplikacija QPair možda nije unaprijed instalirana na telefonu. Posjetite Google Play Store, potražite aplikaciju Qpair i instalirajte je.

NAPOMENA:

- Aplikacija QPair radi na telefonima sa sustavom Android 4.1 ili novijim. Ovisno o modelu telefona, neke bi značajke mogle biti ograničene.
- Obzirom da funkcija QPair koristi povezivanje putem Bluetooth veze, ako promijenite postavke Bluetooth veze za vrijeme njenog korištenja, funkcija QPair možda neće ispravno raditi.

- 2 Automatski će se aktivirati Bluetooth veza.

Značajke QPair

Obavijest o pozivu – šalje obavijest na tablet nakon što telefon primi poziv. Uz obavijest će se prikazati broj pozivatelja te mogućnost odgovora ili odbijanja poziva. Možete promijeniti postavke poziva kao što su melodija zvona, glasnoća zvona, zvuk zvona s vibracijom ili odbacivanje poziva porukom.

Obavijest o poruci – šalje obavijest na tablet nakon što telefon primi poruku. Možete promijeniti postavke poruka kao što su skočne poruke, pregled poruka, zvuk obavijesti i obavijest vibracijom.

SNS obavijest – prikazuje obavijest iz društvenih mreža na traci stanja tableta kada stigne na telefon.

NAPOMENA: Kako biste omogućili ovu značajku, uključite opciju **QPair obavijesti društvenih mreža** na telefonu (**Postavke > Pristupačnost > QPair obavijesti društvenih mreža**). Time se omogućuje slanje obavijesti društvenih mreža na tablet.



QuickMemo+ Prijenos – sprema trenutni QuickMemo+ u galeriju tableta, a zatim sinkronizira galeriju tableta s galerijom na telefonu.

Internet putem telefona – automatsko povezivanje tableta na Internet preko mobilnog telefona (Wi-Fi hotspot). Upotreba ove značajke možda će rezultirati generiranjem troškova za prijenos podataka. Radi smanjenja prometa podacima putem telefona, telefon će se automatski povezati s pouzdanim Wi-Fi hotspotom, ako je dostupan.

Veze s računalom putem USB kabela

Tablet možete povezati s računalom kako biste ga napunili ili prenijeli stavke na računalo s tableta ili obrnuto.

Prijenos glazbe, fotografija i videozapisa pomoću načina rada Medijski uređaj (MTP).

- 1 Povežite tablet s računalom putem USB kabela.
- 2 Ako na računalo niste instalirali upravljački program za platformu LG Android, postavke morate promijeniti ručno. Na početnom zaslonu dodirnite i držite gumb **Nedavno korištenih aplikacija**  > **Postavke sustava > Memorija > tipku Izbornik**  > **USB PC povezivanje > Medijski uređaj (MTP).**

- 3 Zatim ćete sadržaj s prenosive memorije moći pregledavati na računalu i prenositi datoteke.

Sinkronizacija s aplikacijom Windows Media Player

Provjerite je li na računalu instaliran Windows Media Player.

- 1 Pomoću USB kabela povežite tablet i računalo s instaliranom aplikacijom Windows Media Player.
 - 2 Odaberite način rada **Medijski uređaj (MTP)**.
 - 3 Kada priključite uređaj, na zaslonu računala otvara se skočni prozor. Odaberite opciju Windows Media Player kako biste sinkronizirali glazbene datoteke.
 - 4 Uredite ili unesite naziv uređaja u skočni prozor (ako je potrebno).
 - 5 Odaberite i povucite glazbene datoteke na popis za sinkronizaciju.
 - 6 Pokrenite sinkronizaciju.
- Za sinkronizaciju s aplikacijom Windows Media Player trebaju biti ispunjeni sljedeći uvjeti.

Stavke	Uvjet
OS	Microsoft Windows XP SP2, Vista ili noviji sustav
Verzija aplikacije Window Media Player	Windows Media Player 10 ili novija verzija

- Ako je verzija aplikacije Windows Media Player starija od verzije 10, instalirajte verziju 10 ili noviju.

Povezivanje s računalom putem USB kabela za korisnike Mac računala s operativnim sustavom OS X.

Prijenos multimedijских sadržaja s tableta na Mac računalo s operativnim sustavom OS X moguće je pomoću aplikacije Android File Transfer.

Pomoću aplikacije Android File na Mac računalu prenesite glazbu, fotografije i videozapise.

- 1** S web-mjesta za Mac računala (<http://www.android.com/filetransfer/>) preuzmite aplikaciju Android File Transfer i instalirajte je.
- 2** Povežite računalo i tablet, a zatim dvaput pritisnite ikonu aplikacije AFT (Android File Transfer program) kako biste je pokrenuli.
- 3** Možete pregledavati multimedijски sadržaj te povlačenjem i ispuštanjem prenositi multimedijске datoteke s Mac računala i na Mac računalo.





Kontakti

Na tabletu možete dodavati kontakte i sinkronizirati ih s kontaktima Google računa ili drugim računima koji podržavaju sinkronizaciju kontakata.

Traženje kontakta

- 1 Na početnom zaslonu dodirnite **Kontakti**  kako biste otvorili popis kontakata.
- 2 Dodirnite okvir **Pretraži kontakte** i unesite ime kontakta. Možete i dodirnuti slovo uz lijevu stranu zaslona kako biste pristupili imenima koja počinju s odabranim slovom.

Dodavanje novog kontakta

- 1 Na početnom zaslonu dodirnite **Kontakti** .
- 2 Dodirnite > **Novi kontakt** . Odaberite željeni račun (ako postoji).
- 3 Ako kontaktu želite dodati sliku, dodirnite . Odaberite **Slikaj** kako biste fotografirali pomoću fotoaparata ili **Odaberi iz galerije**. Zatim potražite slike i odaberite je.
- 4 Dodirnite  za unos više informacija o imenu.
- 5 Unesite pojedinosti o kontaktu.
- 6 Dodirnite **Spremi**.

Favoriti

Možete svrstati često pozivane brojeve kao favorite.

Dodavanje kontakta u favorite



- 1 Na početnom zaslonu dodirnite **Kontakti**  kako biste otvorili kontakte.

- 2 Za pregled pojedinosti dodirnite kontakt.
- 3 Dodirnite zvijezdu  desno od imena kontakta. Zvijezda poprima zlatnu boju, a kontakt se dodaje među favorite.

Uklanjanje kontakta s popisa favorita

- 1 Na početnom zaslonu dodirnite **Kontakti**  kako biste otvorili kontakte.
- 2 Dodirnite karticu **Favoriti** za pregled omiljenih kontakata.
- 3 Za pregled pojedinosti dodirnite kontakt.
- 4 Dodirnite zlatnu zvijezdu desno od imena kontakta. Zvijezda će posivjeti i kontakt će se ukloniti iz favorita.

Stvaranje grupe

- 1 Na početnom zaslonu dodirnite **Kontakti**  kako biste otvorili kontakte.
- 2 Dodirnite karticu **Grupe**, a zatim dodirnite .
- 3 Unesite naziv za novu grupu.
 - Dodirnite **Dodajte članove** kako biste unijeli kontakt u svoju novu grupu.
 - Dodirnite polje **RAČUN** kako biste promijenili račune koje želite spremiti u novu grupu.
- 4 Dodirnite **Spremi** kako biste spremili grupu.

NAPOMENA: Ako izbrišete grupu, kontakti dodijeljeni toj grupi neće se izgubiti. Ostat će u imeniku.

E-pošta

Aplikaciju E-pošta možete koristiti za čitanje e-pošte na servisima kao što su Yahoo!, MSN i AOL. Aplikacija E-pošta podržava sljedeće vrste računara: POP3, IMAP i Exchange.

Vaš davatelj usluga ili administrator sustava može vam dostaviti potrebne postavke računara.

Upravljanje računom e-pošte

Dodirnite **E-pošta**  na početnom zaslonu. Kada prvi put otvorite aplikaciju E-pošta otvorit će se čarobnjak za postavljanje koji će vam pomoći u postavljanju računara e-pošte.

Nakon početnog postavljanja, prikazuje se sadržaj ulaznog spremnika. Ako ste dodali više od jednog računara, možete se kretati između računara.

Postupak dodavanja računara e-pošte:

- Otvorite aplikaciju **E-pošta** i dodirnite **ikonu Izbornik**  > **Postavke** > **Dodaj račun**.

Prijelaz između računara:

Ako ste dodali više računara, jednostavno možete prelaziti s jednog na drugi. U bilo kojoj mapi e-pošte dodirnite trenutačni račun (pri vrhu zaslona), a zatim dodirnite račun kojem želite pristupiti.

Mijenjanje općih postavki e-pošte:

Otvorite aplikaciju **E-pošta** i dodirnite **ikonu Izbornik**  > **Postavke** > **Opće postavke** kako biste konfigurirali postavke koje važe za sve račune. Dodirnite pojedinačni račun kako biste konfigurirali postavke samo za taj račun.

Brisanje računara e-pošte:



- Otvorite aplikaciju **E-pošta** i dodirnite **ikonu Izbornik**  > **Postavke** > **ikonu Izbornik**  > **Brisanje računara** > dodirnite račun koji želite izbrisati > **Obriši** > **Da**.

Rad s mapama računā

Otvorite aplikaciju **E-pošta**, dodirnite **ikonu Izbornik**  i odaberite **Mape**.

Svaki račun ima svoje mape ulaznog i izlaznog spremnika, poslanih poruka i spremljenih poruka. Ovisno o značajkama koje podržava davatelj usluga za vaš račun, možete imati i dodatne mape.

Sastavljanje i slanje poruka e-pošte

- 1 U aplikaciji **E-pošta** dodirnite **Sastavi** .
- 2 Unesite adresu primatelja poruke. Prilikom unosa teksta, iz imenika će vam se nuditi adrese koje odgovaraju unosu. Višestruke adrese razdvojite znakom točke sa zarezom.
- 3 Dodirnite **Umetni**  kako biste priložili datoteke, po potrebi.
- 4 Unesite predmet i poruku.
- 5 Dodirnite **Šalji**  kako biste poslali poruku.

Ako niste povezani na mrežu, već primjerice radite u načinu rada u zrakoplovu, poruke koje šaljete spremaju se u mapu Izlazni spremnik do ponovnog povezivanja s mrežom. Ako se u njemu nalaze neposlane poruke, Izlazni spremnik se prikazuje na zaslonu Računi.

Primanje e-pošte

Kada u vašu mapu pristigle pošte stigne nova poruke e-pošte, primit ćete obavijest zvukom ili vibracijom (ovisno o postavkama zvuka i vibracije), a ikona obavijesti prikazat će se na statusnoj traci.

Fotoaparatz

Źelite li otvoriti aplikaciju Fotoaparatz, dodirnite **Fotoaparatz**  na početnom zaslonu.

Osnovne informacije o traŹilu







- 1 Jasan prikaz** – Izbornik – dodirnite kako bi se prikazali izbornici u traŹilu.
- 2 Promijeni fotoaparatz** – prebacivanje između straŹnjeg objektivaa i prednjeg objektivaa fotoaparataa.
- 3 Način rada** – omogućuje postavljanje načina okidanjaa na **Automatski** ili **Panorama**.
- 4 Postavke** – dodirnite tu ikonu kako biste otvorili izbornik postavkii.
- 5 Galerija** – dodirnite za prikaz posljednjee snimljene fotografijee. Ova opcija omogućava pristupanje galerijii i pregled spremljenih fotografijaa u načinuu rada fotoaparataa.
- 6 Način rada za videozapise** – dodirnite kako biste započeli snimanje videozapisa.
- 7 Snimi** – snimanje fotografijee.

8 Izlaz – dodirnite kako biste zatvorili fotoaparata.

NAPOMENA: Prije snimanja fotografija provjerite je li objektiv fotoaparata čist.

Korištenje naprednih postavki

U tražilu dodirnite  kako biste otvorili napredne opcije.

	Odabir razlučivosti fotografije. Ako odaberete visoku razlučivost, veličina će se datoteke povećati, što znači da ćete u memoriju moći spremiti manje fotografija.
	Snimanje fotografija glasovnom naredbom.
	Postavljanje odgode nakon pritiskanja gumba za snimanje. To je idealno ako se i sami želite naći na fotografiji.
	Prikaz rešetke na zaslonu radi olakšavanja poravnanja fotografija.
	Otvaranje vodiča za korištenje za prikaz načina rada funkcije.

SAVJET! Kada zatvorite fotoaparata, neke postavke vratit će se na zadane vrijednosti, npr. brojač. Provjerite ih prije snimanja sljedeće fotografije.

Snimanje fotografije

- 1 Otvorite aplikaciju **Fotoaparata**.
- 2 Usmjerite objektiv prema objektu koji želite fotografirati.
- 3 Dodirnite  ili bilo gdje na zaslonu kako biste snimili fotografiju.

Povećavanje ili smanjivanje

Kada snimate fotografiju ili videozapis, postavite dva prsta bilo gdje na zaslonu i razdvojite ih kako biste povećali sliku. Kako biste je smanjili, približite prste. Kako biste je smanjili, privucite prste.

Snimka pomoću pokreta

Značajka Snimanje pomoću pokreta omogućuje vam snimanje fotografija pokretom ruke uz pomoć prednjeg fotoaparata. Kako biste snimili fotografiju, otvorite dlan i podignite ruku dok je prednji fotoaparata ne prepozna, a na zaslonu se ne pojavi okvir. Nakon toga, dlan skupite u šaku, što će pokrenuti odbrojavanje koje će vam omogućiti dovoljno vremena za pripremu.

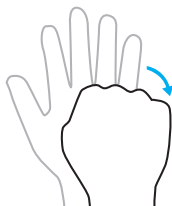
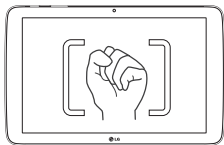

Nakon snimanja fotografije





- 1 Dodirnite pregled fotografije pomoću gumba za snimanje kako biste vidjeli zadnju snimljenu fotografiju.
- 2 Dodirnite **Galerija** ili **Fotografije**, a zatim dodirnite **U redu**.



Dodirnite za uređivanje fotografije.



Dodirnite kako biste odmah snimili još jednu fotografiju.

	Dodirnite kako biste svoj podsjetnik poslali drugima ili ga podijelili putem usluga društvenog umrežavanja.
	Dodirnite za brisanje fotografije.
	Dodirnite kako biste pristupili dodatnim opcijama.
	Dodirnite kako biste dodali sliku među omiljene.

SAVJET! Ako imate račun društvene mreže i postavili ste ga na tabletu, svoju fotografiju možete podijeliti sa zajednicom te društvene mreže.

Dodirnite **ikonu Izbornik**  kako biste otvorili sljedeće opcije.

SmartShare – dodirnite kako biste fotografiju podijelili putem funkcije SmartShare.

Postavi sliku kao – dodirnite ako fotografiju želite koristiti kao **Početni zaslon**, **Kontakt fotografija**, **Pozadina zaslona zaključavanja** ili **Pozadinska slika**.

Premjesti – dodirnite kako biste fotografiju premjestili u drugi album.

Kopiraj – dodirnite za kopiranje odabrane fotografije i njeno spremanje u drugi album.

Kopiranje u Clip Tray – dodirnite za kopiranje fotografije i njeno spremanje na traku snimke.

Dijaprojeksija – automatski slijedni prikaz slika u trenutnoj mapi.

Zakreni ulijevo/udesno

Izreži – izrez fotografije. Pomaknite prst po zaslonu kako biste odabrali područje za izrezivanje.

Dodaj lokaciju – dodavanje informacija o lokaciji.



Novi naziv – dodirnite za uređivanje naziva odabrane fotografije.

Ispiši – ispis slike.



Detalji – prikaz dodatnih informacija o slici.

Pregledavanje spremljenih fotografija



Spremljenim fotografijama možete pristupiti u načinu rada za fotografiranje. Jednostavno dodirnite pregled slike pomoću gumba za snimanje i prikazat će se galerija.

- 1 Odaberite aplikaciju koju želite koristiti za prikaz i/ili uređivanje fotografija. Dodirnite **Galerija**  ili **Fotografije** .
- 2 Dodirnite **U redu**.
 - Za pregled više fotografija pomičite se lijevo ili desno.
 - Dvaput dodirnite zaslon za povećanje ili smanjenje slike ili postavite dva prsta i razdvojite ih (za smanjivanje prste približavajte).

Snimanje videozapisa

- 1 Otvorite aplikaciju **Fotoaparat**.
- 2 Usmjerite objektiv prema objektu koji želite snimiti u videozapisu.
- 3 Dodirnite ikonu načina rada za videozapise  kako biste započeli snimanje.
- 4 Prikazat će se mjerač vremena koji prikazuje duljinu videozapisa.
- 5 Za prekid snimanja na zaslonu dodirnite .

SAVJET!

- Za pauziranje snimanja dodirnite .
- Dodirnite  za snimanje zaslona za vrijeme snimanja videozapisa.

Pregledavanje spremljenih videozapisa

Spremljenim videozapisima pristupite iz načina rada videokamere tako da dodirnete pregled slike pomoću gumba za snimanje.

- 1 U tražilu pomoću gumba za snimanje dodirnite pregled slike.

- 2 Na zaslonu će se prikazati **Galerija** s najnovijim snimljenim videozapisom. Prijedite prstom ulijevo kako biste došli do ostalih videozapisa.
- 3 Dodirnite ikonu za reprodukciju  na videozapisu kako biste ga automatski reproducirali.

NAPOMENA: Videozapise možete pregledati u aplikacijama Galerija i Fotografije.

NAPOMENA: Ne pritišćite presnažno, zaslon je dovoljno osjetljiv za prepoznavanje laganih, odmjerenih pritisaka.

Galerija

Multimedijske podatke možete pohranjivati na internoj memoriji radi lakšeg pristupa svim multimedijskim datotekama. Pomoću ove aplikacije možete pregledavati multimedijske datoteke kao što su slike i videozapisi.

Na početnom zaslonu dodirnite **Aplikacije**  > karticu **Aplikacije** > **Galerija**



Putem aplikacije Galerija možete upravljati svim svojim slikovnim datotekama i videozapisima.

NAPOMENA:





- Neki formati datoteka nisu podržani, ovisno o softveru koji je instaliran na uređaj.
- Neke se datoteke možda neće ispravno reproducirati, ovisno o načinu šifriranja.
- Ako veličina dokumenta prekorači dostupnu memoriju, može doći do pogreške prilikom otvaranja dokumenata.

Pregled slika

Pokretanjem aplikacije **Galerija**  prikazuju se dostupne mape. Kada druga aplikacija, npr. E-pošta, spremi sliku, automatski će se izraditi mapa Preuzimanja u koju će se slika spremi. Slično tome, snimite li zaslon, automatski će se izraditi mapa za snimke zaslona. Odaberite mapu kako biste je otvorili.

Slike se prikazuju redoslijedom prema datumu snimanja. Odaberite sliku koju želite prikazati preko cijelog zaslona. Za prikaz sljedeće ili prethodne slike pomaknite se ulijevo ili udesno.

Reprodukcija videozapisa

Otvorite aplikaciju **Galerija**  i odaberite album. Na videozapisima se prikazuje ikona za reprodukciju . Dodirnite sliku kako biste je odabrali. Odaberite aplikaciju za reprodukciju (dodirnite aplikaciju **Fotografije**  ili aplikaciju **Video** ) , a zatim dodirnite **U redu** i videozapis se počinje reproducirati.

NAPOMENA:

- Kada za reprodukciju videozapisa koristite aplikaciju Videozapisi, povucite lijevu stranu zaslona prema gore ili dolje kako biste podesili svjetlinu zaslona. Povucite desnu stranu zaslona prema gore ili dolje kako biste podesili glasnoću.
- Kada za reprodukciju videozapisa koristite aplikaciju Videozapisi, povucite zaslon ulijevo ili udesno kako biste premotali unatrag ili unaprijed.

Brisanje slika i videozapisa

Odaberite jedan od sljedećih načina:

- U mapi dodirnite  i odaberite fotografije i videozapise koje želite izbrisati, zatim dodirnite **Izbrisi**, a potom **Da** kako biste potvrdili.

- Prilikom gledanja fotografije ili videozapisa dodirnite , a zatim **Da** kako biste potvrdili.

Postavljanje pozadine

Tijekom pregledavanja fotografija dodirnite **ikonu Izbornik**  > **Postavi sliku kao** i odaberite **Početni zaslon**, **Pozadina zaslona zaključavanja** ili **Pozadinska slika**.

Dijaprojekcija

Fotografije možete vidjeti u dijaprojekciji po albumu ili odabirom svih fotografija. Na početnom zaslonu dodirnite **Galerija** .

- Dodirnite album sa slikama koje želite vidjeti, zatim dodirnite **ikonu Izbornik**  > **Dijaprojekcija** > odaberite slike koje želite vidjeti > **Dalje** > provjerite postavke dijaprojekcije > **Početak**.

Za zaustavljanje dijaprojekcije dodirnite središte zaslona.

Video

Galerija ima ugrađeni video player koji vam omogućuje reprodukciju omiljenih videozapisa.

Reprodukcija videozapisa

- 1 Na početnom zaslonu dodirnite **Aplikacije**  > karticu **Aplikacije** > **Galerija** .
- 2 Odaberite videozapis koji želite reproducirati.

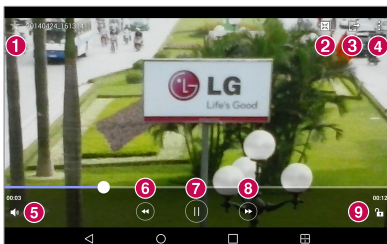

- | | | |
|---|--|--|
| 1 | | Dodirnite kako biste video zapis dodali u kategoriju omiljenih. |
| 2 | | Dodirnite za pristup značajci QSlide i prikaz videozapisa u malom prozoru. |
| 3 | | Dodirnite kako biste videozapis podijelili putem funkcije SmartShare. |
| 4 | | Dodirnite kako biste pristupili dodatnim opcijama. |
| 5 | | Dodirnite za upravljanje glasnoćom videozapisa. |
| 6 | | Dodirnite i držite za premotavanje unatrag u koracima od 3 sekunde. Dodirnite jedanput kako biste premotali unatrag za 10 sekundi. |
| 7 | | Dodirnite za pauziranje videozapisa. |
| 8 | | Dodirnite i držite za premotavanje unaprijed u koracima od 3 sekunde. Dodirnite jedanput kako biste premotali unaprijed za 10 sekundi. |
| 9 | | Dodirnite kako biste zaključali/otključali zaslon videozapisa. |

Za promjenu glasnoće tijekom reprodukcije videozapisa koristite tipke za povećanje i smanjenje glasnoće na desnoj strani tableta.

Dodirnite i držite videozapis na popisu za pristup sljedećim opcijama:

Dijeli, Izbriši, Novi naziv i Detalji.

SAVJET! Tijekom gledanja videozapisa povucite prema gore i dolje uz lijevu stranu zaslona kako biste prilagodili svjetlinu zaslona. Povucite prema gore ili dolje uz desnu stranu zaslona kako biste prilagodili glasnoću.

Glazba

Vaš tablet ima glazbeni player koji omogućuje preslušavanje omiljenih pjesama. Za pristup glazbenom playeru na početnom zaslonu dodirnite

Aplikacije  > karticu **Aplikacije** > **Glazba** .







Prenesite glazbu pomoću načina rada **Medijski uređaj (MTP)**

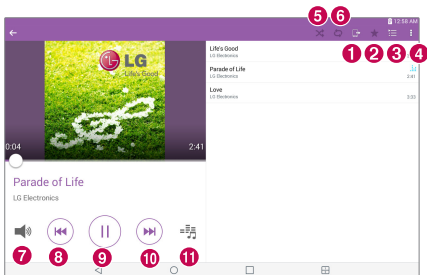



- 1 Povežite tablet s računalom putem USB kabela.
- 2 Odaberite način rada **Medijski uređaj (MTP)**. Tablet će se na računalu prikazati kao tvrdi disk. Za prikaz sadržaja pritisnite na disk. Kopirajte datoteke s računala u željenu mapu.

Reprodukcija pjesme

- 1 Na početnom zaslonu dodirnite **Aplikacije**  > karticu **Aplikacije** > **Glazba** .
- 2 Dodirnite karticu **Pjesme**.
- 3 Odaberite pjesmu koju želite reproducirati.



	1 Dodirnite kako biste glazbu podijelili putem funkcije SmartShare.
	2 Dodirnite za postavljanje trenutne pjesme kao favorita.
	3 Dodirnite kako biste vidjeli popis Sada reproducira.
	4 Dodirnite kako biste pristupili dodatnim opcijama.
	5 Dodirnite za postavljanje nasumične reprodukcije pjesama.
	6 Dodirnite za postavljanje načina rada s ponavljanjem.
	7 Dodirnite za upravljanje glasnoćom glazbe.

	<p>Dodirnite za povratak na početak pjesme. Dvaput dodirnite za povratak na prethodnu pjesmu. Dodirnite i držite za premotavanje unatrag za 3 sekunde.</p>
	<p>Dodirnite za pauziranje reprodukcije.</p>
	<p>Dodirnite za prelazak na sljedeću pjesmu u albumu ili na popisu pjesama. Dodirnite i držite za premotavanje unaprijed za 3 sekunde.</p>
	<p>Dodirnite za postavljanje zvučnog efekta.</p>

Za promjenu glasnoće tijekom slušanja glazbe koristite tipke za povećanje i smanjenje glasnoće na desnoj strani tableta.

Dodirnite i držite bilo koju pjesmu na popisu za pristup sljedećim opcijama:

Reprodukcija, Dodaj na popis, Izbriši, Dijeli, Pojediniosti i Traži.



NAPOMENA:

- Neki formati datoteka nisu podržani, ovisno o softveru uređaja.
- Ako veličina dokumenta prekorači dostupnu memoriju, može doći do pogreške prilikom otvaranja dokumenata.
- Autorska prava na glazbene datoteke su možda zaštićena međunarodnim sporazumima i državnim zakonima za zaštitu autorskih prava. Stoga će možda biti potrebno dobiti dopuštenje ili licencu za reproduciranje ili kopiranje glazbe. U nekim državama lokalni zakoni zabranjuju privatno kopiranje materijala zaštićenog autorskim pravima. Prije preuzimanja ili kopiranja datoteke provjerite lokalne zakone odgovarajuće države koji se tiču upotrebe takvog materijala.

QuickMemo+





Značajka QuickMemo+ omogućuje stvaranje bilješki i snimki zaslona. Pomoću funkcije QuickMemo+ možete snimati zaslone, crtati po njima i dijeliti ih s obitelji i prijateljima.





Sastavljanje podsjetnika

- 1 Na početnom zaslonu dodirnite **QuickMemo+** , a zatim dodirnite **Sastavi**  kako biste sastavili novi podsjetnik.
- 2 Tekstove možete uređivati tako da izravno dodirnete riječi ili odaberete vrstu olovke i boju koju želite koristiti i zatim rukopisom unesete tekst.
- 3 Dodajte podsjetnik tako da dodirnete  kako biste postavili obavijest o podsjetniku za događaj.
- 4 Dodajte informacije o vremenu i lokaciji u podsjetnik ako je dostupna podatkovna mreža.

Korištenje opcija funkcije QuickMemo+

Sljedeće su opcije dostupne na alatnoj traci aplikacije QuickMemo+ pri vrhu zaslona.

	Omogućuje poništavanje i vraćanje prethodnih akcija.
	Omogućuje uređivanje teksta, boje teksta i poravnanja.
	Omogućuje unos teksta rukopisom. Možete odabrati vrstu olovke koju ćete koristiti i njenu debljinu, prozirnost i boju.
	Briše uređivanja koje ste unijeli u podsjetnik.
	Sprema podsjetnik u QuickMemo+.



	Dodirnite kako biste pristupili dodatnim opcijama.
	Omogućuje postavljanje obavijesti o podsjetniku za događaj.
	Omogućuje umetanje informacija o vremenu u podsjetnik.
	Omogućuje dodavanje informacija o lokaciji pomoću GPS-a.

Snimanje zaslona za QuickMemo

- 1 Pristupite značajki QuickMemo+, povucite traku stanja prema dolje i dodirnite .

ILI

istodobno pritisnite obje **tipke za glasnoću** na jednu sekundu.

- 2 Odaberite željenu opciju izbornika na alatnoj traci i stvorite podsjetnik.
- 3 Dodirnite  za spremanje podsjetnika. Želite li zatvoriti funkciju QuickMemo+, dodirnite **tipku Natrag** .

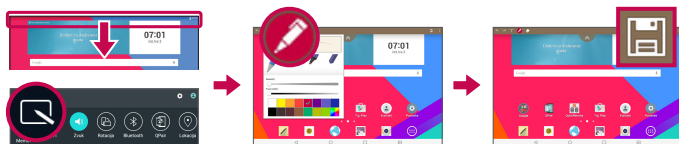

NAPOMENA: Za funkciju QuickMemo+ koristite jagodicu prsta. Nemojte koristiti nokat.

QuickRemote

QuickRemote pretvara tablet u univerzalni daljinski upravljač za kućni televizor, Blu-ray reproduktor ili DVD.

NAPOMENA: QuickRemote možda nije dostupan na nekim uređajima i područjima.

Otvaranje i konfiguriranje aplikacije QuickRemote

- 1 Na početnom zaslonu dodirnite **Aplikacije**  > karticu **Aplikacije** > **QuickRemote** .

Početno postavljanje aplikacije QuickRemote možete izvesti i u prozoru s obavijestima. Povucite traku stanja prema dolje, dodirnite ikonu **QuickRemote** , a zatim dodirnite **DODAJTE DALJINSKI**.

- 2 Dodirnite **Dnevni boravak** kako biste odabrali vrstu prostorije i dodirnite  za dodavanje uređaja.

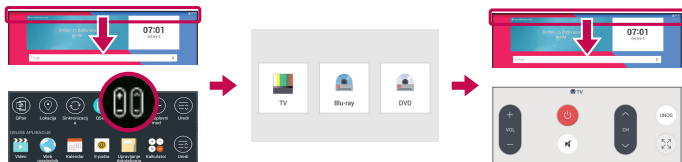

- 3 Odaberite vrstu i marku uređaja i za konfiguriranje uređaja slijedite upute na zaslonu.

NAPOMENA: QuickRemote funkcionira na isti način kao i infracrveni (IC) signali standardnog daljinskog upravljača u vašoj regiji ili državi. Pripazite da prilikom korištenja funkcije QuickRemote ne prekrijete infracrveni senzor koji se nalazi na vrhu tableta. Ovisno o modelu, proizvođaču i tvrtki za pružanje usluga, ova funkcija možda neće biti podržana.

Korištenje funkcije QuickRemote

- 1 Otvorite **QuickRemote**  i odaberite prostoriju gdje ste konfigurirali daljinsku upravljač.
- 2 Odaberite daljinski upravljač tako da dodirnete njegovu vrstu/naziv na traci QuickRemote uz lijevu stranu zaslona.
- 3 Dodirnite gumbе na prikazanom daljinskom upravljaču.

NAPOMENA: Prilikom dodavanja daljinskog upravljača za televizor, QuickRemote može koristiti gumb UNOS za konfiguriranje odgovarajućeg daljinskog upravljača. Prilikom konfiguriranja gumba UNOS može se promijeniti ulazni izvor televizora. Kako biste ponovno postavili ulazni izvor televizora, nekoliko puta dodirnite gumb UNOS na traci QuickRemote (ovisno o broju uređaja koji su povezani s televizorom).



Opcije funkcije QuickRemote

Za pristup izborniku opcija funkcije QuickRemote dodirnite **ikonu Izbornik**  kako biste odabrali željenu opciju.

NAPOMENA: Ako pritisnete bilo koji gumb QuickRemote dok svira pozadinska glazba, zvuk će se isključiti na jednu sekundu.

Alarm







Postavljanje alarma

- 1 Na početnom zaslonu dodirnite **Aplikacije**  > karticu **Aplikacije** > **Sat**  > .
- 2 Postavite željeno vrijeme alarma.
- 3 Postavite opcije **Ponovi**, **Trajanje odgode**, **Vibriraj kada se začuje alarm**, **Zvuk alarma**, **Glasnoća alarma**, **Automatsko pokretanje aplikacije**, **Zaključavanje sлагalice** i **Bilješka**.
- 4 Dodirnite **Spremi**.



NAPOMENA: Postavke alarma na zaslonu s popisom alarma možete promijeniti tako da dodirnete **ikonu Izbornik**  i odaberete **Postavke**.

Kalkulator

Korištenje kalkulatora

- 1 Na početnom zaslonu dodirnite **Aplikacije**  > karticu **Aplikacije** > **Kalkulator** .
- 2 Za unos brojeva dodirnite numeričke tipke.
- 3 Za jednostavne izračune dodirnite funkciju koju želite izvršiti (, ,  ili , a zatim .



NAPOMENA:

- Za složenije izračune dodirnite **ikonu Izbornik** , odaberite **Znanstveni kalkulator**, a zatim odaberite željenu funkciju (ako gledate kalkulator u okomitom načinu).
- Za prikaz prethodnih izračuna dodirnite **ikonu Izbornik**  > **Povijest izračuna**.

Kalendar

U kalendaru se prikazuju događaji iz svakog računa koji ste dodali na tablet i konfigurirali za sinkronizaciju kalendara.

Dodavanje događaja u kalendar

- 1 Na početnom zaslonu dodirnite **Aplikacije**  > karticu **Aplikacije** > **Kalendar** .
- 2 Dodirnite izbornik u gornjem lijevom kutu kako biste promijenili prikaz kalendara (Dan, Tjedan, Mjesec, Godina, Raspored).
- 3 Dodirnite datum za koji želite dodati događaj i dodirnite .
- 4 Dodirnite polje **Naziv događaja** i unesite naziv događaja.
- 5 Dodirnite polje **Lokacija** i unesite lokaciju. Provjerite datum i unesite željeno vrijeme početka i završetka događaja.
- 6 Želite li događaju dodati bilješku, dodirnite polje **Opis** i unesite pojedinosti.
- 7 Želite li postaviti ponavljanje alarma, postavite **PONOVI**, a zatim postavite značajku **PODSJETNICI** ako je to potrebno.
- 8 Dodirnite **Spremi** za spremanje svih događaja u kalendar.



NAPOMENA: Dodirnite i držite mjesto na kalendaru kako biste brzo spremili događaj u kalendar na taj datum. Jednostavno unesite naziv događaja i vrijeme, a zatim dodirnite **Spremi**. Možete dodirnuti opciju **Detalji** i unijeti više informacija ili događaj kasnije ažurirati dodatnim detaljima.

Promjena prikaza kalendara

Bez obzira gdje se nalazili u aplikaciji Kalendar, jednostavno možete promijeniti prikaz kalendara. Jednostavno dodirnite  u gornjem lijevom kutu naslovne trake ili na lijevoj strani zaslona prijeđite prstom slijeva nadesno kako bi se prikazao izbornik prikaza kalendara. Dodirnite **Dan, Tjedan, Mjesec, Godina** ili **Raspored**.

Zadaci

Aplikacija Zadaci može se sinkronizirati s računom sustava MS Exchange. Zadatke možete stvoriti i upravljati njima pomoću tableta te programa MS Outlook ili MS Office Outlook Web Access.

- 1 Na početnom zaslonu dodirnite **Aplikacije**  > **Zadaci** .
- 2 Dodirnite ikonu **Dodaj** zadatak  (u gornjem desnom kutu zaslona).
- 3 Unesite **Predmet, POČETNI DATUM, DATUM ISTEKA, OPIS, PONOVI** i **PODSJETNIK**, po potrebi.
- 4 Dodirnite **Spremi**.

Upravljanje datotekama

Aplikacija Upravljanje datotekama omogućuje upravljanje datotekama u unutarnjoj/vanjskoj memoriji.







Aplikacija Upravljanje datotekama pojednostavnjuje prikaz i upravljanje datotekama. Jednostavno dodirnite vrstu datoteke (Sve datoteke, Glazbene datoteke, Slikovne datoteke, Videozapisi, Dokumenti ili Datoteke u oblaku), a zatim dodirnite potrebne mape kako biste pronašli svoje datoteke.

Postupak otvaranja aplikacije Upravljanje datotekama

- Na početnom zaslonu dodirnite **Aplikacije**  > karticu **Aplikacije** > **Upravljanje datotekama** .

Opcije aplikacije Upravljanje datotekama

Otvorite aplikaciju **Upravljanje datotekama** > **Sve datoteke** > **Unutarnja pohrana** kako biste pristupili sljedećim opcijama (pri vrhu zaslona):

	Omogućuje otvaranje aplikacije Upravljanje datotekama u aplikaciji QSlide.
	Omogućuje pretraživanje datoteka ili informacija.
	Omogućuje stvaranje nove mape.
	Omogućuje premještanje datoteka i mapa na drugo mjesto.
	Omogućuje kopiranje datoteka i mapa na drugo mjesto.
	Omogućuje brisanje datoteka i mapa.
	Omogućuje pristup dodatnim opcijama.

Snimač glasa

Koristite snimač glasa za snimanje glasovnih podsjetnika ili drugih zvučnih datoteka.

Snimanje zvuka ili glasa

- Na početnom zaslonu dodirnite **Aplikacije**  > karticu **Aplikacije** > **Snimač glasa** .

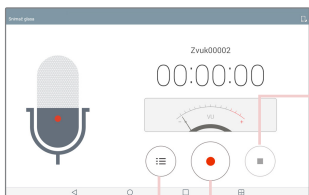

Dodirnite za odabir mjesta za spremanje snimljenih zapisa.

Dodirnite za prekid snimanja.



Dodirnite za pokretanje snimanja.

Dodirnite za prikaz popisa snimljenih zapisa.

NAPOMENA: Dodirnite  za pristup popisu zapisa. Sada možete slušati snimljeni zapis. Dostupno vrijeme snimanja može se razlikovati od stvarnog vremena.

Upravljanje glasovnim podsjetnicima

Na zaslonu s popisom funkcije Snimanje glasa:



- Dodirnite ikonu **Dijeli**  kako biste podijelili glasovni podsjetnik pomoću dostupnih odabira.
- Dodirnite ikonu **Izbrisi**  kako biste odabrali glasovne podsjetnike koje želite izbrisati.

- Dodirnite i držite glasovni podsjetnik kako biste otvorili kontekstni podsjetnik i odabrali **Dijeli**, **Izbriši**, **Novi naziv**, **Rezanje** ili **Detalji**.



POLARIS Office 5

POLARIS Office 5 profesionalno je mobilno uredsko rješenje koje korisnicima bilo gdje i u bilo koje vrijeme omogućuje praktičan pregled raznih vrsta uredskih dokumenata na mobilnim uređajima, uključujući Word, Excel i PowerPoint datoteke.

Izrada novog dokumenta

- 1 Na početnom zaslonu dodirnite **Aplikacije**  > karticu **Aplikacije** > **POLARIS Office 5** .
- 2 Registrirajte adresu e-pošte na stranici Registracija.

NAPOMENA: Možete dodirnuti **Preskoči** kako biste zanemarili informacije o registraciji.

- 3 Za pokretanje novog dokumenta dodirnite .
- 4 Dodirnite vrstu dokumenta na padajućem popisu i odaberite predložak.
- 5 Unesite sadržaj dokumenta pomoću alata na vrhu zaslona i zaslonske tipkovnice.
- 6 Kada završite s radom na dokumentu, dodirnite  (u gornjem lijevom kutu zaslona), zatim dodirnite **Spremi** (ili **Spremi kao** kako biste unijeli novi naziv dokumenta) za spremanje.
- 7 Unesite naziv dokumenta i dodirnite **Spremi**.



Pregledavanje i uređivanje dokumenata na uređaju

Sada na svojim mobilnim uređajima možete jednostavno pregledavati širok spektar datoteka, uključujući Microsoft Office i Adobe PDF dokumente.

- 1 Otvorite **POLARIS Office 5** i potražite dokument.
- 2 Dodirnite dokument koji želite pregledati ili urediti.
Prilikom pregleda dokumenata putem značajke POLARIS Office 5, objekti i raspored ostaju isti kao u izvornicima.
- 3 Za uređivanje dokumenta dodirnite .

Google+

Pomoću aplikacije Google+ možete ostati u vezi s ljudima putem usluge društvene mreže tvrtke Google.



Na početnom zaslonu dodirnite **Aplikacije**  > karticu **Aplikacije** > **Google**  > **Google+** .

NAPOMENA: Ovisno o regiji ili davatelju usluga, ova aplikacija možda neće biti dostupna.

LG SmartWorld

Aplikacija LG SmartWorld nudi vam veliki izbor uzbudljivog sadržaja - fontove, teme, igre i aplikacije.

Kako pristupiti aplikaciji LG SmartWorld s tableta

- 1 Dodirnite  >  > **Aplikacije**, a zatim dodirnite ikonu  kako biste otvorili LG SmartWorld.
- 2 Odaberite državu i prijavite se.
- 3 Preuzmite željeni sadržaj.

* Kada koristite mobilnu mrežu, davatelj usluge će vam možda naplatiti prijenos podataka u okviru ugovorenog plana podatkovne tarife.

* LG SmartWorld možda nije dostupan kod svih davatelja usluga ili u svim državama.

NAPOMENA: Što ako nema ikone ?

- 1** Pomoću web-preglednika na mobitelu otvorite LG SmartWorld (www.lgworld.com) i odaberite svoju državu.
- 2** Preuzmite aplikaciju LG SmartWorld.
- 3** Pokrenite i instalirajte preuzetu datoteku.
- 4** Pristupite aplikaciji LG SmartWorld dodiranjem ikone .









Posebne pogodnosti dostupne samo u aplikaciji LG SmartWorld

- 1** Ukrasite svoj vlastiti stil na pametnom telefonu, koristite početnu temu i temu tipkovnice te font u aplikaciji LG SmartWorld. (Ova usluga dostupna je za određene uređaje. Na web-stranici aplikacije LG SmartWorld provjerite dostupnost usluge.)
- 2** Pridružite se promocijama koje su uvijek u tijeku i uživajte u pogodnostima posebnih usluga aplikacije LG SmartWorld.

Web preglednik

Pomoću ove aplikacije možete pretraživati Internet. Preglednik donosi brz i bojom dojmljiv svijet igara, glazbe, novosti, sporta, zabave i još mnogo toga izravno na tablet, gdje god se nalazili i što god vas zanimalo.

Na početnom zaslonu dodirnite **Aplikacije**  > karticu **Aplikacije** > **Web preglednik** .

	Dodirnite kako biste pokrenuli QSlide.
	Dodirnite za prelazak na prethodnu stranicu.
	Dodirnite za odlazak jednu stranicu naprijed, na stranicu s kojom ste se povezali nakon stranice na kojoj se trenutno nalazite. Radi se o opciji suprotnoj od opcije tipke Natrag  kojom se vraća na prethodnu stranicu.
	Dodirnite kako biste osvježili trenutnu stranicu ili zaustavili njen rad.
	Dodirnite za prelazak na početnu stranicu.
	Dodirnite za pristup web oznakama.
	Dodirnite kako biste pristupili dodatnim opcijama.



Otvaranje stranice

- Za otvaranje nove stranice dodirnite  pri vrhu preglednika.
- Za prijelaz na drugu web-stranicu dodirnite karticu pri vrhu zaslona kako biste vidjeli stranicu.

Web oznake

Kako biste otvorili označenu web-stranicu, dodirnite  na alatnoj traci preglednika i odaberite je.

Prethodne stranice

Dodirnite  na alatnoj traci preglednika i odaberite karticu **Prethodne stranice** kako biste otvorili web-stranicu s popisa nedavno posjećenih web-stranica. Za brisanje povijesti dodirnite  kako biste očistili cijelu povijest.

Korištenje načina za čitanje



Tablet može prikazivati pojednostavljene web-stranice radi jednostavnijeg čitanja.

Čitajte novosti ili objave na blogovima i ostale stranice sa člancima jednostavno bez ometanja – uz način za čitanje možete čitati stranice bez neželjenih sadržaja.

Dodirnite  na traci s URLweb-adresom kako biste uključili način za čitanje.

Korištenje funkcije QSlide

Pomoću ove značajke možete pristupiti Internetu bez zatvaranja trenutno otvorene aplikacije.

Tijekom pregleda sadržaja u pregledniku dodirnite . Nakon toga možete pretraživati ostale informacije na tabletu. Za prikaz preglednika preko cijelog zaslona dodirnite .

Preuzimanje datoteka

Pomoću aplikacije Preuzeto možete vidjeti koje su datoteke preuzete.

Na početnom zaslonu dodirnite **Aplikacije**  > karticu **Aplikacije** > **Preuzeto** .

Chrome

Pomoću preglednika Chrome možete tražiti informacije i pregledavati web-stranice. Na početnom zaslonu dodirnite **Aplikacije**  > karticu **Aplikacije** > **Chrome** .

NAPOMENA: Ovisno o regiji i davatelju usluga, ova aplikacija možda neće biti dostupna.

Pregled web-stranica

Dodirnite polje adrese (pri vrhu zaslona), unesite web-adresu ili kriterij pretraživanja, a zatim dodirnite **Idi** na tipkovnici.

Otvaranje stranice

- Za prijelaz na novu stranicu dodirnite  pri vrhu preglednika.
- Za prijelaz na drugu web-stranicu dodirnite karticu pri vrhu zaslona kako biste odabrali stranicu.

Glasovno pretraživanje weba

Dodirnite polje za adresu, dodirnite , izgovorite ključnu riječ i odaberite jednu od predloženih ključnih riječi koje će se prikazati.

NAPOMENA: Ovisno o regiji ili davatelju usluga, ova značajka možda neće biti dostupna.

Sinkronizacija s drugim uređajima

Možete sinkronizirati otvorene kartice i web-oznake kako biste ih pomoću aplikacije Chrome mogli koristiti na drugom uređaju ako ste prijavljeni sa svojim Google računom.

Za prikaz otvorenih kartica na drugim uređajima dodirnite **ikonu Izbornik**  > **Nedavne kartice**. Morate biti prijavljeni na isti Google račun na svim uređajima. Odaberite web-stranicu za otvaranje.

Dodavanje i prikaz web oznaka

Za dodavanje web oznaka dodirnite  na traci URL adrese.

Za otvaranje označene web-stranice dodirnite **ikonu Izbornik**  > **Oznake**, a zatim odaberite željenu stranicu.

Izbornik opcija preglednika Chrome

Dodirnite **ikonu Izbornik**  za pristup sljedećim opcijama.

- **Nova kart.** – dodirnite kako biste otvorili novu karticu web-stranice.
- **Nova anonimna kartica** – dodirnite kako biste stvorili novu anonimnu karticu.
- **Oznake** – prikaz označenih web-stranica.
- **Nedavne kartice** – prikaz otvorenih web-stranica na ostalim uređajima.
- **Povijest** – prikaz podataka pretraživanja (web-stranice koje ste posjetili).
- **Dijeljenje...** – omogućuje dijeljenje web-stranice.
- **Ispis...** – dodirnite za ispis web-stranice. Odaberite automatsko pronalaženje pisača na mreži ili ručno unesite onaj koji želite koristiti.
- **Traži na stranici** – omogućuje traženje teksta na trenutačnoj web-stranici.
- **Dodaj na početni zaslon** – omogućuje dodavanje prečaca na trenutačnu stranicu na početnom zaslonu.
- **Zatražite računalnu...** – potvrdite kako biste pristupili web-lokaciji radne površine prilikom pregleda web-stranica na tabletu.
- **Postavke** – omogućuje promjenu postavki specifičnih za aplikaciju Chrome.
- **Pomoć/povratne informac...** – prikaz informacija o korištenju aplikacije Chrome na tabletu i omogućivanje slanja povratnih informacija razvojnim inženjerima preglednika Chrome.

Pristup izborniku Postavke

1 Na početnom zaslonu dodirnite **Aplikacije**  > karticu **Aplikacije** > **Postavke**  .

ILI

Na početnom zaslonu dodirnite i držite **gumb nedavno korištenih aplikacija**  > **Postavke sustava**.

2 Odaberite kategoriju postavki i postavite željene opcije.

BEŽIČNE MREŽE

Wi-Fi

Wi-Fi – uključuje Wi-Fi radi povezivanja s dostupnim Wi-Fi mrežama.

Prikazat će se popis svih dostupnih Wi-Fi mreža. Dodirnite onu s kojom se želite povezati.

NAPOMENA: Dodirnite **Traži** kako biste pretražili dostupne Wi-Fi mreže.

Dodirnite **ikonu Izbornik**  na izborniku Wi-Fi mreže kako biste pristupili sljedećim opcijama.

Dodaj Wi-Fi – omogućuje ručni unos nove Wi-Fi mreže.



Spremljeni Wi-Fi – Omogućuje zaboravljanje spremljene Wi-Fi mreže.

Napredni Wi-Fi – pristup naprednim Wi-Fi postavkama.

Interaktivne upute – prikaz nekih korisnih uputa za funkciju Wi-Fi.

SAVJET! Kako dobiti MAC adresu

Za postavljanje veze u nekim bežičnim mrežama s MAC filterom možda ćete u usmjerivač morati unijeti MAC adresu tableta.

MAC adresu možete pronaći na sljedećem korisničkom sučelju: na početnom zaslonu dodirnite **Aplikacije**  > **Postavke**  > **Wi-Fi** > ikonu **Izbornik**  > **Napredni Wi-Fi** > **MAC adresa**.

Bluetooth

Uključivanje/isključivanje značajke Bluetooth radi korištenja Bluetooth veze. Uključivanjem značajke Bluetooth omogućuje se uparivanje i povezivanje s ostalim Bluetooth uređajima.

Dodirnite **ikonu Izbornik**  na izborniku Bluetooth kako biste pristupili sljedećim opcijama.

Uredite naziv tableta – promjena naziva tableta radi jednostavnije identifikacije prilikom uparivanja i povezivanja. Unesite novi naziv tableta, a zatim dodirnite **Spremi**.

Prekid u vidljivosti – postavljanje razdoblja vremena u kojem ostali Bluetooth uređaji mogu vidjeti tablet radi uparivanja i povezivanja. Odaberite jednu od opcija **2 minuta**, **5 minuta**, **1 sat**, i **Nikad ne prekidaj**.

Prikaz primljenih datoteka – prikaz popisa datoteka primljenih putem funkcije Bluetooth.

Interaktivne upute – prikaz nekih korisnih uputa o značajkama funkcije Bluetooth.

Upotreba podataka

Prikaz prometa podataka tijekom odabranog razdoblja. Dodirnite aplikaciju s popisa kako biste vidjeli promet podataka za tu aplikaciju.

Više...

Omogućuje postavljanje dodatnih bežičnih i mrežnih postavki.

Zrakoplovni mod

Miracast – omogućuje bežično zrcaljenje zaslona i zvuka tableta na hardverski dodatak Miracast ili televizor.

SmartShare Beam – omogućuje primanje multimedijskog sadržaja putem značajke SmartShare Beam za LG telefone ili tablete.

LG PC Suite – omogućuje Wi-Fi vezu za prijenos glazbe i slika između računala i tableta.

Medijski poslužitelj – omogućuje dijeljenje multimedijskih sadržaja s uređajima u blizini pomoću tehnologije DLNA.

VPN – prikaz popisa virtualnih privatnih mreža (VPN) koje ste prethodno konfigurirali. Omogućuje dodavanje različitih vrsta VPN-ova.

NAPOMENA: Morate postaviti PIN, lozinku ili uzorak zaključanog zaslona kako biste mogli koristiti spremište vjerodajnica.

UREĐAJ

Zvuk

Profil zvona – omogućuje postavljanje zvučnog profila na postavke **Zvuk**, **Samo vibracija** ili **Ne smetaj**.

Glasnoća – upravljanje glasnoćom za opcije **Zvukovi obavijesti**, **Dodir i sustav** te **Glazba, video, igre i ostalo**.

Jačina vibriranja – omogućuje postavljanje jačine vibracije za pozive, obavijesti i povratne informacije.

Zvukovi obavijesti – omogućava postavljanje zadanog tona zvona za obavijesti.

Ne smetaj – Omogućuje postavljanje vremena u kojem ne želite da vas obavijesti ometaju. Obavijesti za određene značajke možete omogućiti odabirom opcije Samo prioriteti.

Zaključani zaslon – Omogućuje vam da odaberete želite li da se na zaključanom zaslonu prikazuju obavijesti.

Aplikacije – Omogućuje vam da odaberete želite li onemogućiti prikazivanje svih obavijesti aplikacija ili omogućiti prikazivanje samo prioritetnih obavijesti kad je u načinu Ne smetaj odabrana opcija Samo prioriteti.

Zvukovi dodira – omogućuje postavljanje zvuka kod dodira gumba, ikona i ostalih stavki na zaslonu koje reagiraju na dodir.

Zvuk zaključavanja zaslona – omogućuje postavljanje zvuka kod otključavanja i zaključavanja zaslona.

Vibrira na dodir – omogućuje postavljanje povratne vibracije nakon dodira zaslona tableta.

Zaslon

Početni zaslon

Tema – postavljanje teme na zaslonu uređaja.

Pozadina – postavljanje pozadine na početnom zaslonu.

Efekt zaslona – postavljanje efekta koji prilikom povlačenja prstom mijenja zaslone.

Dozvolite primjenu petlje na početnom zaslonu – označite za kontinuirano pomicanje početnih zaslona, uslijed čega se nećete morati vraćati u suprotnom smjeru nakon što dođete do kraja.



Arhiva i obnavljanje radne površine – omogućuje arhiviranje i obnavljanje konfiguracija aplikacija i widgeta, kao i tema.

Pomoć – prikaz informacija o početnom zaslonu.

Zaključani zaslon

Odaberi zaključavanje zaslona – postavljanje vrste zaključavanja zaslona kako biste zaštitili tablet.

NAPOMENA: Zaključavanje zaslona možda neće biti dostupno nakon nadogradnje na operacijski sustav Lollipop, ali bit će dostupne funkcije Uzorak, PIN i Lozinka.

U tom slučaju idite na **Aplikacije**  > **Postavke**  > **Sigurnost** > **Ukloni vjerodajnice** kako biste izbrisali sigurnosne certifikate, a zatim postavite funkciju zaključavanja zaslona.

Prilikom uklanjanja vjerodajnica budite oprezni jer će se izbrisati svi instalirani sigurnosni certifikati.

Smart Lock – tablet ostaje otključan kad je povezan s pouzdanim Bluetooth uređajem, kad se nalazi na poznatoj lokaciji poput vašeg doma ili ureda ili kad prepozna vaše lice.

Efekt zaslona – postavljanje opcija za efekt zaslona.

Pozadina – postavljanje pozadine za zaključani zaslon. Odaberite je iz izbornika **Galerija** ili **Galerija pozadina**.

Prečaci – možete mijenjati prečace na zaslonu za zaključavanje pokretom prsta.

Informacije o vlasniku – omogućuje unos kontaktnih podataka koji se prikazuju na zaključanom zaslonu u slučaju gubitka tableta.

Odgoda zaključavanja – postavljanje vremena do automatskog zaključavanja zaslona nakon isteka vremena.

Trenutno zaključavanje gumba napajanja – označite ako želite trenutno zaključavanje zaslona pri pritisku na tipku za uključivanje/isključivanje/napajanje. Ova postavka ima prednost u odnosu na postavku Osiguravanja mjerača vremena za zaključavanje.

Osvjetljenje – prilagodba osvjetljenja zaslona. Dodirnite **Noćno osvjetljenje** kako biste automatski postavili svjetlinu na 0% između 12:00 i 6:00 ujutro.

Vrijeme gašenja zaslona – postavite vrijeme odgode do automatskog isključivanja zaslona.

Efekt isključenog zaslona – postavljanje efekta isključenog zaslona kada je zaslon isključen.

Orijentacija – automatska promjena orijentacije uslijed zakretanja tableta.

Sanjarenje – dodirnite opciju Sanjarenje  kako biste je aktivirali/deaktivirali. Kad je aktivirana, omogućuje se prikaz postavljenog čuvara zaslona ako je tablet u stanju mirovanja dok je na baznoj stanici i/ili se puni. Odaberite **Sat** ili **Google fotografije**.

NAPOMENA: Punjenje se provodi sporije ako je uključen čuvar zaslona.

Vrsta slova – promjena vrste fonta.

Veličina fonta – promjena veličine prikaza fonta.

Pametni zaslon – ostavlja zaslon uključenim kada uređaj prepozna da vaše oči gledaju zaslon.

Gumbi osjetljivi na dodir na početnom zaslonu – omogućuje postavljanje koji se gumbi osjetljivi na dodir prikazuju na početnom zaslonu i njihov položaj na traci. Možete i odabrati boju i pozadinu.

Kalibracija senzora pokreta – omogućuje poboljšavanje preciznosti nagiba i brzine senzora.

Memorija

UNUTARNJA POHRANA – prikazuje ukupnu količinu prostora u memoriji uređaja i popis s prikazom koje vrste podataka koriste prostor.

SD KARTICA – ukupna količina memorijskog prostora na microSD kartici.

Uključivanje/Isključivanje SD kartice – uključivanje i isključivanje microSD kartice iz tableta kako biste mogli pristupiti podacima na njoj, formatirati je ili je sigurno izvaditi. Ova postavka nije aktivna ako nema instalirane microSD kartice, ako ste je već isključili ili ako ste microSD karticu uključili u računalo.

Brisanje SD kartice – opcija za trajno brisanje svega što se nalazi na microSD kartici i priprema za korištenje s tabletom.

Baterija

PODACI O BATERIJI – prikazuje koliko se energije baterije koristi za aktivnosti uređaja. Razina napunjenosti baterije prikazuje se u postocima. Prikazuje se i preostalo vrijeme korištenja.

Korištenje baterije – pregled korištenja baterije.

Postotak baterije na statusnoj traci – prikaz postotka baterije na traci stanja.

Ušteda energije – upravljanje stavkama za uštedu energije baterije. Kako biste uključili ovu značajku, dodirnite prekidač . Dodirnite **Ušteda energije** za sljedeće opcije.

- **UKLJUČITE UŠTEDU ENERGIJE:** postavljanje razine baterije na kojoj želite da se uključi ušteda energije. Odaberite Odmah, 5% baterija ili 15% baterija.

Pomoć – dodirnite kako biste pristupili savjetima za uštedu energije.

Smart cleaning

Možete upravljati nekorištenim aplikacijama, spremljenim datotekama ili privremenim internetskim datotekama.

Aplikacije

Prikaz popisa aplikacija koje su trenutno pokrenute ili se preuzimaju.

Povucite ulijevo ili udesno kako biste odabrali jednu od tri kartice pri vrhu zaslona radi prikaza detaljnih informacija za aplikacije **PREUZETO, NA SD KARTICI, POKRENUTO** i **SVE**.

Dodirnite unos kako biste vidjeli više informacija, dodirnite **Prisilni prekid** (ili **Prekid**), a zatim **U redu** kako biste zaustavili izvođenje aplikacije.

Dvostruki prozor

Podijeljeni prikaz – omogućuje automatsko otvaranje dvostrukog prozora kada dodirnete vezu na cijeli zaslon ili privatak e-pošte (samo slike).

Pomoć – prikaz informacija pomoći o korištenju značajke Dvostruki prozor.

OSOBN

Oblak

Dodirnite **Dodaj račun** kako biste dodali račun za oblak. Računima za oblak možete pristupiti s ovog izbornika. Dodirnite **ikonu Izbornik**  kako biste prenijeli datoteke.

Korisnik

Ovaj izbornik prikazuje trenutačne korisnike koje ste stvorili.

Dodavanje korisnika kada je tablet zaključan – omogućuje dodavanje novog korisnika kada je tablet zaključan.

Dodaj korisnika – omogućuje dodavanje novog računa za tablet i upotrebu značajke Multi user.

Lokacija

Način rada

Visoka točnost (GPS i mreže) – korištenje GPS-a i Wi-Fi mreže za određivanje lokacije.

Ušteda baterije (samo mreže) – korištenje Wi-Fi mreže za određivanje lokacije.

Samo senzori uređaja (Samo GPS) – korištenje GPS-a za označavanje lokacije.

ZAHTJEV ZA NEDAVNOM LOKACIJOM – prikaz aplikacija koje su nedavno zatražile informacije o lokaciji.

Fotoaparati – omogućuje označavanje fotografija i videozapisa s njihovim lokacijama.

Bez treperenja svjetla – omogućuje podešavanje frekvencije kako bi se spriječio treperenje za pregled fotoaparata. Odaberite **Auto**, **50Hz** ili **60Hz**.

Googleovo izvješćivanje o lokaciji – omogućuje prikaz postavki Google lokacije.

Sigurnost

Enkripcija tableta – omogućuje šifriranje podataka na tabletu iz sigurnosnih razloga. Prilikom svakog uključivanja tableta, od vas će se zatražiti unos PIN-a ili lozinke za dešifriranje tableta.

Enkripcija SD kartice – omogućuje šifriranje podataka na MicroSD kartici iz sigurnosnih razloga.

Vidljiv upis lozinke – prikaz zadnjeg znaka skrivene lozinke dok tipkate.

Administratori uređaja – pregleda ili deaktiviranje administratora tableta.

Nepoznati izvori – omogućuje instalaciju aplikacija iz aplikacija koje ne dolaze s usluge Play Store.

Potvrdite aplikacije – onemogućavanje instalacije ili prikaz upozorenja prije instalacije aplikacija koje bi mogle biti štetne.

Tip pohrane – prikaz vrste pohrane za certifikate.

Pouzdana vjerodajnice – prikaz pouzdanih CA certifikata.

Instaliraj iz memorije – odabir instaliranja kodiranih certifikata.

Ukloni vjerodajnice – uklanja sve certifikate.

Trust agents – pregled ili deaktivacija trust agenata.

Dodavanje na zaslon – omogućuje zaključavanje uređaja kako bi trenutni korisnik mogao pristupiti jedino aplikaciji dodanoj na zaslon. Ova je značajka korisna za korisnike s djecom.

Aplikacije s pristupom korištenja – omogućuje prikaz informacija o korištenju aplikacija.

Računi i sinkronizacija

Aplikacijama omogućava sinkronizaciju podataka u pozadini, bez obzira na to radite li trenutno na njima. Deaktivacijom postavke **Automatski sinkroniziraj podatke** možete uštedjeti energiju baterije i smanjiti (no ne i prekinuti) promet podataka.

Jezik i unos

Postavke Jezik i unos možete koristiti za odabir jezika koji želite koristiti na tabletu te konfiguraciju zaslonske tipkovnice, uključujući riječi koje ste sami dodali u rječnik.

Arhiviranje i reset

Arhiviraj moje podatke – ovu postavku odaberite za izradu sigurnosne kopije postavki i podataka aplikacija na poslužitelju tvrtke Google.

Račun archive – postavljanje računa na koji želite arhivirati podatke.

Automatsko obnavljanje – odaberite za povrat postavki i podataka aplikacije nakon ponovne instalacije aplikacija na uređaj.

LG Backup usluga – sigurnosno kopiranje svih informacija s uređaja i njihovo učitavanje u slučaju gubitka podataka ili zamjene uređaja. Dodatne informacije potražite na stranici 104.

Reset podataka – ponovno vraćanje postavki na tvornički zadane vrijednosti i brisanje svih podataka. Ako na ovaj način ponovo postavite tablet, od vas se traži unosenje informacija jednakih onima kod prvog postavljanja sustava Android.

SUSTAV

Gumb prečaca

Omogućuje uključivanje i isključivanje tipke prečaca.

Datum i vrijeme

Način prikaza datuma odaberite u postavkama Datum i vrijeme. Te postavke također možete koristiti za postavljanje vremena i vremenske zone u kojoj se nalazite umjesto da te podatke dobijete od mreže koju koristite.

Pristupačnost

Pomoću opcije Pristupačnost možete konfigurirati programske dodatke za dostupnost koji su instalirani na tabletu.

NAPOMENA: Mogućnost odabira postaje dostupna uz dodatne programske dodatke.

TalkBack – omogućuje postavljanje funkcije TalkBack koja govornim funkcijama pomaže osobama s oštećenim vidom. Dodirnite prekidač TalkBack  u desnom gornjem kutu zaslona za uključivanje. Dodirnite

Postavke pri dnu zaslona za podešavanje postavki značajke TalkBack.

Veličina fonta – označite kako biste povećali veličinu teksta.

Zamjeni boju – označite kako biste zamijenili boje zaslona i sadržaja.

Podešavanje boja – postavljanje prikaza zaslona s jačim kontrastom boja. Dodirnite prekidač  za uključivanje. Zatim dodirnite zaslon i povucite preko zaslona u bilo kojem smjeru dok ne vidite kontrast boja koji želite koristiti.

Zum osjetljiv na dodir – omogućuje zumiranje nakon dodirivanja zaslona tri puta.

Zatamnjenje zaslona – prigušuje pozadinsko osvjetljenje zaslona.

Prečac dostupnosti – aktivacijom ove značajke omogućuje se brza aktivacija značajki pristupačnosti u dva koraka.

Izlaz za pretvorbu teksta u govor – postavljanje preferiranog programa za govor i brzinu govora. Reproducira i kratki prikaz sinteze govora. Prikazuje se i status zadanog jezika.

Audio traka – postavljanje vrste zvuka. Odaberite **Mono** ili **Stereo**.

Balans zvuka – postavljanje rute prijenosa zvuka. Pomaknite klizač na traci kako biste ga postavili.



Isključi sve zvukove – isključivanje svih zvukova.

Opis – omogućuje prilagodbu postavki naslova za osobe s oštećenjem sluha. Kako biste uključili ovu značajku, dodirnite prekidač . Postavite opcije jezika, veličine teksta i stila naslova po želji.

Vrijeme reakcije na dodir – postavljanje vremena povratne informacije dodira. Odaberite jednu od opcija **Kratko**, **Srednje** i **Dugačko**.

Touch assistant – omogućuje ploču osjetljivu na dodir za lako korištenje općih gumba ili pokreta za brzi pristup.

Vrijeme gašenja zaslona – postavljanje vremena koje treba proći prije isključivanja zaslona.

Područje kontrole na dodir – dodirnite prekidač  kako biste uključili ovu značajku. Ova značajka omogućuje ograničavanje kontrole za odabrana područja na zaslonu. Istodobno pritisnite **tipku za smanjenje glasnoće**  i **tipku za početni zaslon**  kako biste aktivirali ili deaktivirali značajku.

Orijentacija – označite kako biste omogućili okretanje zaslona ovisno o orijentaciji uređaja (uspravna ili bočna).

Glasovna potvrda lozinke – potvrdite kako biste dobili govornu potvrdu prilikom unosa lozinke.

Prečac postavki dostupnosti – postavljanje brzog, jednostavnog pristupa odabranim značajkama trostrukim dodiranjem tipke za početni zaslon.

Unos jednim dodirnom – svaki dodir prstom unosi slovo/znak na LG tipkovnici.

Prebacivanje pristupa – omogućuje interakciju s uređajem pomoću jednog ili više prekidača koji funkcioniraju kao tipke tipkovnice. Ovaj izbornik može pomoći osobama s poteškoćama u pokretljivosti koje im onemogućavaju izravnu interakciju s uređajem.

Quick Cover

Ovaj izbornik aktivirajte kako biste automatski uključili ili isključili zaslon prilikom korištenja značajke Quick Cover.

Ispis

Omogućuje ispis sadržaja određenih zaslona (npr. web-stranica prikazanih u pregledniku Chrome) putem pisara povezanog na istu Wi-Fi mrežu kao i vaš Android uređaj.

O tabletu

Ovaj izbornik omogućuje upravljanje ažuriranjima softvera i prikaz različitih informacija u vezi s tabletom.

Naziv tableta – omogućuje postavljanje naziva tableta.

Centar za ažuriranje – omogućuje provjeru ažuriranja aplikacija i softvera.

Baterija – omogućuje prikaz statusa baterije, razine napunjenosti baterije i informacija o korištenju baterije.

Informacije o hardveru – prikaz broja modela, IP adrese, vremena rada, datumskog koda jamstva, Wi-Fi MAC adrese i Bluetooth adrese.

Informacije o softveru – omogućuje prikaz verzije sustava Android, jezgrene verzije, broj serije i verziju softvera.

Podaci o zakonu – omogućuje prikaz pravnih dokumenata za LG softver, licenci za otvoreni kôd i pravnih informacija tvrtke Google.

Sigurnosno kopiranje i vraćanje podataka na uređaj

Preporučljivo je redovito stvarati i spremati sigurnosne kopije na internu memoriju, posebice prije ažuriranja softvera. Zadržite li sigurnosnu kopiju u memoriji, moći ćete vratiti podatke s uređaja u slučaju njegove krađe, gubitka ili oštećenja.



Aplikaciju LG Arhiviranje podržavaju LG pametni telefoni, ostale verzije softvera i operativnog sustava. Zahvaljujući tome, ako kupite novi LG pametni telefon ili tablet, moći ćete prebaciti podatke sa starog na novi uređaj.

Ako je aplikacija Arhiviranje unaprijed učitana na pametni telefon i tablet, moći ćete arhivirati i vratiti većinu podataka, uključujući preuzete i unaprijed instalirane aplikacije, web oznake, unose u kalendar, kontakte, postavke početnog zaslona, poruke i postavke sustava. Možete i:

- Ručno arhivirati podatke s uređaja.
- Ponovno učitati podatke na uređaj.



Upozorenje! Kako biste spriječili neočekivana isključivanja uređaja tijekom postupaka arhiviranja ili ponovnog učitavanja do kojih bi moglo doći uslijed pražnjenja baterije, bateriju obavezno napunite.

LG Arhiviranje podataka s tableta

- 1 Na početnom zaslonu dodirnite **Aplikacije**  > **Postavke**  > **Arhiviranje i reset** > **LG Backup usluga** > **Arhiviranje**.
- 2 Na zaslonu Lokacija arhive dodirnite **Unutarnja pohrana** ili **SD kartica**, a zatim dodirnite **Dalje**.
- 3 Označite potvrdni okvir pored stavki koje želite arhivirati i odaberite **Dalje**.
- 4 Pročitajte informacije na zaslonu, a zatim dodirnite **Početak**.
- 5 Nakon dovršetka arhiviranja svih odabranih datoteka, prikazat će se poruka **Sigurnosno kopiranje dovršeno**.

Učitavanje podataka tableta

NAPOMENA: Prije učitavanja arhivske datoteke, sve datoteke spremjene na tabletu izbrisat će se. Svakako kopirajte arhivsku datoteku na drugo mjesto.

- 1 Na početnom zaslonu dodirnite **Aplikacije**  > **Postavke**  > **Arhiviranje i reset** > **LG Backup usluga** > **Obnova i upravljanje datotekama**.
- 2 Na zaslonu Povrati odaberite arhivsku datoteku koja sadrži podatke koje želite učitati.
- 3 Odaberite potvrdni okvir pored stavke koju želite učitati i odaberite **Dalje** kako biste je učitali na tablet.

NAPOMENA: Napominjemo kako će sadržaj arhivske datoteke prebrisati podatke na tabletu.

- 4 Ako je arhivska datoteka šifrirana, unesite lozinku pomoću koje ste je šifrirali.

5 Nakon dovršetka učitavanja svih odabranih datoteka, tablet će se automatski ponovno pokrenuti.

NAPOMENA: Prilikom arhiviranja možete postaviti opciju **Zaključavanje arhiviranih datoteka** kako biste arhivske datoteke šifrirali radi dodatne zaštite.

Na glavnom zaslonu značajke LG Backup dodirnite **ikonu izbornika**  > **Postavi lozinku** te unesite lozinku i izraz za pomoć u slučaju da je zaboravite. Nakon što postavite lozinku, morat ćete je unijeti kod svakog arhiviranja/obnavljanja.

Ažuriranje softvera tableta

Ažuriranje softvera tableta

Ova značajka vam omogućuje ažuriranje programskih datoteka vašeg tableta na najnoviju verziju preko Interneta te ne morate odlaziti u servisni centar.



Više informacija o tome kako koristiti ovu funkciju potražite na:



<http://www.lg.com>

Kako ažuriranje programskih datoteka tableta zahtijeva punu pažnju, provjerite sve upute i napomene koji se prikazuju za svaki od koraka prije nego što nastavite na sljedeći korak. Napominjemo kako isključivanje USB kabela za prijenos podataka ili vađenje baterije tijekom nadogradnje može uzrokovati ozbiljan kvar tableta.

Ažuriranje softvera LG tableta pomoću značajke Over-the-Air (OTA)

Ova značajka omogućuje ažuriranje programskih datoteka tableta novijom verzijom pomoću značajke OTA, pri čemu USB podatkovni kabel nije potreban. Ova značajka dostupna je samo ako i kada LG napravi novu verziju programskih datoteka koje su dostupne za vaš uređaj. Najprije provjerite verziju softvera na tabletu:

Na početnom zaslonu dodirnite **Aplikacije**  > **Postavke**  > **O tabletu** > **Informacije o softveru**.

Za ažuriranje softvera tableta, na početnom zaslonu dodirnite **Aplikacije**  > **Postavke**  > **O tabletu** > **Centar za ažuriranje** > **Nadogradnja softvera** > **Provjerite odmah za ažuriranje**.

NAPOMENA: LG pridržava pravo da programske datoteke ažurira samo za odabrane modele i po vlastitom nahođenju te ne jamči dostupnost novije verzije programskih datoteka za sve modele tableta.

NAPOMENA: Vaši osobni podaci – uključujući informacije o vašem Google računu, svim drugim računima, podatke i postavke sustava i aplikacija, sve preuzete aplikacije i DRM licence – mogli bi se izgubiti za vrijeme ažuriranja softvera uređaja. Zbog toga, tvrtka LG preporučuje da napravite rezervnu kopiju osobnih podataka prije nego što ažurirate softver tableta. Tvrtka LG ne preuzima odgovornost za gubitak osobnih podataka.

DODATNA OPREMA

Za korištenje s tabletom dostupna je sljedeća dodatna oprema (**stavke opisane u nastavku mogu se ubrajati u neobaveznu dodatnu opremu**).

Putni punjač

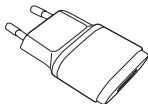

USB kabel

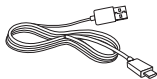

Vodič za početak korištenja



NAPOMENA:

- Uvijek koristite originalnu LG dodatnu opremu. Ako to ne učinite, garancija može prestati biti valjana.
- Dodatna oprema može se razlikovati u pojedinim regijama.

Rješavanje problema

U ovom se poglavlju spominju neki od problema na koje možete naići prilikom korištenja tableta. Zbog nekih od problema morate obratiti svom davatelju usluga, ali većinu možete riješiti i sami.

Poruka	Mogući uzroci	Moguće korektivne mjere
Ne može se postaviti niti jedna aplikacija	Ne podržava davatelj usluga ili je potrebna registracija.	Obratite se svom davatelju usluga.
Pogreška punjenja	Baterija nije napunjena.	Napunite bateriju.
	Temperatura okruženja je previsoka ili preniska.	Tablet se mora puniti u okruženju normalne temperature.
	Problemi s kontaktom	Provjerite punjač i vezu s tabletom.
	Nema napajanja	Uključite punjač u drugu utičnicu.
	Punjač u kvaru	Zamijenite punjač.
	Pogrešan punjač	Koristite samo originalnu LG dodatnu opremu.

Poruka	Mogući uzroci	Moguće korektivne mjere
Nemogućnost primanja/ slanja fotografija	Memorija je puna	Izbrišite neke od slika s tableta.
Datoteke se ne otvaraju	Nepodržan datotečni format	Provjerite podržane formate datoteka.
Nema zvuka	Način rada za vibraciju	Provjerite postavke u izborniku zvuka kako biste provjerili ne koristite li vibracije ili tihi način rada.

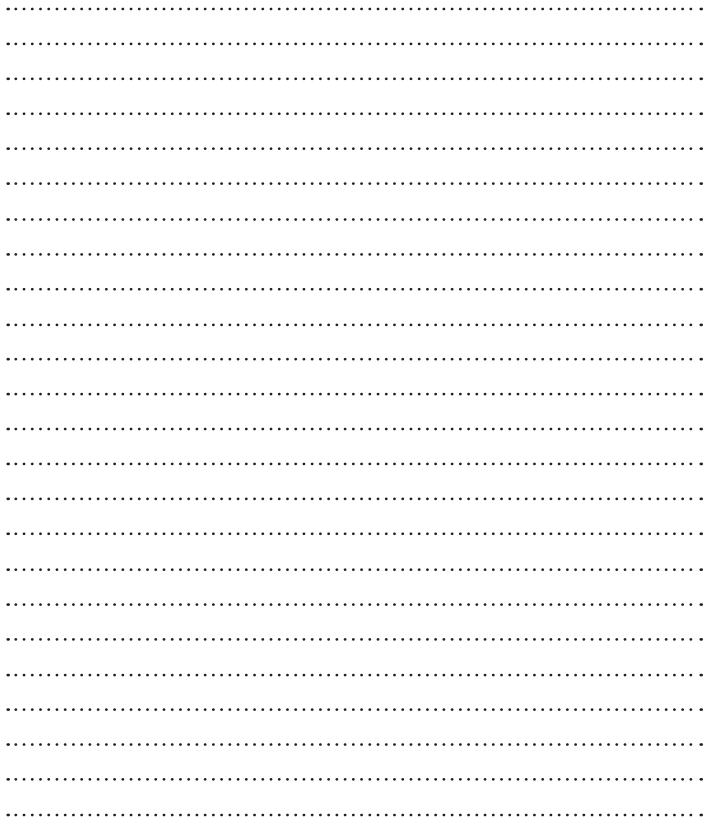



БЪЛГАРСКИ

Ръководство за потребителя



- Екранните дисплеи и илюстрации може да се различават от тези, които в действителност виждате в устройството.
- Част от съдържанието на това ръководство може да не е приложимо за вашия таблет, в зависимост от софтуера и от доставчика на услуги. Цялата информация в настоящия документ подлежи на промяна без предизвестие.
- Това устройство не е подходящо за хора, които са със зрителни увреждания, поради клавиатурата, която се извежда на сензорния екран.
- Авторско право ©2015 LG Electronics, Inc. Всички права запазени. LG и логото на LG са регистрирани търговски марки на LG Group и свързаните с тях компании. Всички останали търговски марки са собственост на съответните им притежатели.
- Google™, Google Maps™, Gmail™, YouTube™, Hangouts™ и Google Play™ са търговски марки на Google, Inc.

Съдържание

За това ръководство за употреба	5
За това ръководство за употреба	5
Търговски марки	6
DivX HD	6

Указания за безопасна и ефективна употреба	8
---	----------

Важна забележка	18
------------------------------	-----------

Запознаване с вашето ново устройство	23
---	-----------

Преглед на таблета	23
--------------------------	----

Зареждане на таблета.....	25
---------------------------	----

Оптимизиране живота на батерията...27

За да удължите живота на своята батерия	27
---	----

За да проверите нивото на зареденост на батерията	27
---	----

За да следите и управлявате кои елементи използват батерията.....	27
---	----

Поставяне на microSD карта	28
----------------------------------	----

Изваждане на microSD картата.....	29
-----------------------------------	----

Форматиране на microSD картата	29
--------------------------------------	----

Заклучване и отключване на екрана..30

Включване на екрана чрез функцията

Включване на екран	30
--------------------------	----

Отблокиране на екрана чрез функцията Knock Code.....	31
--	----

Вашият начален екран	32
-----------------------------------	-----------

Съвети за сензорния екран	32
---------------------------------	----

Почукайте или докоснете	32
-------------------------------	----

Докосване и задържане	32
-----------------------------	----

Издърпване	32
------------------	----

Прокарване или плъзване	33
-------------------------------	----

Двойно докосване.....	33
-----------------------	----

Смяна на мащаба чрез движение на пръстите.....	33
--	----

Завъртане на екрана.....	33
--------------------------	----

Начален екран.....	34
---------------------------	-----------

Персонализиране на началния екран	36
---	----

Отваряне, превключване и спиране на приложения	36
---	-----------

Използване на Dual Window (Двоен прозорец)	37
---	-----------

Персонализиране на икони на приложения върху началния екран	38
--	-----------

Скриване на елементи на началния екран	39
---	-----------

Бърз достъп	39
--------------------------	-----------

Уведомления	40
--------------------------	-----------

Достъп до уведомления.....	40
----------------------------	----

Бързи настройки в панела за уведомления	41
---	----

За да препоредите опциите от Бързи настройки в полето за уведомления.....	42
---	----

QSlide приложения в панела за уведомления	42
---	----

Използване на QSlide приложенията.....	42
--	----

Икони за уведомления в Лентата на състоянието	42
---	----

Множество потребители	44
------------------------------------	-----------

QSlide	46
---------------------	-----------

Правене на екранна снимка	47
--	-----------

Използване на QuickМето+ за правене на екранна снимка	47
Използване на Capture plus за направата на екранна снимка	48
Методи за въвеждане на текст	48
Въведете желаните думи	49
Разделете клавиатурата, като използвате жест	50
За да промените височината на клавиатурата	50
За да промените клавишите в най-долния ред	50
Въвеждане на специални знаци.....	51
Настройка на профил в Google.....	52
Свързване към мрежи и устройства.....	53
Wi-Fi	53
Свързване към Wi-Fi мрежи	53
Включване на Wi-Fi и свързване с Wi-Fi мрежа	53
Bluetooth	54
Включване на Bluetooth и сдвояване на таблета с друго Bluetooth устройство	54
Изпращане на данни чрез функцията Bluetooth.....	55
Получаване на данни чрез функцията Bluetooth.....	56
SmartShare.....	56
Гледане на съдържанието чрез разнообразие от устройства	56
Възпроизвеждане/Изпращане.....	56
Гледане на съдържанието от близки устройства.....	57
Свързване на устройства.....	57
Търсене на други устройства	57
Използване на съдържанието чрез Cloud.....	57
Използване на облака	57
QPair	58
Компютърни връзки чрез USB кабел ..60	60
Прехвърляне на музика, снимки и видеоклипове с помощта на режима Мултимедийно устройство (MTP)	60
Синхронизиране с Windows Media Player ..60	60
Компютърни връзки чрез USB кабел за потребители с Mac OS X	61
Контакти	62
Търсене на контакт	62
Добавяне на нов контакт.....	62
Предпочитани контакти	62
Създаване на група	63
Имейл.....	64
Управление на имейл акаунт	64
Работа с папките на акаунтите.....	65
Съставяне и изпращане на имейл съобщение	65
Получаване на имейли.....	66
Забавление	67
Камера	67
Запознаване с визъора	67
Използване на разширени настройки.....	68
Заснемане на снимка.....	68
За приближаване или отдалечаване.....	69
Заснемане чрез жестове	69
След като направите снимка.....	69
Преглед на записаните снимки.....	71
Запис на видео.....	71

Гледане на записаните видеоклипове	72	Използване на QSlide	93
Галерия	72	Изтегляне на файлове	93
Преглед на картини	73	Chrome	94
Възпроизвеждане на видеоклипове	73	Преглед на уеб страници	94
Изтриване на изображения и видеоклипове	74	Отваряне на страница	94
Задаване като тапет	74	Търсене в интернет чрез глас	94
Слайдшоу	74	Синхронизиране с други устройства	94
Видео	75	Добавяне и преглед на показалци	95
Възпроизвеждане на видео	75	Меню с опции на Chrome	95
Музика	76	Настройки	97
Прехвърляне на музика чрез Медийно устройство (MTP)	77	Влизате в менюто с настройки	97
Изпълнение на песен	77	БЕЗЖИЧНИ МРЕЖИ	97
Инструменти	80	УСТРОЙСТВО	99
QuickMemo+	80	ЛИЧНИ	104
QuickRemote	82	СИСТЕМА	107
Аларма	84	LG Backup	111
Калкулатор	84	Информация за архивиране и възстановяване на данни от устройство	111
Календар	85	LG архивиране на данните на таблета	112
Задачи	86	Възстановяване на данните на таблета	112
Файлов Мениджър	87	Актуализация на софтуера на таблета	114
Гласов запис	88	Актуализация на софтуера на таблета	114
POLARIS Office 5	89	Софтуерна актуализация на LG таблет чрез Over-the-Air (OTA)	114
Google+	90	Аксесоари	116
LG SmartWorld	90	Отстраняване на неизправности ..	117
Уеб	92		
Интернет	92		
Отваряне на страница	92		
Показалци	93		
Хронология	93		
Използване на режим Четене	93		

За това ръководство за употреба

За това ръководство за употреба

- Преди да използвате вашето устройство, прочетете внимателно настоящото ръководство. По този начин ще се гарантира, че използвате устройството си по правилен и безопасен начин.
- Някои от изображенията и екранните снимки, представени в това ръководство, може да изглеждат по различен начин на таблета ви.
- Вашето съдържание може да се различава от крайния продукт или от софтуера, предоставен от доставчиците на услуги или мобилните оператори. Това съдържание подлежи на промяна без предварително известие. За последната версия на това ръководство можете да посетите уебсайта на LG www.lg.com.
- Приложенията във вашето устройство и техните функции може да се различават в зависимост от държавата, региона или хардуерните спецификации. LG не носи отговорност за каквито и да било проблеми, свързани с функционалността, произтичащи от използването на приложения, разработени от други доставчици, а не от LG.
- LG не носи отговорност за проблеми, свързани с функционалността или несъвместимост, произтичащи от редактиране на регистрационни настройки или модифициране на операционна система. Всеки опит за персонализиране на вашата операционна система може да доведе до неправилно функциониране на устройството или приложенията му.
- Софтуерът, аудио материалите, тапетите, изображенията и други медии, предоставени с устройството, са лицензирани за ограничено ползване. Ако извлечете или използвате тези материали за комерсиални или други цели, можете да бъдете привлечени под отговорност за нарушаване на законите за авторско право. В качеството си на потребител, вие сте напълно и изцяло отговорни за незаконното използване на медийни материали.

- Могат да бъдат начислени допълнителни такси за услуги за данни, като напр. съобщения, качване и изтегляне на съдържание, автоматично синхронизиране или използване на локализационни услуги. За да избегнете такива допълнителни такси, изберете план за данни, отговарящ на нуждите ви. За да получите повече информация, се свържете с вашия доставчик на услуги.

Търговски марки

- LG и логото на LG са регистрирани търговски марки на LG Electronics.
- Всички останали търговски марки и авторски права са собственост на съответните им притежатели.



ИНФОРМАЦИЯ ЗА DIVX VIDEO: DivX® представлява цифров видео формат, създаден от DivX, LLC, подразделение на Rovi Corporation. Това е официално DivX Certified® устройство, което е преминало строги тестове, за да се потвърди, че може да възпроизвежда DivX видео. Посетете www.divx.com за повече информация и софтуерни инструменти, за да конвертирате файловете си във видео формат DivX.

ИНФОРМАЦИЯ ЗА DIVX VIDEO-ON-DEMAND: това DivX Certified® устройство трябва да бъде регистрирано, за да може да изпълнява DivX Video-on-Demand (VOD) филми. За да генерирате регистрационния код, намерете DivX VOD секцията в менюто за настройки на устройството. За допълнителна информация относно това как да довършите своята регистрация, отидете на адрес vod.divx.com.

DivX Certified® възпроизвеждане на DivX® видео до HD 720p, включително платено съдържание.

DivX®, DivX Certified® и свързаните с тях лога са търговски марки на Rovi Corporation или нейни подразделения и се използват съгласно лицензионни условия.

Информация за софтуер с отворен код

За да получите изходния код съгласно GPL, LGPL, MPL и други лицензи с отворен код, съдържащи се в този продукт, посетете уеб сайта <http://opensource.lge.com>.

В допълнение към изходния код можете да изтеглите и всички споменати лицензионни условия, откази от гаранции и известия във връзка с авторски права.

LG Electronics ще ви предостави отворения изходен код на компактдиск срещу заплащане на разходите по осъществяване на дистрибуция, като например разходите за носители, доставка и обработка, след като изпратите имейл до opensource@lge.com. Това предложение важи за период от три (3) години от датата на закупуване на продукта.

Указания за безопасна и ефективна употреба

Моля, прочетете тези лесни указания. Неспазването на тези указания може да бъде опасно или неправомерно.

В случай, че възникне неизправност, в устройството ви е вграден софтуерен инструмент, който ще генерира регистрационен файл за нея. Този инструмент събира само данни, които са специфични за грешката, като сила на сигнала и заредени приложения. Регистрационният файл служи само за определяне на причината за възникналата неизправност. Тези регистрационни файлове са шифровани и са достъпни само за упълномощен за това ремонтен център на LG, ако се наложи да върнете таблета си за ремонт.

Излагане на радиочестотна енергия

Информация за излагане на радиочестотна енергия и Специфичен коефициент на поглъщане (SAR).

Това таблетно устройство LG-V700 е създадено така, че да отговаря на приложимите изисквания за безопасност по отношение излагането на радио вълни. Това изискване се основава на научни указания, които включват диапазони на безопасност, за да се гарантира безопасността на всички лица, независимо от тяхната възраст и здравно състояние.

- Излагането на стандартни мобилни устройства се измерва с единица, наречена специфична норма на поглъщане (SAR). Тестовите за SAR са извършени с използване на стандартни методи, при което устройството работи с най-високата сертифицирана мощност при всички използвани честотни ленти.
- Въпреки че може да има различия в нивата на SAR при различните модели LG устройства, те всички са разработени да отговарят на съответните указания за излагане на радиочестотна енергия.

- Пределът на SAR, препоръчан от Комисията по защита от нейонизираща радиация (ICNIRP), е 2 W/kg средно на 10 грама тъкан.
- Най-високата SAR стойност за това устройство, когато е носено в близост до тялото, както е описано в това ръководство на потребителя е 0,656 W/kg.
- Това устройство отговаря на изискванията за излагане на радиочестотни вълни, при употреба в стандартна позиция в близост до ухото, или позиционирано на разстояние поне 0,00 см от тялото. Когато се използва калъф, халка за колан или държач за носене в близост до тялото, по тях не трябва да има тел и устройството трябва да се позиционира на поне 0,00 см от тялото ви.

За да се предават файлове с данни и съобщения, устройството трябва да е качествено свързано към мрежата. В някои случаи предаването на файлове с данни или съобщения може да се забави, докато е налична такава връзка. Уверете се, че инструкциите за разстояние от тялото се спазват, докато предаването приключи.

Грижа за продукта и поддръжка

ПРЕДУПРЕЖДЕНИЕ

Използвайте само батерии, зарядни устройства и аксесоари одобрени за използване с този определен модел устройство. Използването на всякакви други типове аксесоари може да девалидира всякакви споразумения или гаранцията, която е в сила за устройството, и може да е опасно.

- Не разглобявайте този апарат. Предайте го на квалифициран технически персонал, когато е необходима поправка.
- Ремонта в границата на гаранцията по решение на LG може да включва подмяна на части или платки които са или нови или отремонтирани, при условие че имат еднаква функционалност с частите, които се подменят.

- Дръжте далеч от електрически уреди като телевизори, радиоприемници и персонални компютри.
- Апаратът трябва да се държи далеч от източници на топлина, като радиатори и фурни.
- Не го изпускайте.
- Не излагайте апарата на механични вибрации или удар.
- Изключвайте устройството във всяка зона, в която това се изисква от специални разпоредби. Например, не използвайте устройството си в болници, тъй като може да засегне чувствително медицинско оборудване.
- Не пипайте устройството с мокри ръце, докато се зарежда. Това може да доведе до токов удар или до сериозна повреда на вашето устройство.
- Не зареждайте устройството близо до запалими материали, тъй като то може да се загрее и да предизвика опасност от пожар.
- Използвайте суха кърпа за почистване на външността на апарата (не използвайте разтворители като бензин, разредител или спирт).
- Не зареждайте таблета, когато е поставен върху мека повърхност.
- Устройството трябва да се зарежда в добре проветрявано място.
- Не излагайте апарата на прекомерен дим или прах.
- Не дръжте устройството в близост до кредитни карти или транспортни билети - това може да повлияе на информацията в магнитните ленти.
- Не натискайте екрана с остри предмети, защото това може да повреди таблета.
- Не излагайте устройството на влага или течности.
- Използвайте аксесоарите, например слушалка, внимателно.
- Не използвайте, не докосвайте и не опитвайте да изваждате или поправяте счупеното стъкло, ако се отчупи парче или се спуква. Повреждането на стъкления дисплей поради силово или неправилно използване не се покрива от гаранцията.

- Вашият таблет е електронно устройство, което генерира топлина по време на обичайна работа. Изключително продължителният, директен контакт с кожата, без подходящо проветряване може да доведе до дискомфорт или леки изгаряния. Поради тази причина, внимавайте, когато работите със своето устройство по време или веднага след като сте го използвали.
- Ако устройството се намокри, незабавно го изключете и го оставете да изсъхне напълно. Не се опитвайте да ускорите процеса на подсушаване чрез външен източник на топлина, като напр. фурна, микровълнова фурна или сешоар.
- Течността, попаднала в устройството, променя цвета на продуктовата табелка в самото устройство. Повреда на таблета, възникнала в резултат на досег с течности, не е включена в обхвата на гаранцията.
- Ако е възможно, използвайте таблета си само при температури между 0 °C и 40 °C. Излагането на изключително ниски или високи температури може да доведе до повреда или неправилна работа на устройството ви и дори до експлозия.

Ефективна работа на устройството

Електронни устройства

Всички таблетни устройства могат да получат смущение, което да повлияе на работата им.

- Не използвайте таблета в близост до медицински апарати, без да поискате разрешение. Избягвайте да поставяте таблета над пейсмейкъри, например в джоба на ризата.
- Някои слухови апарати могат да се влияят от таблетни устройства.
- Малки смущения могат да повлияят на работата на телевизори, радиоапарати, компютри и др.

Безопасност на пътя

Проверете законите и разпоредбите за използване на таблетни устройства в областите, където шофирате.

- Не използвайте устройства, които се държат в ръка, при шофиране.
- Концентрирайте се напълно в шофирането.
- Радиочестотната енергия може да повлияе на някои електронни системи във вашето превозно средство, като стереоуредби и съоръжения за безопасност.
- Когато автомобилът ви е снабден с въздушна възглавница, не блокирайте пътя ѝ с монтирани или портативни безжични уреди. Това може да предизвика неправилно действие на въздушната възглавница или да доведе до сериозно нараняване поради неправилното ѝ действие.
- Ако слушате музика независимо дали навън или вътре, проверете дали силата на звука е на приемливо ниво, така че да чувате какво става около вас. Това е особено важно, когато сте близо до автомобилен път.

Предпазвайте слуха си

ЗАБЕЛЕЖКА: Твърде високият звук и налягане, генерирани от слушалките с поставяне в ушите и такива със скоба през главата могат да доведат до загуба на слуха.



С цел да се предотврати възможната от увреждане на слуха ви, не слушайте продължително с усилен звук.

- Може да увредите слуха си, ако сте изложени на силен звук за дълъг период от време. Следователно, препоръчително е да не включвате или изключвате таблета в близост до ухото си. Освен това, препоръчително е да настроите силата на звука за музиката на приемливо ниво.

- Когато използвате слушалки, намалете силата на звука, ако не успявате да чуete хората, които говорят до вас или ако човекът, седящ до вас, чува това, което слушате.

Стъклени части

Някои части на вашия таблет са направени от стъкло. Това стъкло може да се счупи, ако устройството бъде изпуснато на твърда повърхност или бъде натиснато по-силно. Ако стъклото се счупи, не го докосвайте и не се опитвайте да го извадите. Не използвайте устройството, докато стъклото не бъде подменено от упълномощен сервизен център.

Взривни площадки

Не използвайте таблета в райони, където протичат взривни работи. Съблюдавайте ограниченията и спазвайте всички правила и разпоредби.

Потенциално взривоопасна атмосфера

- Не използвайте таблета в бензиностанции.
- Не го използвайте в близост до горива или химикали.
- Не транспортирайте и не съхранявайте запалим газ, течност, експлозивни в отделението на вашия автомобил, което съдържа таблетното устройство и аксесоарите.

В самолет

Безжичните устройства могат да причинят смущения в самолета.

- Изключете таблета, преди да се качите на самолет.
- Не го използвайте и на земята без разрешение на персонала.

Деца

Пазете устройството на безопасно място, далече от достъп на малки деца. В него има малки части, които, ако бъдат откачени, могат да доведат до опасност от задушаване. Този таблет съдържа и вътрешна батерия, която може да е опасна, ако таблета не се използва или обслужва правилно.

Информация за използване и грижи за батерията

- Не е необходимо напълно да разреждате батерията преди зареждане. За разлика от други системи батерии, тя няма запаметяващ ефект, който да повлияе отрицателно върху работата на батерията.
- Използвайте само батерии и зарядни устройства LG. Зарядните устройства LG са разработени да максимизират живота на батерията.
- Не разглобявайте и не свързвайте на късо батерията.
- Заредете батерията, ако не е използвана дълго време, за да максимизирате качеството на работа.
- Не излагайте зарядното устройство за батерията на директна слънчева светлина или висока влажност, като например в баня. Не оставяйте устройството на горещи или студени места, тъй като това може да влоши качеството на работа на батерията.
- Ако батерията бъде заменена с такава от неправилен тип, има опасност от експлозия.
- Изхвърляйте използваните батерии в съответствие с инструкциите на производителя. Рециклирайте, когато е възможно. Не изхвърляйте с битовите отпадъци.
- Винаги изваждайте зарядното устройство от стенния контакт, след като таблетът се зареди напълно, за да спестите нежелана консумация от зарядното.

- Действителният живот на батерията зависи от мрежовата конфигурация, настройките на продукта, схемите на използване, батерията и условията на средата.
- Уверете се, че остри предмети, като например зъби или нокти на животни, не влизат в контакт с батерията. Това може да причини пожар.

ПРЕДУПРЕЖДЕНИЕ!

Забележка за смяна на батерията

- Li-Ion Батерията е опасен компонент, който може да Ви причини наранявания.
- Смяната на батерията от неквалифициран персонал може да навреди на вашето устройство.
- Не сменяйте сами батерията. Батерията може да се повреди, което да доведе до прекомерно нагряване или нараняване. Батерията трябва да се сменя от оторизиран доставчик на услуги. Батерията трябва да се рециклира или изхвърля отделно от битовите отпадъци.
- В случай, че този продукт съдържа батерия включена в него, която не може лесно да бъде отстранена от крайните потребители, LG препоръчва само квалифицирани специалисти да изваждат батерията и да я заменят, и продуктът да се даде за рециклиране в края на работния си живот. За да предотвратят повреда на продукта, както и за собствената си безопасност, потребителите не трябва да се опитват да изваждат батерията и трябва да се свържат с LG Service „Гореща линия“, или други независими доставчици на услуги за съвет.
- Изваждането на батерията включва демонтаж на кутията на продукта, разединяване на електрическите кабели/контакти, внимателни извличане на клетката на батерията, като се използват специализирани инструменти. Ако имате нужда от инструкциите за квалифицирани специалисти относно това, как да извадите батерията безопасно, моля посетете: <http://www.lge.com/global/sustainability/environment/take-back-recycling>

Как да актуализирате своя таблет

Достъп до най-новите фърмуеър издания, новите софтуерни функции и подобрения.

- Актуализирайте таблета си без компютър: Изберете **Център за обновяване**  > **Актуализиране на софтуера** > **Проверете сега за обновяване**.
- Актуализирайте своя таблет, като го свържете с компютъра си.

Повече информация относно използването на тази функция можете да намерите на адрес <http://www.lg.com/common/index.jsp> изберете страна и език.

ДЕКЛАРАЦИЯ ЗА СЪОТВЕТСТВИЕ

С настоящето, **LG Electronics** заявява, че този продукт **LG-V700** е в съответствие с основните изисквания и други свързани разпоредби на Директива **1999/5/ЕС**. Копие от Декларацията за съответствие можете да откриете на адрес <http://www.lg.com/global/declaration>

Свържете се със съответния офис за съответствие на този продукт.

LG Electronics Inc.

EU Representative, Krijgsman 1,

1186 DM Amstelveen, The Netherlands



Изхвърляне на вашия стар уред

- 1** Всички електрически и електронни продукти трябва да бъдат изхвърляни отделно от битовите отпадъци чрез определени за това от правителството и местните власти съоръжения.
- 2** Правилното изхвърляне на вашия уред ще помогне за предотвратяване на възможни негативни последици за околната среда и човешкото здраве.
- 3** За по-подробна информация за изхвърлянето на стария ви уред се обърнете към местната община, услугите по изхвърляне на отпадъци или магазина, откъдето сте закупили продукта.



Изхвърляне на батерии/акумулатори след изтичане на срока им на годност

- 1** Ако батерията съдържа над 0,0005% живак, 0,002% кадмий или 0,004% олово, този символ може да е придружен от химически знак, обозначаващи живак (Hg), кадмий (Cd) или олово (Pb).
- 2** Всички батерии/акумулатори трябва да бъдат изхвърляни отделно от битовите отпадъци чрез определени за това от правителството и местните власти съоръжения.
- 3** Правилното изхвърляне на непотребните батерии/акумулатори ще помогне за предотвратяване на възможни негативни последици за околната среда, животните и човешкото здраве.
- 4** За по-подробна информация за изхвърлянето на непотребни батерии/акумулатори се обърнете към местната община, услугите по изхвърляне на отпадъци или магазина, откъдето сте закупили продукта.

Важна забележка



Моля, прочетете тази информация, преди да започнете да използвате вашия таблет!

Моля, проверете дали някой от срещаните от вас с таблета ви проблеми са описани в този раздел и едва след това го занесете в сервизния център или потърсете оторизиран технически специалист.

1. Памет на таблета

Трябва да прегледате паметта на таблета и да изтриете някои данни, например приложения, за да освободите част от паметта.

За да деинсталирате приложения:

- 1 Докоснете раздел  >  > **Приложения** > **Настройки**  > **Приложения**.
- 2 След като се появят всички приложения, изберете приложенията, които желаете да деинсталирате.
- 3 Докоснете **Деинсталиране** и **ОК**, за да потвърдите.

2. Преди да инсталирате приложение и операционна система (ОС) с отворен код



ПРЕДУПРЕЖДЕНИЕ

Ако инсталирате и използвате операционна система, която се различава от предоставената от производителя, това може да доведе до неизправности на вашия таблет. Също така, гаранцията вече няма да е приложима за вашия таблет.

ПРЕДУПРЕЖДЕНИЕ

За да защитите таблета и личните си данни, изтегляйте приложения само от надеждни източници като Play Store. Ако в таблета ви има неправилно инсталирани приложения, той може да не работи изрядно или може да възникне сериозна грешка. Трябва да инсталирате съответните приложения със съпътстващите ги данни и настройки от таблета.

3. Използване на заключване на екрана

За да защитите своя таблет, настройте заключване на екрана. Докоснете раздел  >  > **Приложения** > **Настройки**  > **Дисплей** > **Заклучен екран** > **Изберете заключване на екрана** и изберете желаната форма на заключване на екран от **Плъзгане**, **Knock Code**, **Схема**, **PIN** и **Парола**. Можете да създадете резервен ПИН код като предпазна мярка, в случай че забравите вашата форма на заключване на екран.

Внимание: Създайте профил в Google преди да сте задали заключване на екрана и запомнете резервния ПИН код, който сте създали по време на задаването на заключване на екрана.

ПРЕДУПРЕЖДЕНИЕ

Предпазни мерки, необходими при използване на заключване на екран.

Много важно е да запомните схемата за заключване на екрана, която сте настроили. Няма да може да получите достъп до таблета си, ако въведете грешна схема за отключване 5 пъти. Разполагате с 5 възможности за въвеждане на вашата схема за отключване, PIN код или парола. Ако сте изпробвали всичките пет опита, можете да направите нов опит отново след 30 секунди.

Ако не можете да си спомните схемата за отключване на екрана, ПИН кода или паролата си:

< Ако сте забравили вашата схема >

Ако сте влезли в профила си в Google от таблета, но не сте успели да въведете схемата в 5 поредни опита, натиснете бутона **Забравен шаблон?** в долната част на екрана. След това е необходимо да влезете в своя профил в Google или да въведете резервния си PIN код, който сте въвели при задаване на схемата за отключване на екрана.

Ако нямате създаден профил в Google в таблета си или сте забравили резервния ПИН код, необходимо е да извършите възстановяване на фабричните настройки.

< Ако сте забравили вашия PIN код или парола >











Ако сте забравили вашия PIN код или парола, трябва да извършите пълно възстановяване.

Внимание: Ако извършите пълно възстановяване, всички потребителски приложения и потребителски данни ще бъдат изтрити.

ЗАБЕЛЕЖКА: Ако не сте влезли в профила си в Google и сте забравили вашата схема за отключване на екрана, трябва да въведете вашия резервен ПИН код.

4. Използване на функцията Пълно възстановяване (нулиране до фабрични настройки)

Ако таблета ви не се възстанови до първоначалното си състояние, използвайте функцията Пълно възстановяване (нулиране до фабрични настройки), за да го стартирате.

- 1 Изключете таблета.
- 2 Първо натиснете и задръжте **бутона за намаляване на силата на звука** , след което натиснете и задръжте **бутона за захранване/заклучване**  в дясната част на таблета, докато не се покаже логото на LG.
- 3 Отпуснете всички бутони, когато логото на LG се появи на екрана.
- 4 Незабавно натиснете и задръжте едновременно **бутона за захранване/заклучване**  + **бутона за намаляване силата на звука** .
- 5 Освободете всички клавиши, когато се покаже екранът Възстановяване на фабричните настройки.
- 6 Натиснете който и да е от **бутоните за увеличаване или намаляване силата на звука**  , за да преместите курсора на **Да**, след което натиснете **бутона за захранване/заклучване** , за да продължите.
- 7 Натиснете който и да е от **бутоните за увеличаване или намаляване силата на звука**  , за да преместите курсора на **Да** отново, след което натиснете **бутона за захранване/заклучване**  за потвърждение.
- 8 Вашето устройство ще извърши принудително нулиране до фабричните настройки.

ПРЕДУПРЕЖДЕНИЕ

Ако изпълните Пълно нулиране, всички потребителски приложения, данни и DRM лицензи ще бъдат изтрети. Моля, не забравяйте да архивирате важните данни преди да направите Пълно нулиране.

5. Когато екранът се фиксира

Ако екранът замръзне или таблетът не реагира, когато се опитате да работите с него: Натиснете и задръжте **бутона за захранване/заклучване**  в продължение на повече от 8 секунди, докато се появи логото на LG, за да рестартирате таблета. Ако все още не работи, се обърнете към сервизния център.

Запознаване с вашето ново устройство

Преглед на таблета

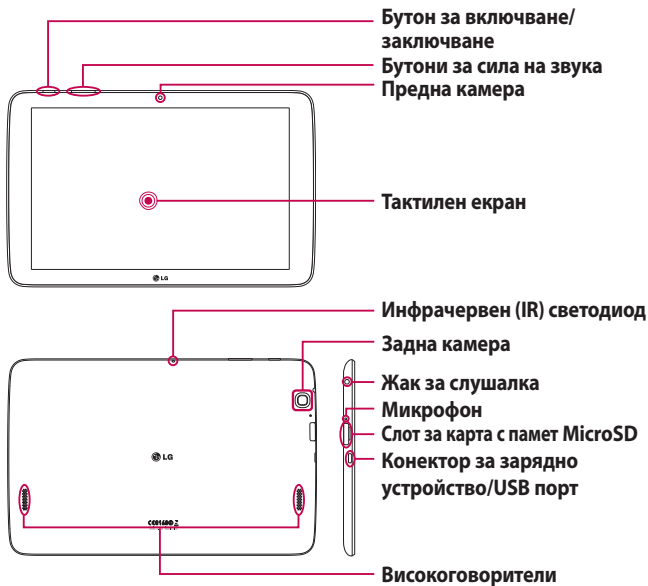

ЗАБЕЛЕЖКА: Когато записвате видео или аудио клип се уверете, че микрофонът не е блокиран.



Предна камера	Използвайте, за да правите снимки и да записвате видео клипове с ваше участие. Можете да използвате и за видео разговори. Поддържайте чист за оптимално представяне.
Бутон за включване/заклучване	Натиснете за заключване/отключване на екрана. Натиснете и задръжте, за да включите/изключите таблета, да го рестартирате, да активирате/деактивирате режим самолет и да промените настройките за звука.
Бутони за сила на звука	Позволява ви да регулирате силата на звука на медията. Едновременно натиснете и задръжте и двата бутона, за да получите достъп до функцията QuickМето+.
Жак за слушалка	Позволява ви да включите допълнителна слушалка за удобни разговори без ръце. Можете да включите слушалки и за слушане на музика.
Инфрочервен (IR) светодиод	Използва се като сензор за приложението QuickRemote.
Слот за карта с памет MicroSD	Поставете microSD карта, за да можете да съхранявате файлове, като музика, видео и снимки.
Микрофон	Записва гласа ви и ви позволява да използвате гласово активирани функции.
Зарядно устройство/USB порт	Позволява ви да свържете таблета с USB кабел, който да използвате с адаптера за зареждане, вашия компютър или други съвместими аксесоари.

Задна камера	Използвайте за снимки и запис на видео клипове. Поддържайте чист за оптимално представяне.
Високоговорители	Използвайте, за да слушате аудиото от избраната функция (напр. музика, видеоклипове, звукови клипове и др.).

ПРЕДУПРЕЖДЕНИЕ

Поставянето на тежки предмети върху таблета или сядането върху него може да повреди LCD и функциите на сензорния екран.

СЪВЕТ!

- Докоснете **икона Меню**  при отваряне на приложение, за да проверите кои са наличните ви опции.
- Ако устройството е заключено и не работи, натиснете и задръжте **бутона за захранване/заключване**  в продължение на повече от 8 секунди, докато се появи логото на LG, за да рестартирате своя таблет. Ако това не проработи, натиснете и задръжте **бутона за захранване/заключване**  за повече от 15 секунди, след което устройството ще се изключи. Моля, изчакайте около 5 секунди, преди да включите устройството отново.

Зареждане на таблета

За зареждане на батерията се използва USB адаптер, предоставен заедно с таблета. Преди да използвате таблета за първи път, се уверете, че батерията е напълно заредена.

ЗАБЕЛЕЖКА: Вашият таблет работи с вътрешна акумулаторна батерия. За ваша безопасност, не премахвайте батерията от продукта.

Предупреждение! Ако сензорният екран не работи, докато таблетът се зарежда, причината може да се крие в слабото електрическо напрежение. Ако това се случи, изключете USB кабела от устройството или захранващия USB адаптер от електрическия контакт.

- 1 Свържете USB адаптера и USB кабела.
- 2 Включете USB кабела (както е показано по-долу) в зарядното устройство/ USB порта на таблета.
- 3 Включете зарядното устройство в електрически контакт.

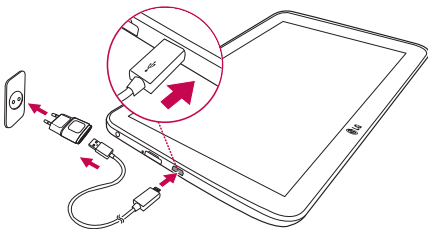

ЗАБЕЛЕЖКА: Батерията трябва да е напълно заредена, за да се подобри живота на батерията.



Оптимизиране живота на батерията

Можете да удължите издръжливостта на батерията между две зареждания, като изключите функции, които не е необходимо постоянно да са активни във фонов режим. Освен това може да следите по какъв начин различните приложения и системни ресурси консумират енергията на батерията.

За да удължите живота на своята батерия

- Изключете радио комуникационните услуги, които не използвате, например Wi-Fi, Bluetooth или GPS.
- Понижете яркостта на екрана и задайте по-кратък интервал на деактивиране на екрана.
- Изключете автоматичното синхронизиране за Gmail™, Календара, Контактите и други приложения.
- Някои изтеглени от вас приложения може да доведат до съкращаване живота на батерията.
- - Докато използвате изтеглените приложения, проверявайте нивото на заряд на батерията.

За да проверите нивото на зареденост на батерията

- 1 От началния екран докоснете **Приложения**  > **Настройки**  > **За таблета** > **Батерия**.
- 2 Състоянието на батерията (зареждане или не зареждане) и нивото се показват в най-горното меню на екрана.

За да следите и управлявате кои елементи използват батерията

- 1 От началния екран докоснете **Приложения**  > **Настройки**  > **За таблета** > **Батерия** > **Използване на батерия**.
- 2 Екрана показва времето на използване на батерията и също така изброява приложения или услуги, които използват мощността на батерията от най-много до най-малко.

Поставяне на microSD карта

Вашето устройство поддържа използването на microSD карти с памет с капацитет до 32 GB. На microSD картата можете да записвате мултимедийно съдържание.

- 1 Поставете нокътя си в нареза и внимателно дръпнете капачето на слота за карта с памет, за да го отстраните.



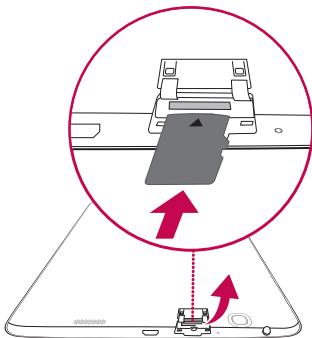

- 2 Вкарайте картата с памет в слота с контакти сочещи към екрана. Внимателно бутнете капачето на слота за карта с памет, за да го затворите.



Изваждане на microSD картата



За да извадите безопасно microSD картата от таблета, най-напред трябва да я демонтирате.

- 1 От начален екран докоснете **Приложения**  > **Настройки**  > **Съхранение** > **Демонтиране на SD картата**.
- 2 Отворете поставката за microSD карта и натиснете картата, за да я освободите.
- 3 Внимателно дръпнете microSD картата от слота.

Предупреждение! Не изваждайте microSD картата, ако преди това не сте я демонтирали. В противен случай microSD картата и таблетът могат да се повредят, а съхраняваните в microSD картата данни да станат неизползваеми.

Форматиране на microSD картата

Предупреждение! Всички файлове, записани на microSD картата, ще се изтрият, ако форматирате картата.

- 1 От начален екран докоснете **Приложения**  > **Настройки**  > **Съхранение**.
- 2 Докоснете двукратно **Изтриване на SD карта**.
- 3 Ако сте настроили шаблон за отключване, въведете го и докоснете **Изтрий всичко**. Картата ви ще е форматирана и готова за употреба.

ЗАБЕЛЕЖКА: Ако на вашата microSD карта има съдържание, конструкцията на папките може да се промени след форматиране, тъй като всички файлове ще са изтрети.

Заклучване и отключване на екрана

Ако не използвате таблета за известно време, екранът автоматично се изключва и се заключва. Така ще предотвратите случайни докосвания и спестява от енергията на батерията. Когато не използвате таблета, натиснете **бутона за захранване/заклучване**  за да заключите таблета.

Ако има програми, които работят, когато заключвате екрана, те ще продължат да работят в заключен режим. С цел да избегнете ненужно начисляване на такси, препоръчително е преди да активирате режима на заключване да затворите всички програми (например достъп до интернет и връзки за данни).

За да активирате таблета, натиснете бутона на **захранване/заклучване** . Ще се появи екранът за заключване. За да отключите началния екран, докоснете и плъзнете екрана за заключване в произволна посока. Отваря се последно видения екран.

Включване на екрана чрез функцията Включване на екран

Функцията Включване на екран ви позволява да докоснете двукратно екрана за лесно включване или изключване.





- Докоснете бързо двукратно центъра на екрана, за да го включите.
- Бързо докоснете двукратно лентата на състоянието, празна област на началния екран или Заключения екран, за да изключите екрана.

Отблокиране на екрана чрез функцията Knock Code

Функцията Knock Code ви позволява да създадете свой собствен код за отключване чрез комбинация от почуквания (или докосвания) на екрана.

- Когато екранът е изключен, чукнете установената от вас последователност където и да е по екрана. Ще получите директен достъп до начален екран.

За активиране на функцията Knock Code

- 1 От начален екран, докоснете **Приложения**  > **Настройки**  > **Дисплей** > **Заклучен екран** > **Изберете заключване на екрана** > **Knock Code**.
- 2 Това отваря екран, който ще ви води в настройването на Knock Code. Трябва да създадете резервен ПИН код като предпазна мярка, в случай че забравите вашия Knock Code.

Вашият начален екран

Съвети за сензорния екран

Следват няколко съвета за това как да се ориентирате в своя таблет.

ЗАБЕЛЕЖКА:

- За да изберете елемент, внимателно натиснете центъра на иконата.
- Няма нужда да се натиска твърде силно - сензорният екран е достатъчно чувствителен, за да регистрира съвсем леко и отчетливо докосване.
- Използвайте върха на пръста, за да докоснете опцията, която искате. Внимавайте да не докосвате други клавиши.

Почукайте или докоснете

Докосването с един пръст избира елементи, връзки, преки пътища и букви на екранната клавиатура.

Докосване и задържане

Докоснете и задържете елемент на екрана, като го натиснете и задържите пръста си, докато не настъпи действие. Например, за да отворите наличните опции за контакт, докоснете и задържете върху контакта в Списъка с контакти докато не се отвори контекстно меню.

Издърпване

Докоснете и задържете елемент за секунда и след това, без да вдигате пръста си, започнете да местите пръста си по екрана, докато стигнете до желаното място. Можете да изтегляте елементи от началния екран и така да промените местоположението им.

Прокарване или плъзване

За да прокарате или плъзнете, преместете бързо пръста си по повърхността на екрана, без да спирате след първоначалното си докосване (така че да не изтеглите елемента вместо това). Например, можете да плъзнете екрана нагоре или надолу, за да прегледате списък или да преминете през няколко различни начални екрана, като прокарате пръст отляво надясно (и обратно).

Двойно докосване

Потупайте двукратно, за да увеличите мащаба на уеб страница или карта. Например, потупайте двукратно бързо върху част от уеб страница така, че да се побере в ширината на екрана. Можете и да докоснете два пъти, за да увеличите или намалите сцената, когато преглеждате снимка, както и когато използвате Карти. Потупайте два пъти върху дума, за да я маркирате. Двукратното потупване може да активира и функцията Включване на екрана за включване или изключване на екрана.

Смяна на мащаба чрез движение на пръстите

Чрез отваряне и затваряне на палеца и показалеца можете да увеличите или намалите мащаба, когато използвате браузъра, Карти или когато преглеждате изображения.

Завъртане на екрана

От много приложения и менюта ориентацията на екрана се настройва спрямо физическата ориентация на устройството.

Начален екран

Просто прокарайте пръста си вляво или вдясно, за да прегледате панелите. Можете да персонализирате всеки панел с приложения, изтегляния, притурки и тапети.

Клавишите за бърз достъп се намират в долната част на началния екран и предоставят лесен достъп с едно докосване до най-често използваните функции.

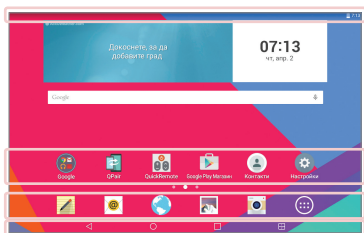

Лента на състоянието – показва информацията за статуса на устройството, включително часа, силата на Wi-Fi сигнала, статуса на батерията и иконите за уведомяване.

Икони на приложения – докоснете икона (приложение, притурка, папка и др.), за да го отворите и използвате.

Клавиши за бърз достъп – осигуряват лесен достъп с натискането на един бутон до най-често използваните функции

Клавиш Двоен прозорец – докоснете, за да преминете в режим на двоен прозорец. Той ви позволява едновременно да управлявате две различни приложения, като разделя екрана на две.

Бутон скорошни приложения – докоснете, за преглед на последно използваните приложения. Също така можете да го докоснете и задържите, за да изведете опциите на Меню в приложения.

Клавиш "Начало" – връща ви в начален екран (или ви връща в началния екран по подразбиране, в случай, че се намирате в някое от допълнителните платна на начален екран). Докоснете и го задържете за достъп до Google Now.

Клавиш Назад – връщате се в предишния екран. Също така затваря изскачащи елементи, като менюта, диалогови прозорци и екранната клавиатура. Докоснете и го задържете за достъп до Двоен прозорец.

Персонализиране на началния екран

Можете да персонализирате началния си екран, като добавите приложения, изтегляния, притурки или тапети. За повече удобство при използване на таблета, добавете любимите си приложения и притурки на началния екран.

За да добавите елементи в началния екран:

- 1 Или докоснете и задръжте празната част от началния екран.
- 2 Докоснете раздел **Приложения** или **Уиджети**.
- 3 Дръпнете желаните елементи към желаното място и повдигнете пръста си.

За да изтриете елемент от началния екран:

Докоснете и задръжте иконата, която искате да премахнете, дръпнете я към , и повдигнете пръста си.

СЪВЕТ! За да добавите икона на приложение към началния екран от екрана с приложения, докоснете и задръжте приложението, което желаете да добавите и го дръпнете към желаното място.



СЪВЕТ! В една папка можете да съчетаете няколко икони на приложения. Пуснете една икона на приложение върху друга в начален екран и двете икони ще се съчетаят.

Отваряне, превключване и спиране на приложения

Докоснете , за да покажете последно използваните приложения. Можете да поддържате едновременната работа на много приложения и да превключвате между няколко отворени приложения. Също така можете ръчно да спирате работата на приложения.



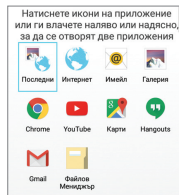

Използване на Dual Window (Двоен прозорец)

Функцията Двоен прозорец разделя екрана, за да позволи изпълнението на няколко задачи, взаимодействие на влачене и пускане, автоматично свързване и последно използвани приложения.



- 1 Докоснете  за да разделите екрана или докоснете и задръжете , докато бъде изведен списъка с приложения.



- 2 Докоснете или плъзнете икона на приложение до желаното място.
- 3 Докоснете , за да изведете следните опции. Също така можете да провлачите разделите, за да промените размера на прозорците.

	Превключване на двата екрана.
	Показване на списъка с приложения.
	Изглед цяло екран.
	Затваряне на приложения.

За да деактивирате функцията Двоен прозорец

- 1 Докоснете  > **Приложения**  > **Настройките**  > **Двоен прозорец**.
- 2 Докоснете превключвателя за двоен прозорец, за да го преместите на **ИЗКЛ.**

СЪВЕТ! Можете едновременно да стартирате две приложения на Интернет.

Персонализиране на икони на приложения върху началния екран

Можете да персонализирате иконата на всяко приложение с изображения от Галерия.

- 1 Докоснете и задръжте икона на приложение, докато не се отключи от текущата си позиция. След това я поставете на екрана. Иконата за редактиране  ще се появи в горния десен ъгъл на приложението.
- 2 Докоснете отново иконата на приложението, изберете желания дизайн и докоснете **OK**. Или докоснете **Доб.нов** и регулирайте размера на иконата, след което изберете изображение от вашата Галерия.



За преглед на други панели на начален екран

- Плъзнете (или преместете) пръста си наляво или надясно върху началния екран.
- Приближете пръстите си върху началния екран, за да изведете изглед мини панел, след това чукнете панела на начален екран, който желаете да разгледате.



Скриване на елементи на началния екран

Можете да видите фона без елементи на началния екран, като го разделечите с два пръста. Съберете с два пръста или докоснете **клавиша Назад** , за да видите приложенията и притурките отново.

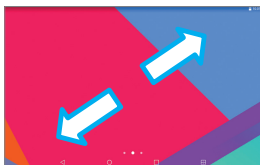

Бърз достъп

За да видите елементите за бърз достъп, докоснете където и да е в зоната на предни бутони и дръпнете нагоре. Налични са следните опции: Google Now.



Уведомления

Уведомленията ви известяват за получаване на нови съобщения, събития от календара и аларми, както и текущи събития, като напр. изтегляния.

От панела за уведомления можете да видите текущото състояние на таблета, както и изчакващите уведомления. Когато се получи уведомление, иконата му се появява в горната част на екрана. Иконите за изчакващите уведомления се появяват вляво, а иконите на системата, показващи Wi-Fi или състоянието на батерията, са вдясно.

изчакващи уведомления

Системни уведомления

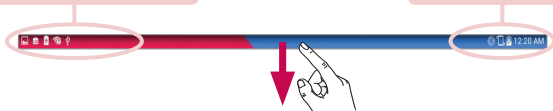

Достъп до уведомления

Плъзнете надолу лентата за състояние, за да отворите панела за уведомления и известията за достъп. За да затворите полето за уведомления, плъзнете нагоре лентата, която е в долната част на екрана.



Лента за бързи настройки – плъзнете надясно или наляво, за да преминете през списъка. Докоснете икона, за да активирате/деактивирате функцията.

QSLIDE ПРИЛОЖЕНИЯ – докоснете QSlide приложение, за да го отворите като малък прозорец на своя екран. Натиснете  за премахване, добавяне или пренареждане на QSlide приложения.

Плъзнете наляво и надясно, за да регулирате яркостта на екрана и силата на звука.

Бутон за ИЗТРИЙ – докоснете тук, за да изчистите вашия списък с известия за събития.



Докоснете уведомление, за да го отворите.

Бързи настройки в панела за уведомления

Използвайте Бързи настройки за лесно превключване на функционални настройки, като Wi-Fi. Бързите настройки са разположени в горната част на полето за уведомления.

ЗАБЕЛЕЖКА: Докоснете и задръжте икона в лентата за бързи настройки, за да видите менюто с функционални настройки.

За да препоредите опциите от Бързи настройки в полето за уведомявания

Отворете панела за уведомявания, плъзнете Бързи настройки наляво и докоснете . За да препоредите елементите, дръпнете  до желаното място. За да добавите още икони, поставете отметка до желаните функции.

QSlide приложения в панела за уведомявания

QSlide приложенията се показват в лента в панела за уведомявания под лентата за бързи настройки. Тези икони предоставят бърз и удобен начин за изпълнение на няколко задачи на един екран (подобно на функцията картина в картината при телевизорите). QSlide показва малък прозорец с приложението, който може да бъде местен, преоразмеряван или правен прозрачен.

ЗАБЕЛЕЖКА: Можете да отстраните лентата с QSlide приложения, като докоснете QSlide иконата в лентата за бързи настройки.

Използване на QSlide приложенията

Докоснете някое от QSlide приложенията в лентата, за да го активирате. Когато бъде активирана, функцията QSlide отваря приложението в прозорец на преден фон, като ви позволява достъп до други приложения на заден фон. Можете да отворите едновременно до два QSlide прозореца.

Икони за уведомявания в Лентата на състоянието

Изброените в таблицата по-долу икони са някои от най-често използваните.

Икона	Описание
	Самолетен режим

	Свързан към Wi-Fi мрежа
	Включени са кабелни слушалки
	Bluetooth е включен
	Системно предупреждение
	Режимът на вибрация е включен
	Безшумният режим е включен
	Батерията е напълно заредена
	Батерията се зарежда
	Споделянето на съдържание е включено
	Изтегляне на данни
	Качване на данни
	Алармата е настроена
	GPS е включен
	Данните се синхронизират
	Ново Gmail съобщение
	Ново Hangouts съобщение
	В момента се изпълнява песен



Таблетът е свързан с компютър чрез USB кабел



Активиран е режим за пестене на енергия

Множество потребители

Може да бъде създаден само един ИД на собственик на таблета, но могат да се добавят няколко потребителски ИД, така че други лица да могат да влизат и да използват таблета независимо. Всеки потребител може да конфигурира собствени настройки на таблета, да използва собствено място за съхранение и да има собствени привилегии за обновяване на приложения.

Привилегии на собственика на таблета



- Само ИД на собственика на таблета може да добавя нов потребителски ИД за влизане и да премахва потребителски ИД.
- Собственикът на таблета не може да деинсталира никое от приложенията на потребителя, но може да деинсталира ИД на потребителя.

Ограничения при няколко потребителя на таблета

- Всеки потребител споделя една и съща батерия, вградена памет и използване на данни с всички останали потребители.
- Настройките на езика, зададени от един потребител, се прилагат за всички останали потребители.
- Всеки потребител може да конфигурира и използва само собственото си съдържание и данни (напр. настройките на началния екран, настройките на звука и др.).
- Всеки потребител може да приема разрешения за актуализирани приложения от името на всички останали потребители.

- Алармите ще се активират в зададеното време, в което всеки потребител ги е активирал.
- Съобщения и планирани събития в календара ще бъдат изпращани за уведомление само на посочения потребителски ИД.
- Когато потребител започне отпечатване на документ с помощта на Mobile Print, задачата за печат ще продължи дори ако потребителският ИД бъде променен.
- Преносът на данни (с изключение на Play Store), изтеглянията, мултимедийните игри и комуникационните услуги ще спрат, ако потребителският ИД бъде променен.

За да добавите нов потребител на вашия таблет

- 1 От начален екран докоснете **Приложения**  > **Настройки**  > **Потребител** > **Добави потребителско**.
- 2 Изберете типа потребител, който желаете да добавите.
 - **Потребител:** Потребителите имат собствени приложения и съдържание.
 - **Ограничен потребител:** Можете да ограничите достъпа до приложения и съдържание от вашия акаунт.
- 3 Отваря се съветник за настройки, който да ви помогне да добавите нов потребител. Докоснете **Настройване сега**.
 - След като създадете нов потребител, този човек трябва да премине през процес на настройка при първо влизане в системата.

За превключване на потребители

- 1 Издърпайте надолу лентата за състоянието в горната част на екрана.
- 2 Докоснете иконата на потребител , за да се покаже панелът за превключване на потребители.
- 3 Докоснете една от иконите на потребител на екрана. Изберете името на собственика или друго потребителско име, което сте създали.

QSlide

Функцията QSlide разрешава появата на припокриващ дисплея на вашия таблет прозорец за по-лесното едновременно изпълнение на няколко задачи. QSlide прозорците могат да бъдат отворени от лентата с **QSLIDE ПРИЛОЖЕНИЯ** в панела за уведомявания или директно от приложенията, които поддържат функцията QSlide.

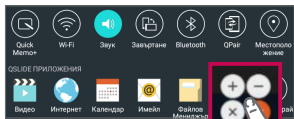

Отворете панела за уведомявания и докоснете желаното приложение от раздела **QSLIDE ПРИЛОЖЕНИЯ**.



ИЛИ

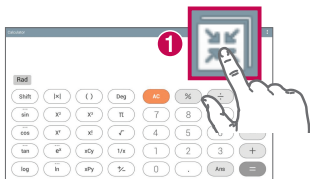





Когато използвате приложение, което поддържа QSlide, докоснете . Функцията ще бъде изведена постоянно като малък прозорец на екрана.

Използване на QSlide



Функцията QSlide отваря свързаното приложение в прозорец на преден фон, като ви позволява достъп до други приложения на заден фон. То е показано постоянно на екрана, докато не го затворите.





1 	Докоснете, за да стартирате QSlide.
2 	Докоснете, за да излезете от QSlide и да се върнете в режим на цял прозорец.
3 	Докоснете, за да настроите прозрачността.
4 	Докоснете, за да затворите QSlide.
5 	Докоснете, за да регулирате размера.

ЗАБЕЛЕЖКА: Функцията QSlide може да поддържа максимум два прозореца в даден момент. QSlide поддържа само следните приложения: Видео, Интернет, Календар, Имейл, Файлов Мениджър и Калкулатор.

Правене на екранна снимка

Натиснете и задръжте едновременно **бутона за намаляване на силата на звука**  и **бутона за захранване/заклучване**  в продължение на 2 секунди, за да направите снимка на текущия екран.

За да видите направената снимка, отидете в **Приложения**  > **Галерия**  > папка **Screenshots**.

Използване на QuickМето+ за правене на екранна снимка

На екрана, който желаете да заснемете, дръпнете лентата за състояние надолу и изберете **QuickМето+** .

ИЛИ

Натиснете и задръжте едновременно и двата **бутона за управление на силата на звука** .

Използване на Capture plus за направата на екранна снимка

Тази функция ви позволява да уловите част от екрана в интернет браузера по подразбиране.

- 1 Отворете приложението **Интернет** и отидете на страницата, която желаете да уловите като екранна снимка.
- 2 Докоснете **икона Меню**  > **Допълнително заснемане**.
- 3 Регулирайте ограденото в синьо поле в съответствие с желания размер и след това докоснете **Запиши**. Избраната зона е запазена в папката **Допълнително заснемане** в Галерия.

Методи за въвеждане на текст

Екранната клавиатура се показва автоматично на екрана, когато трябва да въведете текст. За ръчно показване на екранната клавиатура, просто докоснете текстово поле, в което искате да въведете текст.

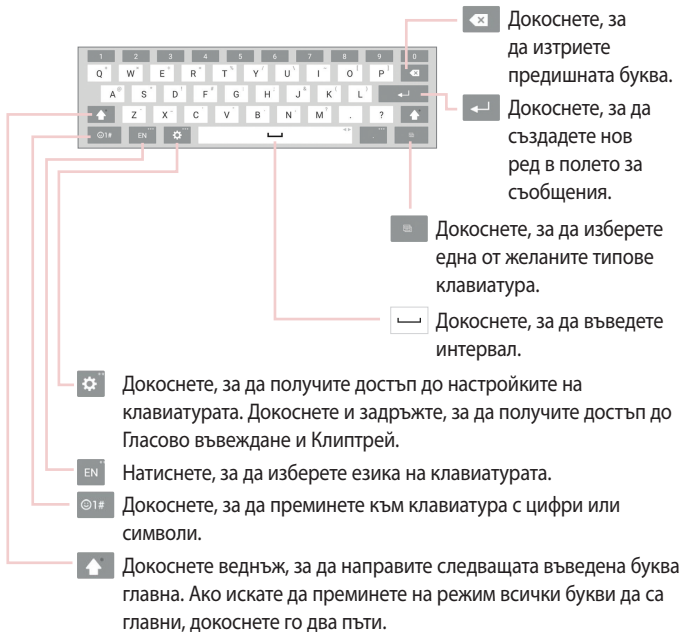

Въведете желаните думи

Въвеждайте текст с клавиатурата и свързаните предложения за дума се появяват. Докоснете желаната дума горе вдясно или горе вляво над клавиатурата, за да я изберете.

Разделете клавиатурата, като използвате жест

Разделената клавиатура ви позволява да използвате двете си ръце при писане. Всяка половина от клавиатурата се изтегля към лявата и дясната част на екрана. Поставете двата си палеца на клавиатурата и ги плъзнете навън в противоположни посоки.

За да промените височината на клавиатурата

Регулирайте височината на клавиатурата, за да можете да виждате по-голяма част от екрана и да имате по-добър контрол върху клавиатурата.

- Докоснете  > **Височина и разположение на клавиатурата** > **Височина на клавиатурата във вертикален изглед** > докоснете и дръпнете иконата, за да регулирате височината на клавиатурата.

За да промените клавишите в най-долния ред

- Докоснете  > **Височина и разположение на клавиатурата** > **Оформление на QWERTY клавиатурата** > докоснете и дръпнете, за да добавите или изтриете клавиши, или за да промените техния ред.

ЗАБЕЛЕЖКА: Само QWERTY, QWERTZ, AZERTY клавиатурите могат да бъдат персонализирани. Тази функция не поддържа някои езици.

Въвеждане на специални знаци

Екранната клавиатура ви позволява да въвеждате специални знаци (например "á").

Например докоснете и задръжте желанния клавиш (напр. клавишът "а"). След като се появи желаният знак, плъзнете пръста си над него и го вдигнете, за да го въведете.

ЗАБЕЛЕЖКА: Символ в горния десен ъгъл на клавиш, показва, че има налични допълнителни знаци.



Настройка на профил в Google

Когато включите таблета си за пръв път, имате възможност да активирате мрежата, да влезете в своя профил в Google и да изберете как желаете да използвате някои от услугите на Google.

За да създадете свой профил в Google

- Когато екранът за настройка ви подкани, влезте в своя профил в Google.

ИЛИ

- От начален екран докоснете **Приложения**  > раздел **Приложения** > **Настройки**  > **Профили и синхронизиране** > **Добавяне на акаунт** > **Google**.

Ако вече имате профил в Google, въведете вашия имейл адрес и натиснете **НАПРЕД**. В противен случай, натиснете **ИЛИ СЪЗДАЙТЕ НОВ ПРОФИЛ** и въведете необходимата информация, за да създадете нов Google профил.

След като настроите своя профил в Google на таблета, той автоматично ще се синхронизира с вашия профил в Google в мрежата.

Вашите контакти, Gmail съобщения, събития в календара и друга информация от тези приложения и интернет услуги се синхронизират с таблета ви. (Това зависи от настройките ви за синхронизация.)

След като влезете, с достъп до Gmail™ можете да използвате услугите на Google от своя таблет.

Свързване към мрежи и устройства



Wi-Fi

С помощта на Wi-Fi можете да използвате високоскоростен интернет достъп в рамките на обхвата на точката за безжичен достъп (AP). Насладете се на безжичен интернет чрез Wi-Fi, без допълнителни такси.

Свързване към Wi-Fi мрежи

За да използвате Wi-Fi от своя таблет, е необходимо да разполагате с безжична точка за достъп или "гореща точка". Някои точки за достъп са свободни за ползване и можете просто да се свържете с тях. Други са скрити или използват функции, свързани с безопасността; трябва да конфигурирате таблета така, че да можете да се свързвате с тях. Ако не го използвате, изключете Wi-Fi, за да удължите живота на батерията.

Включване на Wi-Fi и свързване с Wi-Fi мрежа

- 1 От начален екран докоснете **Приложения**  > раздел **Приложения** > **Настройки**  > **Wi-Fi**.
- 2 Докоснете  за включване на Wi-Fi и да започне търсене на достъпни Wi-Fi мрежи.
- 3 Докоснете **Търсене**, за да видите списък с Wi-Fi мрежи, които са активни и в обхват.
 - Защитените мрежи се обозначават чрез икона за заключване.
- 4 За да се свържете с дадена мрежа, я натиснете.
 - Ако мрежата е защитена, ще трябва да въведете парола или други данни за достъп. (За допълнителна информация попитайте своя мрежов администратор)
- 5 Лентата на състоянието извежда икони, които показват какъв е вашият Wi-Fi статус.

Bluetooth



Можете да използвате Bluetooth, за да изпращате данни, като използвате съответното приложение, което не се намира в Bluetooth менюто, както е при повечето мобилни телефони и планшети.

ЗАБЕЛЕЖКА:

- LG не носи отговорност за загуба, прекъсване или неправомерно използване на данни, изпратени или получени чрез безжичната технология Bluetooth.
- Винаги проверявайте дали споделяте и получавате данни от надеждни и проверени устройства. Ако между устройствата има някакви препятствия, работното разстояние може да се скъси.
- Някои устройства, особено тези, които не са изпитани или одобрени от Bluetooth SIG, могат да не са съвместими с вашето устройство.

Включване на Bluetooth и вдвояване на таблета с друго Bluetooth устройство

Преди да осъществите връзката, е необходимо да свържете своето устройство с другото устройство.

- 1 От начален екран докоснете **Приложения**  > раздел **Приложения** > **Настройки**  > **Bluetooth**.
- 2 Докоснете Bluetooth превключвателя , за да го включите.
- 3 Докоснете полето за отметка до името на вашия таблет, за да го направите видим за други Bluetooth устройства.

ЗАБЕЛЕЖКА: За да изберете продължителността от време, в което вашето устройство ще бъде видимо, докоснете **икона Меню**  > **Изтичане на видимостта**.

- 4 Извежда се списък на достъпните устройства. От списъка докоснете устройството, с което искате да осъществите връзка.

ЗАБЕЛЕЖКА: В зависимост от типа устройство може би ще трябва да въведете кодове за свързване, да ги потвърдите или устройствата може да се сдвоят автоматично.

- 5 След успешно протеклото сдвояване вашият таблет ще се свърже към другото устройство.

ЗАБЕЛЕЖКА: Вашият таблет не поддържа Профил Без ръце. Поради тази причина, използването на функциите за повиквания с някои аксесоари, като Bluetooth слушалки или поддържащи Bluetooth устройства може да не са налични за това устройство.

Изпращане на данни чрез функцията Bluetooth

- 1 Отворете елемента и докоснете .

ИЛИ

Докоснете и задръжте елемента и изберете **Споделяне**.

ИЛИ

Отворете елемента и докоснете **икона Меню**  > **Споделяне**.

- 2 Докоснете **Bluetooth** за споделяне чрез Bluetooth.

ЗАБЕЛЕЖКА: методът за избор на опция може да бъде различен за различните типове данни.

- 3 Търсене и сдвояване с Bluetooth-устройство.



Получаване на данни чрез функцията Bluetooth

- 1 Вижте ръководството на потребителя на Bluetooth устройството за изпращане на файл към вашия таблет. И двете устройства трябва да бъдат сдвоени и Bluetooth трябва да бъде включен.
- 2 Сдвоете устройствата и докоснете **Приеми**, когато получите заявка за оторизиране на Bluetooth устройство, за да приемете файла/файловете.

SmartShare

Можете да използвате лесно функцията SmartShare в Галерия, Музикални приложения и др.

Гледане на съдържанието чрез разнообразие от устройства

Можете да споделяте съдържанието на вашия таблет с различни устройства. Докоснете  или  > **SmartShare**, за да споделите съдържанието в приложенията **Галерия**, **Музика**, **POLARIS Office 5**.

Възпроизвеждане/Изпращане

Play – Можете да възпроизведете съдържанието чрез телевизор, Bluetooth високоговорител или друго.

Beam – Можете да изпратите съдържанието на устройство, което поддържа Bluetooth и SmartShare Beam.

- **SmartShare Beam** – Това позволява бързо прехвърляне на функцията за съдържание чрез Wi-Fi Direct.

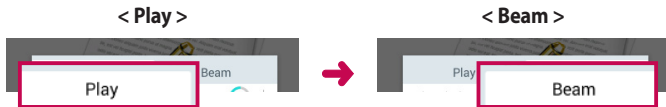

Гледане на съдържанието от близки устройства

Можете да се насладите на съдържание от съседни устройства (т.е. PC, NAS, Мобилни) в приложенията Галерия и Музика.

Свързване на устройства

Свържете вашето устройство и други устройства, които се поддържат от DLNA в една Wi-Fi мрежа.

Търсене на други устройства

Докоснете **Близки устройства**, след което можете да видите поддържаните от DLNA-устройства.

Свържете се с устройството, за да прегледате неговото съдържание.

Използване на съдържанието чрез Cloud

Можете да използвате съдържание от облак (напр. Dropbox) в приложенията Галерия и Музика.

Използване на облака

ЗАБЕЛЕЖКА: Поддържаните функции могат да варират, в зависимост от облака. Изтеглянето на данни може да отнеме известно време в зависимост от облака.

- 1 Изберете **Облак** в приложенията Галерия и Музика.
- 2 Изберете облака, който желаете да използвате и влезте в него.
- 3 Можете да използвате съдържанието от облака, след като сте влезли.
- 4 Коригирайте настройките на облака, за да изберете приложението, което да използва облака.

QPair

Чрез свързването на вашия таблет и мобилен телефон чрез QPair, вие синхронизирате входящи повиквания, съобщения и известия от социалните мрежи между таблета и мобилния телефон.

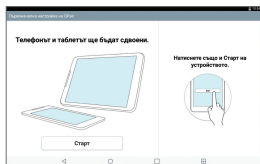

- 1 Стартирайте **QPair**  и докоснете **Начални настройки > Старт** първо на вашия таблет, след което извършете същите стъпки и на телефона си.

СЪВЕТ! Приложението QPair може да не е предварително инсталирано на телефона. Отидете в Google Play Store, потърсете QPair и го инсталирайте.

ЗБЕЛЕЖКА:

- QPair работи с телефони, които са с операционна система Android 4.1 или по-нова. В зависимост от модела на вашия телефон, някои функции могат да бъдат ограничени.
- Тъй като QPair използва Bluetooth, функцията може да не работи нормално, ако промените настройките на Bluetooth, докато QPair се използва.

- 2 Bluetooth връзката ще бъде включена автоматично.

Функции на приложението QPair

Известие за повикване – изпраща на таблета известие, когато бъде получено повикване от телефона. Известието изписва номера на обаждания се и ви позволява да приемете или откажете разговора. Можете също да промените настройките на повикванията, като тон на звънене, сила на тона на звънене, тон на звънене с вибрация или да изпращате съобщение с отказ, когато получите повикване.

Съобщение с уведомление – изпраща на таблета известие, когато бъде получено съобщение от телефона. Можете също да промените настройките за съобщения, като изскачащо съобщение, визуализация на съобщение, звук за уведомление и вибрация за уведомление.

Известие за SNS – показва известие от социални мрежи в лентата за състояние на таблета, когато такова известие пристигне на телефона.

ЗАБЕЛЕЖКА: За да активирате тази функция, включете опцията **QPair уведомления от социални мрежи** на вашия таблет (**Настройки > Достъпност > QPair уведомления от социални мрежи**). Тази опция ви позволява да получавате известия от социални мрежи на таблета си.



QuickМето+ Трансфер – запазва текущите ви QuickМето+ бележки в Галерия на таблета и след това синхронизира Галерия на таблета с Галерия на телефона ви.

Интернет чрез телефона – Автоматично свързва таблета ви с интернет чрез мобилния ви телефон (като Wi-Fi гореща точка). Използването на тази функция може да доведе до начисляването на такси за данни. За да спестите използването на данни на вашия телефон, той автоматично се свързва към всяка доверена Wi-Fi гореща точка, която се намира в обхват.

Компютърни връзки чрез USB кабел

Можете да свържете таблета си с компютър, за да го заредите, да прехвърлите данни от таблета към компютъра и обратно.

Прехвърляне на музика, снимки и видеоклипове с помощта на режима Мултимедийно устройство (MTP)

- 1 Свържете своя таблет към компютър чрез USB кабел.
- 2 Ако не сте инсталирали LG Android Platform Driver на своя компютър, трябва ръчно да промените настройките. От начален екран, докоснете и задръжте **бутон скоростни приложения**  > **Системни настройки** > **Съхранение** > **икона Меню**  > **USB PC връзка** > **Медийно устройство (MTP)**.
- 3 Вече можете да прегледате съдържанието в устройството за съхранение на компютъра и да прехвърлите файловете.

Синхронизиране с Windows Media Player

Уверете се, че Windows Media Player е инсталиран на компютъра ви.

- 1 Използвайте USB кабела, за да свържете таблета с компютър, на който има инсталиран Windows Media Player.
 - 2 Изберете опцията **Медийно устройство (MTP)**.
 - 3 След като направите свързването, на дисплея на компютъра ще се появи изскачащо съобщение. Изберете опцията Windows Media Player, за да синхронизирате музикални файлове.
 - 4 Редактирайте или въведете името на своя таблет в изскачилния прозорец (ако е необходимо).
 - 5 Изберете и изтеглете музикални файлове в списъка за синхронизиране.
 - 6 Започнете синхронизирането.
- За да можете да извършвате синхронизиране с Windows Media Player, е необходимо да са изпълнени следните условия.

Елементи	Изискване
OS	Microsoft Windows XP SP2, Vista или по-висока версия
Версия на Window Media Player	Windows Media Player 10 или по-висока версия

- Ако версията на Windows Media Player е по-стара от 10, инсталирайте версия 10 или по-нова.

Компютърни връзки чрез USB кабел за потребители с Mac OS X

Можете да прехвърляте мултимедийно съдържание от таблета на своя компютър с Mac OS X и обратно, като настроите програмата Android File Transfer.

Прехвърляйте музика, снимки и видеоклипове чрез програмата Android File Transfer в своя компютър с Mac OS.

- 1 Изтеглете и инсталирайте програмата Android File Transfer от уебсайта [android.com](http://www.android.com/filetransfer/) за своя Mac (<http://www.android.com/filetransfer/>).
- 2 Свържете таблета към компютъра си и докоснете двукратно приложението AFT (програмата Android File Transfer), за да я стартирате.
- 3 Можете да преглеждате мултимедийно съдържание, да плъзгате и пускате мултимедийния файл в и от вашия Mac.





Контакти

Можете да добавите контакти в своя таблет и да ги синхронизирате с контактите си в профила ви в Google или други профили, които поддържат синхронизиране на контакти.

Търсене на контакт

- 1 От началния екран докоснете **Контакти** , за да отворите списъка си с контакти.
- 2 Докоснете полето **Търсене на контакти** и въведете името на контакта. Също така можете да докоснете една от буквите в лявата страна на екрана, за да получите достъп до имената, започващи с въпросната буква.



Добавяне на нов контакт

- 1 От началния екран докоснете **Контакти** .
- 2 Докоснете **Нов контакт** . Изберете желанния профил (ако е приложимо).
- 3 Ако искате да добавите снимка за новия контакт, докоснете . Изберете от опциите **Направи картина**, за да направите снимка с камерата или **Изберете от галерия**. След това потърсете изображение и го изберете.
- 4 Докоснете , за да въведете по-конкретна информация за името.
- 5 Въведете информация за контакта.
- 6 Докоснете **Запиши**.

Предпочитани контакти

Можете да класифицирате често набираните от вас контакти като любими.



За да добавите даден контакт към списъка си с любими:

- 1 От началния екран докоснете **Контакти**  , за да отворите вашите контакти.
- 2 За да прегледате данните за контакт, го докоснете.
- 3 Докоснете звездата  вдясно до името на контакта. Звездата става златна и с това контактът се добавя към любимите ви контакти.

За да изтриете контакт от списъка с любими:

- 1 От началния екран докоснете **Контакти**  , за да отворите вашите контакти.
- 2 Докоснете раздел **Любими**, за да видите вашите любими контакти.
- 3 За да прегледате данните за контакт, го докоснете.
- 4 Докоснете златната звезда вдясно до името на контакта. Звездата става сива и контактът се изтрива от списъка ви с любими.

Създаване на група

- 1 От началния екран докоснете **Контакти**  , за да отворите вашите контакти.
- 2 Докоснете раздел **Групи** и след това докоснете .
- 3 Въведете име за новата група.
 - Докоснете **Добавяне на членове**, за да добавите записи на контакти в новата група.
 - Докоснете полето **АКАУНТ**, за да промените акаунта(ите), към който искате да запазите новата група.
- 4 Докоснете **Запиши**, за да запишете групата.

ЗАБЕЛЕЖКА: Ако изтриете група, контактите, които принадлежат към нея, няма да се изтрият. Те ще останат във вашите контакти.

Имейл

Можете да използвате имейл приложението за да прочетете имейл съобщение от източници, като Yahoo!, MSN и AOL. Имейл приложението поддържа следните типове акаунти: POP3, IMAP и Exchange.

Вашият мобилен оператор или системен администратор може да ви предостави необходимите настройки за акаунта.

Управление на имейл акаунт

Докоснете **Имейл**  на началния екран. При първото отваряне на приложението Имейл ще се отвори съветник за настройка, който ще ви помогне да създадете своя имейл акаунт.

След първоначалната настройка се показва съдържанието на вашата папка Входящи. Ако сте добавили повече от един акаунт, може да превключвате между тях.

За да добавите друг имейл акаунт:

- Отворете приложението **Имейл** и докоснете **икона Меню**  > **Настройки** > **Добавяне на акаунт**.



Превключване между акаунти:

Ако сте добавили повече от един акаунт, може лесно да превключвате между тях. От която и да е имейл папка докоснете текущия акаунт (в горната част на екрана) и след това докоснете акаунта, в който искате да влезете.

Промяна на общите настройки на имейл:

Отворете приложението **Имейл** и докоснете **икона Меню**  > **Настройки** > **Общи настройки**, за да конфигурирате настройки, приложими за всички ваши акаунти. Докоснете отделен акаунт, за да конфигурирате настройките само за този конкретен акаунт.

За да изтриете имейл акаунт:



- Отворете приложението **Имейл** и докоснете **икона Меню**  > **Настройки** > **икона Меню**  > **Премахване на профила** > докоснете акаунта, който желаете да изтриете > **Премахване** > **Да**.

Работа с папките на акаунтите

Отворете приложението **Имейл**, докоснете **икона Меню**  и изберете **Папки**.

Всеки акаунт разполага с Кутия входящи, Кутия изходящи, Папка изпратени и Папка чернови. В зависимост от функциите, които вашата хостинг компания поддържа, може да разполагате с допълнителни папки.

Съставяне и изпращане на имейл съобщение

- 1 Когато сте в приложение **Имейл**, докоснете **Създаване** .
- 2 Въведете адреса на получателя на съобщението. Докато въвеждате текста, системата ви предлага съвпадащите контакти от списъка ви с контакти. Отделяйте адресите с точка и запетая.
- 3 Докоснете **Прикачи** , за да прикачите файлове, ако това е необходимо.
- 4 Въведете темата и съобщението.
- 5 Докоснете **Изпрати** , за да изпратите съобщението.
Ако не сте свързани към мрежа, например, ако работите в самолетен режим, съобщенията, които изпращате, се съхраняват в кутията изходящи, докато отново не се свържете към мрежа. Ако в кутията Изходящи има изчакващи съобщения, тя ще се появи на екрана Акаунти.

Получаване на имейли

Когато в папка "Входящи" пристигне нов имейл, ще бъдете уведомени чрез звук или вибрация (в зависимост от настройките за звука и вибрацията) и ще се появи икона за уведомление в лентата на състоянието.

Камера

За да отворите приложението Камера, докоснете **Камера**  в началния екран.

Запознаване с визьора







- 1 Изчистена визуализация** – докоснете, за да изведете менютата за визьора.
- 2 Смяна камера** – превключвате между задна и предна камера.
- 3 Режим** – позволява задаването на режима на заснемане на **Автоматичен** или **Панорама**.
- 4 Настройки** – натиснете тази икона, за да отворите менюто за настройки.
- 5 Галерия** – докоснете, за да видите последно заснетата снимка. Така можете да влезете в своята Галерия и да прегледате записаните снимки от така избрания режим на камерата.
- 6 Видео режим** – натиснете, за да започнете запис на видеоклип.
- 7 Заснемане** – правите снимка.
- 8 Изход** – докоснете, за да излезете от приложението за камера.

ЗАБЕЛЕЖКА: Преди да заснемете снимка, се уверете, че обективът на камерата е чист.

Използване на разширени настройки

На визъора докоснете , за да отворите разширените опции.

	Избира резолюция на снимката. Ако изберете висока резолюция, размерът на файла ще се повиши, което означава, че ще можете да съхранявате по-малко снимки в паметта.
	Правене на снимки чрез гласови команди.
	Указва отлагане след натискане на бутона за заснемане. Това е идеално, ако искате да се включите в снимката.
	Показва мрежа на екрана, която да ви помогне да композирате по-добре своите снимки.
	Отваря наръчника за помощ, за да разберете как работи дадена функция.

СЪВЕТ! След като затворите камерата, някои настройки ще се върнат на стойностите си по подразбиране, като например таймера. Проверете ги, преди да направите следващата снимка.

Заснемане на снимка

- 1 Отворете приложението **Камера**.
- 2 Насочете обектива към обекта, който искате да снимате.
- 3 Докоснете  или където и да е по екрана, за да направите снимка.

За приближаване или отдалечаване.

Когато правите снимка или записвате видео клип, поставете два пръста където и да е върху екрана и ги раздалечете, за да приближите. За отдалечаване, съберете пръстите си заедно.

Заснемане чрез жестове

Функцията Gesture shot ви позволява да заснемате снимка с жест с ръка чрез предната камера. За да заснемете снимка, вдигнете ръката си с отворена длан докато предната камера я разпознае и на екрана се покаже поле. След това затворете ръката си в юмрук и таймерът ще се стартира, което ще ви даде време да се подготвите.

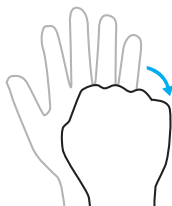
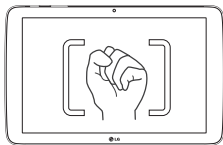

След като направите снимка





- 1 Докоснете преглед на изображенията чрез бутона за заснемане, за да видите последната направена от вас снимка.
- 2 Докоснете **Галерия** или **Снимки**, след това докоснете **ОК**.



Докоснете, за да редактирате снимката.



Докоснете, за да направите веднага друга снимка.

	Докоснете, за да изпратите бележката до други или да я споделите в социални мрежи.
	Докоснете, за да изтриете снимката.
	Докоснете за достъп до още опции.
	Докоснете, за да добавите снимката към любими.

СЪВЕТ! Ако имате профил в социална мрежа и го настроите и в таблета, можете да споделяте свои снимки с общността.

Докоснете икона **Меню**  за да отворите следните опции.

SmartShare – докоснете, за да споделите снимката си чрез функцията SmartShare.

Задай снимката за – докоснете, за да използвате снимката като **Фон на начален екран**, **Снимка на контакта**, **Фон на заключен екран** или **Тапет**.

Премести – докоснете, за да преместите снимката в друг албум.

Копиране – докоснете, за да копирате избраната снимка и да я запазите в друг албум.

Копирай в клиптрей – докоснете, за да копирате снимката и да я запазите в клиптрей.

Слайдшоу – автоматично показва изображенията в настоящата папка едно след друго.

Завъртане наляво/надясно

Изрязване – изрежете снимката. Плъзнете пръста си по екрана, за да изберете областта за изрязване.

Добавяне на местоположение – за добавяне на информация за местоположението.



Преименуване – докоснете за редактиране името на избраната снимка.

Печат – позволява ви да отпечатате снимката.

Подробности – показва допълнителна информация за снимката.

Преглед на записаните снимки

Може да получите достъп до записаните снимки от режим на камера. Просто докоснете бутон Преглед на изображението и ще се покаже Галерията.

1 Изберете приложението, което да използвате, за да разглеждате и/или редактирате вашите снимки. Докоснете **Галерия**  или **Снимки** .

2 Докоснете **ОК**.

- За да разгледате още снимки, преминете вляво или вдясно.
- За да увеличите или намалите мащаба, докоснете двукратно екрана с два пръста и ги раздалечете един от друг (за да отдалечите, преместете пръстите си по-близо един до друг).

Запис на видео

1 Отворете приложението **Камера**.



2 Насочете обектива към обекта, който искате да снимате във видеоклипа.

3 Докоснете иконата за видео режим , за да започнете запис.

4 Ще се появи таймер, показващ продължителността на видеоклипа.

5 Докоснете  на екрана, за да спрете заснемането.

СЪВЕТ!

- Докоснете , за да спрете записа на пауза.
- Докоснете , за да направите екранна снимка, докато записвате видео.

Гледане на записаните видеоклипове

Получете достъп до запаметените видео клипове от режим камера, като докоснете преглед на изображение чрез бутона за заснемане.

- 1 Във визъора, докоснете преглед на изображение чрез бутона за заснемане.
- 2 Вашата **Галерия** ще се появи на екрана и ще се покаже последният записан видеоклип. Плъзнете наляво, за да преминете към другите ваши видеоклипове.
- 3 Докоснете иконата Възпроизвеждане  в даден видеоклип, за да го възпроизведете автоматично.

ЗАБЕЛЕЖКА: Можете да преглеждате своите видео клипове в приложения Галерия и Снимки.

ЗАБЕЛЕЖКА: няма нужда да се натиска твърде силно; сензорният екран е достатъчно чувствителен, за да регистрира съвсем леко и отчетливо докосване.

Галерия

Можете да съхранявате мултимедийни файлове във вътрешна памет за лесен достъп до всички ваши мултимедийни файлове. Използвайте това приложение за преглед на мултимедийни файлове, като напр. снимки и клипове.

От начален екран докоснете **Приложения**  > раздел **Приложения** > **Галерия** .

Можете да управлявате и споделяте всички ваши файлове с изображения и видео с Галерия.

ЗАБЕЛЕЖКА:





- В зависимост от софтуера, инсталиран на устройството, някои формати на файлове не се поддържат.
- Някои файлове може да не се възпроизведат правилно в зависимост от това как са кодирани.
- Ако размерът на файла надхвърли наличната памет, може да възникне грешка при отваряне на файловете.

Преглед на картини

При стартиране на приложението **Галерия**  се извеждат всички налични папки. Когато друго приложение, напр. Имейл, запамети изображение, автоматично се създава папка Изтегляне, в която се намира изображението. По същия начин при създаване на екранна снимка автоматично се създава папка Екранни снимки. Изберете папка, за да я отворите.

Изображенията се поставят по реда на датата на създаване. Изберете изображение, за да го видите на цял екран. Превъртете наляво или надясно, за да видите следващо или предходно изображение.

Възпроизвеждане на видеоклипове



Отворете приложението **Галерия**  и изберете албум. Върху видео файловете се показва иконата Възпроизвеждане . Докоснете върху дадено изображение, за да го изберете. Изберете приложението, с което да го възпроизведете (докоснете приложение **Снимки**  или приложението **Видео** ) , след това докоснете **ОК** и видео клипът ще започне да се възпроизвежда.

ЗАБЕЛЕЖКА:

- Когато използвате приложението Видео за възпроизвеждане на клип, плъзнете лявата част на екрана нагоре и надолу, за да регулирате яркостта на екрана. Плъзнете дясната страна на екрана нагоре и надолу, за да регулирате силата на звука.
- Когато използвате приложението Видео за възпроизвеждане на клип, плъзнете екрана наляво или надясно, за да превъртите клипа назад или напред.

Изтриване на изображения и видеоклипове

Използвайте един от следните методи:

- В папката докоснете  и изберете снимките и видео клиповете, които желаете да изтриете, след което докоснете **Изтрий** и **Да** за потвърждение.
- Когато разгледате снимка или видео клип, докоснете , след това докоснете **Да** за потвърждение.

Задаване като тапет

Когато разглеждате снимка, докоснете икона **Меню**  > **Задай снимката за** и изберете **Фон на начален екран**, **Фон на заключен екран** или **Тапет**.

Слайдшоу

Можете да разгледате снимките си в слайдшоу по албум или като изберете всички ваши снимки. От началния екран докоснете **Галерия** .



- Докоснете албума със снимки, който желаете да разгледате след това докоснете икона **Меню**  > **Слайдшоу** > изберете изображенията, които желаете да разгледате > **Следващ** > удостоверете настройките на слайдшоуто > **Старт**.

Докоснете центъра на екрана, за да спрете възпроизвеждането на слайдшоуто.





Видео



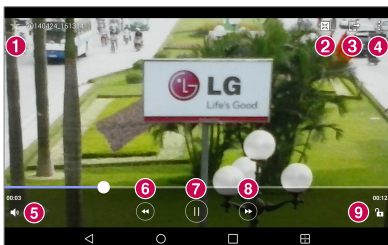

Вашата Галерия разполага с вграден видео плейър, който ви позволява да пускате любимите си видеоклипове.

Възпроизвеждане на видео

- 1 От начален екран докоснете **Приложения**  > раздел **Приложения** > **Галерия** .
- 2 Изберете видеоклипа, който искате да възпроизведете.



- | | | |
|---|---|---|
| 1 |  | Докоснете, за да добавите видеоклипа към любими. |
| 2 |  | Докоснете достъп до QSlide и видеоклипът се показва в малък прозорец. |
| 3 |  | Докоснете, за да споделите видеоклипа чрез функцията SmartShare. |
| 4 |  | Докоснете за достъп до още опции. |



5		Докоснете, за да управлявате силата на звука на видеоклипа.
6		Докоснете и задръжте за превъртане назад на интервали от 3 секунди. Докоснете веднъж за превъртане назад с 10 секунди.
7		Докоснете, за да направите пауза във възпроизвеждането на видеоклипа.
8		Докоснете и задръжте за превъртане напред на интервали от 3 секунди. Докоснете веднъж за превъртане напред с 10 секунди.
9		Докоснете, за да заключите/отключите видео екрана.

За промените силата на звука, докато гледате видеоклип, натиснете бутоните за увеличаване или намаляване силата на звука от дясната страна на таблета. Докоснете и задръжте видеоклип от списъка, за да получите достъп до следните опции:

Споделяне, Изтрий, Преименуване и Подробности.

СЪВЕТ! Докато гледате видеоклип, плъзнете нагоре и надолу по лявата страна на екрана, за да регулирате яркостта на екрана. Плъзнете нагоре и надолу по дясната страна на екрана, за да регулирате силата на звука.



Музика

Вашият таблет разполага с музикален плейър, който ви позволява да пускате любимите си песни. За да влезете в музикалния плейър, от началния екран докоснете **Приложения**  > раздел **Приложения** > **Музика** .

Прехвърляне на музика чрез Медийно устройство (MTP)

- 1 Свържете таблета към компютъра с предоставения USB кабел.
- 2 Изберете опцията **Медийно устройство (MTP)**. Таблетът ви ще се появи като допълнително твърдо дисково устройство в компютъра. За да го прегледате, щракнете върху него. Копирайте файловете от компютъра в папка на диска.

Изпълнение на песен

- 1 От начален екран докоснете **Приложения**  > раздел **Приложения** > **Музика** .
- 2 Натиснете раздела **Песни**.
- 3 Изберете песента, която искате да изпълните.

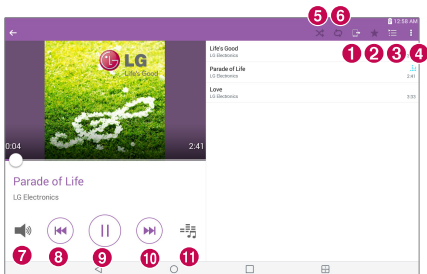









1 Докоснете, за да споделите музиката си чрез функцията SmartShare.



2 Докоснете, за да зададете текущата песен като любима.



3 Докоснете, за да видите настоящия списък за изпълнение.

4		Докоснете за достъп до още опции.
5		Докоснете, за да зададете режим на разбъркване.
6		Докоснете, за да зададете режим на повторение.
7		Докоснете, за да управлявате силата на звука на музиката.
8		Докоснете, за да се върнете обратно в началото на песента. Докоснете двукратно, за да прескочите на предишната песен. Докоснете и задръжте за превъртане 3 назад.
9		Докоснете, за да направите пауза във възпроизвеждането.
10		Докоснете, за да преминете към следващата песен от албума или в плейлиста. Докоснете и задръжте за превъртане 3 напред.
11		Докоснете, за да зададете звуковия ефект.

За да промените силата на звука, докато слушате музика, натиснете бутоните за увеличаване и намаляване силата на звука вдясно на таблета.

Докоснете и задръжте една от песните в списъка, за да получите достъп до следните опции:

Пускане, Добавяне към плейлист, Изтрий, Споделяне, Детайли и Търсене.

ЗАБЕЛЕЖКА:



- В зависимост от софтуера на устройството някои файлови формати могат да не се поддържат.
- Ако размерът на файла надхвърли наличната памет, може да възникне грешка при отваряне на файловете.
- Авторските права на музикалните файлове могат да бъдат защитени от международни спогодби и национални закони за авторско право. Затова може да се наложи да получите разрешение или лиценз, за да можете да възпроизведете музиката. В някои държави националното право забранява частното копиране на материали защитени с авторски права. Преди изтегляне или копиране на файла, моля проверете националното законодателство на съответната страна по отношение на използването на такъв материал.

Инструменти

QuickМемо+





Функцията QuickМемо+ ви позволява да създавате бележки и да правите снимки на екрана. Чрез функцията QuickМемо+ заснемате екрани, чертаете по тях и ги споделяте със своето семейство и приятели.





Създаване на бележка

- 1 От начален екран, докоснете **QuickМемо+** , след това докоснете , за да създадете нова бележка.
- 2 Можете да редактирате текстовете, като набирате думите директно или като изберете тип писалка и цвят и да въведете текста ръкописно.
- 3 Добавете напомняне, като докоснете , за да зададете известие за напомняне за събитието.
- 4 Добавете информация за атмосферни условия и местоположение към вашата бележка, ако е налична мрежова връзка.

Използване на опциите за QuickМемо+

Следните опции са достъпни в лентата с инструменти на QuickМемо+ в горната част на екрана.

	Позволява отмяна или връщане на предни действия.
	Позволява ви да редактирате текст, неговия цвят и подреджане.
	Позволява ви да въведете текст ръкописно. Можете да изберете типа писалка, която да използвате, нейната дебелина, прозрачност и цвят.
	Изтрива редакциите, които сте направили на бележката.



	Запазва бележката в QuickМето+.
	Докоснете за достъп до още опции.
	Позволява ви да зададете известие за напомняне за събитие.
	Позволява ви да въведете информация за атмосферни условия в бележката.
	Позволява ви да добавите информация за местоположение чрез GPS.

Улавяне на екранна снимка за вашето QuickМето

- 1 За достъп до функцията QuickМето+, плъзнете лентата за състояние надолу и докоснете .

ИЛИ

Натиснете и двата **бутона за сила на звука** едновременно за една секунда.

- 2 Изберете желаната опция на менюто от лентата с инструменти и създайте бележка.
- 3 Докоснете  за да запазите бележката. За да излезете от QuickМето+ по всяко време, докоснете **клавиша Назад** .

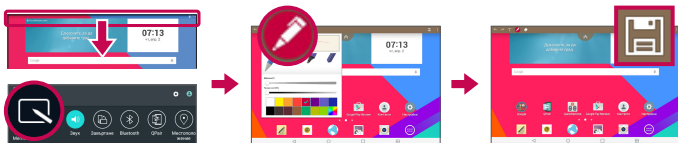



ЗАБЕЛЕЖКА: Докато използвате функцията QuickМето+, си служете с върха на пръста си. Не използвайте нокът на пръст.

QuickRemote



QuickRemote превръща вашия таблет в универсално дистанционно за вашия домашен телевизор, Blu-ray, или DVD.

ЗАБЕЛЕЖКА: Възможно е приложението QuickRemote да не е налично за някои устройства и райони.

За да отворите и конфигурирате QuickRemote

- 1 От начален екран, докоснете **Приложения**  > раздел **Приложения** > **QuickRemote** .

Можете също да извършите първоначалната настройка на QuickRemote от панела за уведомявания. Плъзнете лентата за състояние надолу, докоснете иконата **QuickRemote** , след това докоснете **ДОБАВЯНЕ НА ДИСТАНЦИ...**

- 2 Докоснете  **Всекидневна** за избиране на тип стая и докоснете  за добавяне на устройството.

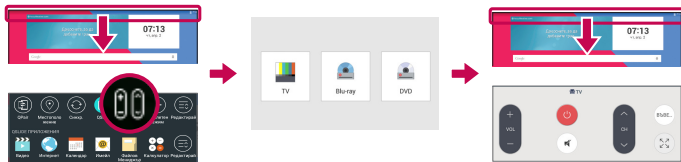

- Изберете типа и марката на устройството, след това следвайте инструкциите на екрана, за да конфигурирате устройството (устройствата).

ЗАБЕЛЕЖКА: QuickRemote работи по същия начин като едно обикновено дистанционно управление с инфрачервени (IR) сигнали във вашия регион или страна. Внимавайте да не покриете инфрачервения сензор в горната част на таблета, когато използвате функцията QuickRemote. Тази функция може да не се поддържа в зависимост от модела, производителя или обслужващата фирма.

Използване на QuickRemote

- Отворете **QuickRemote**  и изберете помещението, в което сте конфигурирали дистанционното.
- Изберете желаното дистанционно, като докоснете неговият тип/име в лентата на QuickRemote в лявата част на екрана.
- Докоснете бутоните на дистанционното.

ЗАБЕЛЕЖКА: Когато добавяте дистанционен контрол за телевизор, QuickRemote може да използва бутона ВХОД, за да конфигурира подходящия дистанционен контрол. При конфигуриране на бутона ВХОД, входният източник на телевизора може да е променен. За повторно задаване на входния източник на телевизора, докоснете бутона ВХОД на QuickRemote няколко пъти (в зависимост от броя на свързаните към телевизора устройства).



Опции на QuickRemote

За достъп до менюто с опции на QuickRemote, докоснете икона **Меню** , за да изберете желаната опция.

ЗАБЕЛЕЖКА: Докато слушате музика във фонов режим, чрез натискане на който и да е бутон на QuickRemote вие заглушавате звука за секунда.

Аларма



Настройка на алармата

- 1 От начален екран докоснете **Приложения**  > раздел **Приложения** > **Часовник**  > .
- 2 Задайте желания час за аларма.
- 3 Задайте **Повтаряне**, **Време за изчакване**, **Вибриране когато алармата звъни**, **Тон аларма**, **Сила на алармата**, **Пусково устройство на автоматично приложение**, **Заклучване с пъзел** и **Бележка**.
- 4 Докоснете **Запиши**.

ЗАБЕЛЕЖКА: За да промените настройките на алармата от екрана на списъка с аларми, докоснете икона **Меню**  и изберете **Настройки**.



Калкулатор

Използване на калкулатора

- 1 От начален екран докоснете **Приложения**  > раздел **Приложения** > **Калкулатор** .
- 2 Докоснете цифровите клавиши, за да въведете номера.

- 3 За прости изчисления, докоснете функцията, която искате да изпълните (+, -, × или ÷) последвано от (=).



ЗАБЕЛЕЖКА:

- За по-сложни изчисления, докоснете **икона Меню** , изберете **Научен калкулатор**, след което изберете желаната функция (ако гледате калкулатора във вертикален режим).
- За да видите история на изчислението докоснете **икона Меню**  > **История на изчисление**.

Календар

Във вашия Календар се показват събитие за всеки акаунт, който сте добавили в таблета и за който сте задали синхронизация на календари.

Добавяне на събитие в календара

- 1 От начален екран докоснете **Приложения**  > раздел **Приложения** > **Календар** .
- 2 Докоснете меню в горния ляв ъгъл, за да промените изгледа на календара (Ден, Седмица, Месец, Година, План).
- 3 Докоснете датата, на която желаете да добавите събитие и докоснете .
- 4 Докоснете **Име на събитие** и въведете името на събитието.
- 5 Докоснете полето **Местоположение** и въведете местоположението. Проверете датата и въведете часа, в който искате да започва и свършва събитието.
- 6 Ако желаете да добавите забележка към събитието, докоснете **Описание** и въведете информацията.
- 7 Ако желаете да повторите алармата, настройте **ПОВТАРЯНЕ** и задайте **НАПОМНЯНИЯ**, ако е необходимо.

8 Докоснете **Запазване**, за да запишете събитието в календара.



ЗАБЕЛЕЖКА: Докоснете и задръжте място в календара, за да запаметите бързо събитие в календара на тази дата. Просто въведете името на събитието и часа, след което докоснете **Запазване**. Можете да докоснете **Детайл** и да въведете повече информация или да актуализирате събитието с допълнителни подробности по-късно.

За да промените изгледа на календара

Независимо къде се намирате в приложение Календар, можете лесно да промените изгледите на календара. Просто докоснете  в горния ляв ъгъл на заглавната лента или в лявата страна на екрана, плъзнете пръста отляво надясно, за да покажете меню с изгледи на календар. Докоснете **Ден**, **Седмица**, **Месец**, **Година** или **План**.

Задачи

Приложението "Задачи" може да се синхронизира с вашия акаунт в MS Exchange. Можете да създавате и управлявате вашите задачи с помощта на таблета, от MS Outlook или MS Office Outlook Web Access.

- 1 От началния екран докоснете раздел **Приложения**  > **Задачи** .
- 2 Докоснете икона **Добавяне** на задача  (в горния десен ъгъл на екрана).
- 3 Въведете **Тема**, **НАЧАЛНА ДАТА**, **ДАТА НА ИЗТИЧАНЕ**, **ОПИСАНИЕ**, **ПОВТАРЯНЕ** и **НАПОМНЯНЕ**, ако е необходимо.
- 4 Докоснете **Запиши**.

Файлов Мениджър

Приложението Файлов мениджър ви позволява да управлявате файлове във вашата вътрешна/външна памет.







Файловият мениджър улеснява прегледа и управлението на вашите файлове. Просто докоснете тип файл (всички файлове, музикални файлове, файлове с изображения, видео файлове, документални файлове или Cloud файлове), след това докоснете необходимите папки, за да откриете своите файлове.

Отваряне на приложението Файлов мениджър

- От начален екран докоснете **Приложения**  > раздел **Приложения** > **Файлов Мениджър** .

Опции на Файлов мениджър

Отворете приложението **Файлов Мениджър** > **Всички файлове** > **Вътрешна памет** за достъп до следните опции (в горната част на екрана):

	Позволява ви да отворите Файлове мениджър в QSlide прозорец.
	Позволява ви да търсите файлове или информация.
	Позволява ви да създадете нова папка.
	Позволява ви да преместите файлове и папки на друго място.
	Позволява ви да копирате файлове и папки на друго място.
	: позволява ви да изтривате файлове и папки.
	Позволява ви достъп до още опции.

Гласов запис

Използвайте вашия гласов запис, за да записвате гласови бележки или други аудио файлове.

Запис на звук или глас

- От начален екран докоснете **Приложения**  > раздел **Приложения** > **Гласов запис** .

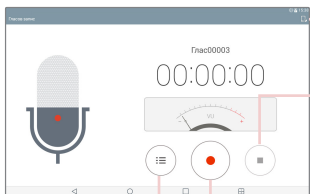

Докоснете, за да изберете къде желаете да запазите своя запис.

Докоснете, за да прекратите записа.

Докоснете за начало на записа.

Докоснете, за да видите списък с вашите записи.

ЗАБЕЛЕЖКА: Докоснете  за достъп до списъка със записи. Можете да чуете направените записи. Наличното време за записване може да се различава от действителното.

Управление на гласови бележки

От екрана със списък на Гласов запис:



- Докоснете иконата **Споделяне** , за да споделите гласовата бележка чрез наличните избори.

- Докоснете икона **Изтрий** , за да изберете гласовата(ите) бележка(и), която желаете да изтриете.
- Докоснете и задръжете, за да отворите контекстно меню, от което да изберете **Споделяне, Изтрий, Преименуване, Изрязване** или **Подробности**.



POLARIS Office 5

POLARIS Office 5 представлява професионално мобилно офис решение, което позволява на потребителя да разглежда по удобен начин различни типове документи, в това число Word, Excel и PowerPoint файлове навсякъде, по всяко време, с помощта на съответните си мобилни устройства.

За създаване на нов документ

- 1 От начален екран докоснете **Приложения**  > раздел **Приложения** > **POLARIS Office 5** .
- 2 Регистрирайте своя имейл адрес в страницата за регистрация.

ЗАБЕЛЕЖКА: Можете да докоснете **Пропуск**, за да игнорирате информацията за регистрация.

- 3 Докоснете , за да създадете нов документ.
- 4 Докоснете типа документ от падащия списък, след това изберете шаблон.
- 5 Въведете съдържанието в документа с помощта на инструментите най-горе на екрана и екранната клавиатура.
- 6 Когато завършите своята работа по документа, докоснете  (в горния ляв ъгъл на екрана), след което докоснете **Запиши** (или **Запиши като** за да въведете име на документа), за да го запазите.
- 7 Въведете името на документа и докоснете **Запиши**.

За да разгледате и редактирате документ на вашето устройство

Можете лесно да разгледате и редактирате много различни файлови формати, включително документи във формат Microsoft Office и Adobe PDF директно на своето мобилно устройство.

- 1 Отворете **POLARIS Office 5** и потърсете документ.
- 2 Докоснете документа, който желаете да разгледате или редактирате. Когато разглеждате документи с помощта на POLARIS Office 5, обектите и разположението остават същите, като в оригиналния документ.
- 3 За да редактирате документ, докоснете .

Google+

Използвайте приложението Google+ за свързване с други хора чрез услугата за социални мрежи на Google.



От начален екран докоснете **Приложения**  > раздел **Приложения** > **Google**  > **Google+** .

ЗАБЕЛЕЖКА: Това приложение може да не е налично в зависимост от региона или доставчика на услуги.

LG SmartWorld

LG SmartWorld предоставя разнообразно вълнуващо съдържание – шрифтове, теми, игри, приложения.

Как да стигнете до LG SmartWorld от своя таблет

- 1 Докоснете  >  > **Приложения** и докоснете иконата  за достъп до LG SmartWorld.
- 2 Изберете вашата страна и се регистрирайте.

3 Изтеглетe желаното от вас съдържание.

* Когато използвате клетъчна мрежа, е възможно да бъде начислявана такса за пренос на данни, според плана за данни, за който сте се регистрирали с оператора.

* LG SmartWorld може да не е налично за всички мобилни оператори или във всички страни.

ЗАБЕЛЕЖКА: как да постъпя, ако няма икона ?

- 1** С помощта на мобилния уеб браузър отворете LG SmartWorld (www.lgworld.com) и изберете своята страна.
- 2** Изтеглетe приложението LG SmartWorld.
- 3** Пуснетe и инсталирайтe изтегления файл.
- 4** Влезте в LG SmartWorld, като докоснетe иконата .









Специални предимства само в LG SmartWorld

- 1** Декорирайтe свой собствен стил в смартфона си, използвайтe тема за началния екран, тема за клавиатурата и шрифт, предоставени от LG SmartWorld. (Тази услуга обаче е налична за конкретно устройство. моля, проверете в уебсайта на LG SmartWorld дали е разумно или не)
- 2** Наслаждавайтe се на специалната услуга на LG SmartWorld като се включитe в редовно предлаганите промоции.

Интернет

Използвайте това приложение, за да сърфирате в интернет. Браузърът ви предоставя бърз и пълноцветен свят от игри, музика, новини, спорт, забавления и още много направо на вашия таблет - където и да сте и каквото и да правите.

От начален екран докоснете **Приложения**  > раздел **Приложения** > **Интернет** .

	Докоснете, за да стартирате QSlide.
	Докоснете, за да преминете с една страница назад.
	Докоснете, за да отидете на следващата страница, на страницата, която сте отворили, след като сте отворили настоящата. Това е противоположната функция на активиращата се при натискане на клавиша Назад  , с което се връщате на предишната страница.
	Докоснете, за да опресните или спрете настоящата страница.
	Докоснете, за да преминете към началната страница.
	Докоснете, за да получите достъп до вашите показалци.
	Докоснете за достъп до още опции.



Отваряне на страница

- За отваряне на нова страница докоснете  в горната част на Браузъра.
- За да отидете в друга уеб страница, докоснете раздела в горната част на екрана, за да разгледате страницата.

Показалци

За да отворите маркирана уеб страница, докоснете  на лентата с инструменти в браузъра и изберете една от тях.

Хронология

Докоснете  на лентата с инструменти в браузъра и изберете раздел **Хронология**, за да отворите уеб страница от списъка с наскоро посетените уеб страници. За да изтриете хронологията, докоснете , за да изтриете цялата хронология.



Използване на режим Четене

Таблетът ви може да показва опростени уеб страници за по-лесно четене. Разглеждайте лесно новини или нови блог постове, както и други страници със статии, без отвличащи вниманието елементи – с режим Четец можете да четете чиста страница.

Докоснете  в лентата на URL уеб адреса, за да активирате режим Четец.

Използване на QSlide

Тази функция се използва за достъп до интернет без да се затваря текущо приложение.



Докато разглеждате съдържание в браузъра, докоснете . След това можете да разглеждате друга информация от таблета си. За да изкарате браузъра на цял екран, натиснете .

Изтегляне на файлове

Използвайте приложението "Изтегляния", за да видите какви файлове са изтеглени.

От начален екран докоснете **Приложения**  > раздел **Приложения** > **Изтегляния** .

Chrome

Използвайте Chrome за търсене на информация и сърфиране в интернет. От начален екран докоснете **Приложения**  > раздел **Приложения** > **Chrome** .

ЗАБЕЛЕЖКА: Това приложение може да не е налично в зависимост от региона или доставчика на услуги.

Преглед на уеб страници

Докоснете адресната лента (в горната част на екрана), въведете уеб адрес или критерий за търсене и докоснете **Давай** на клавиатурата.

Отваряне на страница

- За да отидете в нова страница докоснете  в горната част на браузъра.
- За да отидете в друга уеб страница, докоснете раздела в горната част на екрана, за да изберете страницата.

Търсене в интернет чрез глас

Натиснете адресната лента, натиснете , изговорете ключова дума, след което изберете една от предложените ключови думи, които се извеждат.

ЗАБЕЛЕЖКА: Тази функция може да не е налична в зависимост от региона или доставчика на услуги.

Синхронизиране с други устройства

Чрез функцията за синхронизиране се отварят раздели и показалци, които да се използват с Chrome на друго устройство, когато сте се включили със същия профил в Google.

За да разгледате отворени раздели на други устройства, докоснете **икона Меню**  > **Скорошни раздели**. Трябва да сте вписани в същия профил в Google от всички устройства. Изберете уеб страница, която да отворите.

Добавяне и преглед на показалци

За да добавите показалец, докоснете  в URL лентата.

За да отворите уеб страница с показалец, докоснете **икона Меню**  > **Отметки** и изберете желаната страница.

Меню с опции на Chrome

Докоснете **икона Меню**  за достъп до следните опции.

- **Нов раздел** – докоснете, за да отворите нов раздел за уеб страница.
- **Нов раздел „инкогнито“** – докоснете, за да отворите нов инкогнито раздел.
- **Отметки** – Показва вашите показалци на уеб страници.
- **Скорошни раздели** – показва отворените уеб страници на други устройства.
- **История** – показва данните за сърфирането (уеб страници, които сте посетили).
- **Споделяне...** – позволява ви да споделите уеб страницата.
- **Печат...** – докоснете, за да отпечатате уеб страницата. Изберете, за да намерите автоматично принтер във вашата мрежа или да ръчно да въведете такъв, който да използвате.
- **Търсене в страницата** – позволява ви да търсите текст в текущата уеб страница.
- **Добавяне към началния...** – позволява ви да добавите кратък път към текущата страница на началния екран.
- **Заявка за настолни...** – поставете отметка за достъп до версия на сайта за настолни компютри, когато преглеждате уеб страници на вашия таблет.

- **Настройки** – Позволява ви да промените настройките, специфични за приложението Chrome.
- **Помощ и отзиви** – показва информация за използването на приложението Chrome на вашия таблет и ви позволява да предоставите обратна информация на разработчиците на Chrome.

Настройки

Влизате в менюто с настройки

1 От начален екран докоснете **Приложения**  > раздел **Приложения** > **Настройки** .

ИЛИ

От началния екран докоснете **бутон Скоростни приложения**  > **Системни настройки**.

2 Изберете категория на настройката и конфигурирайте желаните опции.

БЕЗЖИЧНИ МРЕЖИ

Wi-Fi

Wi-Fi – включва Wi-Fi, за да се свърже към достъпни Wi-Fi мрежи.

Ще бъде изведен списък с всички налични Wi-Fi мрежи. Докоснете някоя, за да се свържете.

ЗАБЕЛЕЖКА: Докоснете **Търсене**, за да сканирате за налични Wi-Fi мрежи.

Докоснете **икона Меню**  в Wi-Fi меню за достъп до следните опции.

Добавете Wi-Fi – позволява ви да въведете ръчно нова Wi-Fi мрежа.



Запазена Wi-Fi – Позволява ви да забравите запазена Wi-Fi мрежа.

Разширен Wi-Fi – достъп до следните разширени Wi-Fi настройки.

Интерактивно обучение – показва някои полезни указания за Wi-Fi функцията.

СЪВЕТ! Как да получите MAC адрес

За да настроите връзка при някои безжични мрежи с MAC филтри, може да се наложи да въведете MAC адреса на своя таблет в маршрутизатора.

Можете да намерите MAC адреса в следния потребителски интерфейс: От началния екран докоснете **Приложения**  > **Настройки**  > **Wi-Fi** > **икона Меню**  > **Разширен Wi-Fi** > **MAC адрес**.

Bluetooth

Включете или изключете безжичната функция Bluetooth, за да използвате Bluetooth. Включването на Bluetooth ви позволява да сдвоите и свържете други Bluetooth устройства.

Докоснете **икона Меню**  в Bluetooth меню за достъп до следните опции.

Редактиране на име на таблет – сменя името на вашия таблет за лесна идентификация при сдвояване и свързване. Въведете новото име на таблета, след което докоснете **Запиши**.

Изтичане на видимостта – задава продължителността от време, в което други Bluetooth устройства могат да виждат вашия таблет за сдвояване и свързване. Изберете от **2 минути**, **5 минути**, **1 час** и **Никога да не изтича**.

Покажи получени файлове – показва списък на получените файлове по Bluetooth.

Интерактивно обучение – показва някои полезни указания за Bluetooth функциите.

Използване на данни

Показва използването на данни през избрани периоди от време. Докоснете приложение от списъка, за да прегледате използваните от приложението данни.

Още...

Позволява ви да зададете допълнителни безжични и мрежови настройки.

Самолетен режим – позволява ви да зададете режим Самолет. Активирането на Самолетен режим деактивира всички безжични връзки.

Miracast – позволява ви безжично да отразявате екрана или звука на вашия таблет на Miracast донгъл или телевизор.

SmartShare Beam – позволява да получавате мултимедийно съдържание чрез SmartShare Beam от телефон и планшети на LG.

LG PC Suite – позволява Wi-Fi връзка за прехвърляне на музика и изображения между компютър и планшета.

Мултимедиен сървър – позволява да споделяте медийно съдържание с близкостоящи устройства чрез DLNA.

VPN – показва се списък на виртуалните частни мрежи (VPN), които сте конфигурирали преди това. Позволява да добавяте различни типове VPN.

ЗАБЕЛЕЖКА: за да можете да записвате данните си за вписване, е необходимо да укажете ПИН код, парола или схема за заключване.

УСТРОЙСТВО

Звук

Звуков профил – позволява ви да зададете звуковия профил на **Звук, Само вибрация** или **Моля, не безпокойте**.

Сила на звук – управлявате силата на звука за **Звук за уведомяване**, **Обратна връзка при докосване и системни** и **Музика, видео, игри и друга медия**.

Сила на вибрация – Позволява ви да настроите силата на вибриране за обаждания, известия и обратна връзка при докосване.

Звук за уведомление – позволява да настроите мелодия за уведомяване по подразбиране.

Моля, не безпокойте – Позволява ви да зададете график кога да не позволявате прекъсвания от известия. Можете да позволите определени функции да ви прекъсват, когато сте задали Само с приоритет.

Заклучен екран – Позволява ви да избирате дали искате да покажете или скриете известията на екрана при заклучен таблет.

Приложения – Дава ви възможност да забраните извеждането на известия от приложения или да позволите на приложенията да извеждат известия с приоритет, когато Моля, не безпокойте е зададено на Само с приоритет.

Звуци при докосване – позволява да настроите таблета си да възпроизвежда звук, когато докоснете бутони, икони и други екранни елементи, които реагират на докосването ви.

Звук при заключване на екрана – позволява да настроите таблета да възпроизвежда звук, когато заключвате и отключвате екрана.

Вибриране при докосване – позволява да зададете обратна връзка с вибрация при докосване на екрана на таблета.

Дисплей

Начален екран

Тема – задава темата за екрана на вашето устройство.

Тапет – задава тапета, който да използвате на началния екран.

Ефект на екран – задава ефекта при смяна на различните екрани.

Разрешаване на превъртане на Начален екран – поставете отметка, за да настроите последователното скролиране на началните екрани, като по този начин елиминирате необходимостта да скролирате назад, когато достигнете до края.



Архивиране и възстановяване на Начало – дава възможност за архивиране и възстановяване на конфигурациите на приложения и притурки, както и на теми.

Помощ – извежда се полезна информация за основен екран.

Заклучен екран

Изберете заключване на екрана – укажете тип заключване на екрана, за да защитите своя таблет.

ЗАБЕЛЕЖКА: След надстройка до операционна система Lollipop заключването на екрана може да не бъде достъпно, с изключение на схема, PIN и Парола.

В този случай отидете на **Приложения**  > **Настройки**  > **Защита** > **Изчистване на удостоверения**, за да изтриете сертификатите за защита и след това да зададете заключване на екрана.

Внимавайте при изчистване на удостоверения, защото всички сертификати за защита, които сте инсталирали, ще бъдат изтрети.

Smart Lock – конфигурира таблетът ви да остане отключен, когато имате свързано към него надеждно Bluetooth устройство, когато е в познато местоположение като вашия дом или работно място или когато разпознае лицето ви.

Ефект на екран – задава опциите за ефект плъзгане по екрана.

Тапет – Задава тапета за вашия Тапет на заключен екран. Изберете от **Галерия** или **Галерия с тапети**.

Преки пътища – Позволява ви да смените преките пътища на заключен екран.

Информация за собственик – позволява ви да въведете данни за контакт, които да бъдат показани на заключения екран, в случай, че таблетът бъде загубен.

Таймер за заключване – Позволява ви да зададете периода от време преди екранът автоматично да се заключи след таймаут на екрана.

Бутонът за захранване заключва незабавно – Поставете отметка, за да заключите незабавно екрана при натискане на бутона за захранване/заключване. Тази настройка замества настройката за Таймер за заключване за защита.

Яркост - регулира яркостта на екрана. Докоснете **яркост Нощ**, за да зададете автоматична промяна на яркостта на нула между 24:00 ч. - 6:00 ч.

Таймаут на екрана – укажете продължителността на изчакване, преди екрана да се изключи автоматично.

Ефект, изключващ екрана – задава ефект изключване на екрана, който се използва при изключване на екрана.

Авто-завъртане на екрана – укажете ориентацията да се завърта автоматично, когато завъртате и самия таблет.

Мечта – докоснете превключването Мечта , за да го включите или изключите. Вкл. позволява да зададете скрийнсейвърът да се показва докато таблетът е поставен на докинг станцията и/или се зарежда. Изберете между

Часовник и **Google Фото**.

ЗАБЕЛЕЖКА: Зареждането може да става бавно, докато скрийнсейвърът е включен.

Тип шрифт – променят типа на шрифта на дисплея.

Размер на шрифт – променят размера на шрифта на дисплея.

Умен екран – оставя екрана включен, когато устройство открие, че очите ви гледат към екрана.

Сензорни бутони на Началния екран – позволява ви да зададете кои начални сензорни бутони се показват, както и позицията им в лентата. Също така можете да изберете техния цвят и фон.

Калибриране на сензора за движение – позволява ви да подобрите точността на наклона и скоростта на сензора.

Съхранение

ВЪТРЕШНА ПАМЕТ – показва общото количество свободно място в паметта на устройството и изброява какъв тип данни заемат място.

SD КАРТА – показва общото количество място за памет на microSD картата.

Монтиране/Демонтиране на SD картата – монтира и демонтира microSD картата от вашия таблет за достъп до съхранените в нея данни, форматиране на картата или безопасното ѝ изваждане. Тази настройка е замъглена, в случай че няма инсталирана microSD карта, ако вече сте я демонтирали, или ако сте монтирали microSD картата на вашия компютър.

Изтриване на SD карта – необратимо изтрива всичко от microSD картата и я подготвя за употреба с вашия таблет.

Батерия

ИНФОРМАЦИЯ ЗА БАТЕРИЯТА – вижте колко мощност на батерията е използвана за дейностите на устройството. Нивото на батерията се показва в проценти. Оставащото ѝ време също се показва.

Използване на батерия – извежда използване на батерията.

Процент на батерията в лентата за състоянието – показва процента на батерията в лентата на състоянието.

Пестене на енергия – управлява батерията при опциите за пестене на енергия. Докоснете превключвателя , за да включите тази функция. Докоснете **Пестене на енергия** за следните опции.

- **ВКЛУЧЕТЕ ПЕСТЕНЕ НА ЕНЕРГИЯ:** Задавате нивото на батерията, при което да се включи режим пестене на енергия. Изберете от Незабавно, 5% батерия и 15% батерия.

Помощ – докоснете, за да видите някои съвети за Пестене на енергия.

Smart cleaning

Можете да управлявате неизползваните приложения, запазените файлове или временните интернет файлове.

Приложения

Показва списък на приложения, като активирани в момента или изтеглени.

Плъзнете наляво или надясно, за да видите един от трите раздела в най-горната част на екрана, за да прегледате по-подробна информация **ИЗТЕГЛЕНИ, НА SD КАРТАТА, РАБОТЕЩИ** и **ВСИЧКИ** приложения.

Докоснете запис, за да прегледате повече информация, докоснете **Принудено спиране** (или **Стоп**), след това **ОК**, за да спрете изпълнението му.

Dual Window

Разделен изглед – позволява на устройството автоматично да отвори Двоен прозорец, когато докоснете връзка на пълен екран или докоснете имейл приложение (само изображения).

Помощ – извежда се полезна информация за функцията Двоен прозорец.

ЛИЧНИ

Облак

Докоснете **Добавяне на акаунт**, за да добавите акаунт в облак. Вие получавате достъп до вашите акаунти в облак от това меню. Докоснете икона **Меню** , за да качите файлове.

Потребители

Това меню показва създадените от вас текущи потребители.

Добавяне на потребители при заключен таблет – позволява ви да добавите нов потребител, когато вашето устройство е заключено.

Добави потребител – позволява ви да добавите нов профил за таблета и да използвате функцията няколко потребителя.

Местоположение

Режим

Висока точност (GPS и мрежи) – за преценка на местоположението се използват GPS и Wi-Fi мрежи.

Спестяване на батерията (само за мрежи) – а преценка на местоположението се използват Wi-Fi мрежи.

Сензори само на устройството (Само GPS) – използвайте GPS за отбелязване на своето местоположение.

ЗАЯВКА ЗА ПОСЛЕДНО МЕСТОПОЛОЖЕНИЕ – показват се приложенията, които наскоро са отправили заявки за информация за вашето местоположение.

Камера – позволява на устройството да поставя таг на снимки и клипове с техните местоположения.

Анти-трепене - регулирате честотата, за да предотвратите трептенето на екрана за визуализация на камерата. Изберете **Авто**, **50Hz** или **60Hz**.

Google Отчитане на местоположението – позволява ви да прегледате вашите настройки за местоположение в Google.

Защита

Криптиране на таблета – позволява ви да криптирате данните на таблета от съображения за сигурност. Ще трябва да въведете PIN или парола за дешифриране на таблета всеки път, когато го включите.

Криптиране на паметта на SD карта – Позволява ви да криптирате данните на MicroSD картата от съображения за сигурност.

Въвеждането на паролата е видимо – докато изписвате паролата, показва последно въведения знак от скритата парола.

Администратори на устройството – виждате или забранявате администратори на таблета.

Непознати източници – позволява инсталиране на приложения, които не са достъпни в Play Store.

Потвърждаване на приложения – Забранете или предупреждавайте преди инсталиране на приложения, които могат да навредят.

Тип памет – Показва типа съхранение за сертификати.

Доверени удостоверения – показват се надеждните СА сертификати.

Инсталиране от памет – избирате да инсталирате шифровани сертификати.

Изчистване на удостоверения – изтривате всички сертификати.

Trust agents – прегледайте или деактивирайте Trust agents.

Фиксиране на екрана – тази функция ви позволява да заключите устройството си, така че текущият потребител да има достъп само до фиксираното приложение. Това е полезно за потребители с деца.

Достъп за използване на приложения – позволява ви да преглеждате информация за употребата на приложения.

Профили и синхронизиране

Позволява на приложенията да синхронизират данни във фонов режим, независимо дали активно ги използвате или не. Деактивиране на

Автоматично синхронизиране на данните може да спести енергия на батерията и да намали (но не да елиминира) използването на данни.

Език и въвеждане

Използвайте настройките за Език и въвеждане, за да изберете езика за текст на таблета и да конфигурирате екранната клавиатура, включително думите, които добавяте към речника.

Архивиране и нулиране

Архивиране на моите данни – настройва архивиране на вашите настройки и данни на приложенията в сървъра на Google.

Архивен акаунт– задава акаунта, към който желаете да архивирате данни.

Автоматично възстановяване – настройка за възстановяване на вашите настройки и данни на приложения, когато приложенията бъдат инсталирани на вашето устройство.

LG Backup услуга – архивира цялата информация на устройството и я възстановява в случай на загуба на данни или смяна. За допълнителна информация, погледнете страница 111.

Нулиране до фабричните данни – възстановява вашите настройки към фабрично зададените стойности и изтрива всички ваши данни. Ако нулирате таблета по този начин, системата ще ви подкани да въведете отново същата информация, която сте въвели при първото включване на Android.

СИСТЕМА

Клавиш за бърз достъп

Позволява ви да включите и изключите клавишите за пряк път.

Час и Дата

Използвайте Настройки за дата и час, за да укажете по какъв начин да се извежда датата. Можете да използвате тези настройки, за да укажете сами часа и часовата зона, вместо да получавате информация за текущия час от мобилната мрежа.

Достъпност

Използвайте настройките под Достъпност, за да конфигурирате приставките за достъпност на таблета.

ЗАБЕЛЕЖКА: Изисква възможност за избор на допълнителните приставки.

TalkBack – позволява ви да зададете функцията Talkback, която помага на хора с увредено зрение, осигурявайки вербална обратна връзка. Докоснете бутона за превключване на TalkBack  в горния десен ъгъл на екрана, за да го включите. Докоснете **Настройки** в долната част на екрана, за да регулирате настройките на TalkBack.

Размер на шрифт – сложете отметка, за да увеличите размера на текста.

Обръщане на цвят – поставете отметка, за да инвертирате цветовете на екрана и съдържанието.

Цветна настройка – задава преглед на екран с по-голям контраст на цветовете. Докоснете превключвателя , за да го включите. След това докоснете екрана и дръпнете в която и да е посока на екрана, докато видите контраста на цветовете, който желаете да използвате.

Мащабиране с докосване – позволява ви да увеличавате и намалявате, като докоснете екрана три последователни пъти.

Нюанси на екрана – заглушава подсветката на екрана.

Пряк път за достъпност – активирането на тази функция ви позволява бързо да активирате функции за достъпност в две стъпки.

Резултат от текст-към-реч – за настройка на предпочитаната машина за преобразуване на текст в реч и настройката за скорост на гласа. Също така възпроизвежда малка демонстрация на речева синтеза. Статусът на езика по подразбиране също се показва.

Аудио тип – задава типа аудио. Изберете **Моно** или **Стерео**.

Звуков баланс – настройва аудио маршрута. Придвигнете плъзгача по лентата, за да го зададете.



Изключване на всички звуци – изключва всички звуци.

Надписи – позволява да персонализирате настройките за надписи за хората с увреден слух. Докоснете превключвателя , за да включите тази функция. Задайте езика, размера на шрифта и опциите на стила на субтитри според вашето желание.

Време за обратна връзка при докосване – задава времето на докосване и обратна връзка. Изберете от **Кратко**, **Среден** и **Дълго**.

Touch assistant – извежда табло за докосване с лесен достъп до най-често използваните действия.

Таймаут на екрана – Задава периода от време преди екранът да се изключи.

Зони за контрол с докосване – докоснете превключвателя , за да включите тази функция. Позволява ви да ограничите сензорния контрол до избрани зони от екрана. Едновременно натиснете **бутона за намаляване на силата на звука**  и **клавиша Начало** , за да активирате и деактивирате функцията.

Авто-завъртане на екрана – поставете отметка, за да позволите устройството да завърта екрана, в зависимост от ориентацията си (портрет или пейзаж).

Гласово потвърждение на парола – поставете отметка за вербално потвърждение, когато въвеждате пароли.

Пряк път към настройки за достъпност – задава бърз и лесен достъп до избрани функции при тройно докосване на клавиша "Начало".

Вход с едно докосване – всяко докосване с пръст въвежда буква/символ на LG клавиатурата.

Превключвател на достъп – дава възможност за взаимодействие с устройството чрез един или повече превключватели, които работят като клавиши на клавиатурата. Това меню може да е от полза за потребители с ограничена подвижност, която не им позволява пряко взаимодействие с устройството.

Quick Cover

Активирайте това меню, за да включвате или изключвате автоматично екрана, когато използвате Бързо покриване.

Отпечатване

Позволява ви да отпечатате съдържанието на някои екрани (като например уеб страниците, показвани на Chrome) от принтер, свързан към същата Wi-Fi мрежа като вашето устройство с Android.

За таблета

Това меню ви дава възможност да управлявате актуализирането на софтуера и да преглеждате разнообразна информация, свързана с вашия таблет.

Име на таблет – позволява ви да зададете име на таблета.

Център за обновяване – позволява ви да проверявате за актуализации на приложенията и софтуера.

Батерия – позволява ви да прегледате статуса, нивото и информация за ползване на батерията.

Информация за хардуера – позволява ви да прегледате номера на модела, IP адреса, времето на работа без прекъсване, CSN, Wi-Fi MAC адреса и Bluetooth адреса.

Информация за софтуер – позволява ви да прегледате версията на Android, версията на ядрото, номера на компилацията и софтуерната версия.

Юридическа информация – позволява ви да прегледате правна документация на LG приложенията, лицензите за отворен код и правната информация на Google.

Информация за архивиране и възстановяване на данни от устройство

Препоръчително е редовно да създавате и записвате архивен файл във вътрешната памет, особено преди да актуализирате софтуерни приложения. Поддържането на текущ архивен файл във вътрешната памет позволява да възстановите данните от устройството, ако го изгубите, то бъде откраднато или повредено поради непредвидени обстоятелства.



Това приложение LG Архивиране се поддържа от смартфони и планшети LG, други версии на софтуера или операционната система. По този начин, когато закупите нов смартфон и таблет LG, можете да архивирате своите данни от настоящето в новото си устройство.

Ако приложението LG Архивиране е предварително зададено на вашия смартфон и таблет, можете да архивирате и възстановите голяма част от своята информация, включително и изтеглени и предварително инсталирани приложения, показалци, записи в календара, контакти, настройки на началния екран, съобщения и системни настройки. Също така можете:

- Да извършвате ръчно архивиране на данните от своето устройство.
- Да възстановявате данните от таблета.



Предупреждение! За да предотвратите неочаквано изключване на захранване по време на архивиране или възстановяване поради недостатъчно захранване от батерията, трябва винаги да поддържате батерията си напълно заредена.

LG архивиране на данните на таблета

- 1 От началния екран докоснете **Приложения**  > **Настройки**  > **Архивиране и нулиране** > **LG Backup услуга** > **Архивиране**.
- 2 На екрана Местоположение на архив докоснете **Вътрешна памет** или **SD карта**, след което докоснете **Следващ**.
- 3 Изберете полето за отметка до елементите, които желаете да архивирате, след което изберете **Следващ**.
- 4 Прочетете представената на екрана информация, след това докоснете **Старт**.
- 5 Когато всички избрани файлове са архивирани, ще се изведе съобщението **Архивирането е завършено**.

Възстановяване на данните на таблета

ЗАБЕЛЕЖКА: Всички файлове, записани във вашия таблет, ще се изтрият преди архивният файл да бъде възстановен. Уверете се, че сте копирали архивния файл на друго място.

- 1 От началния екран докоснете **Приложения**  > **Настройки**  > **Архивиране и нулиране** > **LG Backup услуга** > **Възстановяване и управление на файл**.
- 2 На екрана Възстановяване изберете архивния файл, съдържащ данните, които желаете да възстановите.
- 3 Изберете полето за отметка до елемента, който желаете да възстановите, след което изберете **Следващ**, за да го възстановите на вашия таблет.

ЗАБЕЛЕЖКА: Имайте предвид, че данните в таблета ви ще бъдат презаписани със съдържанието от създадения архив.

- 4 Ако архивният файл е шифрован, въведете паролата, която сте създали за шифроване
- 5 Когато всички избрани файлове са възстановени, таблетът ще се рестартира автоматично.

ЗАБЕЛЕЖКА: Можете да зададете опция **Заклучване на архивни файлове**, когато създавате архив, за да криптирате своите архивирани файлове с цел допълнителна защита.

В основния екран на LG Архивиране докоснете **икона Меню**  > **Задаване на парола** и въведете парола и съвет, в случай, че забравите паролата си. След като сте задали парола, трябва да я въвеждате всеки път, когато искате да правите архивиране/възстановяване.

Актуализация на софтуера на таблета

Актуализация на софтуера на таблета



Тази функция ви позволява да актуализирате фърмуера на своя таблет от интернет до най-актуалната му версия, без да се налага да посещавате сервизен център. За повече информация относно това как да използвате тази функция, моля посетете: <http://www.lg.com>

Тъй като актуализацията на фърмуера на таблета изисква цялото внимание на потребителя, докато трае процесът, непременно прочетете всички инструкции и указания, които се появяват на всяка стъпка и едва след това пристъпете към действие. Имайте предвид, че изваждането на USB кабела за данни или батерията по време на актуализация може сериозно да повреди вашия таблет.

Софтуерна актуализация на LG таблет чрез Over-the-Air (OTA)

Тази функция разрешава да актуализирате по удобен начин фърмуера на своя таблет до по-нова версия чрез OTA без необходимост от използване на USB кабел за данни. Тази функция е активна само ако и когато LG е направила достъпна новата версия на фърмуера за вашето устройство. Първо можете да проверите версията на софтуера на своя таблет:

От начален екран докоснете **Приложения**  > **Настройки**  > **За таблета** > **Информация за софтуер**.

За да изпълните актуализация на софтуера на таблета, от началния екран докоснете **Приложения**  > **Настройки**  > **За таблета** > **Център за обновяване** > **Актуализиране на софтуера** > **Проверете сега за обновяване**.

ЗАБЕЛЕЖКА: LG си запазва правото да прави достъпни актуализациите на фърмуера единствено за определени модели по свое усмотрение и не гарантира наличността на по-новата версия на фърмуера за всички модели таблети.

ЗАБЕЛЕЖКА: Личните ви данни, съхранявани на вътрешната памет на таблета - включително информация за профила ви в Google и други профили, данни и настройки за системата/приложения, всички изтеглени приложения и вашият DRM лиценз - могат да се изгубят, докато трае процесът на актуализиране на софтуера на устройството. Затова LG препоръчва да архивирате личните си данни и едва след това да актуализирате софтуера на таблета. LG не поема отговорност за загуба на лични данни.

Акcesoари

Тези акcesoари се предлагат за използване с вашия таблет. (Описаните по-долу елементи могат да се избират.)

Адаптер

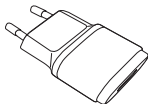

USB кабел

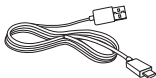

**Кратко
ръководство**



ЗАБЕЛЕЖКА:

- Винаги използвайте оригинални акcesoари на LG. Ако не го направите, вашата гаранция може да стане невалидна.
- Акcesoарите може да са различни за различните региони.

Отстраняване на неизправности

Тази глава посочва някои проблеми, които може да срещнете при използването на таблета. Някои проблеми изискват да се обадите на доставчика на безжични услуги, но повечето можете лесно да разрешите сами.

Съобщение	Възможни причини	Възможни мерки за корекция
Не могат да се настроят никакви приложения	Не се поддържа от доставчика на услуги или се изисква регистрация.	Свържете се с вашия мобилен оператор.

Съобщение	Възможни причини	Възможни мерки за корекция
Грешка при зареждане	Батерията не е заредена.	Заредете батерията.
	Температурата навън е прекалено висока или ниска.	Непременно зареждайте таблета при нормална температура.
	Проблем с контакт	Проверете зарядното устройство и връзката му с таблета.
	Няма напрежение	Включете зарядното устройство в друг контакт.
	Зарядното устройство е дефектно	Подменете зарядното устройство.
	Грешно зарядно устройство	Използвайте само оригинални LG аксесоари.
Невъзможност за получаване / изпращане на снимки	Паметта е пълна	Изтрийте някои изображения от таблета.
Файловете не се отварят	Неподдържан файлов формат	Проверете поддържаните формати на файлове.

Съобщение	Възможни причини	Възможни мерки за корекция
Няма звук	Режим на вибрация	Вижте състоянието на настройките на менюто за звуци, за да проверите дали устройството не е в режим вибрация или в безшумен режим.

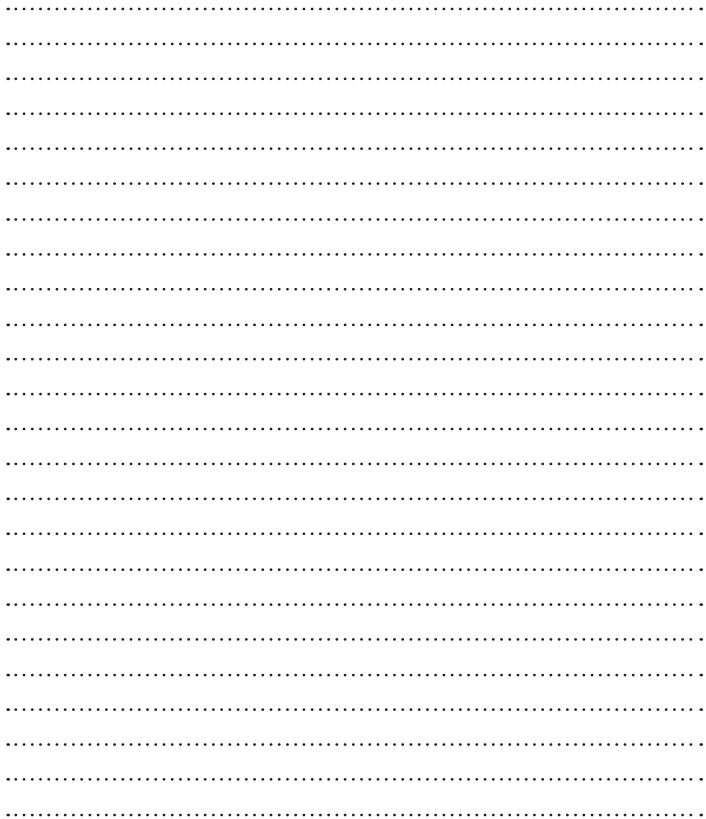



СРПСКИ

Корисничко упутство



- Прикази екрана и илустрације могу да се разликују од оних на самом уређају.
- Поједини делови садржаја овог приручника можда се не односе на ваш уређај у зависности од софтвера или оператора. Све информације из овог документа подлежу промени без претходног обавештења.
- Овај уређај није погодан за слабовиде особе, јер има тастатуру на екрану осетљивом на додир.
- Copyright ©2015. LG Electronics, Inc. Сва права задржана. LG и LG логотип представљају регистроване заштићене жигове LG групе и њених појединачних компанија. Сви остали заштићени жигови власништво су одговарајућих компанија.
- Google™, Google Maps™, Gmail™, YouTube™, Hangouts™ и Google Play™ представљају заштићене жигове компаније Google, Inc.

Садржај

Више информација о овом корисничком приручнику.....5

Више информација о овом корисничком приручнику.....5

Заштићени жигови6

DivX HD.....6

Упутства за безбедну и ефикасну употребу.....8

Важна напомена.....18

Основне информације о уређају.....22

Преглед таблета.....22

Пуњење таблета25

Оптимизовање трајања батерије26

Да бисте продужили трајање батерије.....26

Да бисте приказали ниво напуњености батерије.....26

Да бисте пратили и контролисали апликације које троше батерију.....26

Уметање microSD картице.....27

Уклањање microSD картице28

Форматирање microSD картице.....28

Закључавање и откључавање и екрана.....29

Укључивање екрана помоћу функције укључивања екрана29

Откључавање екрана помоћу функције Knock Code.....30

Почетни екран.....31

Савети за екран осетљив на додир31

Додир.....31

Додир и задржавање прста31

Вучење31

Превлачење.....32

Двоструки додир32

Зумирање штапањем.....32

Ротирање екрана.....32

Почетни екран.....32

Прилагођавање почетног екрана.....34

Отварање, бирање и заустављање апликација.....34

Коришћење функције Двоструки прозор35

Прилагођавање икона апликација на почетном екрану.....36

Сакривање ставки на почетном екрану.....37

Брзи приступ37

Обавештења38

Приказивање обавештења.....38

Брза подешавања на табли са обавештењима.....39

Мењање распореда ставки за Брза подешавања на табли са обавештењима...40

QSlide апликације на табли са обавештењима.....40

Коришћење QSlide апликација40

Иконе обавештења на статусној траци40

Више корисника42

QSlide44

Снимање екрана.....45

Коришћење функције QuickМето+ за снимање екрана.....	45
Коришћење функције Сликање плус за снимање екрана.....	46
Начини уноса текста.....	46
Уношење препоручених речи.....	47
Дељење тастатуре помоћу покрета	48
Мењање висине тастатуре	48
Мењање тастера у доњем реду	48
Унос специјалних знакова.....	48
Подешавање Google налога.....	49
Повезивање на мреже и уређаје.....	50
Wi-Fi	50
Повезивање на Wi-Fi мреже.....	50
Укључивање Wi-Fi везе и повезивање на Wi-Fi мрежу.....	50
Bluetooth	51
Укључивање Bluetooth преноса и управљање таблета са Bluetooth уређајем.....	51
Слање података преко функције Bluetooth.....	52
Пријем података преко функције Bluetooth.....	53
SmartShare.....	53
Приступање садржајима на разним уређајима.....	53
Репродукција/слање.....	53
Приступање садржајима са уређаја у близини	54
Повезивање уређаја	54
Тражење уређаја.....	54
Коришћење садржаја из облака	54
Коришћење облака	54
QPair	55
Повезивање са рачунаром помоћу USB кабла	57
Пренос музике, фотографија и видео записа у режиму Медиа уређај (МТП).....	57
Синхронизација са програмом Windows Media Player	57
Повезивање са рачунаром преко USB кабла за кориснике оперативног система Mac OS X.....	58
Контакти	59
Тражење контакта.....	59
Додавање новог контакта	59
Омиљени контакти.....	59
Креирање групе	60
Е-пошта	61
Управљање налогом е-поште	61
Рад с фасциклама налога.....	62
Састављање и слање е-поште.....	62
Пријем е-поште.....	63
Забава	64
Камера	64
Упознавање са тражилом.....	64
Употреба напредних поставки.....	65
Фотографисање.....	66
Зумирање или смањивање степена зума ..	66
Снимак покретом	66
Након снимања фотографије.....	67
Прегледање сачуваних фотографија.....	68
Снимање видео записа.....	68
Гледање сачуваних видео записа.....	69

Галерија	70	Chrome	91
Приказивање слика.....	70	Приказивање веб-страница	91
Репродуковање видео записа	71	Отварање странице	91
Брисање слика и видео записа.....	71	Претраживање веба гласом.....	91
Постављање слике као позадине.....	71	Синхронизовање с другим уређајима.....	92
Слајдшоу	72	Додавање и приказ обележивача.....	92
Видео	72	Мени Chrome опције.....	92
Репродукција видео записа	72	Поставке	94
Музика	74	Приступ менију Поставке	94
Пренос музике у режиму Медиа уређај (МТП).....	74	БЕЖИЧНЕ МРЕЖЕ	94
Репродукција нумере.....	74	УРЕЂАЈ	96
Алати	77	ЛИЧНО	101
QuickМемо+	77	СИСТЕМ	104
QuickRemote	79	LG Backup	108
Аларм.....	81	Подаци о креирању резервне копије и враћању у претходно стање података са уређаја	108
Калкулатор.....	81	LG Бекап за податке са таблета.....	109
Календар.....	82	Враћање података са таблета	109
Задачи.....	83	Ажурирање софтвера таблета	111
Управљање фајловима	84	Ажурирање софтвера таблета.....	111
Снимање гласа	85	Ажурирање софтвера за LG таблет преко бежичне мреже (OTA).....	111
POLARIS Office 5	86	Додатна опрема	113
Google+	87	Решавање проблема	114
LG SmartWorld	87		
Веб	89		
Интернет	89		
Отварање странице	89		
Обележивачи	90		
Претходно.....	90		
Коришћење режима за читање	90		
Коришћење функције QSlide.....	90		
Преузимање датотека.....	90		

Више информација о овом корисничком приручнику

- Пре коришћења уређаја, пажљиво прочитајте овај приручник. Тако ћете бити сигурни да уређај користите безбедно и правилно.
- Неке слике и снимци екрана из овог приручника могу изгледати другачије на таблету.
- Садржај се може разликовати од коначног производа или од софтвера који пружају добављачи услуга или оператори. Ти садржаји могу се мењати без претходне најаве. Најновију верзију овог можете преузети на веб-локацији компаније LG на адреси www.lg.com.
- Апликације на вашем уређају и њихове функције могу се разликовати у зависности од земље, региона или хардверских спецификација. Компанија LG не одговара за било које проблеме са перформансама које су последице коришћења апликација које није развила компанија LG.
- Компанија LG не одговара за проблеме са перформансама или некомпатибилношћу које су последица мењања поставки регистратора или модификовања оперативног система. Сваки покушај прилагођавања оперативног система може довести до тога да уређај или апликације на њему не раде како би требало.
- Уз софтвер, звучне записе, позадине, слике и друге медије које сте добили уз уређај иде лиценца за ограничено коришћење. Ако издвојите и користите те материјале у комерцијалне или друге сврхе, можда ћете прекршити законе о заштити ауторских права. Као корисник, у потпуности сте одговорни за илегално коришћење медија.

- Услуге у вези с подацима као што су слање порука, отпремање и преузимање садржаја, аутоматска синхронизација или услуге у вези с локацијом могу бити додатно наплаћене. Да бисте избегли додатне трошкове, изаберите план за податке који одговара вашим потребама. За додатне информације обратите се вашем добављачу услуга.

Заштићени жигови

- LG и логотип компаније LG регистровани су заштићени жигови компаније LG Electronics.
- Сви остали заштићени жигови и ауторска права власништво су одговарајућих компанија.



ВИШЕ О DIVX ВИДЕО ЗАПИСИМА: DivX® је дигитални видео формат који је развила компанија DivX, LLC, подружница корпорације Рови. Ово је званични уређај са ознаком DivX Certified® који је прошао ригорозно тестирање како би се потврдило да омогућава репродукцију DivX видео записа. На локацији divx.com можете да пронађете више информација и софтверских алатки за конвертовање датотека у DivX видео формат.

ВИШЕ О DIVX ВИДЕО ЗАПИСИМА НА ЗАХТЕВ: Овај уређај за ознаком DivX Certified® мора да се региструје да би могао да репродукује купљене DivX видео записе на захтев (VOD). Да бисте сазнали свој код, пронађите одељак DivX VOD у менију за подешавање уређаја. Додатне информације о довршавању регистрације потражите на vod.divx.com.

DivX Certified® за репродуковање DivX® видео записа до резолуције од HD 720p, што обухвата и садржаје који се посебно плаћају.

DivX®, DivX Certified® и повезани логотипи представљају заштићене жигове корпорације Рови или њених подружница и користе се по лиценци.

Напомена с информацијама о софтверу отвореног кода

Да бисте за GPL, LGPL, MPL и остале лиценце отвореног кода које овај производ садржи добили изворни код, посетите <http://opensource.lge.com>.

Осим изворног кода, сви наведени лицензни услови, гарантне изјаве и обавештења о ауторским правима доступни су за преузимање.

Компанија LG Electronics ће вам такође обезбедити отворени изворни код на CD-ROM-у на захтев е-поруком на opensource@lge.com, уз накнаду трошкова обављања овакве дистрибуције (попут цене медијума, транспорта и руковања). Ова понуда важи три (3) године од датума када сте купили производ.

Упутства за безбедну и ефикасну употребу

Прочитајте ова једноставна упутства. Непридржавање ових упутстава може да буде опасно или незаконито.

Ако се појави грешка, у уређај је уграђена софтверска алатка која ће прикупљати евиденцију грешака. Ова алатка прикупља само податке који су специфични за грешку, као што су јачина сигнала и учитане апликације. Евиденција се користи само за одређивање узрока грешке. Ове евиденције су шифриране и њима може да приступи само овлашћени сервис компаније LG ако треба да братите уређај на поправку.

Изложеност радио таласима

Информације о излагању радио-таласима и SAR вредностима (Specific Absorption Rate).

Модел таблета LG-V700 пројектован је тако да буде усаглашен са важећим безбедносним смерницама о излагању радио-таласима. Ове смернице су установљене од стране научних организација и обухватају дозвољене нивое излагања да би се осигурала безбедност сваке особе, без обзира на старост и здравствено стање.

- Смернице о излагању радио-таласима користе јединицу мере која се назива SAR (Specific Absorption Rate). Тестови за одређивање SAR вредности обављају се коришћењем стандардних метода за уређај који емитује на својој највећој атестираној снази у свим испитиваним фреквентним опсезима.
- Иако SAR вредности за различите моделе LG уређаја варирају, сви уређаји су у складу са релевантним смерницама које се односе на излагање радио-таласима.

- Гранична SAR вредност препоручена од стране Међународне комисије за заштиту од нејонизујућих зрачења (ICNIRP) износи 2 W/kg на 10 g телесног ткива.
 - Највиша SAR вредност овог уређаја када се носи на телу, као што је описано у овом корисничком приручнику, износи 0,656 W/kg.
 - Овај уређај испуњава прописе о излагању радио-таласима када се користи нормално наслоњен уз ухо или када је удаљен бар 0,00 цм од тела. Када се за ношење користи торбица или футрола за појас, не би требало да садржи метал и требало би је одмакнути бар 0,00 цм од тела.
- За пренос датотека и порука овај уређај захтева квалитетну везу са мрежом. У неким случајевима, пренос датотека и порука може да буде одложен док таква веза не буде остварена. Уверите се да се горе наведена упутства у вези са раздаљином при ношењу поштују до довршетка преноса.

Чување и одржавање производа

УПОЗОРЕЊЕ

Користите само батерије, пуњаче и додатну опрему који су одобрени за употребу са овим моделом уређаја. Употреба других типова може поништити дозволу или гаранцију која важи за уређај и може бити опасна.

- Немојте растављати овај уређај. За евентуалне поправке телефон однесите га квалификованом сервисеру.
- Поправке у гарантном року могу да подразумевају замену делова или штампаних плоча новим или поправљеним, по избору компаније LG, под условом да имају исту функционалност као делови које замењују.
- Уређај држите даље од електричних уређаја као што су телевизори, радио-апарати и рачунари.
- Уређај држите даље од топлотних извора као што су радијатори и шпорети.

- Немојте испуштати телефон.
- Уређај немојте излагати механичким вибрацијама и ударцима.
- Искључите уређај кад год то захтевају посебни прописи који су на снази у тој области. На пример, немојте да користите уређај у болници, јер може утицати на рад осетљивих медицинских уређаја.
- Немојте да рукујете уређајем мокрым рукама док се пуни. Тако можете изазвати струјни удар или озбиљно оштетити уређај.
- Немојте пунити уређај у близини запаљивих материјала јер се уређај може загрејати и може настати опасност од пожара.
- За чишћење спољашњости телефона немојте користити јаке хемикалије (као што су бензин, разређивачи или алкохол).
- Немојте пунити уређај који лежи на намештају од меких материјала.
- Уређај треба пунити у добро проветреним просторијама.
- Немојте излагати телефон густом диму или прашину.
- Уређај немојте држати уз кредитне картице и карте за превоз јер може изменити податке на магнетним тракама.
- Немојте додиривати екран оштрим објектима јер можете оштетити таблет.
- Уређај чувајте даље од течности и влаге.
- Додатну опрему, као што су слушалице, користите обазриво.
- Немојте да користите, додирујете и покушавате да уклоните или поправите стакло које је поломљено, пукло или напрсло. Оштећење стакленог екрана услед злоупотребе или погрешног коришћења није покривено гаранцијом.
- Ваш таблет је електронски уређај који током нормалног рада производи топлоту. У случају веома дугог директног контакта са кожом, када не постоји адекватна вентилација, можете осетити нелагодности или задобити мање опекотине. Због тога пажљиво рукујете уређајем током и одмах након разговора.

- Ако се уређај покваси, одмах га ископчајте са напајања и потпуно га осушите. Немојте покушавати да убрзате сушење помоћу екстерног извора грејања као што су рерна, микроталасна пећница или фен.
- Течност у мокрој уређају ће променити боју налепнице производа у уређају. Гаранција не обухвата оштећења која су проузрокована дејством течности.
- Ако је могуће, таблет користите на температурама између 0°C и 40°C. Излагање уређаја екстремно ниским или високим температурама може да доведе до оштећења, квара или чак експлозије.

Ефикасан рад уређаја

Електрични уређаји

Сви таблети подложни су дејству сметњи, што може утицати на перформансе.

- Немојте користити таблет у близини медицинских уређаја без изричите дозволе. Немојте држати таблет у близини пејсмејкера (нпр. у џепу на грудима).
- Таблети могу утицати на рад неких слушних апарата.
- Може доћи до мањих сметњи на телевизору, радио-апарату, рачунару итд.

Безбедност у вожњи

Информишите се о законима и правилима о употреби таблета у области у којој возите.

- Немојте држати уређај у руци док возите.
- У потпуности се концентришите на вожњу.
- Енергија радио-таласа може утицати на неке електронске системе у возилу, као што је музички уређај и безбедносна опрема.

- Ако је ваше возило опремљено ваздушним јастуцима, немојте да их блокирате инсталирањем преносне или бежичне опреме. То може изазвати неправилан рад ваздушних јастука што може имати фаталне последице!
- Ако слушате музику у покрету, пазите да јачина звука буде умерена да бисте били свесни своје околине. То је изузетно важно у близини путева.

Спречите оштећење слуха

НАПОМЕНА: Прејак звучни притисак из слушалица може да доведе до губитка слуха.



Да не би дошло до оштећења слуха, немојте дуже време слушати музику при високим нивоима јачине звука.

- До оштећења слуха може да дође након дужег излагања гласним звуковима. Зато препоручујемо да таблет не укључујете и искључујете у близини уха. Такође, препоручујемо да јачина музике буде умерена.
- Када користите слушалице, смањите јачину звука ако не можете да чујете људе који вам се обраћају и ако особа која седи поред вас може да чује оно што слушате.

Стаклени делови

Неки делови таблета су направљени од стакла. Стакло се може разбити ако уређај падне на чврсту површину или ако прими јак ударац. Ако се стакло разбије, немојте га додиривати или покушавати да га уклоните. Немојте користити уређај док овлашћени добављач услуга не замени стакло.

У близини експлозива

Немојте користити таблет у близини експлозива. Придржавајте се ограничења, правила и прописа.

Средине у којима постоји опасност од експлозија

- Немојте користити таблет на бензинским пумпама.
- Немојте користити телефон у близини горива или хемикалија.
- Немојте да транспортујете или одлажете запаљиве гасове, течности или експлозиве у преграду аутомобила у којој држите таблет и додатну опрему.

У авиону

Бежични уређаји могу изазвати сметње у авиону.

- Искључите таблет пре него што уђете у авион.
- Без изричите дозволе посаде немојте користити телефон ни док је авион на земљи.

Деца

Таблет држите на сигурном месту, ван домаћаја деце. Производ садржи ситне делове који могу проузроковати гушење ако се одвоје. Овај уређај такође садржи унутрашњу батерију која може бити опасна ако се уређај не користи или не одржава исправно.

Информације о батерији и одржавање

- Батерија не мора бити потпуно испражњена пре поновног пуњења. За разлику од других батерија, није присутан меморијски ефекат који би могао да угрози перформансе батерије.

- Користите само LG батерије и пуњаче. LG пуњачи су осмишљени тако да максимално продуже време трајања батерије.
- Немојте растављати батерију и водите рачуна да не изазовете кратак спој.
- Ако батерија није коришћена дуже време, напуните је да бисте јој повећали перформансе.
- Пуњач немојте излагати директној сунчевој светлости и немојте га користити у срединама са великом влажношћу, као што је купатило. Немојте остављати уређај на топлим или хладним местима пошто то може умањити перформансе батерије.
- Постоји ризик од експлозије ако се батерија замени неодговарајућим типом батерије.
- Старе батерије одложите према упутствима произвођача. Рециклирајте кад то буде могуће. Немојте одлагати са отпадом из домаћинства.
- Када се батерија таблета напуни, пуњач увек искључите из зидне утичнице да не би додатно трошио струју.
- Стварно време трајања батерије зависи од конфигурације мреже, подешавања уређаја, начина коришћења, батерије и услова околине.
- Пазите да оштри предмети, као што су животињски зуби или канџе не дођу у додир са батеријом. Ово може да изазове пожар.

УПОЗОРЕЊЕ!

Обавештење у вези са заменом батерије

- Литијум-јонска батерија је опасна компонента која може да створи повреде.
- Ако батерију замени неквалификована особа, може доћи до оштећења уређаја.
- Немојте сами мењати батерију. Може доћи до оштећења батерије, што може довести до прегревања и повреда. Замену батерије препустите овлашћеном техничком лицу. Батерију треба рециклирати или одложити одвојено од кућног отпада.
- У случају да овај производ садржи батерију коју крајњи корисник не може једноставно да извади, LG препоручује да то уради квалификована особа, било да се ради о замени или рециклажи батерије након што се истроши. Како би се спречио настанак било каквог оштећења на производу, а и због личне сигурности корисник никако не треба да покушава сам да вади батерију, већ треба потражити стручну помоћ сервисног центра.
- Вађење батерије подразумева демонтажање кућишта уређаја, искључивање електричних проводника и опрезно вађење батерије користећи посебан алате. Ако Вам је потребна помоћ квалификоване особе да бисте видели како се то ради, посетите веб страницу <http://www.lge.com/global/sustainability/environment/take-back-recycling>

Како ажурирати таблет

Приступите најновијим верзијама фирмвера, новим функцијама софтвера и побољшањима.

- Ажурирајте таблет без рачунара: изаберите **Центар за ажурирање**  > **Ажурирање софтвера** > **Проверити сада за ажурирање**.
- Ажурирајте таблет тако што ћете га повезати са рачунаром.

Више информација о коришћењу ове функције потражите на веб-локацији <http://www.lg.com/common/index.jsp> (изаберите земљу и језик).

ИЗЈАВА О УСКЛАЂЕНОСТИ

Компанија **LG Electronics** овим изјављује да је производ **LG-V700** усклађен са основним захтевима и осталим релевантним одредбама Директиве **1999/5/EC**. Примерак Изјаве о усклађености доступан је на адреси <http://www.lg.com/global/declaration>

Канцеларија задужена за усаглашеност овог производа

LG Electronics Inc.

EU Representative, Krijgsman 1,

1186 DM Amstelveen, The Netherlands



Одлагање вашег старог уређаја

- 1** Сви електрични и електронски производи морају се одлагати засебно од градског отпада, на посебним местима за прикупљање отпада које одређује државна или локална управа.
- 2** Правилно одлагање старог апарата спречиће потенцијалне негативне последице по околину и здравствено стање људи.
- 3** Више информација о одлагању старог уређаја потражите код градске власти, јавне комуналне службе или у продавници у којој сте купили уређај.



Одлагање потрошених батерија/акумулатора

- 1** Уз овај симбол могу се налазити и хемијски симболи живе (Hg), кадмијума (Cd) или олова (Pb) уколико батерија садржи више од 0,0005% живе, 0,002% кадмијума или 0,004% олова.
- 2** Батерије/акумулатори морају се одлагати засебно од градског отпада, на посебним местима за прикупљање отпада која је одредила државна или локална управа.
- 3** Правилно одлагање старих батерија/акумулатора спречиће потенцијалне штетне последице по околину и здравствено стање људи и животиња.
- 4** Више информација о одлагању старих батерија/акумулатора можете добити од градске власти, јавне комуналне службе или у продавници у којој сте купили уређај.

Важна напомена



Прочитајте ово пре него што почнете да користите таблет!

Пре него што однесете таблет у сервис или се обратите представнику сервиса, проверите да ли су проблеми с којима сте се суочили описани у овом одељку.

1. Меморија таблета

Потребно је да проверите садржај меморије таблета и избришете неке податке, као што су апликације, како бисте ослободили додатну количину меморије.

Да бисте деинсталирали апликације:

- 1 Додирните  >  > картица **Апликације** > **Поставке**  > **Апликације**.
- 2 Када се прикажу све апликације, дођите до апликације коју желите да деинсталирате.
- 3 Додирните **Деинсталирај**, а затим **ОК** да бисте потврдили команду.

2. Пре инсталирања апликација и оперативног система отвореног кода



УПОЗОРЕЊЕ

Ако инсталирате и користите оперативни систем који се разликује од оног који је уградио произвођач, то може довести до квара таблета. Поред тога, гаранција за ваш таблет ће престати да важи.

УПОЗОРЕЊЕ

Да бисте заштитили таблет и личне податке, апликације преузимајте само из поузданих извора, као што је Play Store. Ако поједине апликације на таблету нису исправно инсталиране, може доћи до неправилног рада таблета или озбиљне грешке. Потребно је да с таблета деинсталирате такве апликације, као и све њихове податке и поставке.

3. Коришћење закључавања екрана

Подесите закључавање екрана да бисте обезбедили таблет. Додирните  >  > картица **Апликације** > **Поставке**  > **Екран** > **Закључај екран** > **Одаберите начин закључавања екрана**, па изаберите жељену опцију за закључавање екрана: **Превлачење**, **Knock Code**, **Узорак**, **PIN** или **Лозинка**. Можете да креирате резервну копију PIN кода као меру предострожности за случај да заборавите начин за откључавање екрана.

Опрез: Пре подешавања закључавања екрана, пријавите се на свој Google налог или га креирајте, и запамтите резервну копију PIN кода коју сте креирали док сте подешавали закључавање.

УПОЗОРЕЊЕ

Мере предострожности приликом коришћења закључавања екрана.

Изузетно је важно да запамтите шаблон за откључавање екрана који сте подесили. Нећете моћи да приступите таблету ако 5 пута унесете неисправан шаблон за откључавање екрана. Имате 5 прилика за унос шаблона за откључавање, PIN-а или лозинке. Ако сте искористили свих 5 покушаја, можете поново да покушате након 30 секунди.

Ако не можете да се сетите шаблона за откључавање, PIN кода или лозинке:

< Ако сте заборавили шаблон >

Ако сте покушали да се пријавите на Google налог на таблету и 5 пута унели погрешан шаблон, додирните дугме **Заборавили сте шаблон?** у дну екрана. Затим треба да се пријавите са својим Google налогом или да унесете резервну копију PIN кода коју сте креирали док сте подешавали закључавање помоћу шаблона.

Ако нисте креирали Google налог на таблету или сте заборавили резервну копију PIN кода, биће потребно да обавите хардверско ресетовање.

< Ако сте заборавили PIN код или лозинку >



Ако сте заборавили PIN код или лозинку, потребно је да обавите хардверско ресетовање телефона.









Опрез: Приликом хардверског ресетовања телефона бришу се све корисничке апликације и сви кориснички подаци.

НАПОМЕНА: Ако се нисте пријавили на Google налог, а заборавили сте шаблон, биће потребно да унесете резервну копију PIN кода.

4. Коришћење хардверског ресетовања (ресетовање на фабричке поставке)

Ако се таблет не врати у оригинално стање, употребите функцију Хардверско ресетовање (ресетовање на фабричке поставке) да бисте га иницијализовали.

- 1** Искључите таблет.
- 2** Притисните и задржите **тастер за смањивање јачине звука** , а затим притисните и задржите **тастер за укључивање/искључивање и закључавање**  на десној страни таблета док се не прикаже логотип компаније LG.

- 3 Пустите све тастере када се прикаже логотип компаније LG.
- 4 Одмах истовремено притисните и задржите **тастер за укључивање/искључивање и закључавање**  + **тастер за смањивање јачине звука** .
- 5 Када се прикаже екран Ресетовање на фабричке вредности, отпустите све тастере.
- 6 Притисните било који **тастер за јачину звука**   да бисте померили показивач на **Да**, а затим притисните **тастер за укључивање/искључивање и закључавање**  да бисте наставили.
- 7 Притисните било који **тастер за јачину звука**   да бисте поново померили показивач на **Да**, а затим притисните **тастер за укључивање/искључивање и закључавање**  да бисте наставили.
- 8 Биће обављено хардверско ресетовање уређаја.

УПОЗОРЕЊЕ

Приликом хардверског ресетовања телефона бришу се све корисничке апликације, сви кориснички подаци и све DRM лиценце. Немојте заборавити да направите резервну копију свих важних података пре него што обавите хардверско ресетовање.

5. Ако дође до замрзавања екрана

Ако дође до замрзавања екрана или таблет не реагује када покушате да га користите: Да бисте поново покренули таблет, притисните и дуже од 8 секунди задржите **тастер за укључивање/искључивање и закључавање**  док се не прикаже логотип компаније LG. Ако и даље не ради, обратите се сервисном центру.

Основне информације о уређају

Преглед таблета

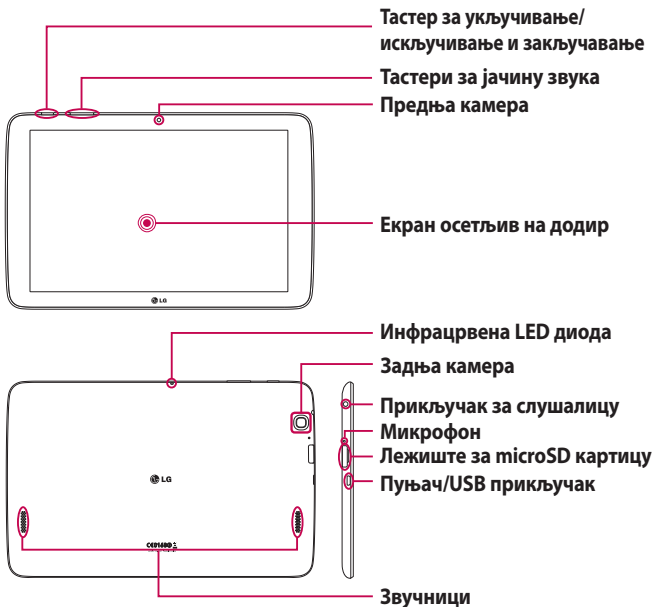

НАПОМЕНА: Водите рачуна да микрофон не буде прекривен када снимате видео или аудио запис.



Предња камера	Користите да бисте снимили своје фотографије или видео записе. Ово такође можете да користите за видео ћаскање. Одржавајте у чистом стању да би перформансе биле оптималне.
Тастер за укључивање/искључивање и закључавање	Притисните тастер да бисте закључали/откључали екран. Притисните и задржите да бисте укључили/искључили таблет, да бисте га поново покренули, активирали/ деактивирали режим рада у авиону и променили поставке звука.
Тастери за јачину звука	Омогућавају подешавање јачине звука мултимедије. Притисните и задржите оба тастера истовремено да бисте приступили функцији QuickMemo+.
Прикључак за слушалицу	Омогућава да прикључите опциону слушалицу да бисте причали без употребе руку. Такође можете да прикључите слушалице да бисте слушали музику.
Инфрацрвена LED диода	Служи као сензор за апликацију QuickRemote.
Лежиште за microSD картицу	Уметните microSD картицу да бисте сачували датотеке као што су музика, видео записи и фотографије.
Микрофон	Омогућава снимање гласа и коришћење функција које се активирају гласом.
Пуњач/USB прикључак	Омогућава прикључивање USB кабла на таблет да бисте га користили са адаптером пуњача, рачунаром или другом компатибилном додатном опремом.

Задња камера	Користите за снимање фотографија и видео записа. Одржавајте у чистом стању да би перформансе биле оптималне.
Звучници	Користите да бисте слушали звук из изабране функције (нпр. музике, видео записа, звучних снимака итд.).

УПОЗОРЕЊЕ

Постављањем тешких предмета на таблет и седањем на њега можете оштетити функционалност LCD екрана и екрана осетљивог на додир.

САВЕТ!

- Кад год отворите неку апликацију, додирните **икону Мени**  да бисте видели које опције су вам на располагању.
- Ако је уређај закључан и не ради, притисните и задржите **тастер за укључивање/искључивање и закључавање**  дуже од 8 секунди док се не прикаже логотип компаније LG да бисте поново покренули таблет. Ако то не успе, притисните и дуже од 15 секунди задржите **тастер за укључивање/искључивање и закључавање**  да бисте искључили уређај. Након приближно 5 секунди, поново укључите уређај.

Пуњење таблета

За пуњење батерије користите USB адаптер који сте добили уз таблет. Пре првог коришћења таблета проверите да ли је батерија потпуно пуна.

НАПОМЕНА: Уређај има унутрашњу пуњиву батерију. Ради ваше безбедности, немојте да вадите батерију која се налази у уређају.

Упозорење! Ако екран осетљив на додир не реагује док се таблет пуни, разлог може бити нестабилно напајање. У том случају, искључите USB кабл из уређаја или USB адаптер из зидне утичнице.

- 1 Повежите USB адаптер и USB кабл.
- 2 Укључите USB кабл (на начин приказан у наставку) у прикључак за пуњач/USB прикључак на таблету.
- 3 Укључите пуњач у утичницу.

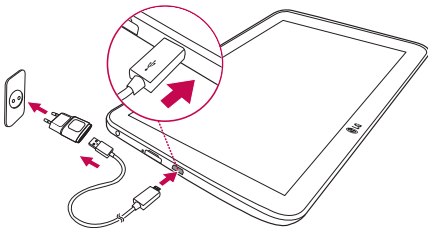

НАПОМЕНА: Батерија се при првом пуњењу мора напунити у потпуности како би се побољшао њен животни век.



Оптимизовање трајања батерије

Трајање батерије између пуњења можете да продужите ако искључите функције које не морају непрекидно да раде у позадини. Такође можете да пратите како апликације и системски ресурси троше батерију.



Да бисте продужили трајање батерије

- Искључите радио-везе које не користите, на пример Wi-Fi, Bluetooth или GPS.
- Смањите осветљеност екрана и скратите истек екрана.
- Искључите аутоматску синхронизацију за Gmail™, Календар, Контакте и друге апликације.
- Неке апликације које сте преузели могу скратити трајање батерије.
- Током коришћења преузетих апликација проверавајте ниво напуњености батерије.

Да бисте приказали ниво напуњености батерије

- 1 На почетном екрану додирните **Апликације**  > **Поставке**  > **О уређају** > **Батерија**.
- 2 Статус батерије (пуни се или се не пуни) и ниво напуњености батерије су приказани на врху екрана.

Да бисте пратили и контролисали апликације које троше батерију

- 1 На почетном екрану додирните **Апликације**  > **Поставке**  > **О уређају** > **Батерија** > **Рад батерије**.
- 2 На екрану се приказује време коришћења батерије, као и листа апликација или сервиса који троше батерију, поређани од највећег до најмањег потрошача.

Уметање microSD картице

Уређај подржава microSD меморијске картице чији је капацитет до 32 GB. На microSD картици можете да чувате мултимедијалне садржаје.

- 1 Ставите нокат у урез и благо повуците поклопац лежишта за меморијску картицу да бисте га извадили.



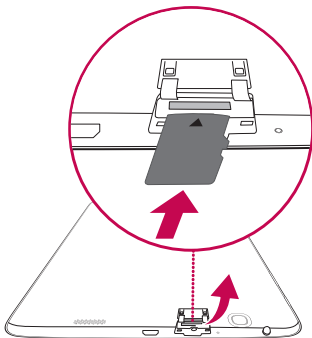

- 2 Уметните меморијску картицу у лежиште тако да контакти буду окренути ка екрану. Пажљиво гурните поклопац лежишта за меморијску картицу у таблет да бисте га затворили.



Уклањање microSD картице



Да бисте безбедно извадили microSD картицу из таблета, најпре морате да је искључите.

- 1 На почетном екрану додирните **Апликације**  > **Поставке**  > **Меморија** > **Искључи СД картицу**.
- 2 Отворите лежиште за microSD картицу и гурните картицу ка унутра да бисте могли да је извадите.
- 3 Нежно извуците microSD картицу из лежишта.

Упозорење! Пре него што извадите microSD картицу, искључите је. У супротном, можете оштетити microSD картицу и таблет, као и податке који се налазе на microSD картици.

Форматирање microSD картице

Упозорење! Приликом форматирања картице биће избрисане све датотеке које се налазе на microSD картици.

- 1 На почетном екрану додирните **Апликације**  > **Поставке**  > **Меморија**.
- 2 Додирните **Обриши SD картицу** (двапут).
- 3 Ако сте задали шаблон за откључавање, унесите га, па додирните **Обриши све**. Картица ће бити форматирана и спремна за употребу.

НАПОМЕНА: Ако се на microSD картици већ налазе неки садржаји, структура фасцикли може бити другачија након форматирања јер ће све датотеке бити избрисане.

Закључавање и откључавање и екрана

Када таблет не користите одређено време, екран ће се аутоматски искључити и закључати. На овај начин ћете спречити случајно додиривање екрана и уштедети енергију батерије. Када више не намеравате да користите таблет, притисните **тастер за укључивање/искључивање и закључавање**  да бисте га закључали.

Ако су у тренутку закључавања екрана активни неки програми, они могу остати активни и у закључаном режиму. Препоручује се да затворите све програме пре него што уђете у закључани режим да бисте избегли непотребне трошкове (нпр. за телефонске позиве, пренос података).

Да бисте поново активирали таблет, притисните **тастер за укључивање/искључивање и закључавање** . Приказаће се закључани екран. Додирните и у било ком смеру померите закључани екран да бисте откључали почетни екран. Отвориће се последњи екран који сте користили.

Укључивање екрана помоћу функције укључивања екрана

Функција укључивања екрана омогућава да двапут додирнете екран да бисте га лако укључили или искључили.





- Брзо двапут додирните центар екрана да бисте укључили екран.
- Брзо двапут додирните статусну линију, празну област на почетном екрану или закључаном екрану да бисте искључили екран.

Откључавање екрана помоћу функције Knock Code

Функција Knock Code омогућава вам да креирате сопствени код за откључавање помоћу комбинације додира на екрану.

- Док је екран искључен, додирујте било који део екрана на подешен начин. Директно ћете приступити почетном екрану.

Активирање функције Knock Code

- 1 На почетном екрану додирните **Апликације**  > **Поставке**  > **Екран** > **Закључај екран** > **Одаберите начин закључавања екрана** > **Knock Code**.
- 2 Отвориће се екран који ће вам помоћи да подесите Knock Code. Потребно је да креирате резервну копију PIN кода као меру предострожности у случају да заборавите Knock Code.

Почетни екран

Савети за екран осетљив на додир

Ево неколико савета за кретање кроз садржај на вашем таблету.

НАПОМЕНА:

- Да бисте изабрали неку ставку, додирните средину њене иконе.
- Немојте јако притискати јер је екран осетљив на додир довољно прецизан да региструје лаган, постојан додир.
- Врхом прста додирните жељену опцију. Пазите да не додирнете неки други тастер.

Додир

Једним додиром прста бирате ставке, везе, пречице и слова на тастатури на екрану.

Додир и задржавање прста

Додирните и задржите ставку на екрану тако што ћете је додирнути и задржати прст на њој док се не изврши одговарајућа радња. На пример, да бисте отворили доступне опције за контакт, додирните и задржите прст на контакту у листи док се не отвори помоћни мени.

Вучење

Додирните и кратко задржите прст на ставци, а затим померите прст без подизања до жељеног места на екрану. Ставке можете да превучете на почетни екран да бисте их преуредили.

Превлачење

Брзо превуците прстом преко површине екрана, не правећи паузу када спустите прст на екран (да не бисте случајно превукли ставку). На пример, екран можете да превучете нагоре или надоле да бисте се кретали кроз листу, односно слева надесно (и обрнуто) да бисте прелистали различите почетне екране.

Двоструки додир

Двоструким додиром можете да повећате веб-страницу или мапу. На пример, брзим двоструким додиром на неки део веб-странице можете да проширите тај део тако да попуни екран по ширини. Двоструки додир такође можете да користите да бисте повећали или смањили степен зума приликом прегледања слика или на мапама. Двапут додирните реч да бисте је истакли. Двоструки додир такође може да активира функцију Укључите екран да бисте укључили или искључили екран осетљив на додир.

Зумирање штипањем

Скупите или раздвојите кажипрст и палац да бисте повећали или смањили степен зума док користите прегледач, мапе или док прегледате слике.

Ротирање екрана

У многим апликацијама и менијима положај екрана се прилагођава физичком положају уређаја.

Почетни екран

Једноставно превуците прстом налево или надесно да бисте прегледали панеле. Сваки панел можете да прилагодите помоћу апликација, преузетих ставки, виџета и позадина.

Тастери за брзи приступ налазе се у дну почетног екрана и омогућавају

вам да једноставно, једним додиром приступате функцијама које најчешће користите.

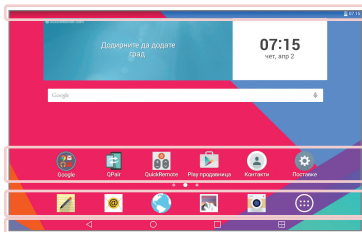

Статусна линија – приказује информације о статусу уређаја, што обухвата време, јачину Wi-Fi сигнала, статус батерије и иконе обавештења.

Иконе апликација – додирните икону (апликације, виџета, фасцикле итд.) да бисте то отворили и користили.

Тастери за брзи приступ – омогућавају једноставан приступ само једним додиром функцијама које најчешће користите.

Тастер Двоструки прозор – додирните да бисте прешли у режим Двоструки прозор. Екран ће бити подељен на два дела, што вам омогућава да истовремено користите две различите апликације.

Тастер Недавне апликације – додирните да бисте приказали недавно коришћене апликације. Такође, можете да додирнете и задржите овај тастер да бисте приказали опције менија у апликацијама.

Тастер Почетни екран – повратак на почетни екран (или повратак на подразумевано платно почетног екрана из било ког платна за проширење почетног екрана). Додирните и задржите да бисте приступили функцији Google Now.

Тастер Назад – повратак на претходни екран. Такође затвара искачуће ставке, као што су менији, дијалози и тастатура на екрану. Додирните и задржите да бисте приступили функцији Двоструки прозор.

Прилагођавање почетног екрана

Можете да прилагодите почетни екран тако што ћете на њега додати апликације, преузете ставке, виџете или позадине. Додајте омиљене апликације и виџете на почетни екран да бисте олакшали коришћење таблета.

Додавање ставки на почетни екран:

- 1 Додирните и задржите празан део почетног екрана.
- 2 Додирните картицу **Апликације** или **Виџети**.
- 3 Превуците жељену ставку до жељене локације и подигните прст.

Да бисте избрисали ставку са почетног екрана:

Додирните и задржите икону коју желите да уклоните, превуците је до , па подигните прст.

САВЕТ! Да бисте додали икону апликације на почетни екран са екрана са апликацијама, додирните и задржите апликацију коју желите да додате и превуците је до жељеног места.



САВЕТ! Можете да додате више икона апликација у једну фасциклу. Испустите једну икону апликације изнад друге на почетном екрану и фасцикла ће бити креирана.

Отварање, бирање и заустављање апликација

Додирните  да бисте приказали недавно коришћене апликације. Пошто истовремено може бити покренуто више од једне апликације, можете се пребацивати са једне на другу отворену апликацију. Такође, можете ручно зауставити покренуте апликације.





Коришћење функције Двоструки прозор

Функција Двоструки прозор дели екран на два дела, што омогућава рад са више прозора, превлачење и отпуштање ставки, аутоматско повезивање и недавно коришћене апликације.



- 1 Додирните  да бисте поделили екран или додирните и задржите  док се не прикаже листа апликација.



- 2 Додирните или превуците икону апликације на жељено место.
- 3 Додирните  да бисте приказали следеће опције. Такође, можете превлачити картице да бисте променили величину прозора.

	Прелазак са једног на други екран.
	Приказивање листе апликација.
	Приказ преко целог екрана.
	Затварање апликација.

Онемогућавање функције Двоструки прозор

- 1 Додирните  > **Апликације**  > **Поставке**  > **Двоструки прозор**.
- 2 Додирните прекидач за двоструки прозор да бисте подесили ову функцију на **Искљ.**

САВЕТ! Можете да покренете две инстанце апликације Интернет истовремено.

Прилагођавање икона апликација на почетном екрану

Можете прилагодити изглед икона апликација тако што ћете им доделити слике из Галерије.

- 1 Додирните и задржите икону апликације тако да се откључа. Затим је отпустите на екран. Икона за уређивање  појавиће се у горњем десном углу апликације.
- 2 Поново додирните икону апликације, изаберите жељени изглед иконе, па додирните **ОК**. Или додирните **Додај ново** па подесите величину иконе и изаберите жељену слику из фасцикле Галерија.

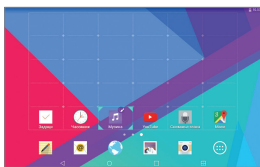

Да бисте видели друге табле почетног екрана

- Пређите прстом (или листајте) налево или надесно на почетном екрану.
- Скупите прсте на почетном екрану да бисте ушли у смањени приказ табли, а затим додирните табулу почетног екрана коју желите да прикажете.



Сакривање ставки на почетном екрану

Раздвојите прсте да бисте видели позадину почетног екрана без ставки које се на њему налазе. Скупите прсте или додирните **тастер Назад**  да бисте поново приказали апликације и виџете.

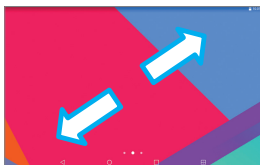

Брзи приступ

Да бисте приказали ставке за брзи приступ, додирните екран у области предњих тастера и превуците нагоре. Доступне су следеће опције: Google Now.



Обавештења

Обавештења вас информишу о новим порукама, догађајима из календара и алармима, као и о текућим догађајима, као што је преузимање садржаја.

На табли са обавештењима можете видети тренутни статус таблета и непročитана обавештења. Када добијете обавештење, његова икона ће се приказати у врху екрана. Иконе непročитаних обавештења приказују се са леве стране, а системске иконе које, на пример, означавају Wi-Fi везу или напуњеност батерије, приказују се са десне стране.

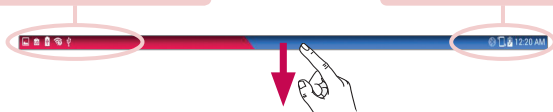

Непрочитана обавештења



Приказивање обавештења

Померите надолу статусну линију да бисте отворили таблу са обавештењима и погледали обавештења. Да бисте затворили таблу са обавештењима, померите нагоре траку која се налази у дну екрана.

Мењање распореда ставки за Брза подешавања на табли са обавештењима

Отворите таблу са обавештењима, превуците налево Брза подешавања и додирните . Да бисте променили распоред ставки, превуците  на жељено место. Да бисте додали још икона, означите жељене функције.

QSlide апликације на табли са обавештењима

QSlide апликације се приказују на траци у оквиру табле са обавештењима испод траке Брза подешавања. Ове иконе пружају брз и практичан начин за обављање више операција истовремено на истом екрану (слично функцији слика у слици на телевизору). QSlide приказује мали прозор апликације на екрану који може да се премешта, да му се мења величина или да се учини провидним.

НАПОМЕНА: Да бисте уклонили траку са QSlide апликацијама, додирните икону QSlide на траци Брза подешавања.

















Коришћење QSlide апликација

Додирните неку од QSlide апликација на траци да бисте је активирали. Када се активира, функција QSlide отвара апликацију у прозору у првом плану, што омогућава да приступите другим апликацијама у позадини. Можете истовремено отворити највише два QSlide прозора.

Иконе обавештења на статусној траци

У табели испод наведене су најчешће иконе.

Икона	Опис
	Авио режим

	Повезан на Wi-Fi мрежу
	Повезана је кабловска слушалица
	Bluetooth је укључен
	Системско упозорење
	Укључен је режим вибрације
	Укључен је режим без звука
	Батерија пуна
	Батерија се пуни
	Укључено је дељење садржаја
	Преузимање података
	Отпремање података
	Аларм је подешен
	GPS је укључен
	Подаци се синхронизују
	Нова Gmail порука
	Нова Hangouts порука
	У току је репродукција нумере



Таблет је USB каблом повезан са рачунаром



Укључен је режим Чувар енергије

Више корисника

Само један ID власника таблета може да се креира, али могуће је додати више ID-ова корисника тако да друге особе могу да се пријаве и користе таблет независно. Сваки корисник може да конфигурише своје поставке таблета, да користи свој меморијски простор и постави своје привилегије за ажурирање апликација.

Привилегије власника таблета



- Само ID власника таблета може да додаје нове ID-ове за пријављивање корисника и да уклања ID-ове.
- Власник таблета не може да деинсталира апликације других корисника, али може да деинсталира ID појединачних корисника.

Ограничења за више корисника таблета

- Сви корисници деле исту батерију, интерну меморију и употребу података са другим корисницима.
- Поставке језика које је подесио један корисник примењују се на све друге кориснике.
- Сваки корисник може да конфигурише и користи само свој садржај и податке (нпр. поставке почетног екрана, поставке звука итд.).
- Сваки корисник може да прихвати дозволе ажурираних апликација у име свих осталих корисника.
- Аларми ће се оглашавати у подешено време без обзира на то који корисник је активирао аларме.

- Порукe и догађаји распоређени у календару ће се слати да обавесте само одређени ID корисника.
- Када корисник започне штампање помоћу услуге Mobile Print, задатак штампања ће се наставити чак и ако се ID корисника промени.
- Пренос података (осим са локације Play Store), преузимање, репродуковање мултимедијалних садржаја и услуге комуникација прекинуће се ако се ID корисника промени.

Да бисте додали новог корисника таблета

- 1 На почетном екрану додирните **Апликације**  > **Поставке**  > **Корисници** > **Додај корисника**.
- 2 Изаберите тип корисника којег желите да додате.
 - **Корисник:** сваки корисник има сопствене апликације и садржај.
 - **Ограничен корисник:** можете да ограничите приступ апликацијама и садржају из вашег налога.
- 3 Помоћник за поставке помоћи ће вам да додате новог корисника. Додирните **Поставите сада**.
 - Након креирања новог корисника, приликом првог пријављивања, нови корисник мораће да прође кроз процес подешавања.

Промена корисника

- 1 Повуците на доле статусну линију на врху екрана.
- 2 Додирните корисничку икону  да бисте приказали окно за промену корисника.
- 3 Додирните једну од корисничких икона на екрану. Изаберите име власника или име неког другог корисника којег сте креирали.

QSlide

Функција QSlide омогућава преклапање прозора на екрану таблета и олакшава рад са више прозора. QSlide прозори могу да се отворе са траке **QSLIDE АПЛИКАЦИЈЕ** на табли са обавештењима, али и директно из апликација које подржавају функцију QSlide.

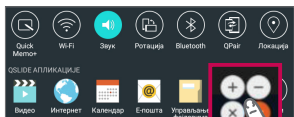

Отворите панел са обавештењима и додирните жељену апликацију у одељку **QSLIDE АПЛИКАЦИЈЕ**.

ИЛИ



Док користите апликацију која подржава функцију QSlide, додирните . Функција ће стално бити приказана на екрану у виду малог прозора.

Коришћење функције QSlide



Функција QSlide отвара повезану апликацију у прозору у првом плану, што вам омогућава да приступате другим апликацијама у позадини. Приказиваће се на екрану све док је не затворите.





1 	Додирните да бисте покренули QSlide.
2 	Додирните да бисте изашли из функције QSlide и вратили се у приказ преко целог екрана.
3 	Додирните да бисте подесили ниво прозирности.
4 	Додирните да бисте затворили функцију QSlide.
5 	Додирните да бисте подесили величину.

НАПОМЕНА: Функција QSlide подржава највише два прозора истовремено. Функција QSlide подржава само следеће апликације: Видео, Интернет, Календар, Е-пошта, Управљање фајловима и Калкулатор.

Снимање екрана

Истовремено притиснете и 2 секунде задржите тастер за **смањивање јачине звука**  и **тастер за укључивање/искључивање и закључавање**  да бисте снимили тренутни екран.

Да бисте видели снимљену слику, отворите **Апликације**  > **Галерија**  > фасцикла **Screenshots**.

Коришћење функције QuickМето+ за снимање екрана

На екрану који желите да снимите превуците статусну траку надоле и изаберите **QuickМето+** .

ИЛИ

Притисните и задржите оба **тастера за јачину звука**  истовремено.

Коришћење функције Сликање плус за снимање екрана

Ова функција омогућава да снимите део екрана у подразумеваном прегледачу интернета.

- 1 Отворите апликацију **Интернет** и дођите до странице коју желите да снимите.
- 2 Додирните **икону Мени**  > **Сликање плус**.
- 3 Подесите плаво поље на жељену величину, а затим додирните **Сачувај**.
Изабрана област биће сачувана у фасцикли **Сликање плус** у оквиру Галерије.

Начини уноса текста

Тастатура на екрану ће се аутоматски приказати када буде било потребно да унесете текст. Да бисте ручно приказали тастатуру на екрану, једноставно додирните текстуално поље у које желите да унесете текст.



Уношење препоручених речи

Унесите текст помоћу тастатуре и приказаће се повезани предлози за реч. Додирните препоручену реч са десне или леве стране изнад тастатуре да бисте је изабрали.

Дељење тастатуре помоћу покрета

Функција подељене тастатуре омогућава вам да куцате обема рукама. Лева и десна половина тастатуре помериће се ка одговарајућој страни екрана. Ставите оба палца на тастатуру и превуците их ка супротним ивицама екрана.

Мењање висине тастатуре

Подесите висину тастатуре да би се видео већи део екрана или да бисте је лакше користили.

- Додирните  > **Висина и распоред на тастатури** > **Висина тастатуре у вертикали** > додирните и превуците икону да бисте подесили висину тастатуре.

Мењање тастера у доњем реду

- Додирните  > **Висина и распоред на тастатури** > **QWERTY распоред** > додирните и превуците да бисте додали или избрисали тастере или променили њихов редослед.

НАПОМЕНА: Могуће је прилагодити само QWERTY, QWERTZ и AZERTY тастатуре. Ова функција није подржана за неке језике.

Унос специјалних знакова

Помоћу тастатуре на екрану можете унети и специјалне знакове (нпр. „á“). На пример, додирните и задржите жељени тастер (на пример, тастер „á“). Када се жељени знак појави, превуците прст преко њега, а затим га подигните да бисте унели знак.

НАПОМЕНА: Символ у горњем десном углу тастера означава да су за тај тастер доступни додатни знаци.

Подешавање Google налога

Када први пут укључите таблет, можете да активирате мрежу, да се пријавите на свој Google налог и да изаберете како желите да користите одређене Google услуге.

Да бисте подесили Google налог

- Пријавите се на Google налог на екрану за подешавање који ће се отворити.
ИЛИ

- На почетном екрану додирните **Апликације**  > картица **Апликације** > **Поставке**  > **Налози и синхронизација** > **Додај налог** > **Google**.

Ако већ имате Google налог, унесите адресу ваше е-поште и додирните **ДАЉЕ**. У супротном, додирните **ИЛИ ОТВОРИТЕ НОВИ НАЛОГ** и унесите информације потребне за креирање новог Google налога.

Када подесите свој Google налог на таблету, ваш таблет ће се аутоматски синхронизовати с вашим Google налогом на вебу.

Контакти, Gmail поруке, догађаји из календара и друге информације из ових апликација и услуга на вебу синхронизоваће се са таблетом. (Ова функција зависи од поставки синхронизације.)

Након што се пријавите, моћи ћете да користите Gmail™ и да на свом таблету користите друге Google услуге.

Повезивање на мреже и уређаје



Wi-Fi

Wi-Fi омогућава широкопојасни Интернет приступ док се налазите у зони покривања бежичне приступне тачке (AP). Уживајте у бежичном Интернету преко Wi-Fi везе, без додатних трошкова.

Повезивање на Wi-Fi мреже

Да бисте користили Wi-Fi на таблету, потребно је да се повежете на бежичну приступну тачку (тзв. хотспот). Неке приступне тачке су отворене и можете се једноставно повезати с њима. Друге су скривене или користе безбедносне функције, што значи да морате да подесите таблет како бисте могли да се повежете на њих. Искључите Wi-Fi када га не користите да бисте продужили трајање батерије.

Укључивање Wi-Fi везе и повезивање на Wi-Fi мрежу

- 1 На почетном екрану додирните **Апликације**  > картица **Апликације** > **Поставке**  > **Wi-Fi**.
- 2 Додирните прекидач  да бисте укључили Wi-Fi и покренули претрагу доступних Wi-Fi мрежа.
- 3 Додирните **Претражи** да бисте видели листу активних и доступних Wi-Fi мрежа.
 - Обезбеђене мреже биће означене иконом катанца.
- 4 Додирните мрежу да бисте се прикључили на њу.
 - Ако је мрежа обезбеђена, биће затражено да унесете лозинку или неки други акредитив. (Више података потражите од администратора мреже.)
- 5 На статусној траци приказују се иконе које означавају Wi-Fi статус.

Bluetooth



Помоћу одговарајуће апликације можете да шаљете податке путем Bluetooth везе, али се за разлику од већине мобилних телефона и таблета, за слање не користи Bluetooth мени.

НАПОМЕНА:

- Компанија LG није одговорна за губитак, пресретање или злоупотребу података размењених преко бежичне Bluetooth везе.
- Увек водите рачуна да делите и примате податке са уређаја који су поуздани и одговарајуће заштићени. Ако између уређаја има препрека, радно растојање може бити смањено.
- Неки уређаји, посебно они које није тестирала и одобрила организација Bluetooth SIG, могу бити некомпатибилни са вашим уређајем.

Укључивање Bluetooth преноса и упаривање таблета са Bluetooth уређајем

Неопходно је да пре повезивања упарите свој уређај са другим уређајем.

- 1 На почетном екрану додирните **Апликације**  > картица **Апликације** > **Поставке**  > **Bluetooth**.
- 2 Додирните прекидач Bluetooth  да бисте га укључили.
- 3 Додирните поље за потврду поред имена вашег таблета да би таблет био видљив другим Bluetooth уређајима.

НАПОМЕНА: Да бисте изабрали временски период током којег ће ваш уређај бити видљив, додирните **икону Мени**  > **Пауза у видљивости**.

- 4 Приказаће се листа доступних уређаја. На листи додирните уређај са којим желите да се упарите.

НАПОМЕНА: У зависности од типа уређаја, можда ће бити потребно да унесете исти код на оба уређаја, да потврдите подударност кодова или ће се уређаји аутоматски упарити.

- 5 Након што успешно обавите упаривање, ваш таблет ће се повезати са другим уређајем.

НАПОМЕНА: Таблет не подржава Handsfree Profile. Стога, коришћење функција позива са одређеном додатном опремом, као што су Bluetooth слушалице или уређаји са функцијом Bluetooth, можда неће бити доступно за овај уређај.

Слање података преко функције Bluetooth

- 1 Отворите ставку и додирните .

ИЛИ

Додирните и задржите ставку и изаберите **Дели**.

ИЛИ

Отворите ставку и додирните **икону Мени**  > **Дели**.

- 2 Додирните **Bluetooth** да бисте делили садржај путем Bluetooth везе.

НАПОМЕНА: Метод избора опције може да буде различит у зависности од типа података.

- 3 Пронађите Bluetooth уређај и извршите упаривање.



Пријем података преко функције Bluetooth

- 1 Упутство за слање датотека на таблет потражите у приручнику за Bluetooth уређај који користите. Уређаји морају бити упарени, а функција Bluetooth укључена.
- 2 Упарите уређаје и додирните **Прихвати** када примите захтев да одобрите Bluetooth како бисте прихватили датотеке.

SmartShare

Функцију SmartShare можете лако користити у апликацијама Галерија, Музика, итд.

Приступање садржајима на разним уређајима

Садржаје са таблета можете поделити са разним уређајима. Додирните  или додирните  > **SmartShare** да бисте поделили садржај из апликација **Галерија**, **Музика** или **POLARIS Office 5**.

Репродукција/слање

Play – садржаје можете репродуковати на телевизору, Bluetooth звучнику и сличним уређајима.

Beam – садржаје можете слати на уређаје који подржавају технологије Bluetooth и SmartShare Beam.

- **SmartShare Beam** – омогућава брзи пренос садржаја помоћу функције Wi-Fi Direct.



Приступање садржајима са уређаја у близини

Можете уживати у садржајима са уређаја у близини (нпр. рачунар, NAS уређај, мобилни телефон) преко апликација Галерија и Музика.

Повезивање уређаја

Повежите свој уређај и друге уређаје који подржавају DLNA на исту Wi-Fi мрежу.

Тражење уређаја

Додирните опцију **Уређаји у близини** да бисте видели уређаје који подржавају DLNA.

Повежите се са жељеним уређајем да бисте приступили садржају.

Коришћење садржаја из облака

Садржаје из облака (нпр. Dropbox) можете да користите преко апликација Галерија и Музика.

Коришћење облака

НАПОМЕНА: Подржане услуге могу се разликовати у зависности од услуге у облаку. Преузимање података може потрајати, што зависи од услуге у облаку.

- 1 У апликацијама Галерија и Музика, изаберите **Облак**.
- 2 Изаберите услугу у облаку коју желите да користите и пријавите се у њу.
- 3 Након пријављивања, моћи ћете да користите садржај из облака.
- 4 Помоћу поставки облака изаберите апликацију која ће користити облак.

QPair

Ако повежете таблет и мобилни телефон помоћу функције QPair, моћи ћете да синхронизујете долазне позиве, поруке и обавештења са друштвених мрежа између таблета и мобилног телефона.



- 1 Покрените апликацију **QPair**  и додирните **Почетно инсталирање > Започни** прво на таблету, а затим извршите исте кораке на телефону.

САВЕТ! Апликација QPair можда неће бити унапред инсталирана на телефону. Идите на локацију Google Play Store, потражите апликацију QPair и инсталирајте је.

НАПОМЕНА:

- Апликација QPair ради на телефонима са оперативним системом Android 4.1 или новијим. Неке функције могу бити ограничене у зависности од модела телефона.
 - Пошто апликација QPair користи функцију Bluetooth, можда неће правилно радити ако промените поставке Bluetooth везе док се апликација QPair користи.
- 2 Bluetooth веза ће се аутоматски укључити.

QPair функције

Обавештење о позиву – шаље обавештење на таблет када телефон прими позив. Обавештење приказује број позиваоца и омогућава вам да прихватите или одбијете позив. Такође, можете да промените поставке позива, као што су мелодија звона и мелодија звона са вибрацијом, али и да подесите да се шаље порука у случају да одбијете позив.

Обавештење о поруци – шаље обавештење на таблет када телефон прими поруку. Такође, можете да промените поставке порука, као што су искачуће поруке приликом пријема поруке, преглед поруке, звук обавештења и вибрација.

SNS обавештење – у статусној траци таблета приказују се обавештења са друштвених мрежа која стигну на телефон.

НАПОМЕНА: Да бисте омогућили ову функцију, укључите опцију **QPair обавештења са друштвених мрежа** на телефону (**Поставке > Приступачност > QPair обавештења са друштвених мрежа**). Ова опција вам омогућава да примате обавештења са друштвених мрежа на таблету.



QuickМето+ трансфер – тренутне QuickМето+ ставке чувају се у фасцикли Галерија на таблету, а затим се Галерија на таблету синхронизује са Галеријом на телефону.

Интернет преко телефона – аутоматски повезује таблет са интернетом преко мобилног телефона (који служи као Wi-Fi хотспот). Коришћење ове функције може да створи додатне трошкове за пренос података. Да бисте уштедели коришћење података на телефону, телефон се аутоматски повезује са поузданим Wi-Fi хотспотовима у домету.

Повезивање са рачунаром помоћу USB кабла

Повежите таблет са рачунаром да бисте га напунили или пребацивали датотеке на рачунар са таблета и обрнуто.

Пренос музике, фотографија и видео записа у режиму Медиа уређај (МТП)

- 1 Повежите таблет са рачунаром помоћу USB кабла.
- 2 Ако нисте инсталирали управљачки програм за LG Android платформу на рачунару, биће потребно да ручно измените поставке. На почетном екрану додирните и задржите **тастер Недавне апликације**  > **Системске поставке** > **Меморија** > **икону Мени**  > **USB PC веза** > **Медиа уређај (МТП)**.
- 3 Сада ћете моћи да прегледате садржај меморијске картице на рачунару и да пребацујете датотеке.

Синхронизација са програмом Windows Media Player

Проверите да ли је програм Windows Media Player инсталиран на рачунару.

- 1 Помоћу USB кабла повежите таблет са рачунаром на којем је инсталиран програм Windows Media Player.
 - 2 Изаберите опцију **Медиа уређај (МТП)**.
 - 3 Када се успостави веза, на рачунару ће се појавити искачући прозор. Изаберите опцију Windows Media Player да бисте синхронизовали музичке датотеке.
 - 4 Уредите или унесите име уређаја у искачућем прозору (по потреби).
 - 5 Изаберите и превуците музичке датотеке на листу за синхронизацију.
 - 6 Покрените синхронизацију.
- Потребно је испунити следеће захтеве да би била могућа синхронизација са програмом Windows Media Player.

Ставке	Захтев
Оперативни систем	Microsoft Windows XP SP2, Vista или новији
Windows Media Player верзија	Windows Media Player 10 или новији

- Ако је програм Windows Media Player старији од верзије 10, инсталирајте верзију 10 или новију верзију.

Повезивање са рачунаром преко USB кабла за кориснике оперативног система Mac OS X

Можете да пребацујете мултимедијалне садржаје са таблета на рачунар са оперативним системом Mac OS X и обрнуто тако што ћете подесити програм Android File Transfer.

Пренос музике, фотографија и видео записа помоћу програма Android File Transfer на Mac OS рачунару.

- 1 Преузмите и инсталирајте програм Android File Transfer са веб-локације [android.com](http://www.android.com/filetransfer/) за кориснике Mac рачунара (<http://www.android.com/filetransfer/>).
- 2 Повежите таблет са рачунаром, па двапут кликните на апликацију AFT (Android File Transfer) да бисте је покренули.
- 3 Моћи ћете да прегледате мултимедијалне садржаје, превлачите и отпуштате мултимедијалне датотеке са таблета на Mac рачунар и обрнуто.





Контакти

Додајте контакте на таблет и синхронизујте их са контактима из Google налога или са другим налозима који подржавају синхронизовање контаката.

Тражење контакта

- 1 На почетном екрану додирните **Контакти**  да бисте отворили листу контаката.
- 2 Додирните поље **Претражи контакте** и унесите име контакта. Можете такође да додирнете неко слово на левој страни екрана да бисте приступили именима која почињу на изабрано слово.



Додавање новог контакта

- 1 На почетном екрану додирните **Контакти** .
- 2 Додирните **Нови контакт** . Изаберите жељени налог (ако је примењиво).
- 3 Ако новом контакту желите да додате слику, додирните . Додирните ставку **Фотографиши** да бисте направили фотографију помоћу фотоапарата или ставку **Одабрати из галерије**. Затим пронађите жељену слику и изаберите је.
- 4 Додирните  да бисте додали више информација.
- 5 Унесите детаље о контакту.
- 6 Додирните **Сачувај**.

Омиљени контакти

Контакте које често позивате можете означити као омиљене.



Да бисте неки контакт додали у омиљене

- 1 На почетном екрану додирните **Контакти**  да бисте отворили контакте.
- 2 Додирните неки контакт да бисте прегледали његове податке.
- 3 Додирните звездицу  са десне стране имена контакта. Звездица ће постати златна, а тај контакт ће бити додат у омиљене.

Да бисте неки контакт уклонили из листе омиљених контаката

- 1 На почетном екрану додирните **Контакти**  да бисте отворили контакте.
- 2 Додирните картицу **Омиљене ставке** да бисте видели своје омиљене контакте.
- 3 Додирните неки контакт да бисте прегледали његове податке.
- 4 Додирните златну звездицу са десне стране имена контакта. Звездица ће постати сива, а контакт ће бити уклоњен из омиљених контаката.

Креирање групе

- 1 На почетном екрану додирните **Контакти**  да бисте отворили контакте.
- 2 Додирните картицу **Групе**, а затим додирните .
- 3 Унесите име нове групе.
 - Додирните **Додај бројеве** да бисте додали контакте у нову групу.
 - Додирните поље **НАЛОГ** да бисте променили налоге у којим желите да сачувате нову групу.
- 4 Додирните **Сачувај** да бисте сачували групу.

НАПОМЕНА: Ако избришете групу, контакти из ње неће бити изгубљени. Они ће остати у вашим контактима.

Е-пошта

Апликацију Е-пошта можете користити за читање е-порука примљених преко услуга као што су Yahoo!, MSN и AOL. Апликација Е-пошта подржава следеће типове налога: POP3, IMAP и Exchange.

Ваш добављач услуга или администратор система може да вам достави неопходне податке о налогу.

Управљање налогом е-поште

Додирните **Е-пошта**  на почетном екрану. Када први пут покренете апликацију Е-пошта, приказаће се чаробњак за подешавање који ће вам помоћи да подесите налог е-поште.

Након почетног подешавања, приказаће се садржај вашег пријемног сандучета. Уколико сте додали више налога, можете да се пребацујете између њих.

Додавање новог налога е-поште:

- Отворите апликацију **Е-пошта** и додирните **икону Мени**  > **Поставке** > **Додај налог**.



Пребацивање из једног у други налог:

Ако сте додали више од једног налога, можете лако да се пребацујете између њих. У било којој фасцикли е-поште додирните тренутни налог (на врху екрана), а затим додирните налог којем желите да приступите.

Промена општих поставки е-поште:

Отворите апликацију **Е-пошта** и додирните **икону Мени**  > **Поставке** > **Опште поставке** да бисте конфигурисали поставке које важе за све ваше налоге. Додирните појединачни налог да бисте конфигурисали поставке само за тај посебни налог.

Брисање налога е-поште:



- Отворите апликацију **Е-пошта** и додирните **икону Мени**  > **Поставке** > **икону Мени**  > **Уклони налог** > додирните налог који желите да избришете > **Уклони** > **Да**.

Рад с фасциклама налога

Отворите апликацију **Е-пошта**, додирните **икону Мени** , па изаберите ставку **Фасцикле**.

Сваки налог садржи фасцикле Пријемно сандуче, Одлазно сандуче, Послато и Радне верзије. У зависности од функција које пружа ваш пружалац услуге, можда ће бити доступне неке додатне фасцикле.

Састављање и слање е-поште

- 1 Док сте у апликацији **Е-пошта**, додирните **Састави** .
- 2 Унесите адресу жељеног примаоца поруке. Током уноса текста биће вам понуђене одговарајуће адресе из контаката. Раздвојте адресе тачком и зарезом.
- 3 Додирните **Приложи**  ако желите да приложите датотеке.
- 4 Унесите предмет и поруку.
- 5 Додирните **Пошаљи**  да бисте послали поруку.
Ако нисте повезани на мрежу, на пример, док користите авио режим, поруке које пошаљете биће сачуване у вашој фасцикли Одлазно сандуче све док се поново не повежете на мрежу. Ако садржи поруке на чекању, фасцикла Одлазно сандуче биће приказана на екрану Налози.

Пријем е-поште

Када е-порука стигне у ваше пријемно сандуче, добићете обавештење звуком или вибрацијом (у зависности од поставки звука и вибрације) и икона обавештења ће се појавити у статусној линији.

Камера

Да бисте отворили апликацију Фотоапарат, додирните **Камера**  на почетном екрану.

Упознавање са тражилом







- 1 Јасан поглед** – додирните да бисте приказали меније на екрану тражила.
- 2 Замени камеру** – пребацивање с објектива камере на задњој страни на објектив камере на предњој страни и обратно.
- 3 Режим** – избор режима снимања: **Аутоматски** или **Панорама**.
- 4 Поставке** – додирните ову икону да бисте отворили мени са поставкама.
- 5 Галерија** – додирните да бисте прегледали последњу снимљену фотографију. На овај начин можете да приступите апликацији Галерија да бисте унутар режима за фотографисање прегледали сачуване фотографије.
- 6 Видео режим** – додирните да бисте започели снимање видео записа.
- 7 Сними** – снимање фотографије.
- 8 Излаз** – додирните да бисте изашли из апликације Фотоапарат.

НАПОМЕНА: Пре фотографисања проверите да ли је објектив фотоапарата чист.

Употреба напредних поставки

На екрану тражила додирните  да бисте отворили напредне поставке.

	Избор резолуције фотографије. Ако изаберете већу резолуцију, величина датотеке ће се повећати, што значи да ћете моћи да сачувате мањи број фотографија у меморији.
	Фотографисање гласовном командом.
	Подешавање интервала одлагања након што притиснете дугме за снимање. Ова опција је идеална у случајевима када желите да се и ви нађете на фотографији.
	Приказивање мреже линија на екрану које ће вам помоћи да поравнате фотографију.
	Отварање водича са упутством за коришћење функција.

САВЕТ! Када изађете из режима фотоапарата, неке поставке, као што је тајмер, вратиће се на подразумеване вредности. Проверите те вредности пре снимања следеће фотографије.

Фотографисање

- 1 Отворите апликацију **Камера**.
- 2 Усмерите објектив према објекту који желите да фотографисете.
- 3 Додирните  или било где на екрану да бисте снимили фотографију.

Зумирање или смањивање степена зума

Док фотографисете или снимате видео запис, ставите два прста на било које место на екрану и раширите их да бисте зумирали. Да бисте смањили степен зума, скупите прсте.





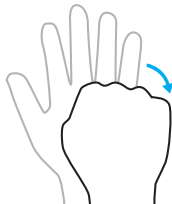
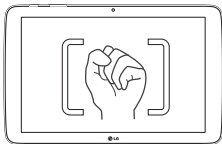

Снимак покретом

Функција Снимак покретом омогућава вам да фотографисете предњом камером тако што ћете извести одређен покрет руком. Да бисте фотографисали, подигните руку отворене шаке тако да је предња камера детектује и на екрану се прикаже оквир. Затим затворите шаку у песницу да би се покренуо тајмер који вам омогућава да се припремите за фотографисање.



Након снимања фотографије

- 1 Додирните преглед слике поред дугмета за снимање да бисте погледали последњу снимљену фотографију.
- 2 Додирните ставку **Галерија** или **Слике**, а затим додирните **Потврди**.

	Додирните да бисте уредили фотографију.
	Додирните да бисте одмах снимили другу фотографију.
	Додирните да бисте послали белешку другима или је поделили преко друштвених мрежа.
	Додирните да бисте избрисали фотографију.
	Додирните да бисте приступили додатним опцијама.
	Додирните да бисте слику додали у омиљене.

САВЕТ! Ако имате налог друштвене мреже и ако сте га подесили на таблету, слику можете да делите са својом заједницом на друштвеној мрежи.

Додирните икону **Мени**  да бисте приступили следећим опцијама.

SmartShare – додирните да бисте поделили фотографију помоћу функције SmartShare.

Поставите слику као – додирните да бисте фотографију поставили као **Фотографија контакта**, **Позадина почетног екрана**, **Позадина за закључан екран** или **Позадина**.

Помери – додирните да бисте преместили фотографију у други албум.

Копирај – додирните да бисте копирали изабрану фотографију и сачували је у другом албуму.

Копирај клип у треј – додирните да бисте копирали фотографију и сачували је у касети клипа.

Слајдшоу – аутоматско приказивање слика из тренутне фасцикле једне за другом.

Ротирај налево/надесно

Исеци – исеците фотографију. Померајте прст преко екрана како бисте означили област коју желите да исечете.

Додај локацију – додавање информација о локацији.



Преименуј – додирните да бисте уредили назив изабране фотографије.

Штампај – омогућава вам да одштампате фотографију.



Детаљи – приказивање додатних информација о слици.

Прегледање сачуваних фотографија



Можете да приступате сачуваним фотографијама у режиму фотоапарата. Довољно је да додирнете преглед слике поред дугмета за снимање и приказаће се Галерија.

- 1 Изаберите апликацију коју желите да користите за приказ и/или уређивање фотографија. Додирните **Галерија**  или **Сlike** .
- 2 Додирните **Потврди**.
 - Да бисте видели више фотографија, померајте улево или удесно.
 - Да бисте зумирали или смањили зум, двапут додирните екран или ставите на њега два прста па их раздвојите (приближите прсте ако желите да смањите зум).

Снимање видео записа

- 1 Отворите апликацију **Камера**.
- 2 Усмерите објектив према објекту који желите да снимите.
- 3 Додирните икону видео режима  да бисте започели снимање.
- 4 Појавиће се тајмер који приказује дужину видео записа.
- 5 Додирните  на екрану да бисте зауставили снимање.

САВЕТ!

- Додирните  да бисте паузирали снимање.
- Додирните  да бисте снимили фотографију у току снимања видео записа.

Гледање сачуваних видео записа

Док се налазите у режиму камере, можете приступати сачуваним видео записима тако што ћете додирнути преглед слике поред дугмета за снимање.

- 1 На екрану тражила додирните преглед слике поред дугмета за снимање.
- 2 На екрану ће се појавити **Галерија** и биће приказан последњи видео запис који сте снимили. Превуците улево да бисте се померили до осталих видео записа.
- 3 Додирните икону Покрени  на видео запису да бисте га аутоматски репродуковали.

НАПОМЕНА: Видео записе можете да погледате у апликацијама Галерија и Фотографије.

НАПОМЕНА: Немојте јако притискати јер је екран осетљив на додир довољно прецизан да региструје лаган, постојан додир.

Галерија

Мултимедијалне датотеке можете да сачувате у интерној меморији за лакши приступ вашим мултимедијалним датотекама. Помоћу ове апликације можете приказивати мултимедијалне датотеке, као што су слике и видео записи.

На почетном екрану додирните **Апликације**  > картица **Апликације** > **Галерија** .

Можете управљати свим датотекама слика и видео записа и делити их помоћу апликације Галерија.

НАПОМЕНА:





- Неки формати датотека нису подржани, у зависности од софтвера који је инсталиран на уређају.
- Неке датотеке можда се неће правилно репродуковати, у зависности од тога како су кодиране.
- Ако величина датотеке премаши доступну меморију, може доћи до грешке приликом отварања датотека.

Приказивање слика

Када покренете апликацију **Галерија**,  приказаће се све доступне фасцикле. Када нека друга апликација, као што је Е-пошта, сачува неку слику, аутоматски се креира фасцикла Преузето у коју ће бити смештена слика. Исто тако, ако снимите екран, аутоматски се креира фасцикла Снимци екрана. Додирните фасциклу да бисте је отворили.

Слике су распоређене према датуму креирања. Изаберите жељену слику да бисте је приказали преко целог екрана. Крећите се налево или надесно да бисте видели следећу или претходну слику.

Репродуковање видео записа



Отворите апликацију **Галерија**  и изаберите албум. На видео записима се приказује икона **Покрени** . Додирните слику да бисте је изабрали. Изаберите апликацију помоћу које желите да прикажете видео запис (додирните апликацију **Слике**  или апликацију **Видео** ) , а затим додирните **Потврди**. Започеће репродукција видео записа.

НАПОМЕНА:

- Када за репродукцију користите апликацију Видео, осветљеност екрана можете подешавати тако што ћете превући леву страну екрана нагоре или надоле. Превуците десну страну екрана нагоре или надоле да бисте подесили јачину звука.
- Када за репродукцију користите апликацију Видео, превуците екран налево или надесно да бисте премотали уназад или унапред.

Брисање слика и видео записа

Употребите неки од следећих начина:

- Унутар фасцикле додирните  и изаберите фотографије и видео записе које желите да избришете, па додирните **Избриши**, а затим **Да** да бисте потврдили.
- Док се фотографија или видео запис приказује, додирните , а затим додирните **Да** да бисте потврдили.

Постављање слике као позадине

Док се фотографија приказује, додирните икону **Мени**  > **Поставите слику као** и изаберите опцију **Позадина почетног екрана**, **Позадина за закључан екран** или **Позадина**.

Слајдшоу

Можете да прикажете фотографије у приказу слајдова на основу албума или ако изаберете све фотографије. На почетном екрану додирните **Галерија** .



- Додирните албум са фотографијама које желите да прикажете, а затим додирните икону **Мени**  > **Слајдшоу** > изаберите слике које желите да прикажете > **Даље** > потврдите поставке приказа слајдова > **Започни**.

Додирните центар екрана да бисте зауставили репродукцију приказа слајдова.

Видео







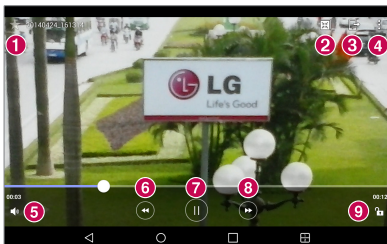

Галерија садржи интегрисани видео плејер помоћу којег можете гледати омиљене видео записе.

Репродукција видео записа

- 1 На почетном екрану додирните **Апликације**  > картица **Апликације** > **Галерија** .
- 2 Изаберите видео запис који желите да репродукујете.



Додирните да бисте видео запис додали у омиљене.



2	 Додирните да бисте приступили функцији QSlide и да би се видео запис приказао у малом прозору.
3	 Додирните да бисте поделили видео запис помоћу функције SmartShare.
4	 Додирните да бисте приступили додатним опцијама.
5	 Додирните да бисте подесили јачину звука видео записа.
6	 Додирните и задржите да бисте премотавали уназад у корацима од 3 секунде. Додирните једном да бисте премотали уназад 10 секунди.
7	 Додирните да бисте паузирали репродукцију видео записа.
8	 Додирните и задржите да бисте премотавали унапред у корацима од 3 секунде. Додирните једном да бисте премотали унапред 10 секунди.
9	 Додирните да бисте закључали/откључали екран видео записа.

Да бисте променили јачину звука у току гледања видео записа, користите тастере за јачину звука на десној страни таблета.

Додирните и задржите жељени видео запис на листи да бисте приступили следећим опцијама: **Дели**, **Избриши**, **Преименуј** и **Детаљи**.

САВЕТ! Док гледате видео запис, превлачите прст навише и наниже дуж леве стране екрана да бисте подесили осветљеност екрана. Превлачите прст навише и наниже дуж десне стране екрана да бисте подесили јачину звука.



Музика

Таблет поседује музички плејер помоћу којег можете да слушате своје омиљене нумере. Да бисте приступили музичком плејеру, на почетном екрану додирните **Апликације**  > картица **Апликације** > **Музика** .

Пренос музике у режиму Медиа уређај (МТП)

- 1 Повежите таблет са рачунаром помоћу USB кабла.
- 2 Изаберите опцију **Медиа уређај (МТП)**. Таблет ће се појавити као још једна јединица чврстог диска на вашем рачунару. Кликните на чврсти диск да бисте га прегледали. Копирајте датотеке са рачунара у фасциклу на уређају.

Репродукција нумере



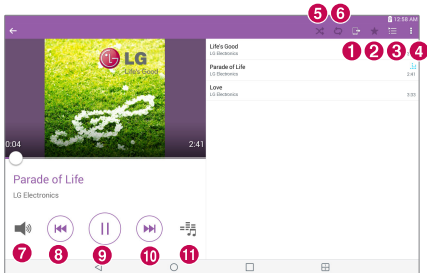







- 1 На почетном екрану додирните **Апликације**  > картица **Апликације** > **Музика** .
- 2 Додирните картицу **Нумере**.
- 3 Изаберите нумеру коју желите да репродукујете.



1



Додирните да бисте поделили музику помоћу функције SmartShare.

	Додирните да бисте тренутну нумеру означили као омиљену
	Додирните да бисте приказали листу нумера Репродукује се.
	Додирните да бисте приступили додатним опцијама.
	Додирните да бисте подесили режим измешане репродукције.
	Додирните да бисте подесили режим понављања.
	Додирните да бисте подесили јачину звука.
	Додирните да бисте се вратили на почетак нумере. Додирните двапут да бисте се вратили на претходну нумеру. Додирните и задржите да бисте премотали уназад 3 секунде.
	Додирните да бисте паузирали репродукцију.
	Додирните да бисте прешли на следећу нумеру у албуму или на листи нумера. Додирните и задржите да бисте премотали унапред 3 секунде.
	Додирните да бисте подесили ефекат звука.

За мењање јачине звука током репродукције користите тастере за јачину звука на десној страни таблета.

Додирните и задржите било коју нумеру на листи да бисте приступили следећим опцијама: **Покрени**, **Додај у листу за репродукцију**, **Избриши**, **Дели**, **Детаљи** и **Претражи**.



НАПОМЕНА:

- Неки формати датотека нису подржани, у зависности од софтвера на уређају.
- Ако величина датотеке премаши доступну меморију, може доћи до грешке приликом отварања датотека.
- Ауторска права за музику могу бити заштићена међународним споразумима и државним законима о ауторским правима. Стога може бити неопходно да набавите дозволу или лиценцу за репродукцију или за копирање музике. У неким државама законом је забрањено копирање материјала који је заштићен ауторским правом у приватне сврхе. Пре него што преузмете или копирате датотеку, проверите законе у својој земљи који се тичу коришћења таквог материјала.

QuickМемо+





Функција QuickМемо+ омогућава креирање бележака и прављење снимака екрана. Снимајте екране, цртајте по њима и делите их са породицом и пријатељима помоћу функције QuickМемо+.





Креирање белешке

- 1 На почетном екрану додирните **QuickМемо+** , па додирните  да бисте креирали нову белешку.
- 2 Текст можете уређивати тако што ћете директно уносити речи или изабрати жељени тип и боју оловке и унети текст рукописом.
- 3 Додајте подсетник тако што ћете додирнути  да бисте поставили обавештење које ће служити као подсетник за догађај.
- 4 Ако доступна мрежа за пренос података, белешци можете додати информације о временској прогнози и локацији.

Коришћење опција за функцију QuickМемо+

Следеће опције су доступне на траци са алаткама QuickМемо+ на врху екрана.

	Омогућава вам да опозовете и поновите претходне радње.
	Уређивање текста, боје текста и поравнавања.
	Унос текста рукописом. Можете изабрати тип оловке коју желите да користите, њену дебљину, ниво прозирности и боју.
	Брисање унетих исправки.



	Чување белешке у апликацији QuickМето+.
	Додирните да бисте приступили додатним опцијама.
	Подешавање подсетника за догађај.
	Додавање информација о временској прогнози у белешку.
	Додавање информација о локацији помоћу функције GPS.

Снимање екрана за коришћење приликом креирања QuickМето белешке

- 1 Да бисте приступили функцији QuickМето+, превуците статусну траку надолу и додирните .

ИЛИ

Истовремено притисните оба **тастера за јачину звука** и задржите их једну секунду.

- 2 Изаберите жељену опцију менија траке са алаткама и креирајте белешку.
- 3 Додирните  да бисте сачували белешку. Да бисте у било ком тренутку напустили функцију QuickМето+, додирните тастер **Назад** .

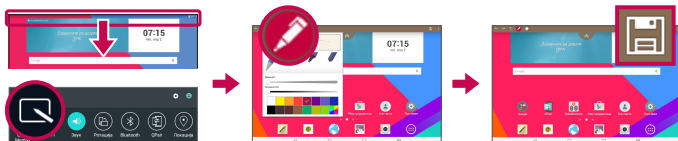

НАПОМЕНА: Функцијом QuickМето+ управљајте јагодицом прста. Немојте користити нокат.

QuickRemote



QuickRemote претвара таблет у универзални даљински управљач за кућни телевизор, Blu-ray плејер или DVD плејер.

НАПОМЕНА: QuickRemote можда није доступан на неким уређајима и територијама.

Отварање и конфигурисање апликације QuickRemote

- 1 На почетном екрану додирните **Апликације**  > картица **Апликације** > **QuickRemote** .

Почетно подешавање апликације QuickRemote можете да обавите и на табли са обавештењима. Превуците статусну траку надолу, додирните икону **QuickRemote** , а затим додирните **ДОДАЈ ДАЉИНСКИ**.

- 2 Додирните  **Дневна соба** да бисте изабрали врсту просторије и додирните  да бисте додали уређај.

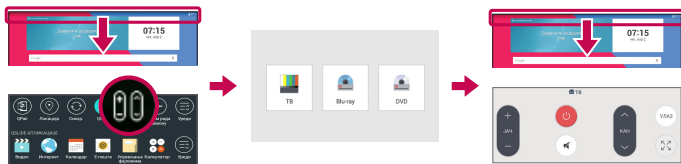

- 3 Изаберите тип и марку уређаја, а затим пратите упутства на екрану да бисте конфигурирали уређаје.

НАПОМЕНА: Функција QuickRemote ради на исти начин као обични даљински управљач са инфрацрвеним (ИЦ) сигнаlima у вашем региону или земљи. Будите пажљиви да не бисте прекрили инфрацрвени сензор на врху таблета када користите функцију QuickRemote. Ова функција можда неће бити подржана у зависности од модела, произвођача или компаније која пружа услугу.

Коришћење функције QuickRemote

- 1 Отворите апликацију **QuickRemote**  и изаберите просторију у којој сте конфигурисали даљински управљач.
- 2 Изаберите жељени даљински управљач тако што ћете додирнути његов тип/име на траци апликације QuickRemote уз десну страну екрана.
- 3 Додирните дугмад на приказаном даљинском управљачу.

НАПОМЕНА: Приликом додавања даљинског управљача за телевизор, дугме УЛАЗНИ може да се користи у функцији QuickRemote за конфигурисање одговарајућег даљинског управљача. Приликом конфигурисања дугмета УЛАЗНИ, може се променити извор сигнала на телевизору. Да бисте ресетовали извор сигнала на телевизору, неколико пута додирните дугме УЛАЗНИ у функцији QuickRemote (у зависности од броја уређаја повезаних са телевизором).



Опције функције QuickRemote

Да бисте приступили менију са опцијама функције QuickRemote, додирните икону **Мени**  па изаберите жељену опцију.

НАПОМЕНА: Док се репродукује музика у позадини, ако притиснете дугме QuickRemote, искључиће се звук на једну секунду.

Аларм







Подешавање аларма

- 1 На почетном екрану додирните **Апликације**  > картица **Апликације** > **Часовник**  > .
- 2 Унесите жељено време за аларм.
- 3 Подесите опције **Понови**, **Дужина одлагања**, **Вибрира када звони аларм**, **Звук аларма**, **Јачина звука аларма**, **Ауто-покретање апликације**, **Закључавање слагалицом** и **Белешка**.
- 4 Додирните **Сачувај**.



НАПОМЕНА: Да бисте променили поставке аларма на екрану са листом аларма, додирните икону **Мени** , па изаберите **Поставке**.

Калкулатор

Употреба калкулатора

- 1 На почетном екрану додирните **Апликације**  > картица **Апликације** > **Калкулатор** .
- 2 Додирните нумеричке тастере да бисте унели бројеве.
- 3 За једноставна израчунавања додирните жељену функцију (, ,  или ) , а затим додирните .



НАПОМЕНА:

- За сложенија израчунавања додирните икону **Мени** , изаберите **Научни калкулатор**, па изаберите жељену функцију (ако је калкулатор приказан у вертикалном режиму).
- Да бисте видели историју израчунавања, додирните икону **Мени**  > **Историјат рачунања**.

Календар

У апликацији Календар приказују се догађаји из свих налога које сте додали на таблет, а који су конфигурисани тако да се календар синхронизује.

Додавање догађаја у календар

- 1 На почетном екрану додирните **Апликације**  > картица **Апликације** > **Календар** .
- 2 Додирните мени у горњем левом углу да бисте променили приказ календара (Дан, Седмица, Месец, Година, Дневни ред).
- 3 Додирните датум за који желите да додате догађај, па додирните .
- 4 Додирните поље **Име догађаја**, а затим унесите име догађаја.
- 5 Додирните поље **Локација**, а затим унесите локацију. Проверите датум, а затим унесите време почетка и завршетка догађаја.
- 6 Ако желите да додате белешку свом догађају, додирните **Опис** и унесите детаље.
- 7 Ако желите да се аларм понавља, изаберите **ПОНОВИ**, а затим по потреби подесите опцију **ПОДСЕТНИЦИ**.
- 8 Додирните **Сачувај** да бисте сачували догађај у календару.



НАПОМЕНА: Додирните и задржите место на календару да бисте брзо сачували догађај из календара на тај датум. Једноставно унесите име и време догађаја, а затим додирните **Сачувај**. Можете да додирнете **Детаљ** и унесете више информација или можете касније да ажурирате догађај додатним детаљима.

Мењање приказа календара

Приказ календара можете лако да промените где год да се налазите у оквиру апликације Календар. Само додирните  у горњем левом углу насловне траке, или са леве стране екрана превуците прстом слева надесно да би се приказао мени са различитим приказима календара. Додирните опцију **Дан**, **Седмица**, **Месец**, **Година** или **Дневни ред**.

Задаци

Апликација Задаци може да се синхронизује са вашим MS Exchange налогом. Можете да креирате задатке и управљате њима помоћу таблета или помоћу програма MS Outlook или MS Office Outlook Web Access.

- 1 На почетном екрану додирните **Апликације**  > **Задаци** .
- 2 Додирните икону **Додај** да бисте додали задатак  (у горњем десном углу екрана).
- 3 Унесите **Предмет**, **ДАТУМ ПОЧЕТКА**, **КРАЈЊИ РОК**, **ОПИС**, **ПОНОВИ** и **ПОДСЕТНИК**, по потреби.
- 4 Додирните **Сачувај**.

Управљање фајловима

Апликација Управљање фајловима вам омогућава да управљате датотекама на интерној/екстерној меморији.







Управљање фајловима омогућава једноставно приказивање датотека и управљање њима. Довољно је да додирнете тип датотеке (Све датотеке, Музичке датотеке, Датотеке слике, Видео датотеке, Документи или Датотеке из облака), а затим додирните одговарајуће фасцикле да бисте пронашли жељене датотеке.

Да бисте отворили апликацију Управљање фајловима

- На почетном екрану додирните **Апликације**  > картица **Апликације** > **Управљање фајловима** .

Опције Управљања фајловима

Отворите апликацију **Управљање фајловима** > **Све датотеке** > **Интерна меморија** да бисте приступили следећим апликацијама (у врху екрана):

	Отварање апликације Управљање фајловима у QSlide прозору.
	Претраживање датотека или података.
	Креирање нове фасцикле.
	Премештање датотека и фасцикли на другу локацију.
	Копирање датотека и фасцикли на другу локацију.
	Брисање датотека и фасцикли.
	Приступање додатним опцијама.

Снимање гласа

Помоћу опције „Снимање гласа“ можете да снимите гласовне белешке или друге аудио датотеке.

Снимање звука или гласа

- На почетном екрану додирните **Апликације**  > картица **Апликације** > **Снимање гласа** .

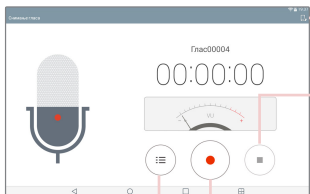

Додирните да бисте изабрали где желите да сачувате снимак.

Додирните да бисте прекинули снимање.

Додирните да бисте започели снимање.

Додирните да бисте видели листу снимака.

НАПОМЕНА: Додирните да бисте приступили листи гласовних записа. Можете да слушате сачуване записе. Приказано време снимања може се разликовати од стварног времена снимања.

Управљање гласовним белешкама

На екрану са листом снимљених гласовних белешки:



- Додирните икону **Дели**  да бисте поделили гласовну белешку на неки од доступних начина.

- Додирните икону **Избриши**  да бисте изабрали гласовне белешке које желите да избришете.
- Додирните и задржите жељену гласовну белешку да бисте отворили контекстуални мени са опцијама **Дели**, **Избриши**, **Преименуј**, **Скрати** или **Детаљи**.



POLARIS Office 5

POLARIS Office 5 је професионално мобилно решење за Office које омогућава практично приказивање разних типова Office докумената на мобилном уређају, што обухвата Word, Excel и PowerPoint датотеке – кад год пожелите, где год да се налазите.

Креирање новог документа

- 1 На почетном екрану додирните **Апликације**  > картица **Апликације** > **POLARIS Office 5** .
- 2 Региструјте е-адресу на страници Регистрација.

НАПОМЕНА: Можете додирнути **Прескочи** да бисте игнорисали информације о регистрацији.

- 3 Додирните  да бисте покренули нови документ.
- 4 Додирните тип документа из падајуће листе, а затим изаберите шаблон.
- 5 Унесите садржај у документ помоћу алатки на врху екрана и тастатуре на екрану.
- 6 Када завршите са радом на документу, додирните  (у горњем левом углу екрана), а затим додирните **Сачувај** (или **Сачувај као** да бисте унели ново име документа) да бисте га сачували.
- 7 Унесите име документа, па додирните **Сачувај**.

Приказивање и уређивање докумената на уређају

Сада можете лако прегледати широк спектар типова датотека, што обухвата Microsoft Office документе и Adobe PDF датотеке, на својим мобилним уређајима.

- 1 Отворите **POLARIS Office 5** и потражите жељени документ.
- 2 Додирните документ који желите да прикажете или уредите.
Приликом отварања докумената у програму POLARIS Office 5, објекти и распоред остају исти као у оригиналним документима.
- 3 Да бисте уредили жељени документ, додирните .

Google+

Користите апликацију Google+ да бисте остали у контакту с људима преко друштвене мреже компаније Google.



На почетном екрану додирните **Апликације**  > картица **Апликације** > **Google**  > **Google+** .

НАПОМЕНА: Ова апликација можда није доступна, у зависности од вашег региона или добављача услуга.

LG SmartWorld

LG SmartWorld нуди широку понуду узбудљивих садржаја – фонтова, тема, игара, апликација.

Како да на таблети отворите LG SmartWorld

- 1 Додирните  >  > картица **Апликације**, додирните икону  да бисте приступили услузи LG SmartWorld.
- 2 Изаберите своју земљу и пријавите се.

3 Преузмите жељене садржаје.

* Ако користите мобилну мрежу, оператер вам може наплатити пренос података у складу са пакетом који користите.

* Услуга LG SmartWorld није доступна код свих оператера, као ни у свим земљама.

НАПОМЕНА: Шта да радим ако нема иконе ?



- 1** Помоћу мобилног веб-прегледача приступите локацији LG SmartWorld (www.lgworld.com) и изаберите своју земљу.
- 2** Преузмите апликацију LG SmartWorld.
- 3** Покрените преузету датотеку и инсталирајте је.
- 4** Приступите услузи LG SmartWorld тако што ћете додирнути икону .









Садржаји доступни само на локацији LG SmartWorld

- 1** Изразите свој стил на паметном телефону, користите теме за почетни екран, теме за тастатуру и фонтове са локације LG SmartWorld. (Ова услуга доступна је само за одређене уређаје. Проверите да ли је ваш модел подржан на веб-локацији LG SmartWorld)
- 2** Искористите специјалне понуде и промоције на веб-локацији LG SmartWorld.

Интернет

Користите ову апликацију да бисте прегледали интернет. Прегледач вам омогућава брз приступ узбудљивом свету игара, музике, вести, спорта, забаве и многих других садржаја на таблету, где год да се налазите и шта год да вас занима.

На почетном екрану додирните **Апликације**  > картица **Апликације** > **Интернет** .

	Додирните да бисте покренули QSlide.
	Додирните да се вратите на претходну страницу.
	Додирните да пређете на следећу страницу, ону коју сте посетили после тренутне странице. Ово је супротно од онога што се дешава када додирнете тастер Назад  , које вас води на претходну страницу.
	Додирните да бисте освежили или зауставили тренутну страницу.
	Додирните да пређете на почетну страницу.
	Додирните да бисте приступили обележивачима.
	Додирните да бисте приступили додатним опцијама.

Отварање странице

- Да бисте отворили нову страницу, додирните  у врху прегледача.
- Да бисте прешли на другу веб-страницу, додирните картицу у врху екрана да бисте погледали ту страницу.

Обележивачи

Да бисте отворили обележену веб-страницу, додирните  на траци са алаткама прегледача и изаберите жељени обележивач.

Претходно

Додирните  на траци са алаткама прегледача и изаберите картицу

Претходно да бисте отворили неку веб-страницу са листе недавно посећених веб-страница. Да бисте избрисали претходно посећене странице, додирните  да бисте обрисали сву историју.

Коришћење режима за читање



Таблет подржава приказивање поједностављених веб-страница за лакше читање.

Читајте вести или блогове и друге чланке лако и без сметњи – режим за читање омогућава приказивање странице без непотребних елемената.

Да бисте активирали режим за читање, додирните  на траци веб-адресе.

Коришћење функције QSlide

Користите ову функцију да приступите Интернету без затварања тренутне апликације.



Док прегледате садржај у прегледачу додирните . Након тога можете да прегледате остале информације на свом таблету. Да бисте приказали прегледач преко целог екрана, додирните .

Преузимање датотека

Користите апликацију Преузето да бисте видели које датотеке су преузете.

На почетном екрану додирните **Апликације**  > картица **Апликације** > **Преузето** .

Chrome

Користите Chrome да тражите информације и прегледате веб-странице. На почетном екрану додирните **Апликације**  > картица **Апликације** > **Chrome** .

НАПОМЕНА: Ова апликација можда није доступна, у зависности од вашег региона и добављача услуга.

Приказивање веб-страница

Додирните поље адресе (у врху екрана), унесите веб-адресу или критеријуме претраге, а затим додирните  на тастатури.

Отварање странице

- Да бисте отворили нову страницу, додирните  у врху прегледача.
- Да бисте прешли на другу веб-страницу, додирните картицу у врху екрана да бисте погледали ту страницу.

Претраживање веба гласом

Додирните поље адресе, додирните , изговорите кључну реч, па изаберите једну од понуђених кључних речи.

НАПОМЕНА: Ова функција можда није доступна, у зависности од вашег региона или добављача услуга.

Синхронизовање с другим уређајима

Синхронизујте отворене картице и обележиваче за коришћење с апликацијом Chrome на другом уређају када сте пријављени с истим Google налогом.

Да бисте погледали отворене картице са других уређаја, додирните икону **Мени**  > **Недавно коришћене картице**. Потребно је да на свим уређајима будете пријављени на исти Google алог. Изаберите веб-страницу коју желите да отворите.

Додавање и приказ обележивача

Да бисте додали обележиваче, додирните  на траци са URL адресом.

Да бисте отворили обележену веб-страницу, додирните икону **Мени**  > **Обележивачи** и изаберите жељену страницу.

Мени Chrome опције

Додирните икону **Мени**  да бисте приступили следећим опцијама.

- **Нова карт.** – додирните да бисте отворили нову картицу са веб-страницом.
- **Нова кар. без архивирања** – додирните да бисте отворили нову инкогнито картицу са веб-страницом.
- **Обележивачи** – приказује обележене веб-странице.
- **Недавно коришћене картице** – приказује отворене веб-странице на другим уређајима.
- **Историја** – приказује податке о прегледању (веб-странице које сте посетили).
- **Дели...** – омогућава вам да поделите веб-страницу.
- **Штампај...** – додирните да бисте одштампали веб-страницу. Изаберите опцију аутоматског проналажења штампача на мрежи или ручно подесите штампач који желите да користите.
- **Пронађите на страници** – омогућава вам да пронађете текст на тренутној веб-страници.

- **Додај на почетни екран** – додавање пречице до тренутно отворене странице на почетни екран.
- **Захтевај сајт за рач...** – означите да бисте приступили сајту за рачунар када прегледате веб-странице на таблету.
- **Подешавања** – омогућава да промените поставке апликације Chrome.
- **Помоћ и повратне инфор...** – приказује информације о коришћењу апликације Chrome на таблету и омогућава слање повратних информација програмерима апликације Chrome.

Поставке

Приступ менију Поставке

1 На почетном екрану додирните **Апликације**  > картица **Апликације** > **Поставке** .

ИЛИ

На почетном екрану додирните и задржите **тастер Скорашње апликације**  > **Системске поставке**.

2 Изаберите категорију поставки и подесите жељену опцију.

БЕЖИЧНЕ МРЕЖЕ

Wi-Fi

Wi-Fi – укључује Wi-Fi везу ради повезивања на доступне Wi-Fi мреже.

Приказаће се листа свих доступних Wi-Fi мрежа. Додирните једну да бисте се повезали са њом.

НАПОМЕНА: Додирните **Претражи** да бисте потражили доступне Wi-Fi мреже.

Додирните икону **Мени**  у менију Wi-Fi да бисте приступили следећим опцијама.



Додај Wi-Fi – омогућава вам да ручно унесете нову Wi-Fi мрежу.

Сачувана Wi-Fi – Омогућава заборављање сачуване Wi-Fi мреже.

Напредно Wi-Fi – приступање следећим напредним поставкама Wi-Fi мреже.

Интерактивно упутство – приказује корисна упутства за Wi-Fi функцију.

САВЕТ! Како прибавити MAC адресу

Да бисте успоставили везу у појединим бежичним мрежама с MAC филтрима, можда ће бити потребно да у рутер унесете MAC адресу таблета. MAC адресу можете да пронађете у следећем корисничком интерфејсу: на почетном екрану додирните **Апликације**  > **Поставке** > **Wi-Fi** > икону **Мени**  > **Напредно Wi-Fi** > **MAC адреса**.

Bluetooth

Укључите или искључите Bluetooth бежичну везу. Ако укључите Bluetooth, моћи ћете да се упарите и повежете са другим Bluetooth уређајима.

Додирните икону **Мени**  у менију Bluetooth да бисте приступили следећим опцијама.

Уредите назив таблета – мења назив вашег таблета ради лаке идентификације приликом упаривања и повезивања. Унесите нови назив таблета, а затим додирните **Сачувај**.

Пауза у видљивости – подешавање временског периода у току којег други Bluetooth уређаји могу да виде ваш таблет ради упаривања и повезивања. Изаберите **2 минута**, **5 минута**, **1 час** или **Без истека**.

Прикажите примљене фајлове – приказивање листе датотека које су примљени преко Bluetooth везе.

Интерактивно упутство – приказује корисна упутства о Bluetooth функцијама.

Пренос података

Приказивање протока података у току изабраног временског периода.

Додирните неку од апликација са листе да бисте видели проток података за ту апликацију.

Још ...

Подешавање додатних поставки за бежичне и друге мреже.

Авио режим

Miracast – омогућава вам да бежичним путем репродукујете слику и звук са таблета на Miracast хардверском кључу или телевизору.

SmartShare Beam - омогућава примање мултимедијалних садржаја преко функције SmartShare Beam са LG телефона или таблета.

LG PC Suite – омогућава пребацивање музике и слика са рачунара на таблет и обрнуто путем Wi-Fi везе.

Медијски сервер – омогућава вам да делите мултимедијалне садржаје са уређајима у близини путем функције DLNA.

VPN – приказује листу виртуелних приватних мрежа (VPN) које сте претходно конфигурисали. Омогућава додавање различитих типова VPN мрежа.

НАПОМЕНА: Да бисте могли да користите меморију акредитива, морате да подесите PIN кођ за закључавање екрана, Лозинку или Узорак.

УРЕЂАЈ

Звук

Звучни профили – подесите звучне профиле на **Звук, Само вибрација** или **Немојте ометати**.

Јачине звука – подешавање јачине звука за следеће функције: **Звук обавештења, Додир пов.инфо. и систем** или **Музика, видео, игре и други медији**.

Јачина вибрације – омогућава вам да подесите јачину вибрације за позиве, обавештења и одзив додира.

Звук обавештења – омогућава избор подразумеване мелодије звона за обавештења.

Немојте ометати – Омогућава вам да подесите период у ком ће обавештења бити искључена. Можете да подесите да обавештења за одређене функције буду укључена када је активиран режим Само приоритетно.

Закључај екран – Омогућава вам да изаберете да ли желите да прикажете или сакријете обавештења на закључаном екрану.

Апликац. – Омогућава вам да укључите или искључите обавештења приоритетних апликација када је режим Немојте ометати подешен на Само приоритетно.

Звук за додир – омогућава да таблет репродукује звук када додирнете неки тастер, икону и друге ставке на екрану које реагују на додир.

Звуци при закључавању екрана – омогућава да таблет репродукује звук приликом закључавања и откључавања екрана.

Вибрира на додир – омогућава да подесите повратне информације у виду вибрације када се додирне екран на таблету.

Екран

Почетни екран

Тема – подешава тему екрана уређаја.

Позадина – подешава позадину која ће се користити на почетном екрану.

Ефекти екрана – подешава ефекат који се приказује када мењате екране превлачењем.

Омогућите петљу почетног екрана – означите да бисте подесили да се почетни екрани непрекидно крећу, чиме се елиминише потреба да се крећете у супротном смеру када дођете до једног краја.



Почетна рез.копија & враћање – омогућава прављење резервних копија конфигурација и тема апликација и виџета и враћање истих.

Помоћ – приказивање информација о почетном екрану.

Закључај екран

Одаберите начин закључавања екрана – поставите начин закључавања екрана да бисте обезбедили таблет.

НАПОМЕНА: Након надоградње на оперативни систем Lollipop, закључавање екрана можда неће бити доступно осим за опције Узорак, PIN и Лозинка.

У том случају идите на **Апликације**  > **Поставке**  > **Сигурност** > **Обриши акредитације** да бисте избрисали безбедносни сертификат, а затим поставите закључавање екрана.

Пажљиво бришите акредитације јер ће сви безбедносни сертификати које сте инсталирали бити избрисани.

Smart Lock – омогућава да таблет остане откључан када је повезан са поузданим Bluetooth уређајем, када се налази на познатој локацији попут ваше куће или посла или када препозна ваше лице.

Ефекти екрана – подешавање опција за ефекте екрана.

Позадина – подешавање позадине за закључан екран. Изаберите је из **Галерија** или **Галерија позадина**.

Пречице – можете да промените пречице на екрану закључаном помоћу функције Превлачење.

Жељени текст – омогућава уношење контакт информација које ће се приказивати на закључаном екрану за случај да изгубите таблет.

Време закључавања – подешавање временског периода пре аутоматског закључавања екрана након истека временског ограничења за екран.

Дугме за паљење одмах закључава – потврдите избор да бисте одмах закључали екран када притиснете тастер за укључивање/искључивање и закључавање. Ова поставка замењује поставку Тајмер сигурносног закључавања.

Осветљеност – подешавање осветљености екрана. Додирните опцију **Ноћна осветљеност** да би се осветљеност аутоматски подешавала на 0% у периоду између 24:00 и 06:00.

Истек екрана – подешавање времена одлагања аутоматског искључивања екрана.

Ефекти на искљученом екрану – подешавање ефекта који се приказује приликом искључивања екрана.

Аутоматско ротирање екрана – подесите ову опцију да би таблет аутоматски мењао оријентацију екрана када га ротирате.

Сањарење – додирните прекидач Сањарење  да бисте га подесили на Укључено или Искључено. Ако се ова опција укључи, док је таблет прикључен на базу и/или се пуни, приказује се чувар екрана. Изаберите опцију **Часовник** или **Google спике**.

НАПОМЕНА: Пуњење може бити спорије док је активан чувар екрана..

Тип фонта – промените врсту фонта на екрану.

Величина фонта – промените величину фонта на екрану.

Паметан екран – екран остаје укључен ако уређај детектује да ваше очи гледају у њега.

Типке на почетном екрану – можете да подесите која ће се дугмад приказивати на почетном екрану, као и њихов положај на траци. Такође, можете изабрати боју и позадину.

Калибрација сензора за покрет – омогућава вам да побољшате прецизност нагиба и брзину сензора.

Меморија

ИНТЕРНА МЕМОРИЈА – приказује укупан простор у меморији уређаја и наводи које врсте датотека заузимају тај простор.

СД КАРТИЦА – приказује укупан простор у меморији microSD картице.

Прикључи/Искључи СД картицу – укључује и искључује microSD картицу у таблету тако да можете да приступите подацима који се чувају на њој, да форматирате картицу или да је безбедно уклоните. Ова поставка ће бити затамњена ако није уметнута microSD картица, ако сте је већ искључили или ако сте microSD картицу укључили у рачунар.

Обриши SD картицу – трајно избришите све податке са microSD картице и припремите је за коришћење са таблетом.

Батерија

ИНФОРМАЦИЈЕ О БАТЕРИЈИ – погледајте колико енергије из батерије се троши на активности уређаја. Ниво напуњености батерије се приказује у процентима. Приказује се и преостало време.

Рад батерије – приказ употребе батерије.

Процент батерије у статусној линији – приказивање процента батерије на статусној траци.

Чувар енергије – управљање батеријом у вези са ставкама које штеде енергију. Додирните прекидач  да бисте укључили ову функцију. Додирните **Чувар енергије** у следећим опцијама.

- **УКЉУЧИТЕ ЧУВАР ЕНЕРГИЈЕ:** подешавање нивоа батерије на којем ће укључивати функција Чувар енергије. Одмах, 5% батерије или 15% батерије.

Помоћ – додирните да бисте приступили саветима за коришћење функције Чувар енергије.

Smart cleaning

Можете управљати апликацијама које не користите, сачуваним датотекама и привременим Интернет датотекама.

Апликације

Приказује листу апликација, као што су апликације које се тренутно извршавају или се преузимају.

Превуците прстом налево или надесно да бисте приказали једну од три картице у врху екрана и са детаљним информацијама о следећим категоријама апликација: **ПРЕУЗЕТО, НА СД КАРТИЦИ, ИЗВРШАВАЊЕ** и **СВЕ**.

Додирните жељену ставку да бисте приказали више информација, а ако желите да је зауставите, притисните **Принудно заустављање** (или **Стоп**), а затим **ОК**.

Двоструки прозор

Подељен приказ – подешавање уређаја да аутоматски пређе у режим подељеног екрана када додирнете неку везу у приказу преко целог екрана или додирнете прилог е-поруке (само слике).

Помоћ – приказивање информација помоћи о коришћењу функције Подељени екран.

ЛИЧНО

Облак

Додирните **Додај налог** да бисте додали налог услуге у облаку. Помоћу овог менија можете да приступите својим налозима услуга у облаку. Додирните икону **Мени**  да бисте отпремили датотеке.

Корисници

У овом менију приказују се корисници које сте креирали.

Додај кориснике када је уређај закључан – омогућава вам да додате нове кориснике када је таблет закључан.

Додај корисника – омогућава додавање новог налога на таблет и коришћење функције већег броја корисника.

Локација

Режим

Велика прецизност (GPS и мреже) – локација се процењује на основу GPS сигнала и Wi-Fi мрежа.

Уштеда батерије (само мреже) – локација се процењује на основу Wi-Fi мрежа.

Само сензори уређаја (Само GPS) – локација се утврђује на основу GPS сигнала.

СКОРАШЊИ ЗАХТЕВИ ЗА ЛОКАЦИЈУ – приказује апликације које су недавно захтевале информације о локацији.

Камера – омогућава уређају да фотографијама и видео записима додаје ознаке о локацији.

Без треперења - подешавање фреквенције како би се спречило треперење екрана за преглед снимљених садржаја. Изаберите опцију **Аутоматски, 50Hz** или **60Hz**.

Google извештавање о локацији – приказује поставке локације вашег Google налога.

Сигурност

Шифруј таблет – омогућава вам да шифрујете податке на таблету ради безбедности. Од вас ће се тражити да унесете PIN код или лозинку приликом сваког укључивања таблета да бисте га дешифровали.

Шифрујте SD картицу – омогућава вам да шифрујете податке на MicroSD картици ради безбедности.

Видљиво уношење шифре – приказивање последњег знака сакривене лозинке док је уносите.

Администратори уређаја – приказивање или деактивирање администратора таблета.

Непознати извори – омогућавање инсталације апликација које не потичу са локације Play Store..

Верификујте апликације – онемогућавање инсталације апликација које могу нашкодити уређају или приказивање упозорења пре инсталације таквих апликација.

Врста меморија – приказивање врсте меморије за сертификате.

Акредитиви којима се верује – приказује поуздане СА сертификате.

Инсталирај из меморије – бирање инсталирања шифрираних сертификата.

Обриши акредитације – брише све сертификате.

Trust agents – преглед или деактивирање поверљивих агената.

PIN екрана – ова функција омогућава закључавање телефона, тако да тренутни корисник има приступ само одређеним апликацијама. Ово ће значити корисницима који имају децу.

Апликације које се могу користити – омогућава приказ информација о коришћењу апликација.

Налози и синхронизација

Омогућава апликацијама да синхронизују податке у позадини, без обзира на то да ли их активно користите. Ако деактивирате поставку **Аутоматски синх. податке**, можете да продужите трајање батерије и смањите (али не и елиминисете) проток података.

Језик и унос

Користите поставке менија Језик и унос да бисте изабрали језик за приказ текста на таблети и за конфигурацију тастатуре на екрану, што обухвата и речи које сте додали у речник.

Резервна копија и ресет

Направи резервну копију мојих података – активирајте да бисте направили резервну копију поставки и података апликација на Google серверу.

Рез.копија налога – подесите налог на који желите да премештате резервне копије података.

Аутоматско враћање – подесите да бисте вратили поставке и податке апликације приликом поновне инсталације апликација на вашем уређају.

LG Backup услуга – прављење резервне копије свих података на уређају и њихово враћање у случају губитка података или замене уређаја. Више информација потражите на 108. страници.

Ресетовање на фабричке вредности – омогућава ресетовање поставки на подразумеване фабричке вредности и брисање свих ваших података. Ако на овај начин ресетујете таблет, од вас ће бити затражено да поново унесете информације које сте унели при првом покретању оперативног система Android.

СИСТЕМ

Типка за пречицу

Омогућава укључивање и искључивање тастерских пречица.

Датум и време

Помоћу поставки Датум и време можете изабрати начин на који ће се приказивати датум. Ове поставке можете да користите и за подешавање сопственог времена и временске зоне, уместо да тренутно време добијате са мобилне мреже.

Приступачност

Поставке Приступачност служе за конфигурисање додатних компоненти за приступачност ако сте их инсталирали на таблету.

НАПОМЕНА: Да бисте могли да изаберете ову опцију, потребне су вам додатне компоненте.

TalkBack – омогућава вам да подесите функцију TalkBack која помаже људима са оштећеним видом тако што пружа вербалне повратне информације. Додирните прекидач за функцију TalkBack  у горњем десном углу екрана да бисте га укључили. Додирните ставку **Поставке** у дну екрана да бисте подесили поставке функције TalkBack.

Величина фонта – потврдите избор да бисте повећали текст.

Инвертуј боје – потврдите избор да бисте заменили боју екрана и боју садржаја.

Подешавање боје – подесите ову опцију да бисте повећали степен контраста боја на екрану. Додирните прекидач  да бисте укључили ову функцију. Затим додирните екран и превлачите прстом у било ком смеру док се не прикаже контраст боја који желите да користите.

Додирните зум – омогућава да приближите и удаљите зум тако што ћете три пута додирнути екран.

Нијансе екрана – затамњивање позадинског осветљења екрана.

Пречица приступачности – активирајте ову функцију да бисте могли брзо да омогућите функције приступачности у два корака.

Излаз текст-у-говор – подешавање жељене машине за говор и поставке за брзину говора. Такође, репродукује се и кратка демонстрација синтетизовања говора. Приказаће се и статус подразумеваног језика.

Врста звука – подешавање типа звука. Изаберите опцију **Моно** или **Стерео**.

Баланс звука – подешавање усмеравања звука. Померите клизач на траци да бисте подесили ову опцију.



Искључите све звукове – искључивање свих звукова.

Наводи – омогућава прилагођавање поставки титлова за особе са оштећеним слухом. Додирните прекидач  да бисте укључили ову функцију. Подесите језик, величину текста и стил титлова по жељи.

Додирните повратно време – подешава време одзива за додир. Изаберите **Кратко, Средње** или **Дуго**.

Touch assistant – приказ додирне табле за једноставан приступ честим радњама.

Истек екрана – подешавање временског периода пре искључивања екрана.

Области контроле додира – додирните прекидач  да бисте укључили ову функцију. Ова функција вам могућава да ограничите управљање додиром на одређене области екрана.. Истовремено притисните **тастер за смањивање јачине звука**  и **тастер Почетни екран**  да бисте активирали или деактивирали ову функцију.

Аутоматско ротирање екрана – означите да би се екран на уређају ротирао у зависности од тога како је уређај окренут (усправно или водоравно).

Гласовна потврда шифре – означите ако желите да чујете гласовну потврду када унесите лозинке.

Икона за подешавања приступачности – омогућава брз и лак приступ изабраним функцијама када три пута додирнете тастер за почетни екран.

Улаз на један додир – сваким додиром прста уноси се по једно слово/знак на LG тастатури.

Промена приступа – омогућава вам да користите уређај путем једног или више прекидача који функционишу попут дугмади тастатуре. Овај мени може помоћи корисницима са ограниченом покретљивошћу због које не могу директно да управљају уређајем.

Quick Cover

Активирајте овај мени да би се екран аутоматски укључивао или искључивао приликом коришћења футроле Quick Cover.

Штампање

Омогућава вам да штампате садржај са неких екрана (као што су веб странице које се приказују у прегледачу Chrome) на штампачу који је повезан на исту Wi-Fi мрежу као и ваш Android уређај.

О уређају

Овај мени служи за управљање исправкама софтвера и приказивање разних информација о вашем таблету.

Назив таблета – омогућава постављање имена таблета.

Центар за ажурирање – омогућава вам да проверите да ли има исправки за апликације и софтвер.

Батерија – омогућава да прикажете информације о статусу, нивоу и употреби батерије.

Информација о хардверу – омогућава вам да прикажете број модела, IP адресу, време рада, CSN, Wi-Fi MAC адресу и Bluetooth адресу.

Информација о софтверу – омогућава вам да видите верзију оперативног система Android, верзију језгра, број верзије и верзију софтвера.

Законске информације – омогућава вам да прикажете уговор о коришћењу LG софтвера, лиценци за софтвер отвореног кода и законских информација које се односе на Google.

Подаци о креирању резервне копије и враћању у претходно стање података са уређаја

Препоручујемо да редовно креирате и чувате датотеку резервне копије у интерној меморији, посебно пре ажурирања софтвера. Одржавање ажуриране датотеке резервне копије у меморији може вам омогућити да повратите податке са уређаја ако уређај изгубите, ако вам га украду или ако дође до њиховог оштећења због неке непредвиђене околности.



Апликација LG Бекап подржава LG паметне телефоне и таблете, као и друге верзије софтвера и оперативних система. Стога, када купујете нове LG паметне телефоне и таблете, можете да креирате резервну копију података са тренутног уређаја на новом уређају.

Ако сте на паметни телефон или таблет унапред учитали апликацију LG Бекап, можете креирати резервне копије и вратити у претходно стање већину података са уређаја, што обухвата преузете и унапред инсталиране апликације, обележиваче, ставке календара, контакте, поставке почетног екрана и системске поставке. Такође можете:

- Ручно направити резервну копију података с уређаја.
- Вратити податке с уређаја.



Упозорење! Да бисте се заштитили од неочекиваног искључивања уређаја током креирања и враћања резервне копије због недовољно пуне батерије, батерија увек треба да буде потпуно напуњена.

LG Бекап за податке са таблета

- 1 На почетном екрану додирните **Апликације**  > **Поставке**  > **Резервна копија и ресет** > **LG Вакуп услуга** > **Креирање резервне копије**.
- 2 На екрану Локација резервне копије додирните **Интерна меморија** или **СД картица**, а затим додирните **Даље**.
- 3 Изаберите поље за потврду поред података за које желите да направите резервну копију и изаберите **Даље**.
- 4 Прочитајте информације на екрану, а затим додирните **Започни**.
- 5 Пошто се креирају резервне копије свих изабраних датотека, приказаће се порука **Бекап је завршен**.

Враћање података са таблета

НАПОМЕНА: Све датотеке које се налазе на таблету бришу се пре враћања датотеке резервне копије. Водите рачуна да датотеку резервне копије сачувате на другој локацији.

- 1 На почетном екрану додирните **Апликације**  > **Поставке**  > **Резервна копија и ресет** > **LG Вакуп услуга** > **Повратити фајл & управљати фајлом**.
- 2 На екрану Врати, изаберите датотеку резервне копије која садржи податке које желите да вратите.
- 3 Изаберите поље за потврду поред ставке коју желите да вратите, па изаберите **Даље** да бисте је вратили на таблет.

НАПОМЕНА: Обратите пажњу на то да ће подаци на таблету бити замењени садржајем резервне копије.

- 4 Ако је датотека резервне копије шифрована, унесите лозинку коју сте креирали да је шифрујете.
- 5 Пошто се врате све изабране датотеке, таблет ће се аутоматски поново покренути.

НАПОМЕНА: Можете подесити опцију **Закључавање бекап фајлова** када правите резервне копије да бисте шифровали датотеке резервне копије ради додатне заштите.

На главном екрану функције LG Backup додирните **икону Мени**  > **Постави лозинку**, а затим унесите лозинку и савет за случај да заборавите лозинку. Након што подесите лозинку, потребно је да је унесете сваки пут када желите да направите резервну копију или да је вратите.

Ажурирање софтвера таблета

Ажурирање софтвера таблета

Помоћу ове функције можете једноставно да ажурирате фирмвер таблета на најновију верзију преко интернета без посећивања сервисног центра. Више информација о коришћењу ове функције потражите на локацији:



<http://www.lg.com>

Пошто ажурирање фирмвера таблета захтева корисникову пуну пажњу током процеса ажурирања, пре преласка на следећи корак прочитајте сва упутства и све белешке које се појављују на сваком кораку. Обратите пажњу на то да уклањање USB кабла или батерије током надградње може озбиљно да оштети таблет.

Ажурирање софтвера за LG таблет преко бежичне мреже (ОТА)

Помоћу ове функције можете једноставно да надоградите фирмвер таблета на новију верзију преко бежичне мреже (ОТА), без повезивања USB кабла. Ова функција ће бити доступна само ако/када компанија LG направи нову верзију фирмвера за ваш уређај. Најпре проверите тренутну верзију софтвера на таблету:

На почетном екрану додирните **Апликације**  > **Поставке**  > **О уређају** > **Информација о софтверу**.

Да бисте обавили ажурирање софтвера на таблету, на почетном екрану додирните **Апликације**  > **Поставке**  > **О уређају** > **Центар за ажурирање** > **Ажурирање софтвера** > **Проверити сада за ажурирање**.

НАПОМЕНА: Компанија LG задржава право да, према сопственом нахођењу, исправке фирмвера учини доступним само за одређене моделе и не гарантује доступност новије верзије фирмвера за све моделе таблета.

НАПОМЕНА: Ваши лични подаци – што обухвата информације о вашем Google налогу и свим осталим налозима, податке о вашем систему/ апликацијама и њихове поставке, све преузете апликације и вашу DRM лиценцу – могу бити изгубљени током процеса ажурирања софтвера на уређају. Према томе, компанија LG препоручује да направите резервну копију личних података пре него што ажурирате софтвер на таблету. Компанија LG не преузима одговорност за губитак личних података.

Додатна опрема

Ова додатна опрема доступна је за ваш таблет. (Предмети описани у наставку могу бити опциони.)

Путни адаптер

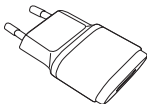

USB кабл

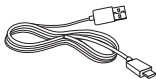

Водич за брзи почетак



НАПОМЕНА:

- Увек користите оригиналну додатну опрему компаније LG. Непридржавање овог савета може довести до поништавања гаранције.
- Додатна опрема може да се разликује у зависности од региона.

Решавање проблема

У овом поглављу дат је списак неких проблема са којима се можете суочити док користите свој таблет. За решавање неких од њих неопходно је да се обратите свом оператеру, али ћете већину моћи и сами да отклоните.

Порука	Могући узроци	Могуће мере за отклањање
Није могуће поставити апликације	Оператер не подржава ову функцију или је за њу неопходна регистрација.	Обратите се свом оператеру.
Грешка при пуњењу	Батерија није напуњена.	Напуните батерију.
	Спољна температура је превисока или прениска.	Проверите да ли се таблет пуни при уобичајеној температури.
	Проблем с контактом	Проверите пуњач и везу са таблетом.
	Нема напона	Укључите пуњач у другу утичницу.
	Пуњач је неисправан	Замените пуњач.
	Погрешан тип пуњача	Користите искључиво оригинални LG прибор.

Порука	Могући узроци	Могуће мере за отклањање
Није могућ пријем/ слање фотографија	Меморија је пуна	Избришите неке слике са таблета.
Датотеке се не отварају	Неподржан тип датотеке	Проверите који су формати датотека подржани.
Без звука	Режим вибрације	Проверите статус поставки из менија за звук како бисте били сигурни да се телефон не налази у режиму вибрација или режиму без звука.

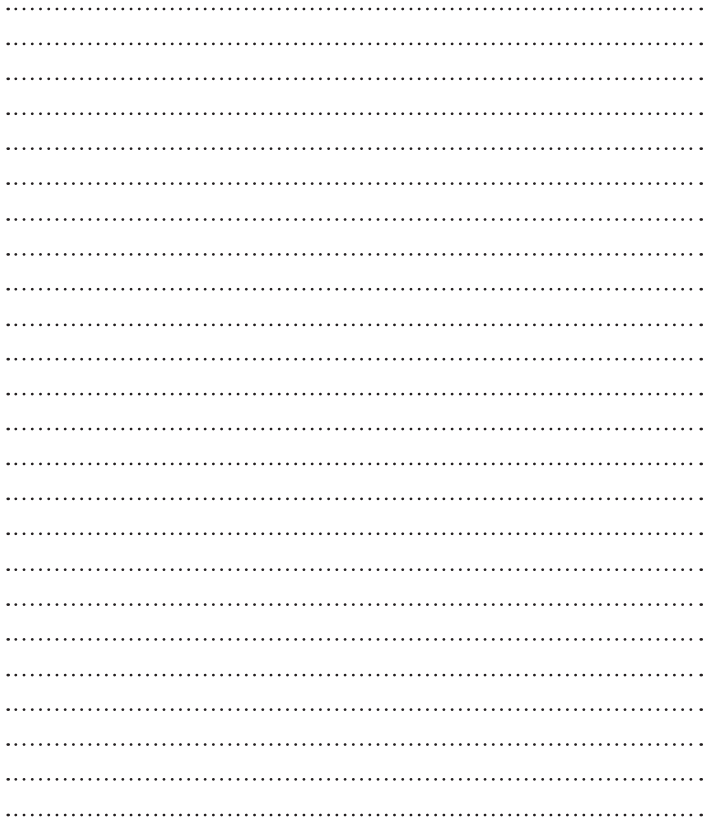



МАКЕДОНСКИ

Упатство за употреба



- Приказот на екранот и илустрациите може да се разликуваат од оние кои ги гледате на вистинскиот уред.
- Дел од содржината на ова упатство можеби не може да се примени за вашиот уред, во зависност од софтверот и давателот на услугата. Сите информации во овој документ подлежат на промени без претходно известување.
- Овој уред не е соодветен за луѓе со пречки во видот како резултат на тастатурата во вид на екран на допир.
- Авторски права ©2015 LG Electronics, Inc. Сите права се задржани. LG и LG лого ознаката се регистрирани трговски марки на LG Group и нејзините поврзани ентитети. Сите останати трговски марки се сопственост на нивните респективни сопственици.
- Google™, Google Maps™, Gmail™, YouTube™, Hangouts™ и Google Play™ се трговски марки на Google, Inc.

Содржина

Околу упатството за користење	5
Околу упатството за користење	5
Трговски марки	6
DivX HD	6
Напатствија за безбедно и ефикасно користење	8
Важно известување	18
Запознавање на Вашиот уред.....	22
Преглед на таблетот	22
Полнење на таблетот	24
Оптимизирање на траењето на батеријата.....	26
Продолжување на траењето на батеријата	26
За да го погледнете нивото на наполнетост на батеријата.....	26
Надгледување и контрола на употребата на батеријата	26
Вметнување на microSD картичка	27
Отстранување на microSD картичката..	28
Форматирање на microSD картичката..	28
Заклучување и отклучување на екранот	29
Вклучување на екранот користејќи ја функцијата KnockON	29
Отклучување на екранот со употреба на функцијата Knock Code	30
Вашиот почетен екран	31
Совети за екранот на допир	31
Потчукнете или допрете	31
Допрете и задржете.....	31
Влечи	31
Влечење или лизгање.....	32
Двојно потчукнување.....	32
Стисни за зум.....	32
Ротирај го екранот.....	32
Почетен екран	33
Прилагодување на почетниот екран	35
Отворање, прекинување и запирање на апликации.....	35
Користење на Двоен прозор	36
Персонализација на иконите на апликациите на почетниот екран.....	37
Криење предмети на почетниот екран	38
Брз пристап.....	39
Известувања.....	39
Пристап до известувањата	40
Брзи подесувања на панелот за известувања.....	40
За да ги преуредите опциите за Брзи подесувања на панелот за известувања....	41
QSlide апликации на панелот за известувања.....	41
Користење на апликациите QSlide	41
Икони за известување на Статусната лента.....	41
Повеќе корисници	43
QSlide	45
Фотографирање на Слика од екранот	46
Употреба на QuickМето+ за фотографирање слика од екранот.....	46

Користете Снимка плус за да снимите слика од екранот	47	Користење на Cloud.....	55
Методи на внесување текст	47	QPair	56
Внесете предложени зборови.....	48	Поврзување со PC со помош на USB кабел	58
Гест за користење на поделена тастатура	48	Префрлување музика, фотографии и видео со помош на режимот Медиумски уред (MTP).....	58
За да ја промените висината на тастатурата	49	Синхронизирање со Windows Media Player	58
За промена на копчињата на долниот ред на тастатурата	49	PC поврзување со USB кабел за корисници на Mac OS X.....	59
Внесување на посебни карактери	49	Контакти	60
Поставување на Google сметка	50	Пребарување на контакт.....	60
Поврзување со мрежи и уреди.....	51	Додавање на нов контакт	60
Wi-Fi	51	Омилени контакти	60
Поврзување со Wi-Fi мрежи.....	51	Креирање на група	61
Вклучување на Wi-Fi и поврзување со Wi-Fi мрежа	51	E-mail	62
Bluetooth	52	Управување со e-mail сметка	62
Вклучување на Bluetooth и спарување на вашиот таблет со Bluetooth уред.....	52	Работа со фолдери на сметка	63
Испратете податоци користејќи ја Bluetooth функцијата.....	53	Составување и испраќање e-mail пораки	63
Примање на податоци со помош на Bluetooth функција	54	Примање на електронска пошта	64
SmartShare.....	54	Забава	65
Уживајте во содржините преку широк избор на уреди	54	Фотоапарат	65
Репродукција/Испраќање	54	Основни информации за визирот	65
Уживајте во содржините од уредите во близина.....	55	Користење на напредните поставки.....	66
Поврзување на уреди	55	Снимање на фотографија.....	66
Пребарување на други уреди	55	Да зумирате или одзумирате.....	67
Уживајте во содржините од Cloud	55	Фотогр. со гестикулација.....	67
		Откако ќе снимите фотографија.....	67
		Прегледување на зачуваните фотографии	69

Снимање видео.....	69	Користење на режим на читање.....	92
Гледање на зачуваните видео снимки.....	70	Користење на QSlide.....	92
Галерија.....	70	Преземање на датотеки.....	92
Прегледување на слики.....	71	Chrome.....	93
Репродуцирање на видео записи.....	71	Прегледување на веб страници.....	93
Бришење на слики и видео записи.....	72	Отворање на страница.....	93
Поставување на позадина.....	72	Пребарување на интернет со помош на глас.....	93
Слајдшоу.....	72	Синхронизирање со други уреди.....	94
Видео.....	73	Додавање и отворање на обележувач.....	94
Репродукција на видео.....	73	Мени за подесување на Chrome.....	94
Музика.....	74	Поставки.....	96
Пренесување музика со помош на Медиумски уред (МТР).....	75	Пристап до менито за Поставки.....	96
Репродукција на песна.....	75	БЕЗЖИЧНИ МРЕЖИ.....	96
Алатки.....	78	УРЕД.....	98
QuickMemo+.....	78	ЛИЧНО.....	104
QuickRemote (Брзо далечинско управување).....	80	СИСТЕМ.....	107
Аларм.....	82	LG Backup.....	111
Калкулатор.....	82	За архивирање и обновување на податоците на уредот.....	111
Календар.....	83	LG Бекап на вашите таблет податоци.....	112
Задачи.....	84	Враќање на податоците на таблетот.....	112
Управув. со Датотеки.....	85	Ажурирање на софтверот на таблетот.....	114
Диктафон.....	86	Ажурирање на софтверот на таблетот.....	114
POLARIS Office 5.....	87	Ажурирање на софтверот на таблетот на LG преку Over-the-Air (OTA).....	114
Google+.....	88	Дополнителна опрема.....	116
LG SmartWorld.....	89	Отстранување на проблеми.....	117
Интернет.....	91		
Интернет.....	91		
Отворање на страница.....	91		
Омилени.....	92		
Претходно.....	92		

Околу упатството за користење

Околу упатството за користење

- Пред да започнете со користење на уредот, ве молиме внимателно прочитајте го ова упатство. Така ќе бидете сигурни дека го користите Вашиот уред безбедно и правилно.
- Некои од фотографиите и сликите од екранот дадени во овој водич може да се поинакви на вашиот таблет.
- Вашата содржина може да се разликува од конечниот производ или од софтверот кој го испорачуваат обезбедувачите на услуги или операторите. Овие содржини подлежат на промени без претходно известување. Најновата верзија од ова упатство можете да ја превземете од веб-сајтот на LG преку www.lg.com.
- Апликациите на вашиот уред и нивните функции може да варираат според земјата, регионот или хардверските спецификации. Компанијата LG нема да биде одговорна за какви било проблеми со функционирањето кои произлегуваат од користењето апликации кои не ги развила компанијата LG.
- Компанијата LG нема да биде одговорна за какви било проблеми со функционирањето или некомпатибилности кои се последица на уредувањето на поставките на регистарот или менувањето на оперативниот систем. Секој обид за прилагодување на оперативниот систем може да предизвика уредот или неговите апликации да не работат правилно.
- Софтверот, звучните записи, заднините, сликите и другите медиумски содржини испорачани со уредот се понудени со лиценца за ограничена употреба. Ако ги издвоите и користите овие материјали за комерцијални или други цели, можно е да вршите прекршување на законите за заштита на авторските права. Како корисник, во целост сте одговорни за нелегалното користење на медиумските содржини.

- Услугите поврзани со пренос на податоци како што се праќање пораки, вчитување и превземање на содржини, автоматска синхронизација или услугите поврзани со локацијата, може да бидат дополнително наплатени. За да избегнете дополнителни трошоци, изберете тарифен пакет кој одговара на вашите потреби. За дополнителни детали, обратете се до вашиот обезбедувач на услуги.

Трговски марки

- LG и LG лого ознаката се регистрирани трговски марки на LG Electronics.
- Сите останати трговски марки и авторски права се сопственост на нивните респективни сопственици.



ЗА DIVX ВИДЕО: DivX® е дигитален видео формат креиран од DivX, LLC, подружница на корпорацијата Рови. Овој уред има официјален DivX Certified® сертификат и има поминато строги тестови за проверка на репродукцијата на DivX видео. Посетете ја страницата divx.com за повеќе информации и софтверски алатки за конверзија на вашите фајлови во DivX видео записи.

ЗА DIVX ВИДЕО ПО БАРАЊЕ (VIDEO-ON-DEMAND): Овој DivX сертифициран® уред мора да биде регистриран со цел да емитува купени DivX видеа по барање (VOD) филмови. За добивање на код за регистрација, пронајдете го делот за DivX VOD во менито за поставување на вашиот уред. За повеќе информации како да ја завршите постапката за регистрација посетете ја страницата vod.divx.com.

DivX Certified® за репродукција на DivX® видео записи до HD 720p, вклучувајќи и премиум содржини.

DivX®, DivX Certified® и придружните лого ознаки се трговски марки на Rovi Corporation или нејзините подружници и се користат со лиценца.

Известување за софтвер со отворен код

За да го добиете изворниот код според GPL, LGPL, MPL и другите лиценци за отворен изворен код кој се користи кај овој производ, посетете ја страницата <http://opensource.lge.com>.

Покрај изворниот код, достапни за превземање се и сите наведени одредби на лиценца, одрекувања од одговорност и известувања за авторски права.

LG Electronics исто така ќе ви обезбеди отворен изворен код на CD-ROM диск за одреден надоместок кој го покрива трошокот за вршење на дистрибуцијата (како трошокот за медиумот, испораката и ракувањето) по доставено e-mail барање до opensource@lge.com. Оваа понуда е валидна три (3) години од датумот на купување на производот.

Напатствија за безбедно и ефикасно користење

Ве молиме прочитајте ги овие едноставни инструкции. Нивното непочитување може да биде опасно или противзаконско.

Доколку настане грешка, во вашиот уред е вградена софтверска алатка која ќе запише дневник за евиденција на грешки. Оваа алатка собира само податоци специфични за грешката, како што се јачината на сигналот и вчитаните апликации. Дневникот за евиденција се користи само за да се одреди причината за грешката. Овие дневници за евиденција се шифрирани и до нив може да пристапи единствено овластен LG центар за поправки каде би требало да го однесете вашиот уред за поправка.

Изложување на радиофреквентна енергија

Информации за изложување на радиобранови и специфична апсорпциона стапка (SAR).

Овој таблет модел на уред LG-V700 е дизајниран за да се усогласи со важечките безбедносни одредби за изложеност на радио бранови. Овие барања се базираат на научни упатства кои вклучуваат граници на безбедност потребни да ја гарантираат сигурноста на сите луѓе, независно од нивната возраст или здравствена состојба.

- Во упатствата за изложување на радиобранови се користи мерна единица позната како специфична апсорпциона стапка (SAR). Тестовите за SAR се изведуваат со користење на стандардни методи при што уредот емитира на највисокото сертифицирано ниво на енергија во сите употребени фреквенциски опсези.
- Иако може да има разлики меѓу SAR нивоата на различни LG модели на уреди, сите тие се дизајнирани за да ги задоволат релевантните упатства за изложеност на радио бранови.

- Ограничувањето на SAR препорачано од страна на Меѓународната комисија за заштита од нејонизирачко зрачење (ICNIRP) е просечно 2 W/kg на 10 g ткиво.
- Највисоката SAR вредност за овој уред кога се носи на телото, како што е опишано во упатството, е 0,656 W/kg.
- Овој уред ги исполнува упатствата за RF изложеност кога се користи или во нормална позиција за користење наспроти увото или во позиција од најмалку 0,00 см оддалечен од телото. Кога за носење на телото се користи футрола, спојувалка за каиш или држач, тие не треба да содржат метал и треба да го постават производот најмалку 0,00 см оддалечен од вашето тело. За да пренесува податочни фајлови или пораки, на овој уред му е потребна квалитетна врска со мрежата. Во некои случаи, пренесувањето на податочни фајлови или пораки може да биде одложено додека не се воспостави такво поврзување. Придржувајте се до горните инструкции во однос на растојанието сè додека преносот не биде завршен.

Чување и одржување на производот

ПРЕДУПРЕДУВАЊЕ

Користете само батерии, полначи и други додатоци одобрени за користење со овој одреден модел на уред. Употребата на било какви други видови може да го поништи одобрението или гаранцијата која се однесува на уредот и може да биде опасна.

- Не расклопувајте го овој уред. Однесете го на квалификуван сервисер доколку е потребна негова поправка.
- Поправките извршени под гаранција, по проценка на LG, може да вклучат делови или електронски плочи за замена кои ќе бидат нови или репарирани, доколку тие имаат еднаква функционалност со оние делови кои се заменуваат.

- Уредот држете го подалеку од електрични уреди како на пр. телевизори, радиоприемници и компјутери.
- Уредот држете го подалеку од извори на топлина како што се радијаторите и шпоретите.
- Не дозволувајте да ви падне телефонот.
- Немојте да го изложувате уредот на механички вибрации или потреси.
- Исклучете го уредот во која било област каде што тоа се бара според посебни прописи. На пример, не користете го вашиот уред во болници, бидејќи може да влијае на чувствителната медицинска опрема.
- Не ракувајте со уредот со мокри раце додека се полни. Тоа може да предизвика струен удар и може сериозно да го оштети Вашиот уред.
- Не го полнете уредот во близина на запаллив материјал бидејќи уредот може да се загрее и да создаде опасност од пожар.
- Користете сува ткаенина за чистење на надворешноста на уредот (немојте да користите растворувачи како бензол, разредувач или алкохол).
- Не го полнете таблетот кога е на мек мебел.
- Уредот треба да се полни во добро проветрен простор.
- Немојте да го изложувате уредот на прекумерни количества дим или прав.
- Не го чувајте уредот близу до кредитни картички или превозни билети; може да влијае на информациите на магнетните ленти.
- Не го допирајте екранот со остар предмет бидејќи може да го оштети таблетот.
- Не го изложувајте уредот на течности и влага.
- Дополнителната опрема како слушалките користете ја претпазливо.
- Немојте да користете, допирате или да се обидувате да отстраните или поправите скршено, оштетено или пукнато стакло. Оштетувањето на стаклото не екранот заради груба или неправилна употреба не е покриено со гаранцијата.

- Вашиот таблет е електронски уред кој генерира топлина за време на нормална работа. Екстремно долгиот директен допир со кожата во отсуство на соодветна вентилација може да резултира со непријатно чувство и помали изгореници. Затоа, внимавајте при ракувањето со вашиот уред за време или веднаш по неговото работење.
- Ако вашиот уред се навлажни, веднаш исклучете го за да се исуши целосно. Не обидувајте се да го забрзате процесот на сушење со надворешен извор на топлина, како печка, микробранова печка или фен за коса.
- Течноста од навлажнетиот уред ја менува бојата на етикетата на производот во вашиот уред. Оштетувањето на уредот како резултат на изложување на течност не е опфатено со гаранцијата.
- Користете го вашиот таблет на температури помеѓу 0 °C и 40 °C, ако е тоа можно. Изложувањето на вашиот уред на екстремно ниски или високи температури може да резултира во оштетување, дефект, па дури и експлозија.

Ефикасно работење на уредот

Електронски уреди

Сите таблет уреди може да добијат пречки, кои би можеле да влијаат на перформансите.

- Не користете го вашиот таблет уред во близина на медицинска опрема без да побарате дозвола. Избегнувајте да го ставате таблетот над пејсмејкери, на пример, во џебот на градите.
- Некои слушни помагала може да бидат нарушени од таблет уредот.
- Помали пречки може да се јават кај телевизорите, радиоприемниците, компјутерите, итн.

Безбедност при патување

Проверете ги законите и прописите за користење на таблет уредот во просторот кога возите.

- Не користете рачен уред додека возите.
- Посветете го целосното внимание на возењето.
- RF енергијата може да влијае врз некои електронски системи во вашето возило, на пр. врз стерео уредот или безбедносната опрема.
- Ако вашето возило е опремено со воздушно перниче, внимавајте да не го попречите со инсталираната или преносливата безжична опрема. Може да дојде до неисправност на воздушното перниче или сериозни повреди заради неправилното функционирање.
- Доколку слушате музика додека сте излезени, ве молиме одржувајте ја јачината на звукот на разумно ниво, за да можете да бидете свесни за вашата околина. Ова е особено важно кога се наоѓате во близина на сообраќај.

Избегнете оштетување на слухот

ЗАБЕЛЕШКА: Преголемиот звучен притисок од слушалките за во уши и слушалките за на глава може да предизвика оштетување на слухот.



За спречување на можното оштетување на слухот, немојте да слушате со голема јачина на звук подолги периоди.

- Доколку подолг период бидете изложени на гласен звук, може да настане оштетување на вашиот слух. Затоа, ние препорачуваме да не го вклучувате или исклучувате таблетот блиску до вашето уво. Исто така, препорачуваме јачината на звукот на музиката да се постави на разумно ниво.

- Кога користите слушалки, намалете ја јачината на звукот ако не можете да го слушате зборувањето на луѓето во ваша близина, или ако лицето кое седи до вас може да го чуе она што го слушате.

Стаклени делови

Некои делови од вашиот таблет уред се направени од стакло. Ова стакло може да се скрши ако уредот падне врз цврста површина или прими јак удар. Доколку стаклото се скрши, не допирајте го и не обидувајте се да го отстраните. Престанете да го користите вашиот уред додека стаклото не се замени од овластен сервисер.

Подрачје на минирање

Немојте да го користите таблетот кога експлодира. Придржувајте се на ограничувањата и следете ги прописите или правилата.

Подрачја на можни експлозии

- Не го користете таблетот на место каде полните гориво.
- Не употребувајте го во близина на горива и хемиски средства.
- Не транспортирајте и не складирајте запаливи гасови, течност или експлозивни во истиот оддел на вашето возило каде се твојот таблет уред или додатоци.

Во авион

Безжичните уреди може да предизвикаат пречки во авион.

- Исклучете го вашиот таблет пред да влезете во авион.
- Немојте да го користите додека авионот е на земја без дозвола од екипажот на авионот.

Деца

Чувајте го уредот на безбедно место, подалеку од дофат на мали деца. Тој содржи мали делчиња кои доколку се одвојат може да предизвикаат опасност од задушвање. Овој уред содржи внатрешна батерија која исто така може да биде опасна доколку уредот не се користи или одржува правилно.

Информации и грижа за батеријата

- Не морате целосно да ја испразните батеријата пред да ја ставите повторно да се полни. За разлика од други системи на батерии, не постои мемориски ефект кој може да влијае на перформансите на батеријата.
- Употребувајте само LG батерии и полначи. LG полначите се дизајнирани да го максимизираат работниот век на батеријата.
- Не расклопувајте ја батеријата и внимавајте да не направите краток спој.
- Дополнете ја батеријата доколку подолго време не била користена, за да се продолжи векот на траење.
- Не изложувајте го полначот на батеријата на директна сончева светлина и не користете го во висока влажност, како што е на пример бањата. Не оставајте го уредот на топли и ладни места, бидејќи тоа може да го влоши перформансот на батеријата.
- Постои опасност од експлозија доколку батеријата е заменета со несоодветен тип.
- Отстранете ги истрошените батерии во согласност со упатството од производителот. Ве молиме извршете рециклирање кога е можно. Не отстранувајте ги заедно со отпадот од домаќинствата.
- Секогаш исклучете го полначот од штекерот за струја откако таблетот е целосно наполнет за да се зачува непотребна потрошувачка на енергија од полначот.

- Реалното траење на батеријата зависи од конфигурацијата на мрежата, поставките на производот, начинот на користење, како и состојбата на батеријата и околината.
- Внимавајте никакви остри предмети како на пр. заби од животни или нокти да не дојдат во контакт со батеријата. Ова може да предизвика пожар.

ПРЕДУПРЕДУВАЊЕ!

Известување за промена на батеријата

- Литиум-јонската батерија е опасна компонента која може да предизвика повредување.
- Менувањето на батеријата од страна на неквалификувани лица може да доведе до оштетување на вашиот уред.
- Не ги отстранувајте батериите сами. Батеријата може да биде оштетена, што може да предизвика прегрејување и повреда. Батеријата мора да биде заменета од страна на овластен сервисер. Батеријата треба да се рециклира или да се отстрани одделно од отпадот од домаќинствата.
- Доколку производот содржи батерија што е вградена во производот и што не можат крајните корисници да ја отстранат, LG препорачува батеријата да ја отстранат само квалификувани професионални лица, било да е за менување или за рециклирање по истекот на животниот век на производот. За да спречат оштетување на производот и поради нивна сопствена безбедност, корисниците не треба да се обидуваат да ја отстрануваат батеријата и треба да ја контактираат линијата за помош при услуги на LG или други независни испорачувачи на услуги.
- Отстранувањето на батеријата значи и расклопување на куќиштето на производот, исклучување на електричните кабли/контакти и внимателно вадење на батеријата со специјализиран алат. Доколку ви се потребни инструкциите за квалификувани професионални лица за тоа како да ја отстраните батеријата безбедно, посетете ја веб-страницата <http://www.lge.com/global/sustainability/environment/take-back-recycling>

Како да го надградите вашиот таблет

Пристап до најновите верзии на firmware, нови софтверски функции и подобрувања.

- Ажурирајте го таблетот без помош на персонален компјутер: Одберете **Центар за ажурирање**  > **Ажурирање на софтвер** > **Проверете сега за ажурирање**.
- Надградете го вашиот таблет поврзувајќи го со вашиот компјутер.

За повеќе информации за користењето на оваа функција, посетете ја страната <http://www.lg.com/common/index.jsp> и одберете ја државата и јазикот.

ДЕКЛАРАЦИЈА ЗА УСОГЛАСЕНОСТ

Со ова, **LG Electronics** изјавува дека овој **LG-V700** производ е во согласност со основните барања и другите релевантни одредби од Директивата **1999/5/EC**. Копија од Декларацијата за соодветност може да се најде на <http://www.lg.com/global/declaration>

Контактирајте ја канцеларијата за усогласеност на овој производ

LG Electronics Inc.

EU Representative, Krijgsman 1,

1186 DM Amstelveen, The Netherlands



Отстранување на вашиот стар апарат

- 1 Сите електрични и електронски производи треба да бидат отстранети одделно од другиот отпад, на посебни места назначени од страна на владата или локалните власти.
- 2 Правилното отстранување на вашиот стар апарат ќе ви помогне да спречите потенцијални негативни последици за животната средина и човековото здравје.
- 3 За повеќе информации околу отстранувањето на вашиот стар апарат, ве молиме обратете се до локалните власти, службата за отстранување отпад или продавницата од која сте го купиле производот.



Отстранување на старите батерии/акумулатори

- 1 Овој симбол може да биде комбиниран и со хемиските симболи за жива (Hg), кадмиум (Cd) или олово (Pb) доколку батеријата содржи повеќе од 0,0005% жива, 0,002% кадмиум или 0,004% олово.
- 2 Сите батерии/акумулатори треба да бидат отстранети одделно од другиот отпад, на посебни места назначени од страна на владата или локалните власти.
- 3 Правилното отстранување на вашите стари батерии/акумулатори ќе ги спречи потенцијалните негативни последици за животната средина и за здравјето на животните и луѓето.
- 4 За повеќе информации околу отстранувањето на вашите стари батерии/акумулатори, ве молиме обратете се до локалните власти, службата за отстранување отпад или продавницата од која сте го купиле производот.

Важно известување



Ве молиме прочитајте го ова пред да почнете да го користите вашиот таблет!

Ве молиме во случај на проблем со вашиот таблет проверете дали истиот е опишан овде пред да го однесете таблетот на сервис и пред да се јавите на претставник од сервисот.

1. Меморија на таблетот

Треба да ја проверите меморијата на вашиот таблет и да избришете некои податоци, како апликации, за да направите поголема меморија.

За деинсталирање на апликации:

- 1 Допрете го  >  > јазичето **Апликации** > **Поставки**  > **Апликации**.
- 2 Откако сите апликации ќе се појават, изберете ја апликацијата што сакате да ја деинсталирате.
- 3 Допрете **Деинсталирање** или **ОК** за да потврдите.

2. Пред да инсталирате апликација со отворен код и оперативен систем (ОС)



ПРЕДУПРЕДУВАЊЕ

Ако инсталирате и користите оперативен систем различен од оној што е предвиден од страна на производителот може да предизвикате вашиот таблет да не функционира. Покрај тоа, вашиот таблет веќе нема да биде под гаранција.

ПРЕДУПРЕДУВАЊЕ

За заштита на вашиот таблет и личните податоци, преземајте апликации само од доверливи извори, како Play Store. Ако има неправилно инсталирани апликации на вашиот таблет, истиот може да не работи нормално или може да се случи сериозна грешка. Мора да ги избришете тие апликации и сите поврзани податоци и поставувања на таблетот.

3. Користење на Заклучување на екран

Поставете заклучување на екранот за да го обезбедите вашиот таблет. Допрете го  >  > јазичето **Апликации** > **Поставки**  > **Екран** > **Заклучен екран** > **Одберете заклучување на екран** и одберете посакуван екран за заклучување од **Удри, Knock Code, Облик, PIN** и **Лозинка**. Можете да креирате заштитна копија од ПИН-от како мерка на безбедност во случај да го заборавите вашиот екран за заклучување.

Внимание: Креирајте или најавете се на Google сметката пред да поставите екран за заклучување и запомнете го заштитниот ПИН што сте го создале при создавањето на вашиот екран за заклучување.

ПРЕДУПРЕДУВАЊЕ

Мерки на претпазливост кои треба да се земат при користењето на екранот за заклучување.

Многу е важно да се запомни шемата на заклучување на екранот која ќе се постави. Нема да бидете во можност да пристапите до вашиот таблет ако користите неточен екран за заклучување 5 пати. Имате 5 можности за да ја внесете вашата шема за отклучување, PIN или лозинка. Ако ги искористите сите 5 можности, може да се обидете повторно по 30 секунди.

Кога не можете да се сетите на вашите шема, ПИН или Лозинка:

< Ако сте ја забравиле вашата шема >

Ако сте логирани на вашиот Google профил на таблетот, но не сте успеале да ја внесете точната шема 5 пати, допрете на **Го забравивте обликот?** копчето на дното од екранот. Потоа, потребно е да се најавите на вашата Google сметка или да го внесете Резервниот PIN кој сте го внеле при креирањето на вашата шема за заклучување.

Ако не сте креирале Google сметка на таблетот или сте го забравиле заштитниот PIN, ќе мора да извршите хардверско ресетирање.

< Ако го забравите вашиот PIN код или лозинката >



Ако го забравите PIN кодот или лозинката, потребно е да извршите хардверско ресетирање.









Внимание: Ако извршите хардверско ресетирање, сите апликации и податоци на корисникот ќе бидат избришани.

ЗАБЕЛЕШКА: Ако не сте се логирале на вашиот Google профил и сте ја забравиле вашата шема, ќе треба да го внесете вашиот заштитен ПИН.

4. Користење на Хардверско ресетирање (Фабричко ресетирање)

Ако вашиот таблет не се врати во неговата оригинална состојба, користете Хардверско ресетирање (Фабричко ресетирање) за да го стартувате.

- 1 Исклучете го таблетот.
- 2 Најпрво, притиснете и задржете го **копчето за намалување на јачина на звук** , а потоа, притиснете и задржете го **копчето за вклучување/заклучување**  на десната страна на таблетот додека не се прикаже логото на LG.

- 3 Ослободете ги сите копчиња кога ќе се прикаже логото LG.
- 4 Веднаш притиснете го и држете го **копчето за вклучување/заклучување**  + **копчето за послаб тон**  истовремено.
- 5 Ослободете ги сите копчиња кога ќе се прикаже екранот за фабричко хардверско ресетирање.
- 6 Притиснете кое било од **копчињата за јачина на звук**   за да го доведете курсорот на **Да**, а потоа притиснете го **копчето за вклучување/заклучување**  за да продолжите.
- 7 Притиснете кое било од **копчињата за јачина на звук**   за да го доведете повторно курсорот на **Да**, потоа притиснете го **копчето за вклучување/заклучување**  за да потврдите.
- 8 Вашиот уред ќе изврши хардверско ресетирање.

ПРЕДУПРЕДУВАЊЕ

Ако извршите Хардверско ресетирање, сите кориснички апликации и податоци како и DRM лиценците ќе бидат избришани. Не заборавајте да ги архивирате сите важни податоци пред да извршите Хардверско ресетирање.

5. Кога екранот ќе се "замрзне"

Ако екранот замрзне или таблетот не реагира кога ќе се обидете да го работите: Притиснете и задржете го **копчето за вклучување/заклучување**  преку 8 секунди додека LG логото не се прикаже за да го рестартирате таблетот. Ако сеуште не работи, ве молиме контактирајте го сервисниот центар.

Запознавање на Вашиот уред

Преглед на таблетот

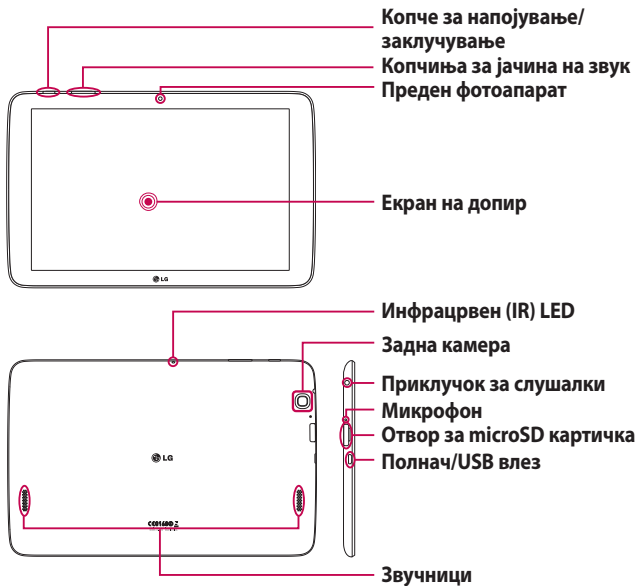

БЕЛЕШКА: Бидете сигурни дека микрофонот не е блокиран кога снимате видео или аудио клип.



Преден фотоапарат	Користете го за да се фотографирате или снимате себеси. Исто така, можете да го употребувате за видео разговори. Чувајте го чист за оптимална изведба.
Копче за напојување/ заклучување	Притиснете за да го заклучите/отклучите екранот. Притиснете и задржете за да го вклучите или исклучите таблетот, да го рестартирате, активирате/ деактивирате режим за авион и да ги промените поставките на звукот.
Копчиња за јачина на звук	Ви овозможуваат да ја прилагодите јачината на медија звукот. Притиснете и држете ги двете копчиња истовремено за да добиете пристап до функцијата QuickMemo.
Приклучок за слушалки	Ви овозможува да приклучите дополнителни слушалки за практични хендсфри разговори. Исто така можете да приклучите слушалки за слушање музика.
Инфрацрвен (IR) LED	Се користи како сензор за апликацијата QuickRemote.
Отвор за microSD картичка	Вметнете microSD картичка за зачувување на датотеки како што се музика, видеа и фотографии.
Микрофон	Ви го снима гласот и овозможува употреба на функции кои се активираат со помош на гласот.
Полнач/USB влез	Ви овозможува да ги поврзете таблетот и USB кабелот за употреба на полначот, вашиот персонален компјутер, или други компактибилни додатоци.

Задна камера	Користете ја за фотографирање и снимање. Чувајте го чист за оптимална изведба.
Звучници	Употребете за да го слушнете звукот од одбраната функција (на пр. музика, видеа, звучни материјали итн.).

ПРЕДУПРЕДУВАЊЕ

Поставување на тежок предмет врз таблетот или седење на него може да го оштети LCD екранот и функциите на допир на екранот.

СОВЕТ!

- Допирајте ја **Мени иконата**  секогаш кога отворате една апликација за да проверите кои опции Ви се достапни.
- Ако уредот е заклучен и не функционира, притиснете и држете го копчето за **Вклучување/Заклучување**  повеќе од 8 секунди додека логото на LG не се појави за да го рестартирате таблетот. Ако не работи, притиснете и задржете го **копчето за вклучување/заклучување**  повеќе од 15 секунди, а потоа уредот ќе се исклучи. Ве молиме вклучете го повторно уредот по околу 5 секунди.

Полнење на таблетот

USB адаптерот, кој доаѓа заедно со вашиот таблет, се користи за полнење на батеријата. Пред да го употребите таблетот за првпат, бидете сигурни дека батеријата е целосно наполнета.

ЗАБЕЛЕШКА: Вашиот уред има внатрешна батерија на полнење. Заради ваша безбедност, немојте да ја отстранувате батеријата која е вградена во производот.

Предупредување! Ако екранот на допир не функционира додека таблетот е во процес на полнење, ова може да се должи на нестабилно напојување. Ако се случи ова, исклучете го USB кабелот од уредот или исклучете го USB адаптерот од штекерот.

- 1 Поврзете ги USB адаптерот и USB кабелот.
- 2 Приклучете го USB кабелот (како што е прикажано подолу) во полначот на таблетот/USB влезот.
- 3 Приклучете го полначот во електричен штекер.

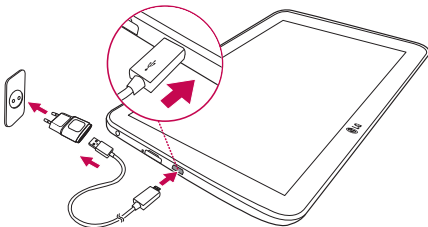

ЗАБЕЛЕШКА: За да се продолжи работниот век на батеријата, потребно е таа да се наполни целосно пред првата употреба.



Оптимизирање на траењето на батеријата

Можете да го продолжите траењето на батеријата меѓу полнењата преку исклучување на функциите кои нема потреба постојано да се извршуваат во заднина. Исто така можете да надгледувате колку апликациите и ресурсите на системот ја трошат батеријата.



Продолжување на траењето на батеријата

- Исклучете ги радио-комуникациите кои не ги користите, како Wi-Fi, Bluetooth или GPS.
- Намалете ја осветленоста на екранот и поставете пократко време на истекување на екранот.
- Исклучете го автоматското синхронизирање на Gmail™, Календар, Контакти и другите апликации.
- Некои апликации кои сте ги превземале може да предизвикаат намалување на траењето на батеријата.
- Додека ги користите превземените апликации, проверете нивото на наполнетост на батеријата.

За да го погледнете нивото на наполнетост на батеријата

- 1 На почетниот екран, допрете **Апликации**  > **Поставки**  > **Околу компјутерчето** > **Батерија**.
- 2 Статусот на батеријата (полнење или празнење) и нивото се прикажуваат во горното мени на екранот.

Надгледување и контрола на употребата на батеријата

- 1 На почетниот екран, допрете **Апликации**  > **Поставки**  > **Околу компјутерчето** > **Батерија** > **Употреба на батерија**.
- 2 На екранот се прикажува времето за користење на батеријата, а исто така се набројуваат и апликациите или услугите кои ја употребуваат енергијата на батеријата од најголемата до најмалата вредност.

Вметнување на microSD картичка

Вашиот уред ја поддржува употребата на microSD мемориски картички со капацитет до 32 GB. Мултимедиските содржини може да се зачуваат на microSD картичката.

- 1 Ставете го ноктот во засекот и нежно повлечете го капакот на отворот за мемориската картичка за да го извадите.



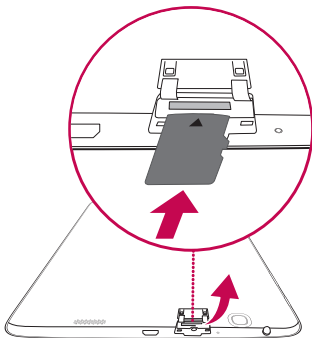

- 2 Внесете ја мемориската картичка во отворот со конекторите свртени кон екранот. Внимателно повлечете го капакот на отворот за мемориската картичка кон таблетот за да го затворите.



Отстранување на microSD картичката



За безбедно отстранување на microSD картичката од вашиот таблет, најпрво треба да ја одмонтирате.

- 1 Од почетниот екран, допрете **Апликации**  > **Поставки**  > **Меморија** > **Оневозможи SD картичка**.
- 2 Отворете ја лентата за microSD картичката и турнете ја картичката внатре за да ја ослободите.
- 3 Нежно повлечете ја microSD картичката од слотот.

Предупредување! Немојте да ја отстранувате microSD картичката пред првин да извршите нејзино оневозможување. Инаку, може да се оштети microSD картичката, како и вашиот таблет, а податоците зачувани на microSD картичката исто така може да се оштетат.

Форматирање на microSD картичката

Предупредување! Сите фајлови зачувани на вашата microSD картичка ќе се избришат при форматирањето на картичката.

- 1 На почетниот екран, допрете **Апликации**  > **Поставки**  > **Меморија**.
- 2 Допрете **Избриши SD картичка** (двапати).
- 3 Ако поставите облик за отклучување, внесете го и допрете **Избриши сè**.
Картичката ќе се форматира и ќе биде подготвена за користење.

ЗАБЕЛЕШКА: Ако на вашата microSD картичка постои содржина, структурата на фолдери би можела да се промени по форматирањето бидејќи сите фајлови ќе бидат избришани.

Заклучување и отклучување на екранот

Ако одредено време не го користите таблетот, екранот автоматски ќе се исклучи и заклучи. Ова помага да се спречат случајните допирања и да се зачува енергијата на батеријата. Кога нема да го користите таблетот, притиснете го **копчето за Вклучување/Заклучување**  за да го заклучите вашиот таблет.

Ако има програми кои се извршуваат кога ќе го заклучите екранот, тие може да продолжат да се извршуваат во режимот на заклучување. Препорачливо е да излезете од сите програми пред да влезете во Режим на заклучување за да се избегнат непотребни трошоци (на пример, веб пристап, комуникација на податоци).

За да го разбудите вашиот таблет, притиснете го **копчето за Вклучување/Заклучување** . Ќе се прикаже заклучен екран. Допрете и повлечете во која било насока на заклучениот екран за да го отклучите почетниот екран. Ќе се отвори последниот екран кој бил прикажан.

Вклучување на екранот користејќи ја функцијата KnockON

Функцијата KnockON ви овозможува двојно да го допрете екранот за лесно да се вклучи или исклучи екранот.

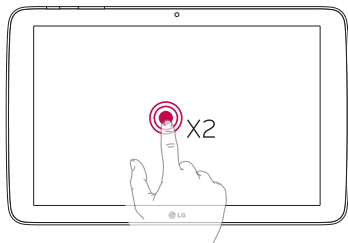



- Набрзина двојно кликнете на центарот на екранот за го вклучите екранот.
- Набрзина двојно кликнете на статусната лента, на празен простор на почетниот екран или на заклучениот екран за да се исклучи екранот.

Отклучување на екранот со употреба на функцијата Knock Code

Функцијата Knock Code ви овозможува да направите сопствен код за отклучување преку употребата на комбинација од удари (или допири) на екранот.

- Додека екранот е исклучен, повторете го редоследот кој го воспоставивте претходно било каде на екранот. Директно ќе пристапите на Почетниот екран.

За активирање на функцијата Knock Code

- 1 На Почетниот екран, притиснете **Апликации**  > **Поставки**  > **Екран** > **Заклучен екран** > **Одберете заклучување на екран** > **Knock Code**.
- 2 Ова ќе отвори еден екран кој ќе Ве упати како да го поставите Вашиот Knock Code. Како безбедносна мерка, мора да креирате заштитен PIN, во случај да го заборавите Вашиот Knock Code.

Вашиот почетен екран

Совети за екранот на допир

Еве неколку совети за тоа како да управувате со вашиот таблет.

ЗАБЕЛЕШКА:

- За да изберете елемент, допрете во средината на иконата.
- Не притиснувајте премногу силно; екранот на допир е доволно чувствителен да регистрира и лесно, но сепак одмерено допирање.
- Користете го врвот од прстот за да ја допрете саканата опција. Внимавајте да не ги допрете другите копчиња.

Потчукнете или допрете

Со потчукнување/допир со еден прст бирате предмети, линкови, кратенки и букви на тастатурата на екранот.

Допрете и задржете

Допрете и држете предмет на екранот така што ќе го допрете и нема да го кревате прстот се додека не се случи акција. На пример, за отворање на достапните опции за контакт, допрете и задржете на контактот во листата на контакти додека не се отвори контекст-менито.

Влечи

Допрете и држете предмет за момент и потоа, без да го дигнете прстот, движете го прстот на екранот додека не дојдете до целната позиција. Можете да повлекувате елементи на почетниот екран за да ги преместите.

Влечење или лизгање

За да влечете или лизгате, набрзина движете го вашиот прст низ површината на екранот, без да правите пауза откако за прв пат ќе го допрете (така што наместо тоа да не повлечете некој предмет). На пример, можете да го лизгате екранот нагоре или надолу за да разгледате некоја листа, или да пребарувате низ различните сцени на Почетниот екран со лизгање од лево на десно (и обратно).

Двојно потчукнување

Двапати потчукнете за да зумирате веб-страница или мапа. На пример, брзо допрете двапати на дел од веб-страница за да го прилагодите тој дел да ја исполни широчината на екранот. Исто така, можете да притиснете два пати за да зумирате и одзумирате кога гледате слика и кога користите Мапи. Двојно потчукнете збор за да го осветлите. Со двојно потчукнување можете да ја активирате карактеристиката KnockON за да го вклучите или исклучите екранот на допир.

Стисни за зум

Употребете ги покаказецот и палецот со доближување или раширување за да зумирате или да одзумирате при користење на пребарувачот, Мапите, или при пребарување на сликите.

Ротирај го екранот

Од многу апликации и менија, ориентацијата на екранот се прилагодува на физичката ориентација на уредот.

Почетен екран

За приказ на панелите едноставно повлечете со прстот налево или надесно. Можете да го прилагодите секој панел со апликации, превземени содржини, widget и заднини.

Quick Keys се достапни на дното на Почетниот екран и овозможуваат лесен пристап до функциите кои најмногу ги употребувате со еден допир.

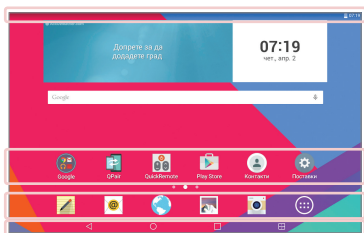

Статусната Лента – Показува информација за состојбата на вашиот уред, вклучително времето, јачината на Wi-Fi сигналот, состојбата на батеријата, и иконите за известување.

Икони на апликациите – Допрете икона (апликација, widget, папка, итн.) за да се отвори и да ја користите.

Брзи колчиња – Овозможува лесен пристап до функциите кои ги употребувате најчесто со еден допир.

Копче Двоен прозор – Допрете за да се префрлите на режимот со две прозорчиња. Тоа ви овозможува да управувате со две апликации истовремено со поделба на екранот на два дела.

Копче за Неод. апл. – Притиснете за да се прикажат скоро употребените апликации. Исто така можете да го допрете и држете за да се прикажат опциите од Менито во апликациите.

Копче Почетна Страница – Ве враќа на Почетниот екран (или ве враќа на вашата стандардна сцена со Почетен екран од било која од продолжените сцени на Почетниот екран). Притиснете и држете го за да пристапите до Google Now.

Копче за назад – Ве враќа на претходниот екран. Исто така, ги затвора скокачките елементи, како што се менијата, дијалог прозорчињата и тастатурата на екранот. Допрете и држете го за да пристапите на Dual window.

Прилагодување на почетниот екран

Можете да го прилагодите вашиот почетен екран со додавање на апликации, превземени содржини, widget-и или заднини. За повеќе погодности при користењето на вашиот таблет, додадете ги вашите омилен апликации и widget-и на почетниот екран.

За додавање на елементи на вашиот почетен екран:

- 1 Допрете и задржете на празниот дел на почетниот екран.
- 2 Допрете го јазичето **Апликации** или **Виџети**.
- 3 Повлечете го саканиот елементот до саканата локација и подигнете го прстот.

За да отстраните елемент од почетниот екран:

Допрете и задржете на иконата која сакате да ја отстраните, повлечете ја кон  и подигнете го прстот.

СОВЕТ! За да додадете икона на апликација на почетниот екран од екранот на Апликации, допрете и задржете на апликацијата која сакате да ја додадете и повлечете ја до саканата локација.



СОВЕТ! Можете да додадете повеќе икони на апликации во еден фолдер. Пуштете една икона на апликација врз друга на почетниот екран и ќе се креира фолдер.

Отворање, прекинување и запирање на апликации

Допрете  за да се прикажат неодамна користените апликации. Повеќе апликации може да работат во исто време и да се префрлате меѓу неколкуте отворени апликации. Исто така, можете рачно да го прекинете работењето на апликациите.





Користење на Двоен прозор

Функцијата двоен прозорец го дели екранот за да се овозможи мултитаскинг, интеракција влечи и спушти, автоматско поврзување и неодамна користени апликации.



- 1 Допрете на  да го поделите екранот или да допрете и задржите на  додека не се прикаже листата со апликации.



- 2 Допрете ја или повлечете ја иконата на апликацијата до посакуваниот простор.
- 3 Допрете на  за да се прикажат следниве опции. Исто така, можете да ги повлечете јазичињата за промена на големината на прозорците.

	Префрлајте се меѓу двата екрана.
	Прикажете ја листата со апликации.
	Преглед на цел екран.
	Затворете ги апликациите.

За да се оневозможи функцијата двоен прозорец

- 1 Допрете на  > **Апликации**  > **Поставки**  > **Двоен прозор.**
- 2 Допрете го прекинувачот на двојниот прозорец за да го смените на **ИСКЛУЧЕНО**.

СОВЕТ! Можете да лансирате две Интернет апликации истовремено.

Персонализација на иконите на апликациите на почетниот екран

Можете да ја прилагодите секоја икона на апликацијата со слики од вашата галерија.

- 1 Допрете ја и држете ја иконата на апликацијата додека не се отклучи од моменталната позиција. Потоа пуштете ја на екранот. Иконата за уредување  ќе се прикаже во горниот десен агол на апликацијата.
- 2 Повторно допрете ја иконата на апликацијата и изберете ги саканиот дизајн и големина на иконата и допрете **ОК**. Или, допрете **Дод.нов** и прилагодете ја големината на иконата, а потоа изберете една слика од Вашата Галерија.

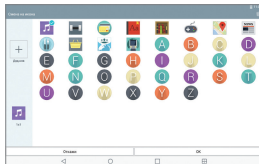

За да ги погледнете другите панели за почетниот екран

- Повлечете (или извлечете) со вашиот прст на лево или десно преку почетниот екран.
- Стиснете на почетниот екран за да се прикаже прегледот на мини панелот, а потоа допрете го панелот на почетниот екран кој сакате да го видите.



Криење предмети на почетниот екран

Можете да ја видите заднината без предмети на почетниот екран со раздвојување на палецот и показалецот. Приближете ги прстите или допрете или допрете го **копчето за Назад**  за да ги видите повторно апликациите и додатоците.

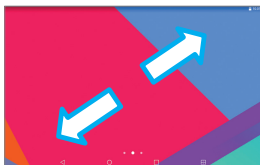

Брз пристап

За да ги видите предметите од брз пристап, допрете каде било во предната клучна област и повлечете нагоре. Достапни се следните опции: Google Now.



Известувања

Известувањата ве известуваат за пристигнувањето на нови пораки, календарски настани и аларми, како и за тековните настани, како што се преземањата.

На Панелот за известувања можете да го видите моменталниот статус на вашиот таблет и непрегледаните известувања. Кога ќе пристигне известување, неговата икона ќе се прикаже во горниот дел од екранот. Иконите за непрегледани известувања се појавуваат на левата страна, а системските икони кои покажуваат нешта како Wi-Fi или силата на батеријата се на десната страна.

Непрегледани известувања



Системски известувања



Пристап до известувањата

Повлечете ја статусната лента надолу за да го отворите панелот за известувања и пристапете до известувањата. За да го затворите панелот за известувања, повлечете ја нагоре лентата која се наоѓа на дното од екранот.

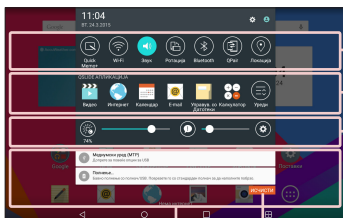

Лента со брзи поставки – Поминете со прстот кон десно или лево за да движите низ листата. Допрете ја иконата за да ја активирате/деактивирате функцијата.

QSLIDE АПЛИКАЦИЈА – Допрете една QSlide апликација за да ја отворите како мал прозорец на Вашиот екран. Допрете  за отстранување, додавање или преуредување на QSlide апликации.

Повлечете на лево и десно за да ја прилагодите светлината на екранот и звукот.

Копче за ИСЧИСТИ – Допрете овде за да ја исчистите вашата листа на известувања базирани на настан.



Допрете известување за да го отворите.

Брзи подесувања на панелот за известувања

Користете ги Брзите подесувања за лесно да ги префрлате поставувањата на функцијата како Wi-Fi. Брзите поставки се наоѓаат во горниот дел на панелот за известувања.

БЕЛЕШКА: Допрете и држете ја иконата во лентата за Брзи подесувања за да го видите менито за поставување на функцијата.

За да ги преуредите опциите за Брзи подесувања на панелот за известувања

Отворете го панелот за известувања, повлечете ги Брзите подесувања на лево и допрете . За да ги преуредите елементите, повлечете го  на саканата локација. За да додадете повеќе икони, обележете ги саканите функции.

QSlide апликации на панелот за известувања

QSlide апликациите се прикажани во листа на Панелот за известувања под листата за брзи подесувања. Овие икони обезбедуваат брз, лесен начин за мултитаскинг на истиот екран (слично на слика-во-слика на TB). QSlide прикажува мал апликациски прозорец на екранот кој може да се движи, да ја промени големината или да се направи просирен.



БЕЛЕШКА: Може да ја отстраните лентата со QSlide апликации со допирање на иконата QSlide во лентата со Брзи подесувања.

Користење на апликациите QSlide

Допрете некоја од QSlide апликациите во лентата за да ја активирате. Кога е активирана, функцијата QSlide ја отвора апликацијата во прозорец во преден план, овозможувајќи ви пристап во други апликации во позадина. Можете да отворите до два QSlide прозорци во исто време.

Икони за известување на Статусната лента

Во табелата подолу, прикажани се некои од најчестите икони.

Икона	Опис
	Режим на работа во авион
	Поврзано со Wi-Fi мрежа

	Поврзани се слушалки со кабел
	Bluetooth е вклучен
	Системско предупредување
	Режимот на вибрации е вклучен
	Вклучен е тивок режим
	Батеријата е наполнета
	Батеријата се полни
	Споделувањето на содржини е вклучено
	Превземање податоци
	Вчитување податоци
	Алармот е поставен
	GPS е вклучен
	Податоците се синхронизираат
	Нова Gmail порака
	Нова Hangouts порака
	Во моментот се репродуцира песна
	Таблетот е поврзан со компјутерот преку USB кабел



Повеќе корисници

Може да се создаде само еден ИД на сопственикот на таблетот, но може да се додадат повеќе кориснички ИД, така што да може и други да се логираат и да го користат таблетот независно. Секој корисник може да ги конфигурира подесувањата на својот таблет, да ја користи својата меморија и да има предност да ја ажурира својата апликација.

Предности на сопственикот на таблетот



- Само идентификациониот број на сопственикот на таблетот може да додаде идентификационен број за најавување на нов корисник и да ги отстрани корисничките идентификациони броеви.
- Сопственикот на таблетот не може да деинсталира било која од апликациите на корисникот, но може да го деинсталира идентификациониот број на корисникот.

Повеќекратни ограничувања на корисникот на таблетот

- Сите корисници ја делат истата батерија, внатрешна меморија и користење на податоци со останатите корисници.
- Постапувањата на јазикот поставени од страна на еден корисник се однесуваат на сите други корисници.
- Секој корисник може да ги конфигурира и користи само своите содржини и податоци (на пример, подесувања на почетниот екран, звучни поставувања, итн.)
- Било кој корисник може да ги прифати ажурираните дозволи за апликации во името на сите други корисници.

- Будилникот ќе се вклучи во времето што го поставил секој поединечен корисник.
- Пораките и закажаните настани во дневниот ред ќе се испратат за да го известат само наведениот идентификационен број на корисникот.
- Штом корисникот ќе започне со печатење на документот со помош на Печатење преку телефон, процесот на печатење ќе продолжи дури и ако идентификациониот број на корисникот е променет.
- Преносот на податоци (освен Play Store), преземањето, репродукцијата на мултимедијални содржини и комуникациски услуги ќе се прекинат ако се измени идентификациониот број на корисникот.

За да додадете нов корисник на вашиот таблет

- 1 На почетниот екран, допрете **Апликации**  > **Поставки**  > **Корисник** > **Додади кориснички**.
- 2 Изберете го типот на корисник што сакате да го додадете.
 - **Корисник:** Корисниците имаат свои апликации и содржина.
 - **Ограничен корисник:** Можете да го ограничите пристапот до апликациите и содржината на вашиот профил.
- 3 Волшебникот за подесувања се отвора за да ви помогне да додадете нов корисник. Допрете **Постави сега**.
 - По создавањето на нов корисник, тоа лице треба да помине низ процесот на поставување по првата најава.

За промена на корисниците

- 1 Повлечете ја надолу статусната лента во горниот дел од екранот.
- 2 Допрете ја корисничката икона  за да се прикаже панелот за менување на корисникот.
- 3 Допрете една од корисничките икони на екранот. Изберете име на сопственикот или кое било друго корисничко име кое сте го креирале.

QSlide

Функцијата QSlide овозможува попречно прозорче на екранот на вашиот таблет за лесен мултитаскинг. QSlide прозорците може да се отвораат од лентата на **QSLIDE АПЛИКАЦИЈА** на Панелот со известувања, или директно од апликациите што ја поддржуваат функцијата QSlide.

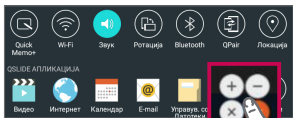

Отворете го Панелот со известувања и допрете ја саканата апликација од делот со **QSLIDE АПЛИКАЦИЈА**.

ИЛИ



Додека користите апликација која поддржува QSlide, допрете  . Функцијата континуирано ќе се прикажува како мал прозорец на вашиот екран.

Користење на QSlide

Функцијата QSlide ги отвора поврзаните апликации во прозорец во преден план, што ќе ви овозможи пристап до други апликации во позадина. Се покажува континуирано на екранот, додека не го затворите.



1		Допрете за да го вклучите QSlide.
2		Допрете за излез од QSlide и вратете се на полн прозорец.
3		Допрете за да ја прилагодите транспарентноста.
4		Допрете за ја исклучите QSlide.
5		Допрете за прилагодување на големината.

ЗАБЕЛЕШКА: QSlide функцијата може да поддржи до два прозорци во исто време. QSlide ги поддржува само следните апликации: видео, Интернет, Календар, Email, Менаџер на датотеки и Калкулатор.

Фотографирање на Слика од екранот

Притиснете го **копчето за намалување на тонот** и **копчето за вклучување/заклучување** истовремено за 2 секунди да снимите слика од тековниот екран.

За преглед на фотографираната слика, одете на **Апликации** > **Галерија** > папка **Screenshots**.

Употреба на QuickМето+ за фотографирање слика од екранот

На екранот кој сакате да го снимите, повлечете ја статусната лента надолу и изберете **QuickMemo+** .

ИЛИ

Притиснете и задржете ги двете **копчиња за тон**  истовремено.

Користете Снимка плус за да снимите слика од екранот

Оваа функција ви овозможува да снимите дел од екранот во стандардниот интернет прелистувач.

- 1 Отворете ја апликацијата **Интернет** и одете до страницата од која сакате да фотографирате слика.
- 2 Допрете го **Мени копчето**  > **Зачувај повеќе**.
- 3 Прилагодете ја сината кутија до саканата големина, а потоа допрете **Зачувај**. Избраната област е зачувана во папката **Зачувај повеќе** во Галеријата.

Методи на внесување текст

Тастатурата на екранот се прикажува автоматски на екранот кога ќе треба да внесете текст. Рачно да се прикаже тастатурата на екранот, едноставно допрете го полето за текст каде што сакате да го внесете текстот.

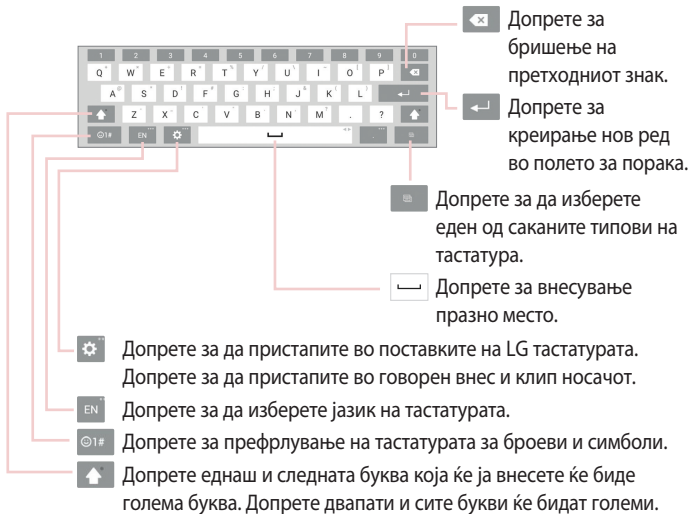

Внесете предложени зборови

Внесете текст на тастатурата и ќе се појават сугестии за поврзани зборови. Допрете ги предложените зборови горе десно или долу лево над тастатурата за да го изберете зборот.

Гест за користење на поделена тастатура

Функцијата за поделена тастатура ви овозможува да ги користите двете раце за да внесувате текст. Секоја половина на тастатурата повлекува кон лево и десно на екранот. Поставете ги двата палци на тастатурата и лизгајте ги нанадвор во спротивен правец.

За да ја промените висината на тастатурата

Прилагодете ја височината на тастатурата за да се покаже поголем дел од екранот и полесно да ја контролирате тастатурата.

- Допрете  > **Висина и распоред на тастатура** > **Висина на тастатура во портрет** > Допрете и повлечете ја иконата за да ја прилагодите висината на тастатурата.

За промена на копчињата на долниот ред на тастатурата

- Допрете  > **Висина и распоред на тастатура** > **QWERTY распоред ред** > Допрете и влечете за да додадете или избришете копчиња или да го промените редоследот.

БЕЛЕШКА: Само тастатурите QWERTY, QWERTZ, AZERTY можат да се изменуваат. Оваа функција не поддржува некои јазици.

Внесување на посебни карактери

Тастатурата на екранот ви овозможува внесување на специјални знаци (на пр. "á").

На пример, допрете и задржете на саканото копче (на пр. копчето "a"). Откако ќе се појави саканиот знак, лизнете со прстот над него и подигнете го за да го внесете.

БЕЛЕШКА: Символот во горниот десен агол на копчето означува дека се достапни дополнителни знаци.

Поставување на Google сметка

Кога за прв пат ќе го вклучите вашиот таблет, ќе имате можност да ја активирате мрежата, да се логирате на вашиот Google профил и да одберете како сакате да користите одредени услуги на Google.

За поставување на вашата Google сметка

- Регистрирајте се на профилот на Google од поттикнатиот екран за подесување.

ИЛИ

- На почетниот екран, допрете **Апликации**  > **Апликации** јазиче > **Поставки**  > **Сметки и синхронизација** > **Додади сметка** > **Google**.

Ако веќе имате Google сметка, внесете ја вашата e-mail адреса и допрете **СЛЕДНО**. Во спротивно, допрете **OR CREATE A NEW ACCOUNT** и внесете ги потребните информации за да креирате нова Google сметка.

Откако ќе ја поставите вашата Google сметка на вашиот таблет, истиот автоматски се синхронизира со вашата Google сметка на Интернет.

Вашите контакти, Gmail пораки, настани во Календарот и други информации од овие апликации и услуги на Интернет се синхронизирани со вашиот таблет. (Оваа функција зависи од вашите поставки за синхронизација.)

По пријавувањето, можете да користите Gmail™ и да ги користите услугите на Google на вашиот таблет.

Поврзување со мрежи и уреди



Wi-Fi

Со Wi-Fi, можете да добиете брз интернет пристап во рамките на областа на покривање на безжичната пристапна точка (AP). Уживајте во безжичниот интернет со користење на Wi-Fi, без дополнителни трошоци.

Поврзување со Wi-Fi мрежи

За да користите Wi-Fi на вашиот таблет треба да имате пристап до безжична пристапна точка или "hotspot". Некои пристапни точки се отворени и можете едноставно да се поврзете на нив. Други се скриени или употребуваат безбедносни карактеристики; мора да го конфигурирате вашиот таблет да биде во можност да се поврзе со нив. Исклучете Wi-Fi кога не се користи, за да го зголемите траењето на батеријата.

Вклучување на Wi-Fi и поврзување со Wi-Fi мрежа

- 1 На почетниот екран, допрете **Апликации**  > јазиче **Апликации** > **Поставки**  > **Wi-Fi**.
- 2 Допрете  за да го вклучите Wi-Fi и почнете со скенирање за достапни Wi-Fi мрежи.
- 3 Допрете **Пребарување** за да видите листа на активни и Wi-Fi мрежи кои се во вашиот опсег.
 - Безбедните мрежи се означени со икона за заклученост.
- 4 Допрете мрежа за да се поврзете на неа.
 - Ако мрежата е безбедна, од вас ќе се побара да внесете лозинка или други податоци. (За повеќе детали обратете се до администраторот на мрежата)
- 5 На Статусната лента се прикажани икони кои укажуваат на вашиот Wi-Fi статус.

Bluetooth



Можете да користите Bluetooth за да праќате податоци преку водење на соодветната апликација, но не и од менито Bluetooth како и на повеќето други мобилни телефони и таблети.

ЗАБЕЛЕШКА:

- LG не презема одговорност за загубата, попречувањето или неправилното користење на податоците кои се испратени или примени преку Bluetooth безжичната функција.
- Секогаш осигурете се дека податоците ги споделувате и примате од уреди кои се доверливи и соодветно заштитени. Доколку постојат пречки помеѓу уредите, работното растојание може да се намали.
- Некои уреди, особено оние кои не се тестирани или одобрени од Bluetooth SIG, може да не бидат компатибилни со вашиот уред.

Вклучување на Bluetooth и спарување на вашиот таблет со Bluetooth уред

Пред да се поврзете со друг уред, вашиот уред мора да го впарите со тој уред.

- 1 На почетниот екран, допрете **Апликации**  > **Апликации** јазиче > **Поставки**  > **Bluetooth**.
- 2 Допрете го Bluetooth прекинувачот  за да го вклучите.
- 3 Допрете го полето веднаш до името на вашиот таблет за да го направите вашиот таблет видлив за други Bluetooth уреди.

ЗАБЕЛЕШКА: За да ја изберете должината на времето за која вашиот уред ќе биде видлив, допрете го **Мени копчето**  > **Истечено време на видливост**.

- 4 Ќе се прикаже листа од достапни уреди. Од листата допрете го уредот со кој сакате да извршите впарување.

БЕЛЕШКА: Во зависност од типот на уредот, можеби ќе треба да внесете соодветни кодови, да ги потврдите соодветните кодови или уредите може автоматски да се спарат.

- 5 Откако ќе се изврши успешно впарување, вашиот таблет ќе се поврзе со другиот уред.

ЗАБЕЛЕШКА: Вашиот таблет не поддржува Handsfree профил. Затоа, употребата на карактеристики на повик со некои додатоци, како Bluetooth слушалки или Bluetooth овозможени уреди, може да не биде достапна за овој уред.

Испратете податоци користејќи ја Bluetooth функцијата

- 1 Отворете го предметот и допрете .

ИЛИ

Допрете го и држете го предметот и одберете **Сподели**.

ИЛИ

Отворете го предметот и допрете го **Мени копчето**  > **Сподели**.

- 2 Допрете **Bluetooth** за споделување преку Bluetooth.

ЗАБЕЛЕШКА: Методот за избирање на опција може да се разликува во зависност од типот на податоците.

- 3 Побарајте и извршете впарување со уред со активиран Bluetooth.

Примање на податоци со помош на Bluetooth функција

- 1 Погледнете го упатството за корисникот на Bluetooth уредот за да испратите датотека на вашиот таблет. Двата уреди мора да бидат спарени и Bluetooth-от мора да биде вклучен.
- 2 Впарете ги уредите и допрете **Прифати** кога ќе примите барање за Bluetooth авторизација за прифаќање на фајл(овите).

SmartShare

Можете лесно да ја користите функцијата SmartShare во Галерија, Музички апликации, Видео и други апликации.

Уживајте во содржините преку широк избор на уреди

Можете да ја споделите содржината на вашиот таблет со различни уреди.

Допрете  или допрете  > **SmartShare** за да ја споделите содржината во апликациите **Галерија, Музика, POLARIS Office 5**.

Репродукција/Испраќање

Play – Можете да ја емитувате содржината преку телевизија, Bluetooth звучници или сл.

Beam – Можете да ја испратите содржината на Beam поддржани Bluetooth и SmartShare уреди.

- **SmartShare Beam** – Ова овозможува содржините брзо да се пренесуваат преку Wi-Fi Direct.



Уживајте во содржините од уредите во близина

Можете да уживате во содржината на околни уреди (т.е. PC, NAS, Mobile) во апликациите Галерија и Музика.

Поврзување на уреди

Поврзете го вашиот уред со други уреди кои поддржуваат DLNA во рамки на истата Wi-Fi мрежа.

Пребарување на други уреди

Допрете **Блиски уреди**, а потоа можете да ги видите DLNA-поддржаните уреди.

Поврзете се со уредот од кој сакате да ги погледнете содржините.

Уживајте во содржините од Cloud

Можете да ја користите содржината од Cloud (т.е. Dropbox) во апликацијата Галерија, Музика.

Користење на Cloud

ЗАБЕЛЕШКА: Поддржаните функции може да се разликуваат во зависност од самиот Cloud. Преземањето на податоците може да потрае одредено време во зависност од конкретниот Cloud.

- 1 Одбери **Облак** во апликациите Галерија и Музика .
- 2 Изберете го конкретниот Cloud кој сакате да го користите и најавете се.
- 3 По најавувањето ќе можете да ги користите содржините на конкретниот Cloud.
- 4 Во поставките за Cloud изберете ја апликацијата која ќе го користи избраниот Cloud.

QPair

Со поврзување на вашиот таблет и мобилен телефон преку QPair, можете да ги синхронизирате дојдовните повици, пораки и социјалните мрежни известувања помеѓу вашиот таблет и мобилниот телефон.

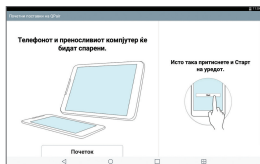

- 1 Стартувајте го **QPair**  и допрете **Почетни поставки > Почеток** прво на вашиот таблет, а потоа направете ги истите чекори на вашиот телефон.

СОВЕТ! QPair не може да се пре-инсталира на телефонот. Одете на Google Play Store, побарајте го QPair и инсталирајте го.

ЗАБЕЛЕШКА:

- QPair функционира на телефони кои работат со Андроид 4.1 или понова верзија. Некои карактеристики може да бидат ограничени во зависност од вашиот модел на телефон.
- Бидејќи QPair ја користи функцијата Bluetooth, може да не работи нормално доколку ги промените поставките на Bluetooth при користење на QPair.

- 2 Bluetooth конекцијата ќе биде вклучена автоматски.

QPair карактеристики

Известување за повик – му испраќа известување на таблетот кога телефонот прима повик. Известувањето го прикажува бројот на повикувачот и ви овозможува да одговорите или да го одбиете повикот. Исто така, можете да ги измените поставките за повик, како тон на свонење, јачина на тонот на свонење, тон на свонење со вибрација или да испратите или одбиете порака кога добивате повик.

Известување за порака – му испраќа известување на таблетот кога телефонот прима порака. Исто така, можете да ги измените поставките за порака, како појавувачка порака, преглед на порака, звук на известување и вибрација за известување.

SNS известување – Се прикажува известување од социјалната мрежа на статусната лента на вашиот таблет кога пристигнува на вашиот телефон.

ЗАБЕЛЕШКА: За да ја активирате оваа опција, уклучете ја опцијата **QPair social network notifications** на вашиот телефон (**Подесувања > Достапност > QPair social network notifications**). Оваа опција ви овозможува да бидете во тек со известувањата од социјалните мрежи на вашиот таблет.

QuickМето+ Пренос – Го зачувува вашиот моментален QuickМето+ во Галеријата на таблетот, а потоа ги синхронизира Галеријата на таблетот и Галеријата на вашиот телефон.

Интернет преку телефон – Автоматски го поврзува вашиот таблет на Интернет преку вашиот мобилен телефон (како Wi-Fi hotspot). Користењето на оваа функција може да предизвика трошоци. За да зачувате користење на податоци на телефонот, телефонот автоматски се поврзува со било кој доверлив Wi-Fi hotspot во рамките на опсегот.

Поврзување со РС со помош на USB кабел

Можете да го поврзете таблетот со вашиот РС за да го наполните, да префрлате содржини на персоналниот компјутер од таблетот и обратно.

Префрлување музика, фотографии и видео со помош на режимот Медиумски уред (MTP)

- 1 Поврзете го вашиот таблет на компјутер користејќи USB кабел.
- 2 Ако немате инсталирано драјвер за LG Android платформата на вашиот РС, ќе треба рачно да ги промените поставките. На почетниот екран допрете и задржете го **копчето неодамнешни апликации**  > **Системски поставки** > **Меморија** > **Мени иконата**  > **USB PC врска** > **Медиумски уред (MTP)**.
- 3 Ќе можете да ја прегледате содржината на меморискиот уред на вашиот РС и да ги префрлите фајловите.

Синхронизирање со Windows Media Player

Проверете дали Windows Media Player е инсталиран на вашиот РС.

- 1 Користете го USB кабелот за да го поврзете таблетот со РС на кој е инсталиран Windows Media Player.
- 2 Изберете ја опцијата **Медиумски уред (MTP)**.
- 3 По поврзувањето, на компјутерот ќе се прикаже појавувачки прозорец. Одберете ја опцијата Windows Media Player за да ги синхронизирате музичките датотеки.
- 4 Уредете го или внесете го името на вашиот уред во појавувачкиот прозорец (ако е потребно).
- 5 Одберете ги и повлечете ги музичките датотеки до листата за синхронизирање.
- 6 Започнете со синхронизација.

- За синхронизирање со Windows Media Player мора да бидат исполнети следните барања.

Елементи	Барање
ОС	Microsoft Windows XP SP2, Vista или повисоко
Верзија на Window Media Player	Windows Media Player 10 или повисоко

- Ако верзијата на Windows Media Player е постара од 10, инсталирајте ја верзијата 10 или понова.

PC поврзување со USB кабел за корисници на Mac OS X

Можете да пренесете медиумска содржина на Вашиот компјутер со оперативен систем Mac OS X од таблетот и обратно со поставување на програмата за пренос на Android фајлови.

Пренесете музика, фотографии и видеа со помош на програмата за пренос на Android фајлови во Вашиот Mac OS компјутер.

- 1 Преземете ја и инсталирајте ја програмата за пренос на Android фајлови од веб-сајтот [android.com](http://www.android.com/filetransfer/) за Вашиот Mac-компјутер (<http://www.android.com/filetransfer/>).
- 2 Поврзете го Вашиот таблет со компјутерот и кликнете два пати на апликацијата AFT (програмата за пренос на Android фајлови) за да ја стартувате.
- 3 Можете да ги прикажете медиумските содржини, да влечете и отпуштате медиумски фајлови во и од Вашиот Mac-компјутер.





Контакти

Можете да додадете контакти на вашиот таблет и да ги синхронизирате со контактите на вашата Google сметка или други сметки кои поддржуваат синхронизирање на контакти.

Пребарување на контакт

- 1 Од Почетниот екран, притиснете на **Контакти**  за да ја отворите листата со контакти.
- 2 Притиснете на полето **Пребарај контакти** и внесете го името на контактот. Исто така, можете да допрете буква од левата страна на екранот за да пристапите до имиња кои започнуваат со избраната буква.



Додавање на нов контакт

- 1 Од почетниот екран, допрете **Контакти** .
- 2 Допрете **Нов контакт** . Изберете ја саканата сметка (доколку е применливо).
- 3 Ако сакате да додадете слика на новиот контакт, допрете . Изберете помеѓу **Фотографирај** за да снимите фотографија со фотоапаратот или **Избери од галерија**. Потоа пребарајте слика и изберете ја.
- 4 Допрете  за да внесете посебни информации за името.
- 5 Внесете ги деталите за контактот.
- 6 Допрете **Зачувај**.

Омилени контакти

Често повикуваните контакти можете да ги класифицирате како омилени.



За да додадете контакт во вашите омилен

- 1 Од почетниот екран допрете **Контакти**  за да ги отворите вашите контакти.
- 2 Допрете на контакт за да ги прегледате деталите за него.
- 3 Допрете ја ѕвездичката  која е десно од името на контактот. ѕвездата ќе добие златна боја и контактот ќе биде додаден во вашите омилен контакти.

За да отстраните контакт од вашата листа на омилен

- 1 Од почетниот екран допрете **Контакти**  за да ги отворите вашите контакти.
- 2 Допрете ја картичката **Омилено** за да ги погледнете омилените контакти.
- 3 Допрете на контакт за да ги прегледате деталите за него.
- 4 Допрете ја златната ѕвезда десно од името на контактот. ѕвездата ќе добие сива боја и контактот се отстранува од вашите омилен контакти.

Креирање на група

- 1 Од почетниот екран допрете **Контакти**  за да ги отворите вашите контакти.
- 2 Допрете на јазичето **Групи**, а потоа допрете .
- 3 Внесете име за новата група.
 - Притиснете **Додади членови** за да додадете контакти во вашата нова група.
 - Притиснете на полето **СМЕТКА** за да го/ги промените профилот/профилите во кој/кои сакате да ја зачувате новата група.
- 4 Допрете **Зачувај** да ја зачувате групата.

ЗАБЕЛЕШКА: Ако избришете група, контактите доделени на таа група нема да бидат избришани. Тие ќе останат во вашиот именик.

E-mail

Можете да ја употребите E-mail апликацијата за да читате пошта од сервиси како Yahoo!, MSN, и AOL. E-mail апликацијата ги поддржува следните типови на сметки: POP3, IMAP и Exchange.

Вашиот обезбедувач на услуги или системскиот администратор можат да ви обезбедат потребните поставки за сметката.

Управување со e-mail сметка

Притиснете **E-mail**  на Почетниот екран. Кога за првпат ќе ја отворите E-mail апликацијата, се отвора волшебник кој ќе ви помогне да поставите e-mail сметка.

По почетното подесување, се прикажуваат содржините на вашето влезно сандаче. Ако имате додадено повеќе од една сметка, можете да се префрлувате меѓу сметките.

За да додадете уште една e-mail сметка:

- Отворете ја апликацијата **E-mail** и допрете го **Мени копчето**  > **Поставки** > **Додади сметка**.



За да се префрлите од еден профил на друг:

Ако имате додадено повеќе од еден профил, можете лесно да ги менувате. Од било која папка за електронска пошта, допрете на тековниот профил (на врвот на екранот), а потоа допрете го профилот на кој што сакате да пристапите.

Менување на општите поставки за e-mail:

Отворете ја апликацијата **E-mail** допрете го **Мени копчето**  > **Поставки** > **Општи поставки** за да конфигурирате подесувања што ќе важат за сите Ваши сметки. Допрете индивидуален профил за да ги конфигурирате подесувањата само за тој конкретен профил.

За да избришете e-mail сметка:



- Отворете ја апликацијата **E-mail** и допрете го **Мени копчето**  > **Поставки** > **Мени копче**  > **Отстрани копчето** > допрете ја сметката што сакате да ја избришете > **Отстрани** > **Да**.

Работа со фолдери на сметка

Отворете ја апликацијата **E-mail** и допрете го **Мени копчето**  и изберете **Фолдери**.

Секоја сметка има фолдер за Влезно сандаче, Излезно сандаче, Испратено и Нацрти. Во зависност од функциите кои ги поддржува обезбедувачот на услуги на вашата сметка, може да имате дополнителни фолдери.

Составување и испраќање e-mail пораки

- 1 Додека сте кај **E-mail** апликацијата, притиснете **Состави** .
- 2 Внесете адреса на примателот на пораката. Додека внесувате текст, се прикажуваат понудените адреси кои се совпаѓаат од вашите контакти. Ако има повеќе адреси, разделете ги со точка-запирка.
- 3 Притиснете на **Прикачи**  за да додадете датотеки, ако е потребно.
- 4 Внесете го насловот и вашата порака.
- 5 Притиснете на **Испрати**  за да ја испратите пораката.
Ако не сте поврзани на некоја мрежа, на пример, ако работите на режим за авион, пораките кои ги праќате ќе се зачуваат во вашиот фолдер Излезно сандаче се додека повторно не се поврзете на некоја мрежа. Ако постојат пораки кои чекаат да бидат испратени, Излезното сандаче се прикажува на екранот Сметки.

Примање на електронска пошта

Кога пристигнува нова е-пошта во вашето сандаче, ќе бидете известени со звук или вибрација (во зависност од поставките за звук и вибрации) и икона за известувањето ќе се појави на статусната лента.

Фотоапарат

За да ја отворите апликацијата за фотоапарат, допрете **Фотоапарат**  на почетниот екран.

Основни информации за визирот







- 1 Чист преглед** – Допрете за да прикажете менија на визирот.
- 2 Трампа камера** – Префрлајте се меѓу задните леќи на камерата и предните леќи на камерата.
- 3 Режим** – го дозволува поставувањето на режимот за снимање во **Автоматски** или **Панорама** режим.
- 4 Поставки** – Допрете ја оваа икона за да го отворите менито за подесувања.
- 5 Галерија** – Допрете за приказ на последната снимена фотографија. Ви овозможува да пристапите до вашата галерија и да ги прегледате зачуваните фотографии додека сте во режимот за фотоапарат.
- 6 Видео режим** – Допрете за да почнете со снимање на видео.
- 7 Фотографирај** – Фотографирајте слика.
- 8 Излез** – Допрете за излез од фотоапаратот.

ЗАБЕЛЕШКА: Пред снимањето слики ве молиме проверете дали објективот е чист.

Користење на напредните поставки

Во визирот, допрете  за да ги отворите напредните опции.

	Избирање резолуција на фотографијата. Ако одберете висока резолуција, големината на датотеката ќе се зголеми, што значи дека ќе бидете во можност да зачувате помалку слики во меморијата.
	Фотографирајте со гласовна команда.
	Се поставува доцнењето по притиснувањето на копчето за снимање. Ова е идеално доколку и самите сакате да бидете присутни на фотографијата.
	Ги прикажува линиите на мрежата на екранот за да ви помогнат во усогласувањето на вашите фотографии.
	Се отвора водич за помош да дознаете како работи одредена функција.

СОВЕТ! Кога ќе излезете од камерата, некои поставки се враќаат на стандардните вредности, како што е тајмерот. Направете проверка пред снимање на наредната фотографија.

Снимање на фотографија

- 1 Отворете ја апликацијата **Фотоапарат**.
- 2 Насочете го објективот кон објектот што сакате да го фотографирате.

3 Допрете  или каде било на екранот за да фотографирате.

Да зумирате или одзумирате

Кога фотографирате или снимате видео, ставете два прста било каде на екранот и ширете ги за да зумирате. За да одзумирате споете ги.

Фотогр. со гестикулација

Одликата Сликање со гест Ви овозможува да сликате слика со гест на раката користејќи ја предната камера. За да сликате фотографија, подигнете ја Вашата рака со отворена дланка, се додека предната камера не ја детектира и на екранот ќе се појави едно поле. Потоа, затворете ја раката во тупаница и ќе започне да одбројува тајмерот, давајќи Ви време да се подготвите.

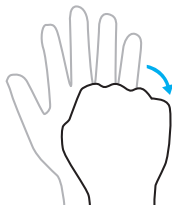
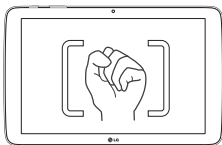





Откако ќе снимите фотографија

- 1 Допрете го прегледот на сликата до копчето за фотографирање за да ја видите последната слика која сте ја фотографирале.
- 2 Допрете **Галерија** или **Photos**, а потоа допрете **OK**.



Допрете за да ја уредите фотографијата.

	Допрете за веднаш да снимите уште една фотографија.
	Допрете за да ги испратите вашите белешки на други или да ги споделите преку услугите за социјално вмрежување.
	Допрете за да ја избришете фотографијата.
	Допрете за да пристапите до повеќе опции.
	Допрете за да ја додадете сликата во твоите омилен.

СОВЕТ! Ако имате сметка за социјално вмрежување и ја поставите на вашиот таблет, можете да ја споделите вашата слика со вашата заедница на социјално вмрежување.

Допрете ја **Мени** иконата  за да ги отворите следниве опции.

SmartShare – Допрете за да ја споделите вашата слика користејќи ја функцијата SmartShare.

Постави слика како – Допрете за да ја употребите сликата како **Тапет на главен екран, фотогр. на контакт, Слика за заднина на заклучен екран** или **Wallpaper**.

Премести – Допрете за да ја преместите фотографијата во друг албум.

Копирај – Допрете за копирање на избраната фотографија и зчувување во друг албум.

Копирај во Фиока – Допрете за да ја копирате фотографијата и да ја зачувате во клип фиоката.

Слајдшоу – Автоматско прикажување на сликите од тековниот фолдер една по друга.

Ротирај налево/надесно

Отсекување – Отсекување на фотографијата. Движете го прстот низ екранот за да изберете област која сакате да биде отсечена.

Додај локација – За додавање на информации за локацијата.



Преименувај – Допрете за да го уредите името на избраната фотографија.

Печати – Ви овозможува да ја испечатите фотографијата.



Детали – Прикажува повеќе информации за фотографијата.

Прегледување на зачуваните фотографии



Во режимот за фотоапарат можете да им пристапите на зачуваните фотографии. Едноставно допрете го прегледот на фотографијата до копчето за фотографирање и ќе се прикаже вашата галерија.

- 1 Одберете ја апликацијата која ќе ја користите за преглед и/или уредување на вашите фотографии. Допрете **Галерија**  или **Photos** .
- 2 Допрете **ОК**.
 - За да погледнете повеќе фотографии, придвижете се налево или надесно.
 - За зголемување или намалување на зумот, допрете двапати на екранот или ставете два прста на него и раширете ги (за намалување доближете ги прстите).

Снимање видео

- 1 Отворете ја апликацијата **Фотоапарат**.
- 2 Насочете го објективот кон предметот што сакате да го снимите во вашето видео.
- 3 Допрете ја иконата за видео режим  за да започнете со снимање.
- 4 Ќе се појави тајмер кој ја прикажува должината на видео записот.
- 5 Допрете  на екранот за да го запрете снимањето.

СОВЕТ!

- Допрете  за да го паузирате снимањето.
- Допрете  за да го сликате екранот додека снимате видео.

Гледање на зачуваните видео снимки

Пристап до вашите зачувани видеа од режим на видео камера со допирање на прегледот на сликата до копчето за фотографирање.

- 1 Во визирот, допрете го прегледот на сликата до копчето за фотографирање.
- 2 Вашата **Галерија** ќе се појави на екранот со вашите најнови снимени видеа. Лизгајте со прстот налево за да дојдете до вашите други видеа.
- 3 Допрете ја иконата за емитување  на видеото за автоматски да го пуштите.

ЗАБЕЛЕШКА: Можете да ги погледнете вашите видеа во галеријата и апликациите за фотографии.

ЗАБЕЛЕШКА: Не притиснувајте премногу силно; екранот на допир е доволно чувствителен да регистрира и лесно, но одмерено допирање.

Галерија

Можете да складирате мултимедијални фајлови на внатрешната меморија за полесен пристап до сите ваши мултимедијални фајлови. Со помош на оваа апликација можете да прикажувате мултимедијални фајлови како слики и видео записи.

На почетниот екран, допрете **Апликации**  > **Апликации** јазиче > **Галерија**



Можете да ги управувате и споделувате сите ваши слики и видео фајлови со галеријата.

ЗАБЕЛЕШКА:





- Одредени формати на фајлови не се поддржани во зависност од софтверот кој е инсталиран на уредот.
- Некои фајлови можно е да не се репродуцираат правилно, во зависност од тоа како се кодирани.
- Ако големината на фајлот ја надминува достапната меморија, може да дојде до грешка при отворање на фајловите.

Прегледување на слики

Лансирањето на апликацијата **Галерија**  ги прикажува вашите достапни папки. Кога друга апликација, како е-пошта, зачувува слика, сликата автоматски се зачувува во папката Превземања. Исто така, ако направите снимка на екранот, автоматски се креира фолдер Снимки на екран. Допрете фолдер за да го отворите.

Фотографиите се прикажуваат во редослед по датумот на создавање. Изберете слика за да ја прикажете на целиот екран. Придвижете се налево или надесно за да ја видите следната или претходната слика.

Репродуцирање на видео записи



Отворете ја апликацијата **Галерија**  и одберете албум. Иконата за емитување  е прикажана на видео датотеките. Допрете на сликата за да ја одберете. Одберете ја апликацијата за емитување (допрете на апликацијата **Photos**  или на апликацијата **Видео** ) , а потоа допрете **ОК** и почнува видео репродукција.

ЗАБЕЛЕШКА:

- Кога се користи апликацијата Виеа за да се пушти видео, повлечете на левата страна на екранот нагоре и надолу за да ја прилагодите светлината на екранот. Лизгајте ја десната страна на екранот нагоре и надолу за да ја прилагодите јачината.
- Кога се користи апликацијата Виеа за да се емитува видео, повлечете на екранот од лево или десно за да премотате назад или брзо напред.

Бришење на слики и видео записи

Употребете еден од следните начини:

- Во папката, допрете  и одберете ги фотографиите и видеата кои сакате да ги избришете, а потоа допрете **Избриши, Да** за да потврдите.
- Кога гледате фотографија или видео, допрете , а потоа допрете **Да** за да потврдите.

Поставување на позадина

Кога гледате фотографија, допрете ја **Мени** иконата  > **Постави слика како** и одберете **Тапет на главен екран, Слика за заднина на заклучен екран** или **Wallpaper**.

Слајдшоу

Можете да ги гледате фотографиите како проекција на слајдови или со селектирање на сите ваши фотографии. На почетниот екран, допрете **Галерија** .



- Допрете го албумот со слики што сакате да ја видите, а потоа допрете на **Мени** иконата  > **Слајдшоу** > одберете ги сликите кои сакате да ги гледате > **Следно** > потврдете ги поставките на автоматското прелистување слики > **Почеток**.

Допрете на центарот на екранот за да запрете со репродукцијата на слајд шоуто.





Видео



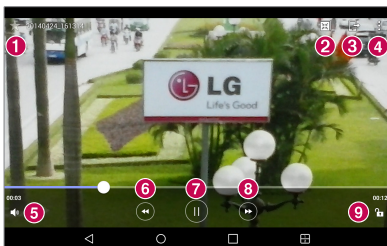



Вашата галерија има интегриран видео плеер кој ви овозможува да ги имате сите ваши омилените видеа.

Репродукција на видео

- 1 На почетниот екран, допрете **Апликации**  > **Апликации** јазиче > **Галерија** .
- 2 Изберете го видео записот кој сакате да го репродуцирате.



- | | |
|---|--|
|  | 1 Допрете за да го додадете видео записот во вашите омилените. |
|  | 2 Допрете за пристап до QSlide и приказ на видео записот во мал прозорец. |
|  | 3 Допрете за да го споделите вашиот видео запис преку функцијата SmartShare. |
|  | 4 Допрете за да пристапите до повеќе опции. |

5	 Допрете за да ја уредите гласноста на видео записот.
6	 Допрете и задржете за да премотувате на чекори од 3 секунди.  Допрете еднаш за да премотате наназад 10 секунди.
7	 Допрете за паузирање на репродукцијата на видео записот.
8	 Допрете и задржете за брзо да премотате нанапред на чекори од 3 секунди.  Допрете еднаш за да премотате нанапред 10 секунди.
9	 Допрете за да го заклучите/отклучите екранот за видео.



За да се промени јачината на звукот додека гледате видео, притиснете на копчињата за јачина на звукот на десната страна на таблетот.

Допрете и задржете едно видео од списокот за да пристапите во следните опции:

Сподели, Избриши, Преименувај, и Детали.

СОВЕТ! Додека гледате видео клип, лизгајте нагоре-надолу по левата страна на екранот за да ја прилагодите светлината на екранот. Лизгајте нагоре-надолу по десната страна на екранот за да ја прилагодите јачината на звукот.



Музика

Вашиот таблет има музички плеер кој ви овозможува да ги пуштате вашите омилените песни. За да пристапите на музичкиот плеер, на Почетниот екран, допрете **Апликации**  > **Апликации** јазиче > **Музика** .

Пренесување музика со помош на Медиумски уред (МТР)

- 1 Поврзете го таблетот со вашиот РС користејќи USB кабел.
- 2 Изберете ја опцијата **Медиумски уред (МТР)** . Вашиот таблет ќе се појави како друг хард диск на вашиот компјутер. Кликнете на драјвот за да го прегледате. Ископирајте ги фајловите од вашиот РС во фолдерот на драјвот.

Репродукција на песна

- 1 На почетниот екран допрете **Апликации**  > **Апликации** јазиче > **Музика** .
- 2 Допрете ја картичката **Песни**.
- 3 Изберете ја песната која сакате да ја репродуцирате.

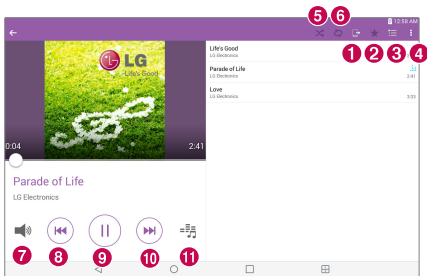

1



Допрете за да ја споделите вашата музика преку функцијата SmartShare.

2



Допрете за да ја поставите тековната песна како омилена.

3









Допрете за да ја видите плејлистата Моментално емитување.

4



Допрете за да пристапите до повеќе опции.

5		Допрете за да поставите режим на мешана репродукција.
6		Допрете за да поставите режим на повторување.
7		Допрете за да ја уредите гласноста на музиката.
8		Допрете за да се вратите на почетокот од песната. Допрете двапати за да се вратите на претходната песна. Допрете и задржете за да премотате наназад 3 секунди.
9		Допрете за паузирање на репродукцијата.
10		Допрете за да скокнете на наредната песна од албумот или на листата за репродукција. Допрете и задржете за да одите брзо напред 3 секунди.
11		Допрете за да поставите аудио ефект.

За да се промени јачината на звукот додека слушате музика, притиснете на копчињата за јачина на звукот на десната страна на таблетот.

Допрете и држете на која било песна од листата за да пристапите на следните опции:

Репродуцирај, Додади во листа за репродукција, Избриши, Сподели, Детали и Пребарување.



ЗАБЕЛЕШКА:

- Одредени формати на фајлови не се поддржани, во зависност од софтверот на уредот.
- Ако големината на фајлот ја надминува достапната меморија, може да дојде до грешка при отворање на фајловите.
- Авторските права на музичките фајлови можат да бидат заштитени со меѓународни договори и државни закони за авторски права. Оттука, можеби ќе биде потребно да се добие дозвола или лиценца за репродукција или копирање музика. Во некои земји, законот забранува приватно копирање на материјал кој е заштитен со авторски права. Пред превземањето или копирањето на фајлот, проверете ги националните закони на соодветната земја кои се однесуваат на употребата на ваков вид материјал.

QuickМемо+



QuickМемо + функцијата ви овозможува да креирате белешки и да снимите слики од екранот. Снимете го екранот, цртајте врз него и споделете го со семејството и пријателите со QuickМемо +.







Креирање белешка

- 1 На почетниот екран, допрете **QuickМемо+** , а потоа допрете  за да креирате нова белешка.
- 2 Можете да менувате текстови со директно внесување зборови или изберете тип на пенкало и боја која сакате да ја користите и рачно внесете текст.
- 3 Додадете потсетник со допирање на  за да поставите известувачки потсетник за настанот.
- 4 Додадете информации за времето и локацијата на вашата белешка ако е достапна податочна мрежа.

Користење на опциите QuickМемо+

Следните опции се достапни во алатникот QuickМемо+ на горниот дел од екранот.

	Ви овозможува да ги отповикате и повторите претходните дејства.
	Ви овозможува да ги уредувате текстот, бојата и неговата усогласеност.
	Ви овозможува да внесете текст со рачно пишување. Можете да го изберете типот на пенкало кое ќе го користите и неговите дебелина, транспарентност и боја.



	Ги брише уредувањата кои сте ги направиле на белешката.
	Ја зачувува белешката во QuickМето+.
	Допрете за да пристапите до повеќе опции.
	Ви овозможува да поставите известувачки потсетник за настанот.
	Ви овозможува да вметнете информации за времето во белешката.
	Ви овозможува да додадете информации за локацијата преку GPS.

Снимање на слика од екранот за вашиот QuickМето

- 1 За да пристапите на функцијата QuickМето+, излизгајте ја статусната лента надолу и допрете .

ИЛИ

Притиснете ги двете **копчиња за тон** во исто време за една секунда.

- 2 Одберете ја саканата мени опција од лентата со алатки и создадете ја белешката.
- 3 Допрете на  за да ја зачувате белешката. За да излезете од QuickМето+ во било кое време, допрете го **копчето за Назад** .

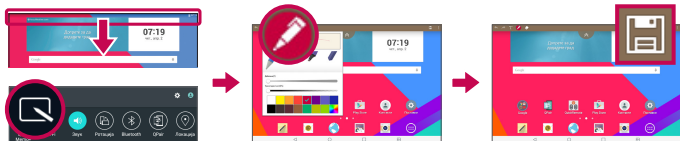



ЗАБЕЛЕШКА: Ве молиме користете го врвот на прстот додека го користите QuickМемо+. Немојте да ги користите ноктите.

QuickRemote (Брзо далечинско управување)



QuickRemote го претвора вашиот таблет во универзален далечински управувач за вашиот домашен телевизор, Blu-ray или ДВД.

ЗАБЕЛЕШКА: QuickRemote може да не е достапен за некои уреди или области.

За да го отворите и конфигурирате QuickRemote

- 1 На почетниот екран, допрете на **Апликации**  > јазиче **Апликации** > **QuickRemote** .

Можете исто така да го извршите првичното поставување на вашиот QuickRemote од Таблата за Известувања. Повлечете ја статусната лента надолу, допрете на иконата **QuickRemote** , а потоа допрете **ДОДАДИ ДАЛЕЧИНСКО**.

- 2 Допрете  **Дневна соба** за да изберете тип на соба и допрете  за да го додадете уредот.

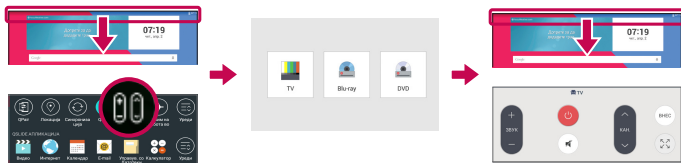

- 3 Изберете го типот и брендот на уредот, а потоа следете ги инструкциите на екранот за да го конфигурирате уредот.

ЗАБЕЛЕШКА: QuickRemote работи на ист начин како вообичаен инфрацрвен (IR) далечински управувач во вашиот регион или држава. Внимавајте да не го покриете инфрацрвениот сензор на врвот на таблетот кога ја користите функција QuickRemote. Оваа функција може да не биде поддржана во зависност од моделот, производителот или услужната компанија.

Користење на QuickRemote

- 1 Отвори **QuickRemote**  и одберете ја собата каде што е конфигуриран далечинскиот управувач.
- 2 Изберете го далечинскиот управувач кој го сакате со допирање на неговиот тип/име на лентата на QuickRemote долж левата страна на екранот.
- 3 Допрете ги копчињата на прикажаниот далечински управувач.

ЗАБЕЛЕШКА: При додавање на телевизискиот управувач, QuickRemote да го користите копчето ВЛЕЗ да го конфигурирате соодветниот далечински управувач. Кога го конфигурирате копчето ВЛЕЗ, ТВ влезниот извор може да се менува. За да го ресетирате ТВ влезниот извор, допрете го копчето ВЛЕЗ на QuickRemote неколку пати (во зависност од бројот на уреди приклучени на ТВ).



QuickRemote опции

За да пристапите до опциите на менито на QuickRemote, допрете ја **Мени** иконата  за да ја изберете саканата опција.

ЗАБЕЛЕШКА: Додека свири музика во позадина, со притискање на било кое копче QuickRemote ќе го исклучите звукот за една секунда.

Аларм



Поставување на аларм

- 1 На почетниот екран, допрете **Апликации**  > јазиче **Апликации** > **Часовник**  > .
- 2 Поставете го саканото време за алармот.
- 3 Поставете **Повторување**, **Траење на одложувањето**, **Вибрирај кога е активен алармот**, **Тон на алармот**, **Јачина на звук на аларм**, **Автоматски старт на апликација**, **Заклуч. со загатка** и **Белешки**.
- 4 Допрете **Зачувај**.

ЗАБЕЛЕШКА: За да ги промените поставките на алармот на екранот со листа на аларми, допрете ја **Мени** иконата  и одберете **Поставки**.



Калкулатор

Користење на калкулаторот

- 1 На почетниот екран, допрете **Апликации**  > **Апликации** јазиче > **Калкулатор** .
- 2 Допрете ги нумеричките копчиња за да внесете броеви.

- 3 За едноставни пресметки, допрете на функцијата која сакате да ја изведете (+, -, × или ÷) следено од =.



ЗАБЕЛЕШКА:

- За посложени пресметки допрете го **Мени** копчето , изберете **Дигитрон со научни пресметки**, потоа изберете ја саканата функција (ако го гледате калкулаторот во вертикален режим).
- За преглед на историјата на пресметки, допрете ја **Мени** иконата  > **Претходни пресметувања**.

Календар

Настаните од секоја сметка која сте ја додале на вашиот таблет и сте ја конфигурирале за да ги синхронизира календарите е прикажана во вашиот календар.

Додавање на настан во вашиот календар

- 1 На почетниот екран, допрете **Апликации**  > **Апликации** јазиче > **Календар** .
- 2 Допрете го менито во горниот лев агол за промена на календарот (Ден, Недела, Месец, Година, Агенда).
- 3 Допрете го датумот на кој сакате да му додадете настан и допрете .
- 4 Допрете го полето **Име на настан** и внесете го името на настанот.
- 5 Допрете го полето **Локација** и внесете ја локацијата. Означете го датумот и внесете го времето во кое сакате настанот да започне и заврши.
- 6 Ако сакате да додадете забелешка за вашиот настан, допрете го полето **Опис** и внесете ги деталите.
- 7 Ако сакате алармот да се повтори, поставете **ПОВТОРИ** и поставете **ПОТСЕТНИЦИ**, доколку е потребно.

8 Допрете **Сочувај** за да го зачувате настанот во календарот.



ЗАБЕЛЕШКА: Допрете и држете на едно место на календарот за брзо да се зачува календарскиот настан на тој датум. Едноставно внесете го името на настанот и времето, а потоа допрете **Сочувај**. Можете да допрете на **Детали** и да внесете повеќе информации или да го ажурирате настанот со дополнителни детали подоцна.

За да го промените вашиот изглед на календарот

Без разлика каде сте во апликацијата Календар, можете лесно да менувате меѓу прегледите на календарот. Едноставно допрете  во горниот лев агол на лентата со наслов или на левата страна на екранот поминете со прстот од лево кон десно за да се прикаже менито на календарот. Допрете **Ден, Недела, Месец, Година** или **Агенда**.

Задачи

Апликацијата за Задачи може да се синхронизира со вашиот MS Exchange профил. Можете да ги создавате и управувате вашите задачи со помош на вашиот таблет или од MS Outlook или MS Office Outlook Web Access.

- 1 На почетниот екран, допрете **Апликации**  > **Задачи** .
- 2 Допрете ја иконата за задачата **Додади**  (во горниот десен агол на екранот).
- 3 Внесете **Тема, ДАТУМ НА ПОЧЕТОК, КРАЕН РОК, ОПИС, ПОВТОРИ**, и **ПОТСЕТНИК**, како што е потребно.
- 4 Допрете **Зачувај**.

Управув. со Датотеки

Апликацијата Управувач со фајлови ви овозможува да ги организирате фајловите од вашата внатрешна/надворешна меморија.







Менаџерот на датотеки олеснува во прегледот и управувањето со вашите датотеки. Едноставно допрете тип на датотека (сите датотеки, музички датотеки, датотеки на слики, видео датотеки, документ датотеки или Cloud датотеки), а потоа допрете на потребните папки за да ги најдете вашите датотеки.

За да ја отворите апликацијата Управувач со фајлови

- На почетниот екран, допрете **Апликации**  > јазиче **Апликации** > **Управув. со Датотеки** .

Опции на управувачот со фајлови

Отворете ја апликацијата **Управув. со Датотеки** > **Сите датотеки** > **Внатрешна меморија** за да пристапите до следните опции (на врвот на екранот):

	Ви овозможува да го отворите Менаџерот на датотеки во прозорец QSlide.
	Ви овозможува да пребарувате низ вашите датотеки или информации.
	Ви овозможува да креирате нова папка.
	Ви овозможува да се движите низ датотеки и папки на друга локација.
	Ви овозможува копирање на датотеки и папки на друга локација.
	Ви овозможува да ги избришете датотеките и папките.



Ви овозможува да пристапите до повеќе опции.

Диктафон

Користете го диктафонот за снимање на говорни белешки или аудио фајлови.

Снимање на звук или говор

- На почетниот екран, допрете **Апликации**  > **Апликации** јазиче > **Диктафон** .

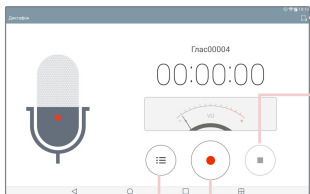

Допрете за да изберете каде да ја зачувате вашата снимка.

Допрете за да го завршите снимањето.



Допрете за да почнете со снимање.

Допрете за преглед на листата со вашите снимки.

ЗАБЕЛЕШКА: Допрете  за да пристапите на вашата листа со снимки. Можете да ги преслушате зачуваните снимки. Прикажаното достапно време на снимање може да се разликува од вистинското време на снимање.

Управување со вашите тонски записи



Од екранот со листа од снимките од диктафон:

- Допрете ја иконата **Сподели**  за да го споделите тонскиот запис користејќи ги расположливите избори.
- Допрете ја иконата **Избриши**  за да ги изберете тонските записи кои сакате да ги избришете.
- Допрете и задржете го тонскиот запис за да се отвори контекст белешка за да изберете **Сподели**, **Избриши**, **Преименувај**, **Скратување** или **Детали**.

POLARIS Office 5

POLARIS Office 5 е професионално решение за мобилна канцеларија кое им овозможува на корисниците полесно да гледаат разни видови на канцелариски документи, вклучувајќи Word, Excel и PowerPoint датотеки, каде било и во секое време, користејќи ги нивните мобилни уреди.

За да креирате нов документ

- 1 На почетниот екран, допрете **Апликации**  > **Апликации** јазиче > **POLARIS Office 5** .
- 2 Регистрирајте ја вашата e-mail адреса на страницата за регистрација.

ЗАБЕЛЕШКА: Можете да допрете **Прескокни** за да ги игнорирате информациите за регистрација.

- 3 Допрете  за да започнете нов документ.
- 4 Допрете го типот на документ од паѓачката листа, а потоа изберете шаблон.
- 5 Внесете содржина во документот користејќи ги алатките на врвот на екранот и на тастатурата на екранот.

6 Кога ќе завршите да работите во документот, допрете  (во левиот горен агол на екранот), потоа допрете **Зачувај** (или **Сочувај како** за да внесете ново име на документ) за да зачувате.

7 Внесете го името на документот и допрете **Зачувај**.

За да погледнете и уредувате документ на вашиот уред

Сега ќе можете да лесно да гледате и уредувате широк спектар на типови на датотеки, вклучувајќи ги и Microsoft Office документите и Adobe PDF, директно на вашите мобилни уреди.

1 Отворете **POLARIS Office 5** и пребарајте документ.

2 Допрете го документот што сакате да го видите или промените. Кога гледате документи користејќи го POLARIS Office 5, предметите и распоредот остануваат исти како и во оригиналните документи.

3 За уредување на документот, допрете .

Google+

Употребувајте ја апликацијата Google+ за да останете во контакт со луѓе преку социјалната мрежа на Google.



На почетниот екран, допрете **Апликации**  > јазиче **Апликации** > **Google**  > **Google+** .

ЗАБЕЛЕШКА: Оваа апликација може да биде недостапна во зависност од регионот или обезбедувачот на услуги.

LG SmartWorld

LG SmartWorld Ви пружа еден широк асортиман на возбудлива содржина – фонтови, теми, игри, апликации.

Како да дојдете до LG SmartWorld преку вашиот таблет

- 1 Допрете  >  > **Апликации** допрете ја  иконата за да пристапите во LG SmartWorld.
 - 2 Изберете ја вашата земја и најавете се.
 - 3 Превземете ги саканите содржини.
- * Кога ја користите Вашата мобилна мрежа, можно е дека ќе треба да платите за податоци согласно договорот што сте го склучиле со Вашиот оператор.
- * Можно е LG SmartWorld да биде недостапна од сите оператори или во сите земји.

ЗАБЕЛЕШКА: Што доколку нема икона?

- 1 Со помош на веб-пребарувачот на мобилниот телефон, пристапете на услугата LG SmartWorld (www.lgworld.com) и изберете ја вашата земја.
- 2 Преземете ја апликацијата LG SmartWorld.
- 3 Извршете го и инсталирајте го фајлот што го презедовте.
- 4 Пристапете во LG SmartWorld со допирање на иконата .









Специјални придобивки само во LG SmartWorld

- 1** Украсете го Вашиот Smartphone уред со Вашиот личен стил, користете тема за почетен екран и тема за тастатура и фонт што Ви ги обезбедува LG SmartWorld. (Меѓутоа, оваа услуга е достапна само за одредени уреди. Ве молиме проверете го веб-сајтот на LG SmartWorld дали ова е изводливо или не)
- 2** Уживајте во специјалните услуги на LG SmartWorld вклучувајќи се во промоциите што се нудат постојано.

Интернет

Оваа апликација користете ја за пребарување на интернет. Прелистувачот ви дава брз, разнобоен свет на игри, музика, вести, спорт, забава и многу повеќе, токму на вашиот таблет, каде и да сте и што и да правите.

На почетниот екран, допрете **Апликации**  > јазиче **Апликации** > **Интернет** .

	Допрете за да го вклучите QSlide.
	Допрете за да се вратите наназад една страница.
	Допрете за да одите нанапред една страница, т.е. на страницата која ја имате отворено по тековната страница. Ова е спротивно од она што се случува кога ќе го допрете копчето Назад  , кое ве води на претходната страница.
	Допрете за да освежите или да ја сопрете моменталната страница.
	Допрете за да преминете на почетната страница.
	Допрете за да пристапите до вашите обележувачи.
	Допрете за да пристапите до повеќе опции.



Отворање на страница

- За да отворите нова страница, допрете  на врвот на прелистувачот.
- За да одите на друга веб страница, допрете го јазичето на врвот на екранот за да ја видите таа страница.

Омилени

За да отворите обележана веб страница, допрете  на алатникот на прелистувачот и изберете една.

Претходно

Допрете  на алатникот на прелистувачот и одберете го јазичето **Претходно** за да ја отворите веб страница од листата на неодамна посетени веб страници. За да ја избришете историјата, допрете  за да се избрише целата историја.

Користење на режим на читање



Вашиот таблет може да прикажува поедноставени веб-страница за полесно читање.

Прикажете вести или блог-објави и други страници со статии, лесно без одвлекување на вниманието - со режим на читање, можете да прочитате на страница без проблем.

Допрете  во адресната лента за URL за да го активирате режимот за читање.

Користење на QSlide

Користете ја оваа функција за да пристапите до интернет без затворање на тековната апликација.

Додека ја гледате содржината на пребарувачот, допрете . Тогаш можете да пребарувате други информации на вашиот таблет. За приказ на пребарувачот на цел екран, допрете .

Преземање на датотеки

Користете ја апликацијата Преземања за да видите кои датотеки беа превземени.

На почетниот екран допрете **Апликации**  > **Апликации** јазиче > **Превземање** .

Chrome

Користете Chrome за да пребарувате информации и да ги разгледате веб страниците.

На почетниот екран допрете **Апликации**  > **Апликации** јазиче > **Chrome** .

ЗАБЕЛЕШКА: Оваа апликација може да биде недостапна, во зависност од регионот и обезбедувачот на услуги.

Прегледување на веб страници

Допрете го полето за адреса (на врвот на екранот), внесете веб-адреса или критериум за пребарување, и допрете **Оди**  на тастатурата.

Отворање на страница

- За да одите на нова страница, допрете  на врвот на прелистувачот.
- За да одите на друга страница, допрете го јазичето на врвот на екранот за да ја видите таа страница.

Пребарување на интернет со помош на глас

Допрете го полето за адреса, допрете , изговорете го клучниот збор и изберете еден од предложените клучни зборови кои ќе се прикажат.

ЗАБЕЛЕШКА: Оваа функција може да биде недостапна во зависност од регионот или обезбедувачот на услуги.

Синхронизирање со други уреди

Синхронизирајте ги отворените картички и означени страници за користење со апликацијата Chrome на друг уред кога сте најавени со истата Google сметка.

За да ги видите отворените јазичиња на други уреди, допрете ја **Мени** иконата  > **Recent tabs**. Мора да бидете најавите на истата Google сметка на сите уреди. Одберете веб страница да ја отворите.

Додавање и отворање на обележувач

За да додадете обележувачи, допрете  во URL лентата.

За да отворите обележани веб-страница, допрете ја **Мени** иконата  > **Bookmarks** и одберете ја посакуваната страница.

Мени за подесување на Chrome

Допрете ја **Мени** иконата  за да пристапите со следниве опции.

- **New tab** – Допрете за да отворите јазиче на нова веб страница.
- **New incognito tab** – Допрете за да отворите ново инкогнито јазиче.
- **Bookmarks** – Ги покажува вашите обележани веб страници.
- **Recent tabs** – Ги прикажува вашите отворени веб-страници на други уреди.
- **History** – Ги прикажува податоците од вашето прелистување (веб страници кои сте ги посетиле).
- **Share...** – Ви овозможува да ја споделите веб-страницата.
- **Print...** – Допрете за печатење на веб-страницата. Изберете автоматски да се најде печатач на вашата мрежа или рачно внесете го за да го користите.
- **Find in page** – Ви овозможува да пребарувате текст на тековната веб страница.

- **Add to homescreen** – Ви овозможува да додадете кратенка за тековната страница на вашиот Почетен екран.
- **Request desktop site** – Обележете за да пристапите на десктоп страницата, кога разгледувате веб страници на вашиот таблет.
- **Settings** – Ви овозможува да ги промените специфичните поставки за Chrome апликацијата.
- **Help & feedback** – Прикажува информации за употребата на Chrome апликацијата на вашиот таблет и ви овозможува да обезбедите повратни информации до програмерите на Chrome.

Поставки

Пристап до менито за Поставки

1 На почетниот екран допрете **Апликации**  > **Апликации** јазиче > **Поставки** .

ИЛИ

На почетниот екран, допрете и задржете го **копчето Неодамнешни апликации**  > **Системски поставки**.

2 Изберете категорија за поставување и наместете ја саканата опција.

БЕЗЖИЧНИ МРЕЖИ

Wi-Fi

Wi-Fi – Вклучување на Wi-Fi за поврзување со достапни Wi-Fi мрежи.

Ќе биде прикажана листата на сите достапни Wi-Fi мрежи. Допрете некоја за да се поврзете на неа.

ЗАБЕЛЕШКА: Допрете **Пребарување** за да скенирате за достапни Wi-Fi мрежи.

Допрете ја **Мени** иконата  во Wi-Fi менито за пристап до следниве опции.

Додај Wi-Fi – Ви овозможува рачно да внесете нова Wi-Fi мрежа.



Зачуван Wi-Fi – Ви овозможува да ја избришете зачувана Wi-Fi мрежа.

Напредно Wi-Fi – Пристапува до напредните Wi-Fi нагодувања.

Интерактивен прирачник – Прикажува некои корисни упатства за Wi-Fi функцијата.

СОВЕТ! Како да ја добиете MAC адресата

За да поставите врска во некои безжични мрежи со MAC филтри, можеби ќе треба да ја внесете MAC адресата на вашиот таблет во рутерот.

Можете да ја најдете MAC адресата во следниов кориснички интерфејс: На почетниот екран, допрете **Апликации**  > **Поставки**  > **Wi-Fi** > **Мени** иконата  > **Напредно Wi-Fi** > **MAC адреса**.

Bluetooth

Вклучување или исклучување на безжичната Bluetooth функција заради користење Bluetooth. Вклучувањето на Bluetooth ви овозможува да го спарите и да го поврзете со други Bluetooth уреди.

Допрете ја **Мени** иконата  во Bluetooth менито за да пристапите до следните опции.

Уреди име на пренослив компјутер – Го менува името на вашиот таблет за лесна идентификација при спарувањето и поврзувањето. Внесете го името на вашиот нов таблет, а потоа допрете **Зачувај**.

Истечено време на видливост – Се поставува должината на времето за која другите Bluetooth уреди може да го видат вашиот таблет за спарување и поврзување. Изберете **2 минути**, **5 минути**, **1 час**, и **Никогаш да не истекува времето**.

Прикажи ги примените датотеки – Прикажува листа од вашиот Bluetooth примени датотеки.

Интерактивен прирачник – Покажува некои корисни упатства во врска со Bluetooth карактеристиките.

Користење на податоци

Ја прикажува употребата на информации во одбрани временски периоди. Допрете на апликација од листата за да ги видите податоците за употреба на апликацијата.

Уште...

Ви овозможува да поставите дополнителни безжични и мрежни подесувања.

Режим на работа во авион

Miracast – Ви овозможува безжично огледало од екранот на вашиот таблет и звук на Miracast предавател или телевизија.

SmartShare Beam – Ви овозможува да примате мултимедијални содржини преку SmartShare зрак од LG телефони или таблети.

LG PC Suite – Овозможува Wi-Fi конекција за пренос на музика и слики помеѓу компјутерот и таблетот.

Медиумски сервер – Овозможува да се споделат медиумски содржини со околните уреди преку DLNA.

VPN – Приказ на листа на виртуелни приватни мрежи (VPN) кои претходно сте ги конфигурирале. Ви овозможува додавање на различни типови VPN мрежи.

ЗАБЕЛЕШКА: Пред да користите акредитивно складирање, морате да поставите PIN, Лозинка или Шема за заклучување на екранот.

УРЕД

Звук

Профили на звук – Ви овозможува да го поставите профилот на звукот на **Звук, Само вибрација** или **Не вознемирувај**.

Јачина на звук – Раководете со јачината на звукот на **Звуци за известување, Повратен ефект од допир и систем, и Музика, видео, игри и други медиуми.**

Јачина на вибрации – Ви овозможува да поставите јачина на вибрации за повици, известувања и повратна информација при допир.

Звуци за известување – Ви овозможува поставување на зададен тон на свонење за известување.

Не вознемирувај – Ви овозможува да поставите распоред кога сакате да не ве прекинуваат известувањата. Можете да им дозволите на одредени функции да ве прекинуваат кога е поставена опцијата Само приоритетно.

Заклучен екран – Ви овозможува да изберете дали сакате да се прикажуваат или кријат известувањата на заклучениот екран.

Апликации – Ви овозможува да ги спречувате апликациите да прикажуваат известувања и да ги поставите апликациите да прикажуваат известувања со приоритет кога Не вознемирувај е поставено на Само приоритетно.

Звуци при допир – Ви овозможува да го поставите вашиот таблет да испушта звук кога ќе се допрат копчињата, иконите и други елементи на екранот кои реагираат на вашиот допир.

Звуци на заклучување на екран – Ви овозможува да го поставите вашиот таблет да испушта звук при заклучување и отклучување на екранот.

Вибрирај на допир – Ви овозможува да го поставите фидбекот на вибрации кога се допира екранот на таблетот.

Екран

Почетен екран

Тема – Ја поставува темата на екранот на вашиот уред.

Слика за заднина – Ја поставува позадината на вашиот Почетен екран.

Ефект на екран – Го поставува ефектот кога влечете за да го смените екранот.

Дозволи кружење на почетниот екран – Обележете за да поставите постојано вртење на Почетните екрани, елиминирајќи ја потребата за враќање назад во спротивна насока кога ќе стигнат до крај.



Заштита и обнова на Почетно – Ви овозможува да направите бекап да ги реконструирате конфигурациите и темите на апликациите и widget-ите.

Помош – Прикажува информации за почетниот екран.

Заклучен екран

Одберете заклучување на екран – Поставете тип на заклучување на екранот за да го обезбедите вашиот таблет.

ЗАБЕЛЕШКА: По надградбата на Lollipop OS, заклучувањето на екранот може да не биде достапно освен за Облик, PIN и Лозинка.

Во овој случај, одете во **Апликации**  > **Поставки**  > **Безбедност** > **Избриши препораки** за да ги избришете сигурносните сертификати, а потоа поставете заклучување на екран.

Бидете внимателни кога ги бришете доверливите податоци бидејќи сите сигурносни сертификати кои сте ги инсталирале ќе бидат избришани.

Smart Lock – Го одржува вашиот таблет уред отклучен кога е поврзан Bluetooth уред на кој му верувате, кога е позната локација како вашиот дом или работно место, или кога го препознава вашето лице.

Ефект на екран – Ги поставува опциите за ефект на повлекување по екранот.

Слика за заднина – Поставете ваша Слика за заднина на заклучен екран. Изберете од **Галерија** или **Галерија на слики за заднина**.

Кратенки – Ви овозможува да ги промените кратенките на екранот кој се заклучува со повлекување.

Информации за сопственикот – Ви овозможува да внесувате контакт информации за да бидат прикажани на заклучениот екран во случај таблетот да се изгуби.

Мерач на време за заклучување – Поставување на времето пред екранот автоматски да се заклучи откако ќе измине зададеното време.

Копчето за вклучување веднаш се заклучува – Штиклирајте за моментално заклучување на екранот при притиснување на копчето за напојување/заклучување. Оваа поставка добива предност над поставката Тајмер за безбедносно заклучување.

Осветленост – Прилагодете ја светлината на екранот. Допрете на **Ноќна светлина** за автоматски да ја поставите осветленоста на 0% помеѓу 00:00 - 6:00 часот.

Време на истекување на екран – Поставете одложување на времето пред екранот автоматски да се исклучи.

Ефект на исклучување екран – Се поставува ефект на исклучување на екранот кога екранот ќе се исклучи.

Ориентација – Поставува автоматско менување на ориентацијата кога го ротирате таблетот.

Дневно сонување – Допрете го прекинувачот Daydream  за да менувате меѓу Вклучено и Исклучено. Вклучено овозможува да биде прикажан поставениот скрин сејвер кога таблетот не е активен додека е приклучен и/или се полни. Одберете меѓу **Часовник** и **Google Photos**.

ЗАБЕЛЕШКА: Полнење може да биде бавно додека скринсејверот е вклучен.

Тип на фонот – Променете го типот на фонот на екранот.

Големина на фонот – Променете ја големината на фонот на екранот.

Паметен екран – Екранот останува вклучен кога уредот забележува дека вашите очи гледаат во екранот.

Копчиња на допир на почетен екран – Ви овозможува да поставите кои Копчиња на допир на почетен екран се прикажани и нивната положба на листата. Можете исто така да изберете боја и позадина.

Калибрација на сензорот за движење – Ви овозможува да ја подобрите прецизноста на закосувањето и брзината на сензорот.

Меморија

ВНАТРЕШНА МЕМОРИЈА – Го прикажува вкупниот износ на простор во меморијата на уредот и наведува каков тип на податоци го користат просторот.

SD КАРТИЧКА – Го прикажува вкупниот износ на мемориски простор на microSD картичката.

Воспостави/Оневозможи SD картичка – Ја монтира и одмонтира microSD картичката од вашиот таблет, така што можете да пристапите до податоците складирани во неа, да ја форматирате картичката или безбедно да ја отстраните. Оваа поставка е избледена ако не е инсталирана microSD картичка, ако таа веќе е оневозможена, или пак ако е овозможена на компјутерот.

Избриши SD картичка – Трајно брише сè на microSD картичката и ја подготвува за употреба со вашиот таблет.

Батерија

ИНФОРМАЦИИ ЗА БАТЕРИЈА – Видете колку енергија од батеријата се користи за активностите на уредот. Нивото на батеријата е прикажано во проценти. Исто така се прикажува и преостанатото време за употреба.

Употреба на батерија – Приказ на искористеноста на батеријата.

Ниво на батеријата на статусната лента – Го покажува процентот на батеријата на статусната лента.

Заштеда на Енергија – Управувајте ја батеријата за предметите за заштеда на енергија. Допрете го прекинувачот  за да ја вклучите оваа функција.

Допрете **Заштеда на Енергија** за следниве опции.

- **ВКЛУЧИ ЗАЧУВУВАЧ НА ЕНЕРГИЈА:** Поставете го нивото на батеријата на кое сакате заштедувачот на батеријата да се вклучи. Изберете помеѓу Веднаш, 5% батерија и 15% батерија.

Помош – Допрете за да пристапите до некои совети за зачувување енергија.

Smart cleaning

Можете да управувате со неискористените апликации, зачуваните датотеки или привремени интернет датотеки.

Апликации

Прикажување на листата на апликации, како на пример кои работат во моментот или преземања.

Повлечете на лево и десно за да видите едно од трите јазичиња во склоп на врвот на екранот за да видите детални информации за **ПРЕВЗЕМЕНИ, НА SD КАРТ., РАБОТИ,** и **СЕ** апликации.

Допрете запис за да видите повеќе информации, допрете **Присилно запр** (или **Стоп**), а потоа **ОК** за да прекине со работа.

Двоен прозор

Раздели приказ – Му овозможува на уредот автоматски да отвори двоен прозорец кога ќе допрете на линкот на целосниот екран или кога ќе допрете некој e-mail прилог (само слики).

Помош – Прикажува информации за помош во врска со користењето на функцијата двоен прозорец.

ЛИЧНО

Облак

Допрете **Додади сметка** за да додадете cloud сметка. Можете да пристапите до вашите cloud сметки од ова мени. Допрете ја **Мени** иконата  за да прикачите датотеки.

Корисник

Ова мени ги прикажува тековните корисници кои сте ги креирале.

Додај корисници кога таблетот е заклучен – Ви овозможува да додадете нов корисник кога таблет уредот е заклучен.

Додади кориснички – Ви овозможува да додадете нова сметка за таблетот и да ја користите мулти-корисничката функција.

Локација

Начин на работа

Голема точност (GPS и мрежи) – Користете GPS и Wi-Fi мрежи за проценка на локацијата.

Штедење батерија (само за мрежи) – Користете Wi-Fi мрежи за проценка на локацијата.

Само сензорите на уредот (Само GPS) – Користете GPS за да ја обележите Вашата локација.

БАРАЊЕ ЗА СКОРЕШНА ЛОКАЦИЈА – Прикажува апликации кои неодамна ја побарале вашата локација.

Фотоапарат – Овозможува уредот да ги обележи фотографиите и видеата со нивните локации.

Анти-трепкач – Прилагодете ја фреквенцијата за да го спречите треперењето на екранот за преглед на камерата. Изберете **AUTO, 50Hz** или **60Hz**.

Google Location Reporting – Ви овозможува да ги видите поставувањата на вашата Google локација.

Безбедност

Шифрирај компјутерче – Ви овозможува да енкриптирате податоци на таблетот за безбедност. Ќе мора да внесете PIN или лозинка за да го декриптирате вашиот таблет секогаш кога ќе го вклучите.

Шифрирај меморија на SD картичка – Ви овозможува да ги енкриптирате податоците на MicroSD за безбедност.

Пишувањето лозинка е видно – Го покажува последниот карактер на скриената лозинка како што пишувате.

Администратори на уред – Преглед или деактивирање на администраторите на таблетот.

Непознати извори – Овозможува инсталација на апликации од апликации кои не се од Play Store.

Верификувај апликации – Оневозможување или предупредување пред инсталирање на апликациите кои може да бидат опасни.

Тип на меморија – Го прикажува типот на складирање за сертификатите.

Доверливи акредитиви – Прикажува доверливи CA сертификати.

Инсталирај од зачувана меморија – Изберете за инсталирање шифрирани сертификати.

Избриши препораки – Отстранување на сите сертификати.

Trust agents – Преглед или деактивирање на агентите од доверба.

Истакни екран – Оваа функција ви овозможува да го заклучувате вашиот уред, така што тековниот корисник ќе може да пристапи само на истакнатата апликација. Ова е корисно за корисници кои имаат деца.

Апликации со пристап за користење – Ви овозможува да ги погледнете информациите за користењето на апликациите.

Сметки и синхронизација

На апликациите им дозволува да ги синхронизираат податоците во заднина, без разлика дали вие активно работите со нив. Деактивирањето на **Автоматско синхронизирање на податоци** може да ја заштеди енергијата на батеријата и да го намали (но не и елиминира) користењето на податоци.

Јазик & внес

Употребете ги подесувањата на Јазикот и внес за да го изберете јазикот на текстот на вашиот таблет и да ја одберете тастатурата на екранот, вклучувајќи ги и зборовите кои сте ги додале во речникот.

Создај резервна копија и ресетирај

Арх. на мои податоци – Поставете заштита на вашите поставки и апликациски податоци на серверот на Google.

Резервна сметка – Поставување на сметката на која сакате да ги архивирате податоците.

Автоматско враќање – Поставување на враќање на вашите поставки и апликативни податоци кога ги преинсталирате апликациите на вашиот уред.

LG Backup услуга – Ги зачувува сите информации на уредот и ги враќа во случај на загуба на податоци или замена. Погледнете на страница 111 за повеќе информации.

Ресетирање и поставување на фабрички податоци – Ресетирање на поставките на зададените фабрички вредности и бришење на сите ваши податоци. Ако го ресетирате таблетот на овој начин, ќе бидете известени за повторно да ги внесете истите информации како кога за првпат сте го стартувале Андроид.

СИСТЕМ

Копче за брз пристап

Ви дозволува да ги вклучувате или исклучувате копчињата за кратенки.

Датум и време

Користете ги поставките за Датум и време за да го поставите начинот на кој се прикажуваат датумите. Овие поставки можете да ги употребите и за поставување на сопствено време и временска зона, наместо да го добивате тековното време од мобилната мрежа.

Пристапност

Користете ги поставките за Пристапност за да ги конфигурирате plug-in-ите за пристапност кои ги имате инсталирано на вашиот таблет.

ЗАБЕЛЕШКА: Потребни се дополнителни додатоци за да може да се изврши избор.

TalkBack – Ви овозможува да поставите Talkback функција која им помага на лицата со оштетен вид преку обезбедување на вербални повратни информации. Допрете на прекинувачот TalkBack  на горниот десен агол на екранот за да го вклучите. Допрете **Поставки** на дното на екранот за да ги прилагодите поставките за TalkBack.

Големина на фонт – Обележете за да се зголеми големината на текстот.

Обратни бои – Обележете за да ги смените боите на екранот и содржината.

Прилагодување боја – Поставува преглед на екранот со поголем контраст на бои. Допрете го прекинувачот  за да го вклучите. Потоа допрете го екранот и повлечете низ екранот во било која насока, додека не го видите контрастот на бојата кој сакате да го користите.

Допрете зум – Ви овозможува да зумирате и одзумирате со тројно потчукнување на екранот.

Сенки на екранот – Го затемнува задното осветлување на екранот.

Кратенка за пристап – Активирајте ја оваа функција за да ви овозможи брзо да ги вклучите функциите за достапност во два чекора.

Излез за текст-за-говор – Ги поставува подесувањата за текст-во-говор и поставувањата на говорната стапка. Исто така, прикажува кратка демонстрација на говорна синтеза. Статусот на стандардниот јазик е исто така прикажан.

Тип на аудио – Го поставува типот на аудио. Одберете **Моно** или **Сtereo**.

Звучна рамнотежа – Го поставува аудио патот. Поместувајте го лизгачот на лентата за лизгање за да го поставите.



Исклучи ги сите звуци – Ги исклучува сите звуци.

Наслов – Овозможува да ги прилагодите поставувањата на насловот за оние со оштетен слух. Допрете го прекинувачот  за да ја вклучите оваа функција. Поставете го јазикот, големината на текстот и опциите за стилот на насловот, како што сакате.

Време на повратен ефект при допир – Го поставува времето на допир и повратни информации. Одберете помеѓу **Кратко**, **Средно**, и **Долго**.

Touch assistant – Се прикажува табла за допир со лесен пристап до вообичаените дејства.

Време на истекување на екран – Го мести периодот кој е потребен пред да се исклучи екранот.

Полиња со контрола на допир – Допрете го прекинувачот  за да ја вклучите оваа одлика. Ви овозможува да ја ограничите контролата на допир на одбрани области на екранот. Притиснете го копчето за **Намалување на звукот**  и копчето за **Почетен екран**  истовремено за да ја активирате и деактивирате опцијата.

Ориентација – Обележете за да се овозможи уредот да го ротира екранот во зависност од ориентацијата на уредот (портрет или пејзаж).

Гласовна потврда на лозинка – Означете за да добиете вербална комуникација при внесувањето на лозинките.

Кратенка за поставки за пристапност – Поставува лесен пристап до одбраните опции кога три пати ќе потчукнете на копчето за Дома.

Внесување со еден допир – Со секој допир на прстот внесувате буква/карактер на тастатурата на LG.

Switch Access – Ви овозможува да вршите интеракција со вашиот уред користејќи еден или повеќе преклопници кои функционираат како копчиња од тастатура. Ова мени може да биде од помош за корисниците со ограничувања во движењето кои ги спречуваат во директната интеракција со вашиот уред.

Quick Cover

Активирајте го ова мени за да го уклучите или исклучите екранот автоматски кога го користите Quick Cover.

Печатење

Ви овозможува да ја испечатите содржината на одредени екрани (како што се интернет страниците прикажани во Chrome) на печатач поврзан со истата Безжична мрежа како и вашиот Андроид уред.

Околу компјутерчето

Ова мени ви овозможува да управувате со вашите софтверски ажурирања и да погледнете разни информации во врска со вашиот таблет.

Име на пренослив комп. – Ви овозможува да го поставите името на вашиот таблет.

Центар за ажурирање – Ви овозможува да ги проверите ажурирањата за апликациите и софтверот.

Батерија – Ви овозможува да го видите статусот на батеријата, нивото на батеријата и информации за користењето на батеријата.

Информација за хардвер – Ви овозможува да го видите бројот на моделот, ИП адресата, времето на прикачување, CSN, Wi-Fi MAC адреса и Bluetooth адреса.

Информација за софтвер – Ви овозможува да ја видите верзијата на Андроид, верзијата на kernel, бројот на билдот, и верзијата на софтверот.

Правни информации – Ви овозможува да ги видите правните документи за софтверот на LG, лиценците со отворен код и правни информации за Google.

За архивирање и обновување на податоците на уредот

Се препорачува на внатрешната меморија редовно да креирате и зачувувате фајл за архивирање, особено пред ажурирање на каков било софтвер. Одржувањето на тековна бекап датотеката во меморијата за складирање може да ви овозможи да ги вратите податоците на уредот, ако вашиот уред е изгубен, украден или оштетен од страна на непредвиден проблем.



Оваа резервна апликација на LG е поддржана на паметните телефони и таблети на LG, верзии на други софтвери или оперативни системи. Како резултат на тоа, кога ќе купите нов LG паметен телефон и таблет, можете да направите бекап на податоците од тековниот уред на вашиот нов уред.

Ако претходно ја имате отворено резервната апликација на LG на вашите паметни телефони и таблети, можете да ги поддржите и повратите поголемиот дел од вашите податоци, вклучително спуштените и претходно инсталираните апликации, зачувани линкови, записи во календарот, контакти, подесувања на почетниот екран, и системски подесувања. Исто така, ќе можете да:

- Изведете бекап рачно на Вашиот уред.
- Ги вратите вашите податоци од уредот.



Предупредување! За да се заштитите од неочекувано исклучување на струјата за време на операциите на поддржување и враќање, како резултат на недоволна моќ на батеријата, секогаш треба да ви биде наполнета батеријата.

LG Бекап на вашите таблет податоци

- 1 На Почетниот екран допрете **Апликации**  > **Поставки**  > **Создај резервна копија и ресетирај** > **LG Backup услуга** > **Архивирање**.
- 2 На локацијата за Поддржување на екранот, допрете на **Внатрешна меморија** или **SD картичка**, потоа допрете **Следно**.
- 3 Одберете го полето за означување за работите кои сакате да ги зачувате и одберете **Следно**.
- 4 Прочитајте ја информацијата прикажана на екранот, а потоа притиснете на **Почеток**.
- 5 Кога сите избрани датотеки се поткрепени, ќе ја видите пораката **Архивирањето е завршено**.

Враќање на податоците на таблетот

ЗАБЕЛЕШКА: Сите датотеки кои се зачувани на вашиот таблет се бришат пред да се поврати бекап датотеката. Бидете сигурни дека бекап датотеката е копирана на друга локација.

- 1 На Почетниот екран допрете **Апликации**  > **Поставки**  > **Создај резервна копија и ресетирај** > **LG Backup услуга** > **Обновување и управување со датотеки**.
- 2 На екранот **Враќање**, изберете го фајлот за архивирање кој ги содржи податоците кои сакате да ги повратите.
- 3 Селектирајте го полето до ставката која сакате да ја вратите и одберете **Следно** за да ја вратите на вашиот таблет.

ЗАБЕЛЕШКА: Ве молиме имајте во предвид дека податоците на вашиот таблет ќе бидат препишани со содржината на вашиот бекап.

- 4 Ако фајлот за архивирање е шифриран, внесете ја лозинката која сте ја креирале за шифрирањето.
- 5 Кога сите избрани датотеки се реставрирани, таблетот автоматски ќе биде рестартиран.

ЗАБЕЛЕШКА: Можете да ја наместите опцијата за **Заклучување резервни копии на дат.** при создавањето на бекап за енкриптирање на вашите датотеки за дополнителна заштита.

На главниот екран за бекап на LG, допрете го **Мени копчето**  > **Постави лозинка**, внесете лозинка и помош во случај да ја заборавите лозинката. Откако ќе поставите лозинка, ќе треба да ја внесете секој пат кога ќе сакате да извршите архивирање/враќање.

Ажурирање на софтверот на таблетот



Ажурирање на софтверот на таблетот



Оваа функција ви овозможува да го ажурирате фирмверот на вашиот таблет на најновата верзија од Интернет, без потреба да посетите некој сервисен центар. За повеќе информации за тоа како да ја користите оваа функција, посетете ја страната: <http://www.lg.com>

Бидејќи ажурирањето на firmware таблетот го бара целосното вниман ие на корисникот за времетраењето на процесот на ажурирање, ве молиме осигурајте се дека ги имате проверено сите инструкции и забелешки кои се појавуваат при секој чекор пред да продолжите. Ве молиме имајте предвид дека отстранувањето на USB кабелот или батеријата за време на надградбата може сериозно да го оштети вашиот таблет.

Ажурирање на софтверот на таблетот на LG преку Over-the-Air (OTA)

Оваа функција ви овозможува да го ажурирате фирмверот на вашиот таблет на понова верзија преку OTA без поврзување на USB кабелот за податоци. Оваа функција е достапна единствено ако и кога LG ќе понуди нова достапна верзија на firmware за вашиот уред. Најпрво, можете да ја пробверите верзијата на софтверот на вашиот таблет:

На Почетниот екран, допрете **Апликации**  > **Поставки**  > **Околу компјутерчето** > **Информација за софтвер**.

За да го ажурирате софтверот на таблетот, на Почетното мени, допрете **Апликации**  > **Поставки**  > **Околу компјутерчето** > **Центар за ажурирање** > **Ажурирање на софтвер** > **Проверете сега за ажурирање**.

ЗАБЕЛЕШКА: LG го задржува правото да прави ажурирања на firmware достапни само за одредени модели според сопствената желба и не ја гарантира достапноста на поновите верзии на firmware for за сите модели на таблети.

ЗАБЕЛЕШКА: Вашите лични податоци - вклучувајќи информации за вашиот Google профил и сите други сметки, вашиот системски/апликациски податоци и поставувања, било кои симнати апликации и вашата ДРМ лиценца - може да се изгубат во процесот на ажурирање на софтверот на вашиот уред. Затоа, LG ви препорачува да ги зачувате вашите лични податоци пред да го ажурирате софтверот на вашиот таблет. LG не презема одговорност за каква било загуба на лични податоци.

Дополнителна опрема

Овие додатоци се достапни за употреба со вашиот таблет. (Подолу опишаните елементи можат да бидат опционални.)

Адаптер за патувања

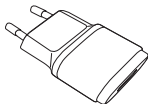

USB кабел

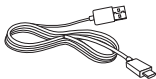

Водич за почеток на користење



ЗАБЕЛЕШКА:

- Секогаш користете оригинална LG дополнителна опрема. Непридржувањето кон ова може да го поништи вашето право на гаранција.
- Дополнителната опрема може да се разликува во одделни региони.

Отстранување на проблеми

Ова поглавје наведува некои проблеми со кои може да се судрите кога го користите вашиот таблет. За некои проблеми потребно е да се обратите до вашиот обезбедувач на услуги, но поголемиот дел од нив ќе можете да ги отстраните сами.

Порака	Можни причини	Можни мерки за корекција
Не е можно да се постават апликации	Нема поддршка од обезбедувачот на услуги или е потребна регистрација.	Обратете се до вашиот обезбедувач на услуги.
Грешка при полнењето	Батеријата не е наполнета.	Наполнете ја батеријата.
	Надворешната температура е премногу висока или премногу ниска.	Осигурајте се дека таблетот се полни на нормална температура.
	Проблеми со поврзувањето	Проверете го полначот и неговото поврзување со таблетот.
	Нема напон	Приклучете го полначот на друг извор на напојување.
	Дефектен полнач	Заменете го полначот.
	Несоодветен полнач	Користете единствено оригинална LG дополнителна опрема.

Порака	Можни причини	Можни мерки за корекција
Невозможно за примање/праќање фотографии	Меморијата е полна	Избришете некои слики од таблетот.
Фајловите не може да се отворат	Неподдржан формат на фајл	Проверете кои формати на фајлови се поддржани.
Нема звук	Режим на вибрации	Проверете го статусот на поставките од менито за звук за да проверите дали е вклучен режим на вибрации или бесчујниот режим.

Wi-Fi (WLAN)

Ez a készülék az összes európai országban használható.
Az 5150–5350 MHz-es sáv csak beltéren használható.

Wi-Fi (WLAN)

Ova oprema može se koristiti u svim europskim zemljama.
Pojas od 5150 - 5350 MHz ograničen je samo za upotrebu u zatvorenim prostorima.

Wi-Fi (WLAN)

Това оборудване може да се използва във всички европейски страни.
Честотата от 5150 - 5350 MHz е ограничена за използване само в закрити помещения.

Wi-Fi (WLAN)

Oвај уређај намењен је коришћењу у свим европским земљама.
Фреквентни опсег од 5150 до 5350 MHz је ограничен на употребу само у затвореном простору.

Wi-Fi (WLAN)

Oвој уред е наменет за употреба во сите европски земји.
Користењето на појасот 5150 - 5350 MHz е ограничено само на затворени простории.

Általános tudakozó

<LG ügyfélinformációs központ>

06-40-545454

* Hívás előtt ellenőrizze a telefonszámot.

Opći upiti

<LG centar za podršku korisnicima>

(01) 55-3-55-54

* Prije pozivanja provjerite broj i pripremite vaš upit.

Общи запитвания

<Център за информация за клиенти на LG>

0700-1-5454

* Уверете се, че номерът е правилен, преди да го наберете.

Општа питања

<LG кориснички центар>

011/36-30-500

* Пре позивања проверите број и припремите питање.



CE0168!