



# ADVERTÊNCIA

RISCO DE CHOQUE ELÉTRICO  
NÃO ABRA.

**AVISO:** PARA REDUZIR O RISCO DE CHOQUE ELÉTRICO NÃO RETIRE A TAMPA (OU A PARTE TRASEIRA). NÃO HÁ NENHUMA PARTE QUE POSSA SER REPARADA PELO USUÁRIO, NO INTERIOR. CHAME UM TÉCNICO ESPECIALIZADO PARA FAZER REPAROS.



Este símbolo de um relâmpago com ponta de seta dentro de um triângulo equilátero tem o objetivo de alertar o usuário da presença de voltagem perigosa não isolada dentro do aparelho que pode ser de magnitude suficiente para constituir um risco de choque elétrico para as pessoas.



O sinal de exclamação dentro de um triângulo equilátero tem o objetivo de alertar o usuário da presença de instruções importantes sobre operação e manutenção na literatura que acompanha o aparelho.

**ADVERTÊNCIA DO FCC:** Este equipamento pode gerar ou utilizar energia de radiofrequência. Alterações ou modificações neste equipamento podem causar interferências prejudiciais, a menos que as modificações sejam expressamente aprovadas no manual de instruções. O usuário pode perder a autorização para operar este equipamento se fizer uma alteração ou modificação não autorizada.

### INFORMAÇÕES REGULAMENTARES: FCC Parte 15

Este equipamento foi testado e considerado compatível com os limites definidos para um dispositivo digital 'Classe A', de acordo com a Parte 15 das Regras FCC. Estes limites foram projetados para fornecer proteção razoável contra interferência adversa quando o equipamento estiver em funcionamento em uma instalação comercial. Este equipamento gera, utiliza e pode emitir energia de radiofrequência e, se não for instalado e utilizado de acordo com este manual de instruções, pode causar interferências prejudiciais às comunicações de rádio. A operação deste equipamento em uma área residencial tem a possibilidade de causar interferência prejudicial, e neste caso o usuário deve corrigir a interferência às suas próprias custas.

- Entradas de conduíte adequadas, neutralizadores ou empanques devem ser fornecidos nas entradas do cabo deste produto pelo usuário final.
- Cuidado: Risco de explosão se a pilha não for devidamente substituída. Deve ser substituída somente com o mesmo tipo ou tipo equivalente recomendado pelo fabricante. Descarte as pilhas usadas conforme as instruções do fabricante.
- Orifícios em metal, através dos quais passam os fios isolados, devem ter as superfícies arredondadas ou devem ser fornecidos com aplicação de cerdas.

**Advertência:** Não instale este equipamento em um espaço confinado, como uma estante ou móvel similar.

**Advertência:** Os métodos de fiação devem estar de acordo com o Código Nacional de Elétrica, norma ANSI/NFPA 70.

**Advertência:** Este é um produto classe A. Em um ambiente doméstico, este produto pode causar interferência de rádio, e neste caso o usuário pode precisar tomar as medidas adequadas.

**Advertência:** Para reduzir o risco de fogo ou choque elétrico, não exponha este produto a chuva ou umidade.

**Cuidado:** Esta instalação deve ser feita por pessoal qualificado e estar de acordo com todas as normas locais.

**Cuidado:** Para evitar choque elétrico, não abra o gabinete. Solicite manutenção apenas com pessoal qualificado.

**Cuidado:** O aparelho não deve ser exposto a água (goteira ou respingo) e nenhum objeto com líquidos, tais como vasos, deve ser colocado sobre o aparelho.

### Cuidado:

Este produto utiliza um Sistema Laser. Para garantir a utilização correta deste produto, por favor leia cuidadosamente este manual de instruções e conserve-o para futura referência. Se a unidade requerer manutenção, contate um centro de assistência autorizado. O uso de controles, ajustes ou a execução de procedimentos diferentes dos especificados aqui, pode resultar em exposição perigosa à radiação. Para evitar a exposição diretdiretdireta ao feixe laser, não tente abrir a caixa do aparelho.

Para desligar a alimentação da tomada elétrica, puxe o cabo elétrico. Quando instalar o produto, certifique-se de que o coloca de forma a que a tomada fique facilmente acessível.



A LG Electronics declara que este/estes produto(s) está/estão em conformidade com os requisitos essenciais e outras provisões importantes da Diretiva 2004/108/EC, 2006/95/EC e 2011/65/EU.

Contate o escritório para obter a compatibilidade desse produto:  
LG Electronics Inc.  
EU Representative, Krijgsman 1,  
1186 DM Amstelveen, The Netherlands

### Eliminação do seu antigo aparelho



1. Quando este símbolo de latão cruzado estiver afixado a um produto, significa que o produto é abrangido pela Diretiva Europeia 2002/96/EC.
2. Todos os produtos elétricos e eletrônicos devem ser eliminados separadamente do lixo doméstico através de pontos de coleta designados, pelo governo ou autoridades locais.
3. A eliminação corretacorreta do seu aparelho antigo ajuda a evitar potenciais consequências negativas para o ambiente e para a saúde humana.
4. Para obter informações mais detalhadas acerca do descarte do seu aparelho antigo, contate as autoridades locais, um serviço de descarte de resíduos ou a loja onde você comprou o produto.

### A maneira segura de se remover as pilhas do equipamento:

Remova a pilha usada ou o cartucho de pilhas, siga os passos na ordem inversa da montagem. Para evitar contaminação do ambiente e acarretar possível dano à saúde humana e animal, as pilhas usadas devem ser colocadas em contêineres apropriados nos locais designados de coleta desse tipo de lixo. Nunca descarte pilhas usadas no lixo comum. É recomendado que sejam usados sistemas de reembolso gratuito de pilhas e acumuladores. As pilhas não devem ser expostas a calor excessivo como raios de sol, ao fogo ou serem partidas.

### Eliminação de baterias/ acumuladores



1. Quando este símbolo com um caixote do lixo aparece nas baterias/ acumuladores do seu produto, significa que estão cobertos pela Directiva Europeia 2006/66/EC.
2. Este símbolo pode ser combinado com símbolo químico para mercúrio (Hg), cádmio (Cd) ou chumbo (Pb) se a bateria contiver mais de 0,0005% de mercúrio, 0,002% de cádmio ou 0,004% de chumbo.
3. Todas as baterias/acumuladores devem ser eliminadas em separado do lixo municipal através dos serviços de recolha designados pelas autoridades locais ou nacionais.
4. A eliminação correcta das baterias/acumuladores usadas ajuda a prevenir consequências negativas potenciais para o ambiente e para a saúde humana e animal.
5. Para informações mais detalhadas sobre a eliminação das suas baterias/ acumuladores, contacte por favor os serviços de reciclagem locais, ou o local onde adquiriu o produto.

## INSTRUÇÕES IMPORTANTES DE SEGURANÇA

1. Leia estas instruções.
2. Guarde estas instruções.
3. Preste atenção a todas as advertências.
4. Siga todas as instruções.
5. Não use este aparelho perto da água.
6. Só limpe com pano seco.
7. Não obstrua as aberturas de ventilação. Instale de acordo com as instruções do fabricante.
8. Não instale perto de fontes de calor, tais como radiadores, reguladores de calor, aquecedores ou outros aparelhos (incluindo amplificadores) que possam produzir calor.
9. Não anule o efeito de segurança do plugue polarizado ou com cabo a terra. Um plugue polarizado tem dois pinos, sendo um mais grosso que o outro. Um plugue com cabo terra possui um terceiro pino à terra. O pino mais grosso ou o terceiro pino são fornecidos para sua segurança. Se o plugue fornecido não encaixa na sua tomada, consulte um electricista para substituir a tomada obsoleta.
10. Proteja o cabo de eletricidade para que não seja pisado ou apertado especialmente no plugue, no gabinete e no local onde sai do aparelho.
11. Só use acessórios especificados pelo fabricante.
12. Use unicamente com o carrinho, suporte, tripé, estante ou mesa especificados pelo fabricante, ou vendidos junto com o aparelho. Quando um carrinho for utilizado, tome cuidado ao deslocar a combinação carrinho/aparelho para evitar danos por quedas.
13. Desligue o aparelho da tomada durante tormentas elétricas ou quando não for utilizado por longos períodos de tempo.
14. Contrate pessoal qualificado para efetuar quaisquer reparos. Um reparo é necessário sempre que o aparelho for danificado de alguma maneira, como por exemplo, quando o cabo de alimentação ou o plugue estiver danificado, um líquido for derramado ou algum objeto cair dentro do aparelho, ou o aparelho for exposto à chuva ou à umidade, não funcionar normalmente, ou cair no chão.



## MANUAL SIMPLES

### Gravador de Vídeo Digital

Séries LRD5160  
Séries LRD5080

Um Manual do Usuário mais detalhado que contém informações sobre recursos avançados está localizado no CD-ROM em sua versão eletrônica. Para ler esses arquivos, é necessário usar um PC que esteja equipado com um drive de CD-ROM.

A descrição, operação e detalhes fornecidos neste manual de operação correspondem ao Modelo LRD5160 (com 16 Canais).

Nota: É altamente recomendado trocar a senha do administrador para a proteção da segurança das informações pessoais. Não deixe 000000 como a senha padrão. Certifique-se de guardar sua senha e escreva-a em uma lugar seguro para não esquecê-la.

## Diagrama básico de conexões

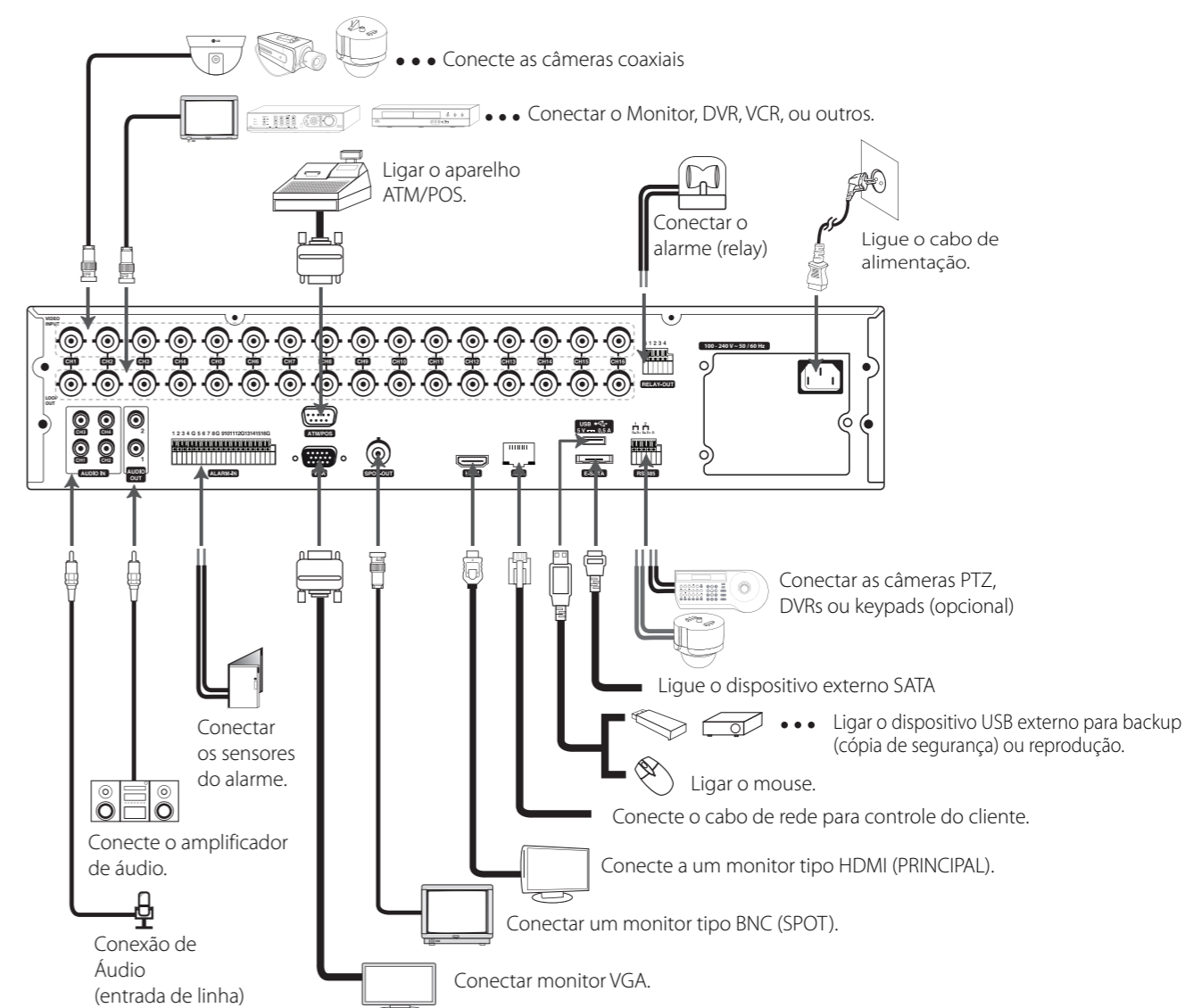

MFL68302114



## Painel Dianteiro e Controle Remoto

Painel Frontal	Controle Remoto	Descrição
		Liga ou desliga o DVR. Mantenha pressionado por mais de 2 segundos para ligar ou desligar.
		Pausa na reprodução.
		Busca para trás ou salta as imagens gravadas.
		Reproduz para frente ou para trás a imagem gravada.
		Busca para frente ou salta as imagens gravadas.
		Interrompe a reprodução.
	-	Pode ser ingressado um número com os botões de canais. Nota: Se preferir você também poderá usar os botões de canal para as sub funções com o botão SHIFT.
	-	Ao utilizar a Sub-função dos botões de canais, o botão é ativado com esta tecla.
		Acessa ou minimiza a Barra de Controle do Sistema (OSD).
		Coloca a unidade no modo PTZ para controlar a câmera PTZ conectada.
		Ajusta a posição do foco.
		Ajusta a posição do iris.
		Exibe as informações do sistema.
		Cancela a ativação do alarme e o sistema volta à condição anterior à ativação do alarme.
		Exibe a Lista de Logs do Sistema.
	-	Exibe ou oculta as informações de texto se os dados de gravação incluem dados de texto.
		Registra as posições pré-configuradas das câmeras.
		Apaga uma posição pré-selecionada memorizada.
		Exibe o menu de exportação.
		Estabelece o ponto de marca para busca de gravação.
		Coloca a câmera na posição pré-configurada.
		Navega por todas as posições pré-configurada registradas na câmera.
		Aumenta e diminui o zoom na janela de reprodução.
		<ul style="list-style-type: none"> <li>▲▼◀▶: Seleciona ou navega pelas opções do menu.</li> <li>OK: Confirma as seleções do menu.</li> </ul>
		Exibe a caixa de diálogo de Login do Usuário ou efetua o logout.
		Mostra o menu de busca.
		Exibe o menu de configuração.
		Exibe o menu no modo de exibição dividido para o Monitor PRINCIPAL e o Monitor SPOT.
		Exibe o menu do Monitor para configurar o primeiro canal da câmera.
		Sai do menu ou retorna para a tela anterior.
		Inicia ou para a gravação instantânea.
	-	<ul style="list-style-type: none"> <li>NET: Pisca quando a rede está conectada.</li> <li>HDD: Acende quando o HDD é acessado.</li> <li>ALARM: Acende quando a saída do alarme está em progresso.</li> <li>BACK UP: Se ilumina quando o back up de dados está em andamento.</li> </ul>
-		Para selecionar o canal, ID ou número do PTZ.
-		Selecione a ID de sistema apropriada para que o DVR opere através do Controle Remoto infra-vermelho ao usar o múltiplo DVR. Pressione o botão ID e depois pressione o botão numérico dentro de 2 segundos para selecionar a ID de sistema do DVR. Se a ID do sistema for configurada em "0" (zero) é possível controlar múltiplos DVRs ao mesmo tempo.

## Configurações do Assistente de Configuração

O Assistente de Configuração é exibido na tela ao ligar a unidade pela primeira vez ou ao selecionar [Assistente de Configuração] no menu de Configuração. É possível configurar o nome do sistema, a língua de exibição, data, hora, as configurações de rede, o agendamento da gravação e o modo de gravação no assistente de configuração inicial.



### Passo1

Configure o nome do sistema e a língua de exibição.

- Nome do sistema: Insira o nome do sistema usando até 21 caracteres compostos de letras do alfabeto, dígitos numéricos e símbolos.
- Idioma: Selecione uma língua para o menu de configurações e para a exibição de informações.

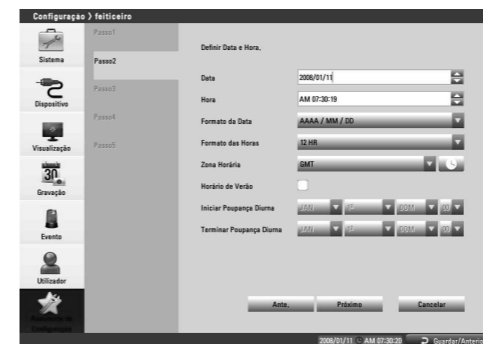

### Passo2

Configure a data e a hora.

- Data: Selecione o ano, mês e dia atuais.
- Hora: Selecione o horário atual.
- Formato da Data: Selecione o formato de exibição da data.
- Formato das Horas: Selecione o formato de exibição da hora.
- Zona Horária: Selecione o fuso horário na área onde o DVR estiver instalado.
- Horário de Verão: Selecione se deseja usar a função de horário de verão.
- Iniciar Poupança Diurna: Selecione o horário de início do Horário de Verão.
- Terminar Poupança Diurna: Selecione o horário final do Horário de Verão.



### Passo3

Configure os endereços de rede das portas LAN.

- Interface: Selecione a porta LAN que deseja utilizar (Ethernet 0).
- DHCP: Selecione esta opção quando um servidor DHCP estiver instalado na rede, para permitir a atribuição de um endereço IP. Com esta configuração, o endereço IP é atribuído automaticamente.
- Endereço IP: Insira o endereço IP.
- Máscara de Subrede: Insira o endereço da máscara de sub-rede.
- Gateway: Insira o endereço do gateway.
- DNS Principal: Insira o servidor de nomes de domínio Primário que traduz os nomes de hosts para endereços IP.
- DNS Secundário: Insira o endereço do servidor DNS Secundário que serve de backup para o DNS Primário.



### Passo4

Configure o agendamento das gravações.

- Dia da Semana: Configura o modo de gravação para um dia da semana (Seg-Sex).
- Fim de Semana: Configura o modo de gravação para o final de semana (Sáb-Dom).



### Passo5

Configure o modo de gravação para a gravação Contínua e de Evento.

- Resolução: Seleciona a resolução de gravação.
- Qualidade: Seleciona a qualidade da imagem gravada.
- Taxa de frame: Seleciona a taxa de quadros. A taxa de quadros é o número de quadros gravados por segundo. De acordo com a resolução, a taxa de quadros é configurada automaticamente.