



ESPAÑOL

MANUAL DEL USUARIO TELEVISOR LCD

Antes de utilizar el equipo, lea este manual con atención y consérvelo para consultarlo cuando lo necesite.

Soporte de pared (se adquiere por separado)

RW120



(22LD3***)

RW230

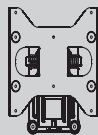

(26/32LD3***)

AW-47LG30M

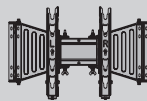

(32/37/42LD3***)



HDMI, el logotipo HDMI y High-Definition Multimedia Interface son marcas comerciales o marcas registradas de HDMI Licensing LLC.

CONTENIDO

PREPARATIVOS

Accesorios.....	A-1
-----------------	-----

CONFIGURACIÓN DEL EQUIPO EXTERNO

Conexión de la antena.....	1
Conexión con un cable Component.....	2
Conexión con un cable HDMI.....	3
Configuración de la salida del altavoz.....	3
Conexión con un cable HDMI a DVI.....	4
Conexión con un euroconector.....	5
Configuración USB.....	6
Conexión con un cable de RF.....	6
Conexión con un cable D-sub de 15 clavijas.....	7
Inserción de un módulo CI.....	8
Configuración de la salida de audio digital.....	9
Configuración de auriculares.....	9
Resolución de visualización admitida.....	10
Configuración de pantalla para el modo PC.....	11

CONTROL DE RECEPCIÓN DE TV/ PROGRAMAS

Encendido de la TV.....	15
Configuración de inicialización.....	15
Selección de programas.....	15
Ajuste del volumen.....	15
Menú rápido.....	16
Selección y ajuste de menús en pantalla.....	17
Sintonización automática de programas.....	18
Sintonización manual de programas.....	20
Editar programa.....	28
Información CI [Interfaz común].....	32
Selección de la lista de programas.....	33
Lista de entrada.....	35
Entrada.....	36
Data Service.....	37
SIMPLINK.....	38
Modo AV.....	42
Inicialización (reajuste de los valores originales de fábrica).....	43

PARA UTILIZAR UN DISPOSITIVO USB

Conexión de un dispositivo USB.....	44
Lista de películas.....	46
Lista fotos.....	57
Lista música.....	67
TV EzSign.....	74
Registro de VOD de DivX®.....	76
Cancelación de registro de VOD de DivX®.....	77

CONTROL DE LA IMAGEN

Control de tamaño de película (formato).....	78
Ahorro de energía.....	80
Configuración de presintonía de imágenes.....	82
Ajuste de imagen manual.....	83
Tecnología de mejora de imagen.....	84
Control experto de imagen.....	85
Reajuste imagen.....	88
Indicador de encendido.....	89

CONTROL DE SONIDO E IDIOMA

Nivel de volumen auto.....	90
Diálogos claros II.....	91
Configuración de sonido predefinido - Modo de sonido.....	92
Ajuste de configuración de sonido - Modo de usuario.....	93
Infinite Sound.....	94
Balance.....	95
Ajustes de audio DTV (sólo en modo digital).....	96
Selección de salida de audio digital.....	97
Reajuste de audio.....	98
Descripción audio (sólo en modo digital).....	99
I/II	
Recepción Estéreo/Dual (sólo en modo analógico).....	100
Recepción NICAM (sólo en modo analógico).....	101
Selección de salida de sonido del altavoz.....	101
Idioma del menú de visualización en pantalla/Selección de país.....	102
Selección de idioma.....	103

CONTENIDO

AJUSTE DE HORA

Configuración del reloj	105
Activación/desactivación del temporizador	106
Configuración de Temporizador Apagado.....	106
Ajuste de la alarma	107
Espera Automática	107

CONTROL PATERNO/CLASIFICACIÓN

Fijar clave y Bloqueo de sistema.....	108
Bloqueo de programa	109
Control paterno (sólo en modo digital)	110
Bloqueo de entrada externa	111
Bloqueo teclas.....	112

TELETEXTO

Encendido/apagado	113
Texto SIMPLE	113
Texto SUPERIOR.....	114
Fastext.....	114
Funciones especiales de teletexto.....	115

TELETEXTO DIGITAL

Teletexto dentro del servicio digital.....	116
Teletexto en el servicio digital	116

APÉNDICE

Resolución de problemas	117
Mantenimiento.....	119
Especificaciones del producto	120
CÓDIGOS IR.....	121
Configuración del dispositivo de control externo...	122
Aviso de software de código abierto.....	129

PREPARATIVOS

ACCESORIOS

Compruebe que los siguientes accesorios vienen incluidos con la TV. Si falta algún accesorio, póngase en contacto con el distribuidor al que adquirió la TV.

- La imagen visualizada puede diferir de la de su TV.

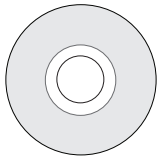

Manual del usuario

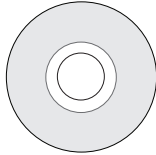

EzSign TV Editor S/W & Manual



Mando a distancia

Este elemento no se incluye en todos los modelos.



Paño para la limpieza
Limpie la pantalla con el paño.

* Si la superficie exterior de la TV tiene manchas o marcas de huellas, frote suavemente con el paño de limpieza.

No frote con fuerza, podría arañar o decolorar la superficie.



Cable de alimentación

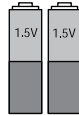

Pilas

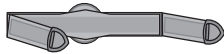

(Sólo 22LD3***)
Clip para la sujeción del cable



(Sólo 26/32/37/42LD3***)
1 tornillo para la fijación del pie



x 4
(Sólo 26/32/37/42LD3***)
Pernos para montaje del pie



Cubierta de protección

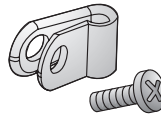

(Sólo 26/32/37/42LD3***)
Abrazadera de protección y perno para el cable de alimentación

Este elemento no se incluye en todos los modelos.

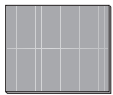

VELCRO (LOOP)

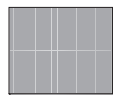

VELCRO (HOOK)



Pinza sujetacables



Núcleo de ferrita



BLOQUEO DOBLE™

Uso del núcleo de ferrita (esta función no está disponible en todos los modelos.)

El núcleo de ferrita puede utilizarse para reducir la onda electromagnética al conectar el cable de alimentación.

Cuanto más cerca esté el núcleo de ferrita del enchufe, mejor será el resultado.

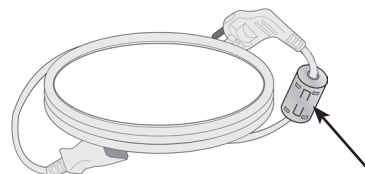

Introduzca el enchufe firmemente en la toma de corriente.

PREPARATIVOS

CONTROLES DEL PANEL FRONTAL

! NOTA

- ▶ La TV puede ponerse en modo espera para reducir el consumo de energía. La TV debe apagarse usando el interruptor de encendido si no va a usarse durante algún tiempo, reduciendo de este modo el consumo de energía.
- ▶ La energía consumida durante el uso puede reducirse significativamente si se reduce el nivel de luminosidad de la pantalla, lo que ayudaría a reducir los costes generales de funcionamiento.

- La imagen visualizada puede diferir de su TV.

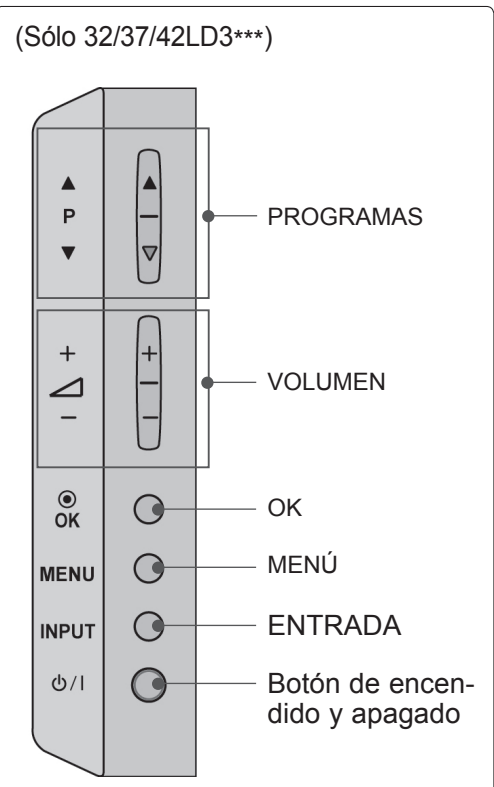
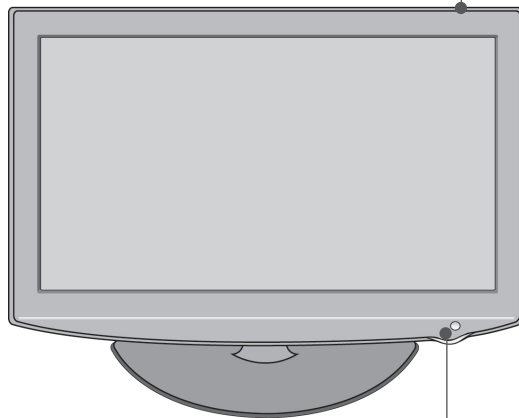
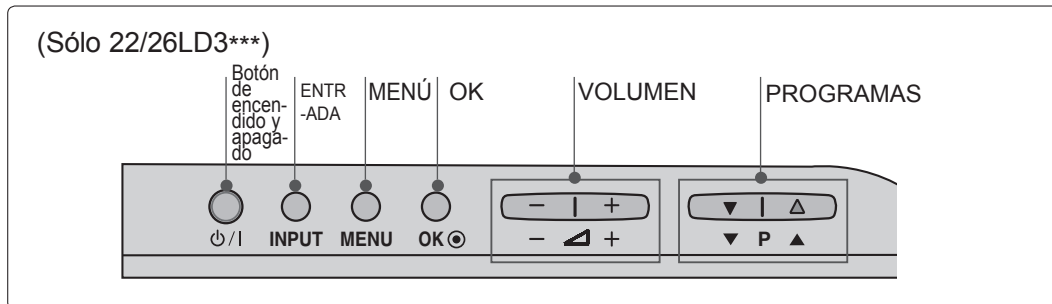

Sensor del mando a distancia

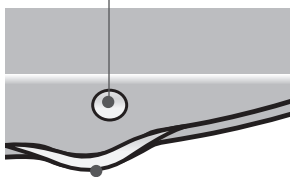

Indicador de encendido/en espera

- Cuando está en modo de espera se ilumina en rojo.
- Se ilumina en azul cuando se enciende la TV.

INFORMACIÓN DEL PANEL POSTERIOR

22LD3***

- La imagen visualizada puede diferir de su TV

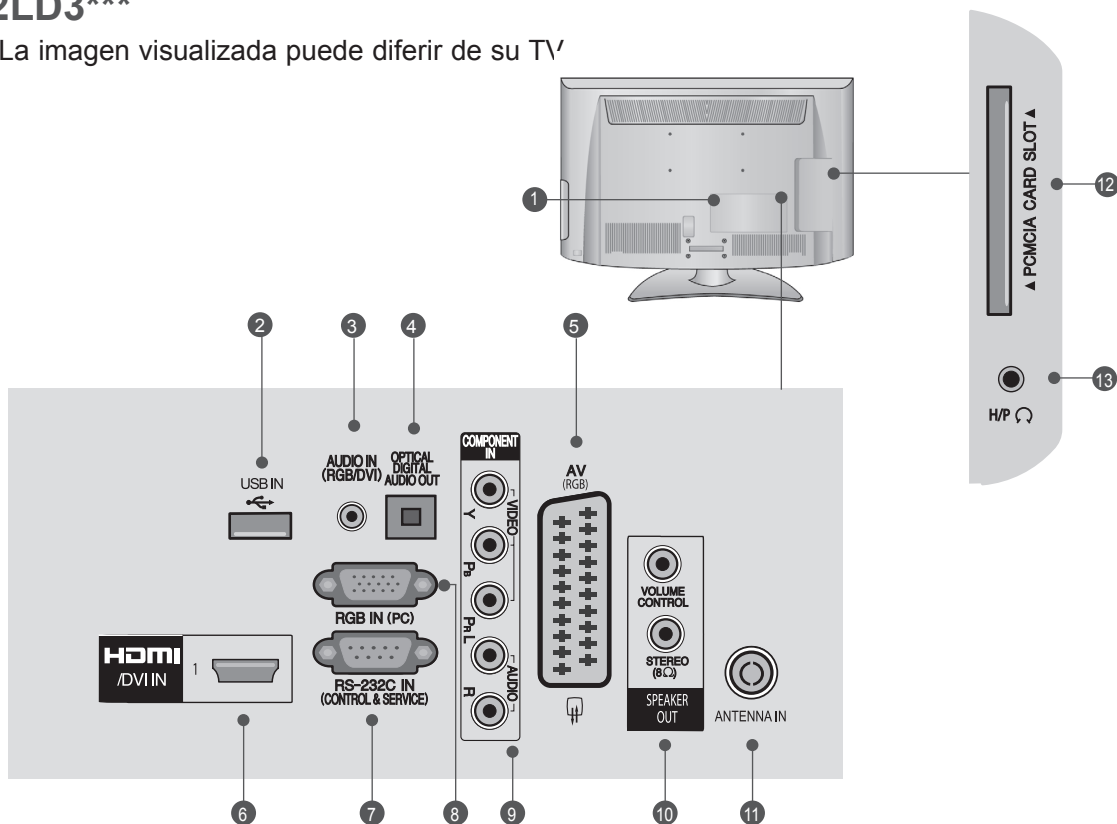

- 1 Toma para cable de alimentación**
Esta TV funciona con corriente alterna. El voltaje se indica en la página Especificaciones. (► pág.120). No intente nunca utilizar la TV con corriente continua.
- 2 Entrada de USB**
Conecte el dispositivo de almacenamiento USB en esta toma.
- 3 Entrada de audio RGB/DVI**
Conexión del audio desde un PC o DTV.
- 4 SALIDA DIGITAL DE AUDIO (ÓPTICA)**
Conexión del audio digital a varios tipos de equipo.
Conexión a un equipo de audio digital Component.
Utilice un cable óptico de audio.
- 5 Toma de euroconector (AV)**
Conexión de la entrada o la salida de la toma de euroconector desde un dispositivo externo a estas tomas.
- 6 Entrada HDMI/DVI IN**
Conexión de una señal HDMI a HDMI IN, o la señal DVI (VIDEO) al puerto HDMI/DVI con un cable DVI a HDMI.
- 7 Puerto de entrada RS-232C (CONTROL/SERVICIO)**
Conexión con el puerto RS-232C de un PC. Este puerto se usa para los modos Servicio y Hotel.
- 8 Entrada RGB IN**
Conexión de la salida de un PC.
- 9 Entrada Component**
Conecte un dispositivo de vídeo/audio Component a estas tomas.
- 10 SALIDA DE ALTAVOZ (ESTÉREO)**
Aquí encontrará la toma de auricular para el altavoz externo.
- 11 Entrada de antena**
Conecte la antena o el cable de antena a esta conexión.
- 12 Ranura para tarjeta PCMCIA (Asociación internacional de tarjetas de memoria para ordenadores personales).**
Inserte el módulo CI en la RANURA DE TARJETA PCMCIA.
(Esta función no está disponible en todos los países.)
- 13 Auriculares**
Conecte los auriculares en la conexión correspondiente.

PREPARATIVOS

26/32/37/42LD3***

PREPARATIVOS

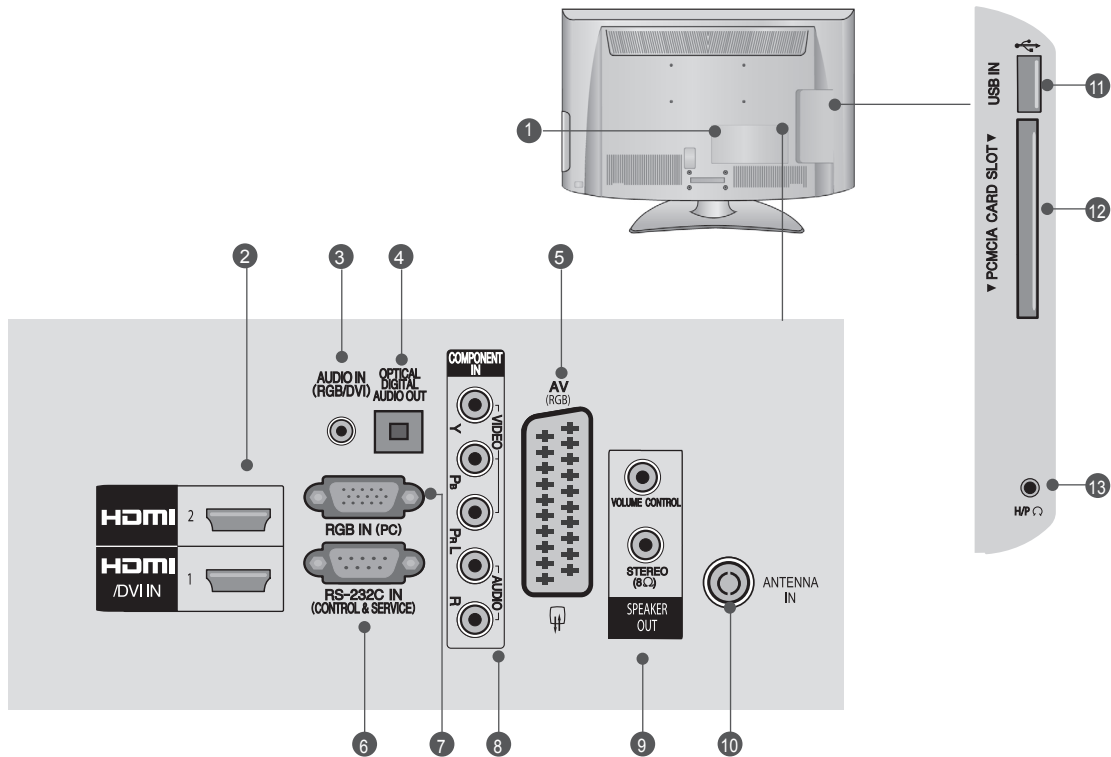

- 1 Toma para cable de alimentación**
Esta TV funciona con corriente alterna. El voltaje se indica en la página Especificaciones. (► pág.120). No intente nunca utilizar la TV con corriente continua.
- 2 Entrada HDMI/DVI IN**
Conexión de una señal HDMI a HDMI IN, o la señal DVI (VIDEO) al puerto HDMI/DVI con un cable DVI a HDMI.
- 3 Entrada de audio RGB/DVI**
Conexión del audio desde un PC o DTV.
- 4 SALIDA DIGITAL DE AUDIO ÓPTICA**
Conexión del audio digital a varios tipos de equipo.
Conexión a un equipo de audio digital Component.
Utilice un cable óptico de audio.
- 5 Toma de euroconector (AV)**
Conexión de la entrada o la salida de la toma de euroconector desde un dispositivo externo a estas tomas.
- 6 Puerto de entrada RS-232C (CONTROL/ SERVICIO)**
Conexión con el puerto RS-232C de un PC. Este puerto se usa para los modos Servicio y Hotel.
- 7 Entrada RGB IN**
Conexión de la salida de un PC.
- 8 Entrada Component**
Conecte un dispositivo de vídeo/audio Component a estas tomas.
- 9 SALIDA DE ALTAVOZ (ESTÉREO)**
Aquí encontrará la toma de auricular para el altavoz externo.
- 10 Entrada de antena**
Conecte la antena o el cable de antena a esta conexión.
- 11 Entrada de USB**
Conecte el dispositivo de almacenamiento USB en esta toma.
- 12 Ranura para tarjeta PCMCIA (Asociación internacional de tarjetas de memoria para ordenadores personales). Inserte el módulo CI en la RANURA DE TARJETA PCMCIA.**
(Esta función no está disponible en todos los países.)
- 13 Auriculares**
Conecte los auriculares en la conexión correspondiente.

INSTALACIÓN CON PIE

- La imagen visualizada puede diferir de su TV.

Al montar el pie de sobremesa, compruebe que los pernos estén correctamente apretados, (de no ser así, el producto podría inclinarse hacia delante tras su instalación). Si, por el contrario, apretara el perno en exceso, este podría deformarse por abrasión en el área de apriete del mismo.

Sólo 22LD3***

- 1 Coloque la pantalla de la TV con cuidado, posicionada boca abajo sobre una superficie acolchada a fin de evitar que ésta se dañe.

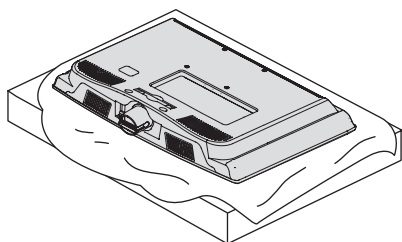

- 2 Proceda a la instalación de la TV según se indica.

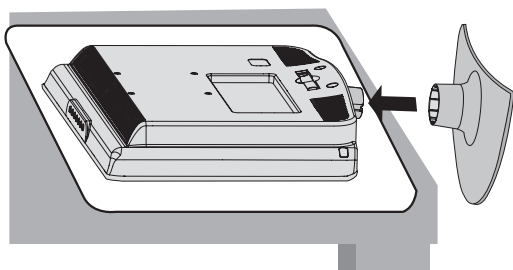

Sólo 26/32/37/42LD3***

- 1 Coloque la pantalla de la TV con cuidado, posicionada boca abajo sobre una superficie acolchada a fin de evitar que ésta se dañe.

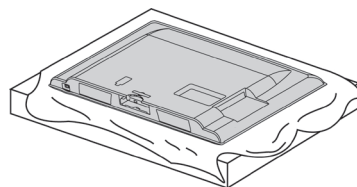

- 2 Proceda a la instalación de la TV según se indica.

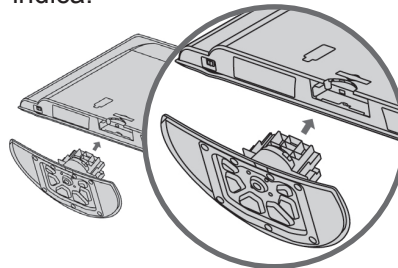

- 3 Apriete bien los 4 pernos en los orificios de la parte trasera de la TV.

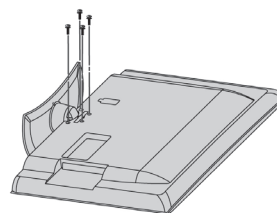

PREPARATIVOS

TAPA POSTERIOR PARA ORGANIZACIÓN DE CABLES

■ La imagen visualizada puede diferir de su TV.

22LD3***

- 1 Conecte los cables correctamente.
Para conectar un equipo adicional, consulte el apartado **CONFIGURACIÓN DE EQUIPO EXTERNO**.

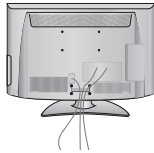

- 2 Coloque el **Clip de sujeción de cables** como se indica.

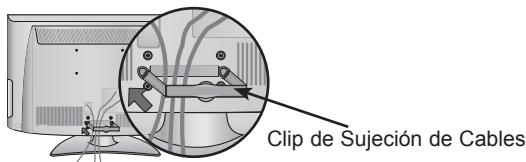

- 3 Coloque el **Clip de sujeción de cables** como se indica.

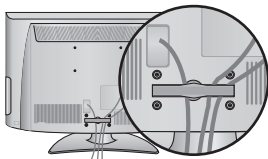

CÓMO RETIRAR EL CLIP DE SUJECIÓN DE CABLES (22LD3***)

Sujete el **Clip de sujeción de cables** con las dos manos y tire hacia atrás.

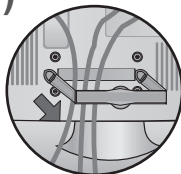

26/32/37/42LD3***

- 1 Conecte los cables correctamente.
Para conectar un equipo adicional, consulte el apartado **CONFIGURACIÓN DE EQUIPO EXTERNO**.

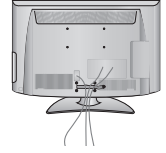

- 2 Abra el **Clip de sujeción de cables** como se indica.

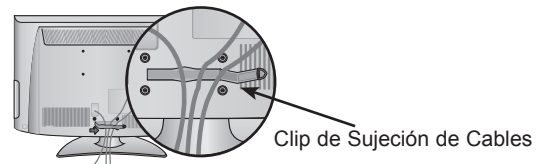

- 3 Coloque el **Clip de sujeción de cables** como se indica.

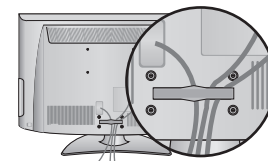

! NOTA

- ▶ No tire del **clip de sujeción de cables** para elevar la TV.
- Si se cae la TV, podría provocar daños personales o romperse.

MONTAJE SIN EL SOPORTE DE ESCRITORIO

■ La imagen visualizada puede diferir de su TV.
Al instalar la unidad en una pared, utilice la cubierta de protección.

22LD3***

- 1 Coloque la pantalla de la TV con cuidado, posicionada boca abajo sobre una superficie acolchada a fin de evitar que ésta se dañe.

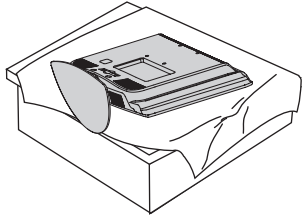

- 2 Afloje los tornillos de la TV.

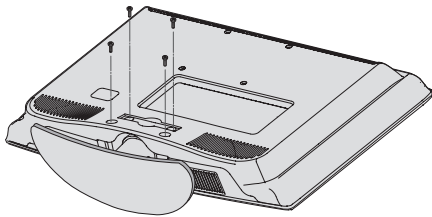

- 3 Desmonte el soporte de la TV.

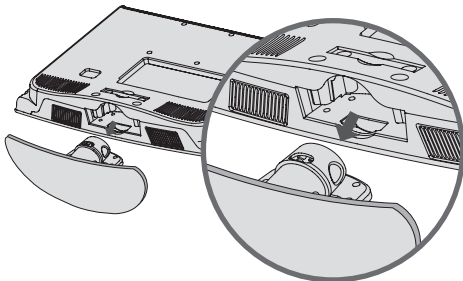

- 4 Inserte la **cubierta de protección** en la TV.

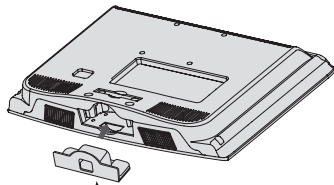

Cubierta de Protección

- 5 Apriete bien los 4 pernos en los orificios de la parte trasera de la TV.

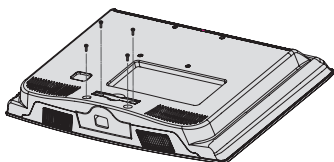

26/32/37/42LD3***

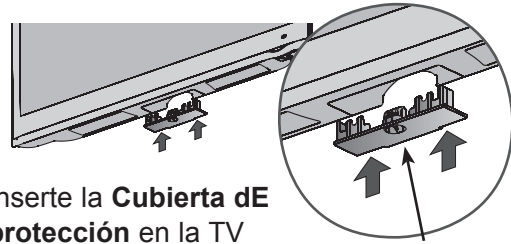

Inserte la **Cubierta de protección** en la TV hasta que escuche un clic.

Cubierta de Protección

CÓMO UTILIZAR EL BLOQUEO DOBLE™

(Esta función no está disponible en todos los modelos.)

Coloque el receptor digital en el televisor y utilícelo cuando desee.

- 1 Tras retirar el papel protector del bloqueo doble, péguelo al televisor y al receptor digital como se indica.

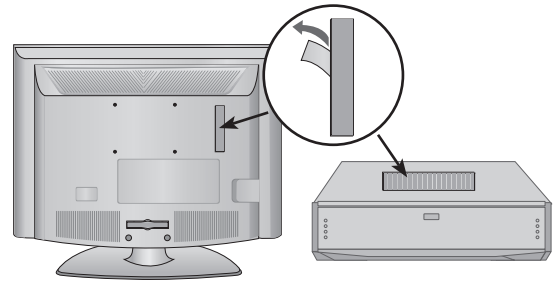

- 2 Fije el receptor digital al televisor presionando las tiras de velcro.

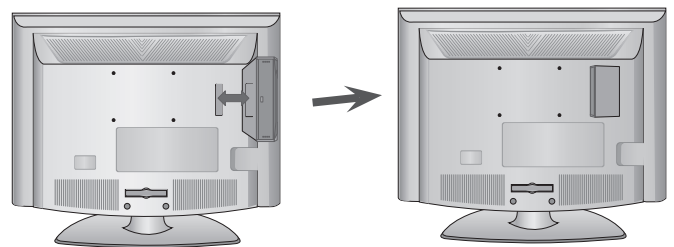

! NOTA

- ▶ Asegúrese de que la superficie del producto esté libre de sustancias extrañas y, a continuación, coloque el bloqueo doble.
- ▶ Deje transcurrir al menos tres días antes de colocar el receptor digital en el televisor para que la unión del bloqueo doble se seque.

PREPARATIVOS

FIJACIÓN DE LA TV SOBRE UN ESCRITORIO (Sólo 26/32/37/42LD3***)

■ La imagen visualizada puede diferir de su TV. La TV debe acoplarse al escritorio para que no se mueva hacia adelante o hacia atrás, provocando posibles daños personales o al producto.

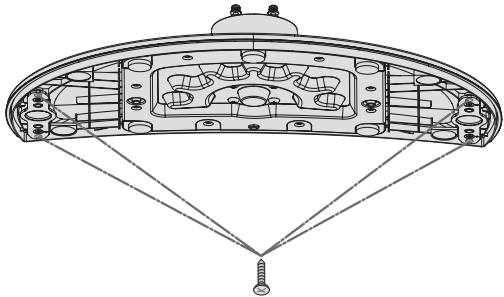

4 tornillos

(no suministrados como piezas del producto)

- Tornillo: M5 x L (*L: profundidad de la mesa + 8~10 mm) Ejemplo. Profundidad de la mesa: 15 mm, Tornillo: M5 x 25

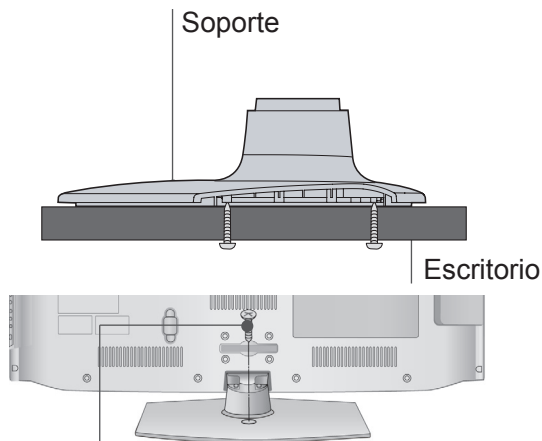

Soporte

Escritorio

1 tornillo (suministrado como pieza del producto)

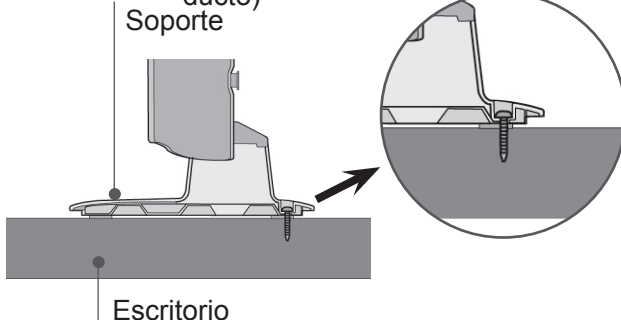

Escritorio

! ADVERTENCIA

- Para evitar posibles caídas de la TV, ésta deberá estar fijada de forma segura al suelo/ pared conforme a las instrucciones de instalación. Inclinarse, agitar o sacudir la unidad podría causar lesiones.

SOPORTE GIRATORIO

- Esta función no está disponible en todos los modelos.
- La imagen visualizada puede diferir de su TV. Una vez instalada la TV, puede ajustar su equipo de TV de forma manual 20 grados hacia la izquierda o hacia la derecha para adaptarlo a su posición de visualización.

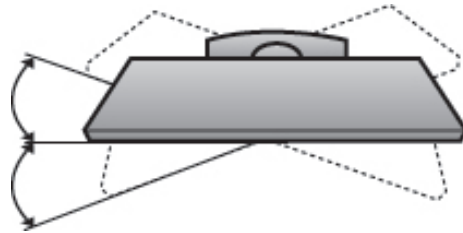

CÓMO FIJAR EL CABLE DE ALIMENTACIÓN (Sólo 26/32/37/42LD3****)

Fije el cable de alimentación con la **Abrazadera DE protección** y el perno como se indica. Esto ayudará a evitar que el cable de alimentación se suelte por accidente.

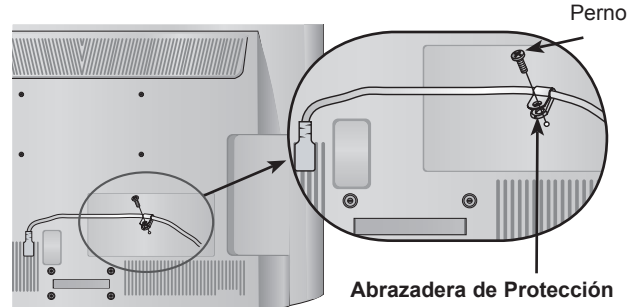

Perno

Abrazadera de Protección

COLOCACIÓN DE LA PANTALLA (Sólo 22LD3***)

- La imagen visualizada puede diferir de su TV.
- Ajuste la posición del panel de varias maneras para obtener una mayor comodidad.
- Rango de inclinación

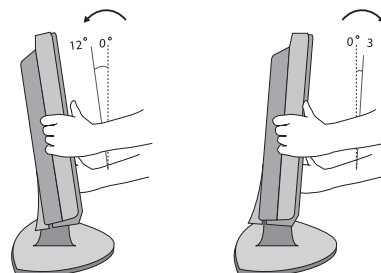

SISTEMA DE SEGURIDAD KENSINGTON

- Esta función no está disponible en todos los modelos.
- La imagen visualizada puede diferir de su TV. La TV está equipada con un conector para el sistema de seguridad Kensington en el panel trasero. Conecte el cable del sistema de seguridad Kensington como se muestra más abajo. Para la instalación y el uso detallado del sistema de seguridad Kensington, véase la guía del usuario suministrada con el sistema de seguridad Kensington.

Para más información, acuda a <http://www.kensington.com>, la página principal en Internet de la empresa

Kensington. Kensington vende sistemas de seguridad para equipos electrónicos de coste elevado como ordenadores portátiles y proyectores LCD.

! NOTA

- ▶ El sistema de seguridad Kensington es un accesorio opcional.
- ▶ Si toca la TV y está fría, podría existir un pequeño «parpadeo» cuando se encienda. Esto es normal, la TV no tiene ningún problema.
- ▶ En la pantalla podrían observarse algunos puntos extraños durante algunos minutos, similares a pequeños puntos rojos, verdes o azules. Sin embargo, no tendrá ningún efecto adverso en el rendimiento de la pantalla.
- ▶ Evite tocar la pantalla LCD o colocar los dedos en ella durante un tiempo prolongado. Si lo hace, podría provocar una distorsión temporal en la pantalla.

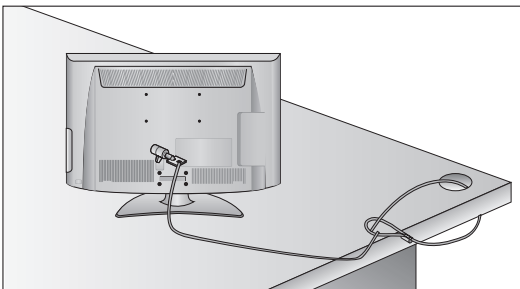

ADVERTENCIAS A TENER EN CUENTA DURANTE LA INSTALACIÓN

- Debe comprar por separado los componentes necesarios para fijar la TV con seguridad a la pared.
- Coloque la TV cerca de la pared para evitar que se pueda caer en caso de empujarla.
- Las siguientes instrucciones permiten una instalación más segura de la TV, mediante fijación a la pared, evitando que se pueda caer en caso de empujarla. Esto evitará que la TV se caiga y ocasione daños. Además evitará daños en la TV. Asegúrese de que los niños no se suban a la TV ni se cuelguen de ella.

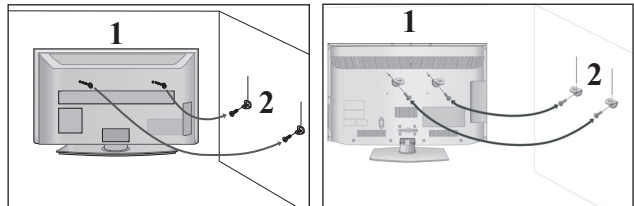

- 1 Utilice los cáncamos o las abrazaderas/pernos para fijar el producto en la pared tal como se indica en la imagen.
(Si la TV tiene pernos en los cáncamos, afloje los pernos).
* Inserte los cáncamos o las abrazaderas/pernos y fíjelos correctamente en los orificios superiores.

- 2 Fije las abrazaderas de pared a la pared mediante los pernos. Haga coincidir la altura de la abrazadera que está montada en la pared.

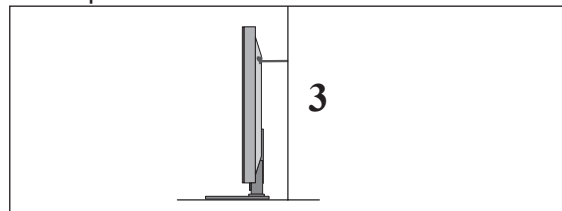

- 3 Use una cuerda resistente para atar el producto y alinearlos. Es más seguro atar la cuerda de manera que quede horizontal entre la pared y el producto.

! NOTA

- ▶ Cuando traslade el producto a otro lugar, desate la cuerda primero.
- ▶ Utilice un pequeño armario o receptáculo de suficiente tamaño y resistencia para el tamaño y peso de la TV.
- ▶ Para usar la TV de manera segura, confirme que la altura de la abrazadera montada sobre la pared es igual a la de la TV.

PREPARATIVOS

- Es posible instalar la TV de varias formas: en la pared, sobre un mueble, etc.
- La TV está diseñada para un montaje horizontal.

CONEXIÓN A TIERRA

Verifique la conexión del cable de toma de tierra para evitar posibles descargas eléctricas. Si no es posible conectar el aparato a tierra, un electricista especializado deberá instalar un disyuntor independiente.

No intente poner la unidad a tierra conectándola a cables de teléfono, pararrayos o tuberías de gas.



INSTALACIÓN EN SOPORTE SOBRE ESCRITORIO

- La imagen visualizada puede diferir de su TV.

Para permitir una ventilación adecuada deje 10 cm alrededor de la TV.

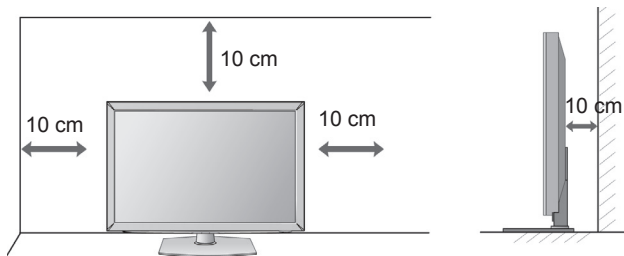

MONTAJE SOBRE PARED: INSTALACIÓN HORIZONTAL

- Recomendamos usar el soporte de pared de la marca LG para fijar la TV a la pared.
- Recomendamos comprar un soporte de pared que cumpla con el estándar VESA.
- LG recomienda que el soporte de pared sea instalado por un profesional cualificado.

! NOTA

- ▶ Debe montar el soporte en una pared sólida y perpendicular al suelo.
- ▶ Si desea instalarlo en el techo o en una pared inclinada, deberá usar un tipo especial de soporte.
- ▶ La superficie en la que se va a montar el soporte de pared debe ser suficientemente fuerte para aguantar el peso de la TV; por ejemplo, de cemento, piedra o ladrillos.
- ▶ El tipo y longitud del tornillo de instalación depende del soporte de pared que se use. Para obtener más información, consulte las instrucciones incluidas con el soporte.
- ▶ LG no se responsabilizará de ningún accidente o daño a la propiedad o la TV debido a una instalación incorrecta:
 - Si se usa un soporte de pared que no cumpla con el estándar VESA.
 - En caso de un apretado incorrecto de los tornillos a la superficie que pudiera hacer que la TV se cayera y causara daños personales.
 - Si no se siguen las recomendaciones sobre el método de instalación.

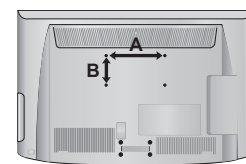
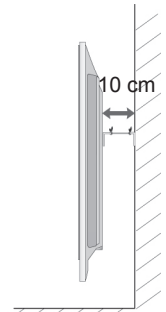
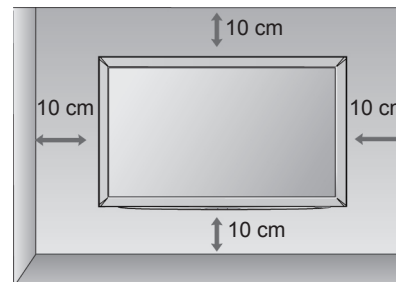

Modelo	VESA (A * B)	Tornillo estándar	Cantidad
22LD3***	100 * 100	M4	4
26/32LD3***	200 * 100	M4	4
37/42LD3***	200 * 200	M6	4

FUNCIONES DE LAS TECLAS DEL MANDO A DISTANCIA

Cuando utilice el mando a distancia, oriéntelo hacia el sensor del mando a distancia de la TV.

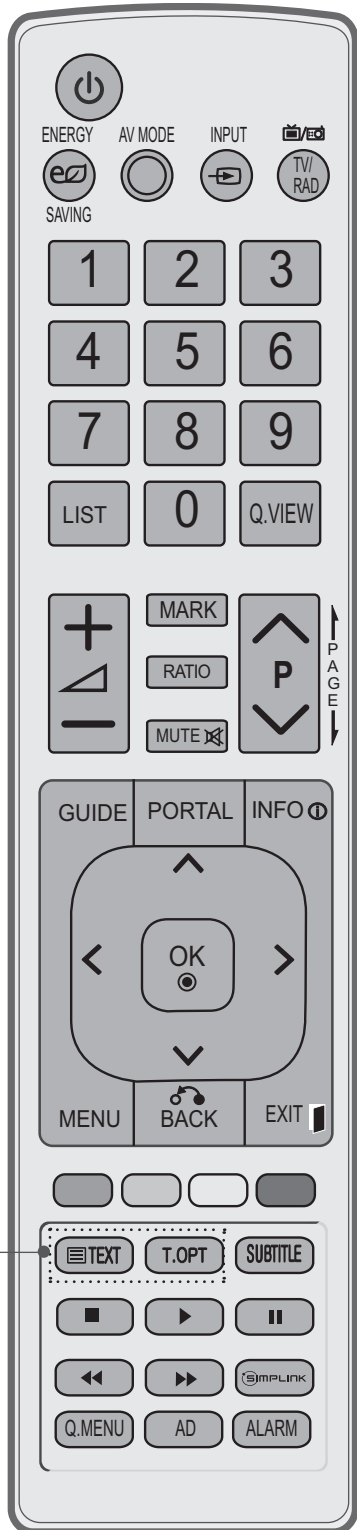

- ⏻(Encendido)** Enciende la TV desde el modo de espera o la apaga para pasar al modo de espera.

AHORRO DE ENERGÍA Ajuste el modo de ahorro de energía de la TV. (► **pág. 80**)

MODO AV Le permite seleccionar y configurar imágenes y sonidos al conectar dispositivos AV (► **pág. 42**).

ENTRADA El modo de entrada externa gira a intervalos regulares (► **pág. 36**).

TV/RAD Seleccione el canal de Radio, TV o DTV.
- Botones numéricos 0 a 9** Selecciona un programa.
Selecciona los elementos numerados de un menú.

LISTA Muestra la tabla de programas. (► **pág. 33**)

VISTA RÁPIDA Vuelve al programa visto anteriormente.
- GUÍA** Muestra la Lista de contenidos en el modo EzSign (EzSign V1.5 o posterior).

PORTAL Muestra el contenido de EzSign en una pantalla de TV.

INFO ⓘ Muestra u oculta la información sobre los botones del mando a distancia de la TV en el modo EzSign.

TECLAS CENTRALES Permite desplazarse por los menús en pantalla y ajustar la configuración del sistema según sus preferencias.
(Arriba/Abajo/Izquierda/Derecha)

OK Acepta la selección o muestra el modo actual.

MENÚ Selecciona un menú.
Borra todos los mensajes de visualización en pantalla y vuelve a la función de TV desde cualquier menú (► **pág. 17**).

ATRÁS Permite al usuario retroceder un paso en una aplicación interactiva, en EPG o en otra función de interacción del usuario.

SALIR Borra toda la información mostrada en pantalla y vuelve a la visualización de TV desde cualquier menú.
- Botones de colores** Estos botones se utilizan para el teletexto (sólo para modelos con **TELETEXTO**) o **Editar programa**.
- 1 BOTONES DEL TELETEXTO** Estos botones se utilizan para el teletexto. Para obtener más información, consulte el apartado 'Teletexto' (► **pág. 113**).

SUBTÍTULOS Recuerda la opción de subtítulo seleccionada en modo digital.

PREPARATIVOS

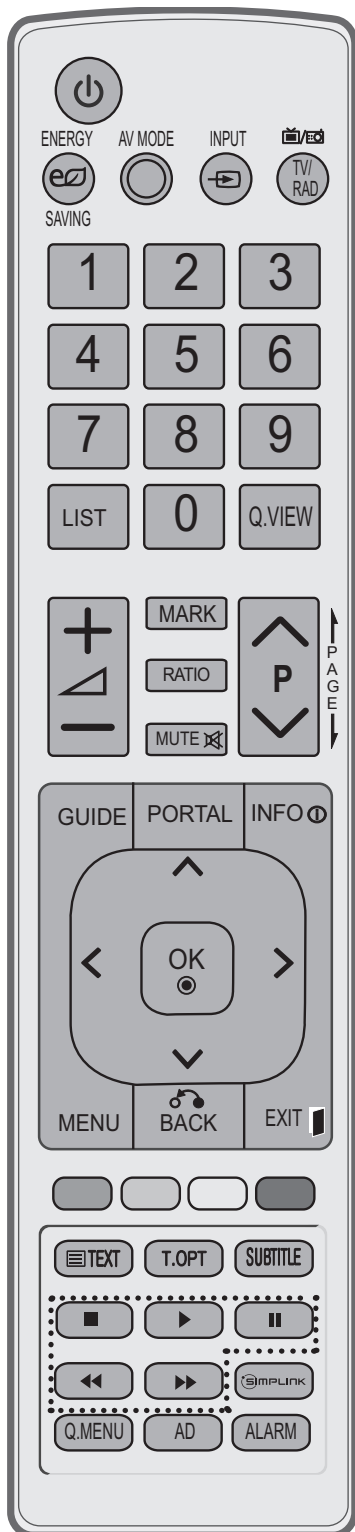

VOLUMEN ARRIBA / ABAJO Ajusta el volumen.

MARCAR Le permite seleccionar o no programas en el menú USB.

RATIO Selecciona el formato de imagen deseado (► **pág. 78**).

SILENCIO Activa y desactiva el sonido.

Programa ARRIBA / ABAJO Selecciona un programa.

PÁGINA ARRIBA / ABAJO Le permite moverse de una pantalla completa de información a la siguiente.

Menú SIMPLINK/MIS MEDIOS Controla el menú SIMPLINK o MIS MEDIOS (contenido de Lista fotos, Lista música, Lista películas y Extras).

Botones de control

SIMPLINK Accede a una lista de dispositivos AV conectados a la TV. Si se pulsa varias veces este botón, aparece en la pantalla el menú Simplink (► **pág. 38**).

MENÚ RÁPIDO Seleccione la fuente de menú Rápido deseada. (Formato, Diálogos Claros II, Modo de imagen, Modo de sonido, Audio (o Idioma audio), Temporizador Apagado, Saltar activado/desactivado y Dispositivo USB) (► **pág. 16**).

AD Alterna entre Activar o Desactivar la descripción de audio. (► **p.99**)

ALARMA Ajusta la función de alarma. (► **p.107**)

Instalación de las pilas

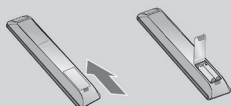

- Abra la tapa del compartimento de las pilas situada en la parte posterior e introduzca las pilas con la polaridad correcta (+ con +, - con -).
- Inserte dos pilas AAA de 1,5 V. No mezcle pilas antiguas y nuevas.
- Cierre la tapa.
- Para retirar las baterías, realice el proceso de instalación en orden inverso.

CONFIGURACIÓN DEL EQUIPO EXTERNO

- Para evitar daños en el equipo, nunca conecte ningún cable de alimentación hasta que no haya terminado de conectar todos los dispositivos.

CONEXIÓN DE LA ANTENA

- Para obtener una calidad de imagen óptima, ajuste la orientación de la antena.
- No se suministran el cable de antena ni el convertidor.

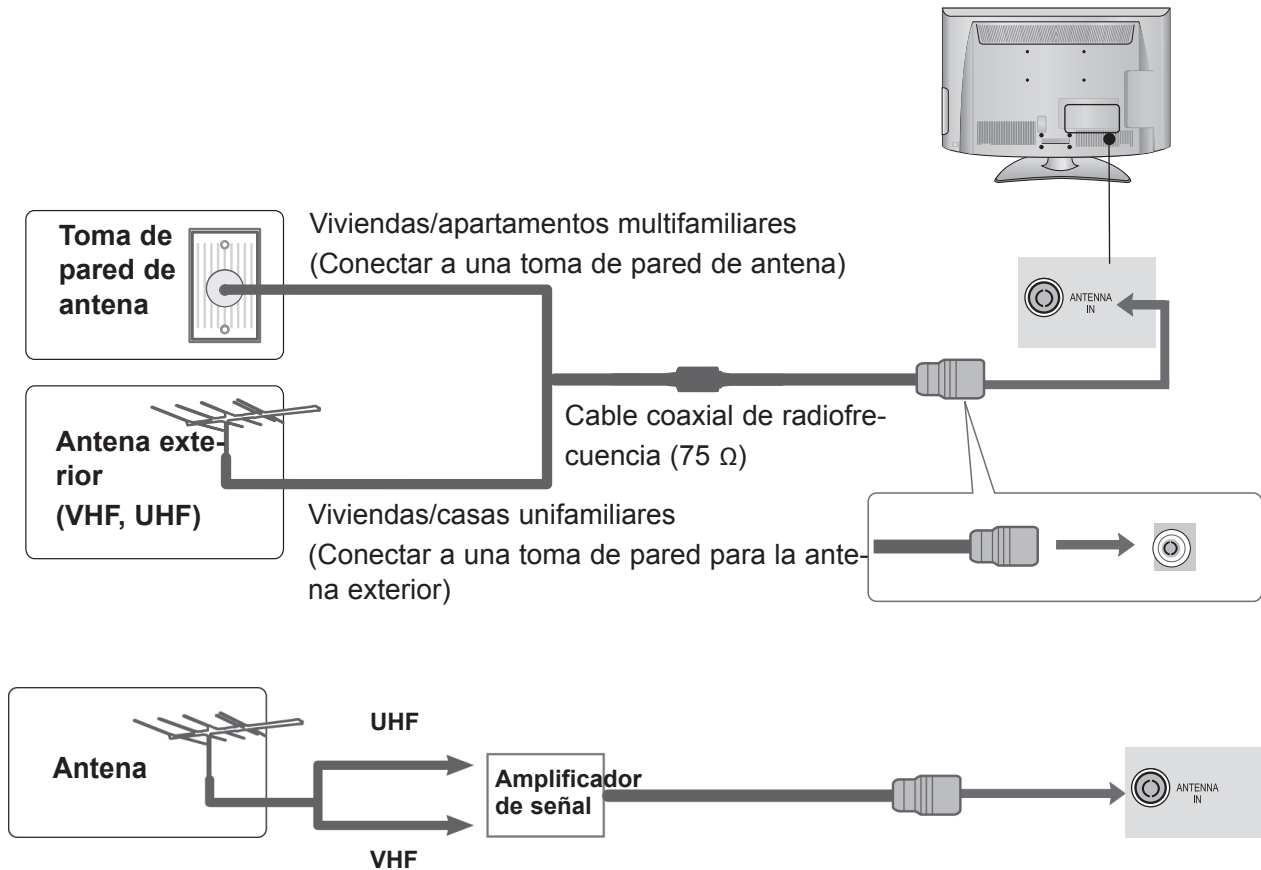

- En zonas con poca señal, para obtener una mejor calidad de imagen, instale un amplificador de señal en la antena, tal como se muestra arriba.
- Si es necesario dividir la señal para dos TV, utilice un divisor de señal de antena para la conexión.

CONFIGURACIÓN DEL EQUIPO EXTERNO

- Para evitar daños en el equipo, nunca conecte ningún cable de alimentación hasta que no haya terminado de conectar todo el equipo.
- Esta sección acerca de la **CONFIGURACIÓN DEL EQUIPO EXTERNO** utiliza principalmente diagramas para los modelos 32LD3***.
- La imagen visualizada puede diferir de su TV.

CONEXIÓN CON UN CABLE COMPONENT

Esta TV puede recibir señales digitales de radiofrecuencia (RF) o por cable, sin necesidad de ningún decodificador digital externo. No obstante, si recibe señales digitales procedentes de un decodificador digital o de otro dispositivo digital externo, consulte el diagrama que se muestra a continuación.

- 1 Conecte las salidas de vídeo (Y, P_B, P_R) del equipo externo (receptor digital, DVD, etc.) a los conectores de entrada de vídeo **ENTRADA COMPONENT** de la TV.
- 2 Conecte la salida de audio del equipo externo (receptor digital, DVD, etc.) a los conectores de entrada de audio **ENTRADA COMPONENT** de la TV.
- 3 Encienda el equipo externo.
(Consulte el manual del equipo externo para obtener las instrucciones de funcionamiento.)
- 4 Seleccione la fuente de entrada **Component** con el botón **ENTRADA** del mando a distancia.

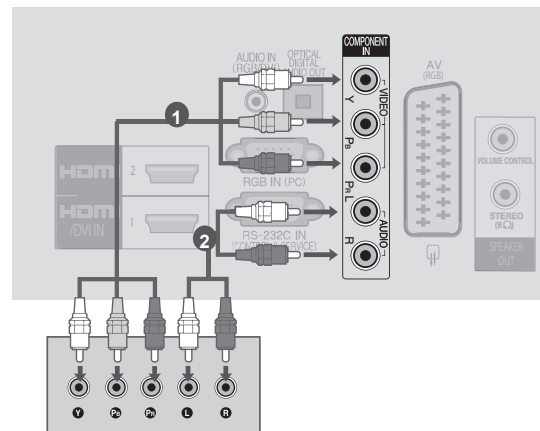

► Formato de audio HDMI admitido: Dolby Digital, PCM No se admite el formato de audio DTS.

Señal	Component	HDMI
480i/576i	O	X
480p/576p	O	O
720p/1080i	O	O
1080p	O (Sólo 50 / 60 Hz)	O (24 Hz / 30 Hz / 50 Hz / 60 Hz)

Puertos de entrada Component

Para obtener una mejor calidad de imagen, conecte el reproductor de DVD a los puertos de entrada Component, tal como se muestra a continuación.

Puertos Component de la TV	Y	P _B	P _R
Puertos de salida de vídeo del reproductor de DVD	Y	P _B	P _R
	Y	C _b	C _r
	Y	P _b	P _r

CONEXIÓN CON UN CABLE HDMI

- 1 Conecte la salida HDMI del equipo externo (receptor digital, DVD, etc.) a la toma **HDMI/DVI IN 1**, **HDMI 2** (excepto para 22LD3***) de la TV.
- 2 Encienda el equipo externo.
(Consulte el manual del equipo externo para obtener las instrucciones de funcionamiento.)
- 3 Seleccione la fuente de entrada **HDMI1**, **HDMI2**, (excepto para 22LD3***) con el botón **ENTRADA** del mando a distancia.

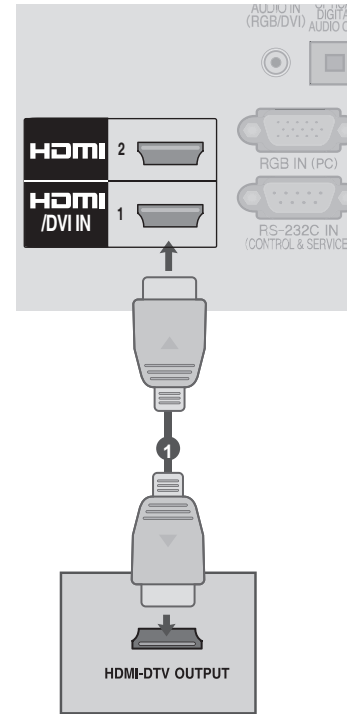

! NOTA

- ▶ La TV puede recibir la señal de vídeo y audio simultáneamente si utiliza un cable HDMI.
- ▶ Si el DVD no es compatible con Auto HDMI, necesitará definir la resolución de salida adecuadamente.
- ▶ Compruebe que el cable HDMI utilizado es HDMI de alta velocidad. Si los cables HDMI no son HDMI de alta velocidad, puede hacer que la pantalla parpadee o no muestre ninguna imagen. Utilice un cable HDMI de alta velocidad.

CONFIGURACIÓN DE LA SALIDA DEL ALTAVOZ

- 1 Conecte el altavoz externo a la toma de **SALIDA DEL ALTAVOZ (ESTÉREO)** de la TV.

Método de puerto de control de volumen

Cable espec.		<ul style="list-style-type: none"> • Cada clavija arriba/abajo pasa a 3,3 V con las GPIO de la CPU. • La CPU detecta la transición de 3,3 V al nivel de TIERRA para el control de volumen.
--------------	--	--

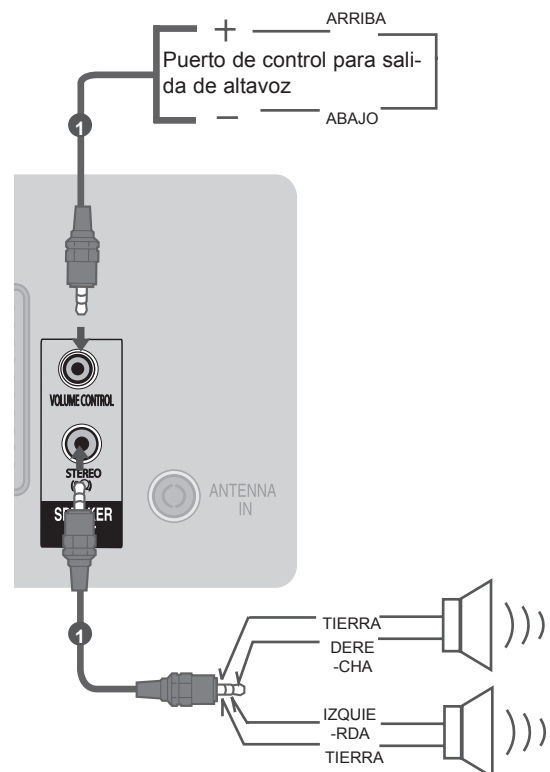

CONFIGURACIÓN DEL EQUIPO EXTERNO

CONEXIÓN CON UN CABLE HDMI A DVI

- 1 Conecte el receptor digital o la salida DVI del PC a la toma **ENTRADA HDMI/DVI 1** de la TV.
- 2 Conecte la salida de audio del receptor digital o la salida de audio del PC al conector de entrada de audio **ENTRADA AUDIO (RGB/DVI)** de la TV.
- 3 Encienda el receptor digital o el PC y la TV. (Consulte el manual del receptor digital o del PC para obtener las instrucciones de funcionamiento.)
- 4 Seleccione la fuente de entrada **HDMI1** utilizando el botón **ENTRADA** del mando a distancia.

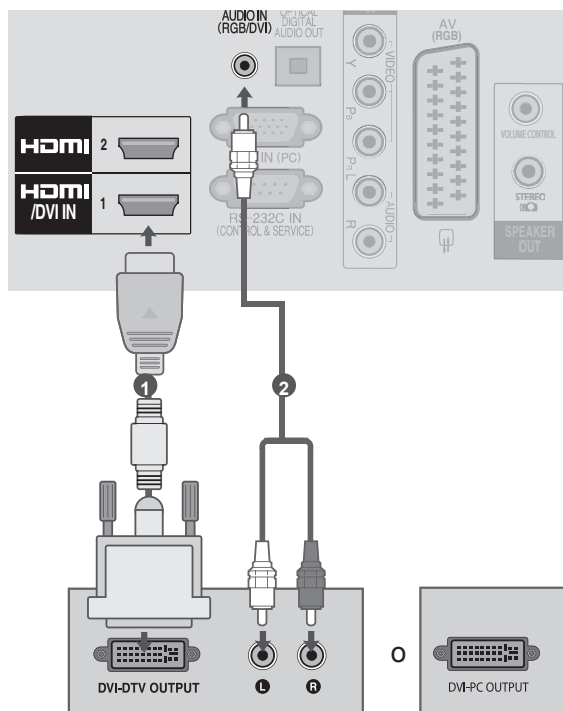

CONEXIÓN CON UN EUROCONECTOR

- 1 Conecte el enchufe del euroconector del equipo externo (DVD, VCR, etc.) a la toma **AV** de euroconector de la TV.
- 2 Encienda el equipo externo.
(Consulte el manual del equipo externo para obtener las instrucciones de funcionamiento.)
- 3 Seleccione la fuente de entrada **AV** utilizando el botón **ENTRADA** del mando a distancia.

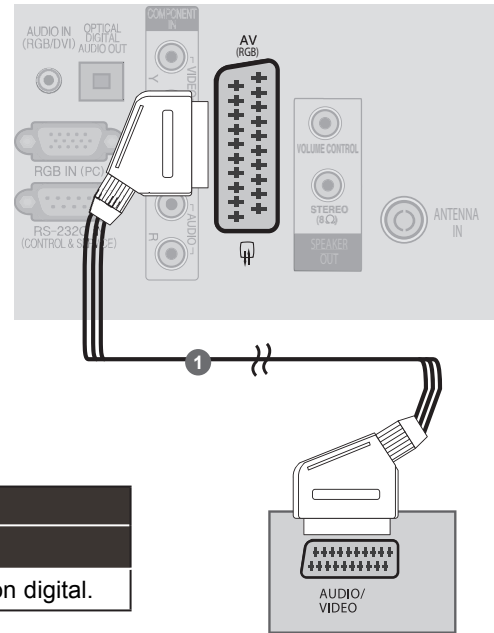

Euroconector	Entrada			Salida
	Vídeo	Audio	RGB	Vídeo, Audio
AV	O	O	O	Televisión analógica, Televisión digital.

Modelo de entrada actual \ Tipo de salida	AV (Salida de TV)
TV digital	TV digital
TV analógica, AV	TV analógica
Component/RGB	TV analógica
HDMI	TV analógica

► Salida de TV: salida de señales de TV analógica o digital.

! NOTA

► Si quiere utilizar el cable euroconector, deberá utilizar un cable euroconector blindado.

CONFIGURACIÓN DEL EQUIPO EXTERNO

CONFIGURACIÓN USB

- 1 Conecte el dispositivo USB a la toma **ENTRADA USB** de la TV.
- 2 Una vez que lo haya conectado a la toma **ENTRADA USB**, podrá utilizar la función **USB**. (► pág. 44)

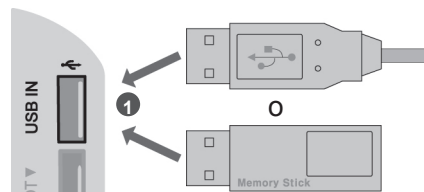

CONEXIÓN CON UN CABLE DE RF

Para evitar ruidos en la imagen (interferencias), deje una distancia adecuada entre el VCR y la TV.

- 1 Conecte la toma **SALIDA ANT** del VCR a la toma **ENTRADA ANTENA** de la TV.
- 2 Conecte el cable de antena en la toma **ENTRADA ANT** del VCR.
- 3 Pulse el botón **REPRODUCIR** del VCR y busque el programa común entre la TV y el VCR para la visualización.

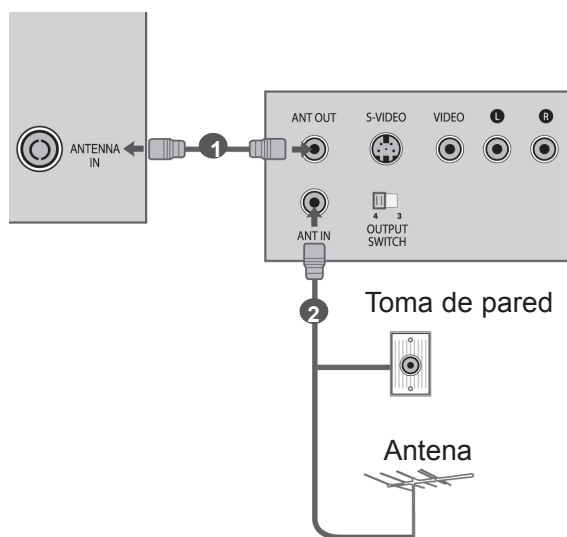

CONEXIÓN CON UN CABLE D-SUB DE 15 CLAVIJAS

Esta TV está equipada con la funcionalidad Plug and Play, por lo que el PC se ajustará automáticamente a la configuración de la TV.

- 1 Conecte la salida RGB del PC a la toma **ENTRADA RGB (PC)** de la TV.
- 2 Conecte la salida de audio del PC a la toma **ENTRADA AUDIO (RGB/DVI)** de la TV.
- 3 Encienda el PC y la TV.
- 4 Seleccione la fuente de entrada **RGB** utilizando el botón ENTRADA del mando a distancia.

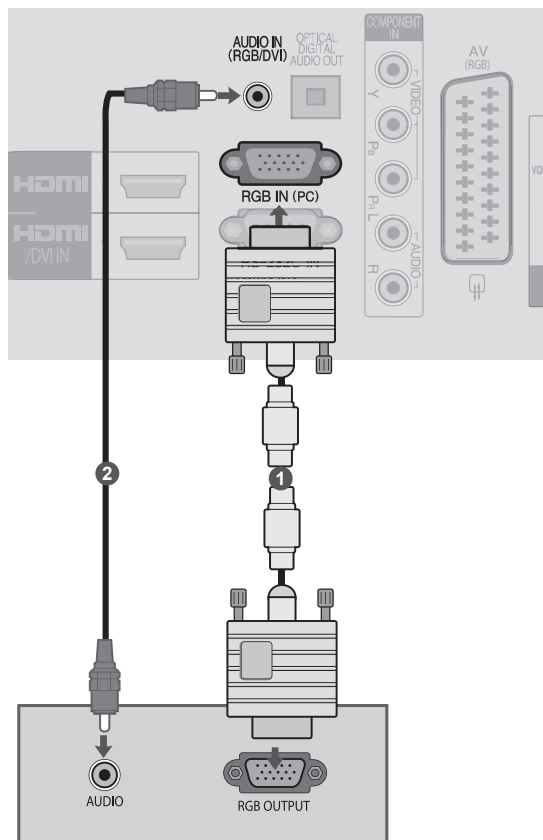

CONFIGURACIÓN DEL EQUIPO EXTERNO

INSERCIÓN DE UN MÓDULO CI

Para ver los servicios de abono (de pago) en el modo de televisión digital. Esta función no está disponible en todos los países.

- 1 Inserte el módulo CI en la **RANURA PARA TARJETA PCMCIA** (Asociación internacional de tarjetas de memoria para ordenadores personales).

Para obtener más información, consulte la página 1.

! NOTA

- Compruebe si el módulo CI se ha insertado en la ranura de tarjeta PCMCIA en la dirección correcta. Si el módulo no se ha insertado correctamente, podría causar daños en la TV y la ranura de tarjetas PCMCIA.

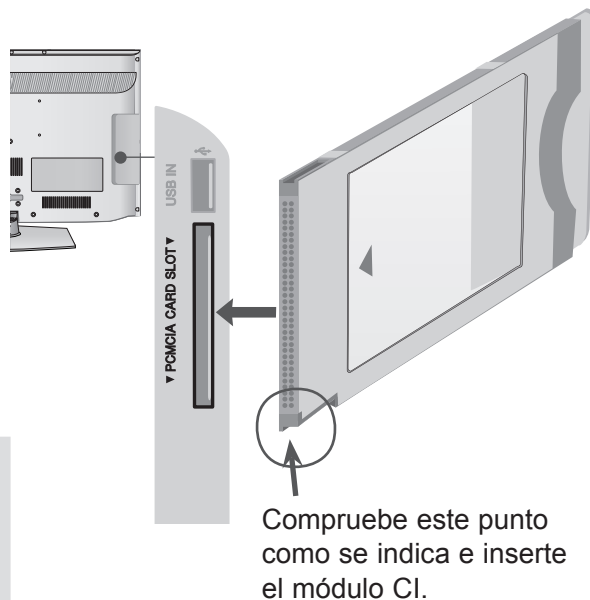

CONFIGURACIÓN DE LA SALIDA DE AUDIO DIGITAL

Envía el audio de la TV a un equipo de audio externo mediante el puerto de salida óptica de audio digital.

Si desea disfrutar de una emisión digital con altavoces 5.1, conecte la SALIDA ÓPTICA DE AUDIO DIGITAL de la parte trasera de la TV a un sistema Home Theater (o amplificador).

- 1 Conecte un extremo de un cable óptico al puerto de salida (óptica) de audio digital de la TV.
- 2 Conecte el otro extremo del cable óptico a la entrada (óptica) de audio digital del equipo de sonido.

⚠ PRECAUCIÓN

- ▶ No mire directamente el puerto de salida óptica. El haz de luz del láser puede dañar la vista.

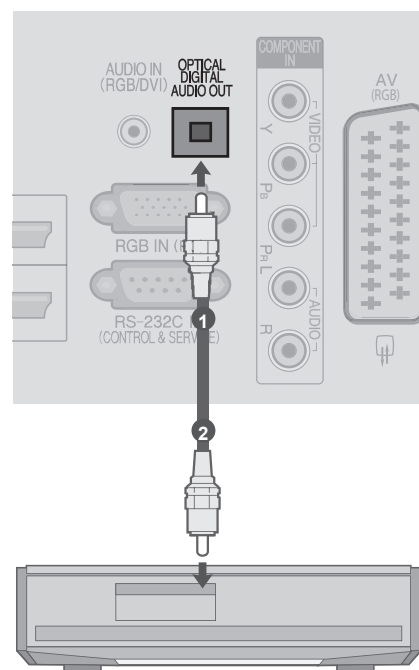

CONFIGURACIÓN DE AURICULARES

Puede escuchar el sonido a través de los auriculares.

- 1 Conecte los auriculares en la toma correspondiente.
- 2 Para ajustar el volumen de los auriculares, pulse el botón $\triangle + o -$. Si pulsa el botón SILENCIO se desactivará el sonido de los auriculares.

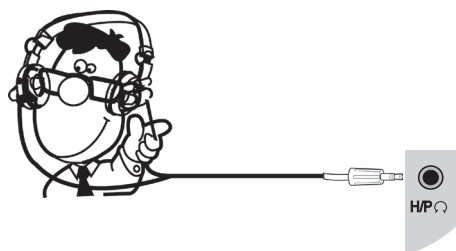

! NOTA

- ▶ Al conectar los auriculares se desactivarán las opciones del menú AUDIO.
- ▶ Al cambiar al MODO AV con unos auriculares conectados, el cambio se aplicará al vídeo, pero no al audio.
- ▶ La salida óptica de audio digital no estará disponible al conectar unos auriculares.
- ▶ Impedancia de los auriculares: 16 Ω
- ▶ Salida de audio máxima de los auriculares: 10 mW a 15 mW

CONFIGURACIÓN DEL EQUIPO EXTERNO

RESOLUCIÓN DE VISUALIZACIÓN ADMITIDA

Modo RGB-PC, HDMI/DVI-PC

Resolución	Frecuencia horizontal (kHz)	Frecuencia vertical (Hz)
720x400	31.468	70.08
640x480	31.469	59.94
800x600	37.879	60.31
1024 x 768	48.363	60.00
1280x768	47.78	59.87
1360x768	47.72	59.8
1280 x 720 (RGB-PC)	45	60
1920 x 1080 (RGB-PC)	66.587	59.93
1920 x 1080 (HDMI-PC)	67.5	60.00

Modo HDMI/DVI-DTV

Resolución	Frecuencia horizontal (kHz)	Frecuencia vertical (Hz)
720x480	31.469	59.94
	31.5	60
720x576	31.25	50
1280 x 720	37.5	50
	44.96/45	59.94/60
	33.72/33.75	59.94/60
	28.125	50
1920 x 1080	26.97/27	23.97/24
	33.716/33.75	29.976/30.00
	56.25	50
	67.43/67.5	59.94/60

(Excepto para 22/26/32LD3***)

! NOTA

- ▶ Haga lo posible por no mantener una imagen fija en la pantalla durante periodos de tiempo prolongados. Las imágenes fijas terminan por quedar impresas permanentemente en la pantalla: utilice un salvapantallas siempre que sea posible.
- ▶ En el modo PC pueden producirse interferencias de resolución, patrón vertical, así como de contraste y luminosidad. Cambie la resolución del modo PC, modifique la tasa de refresco o ajuste la luminosidad y el contraste desde el menú hasta obtener una imagen clara. Si la tasa de refresco de la tarjeta gráfica del PC no se puede cambiar, cambie de tarjeta gráfica o póngase en contacto con el fabricante de la tarjeta gráfica del PC.
- ▶ La forma de onda de entrada de sincronización es independiente para la frecuencia horizontal y la vertical.
- ▶ Le recomendamos que utilice 1360x768, 60 Hz (solo 22/26/32LD3***), 1920x1080, 60 Hz (solo 37/42LD3***) para el modo PC. Esta opción debería proporcionar la mejor calidad de imagen.
- ▶ Conecte el cable de señal desde el puerto de salida del monitor del PC al puerto RGB (PC) de la TV o el cable de señal desde el puerto de salida HDMI del PC al puerto ENTRADA HDMI (o ENTRADA HDMI/DVI) de la TV.
- ▶ Conecte el cable de audio del PC en la entrada de audio de la TV. (Los cables de audio no se suministran con la TV).
- ▶ Si utiliza una tarjeta de sonido, ajuste el sonido del PC si es necesario.
- ▶ Si la tarjeta gráfica del PC no permite la salida simultánea de RGB digital y analógico, para mostrar la salida del PC en la TV conecte o bien RGB o bien la ENTRADA HDMI (o ENTRADA HDMI/DVI) a la pantalla.
- ▶ Si la tarjeta gráfica del PC emite la señal RGB analógica y digital simultáneamente, ajuste la TV en RGB o en HDMI; (la TV ajusta el otro modo en Plug & Play automáticamente.)
- ▶ Es posible que el modo DOS no funcione según la tarjeta de vídeo si se utiliza un cable HDMI a DVI.
- ▶ Si utiliza un cable RGB-PC demasiado largo, es posible que aparezcan interferencias en la pantalla. Recomendamos utilizar cables de menos de 5 m de longitud. De este modo obtendrá la mejor calidad de imagen.

CONFIGURACIÓN DE PANTALLA PARA EL MODO PC

Reajuste de pantalla

Restablece los valores predeterminados de fábrica relativos a Posición, Tamaño y Fase.

Esta función se puede utilizar en el siguiente modo: RGB [PC].

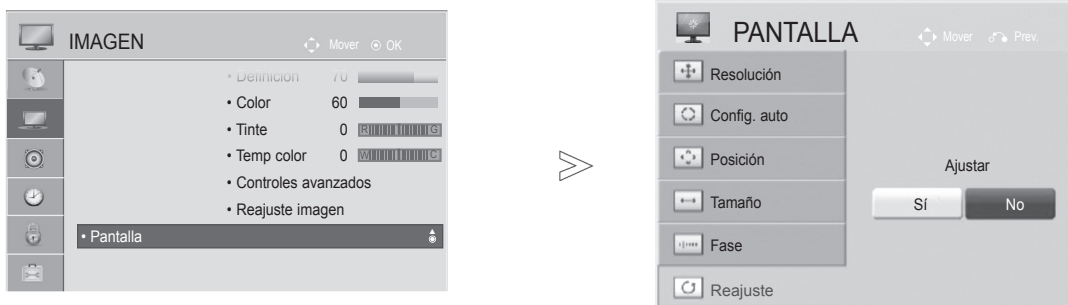

- 1   Seleccione **IMAGEN**.
- 2   Seleccione **Pantalla**.
- 3   Seleccione **Reajuste**
- 4   Seleccione **Sí**.
- 5  Ejecute **Reajuste**.

- Pulse el botón **MENÚ/SALIR** para volver a la visualización normal de la TV.
- Pulse el botón **ATRÁS** para volver a la pantalla del menú anterior.

CONFIGURACIÓN DEL EQUIPO EXTERNO

Config. automática (sólo en modo RGB [PC])

Ajusta automáticamente la posición de la imagen y minimiza la vibración de la imagen. Una vez realizados los ajustes, si la imagen sigue sin mostrarse correctamente, significa que la TV funciona adecuadamente pero necesita más ajustes.

Configuración automática

Esta función se utiliza para ajustar automáticamente la posición, el tamaño y la fase de la pantalla. La imagen mostrada se volverá inestable unos segundos mientras se realiza la configuración automática.

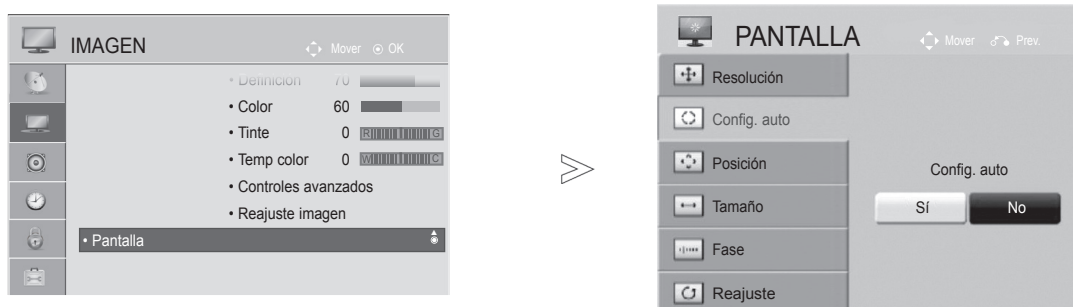

- 1 Seleccione **IMAGEN**.
- 2 Seleccione **Pantalla**.
- 3 Seleccione **Config. auto**.
- 4 Seleccione **Sí**.
- 5 Ejecute **Config. auto**.

- Si la posición de la imagen sigue sin ser correcta, intente realizar el ajuste automático de nuevo.
- Si necesita volver a ajustar las imágenes tras realizar el Ajuste automático en RGB (PC), podrá ajustar la **posición**, el **tamaño** y la **fase**.

- Pulse el botón **MENÚ/SALIR** para volver a la visualización normal de la TV.
- Pulse el botón **ATRÁS** para volver a la pantalla del menú anterior.

Selección de la resolución

Para la visualización de una imagen normal, ajuste la resolución del modo RGB según el modo de PC.

Esta función se puede utilizar en el siguiente modo: RGB [PC].



- 1   Seleccione **IMAGEN**.
- 2   Seleccione **Pantalla**.
- 3   Seleccione **Resolución**.
- 4   Seleccione la resolución deseada.
- 5 

- Pulse el botón **MENÚ/SALIR** para volver a la visualización normal de la TV.
- Pulse el botón **ATRÁS** para volver a la pantalla del menú anterior.





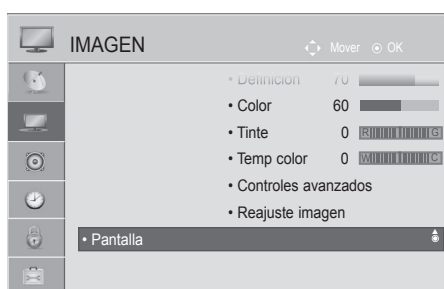

CONFIGURACIÓN DEL EQUIPO EXTERNO

Ajuste de la posición, tamaño y fase de la pantalla

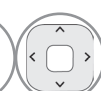
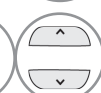
Si la imagen no es nítida tras el ajuste automático y, sobre todo, si los caracteres siguen vibrando, ajuste la posición de la imagen manualmente.

Esta función se puede utilizar en el siguiente modo: RGB [PC].

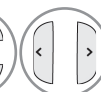







-   Seleccione **IMAGEN**.
-   Seleccione **Pantalla**.
-   Seleccione **Posición, Tamaño o Fase**.
-    Realice los ajustes apropiados.
- 

- Pulse el botón **MENÚ/SALIR** para volver a la visualización normal de la TV.
- Pulse el botón **ATRÁS** para volver a la pantalla del menú anterior.

CONTROL DE RECEPCIÓN DE TV/PROGRAMAS

ENCENDIDO DE LA TV

Para poder utilizar todas sus funciones, la TV debe estar encendida.

- 1 Primero, conecte correctamente el cable de alimentación.
En ese momento, la TV pasará al modo de espera.
- 2 Para encender la TV desde el modo de espera, pulse los botones  / I, **ENTRADA** o el botón **P**   (o **P**  ) de la TV, o pulse el botón **ENCENDIDO**, **ENTRADA**, **P**   o **NUMÉRICO** del mando a distancia.



CONFIGURACIÓN DE INICIALIZACIÓN

- 1 Si el menú OSD (visualización en pantalla) se muestra en la pantalla después de encender la TV, puede ajustar las opciones **Idioma**, **Indicador de encendido**, **País**, **Zona horaria** (si se ha seleccionado el país Rusia), **Fijar clave** (si se ha seleccionado el país Francia) o **Sintonización auto**.

Nota:

- a. Si lo cierra sin completar la configuración inicial, el menú Ajuste inicial puede mostrarse de nuevo.
- b. Pulse el botón **ATRÁS** para cambiar el OSD actual y volver al anterior.
- c. En aquellos países sin estándares de emisión digital confirmados, algunas de las características de la televisión digital podrían no funcionar, según el entorno de emisión digital.
- d. Si se selecciona Francia como país, la contraseña no será '0', '0', '0', '0' sino '1', '2', '3', '4'.

SELECCIÓN DE PROGRAMAS

- 1 Pulse el botón **P**   o los botones NUMÉRICOS para seleccionar un número de programa.

AJUSTE DEL VOLUMEN

- 1 Pulse el botón  + o - para ajustar el volumen.
- 2 Si desea silenciar el sonido, pulse el botón **SILENCIO**.

Para cancelar esta función, pulse el botón **SILENCIO**  + -, **I/II**, o el botón **Modo AV**.

CONTROL DE RECEPCIÓN DE TV/PROGRAMAS

MENÚ RÁPIDO

El menú en pantalla de la TV (OSD) puede no coincidir exactamente con las imágenes incluidas en este manual.

El Menú rápido contiene las características que los usuarios utilizan con más frecuencia.

 **Formato:** selecciona el formato de imagen deseado.

Para ajustar el zoom, seleccione 14:9, Zoom y Zoom cine en el menú Formato. Tras realizar el ajuste del zoom, la pantalla volverá al Menú rápido.

 **Diálogos Claros II:** diferencia los registros de la voz humana del resto de sonidos, lo que permite al usuario escuchar las voces con mayor claridad.

 **Modo de imagen:** selecciona el modo de imagen deseado.

 **Modo de sonido:** característica que configura automáticamente la combinación de sonidos para adaptarse al máximo a las imágenes visualizadas. Selecciona el modo de sonido deseado.



 **Audio o Idioma audio:** selecciona la salida de sonido.

 **Temporizador Apagado:** define el temporizador de apagado.

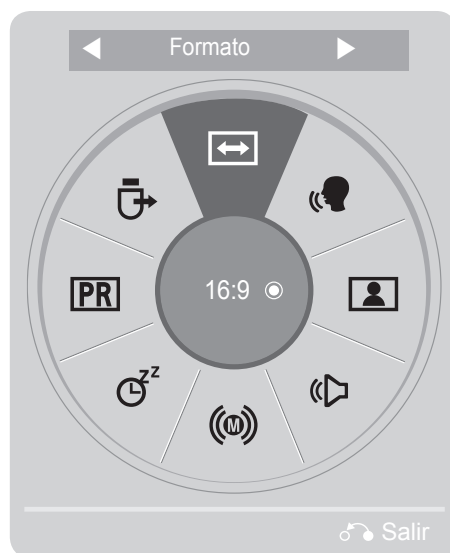

 **Saltar activado/desactivado:** selecciona si activar o desactivar la opción Saltar.

 **Dispositivo USB:** seleccione Expulsar para extraer el dispositivo USB. Si el contenido de EzSign se reproduce mediante un USB, es posible que éste no funcione correctamente después de seleccionar "Expulsar USB". Extraiga el USB inmediatamente cuando seleccione "Expulsar USB".



1   Visualización de cada menú.

2  Selección de la Fuente deseada.

3  

- Pulse el botón **MENÚ RÁPIDO/SALIR** para volver a la visualización normal de la TV.
- Pulse el botón **ATRÁS** para volver a la pantalla del menú anterior.

SELECCIÓN Y AJUSTE DE MENÚ EN PANTALLA

El menú en pantalla de la TV (OSD) puede no coincidir exactamente con las imágenes incluidas en este manual.

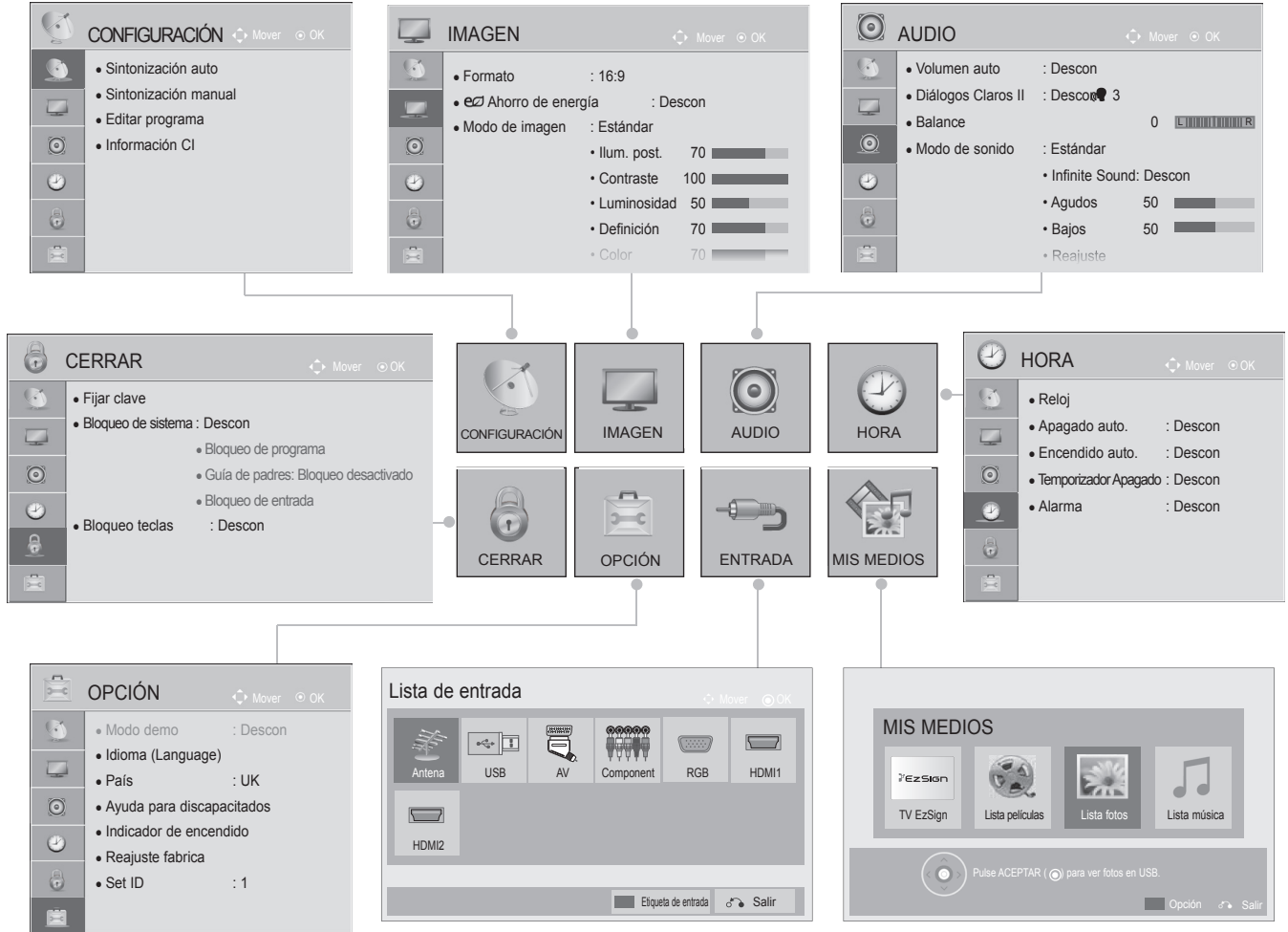

1 Visualización de cada menú.

2 Selección de un elemento del menú.

3 Pasa al menú emergente.

- Pulse el botón **MENÚ/SALIR** para volver a la visualización normal de la TV.
- Pulse el botón **ATRÁS** para volver a la pantalla del menú anterior.

! NOTA

► No se pueden utilizar **Información CI** en el modo analógico.

CONTROL DE RECEPCIÓN DE TV/PROGRAMAS



SINTONIZACIÓN AUTOMÁTICA DE PROGRAMAS

Utilícelo para buscar y almacenar automáticamente todos los programas disponibles.

Cuando inicie la programación automática, toda la información de servicio almacenada previamente se eliminará.

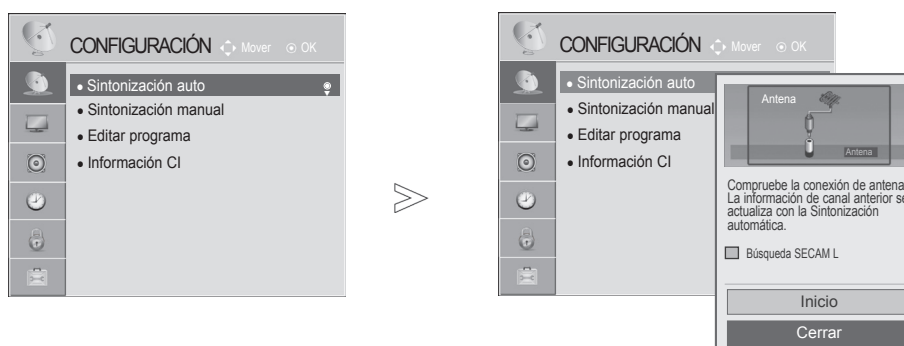
Puede almacenar un máximo de 500 programas, pero el número puede variar ligeramente dependiendo de la señal de emisión.

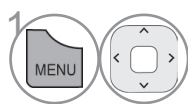
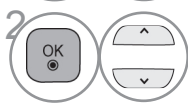
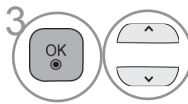

-  Seleccione **CONFIGURACIÓN**.
-  Seleccione **Sintonización auto**.
-  Seleccione **Inicio**.
-  Ejecute **Sintonización auto**.

- Pulse el botón **MENÚ/SALIR** para volver a la visualización normal de la TV.
- Pulse el botón **ATRÁS** para volver a la pantalla del menú anterior.

- Utilice los botones NUMÉRICOS para introducir una contraseña de 4 dígitos en **Bloqueo de sistema, "Conex"**.
- Si desea seguir con la sintonización automática, seleccione **Inicio** con el botón $\wedge \vee$. A continuación, pulse el botón **ACEPTAR**. De lo contrario, seleccione **Cerrar**.
- Al seleccionar Italia en el menú País, si el menú emergente se muestra cuando se origina un programa con problemas tras la sintonización automática, seleccione la emisora para resolver el número de programa con problemas.





CONTROL DE RECEPCIÓN DE TV/PROGRAMAS

SINTONIZACIÓN MANUAL DE PROGRAMAS (EN MODO DIGITAL)

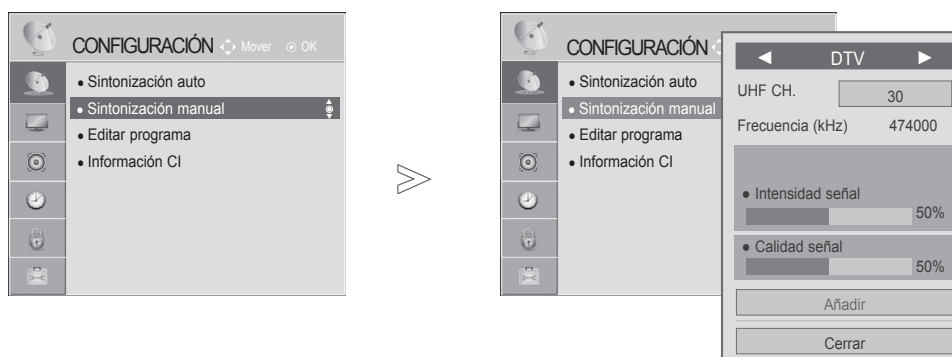
La sintonización manual permite añadir manualmente un programa a la lista de programas.

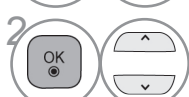
Si desea seleccionar el **DTV**,

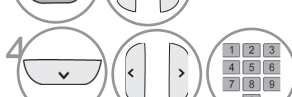

-  Seleccione **CONFIGURACIÓN**.
-  Seleccione **Sintonización manual**.
-  Seleccione **DTV**.
-  Seleccione el número de canal deseado.
-  Seleccione actualizar o añadir si se detecta señal.





- Pulse el botón **MENÚ/SALIR** para volver a la visualización normal de la TV.
- Pulse el botón **ATRÁS** para volver a la pantalla del menú anterior.

- Utilice los botones NUMÉRICOS para introducir una contraseña de cuatro dígitos en **Bloqueo de sistema, 'Conex'**.
- Puede seleccionar **SBAND** cuando el país seleccionado sea "Noruega, Letonia".

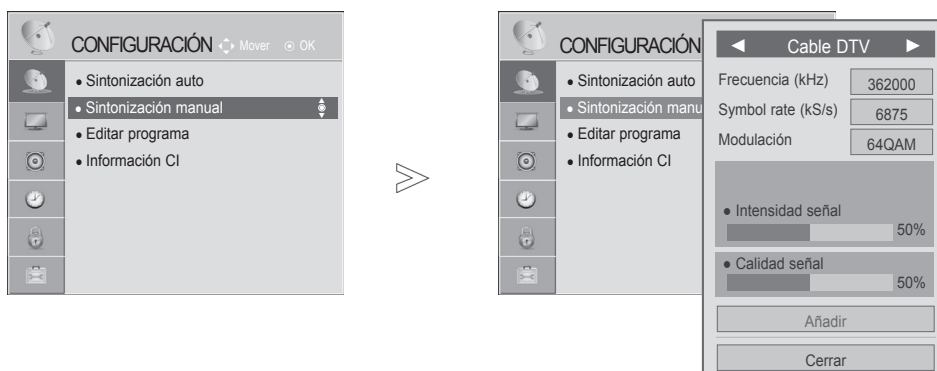
CONTROL DE RECEPCIÓN DE TV/PROGRAMAS

Si desea seleccionar el **cable DTV**,



-   Seleccione **CONFIGURACIÓN**.
-   Seleccione **Sintonización manual**.
-   Seleccione **Cable DTV**.
-    Realice los ajustes apropiados.

- Pulse el botón **MENÚ/SALIR** para volver a la visualización normal de la TV.
- Pulse el botón **ATRÁS** para volver a la pantalla del menú anterior.

- Utilice los botones NUMÉRICOS para introducir una contraseña de 4 dígitos en **Bloqueo de sistema, 'Conex'**.
- **Symbol rate**: introduzca una velocidad de símbolo definida por el usuario (Symbol rate: velocidad a la que un dispositivo como un módem envía símbolos a un canal).
- **Modulación**: introduzca una modulación definida por el usuario. (Modulación: carga de señales de audio o vídeo en dispositivo de transporte).

CONTROL DE RECEPCIÓN DE TV/PROGRAMAS













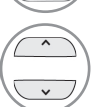
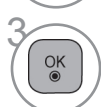

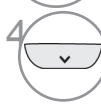
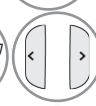

SINTONIZACIÓN MANUAL DE PROGRAMAS

(EN MODO ANALÓGICO)

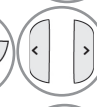
Esta función le permite sintonizar de forma manual las emisoras y disponerlas en el orden que desee.



CONTROL DE RECEPCIÓN DE TV/PROGRAMAS

-   Seleccione **CONFIGURACIÓN**.
-   Seleccione **Sintonización manual**.
-   Seleccione **TV** o **Cable TV**.
-   o  Seleccione el número de canal deseado.
-   Seleccione un sistema de TV
-   Seleccione **V/UHF** o **Cable**.
-   o  Seleccione el número de canal deseado.
-   Inicie la búsqueda.
-   Seleccione **Guardar**.

- Pulse el botón **MENÚ/SALIR** para volver a la visualización normal de la TV.
- Pulse el botón **ATRÁS** para volver a la pantalla del menú anterior.

- Utilice los botones NUMÉRICOS para introducir una contraseña de 4 dígitos en **Bloqueo de sistema, 'Conex'**.
- **L:** SECAM L/L' (Francia)
BG: PAL B/G, SECAM B/G (Europa / Europa Oriental / Asia / Nueva Zelanda / Oriente Medio / África)
I: PAL I (Reino Unido / Irlanda / Hong Kong / Sudáfrica)
DK: PAL D/K, SECAM D/K (Europa Oriental / China / África / CIS)
- Para guardar otro canal, repita los pasos 4 a 9.





CONTROL DE RECEPCIÓN DE TV/PROGRAMAS



■ Asignación nombres de emisoras

Le permitirá asignar un nombre de emisora compuesto por cinco caracteres a cada número de programa.

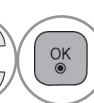
- 1   Seleccione **CONFIGURACIÓN**.
- 2   Seleccione **Sintonización manual**.
- 3   Seleccione **TV** o **Cable TV**.
- 4   Seleccione **Nombre**.









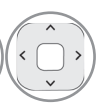

- 5   Seleccione la posición y elija el segundo carácter, y continúe repitiendo la operación. Puede utilizar el abecedario, de la **A** a la **Z**, los números del **0** al **9**, +/-, y el espacio en blanco.
- 6   Seleccione **Cerrar**.
- 7   Seleccione **Guardar**.

- Pulse el botón **MENÚ/SALIR** para volver a la visualización normal de la TV.
- Pulse el botón **ATRÁS** para volver a la pantalla del menú anterior.



■ Sintonización fina

Normalmente la sintonización fina es sólo necesaria si la recepción es deficiente.

- 1   Seleccione **CONFIGURACIÓN**.
- 2   Seleccione **Sintonización manual**.
- 3   Seleccione **TV** o **Cable TV**.
- 4   Seleccione **Fino**.
- 5   Sintonización precisa para lograr la mejor imagen y sonido.
- 6   Seleccione **Guardar**.

- Pulse el botón **MENÚ/SALIR** para volver a la visualización normal de la TV.
- Pulse el botón **ATRÁS** para volver a la pantalla del menú anterior.

CONTROL DE RECEPCIÓN DE TV/PROGRAMAS



EDITAR PROGRAMA

Si se omite un número de programa, significa que no es posible seleccionarlo con el botón P ^ v durante la visualización de la TV.

Si desea seleccionar el programa omitido, introduzca directamente el número del programa con los botones NUMÉRICOS o selecciónelo en el menú Editar programa.

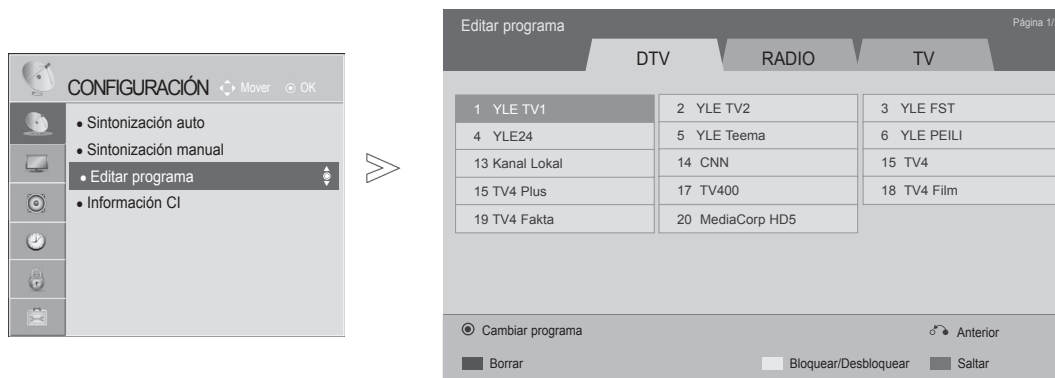
Esta función permite omitir programas almacenados.

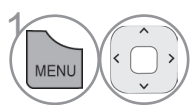
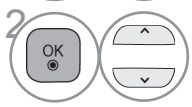
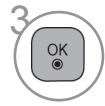

-  Seleccione **CONFIGURACIÓN**.
-  Seleccione **Editar programa**.
-  Introduzca el valor correspondiente en **Editar programa**.
-  Seleccione un programa a guardar o a omitir.

- Pulse el botón **MENÚ/SALIR** para volver a la visualización normal de la TV.
- Pulse el botón **ATRÁS** para volver a la pantalla del menú anterior.

■ Saltar un número de Programa



1 Seleccione un número de programa a omitir.



2 Cambia el color del número de programa a azul.



3 Liberar.

- Cuando es necesario omitir programas, el programa omitido se muestra en azul; cuando vea la TV, estos programas no se seleccionarán al utilizar los botones **P** ^ v .
- Si quiere seleccionar un número de programa omitido, introduzca directamente el número de programa con los botones NUMÉRICOS o selecciónelo en el menú de edición de programas o EPG.

CONTROL DE RECEPCIÓN DE TV/PROGRAMAS

Esta función le permite borrar u saltar los programas almacenados.

También podrá mover algunos canales y utilizar otros números de programa.

■ Bloqueo de un número de programa

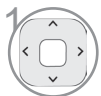

1 Seleccione un número de programa a bloquear.



2 Cambia el número de programa a amarillo.



3 Liberar.

- Se puede registrar como Bloqueo de programa incluso cuando Bloqueo de sistema esté desactivado.

■ Borrar un programa



1 Seleccione un número de programa a eliminar.



2 Cambia el color del número de programa a rojo.

- Si se borra el programa seleccionado, todos los demás programas suben una posición

■ Mover un programa



1 Seleccione un número de programa a mover.



2 Cambia el color del número de programa a verde.



3 Liberar.

CONTROL DE RECEPCIÓN DE TV/PROGRAMAS

INFORMACIÓN CI [INTERFAZ COMÚN]

Esta función permite ver determinados servicios de abono (de pago). Si extrae el módulo CI, no podrá ver este tipo de servicios de pago.

Con el módulo insertado en la ranura CI sí se puede acceder al menú del módulo.

Para adquirir un módulo y una tarjeta inteligente, póngase en contacto con su distribuidor. No inserte y extraiga con frecuencia el módulo CI de la TV. Podría provocar problemas. Si la TV está encendida tras insertar el módulo CI, es posible que no se escuche el sonido.

Esto puede ser incompatible con el módulo de CI y las tarjetas inteligentes.

La función CI (Interfaz común) puede no ser posible según las condiciones de emisión cada país.

Cuando utilice un módulo CAM (Conditional Access Module, módulo de acceso condicional), asegúrese de que cumpla los requisitos de DVB-CI o CI plus.

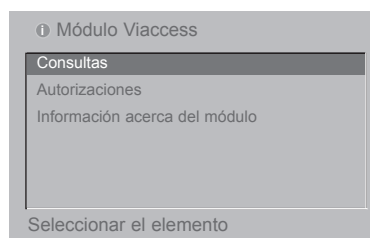
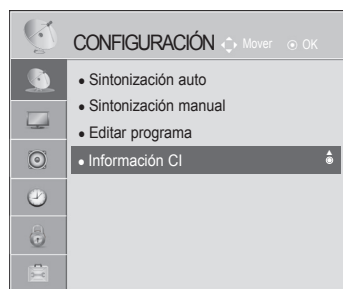

- Este menú OSD sólo se proporciona como ejemplo y es posible que las opciones del menú y el formato de la pantalla varíen según el proveedor de servicios digitales de pago.
- Su proveedor puede cambiar la pantalla del menú CI (Interfaz común) y el tipo de servicio.

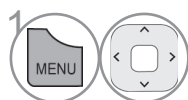

1 Seleccione **CONFIGURACIÓN**.

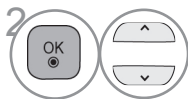

2 Seleccione **Información CI**.

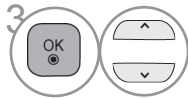

3 Seleccione el elemento deseado: información del módulo, información de la tarjeta inteligente, idioma, descarga de software, etc.



4 Guardar.

- Pulse el botón **ATRÁS/ SALIR** para volver a la pantalla del menú anterior.

SELECCIÓN DE LA LISTA DE PROGRAMAS

Puede comprobar qué programas tiene almacenados en memoria mediante la lista de programas.

Breve glosario

 Se muestra cuando el programa está bloqueado.



■ Para visualizar la lista de programas



Visualización de la **Lista de programas**.

- Puede que encuentre algunos nombres de programas en azul. Son los configurados para ser omitidos durante la programación automática o en el modo de edición de programas.
- Algunos programas cuyo número de canal aparece en la lista de programas indican que no se ha asignado nombre de canal.

AZUL Activar la edición de programa.

CONTROL DE RECEPCIÓN DE TV/PROGRAMAS

■ Seleccionar un programa de la lista de programas



1 Seleccione un programa.



2 Cambie al número del programa elegido.



El modo cambiará entre TV, DTV y Radio desde el programa que esté viendo en ese momento.

■ Avance por una lista de programas



1 Pase las páginas.



2 Vuelva a la visualización normal de la TV.

LISTA DE ENTRADA

HDMI y AV (EUROCONECTOR) se pueden reconocer mediante una clavija de detección, y activarse solo cuando un dispositivo externo apruebe su tensión.

Al utilizar el botón **TV/RAD**, se podrá mover desde una entrada externa a una entrada de RF y al último programa visualizado en el modo DTV/RADIO/TV.

- La imagen visualizada puede diferir de su televisor.

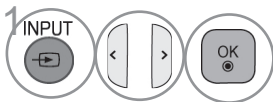

1 Seleccione la fuente de entrada.

- **Antena o Cable:** seleccione esta opción mientras ve DTV/RADIO/TV.
- **USB:** seleccione esta opción cuando utilice la función USB, según el conector.
- **AV:** seleccione esta opción al ver VCR o un equipo externo.
- **Componente:** seleccione esta opción al utilizar un DVD o un receptor digital, según el conector.
- **RGB:** seleccione esta opción cuando utilice un PC, según el conector.
- **HDMI:** seleccione esta opción al utilizar un DVD, un PC o un receptor digital, según el conector.

CONTROL DE RECEPCIÓN DE TV/PROGRAMAS

ENTRADA

Selecciona una etiqueta para cada fuente de entrada.

- La imagen visualizada puede diferir de su televisor.



AZUL Seleccione **Entrada**.



Seleccione la fuente.



Seleccione la etiqueta.

- Pulse el botón **MENÚ/SALIR** para volver a la visualización normal de la TV.
- Pulse el botón **ATRÁS** para volver a la pantalla del menú anterior.





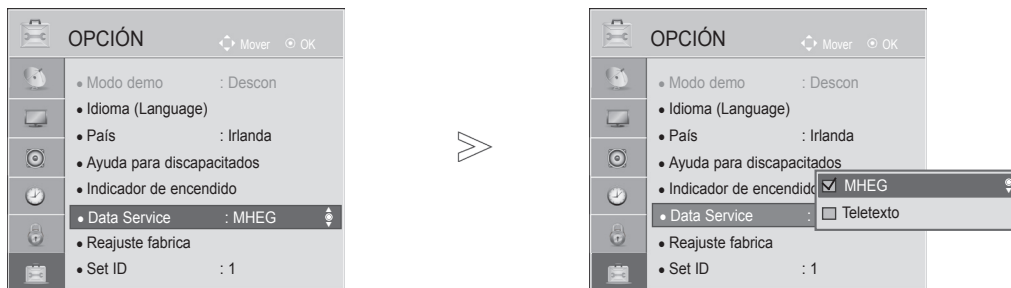

DATA SERVICE

(Este menú solo estará habilitado en Irlanda.)

Esta función permite a los usuarios elegir entre **MHEG** (Teletexto digital) y **Teletexto** si ambos existen simultáneamente.

Si sólo existe uno de ellos, se habilitará **MHEG** o **Teletexto** independientemente de la opción que haya seleccionado.



-   Seleccione **OPCIÓN**.
-   Seleccione **Data Service**
-   Seleccione **MHEG** o **Teletexto**.
-  Guardar.

- Pulse el botón **MENÚ/SALIR** para volver a la visualización normal de la TV.
- Pulse el botón **ATRÁS** para volver a la pantalla del menú anterior.

CONTROL DE RECEPCIÓN DE TV/PROGRAMAS

SIMPLINK

Opera sólo con dispositivos que lleven el logo SIMPLINK.

Verifique el logo SIMPLINK.

Cuando se utiliza junto con productos de otras empresas con la función HDMI-CEC, puede que la TV no funcione con normalidad.

Esto permite controlar y reproducir otros dispositivos AV conectados a la pantalla mediante un cable HDMI sin necesidad de cables o configuraciones adicionales.

Si no desea activar el menú SIMPLINK, seleccione “**Descon**”.

La función SIMPLINK no es compatible con la salida externa inalámbrica.



1 Muestra **SIMPLINK**.



2 Seleccione **Conex** o **Descon**.



3 Guardar.

- Pulse el botón **MENÚ/SALIR** para volver a la visualización normal de la TV.
- Pulse el botón **ATRÁS** para volver a la pantalla del menú anterior.

Conexión al sistema Home Theater con el logotipo SIMPLINK.

- 1 Conecte el terminal **HDMI/DVI IN 1, HDMI 2** (salvo para 22LD3****) situado en la parte posterior de la TV y el terminal de salida HDMI del sistema Home Theater mediante cables HDMI.
- 2 Conecte el terminal de salida de audio digital de la parte posterior de la TV y el terminal de entrada de audio digital del sistema Home Theater usando cables ópticos.
- 3 Seleccione el sistema Home Theater en el menú Altavoz pulsando el botón **SIMPLINK**.

► Al seleccionar u operar dispositivos con la función Home Theater (cine en casa), el altavoz pasará automáticamente al altavoz HT (altavoz de cine en casa).

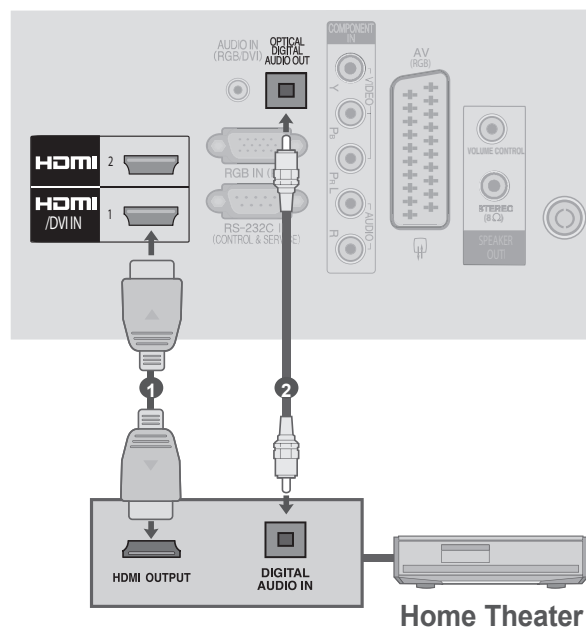

! NOTA

- Conecte el terminal de ENTRADA HDMI/DVI o ENTRADA HDMI de la TV al terminal (terminal HDMI) del dispositivo SIMPLINK con el cable HDMI.
- Al cambiar la fuente de entrada con el botón ENTRADA del mando a distancia, puede detener el dispositivo controlado por SIMPLINK.

CONTROL DE RECEPCIÓN DE TV/PROGRAMAS

Funciones de SIMPLINK

Reproducción de discos

Controle los dispositivos AV conectados pulsando los botones $\wedge \vee < >$, ACEPTAR, \blacktriangleright , \blacksquare , II, \blacktriangleleft y \blacktriangleright .

Reproducción directa

Una vez conectados los dispositivos AV a la TV, es posible controlarlos directamente y reproducir el contenido sin necesidad de ninguna configuración adicional.

Selección de dispositivo AV

Permite seleccionar uno de los dispositivos AV conectados a la TV y utilizarlo.

Desconexión de todos los dispositivos

Al apagar la TV, todos los dispositivos conectados se apagan también.

Cambiar salida de audio

Proporciona un método sencillo para cambiar de salida de audio.

Sincronización de encendido

Cuando el equipo con función Simplink conectado al terminal HDMI comienza a reproducir, la TV se encenderá automáticamente.

* Un dispositivo conectado a la TV mediante un cable HDMI que no sea compatible con Simplink, no presentará esta función.

Nota: para utilizar SIMPLINK, debe utilizarse un cable HDMI de alta velocidad con función CEC*. (*CEC: control de electrónica de consumo).

Menú SIMPLINK

Pulse el botón $\wedge \vee < >$ y, a continuación, el botón ACEPTAR para seleccionar la fuente SIMPLINK que desee.

- 1 **Recepción de TV:** pasa al canal de TV anterior independientemente del modo actual.
- 2 **Reproducción de discos (DISC):** selecciona y reproduce los discos insertados.
Cuando hay varios discos disponibles, el tipo de dispositivo de discos se muestra en la parte inferior de la pantalla.
- 3 **Reproducción de vídeo (VCR):** controla y reproduce el VCR conectado.
- 4 **Reproducción de grabaciones del disco duro:** reproduce y controla las grabaciones almacenadas en el disco duro.
- 5 **Salida de audio al equipo Home Theater/ salida de audio a la TV:** seleccione Home Theater o Altavoces de TV para la salida de audio.

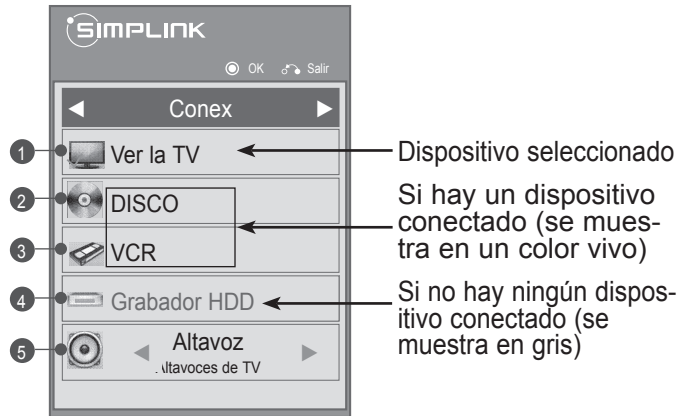

- Home Theater: sólo se admite uno simultáneamente
- DVD, grabador: se admite un máximo de uno (solo 22LD3***) o dos (solo 26/32/37/42LD3***) simultáneamente.
- VCR: sólo se admite uno simultáneamente

CONTROL DE RECEPCIÓN DE TV/PROGRAMAS

MODO AV

Puede seleccionar imágenes y sonidos de calidad óptima al conectar dispositivos AV a una entrada externa.

- Descon** Desactiva el MODO AV.
- Cine** Optimiza el vídeo y el audio para ver películas.
- Deportes** Optimiza el vídeo y el audio para ver eventos deportivos.
- Juego** Optimiza el vídeo y el audio para videojuegos.

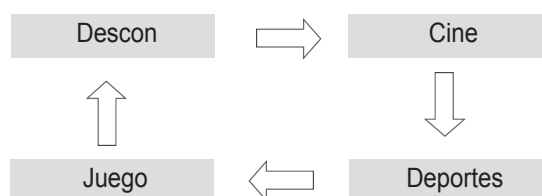

1 Pulse el botón **MODO AV** varias veces para seleccionar la fuente deseada.



- Si selecciona **Cine** en modo AV, **Cine** será seleccionado tanto en el **Modo de imagen** como en el **Modo de sonido** en el menú **IMAGEN Y AUDIO** respectivamente.
- Si selecciona "**Descon**" en el modo AV, se seleccionará la imagen configurada inicialmente.

INICIALIZACIÓN (REAJUSTE DE LOS VALORES ORIGINALES DE FÁBRICA)

Esta función inicializa toda la configuración.

Cuando se haya completado el Reajuste fábrica, deberá reiniciar la opción de configuración de Inicialización.

Cuando el menú **Bloqueo de sistema** esté en “**Conex**”, aparecerá el mensaje de solicitud de contraseña.

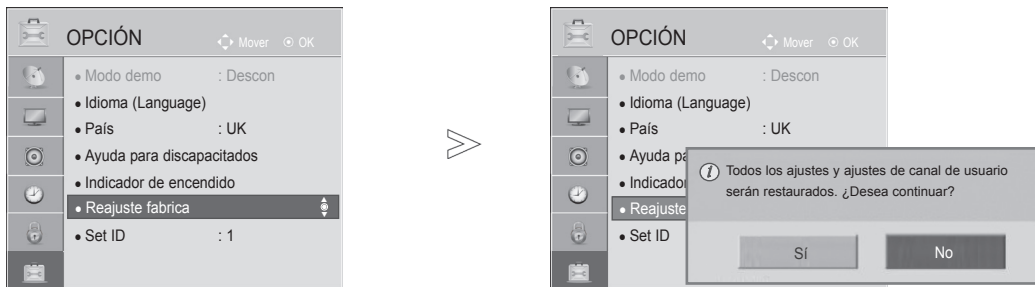

- 1   Seleccione **OPCIÓN**.
- 2   Seleccione **Reajuste fábrica**.
- 3   Seleccione **SÍ**.
- 4  Inicie Reajuste fábrica.

- Si olvida la contraseña con el **Sistema de bloqueo activado**, presione "0", "3", "2", "5" en el mando a distancia.

- Pulse el botón **MENÚ/SALIR** para volver a la visualización normal de la TV.
- Pulse el botón **ATRÁS** para volver a la pantalla del menú anterior.

PARA UTILIZAR UN DISPOSITIVO USB

CONEXIÓN DE UN DISPOSITIVO USB

Cuando conecte un dispositivo USB, se mostrará automáticamente este menú emergente.

El "MENÚ EMERGENTE" no se mostrará mientras la pantalla OSD (Menú o EPG) esté activada. Cuando aparezca el menú emergente, puede seleccionar Lista música, Lista fotos, Lista películas o Contenido extra en el menú MIS MEDIOS.

No se puede borrar una carpeta existente ni añadir una nueva en el dispositivo USB.

- 1 Conecte el dispositivo USB a la **ENTRADA USB** de la TV.

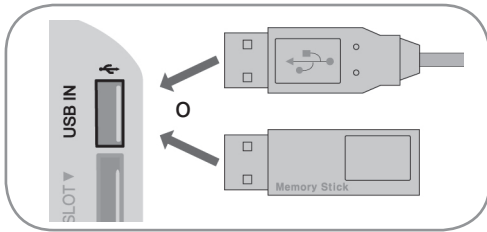

- Sólo se admiten los formatos de fotografía (JPEG), música (MP3) y películas (DAT,MPG, MPEG,VOB,AVI,DIVX,MP4,MKV,TS,TRP,TP, ASF,WMV,FLV).

- 2 Seleccione **TV EzSign**, **Lista películas**, **Lista fotos** o **Lista música**.

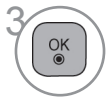

Extracción del dispositivo USB

Seleccione el menú Dispositivo USB antes de desconectar el dispositivo USB.

- 1 Seleccione **Dispositivo USB**.
- 2 Seleccione **Expulsar**.

Precauciones al usar el dispositivo USB

- ▶ Sólo se reconoce un dispositivo de almacenamiento USB.
- ▶ Si el dispositivo de almacenamiento USB se conecta mediante un concentrador USB, el dispositivo no se reconoce.
- ▶ Es posible que no se reconozca un dispositivo de almacenamiento USB con un programa de reconocimiento automático.
- ▶ Puede que no se reconozca un dispositivo de almacenamiento USB que utilice su propio controlador.
- ▶ El reconocimiento de la velocidad de un dispositivo de almacenamiento USB puede depender del dispositivo.
- ▶ No apague la TV ni desconecte el dispositivo USB cuando el USB esté en funcionamiento. Al desconectar inesperadamente el dispositivo, podrían dañarse los archivos guardados o el propio dispositivo USB.
- ▶ No conecte un dispositivo de almacenamiento USB alterado manualmente en el PC. El dispositivo podría causar que el dispositivo se averiara o podría no reproducirse. No olvide nunca utilizar un dispositivo de almacenamiento USB que contenga archivos normales de música, imágenes o películas.
- ▶ Utilice solamente un dispositivo de almacenamiento USB con un sistema de archivos FAT32, NTFS proporcionado con el sistema operativo Windows. Es posible que un dispositivo de almacenamiento formateado como programa de utilidad diferente no admitido por Windows no se reconozca.
- ▶ Conecte la fuente de alimentación al dispositivo de almacenamiento USB (más de 0,5 A) que requiera una fuente de alimentación externa. En caso contrario, el dispositivo podría no reconocerse.
- ▶ Conecte un dispositivo de almacenamiento USB con el cable ofrecido por el fabricante del dispositivo.
- ▶ Es posible que algunos dispositivos de almacenamiento USB no sean compatibles o no funcionen con normalidad.
- ▶ El método de alineación de archivos del dispositivo de almacenamiento USB es similar al de Windows XP, y el nombre de archivo puede reconocer hasta 100 caracteres.
- ▶ Asegúrese de hacer una copia de seguridad de los archivos importantes, ya que los datos guardados en una memoria USB podrían dañarse. No nos hacemos responsables de pérdida alguna de datos.
- ▶ Si el disco duro USB no dispone de una fuente de alimentación externa, el dispositivo USB no se detectará. Asegúrese de conectar la toma de corriente externa. - Utilice un adaptador de corriente para una fuente de energía externa. No se suministra un cable USB para una fuente de energía externa.
- ▶ Si el dispositivo de memoria USB incluye varias particiones o si usa un lector multitarjeta, puede usar hasta 4 particiones o dispositivos de memoria USB.
- ▶ Si se conecta un dispositivo de memoria USB a un lector multitarjeta, es posible que no se detecten sus datos de volumen.
- ▶ Si el dispositivo de memoria USB no funciona correctamente, desconéctelo y vuelva a conectarlo.
- ▶ La velocidad de detección de un dispositivo de memoria USB varía en función del dispositivo.
- ▶ Si el dispositivo USB está conectado en modo espera, el disco duro específico se cargará automáticamente al encender la TV.
- ▶ La capacidad recomendada es de 1 TB como máximo para un disco duro externo USB y de 32 GB como máximo para una memoria USB.
- ▶ Cualquier dispositivo con una capacidad mayor a la recomendada podría no funcionar correctamente.
- ▶ Si un disco duro externo USB con una función de "Ahorro de energía" no funciona, apague el disco duro y vuelva a encenderlo para que funcione correctamente.
- ▶ También se admiten dispositivos de almacenamiento USB inferiores a USB 2.0, pero podrían no funcionar correctamente en la lista de películas.
- ▶ Dentro de una carpeta se puede almacenar un máximo de 999 carpetas o archivos.

PARA UTILIZAR UN DISPOSITIVO USB

LISTA DE PELÍCULAS

Puede reproducir los archivos de película de un dispositivo de almacenamiento USB.

La lista de películas se activa una vez se detecte la unidad USB. Se utiliza al reproducir archivos de película en la TV.

Muestra las películas de la carpeta USB y admite la reproducción.

Permite la reproducción de todas las películas de la carpeta y los archivos que desee el usuario.

Es una lista de películas que muestra la información de la carpeta y los archivos de película.

La visualización en pantalla puede variar en su TV. Las imágenes son ejemplos de ayuda para el uso de la TV.

Archivos de película compatibles (*.mpg/*.mpeg/*.dat/*.ts/*.trp/*.tp/*.vob/*.mp4/*.mov/*.mkv/*.dvix/*.avi/*.asf/*.wmv/*.flv/*.avi(motion-jpeg)/*.mp4(motion-jpeg)/*.mkv(motion-jpeg))

Formato de vídeo: DivX3.11, DivX4.12, DivX5.x, DivX6, Xvid1.00, Xvid1.01, Xvid1.02, Xvid1.03, Xvid 1.10-beta-1/beta-2, Mpeg-1, Mpeg-2, Mpeg-4, H.264/AVC, VC1, JPEG, Sorenson H.263

Formato de audio: Dolby Digital, Mpeg, MP3, LPCM, ADPCM y WMA

Velocidad de transmisión: de 32 kbps a 320 kbps (MP3)

Formato de subtítulos externo: *.smi/*.srt/*.sub (MicroDVD,Subviewer1.0/2.0)/*.ass/*.ssa/*.txt (TMPlayer)/*.psb (PowerDivX)

- Algunos subtítulos usados por el usuario podrían no funcionar correctamente.
- Algunos caracteres especiales no se admiten en los subtítulos.
- Las etiquetas HTML no se admiten en los subtítulos.
- No habrá disponibles subtítulos en idiomas diferentes a los admitidos.
- La pantalla podría sufrir interrupciones temporales (paradas de imagen, una reproducción más rápida, etc.) cuando se cambia el idioma de audio.
- Un archivo de película dañado no se reproducirá correctamente o no se podrán usar algunas funciones.
- Los archivos de película creados con algunos codificadores podrían no reproducirse correctamente.
- Si la estructura de vídeo y audio del archivo grabado no es entrelazada, se emitirá solamente el audio o el vídeo.
- Se admiten vídeos HD con un máximo de 1920x1080 a 25/30P o 1280x720 a 50/60P, dependiendo del fotograma.
- Es posible que los vídeos con una resolución mayor de 1920x1080 a 25/30P o 1280x720 a 50/60P no funcionen correctamente dependiendo del fotograma.
- Los archivos de película de un tipo o formato distinto al especificado, podrían no reproducirse correctamente.
- **La velocidad de transmisión máxima de un archivo de película reproducible es de 20 Mbps.** (Sólo, Motion JPEG: 10 Mbps)
- No garantizamos la reproducción fluida de perfiles codificados con nivel 4.1 o superior en H.264/AVC.
- No se admite el códec de audio DTS.
- No se admitirá la reproducción de un archivo de película mayor de 30 GB. El límite de tamaño del archivo depende del entorno de codificación.
- Un archivo de película DivX y su archivo de subtítulos deben encontrarse en la misma carpeta.
- El nombre del archivo de vídeo y el del archivo de subtítulo deben ser idénticos para que puedan reproducirse.
- La reproducción de un vídeo mediante una conexión USB que no admita alta velocidad podría no funcionar correctamente.
- Los archivos codificados con GMC (Compensación de movimiento global) podrían no reproducirse.
- Cuando se está viendo una película con la función Lista de películas, puede ajustar la imagen mediante los botones **Ahorro de energía** y **Modo AV** del mando a distancia. La configuración del usuario de cada modo de imagen no funciona.

Nombre de la extensión / Archivo	Decodificador de vídeo	Códec de audio	Máxima resolución
mpg, mpeg	MPEG1, MPEG2	MP2, MP3, Dolby Digital, LPCM	1920x1080 a 30p (solo, Motion JPEG 640x480 a 30p)
dat	MPEG1	MP2	
ts, trp, tp	MPEG2, H.264/AVC, VC1	MP2, MP3, Dolby Digital	
vob	MPEG1, 2	MP2, MP3, Dolby Digital, LPCM	
mp4, mov	MPEG4, DivX 3.11, DivX 4.12, DivX 5.x, DivX 6, Xvid 1.00, Xvid 1.01, Xvid 1.02, Xvid 1.03, Xvid 1.10-beta1/2, H.264/AVC	MP3	
mkv	H.264/AVC, MPEG-1,2,4	MP2, MP3, Dolby Digital, LPCM	
divX, avi	MPEG2, MPEG4, DivX 3.11, DivX 4, DivX 5, DivX 6, Xvid 1.00, Xvid 1.01, Xvid 1.02, Xvid 1.03, Xvid 1.10-beta1/2, H.264/AVC	MP2, MP3, Dolby Digital, LPCM, ADPCM	
Motion JPEG (avi, mp4, mkv)	JPEG	LPCM, ADPCM	
asf, wmv	VC1	WMA	
flv	Sorenson H.263, H264/AVC	MP3	

PARA UTILIZAR UN DISPOSITIVO USB

Componentes de la pantalla

También puede ajustar **USB** en el menú **ENTRADA**.



- 1 Se desplaza a la carpeta archivo de nivel
- 2 Página actual/número total de páginas
- 3 Botones correspondientes en el mando a distancia
- 4 Contenido de la carpeta centrado en 1
- 5 Página actual/páginas totales de contenido de la carpeta centradas en 1

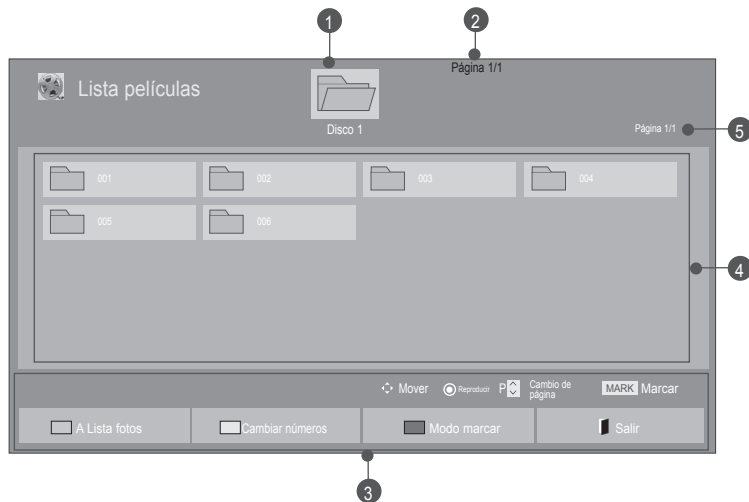

- Es posible que algunos archivos se muestren en la imagen de previsualización sólo con un icono.



- Los archivos que no sean compatibles se mostrarán en la ventana de visualización solamente con el icono.







- Los archivos anómalos se mostrarán en formato de mapa de bits.

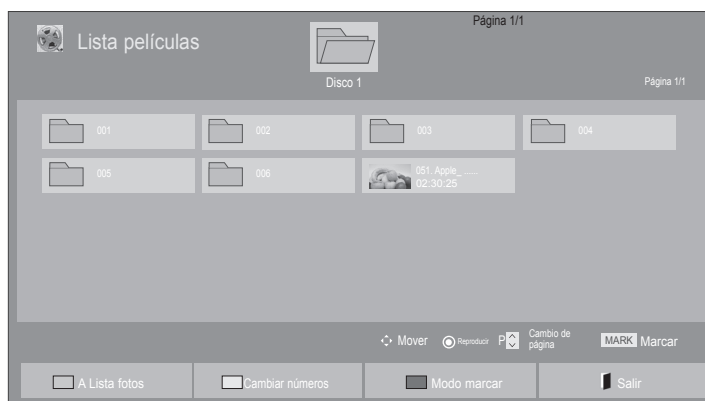

Selección de película





■ Reproducción de archivos de película



-  Seleccione la carpeta o unidad destino.
-   Seleccione el título que desee.
-  Se reproducirá el archivo de película.

• Utilice el botón **P** ^ v para desplazarse por la página de películas.







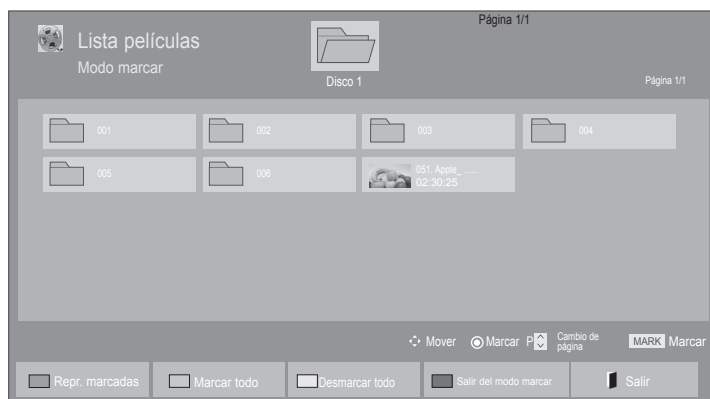

Utilización del mando a distancia

	Pulse repetidamente el botón VERDE para pasar de Lista fotos a Lista música .
	Método para visualizar 5 fotos en miniatura o una lista sencilla.
	Convertir a Modo marcar .
	Vuelva a la visualización normal de la TV.
	Utilice el botón REPRODUCIR (▶) para regresar a la reproducción normal.

PARA UTILIZAR UN DISPOSITIVO USB

■ Reproducción de archivos de película seleccionados







- 1  Seleccione la carpeta o unidad destino.
- 2   Seleccione el título que desee.
- 3  o  Convertir a **Modo marcar**.
- 4   Marque el archivo de película que desee.
- 5  Se reproduce el archivo de película marcado.

- Cuando uno o más archivos de película estén marcados, se reproducirán en secuencia.

! NOTA

- ▶ En caso de ser archivos no admitidos, se mostrará un mensaje relativo al archivo no admitido.

Utilización del mando a distancia

 ROJO	Reproducir el archivo de película seleccionado. Una vez terminada la reproducción de un archivo de película, se reproduce automáticamente el siguiente archivo seleccionado.
 VERDE	Marcar en la pantalla todos los archivos de película.
 AMARILLO	Deseleccionar todos los archivos de película marcados.
 AZUL	Salir del Modo marcar .
	Vuelva a la visualización normal de la TV.



! NOTA

- ▶ Si selecciona "Sí" en el OSD para la reproducción del mismo archivo después de que el archivo de película haya sido detenido, éste comenzará donde se detuvo anteriormente.
- ▶ Si hay archivos consecutivos en una misma carpeta, el siguiente archivo se reproducirá automáticamente. Sin embargo, no se incluyen los casos en los que la función **Repetir** de Opción de lista de películas esté en "**Conex**" (consulte la pág. 54) o en Repr. marcadas.

PARA UTILIZAR UN DISPOSITIVO USB

Utilización de la función Lista de películas, reproducir









1  o  Mostrar el menú **Opción**.

2  Seleccione **Establecer reproducción de vídeo**, **Establecer vídeo** o **Establecer audio**.

! NOTA

- ▶ Los valores modificados en **Lista películas** no afectan a **Lista fotos** y **Lista música**.
- ▶ Del mismo modo, un valor modificado en **Lista fotos** y **Lista música** se cambia en **Lista fotos** y **Lista música**, pero no en **Lista películas**.
- ▶ Al reproducir el archivo de vídeo después de detenerlo, la reproducción se inicia desde el punto de parada previo.



Utilización del mando a distancia

■	Detener la reproducción del archivo de película.
▶	Utilice el botón REPRODUCIR (▶) para regresar a la reproducción normal.
II	<p>Durante la reproducción, pulse el botón de Pausa (II).</p> <ul style="list-style-type: none"> ■ Se mostrará una imagen fija. ■ Si no se pulsa ningún botón en el mando a distancia durante 10 minutos tras una pausa, la TV regresará al estado de reproducción. ■ Pulse el botón de Pausa (II) y, a continuación, utilice el botón FF (▶▶) para reproducir a cámara lenta.
◀◀ / ▶▶	<p>Durante la reproducción,</p> <p>pulse repetidamente el botón de REBOBINADO (◀◀) para acelerar ◀◀(x2) -> ◀◀◀◀(x4) -> ◀◀◀◀◀◀(x8) -> ◀◀◀◀◀◀◀◀(x16) -> ◀◀◀◀◀◀◀◀◀(x32).</p> <p>pulse repetidamente el botón de AVANCE RÁPIDO (▶▶) para acelerar ▶▶(x2) -> ▶▶▶▶(x4) -> ▶▶▶▶▶▶(x8) -> ▶▶▶▶▶▶▶▶(x16) -> ▶▶▶▶▶▶▶▶▶▶(x32).</p> <ul style="list-style-type: none"> ■ Pulsar estos botones varias veces aumenta la velocidad de avance o retroceso.
 o 	Mostrar el menú Opción .
	<p>Ocultar el menú en la visualización de pantalla completa.</p> <ul style="list-style-type: none"> ■ Para volver a ver el menú en la visualización de pantalla completa, pulse el botón ACEPTAR.
	Vuelva a la visualización normal de la TV.
< >	<ul style="list-style-type: none"> ■ Al utilizar el botón < o > durante la reproducción se mostrará un cursor en pantalla que indicará la posición.
	Pulse el botón AHORRO DE ENERGÍA varias veces para aumentar la luminosidad de la pantalla (consulte la pág. 80).
	Pulse el botón MODO AV varias veces para seleccionar la fuente que desee (consulte la página 42).

PARA UTILIZAR UN DISPOSITIVO USB

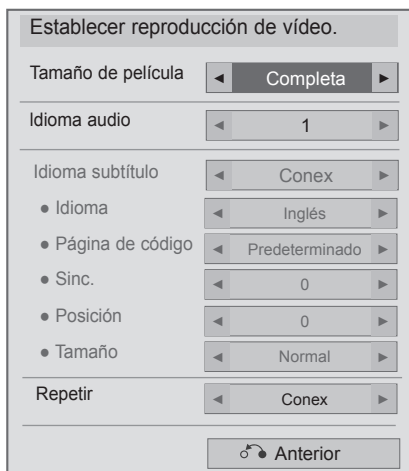
■ Selección de Establecer reproducción de vídeo



- 1   Seleccione **Tamaño de película, Idioma audio, Idioma subtítulo o Repetir.**
- 2  Realice los ajustes apropiados.

Idioma subtítulo	Idioma admitido
Latín1	Inglés, Español, Francés, Alemán, Italiano, Sueco, Finlandés, Holandés, Portugués, Danés, Rumano, Noruego, Albano, Gaélico, Galés, Irlandés, Catalán, Valenciano
Latín2	Bosnio, Polaco, Croata, Checo, Eslovaco, Esloveno, Serbio, Húngaro
Latín4	Estonio, Letón, Lituano
Cirílico	Búlgaro, Macedonio, Ruso, Ucraniano, Kazajo
Griego	Griego
Turco	Turco



- ▶ **Tamaño de película:** selecciona el formato de imagen que desee durante la reproducción de la película.
- ▶ **Idioma audio:** cambia el grupo de idioma del audio durante la reproducción de la película. No es posible seleccionar archivos con una sola pista de audio.
- ▶ **Idioma de subtítulos:** conecta/desconecta los subtítulos.
- ▶ **Subtítulos:** conecta/desconecta los subtítulos externos.
- ▶ **Idioma:** Activado para subtítulos SMI y puede seleccionar el idioma del subtítulo.
- ▶ **Página de código:** puede seleccionar la fuente del subtítulo. Al configurar en predeterminado, se utilizará la misma fuente que en el menú general.
- ▶ **Sinc.:** ajusta la sincronización de tiempo de los subtítulos desde -10 s a +10 s en incrementos de 0,5 s durante la reproducción de la película.
- ▶ **Posición:** cambia la posición del subtítulo hacia arriba o hacia abajo durante la reproducción de la película.
- ▶ **Tamaño:** seleccione el tamaño de subtítulos que desee durante la reproducción de la película.
- ▶ **Repetir:** activar/desactivar la función de repetición al reproducir la película. Al activarse, el archivo de la carpeta se reproducirá una vez tras otra. Incluso una vez desactivada la función de repetición, es posible que el archivo se reproduzca si su nombre es parecido al del archivo anterior.

! NOTA

- ▶ Dentro del archivo de subtítulos sólo se admiten 10.000 bloques de sincronización.
- ▶ Mientras se reproduce un vídeo, puede ajustar el tamaño de película con el botón **FORMATO**.

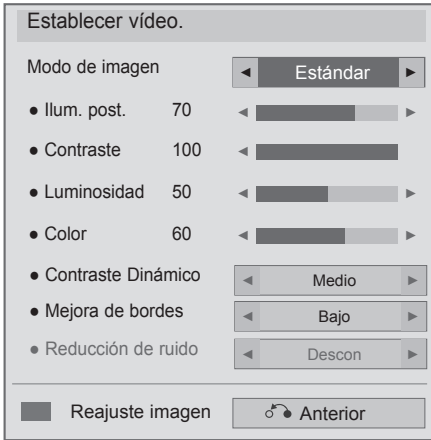
■ Selección de Establecer vídeo







1   Seleccione **Modo de imagen**.

2  Realice los ajustes apropiados. (Consulte las págs. 82 a 87)

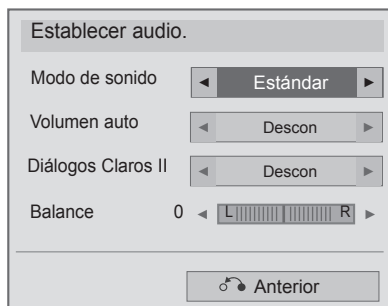
PARA UTILIZAR UN DISPOSITIVO USB

■ Selección de Establecer audio,



-   Seleccione **Modo de sonido**, **Volumen auto**, **Diálogos claros II** o **Balance**.
-  Realice los ajustes apropiados. (Consulte las págs. 90 a 95)

LISTA FOTOS

Puede ver archivos fotográficos en el dispositivo de almacenamiento USB.

La visualización en pantalla puede variar en su TV. Las imágenes son ejemplos de ayuda para el uso de la TV.

Cuando se ven fotografías con la función de Lista fotos, no es posible cambiar el modo de imagen.

Archivo admitido de FOTO (*.JPEG)

Base: 64 x 64 a 15360 x 8640

Progresivo: 64 x 64 a 1.920 x 1.440

- Sólo pueden reproducirse archivos JPEG.
- Los archivos no admitidos se mostrarán con un icono no predefinido.

Componentes de la pantalla

También puede ajustar **USB** en el menú **ENTRADA**.

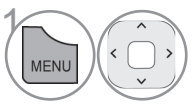
1  Seleccione **MIS MEDIOS**.

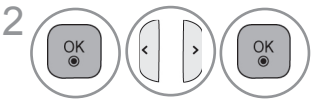
2  Seleccione **Lista fotos**.

1 Se desplaza a la carpeta archivo de nivel

2 Página actual/número total de páginas

3 Botones correspondientes en el mando a distancia

4 Contenido de la carpeta centrado en **1**

5 Página actual/páginas totales de contenido de la carpeta centradas en **1**

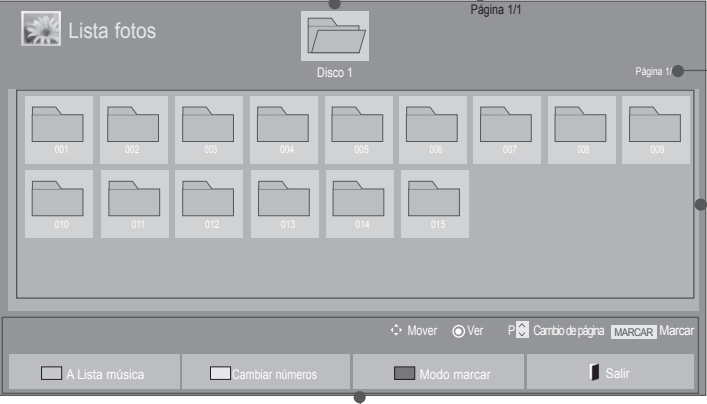



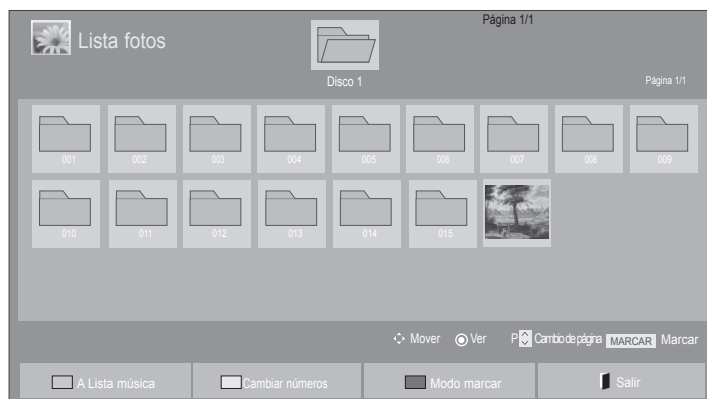

PARA UTILIZAR UN DISPOSITIVO USB

Selección de foto





■ Reproducción de los archivos de fotos



-  Seleccione la carpeta o unidad destino.
-   Seleccione las fotos que desee.
-  Se visualizan los archivos de fotos.





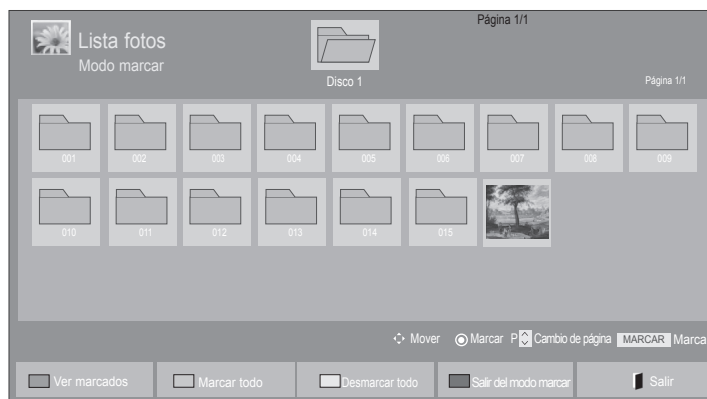

• Utilice el botón **P** ^ v para desplazarse por la página de fotografías.

Utilización del mando a distancia

	Pulse repetidamente el botón VERDE para pasar de Lista música a Lista películas .
	Método para visualizar 5 fotos en miniatura o una lista sencilla.
	Convertir a Modo marcar .
	Vuelva a la visualización normal de la TV.

■ Reproducción de los archivos de fotos seleccionados







-  Seleccione la carpeta o unidad destino.
-   Seleccione las fotos que desee.
-  o  Convertir a **Modo marcar**.
-   Marque el archivo de imagen que desee.
-  Se muestra el archivo de imagen marcado.

- Al marcar una o más fotografías, puede verlas individualmente o como una presentación de diapositivas. Si no se marca ninguna foto, puede ver todas las fotos de la carpeta individualmente o como una presentación de diapositivas de todas las fotos de la carpeta.

PARA UTILIZAR UN DISPOSITIVO USB

Utilización del mando a distancia

 ROJO	Mostrar el archivo de foto seleccionado.
 VERDE	Marcar todos los archivos de foto en la pantalla.
 AMARILLO	Deseleccionar todos los archivos de foto marcados.
 AZUL	Salir del Modo marcar .
	Vuelva a la visualización normal de la TV.

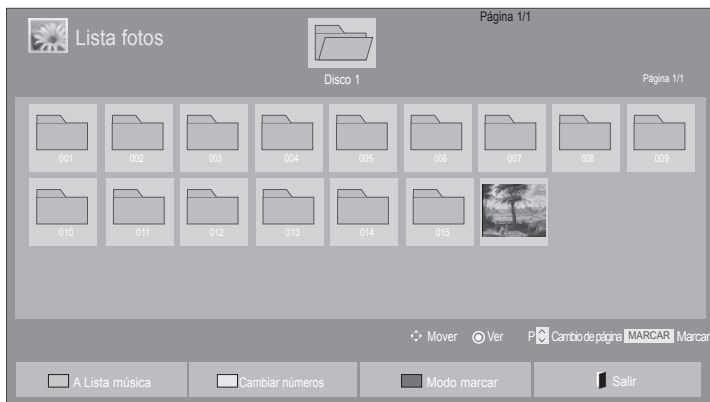

Visualización de fotos

Las operaciones detalladas están disponibles en la pantalla visualización de fotografías a pantalla completa.



La relación de aspecto de una foto puede cambiar el tamaño de la foto mostrada en pantalla a tamaño completo. Pulse el botón **SALIR** para volver a la pantalla del menú anterior.

1  Seleccione la carpeta o unidad destino.

2   Seleccione las fotos que desee.

3  La foto seleccionada se visualizará a tamaño completo.

• Utilice el botón **P**   para desplazarse por la página de fotografías.

- Pulse el botón **SALIR** para volver a Lista fotos.
- Pulse el botón **ATRÁS** para que la pantalla OSD de ayuda desaparezca.

PARA UTILIZAR UN DISPOSITIVO USB

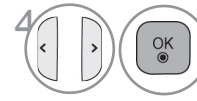

Seleccione **Diapos.**, **Música** ∪ (**Girar**), **Q** (**ACERCAR**), **e**, **Opción**, **Ocultar** o **Salir**.

- Utilice el botón < > para avanzar o retroceder por las fotos.
- Utilice el botón < > para seleccionar y controlar el menú de pantalla completa.

► **Diapos:** cuando no se selecciona ninguna imagen, se muestran en diapositiva todas las fotos de la carpeta actual. Si se seleccionan algunas fotos, éstas se mostrarán en una presentación de diapositivas.

- Ajuste el intervalo de tiempo de la diapositiva en **Opción**.

► **Música:** escuche música de fondo mientras ve las fotos a tamaño completo.

- Antes de utilizar esta función, configure la música de fondo y el álbum en Opciones.
- Puede ajustar **Opción** mediante el **MENÚ RÁPIDO** o en el botón **MENÚ** del mando a distancia.

► ∪ (**Girar**): gira las fotos.

- Gira la foto 90°, 180°, 270°, 360° hacia la derecha.
- No se puede girar cuando el ancho de la imagen sea mayor que la altura admitida.

► **Q** (**ACERCAR**): acerque la foto 2 ó 4 veces para visualizarla.

► **e** : pulse el botón **AHORRO DE ENERGÍA** varias veces para modificar la luminosidad de la pantalla (consulte la pág. 80).

► **Opción:** configure los valores de **Velocidad de diapositiva** y **Música**.

- Utilice el botón ^ v < > y el botón **ACEPTAR** para configurar los valores. Pulse **ACEPTAR** para guardar los ajustes.
- No es posible cambiar la **MÚSICA** mientras se está reproduciendo.

► **Ocultar:** oculta el menú en pantalla completa.

- Para volver a ver el menú en la pantalla completa, pulse el botón **ACEPTAR**.

Pulse el botón **SALIR** para volver a **Lista fotos** .

Uso de la función Lista fotos

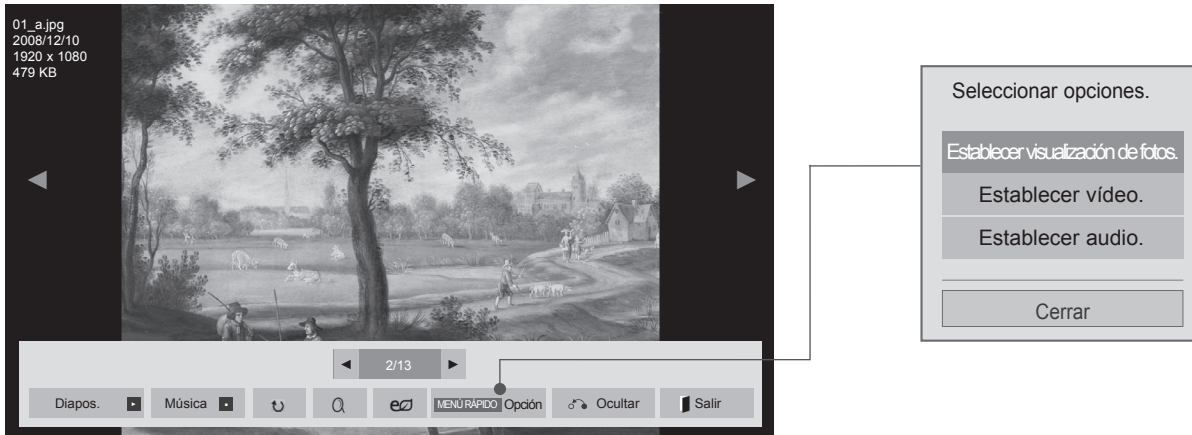

1  o  Mostrar el menú **Opción**.

2  Seleccione **Establecer visualización de fotos**, **Establecer vídeo**. o **Establecer audio**.



! NOTA

- ▶ Los valores modificados en **Lista películas** no afectan a **Lista fotos** y **Lista música**.
- ▶ Del mismo modo, un valor modificado en **Lista fotos** y **Lista música** se cambia en **Lista fotos** y **Lista música**, pero no en **Lista películas**.

PARA UTILIZAR UN DISPOSITIVO USB

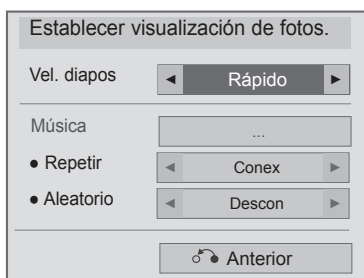

■ Selección de Establecer visualización de fotos

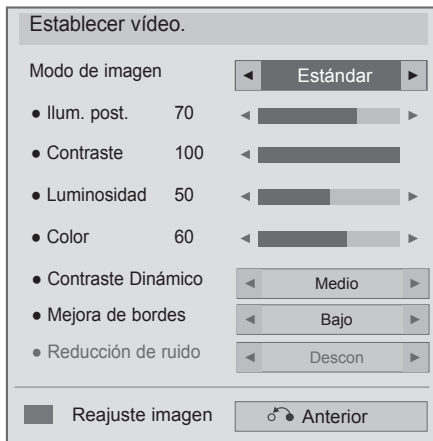

-
- 1   Seleccione **Vel. diapos** o **Música**.
 - 2  Realice los ajustes apropiados.

■ Selección de Establecer vídeo





1   Seleccione **Modo de imagen**.

2  Realice los ajustes apropiados. (Consulte las págs. 82 a 87)

PARA UTILIZAR UN DISPOSITIVO USB

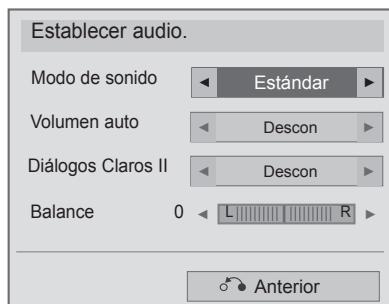
■ Selección de Establecer audio,

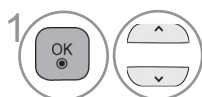

-
-  Seleccione **Modo de sonido**, **Volumen auto**, **Diálogos claros II** o **Balance**.
 -  Realice los ajustes apropiados. (Consulte las págs. 90 a 95)

LISTA MÚSICA

Puede reproducir los archivos de música de un dispositivo USB de almacenamiento.

Las canciones compradas (*.MP3) podrían contener restricciones de derechos. Este modelo no reproduce este tipo de archivos.

En esta unidad pueden reproducirse archivos de música de un dispositivo USB.

La visualización en pantalla puede variar en su TV. Las imágenes son ejemplos de ayuda para el uso de la TV.

Archivo admitido de MÚSICA (*.MP3)

Velocidad de transmisión 32 a 320 kbps

- Frecuencia de muestreo MPEG1 capa 3: 32 kHz, 44,1 kHz, 48 kHz.
- Frecuencia de muestreo MPEG2 capa 3: 16 kHz, 22,05 kHz, 24 kHz.
- Frecuencia de muestreo MPEG2.5 capa 3: 8 kHz, 11,025 kHz, 12 kHz.

Componentes de la pantalla

También puede ajustar **USB** en el menú **ENTRADA**.

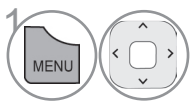

Seleccione **MIS MEDIOS**.

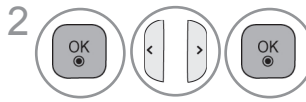

Seleccione **Lista música**.

- 1 Vista preliminar: si existe una portada para el archivo (portada del álbum), se mostrará la portada.
- 2 Se desplaza a la carpeta archivo de nivel
- 3 Página actual/número total de páginas
- 4 Botones correspondientes en el mando a distancia
- 5 Contenido de la carpeta centrado en 2
- 6 Página actual/páginas totales de contenido de la carpeta centradas en 2

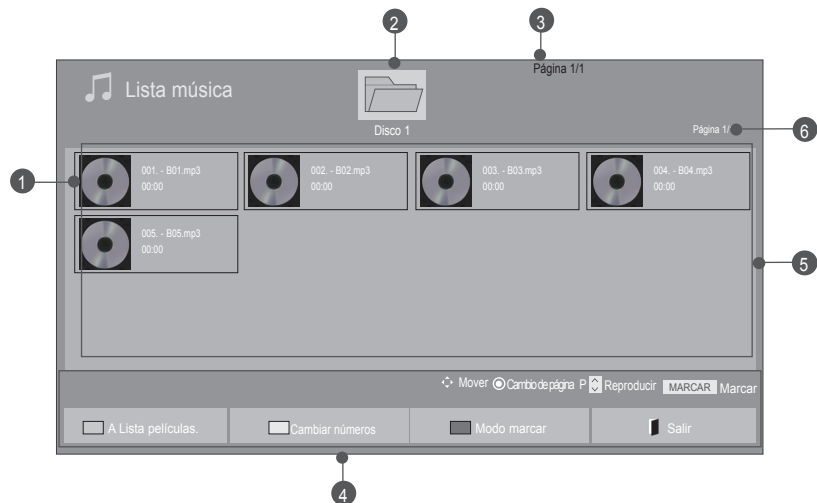



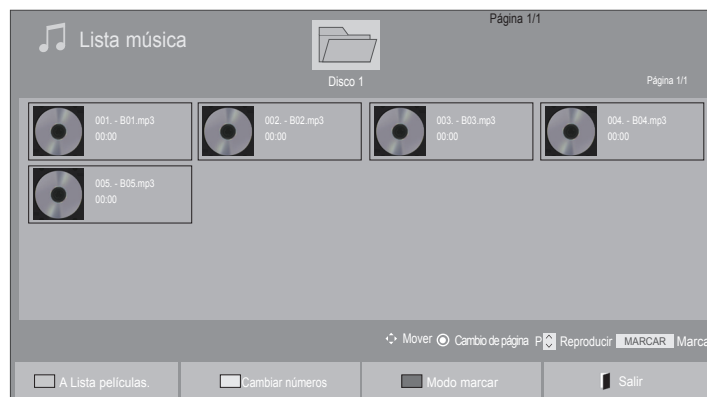

PARA UTILIZAR UN DISPOSITIVO USB

Selección de música







■ Reproducción de archivos de música

• Utilice el botón **P** ^ v para desplazarse por la página de música.







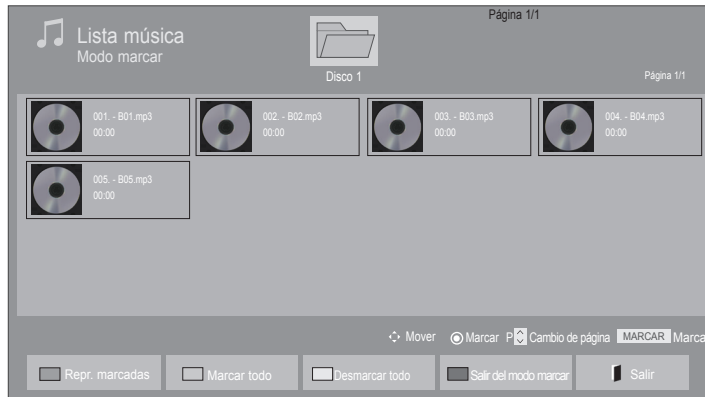

-  Seleccione la carpeta o unidad destino.
-   Seleccione el título deseado.
-  Se reproducirán los archivos de música.

Utilización del mando a distancia

 VERDE	Pulse repetidamente el botón VERDE para pasar de Lista películas a Lista fotos .
 AMARILLO	Método para visualizar 5 fotos en miniatura o una lista sencilla.
 AZUL	Convertir a Modo marcar .
 EXIT	Vuelva a la visualización normal de la TV.

■ Reproducción de los archivos de música seleccionados







- 1  Seleccione la carpeta o unidad destino.
- 2   Seleccione el título deseado.
- 3  o  Convertir a **Modo marcar**.
- 4   Marque el archivo de música que desee.
- 5  Se muestra el archivo de música marcado.

- Cuando se marcan una o más canciones, los títulos se reproducirán en orden. Por ejemplo, si sólo quiere escuchar una canción de forma repetida, marque sólo esa canción y reproducícala. Si no se marca ninguna canción, todas las canciones de la carpeta se reproducirán en orden.
- Si desea activar la reproducción aleatoria, debe seleccionar **Opción -> Establecer reproducción de audio -> Aleatorio** y escoger **Conex**.

PARA UTILIZAR UN DISPOSITIVO USB

Utilización del mando a distancia

 ROJO	Mostrar el archivo de música seleccionado.
 VERDE	Marcar todos los archivos de música en la pantalla.
 AMARILLO	Deseleccionar todos los archivos de música marcados.
 AZUL	Salir del Modo marcar .
 EXIT	Vuelva a la visualización normal de la TV.

Uso de la función Lista música, reproducir

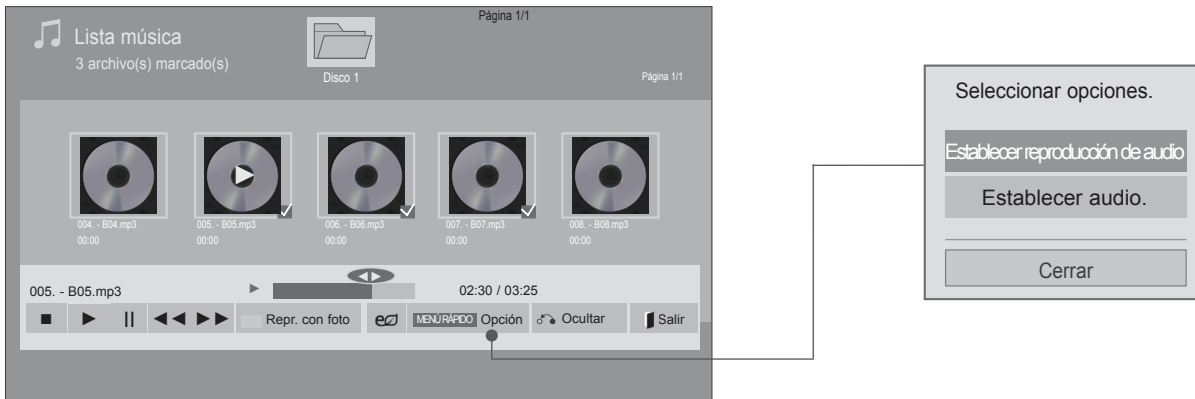

1  o  Mostrar el menú **Opción**.

2  Seleccione **Establecer reproducción de audio** o **Establecer audio**.

! NOTA

- ▶ Los valores modificados en Lista películas no afectan a Lista fotos y Lista música.
- ▶ Del mismo modo, un valor modificado en Lista fotos y Lista música se cambia en Lista fotos y Lista música, pero no en Lista películas.

PARA UTILIZAR UN DISPOSITIVO USB

Utilización del mando a distancia

■	Detener la reproducción del archivo de música.
▶	Utilice el botón REPRODUCIR (▶) para regresar a la reproducción normal.
	Si pulsa el botón Pausa () cuando la reproducción está en curso, la reproducción se pausará. Si pulsa de nuevo el botón Pausa () cuando la reproducción está en pausa, la reproducción se reanudará.
◀◀ / ▶▶	Durante la reproducción, Al pulsar el botón REBOBINADO (◀◀) se reproducirá el archivo de música anterior. Al pulsar el botón AVANCE RÁPIDO (▶▶) se reproducirá el archivo de música siguiente.
	Inicie la reproducción de los archivos de música seleccionados y, a continuación, vaya a Lista fotos .
	Pulse el botón AHORRO DE ENERGÍA varias veces para aumentar la luminosidad de la pantalla (consulte la pág. 86). Descon/Quitar imagen sólo funciona desde Lista películas, Lista fotos y Lista música.
	Mostrar el menú Opción .
	■ Si pulsa el botón Atrás durante la reproducción de música, el reproductor que esté en funcionamiento se mantendrá oculto y sólo se mostrará la lista de música.
	■ Si pulsa el botón Salir cuando se muestra en pantalla el reproductor, sólo se detendrá la música y el reproductor no volverá a la visualización normal de la TV. ■ Si pulsa el botón Salir cuando la reproducción de música está detenida o el reproductor está oculto, el reproductor volverá a la visualización normal de la TV.
< >	■ Si utiliza los botones < o > durante la reproducción, se visualiza un cursor que indica la posición.

■ Selección de Establecer reproducción de audio

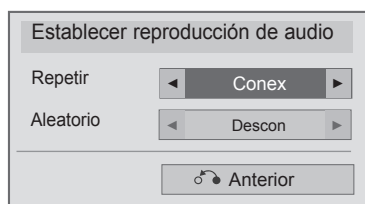

1 Seleccione **Repetir** o **Aleatorio**.

2 Realice los ajustes apropiados.

■ Selección de Establecer audio,

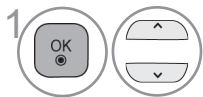
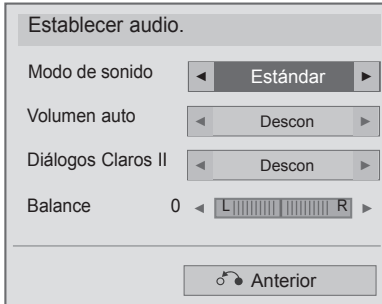

1 Seleccione **Modo de sonido**, **Volumen auto**, **Diálogos claros II** o **Balance**.

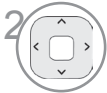

2 Realice los ajustes apropiados. (Consulte las págs. 90 a 95)

- ■ Si no pulsa ningún botón durante un tiempo, flotará una caja con información de la reproducción (como se muestra a continuación) como salvapantallas.

■ Salvapantallas

El salvapantallas evita daños en los píxeles de la pantalla debidos a la permanencia de una imagen fija en pantalla durante un largo período de tiempo.

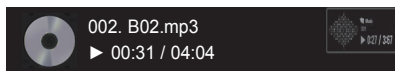

! NOTA

- ▶ Una canción dañada o corrupta no se reproduce, sino que muestra 00:00 como tiempo de reproducción.
- ▶ Una canción descargada de un servicio de pago con protección de derechos no comienza, y muestra información incorrecta en el tiempo de reproducción.
- ▶ Si pulsa los botones ACEPTAR, ■ se para el salvapantallas.
- ▶ Los botones REPRODUCIR (▶), Pausa (II), ■, ▶▶, ◀◀ del mando a distancia también están disponibles en este modo.
- ▶ Puede utilizar el botón ▶▶ para seleccionar el siguiente archivo musical y el botón ◀◀ para seleccionar el anterior.

PARA UTILIZAR UN DISPOSITIVO USB

TV EZSIGN

La función TV EzSign le permite reproducir y gestionar el contenido publicitario que puede crear y utilizar fácilmente con TV EzSign Editor.

- La imagen visualizada puede diferir de su televisor.
- Para obtener más información sobre el uso, consulte el manual y el software de TV EzSign Editor.

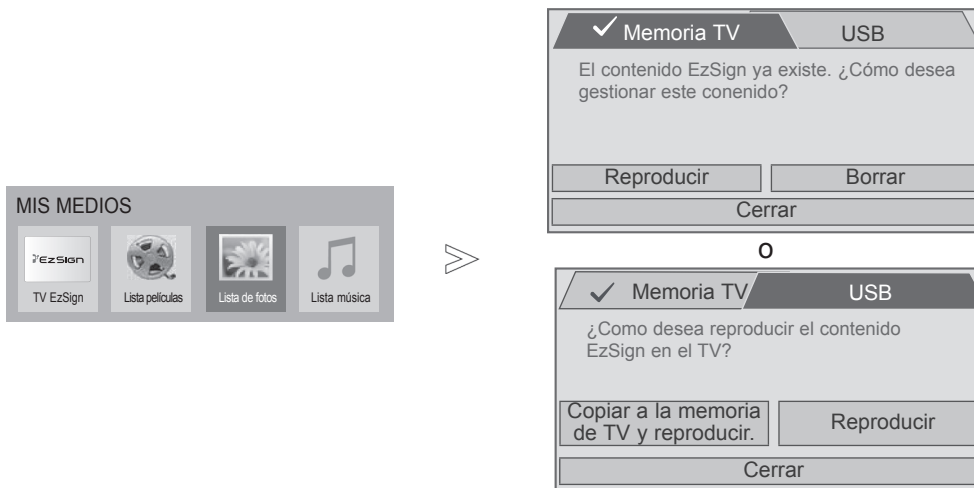

1. Seleccione **MIS MEDIOS**.
2. Seleccione **TV EzSign**.
3. Seleccione **Memoria TV** o **USB**.

4. Selección de la Fuente deseada.
5. Seleccione **Reproducir** o **Copiar a la memoria de TV y reproducir.**

- La pestaña destacada con el símbolo "✓" indica la ubicación del archivo que se está reproduciendo en esos momentos.

Memoria TV





Reproducir	Reproduce contenido de TV EzSign en la memoria.
Borrar	Elimina contenido de TV EzSign de la memoria.(La TV se reinicia tras la eliminación del contenido.)
Cerrar	Cierra la ventana de menú de TV EzSign.

USB

Copiar a la memoria de TV y reproducir.	Copia un archivo de la memoria USB a la memoria de TV EzSign y lo reproduce. (Una vez que el archivo se ha copiado, puede reproducirse aunque haya sido eliminado de la memoria USB.)
Reproducir	Reproduce un archivo directamente desde la memoria USB sin copiarlo a la memoria de TV EzSign.
Cerrar	Cierra la ventana de menú de TV EzSign.

Utilización del mando a distancia

Mientras se reproduce el contenido de un dispositivo USB o de la memoria de la TV, puede cambiar al modo EzSign, al modo TV o ver la información de los contenidos mediante los botones del mando a distancia de la TV.

	Cambia de modo EzSign a modo TV. Desaparece el contenido en reproducción o la lista de contenidos y se muestra la emisión de TV normal a pantalla completa.
	Cambia de modo TV a modo EzSign. La emisión de TV normal desaparece de la pantalla y se reproduce el contenido de EzSign TV.
	Muestra u oculta la lista de contenidos en la pantalla de TV.
	Muestra u oculta la información sobre los botones del mando a distancia de la TV en la pantalla de TV.

! NOTA



- ▶ La TV funcionará más lenta de lo normal mientras se carga contenido de TV EzSign.
- ▶ Se recomienda copiar los archivos a la memoria de la TV antes de reproducirlos, ya que si lo hace directamente desde la memoria USB durante un periodo de tiempo prolongado puede sobrecalentar el dispositivo.
- ▶ En EzSign TV, es posible que algunas teclas del mando a distancia no funcionen.
- ▶ En el modo EzSign se reproduce el contenido. En este modo, solo es posible ver la información relacionada con los contenidos de EzSign (pantalla de contenido, lista de contenidos, información sobre los botones del mando a distancia, etc.).
- ▶ En el modo TV, se muestra la emisión de TV normal a pantalla completa y no se reproducen los contenidos. En este modo, no se puede ver la información de los contenidos mediante el botón Program Guide (Guía de programas) o Information display (Visualización de información).

PARA UTILIZAR UN DISPOSITIVO USB

REGISTRO DE VOD DE DIVX®

Para poder reproducir contenidos de VOD de DivX® que haya adquirido o alquilado, deberá registrar el dispositivo. Para ello, indique el código de 10 dígitos de registro del dispositivo DivX® en www.divx.com/vod.

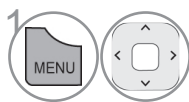

-  Seleccione **MIS MEDIOS**.
-  Seleccione **Código reg. de DivX**.
-  Se muestra el código de registro de DivX.

• Pulse el botón **MENÚ/SALIR** para volver a la visualización normal de la TV.

DIVX
HD

ACERCA DE DIVX VIDEO: DivX® es un formato de vídeo digital creado por DivX, LLC, una empresa subsidiaria de Rovi Corporation. Este dispositivo cuenta con la certificación oficial DivX Certified® para reproducir vídeo DivX. Visite divx.com si desea obtener más información y herramientas de software para convertir sus archivos a vídeo DivX.

ACERCA DE DIVX VIDEO-ON-DEMAND: este dispositivo DivX Certified® deberá registrarse para poder reproducir películas DivX Video-on-Demand (VOD) que haya comprado. Para obtener el código de registro, localice la sección DivX VOD en el menú de configuración del dispositivo. Visite vod.divx.com para obtener más información sobre cómo completar el registro.

"Con DivX Certified® puede reproducir vídeo DivX® hasta HD 1080p, incluido el contenido premium".

"DivX®, DivX Certified® y los logotipos asociados son marcas comerciales de Rovi Corporation o sus empresas subsidiarias y se utilizan con licencia."

"Protegidos por una o más de las siguientes patentes de los EE.UU.:
7,295,673; 7,460,668; 7,515,710; 7,519,274"

! NOTA

- ▶ Serán compatibles los archivos de película siguientes
Resolución: menos de 1920x1080 AxAIt píxeles
Velocidad de fotogramas: menos de 30 fotogramas/seg (1920x1080), menos de 60 fotogramas/seg (menos de 1280x720)
- ▶ Códec de vídeo : MPEG 1, MPEG 2, MPEG 4, H.264/AVC, DivX 3.11, DivX 4.12, DivX 5.x, DivX 6, Xvid 1.00, Xvid 1.01, Xvid 1.02, Xvid 1.03, Xvid 1.10-beta1, Xvid 1.10-beta2, JPEG, VC1, Sorenson H.263/H.264.

CANCELACIÓN DE REGISTRO DE VOD DE DIVX®

Si desea cancelar el registro del dispositivo, indique el código de 8 dígitos de cancelación de registro de DivX® en www.divx.com/vod.

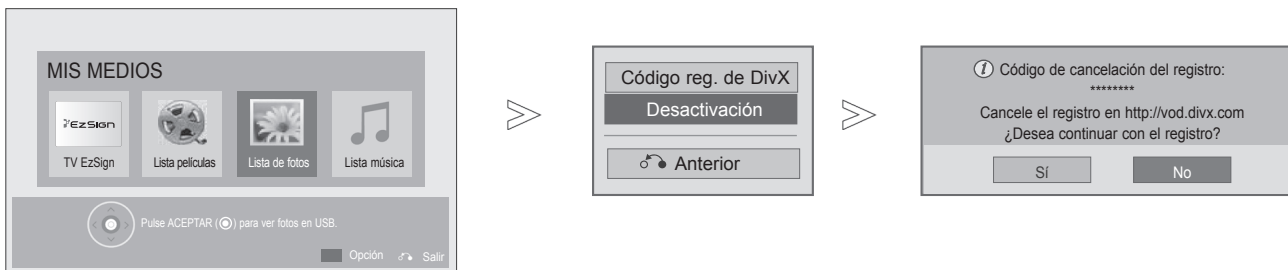

- 1 Seleccione **MIS MEDIOS**.
- 2 **AZUL** Seleccione **Desactivar USB**.
- 3 Seleccione **SÍ**.
- 4 Se muestra **Desactivar USB**.

- Pulse el botón **MENÚ/SALIR** para volver a la visualización normal de la TV.
- Pulse el botón **ATRÁS** para volver a la pantalla del menú anterior.

! NOTA

- ▶ Si efectúa la cancelación del registro, deberá registrar de nuevo el dispositivo para volver a ver contenido VOD de DivX®.

CONTROL DE LA IMAGEN

CONTROL DE TAMAÑO DE PELÍCULA (FORMATO)

Puede ver la pantalla en diversos formatos de imagen; 16:9, Sólo escaneo, Original, Ancho completo, 4:3, 14:9, Zoom y Zoom cine.

Si se deja una imagen fija demasiado tiempo en pantalla, ésta podría quedar impresa y permanecer visible.

Puede ajustar la proporción de ampliación con el botón $\wedge \vee$.

La opción funciona con la señal siguiente.

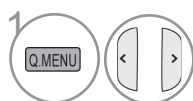

1 Seleccione **Formato**.

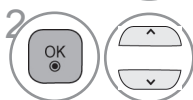

2 Seleccione el formato de imagen deseado.

- También es posible ajustar **Formato** en el menú **IMAGEN**.
- Para ajustar el zoom, seleccione **14:9**, **Zoom** y **Zoom cine** en el menú Ratio. Tras realizar el ajuste del zoom, la pantalla volverá al Menú rápido.

• 16:9

Al realizar la selección podrá ajustar la imagen horizontalmente, con proporciones lineales, para ocupar toda la pantalla (útil para ver DVD con formato 4:3).



• Original

Cuando la TV reciba la señal de pantalla panorámica, cambiará automáticamente al formato de imagen de la emisión.



• Sólo escaneo

Esta opción le permitirá ver una imagen de alta resolución de la mejor calidad sin que se pierda la imagen original.

Nota: si hay ruido en la imagen original, podrá ver dicho ruido en el borde.



• Ancho completo

Cuando la TV reciba la señal de pantalla panorámica, le conducirá para ajustar la imagen vertical y horizontalmente, en proporción lineal, para ajustarla a la pantalla.

Los formatos de vídeo 4:3 y 14:9 son compatibles con el ancho completo sin distorsión a través de la entrada DTV.



• **4:3**

Al realizar la selección podrá ver imágenes con un formato original 4:3.



• **14:9**

Podrá disfrutar del formato de imagen 14:9 o de cualquier programa de TV a través del modo 14:9. La pantalla 14:9 se visualizará igual que la 4:3, aunque se moverá hacia arriba y abajo.



• **Zoom**

Al realizar la selección podrá ver la imagen sin ninguna modificación y ocupando toda la pantalla. Sin embargo, las secciones inferior y superior de la imagen aparecerán cortadas.

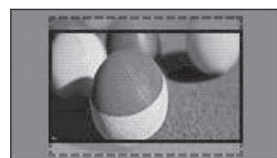

• **Zoom cine**

Seleccione Zoom cine cuando desee ampliar la imagen con la proporción correcta.

Nota: al ampliar o reducir la imagen, podría distorsionarse.

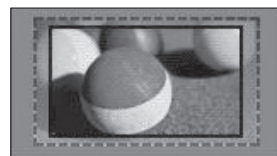

◀ o ▶: Ajusta la proporción de ampliación del zoom cine. El rango de ajuste es de 1 a 16.
▼ o ▲: mueve la pantalla.

! **NOTA**

- ▶ Sólo puede seleccionar los formatos de **4:3**, **16:9** (Ancho), **14:9**, **Zoom / Zoom cine** en modo Component.
- ▶ Sólo puede seleccionar los formatos de **4:3**, Original, **16:9** (Ancho), **14:9**, **Zoom / Zoom cine** en modo HDMI.
- ▶ Los formatos **4:3**, **16:9** (Ancho) sólo pueden seleccionarse en el modo RGB-PC y HDMI-PC.
- ▶ En el modo DTV/HDMI/Component (más de 720p), sólo está disponible la opción **Sólo escaneo**.
- ▶ En el modo Analógico/DTV/AV/Euroconector, está disponible la visualización en pantalla ancha.

CONTROL DE LA IMAGEN

AHORRO DE ENERGÍA

Reduce el consumo de energía de la TV.

La configuración predeterminada de fábrica se ajusta a un nivel cómodo de visualización en casa.

Puede aumentar la luminosidad de la pantalla ajustando el **nivel de ahorro de energía** o configurando **Modo de imagen**.

Al ajustar la opción Ahorro de energía en el modo MHEG, la función de ahorro de energía se aplicará tras completar el MHEG.

Si selecciona **“Quitar imagen”** mientras sintoniza una emisora de radio reducirá el consumo de energía.

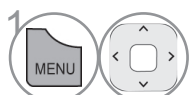
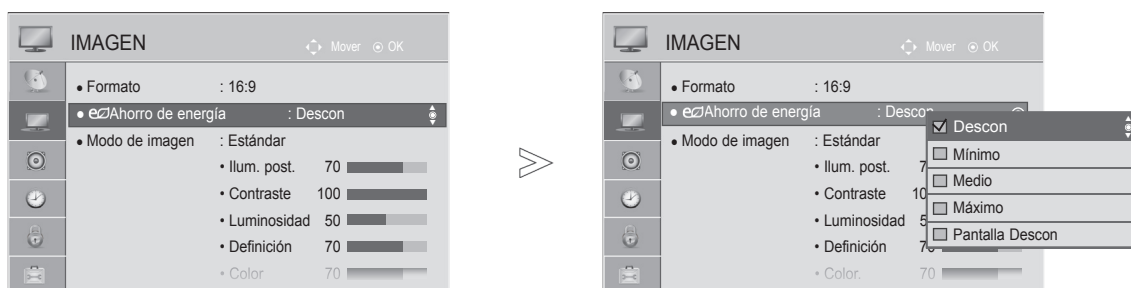

Seleccione **IMAGEN**.

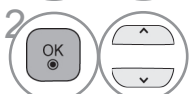

Seleccione **e Ahorro de energía**.



Seleccione **Descon, Mínimo, Medio, Máximo** o **Quitar imagen**.

- Pulse el botón **MENÚ/SALIR** para volver a la visualización normal de la TV.
- Pulse el botón **ATRÁS** para volver a la pantalla del menú anterior.

- Cuando seleccione Quitar imagen, la pantalla se apagará en 3 segundos y se iniciará la función Quitar imagen.
- Si ajusta "**Ahorro de energía-Máximo**", la función **Illum. post.** no funcionará.
- También puede ajustar esta función seleccionando el botón **AHORRO DE ENERGÍA** del mando a distancia.

CONTROL DE LA IMAGEN

CONFIGURACIÓN DE PRESINTONÍA DE IMÁGENES

Modo de imagen predefinido

- Vivos** Refuerza el contraste, el brillo, el color y la nitidez para obtener una imagen más vívida.
- Estándar** El estado más normal de la pantalla.
- Cine** Optimiza el video para ver películas.
- Deportes** Optimiza el video para ver eventos deportivos.
- Juego** Optimiza el vídeo para videojuegos.

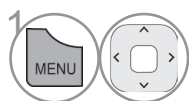
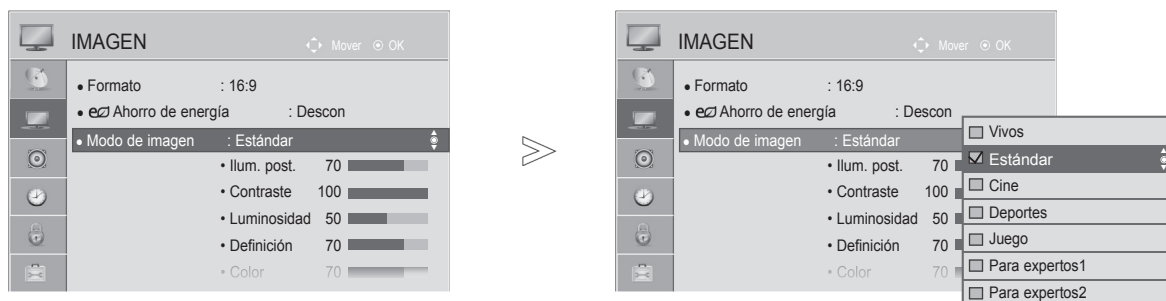

1 Seleccione **IMAGEN**.

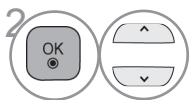

2 Seleccione **Modo de imagen**.

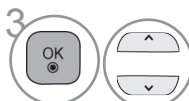

3 Seleccione **Vivos, Estándar, Cine, Deportes** o **Juego**.

- Pulse el botón **MENÚ/SALIR** para volver a la visualización normal de la TV.
- Pulse el botón **ATRÁS** para volver a la pantalla del menú anterior.

- **Modo de imagen** optimiza la TV para ofrecer la mejor calidad de imagen posible. Seleccione el valor predefinido en el menú **Modo de imagen** según la categoría del programa.
- Puede ajustar **Modo de imagen** en el **Menú rápido**.

AJUSTE DE IMAGEN MANUAL

Opción Modo de imagen - Usuario

Ilum. post.

Permite controlar el brillo de la pantalla, al ajustar el brillo del panel LCD.
Es recomendable ajustar la iluminación de fondo al configurar el brillo del equipo.

Contraste

Ajusta el nivel de señal entre el blanco y el negro de la imagen. Puede usar la opción de Contraste cuando la parte brillante de la imagen se sature.

Luminosidad

Ajusta el nivel base de la señal de la imagen.

Definición

Ajusta el nivel de nitidez en los extremos entre áreas iluminadas y oscuras de la imagen.
Cuando menor sea el nivel, más suave será la imagen.

Color

Ajusta la intensidad de todos los colores.

Matiz

Ajusta el balance entre los niveles de rojo y verde.

Temp color

Ajustando hacia la izquierda, la imagen adquirirá tonos más rojizos y, ajustando hacia la derecha, la imagen adquirirá tonos más azulados.

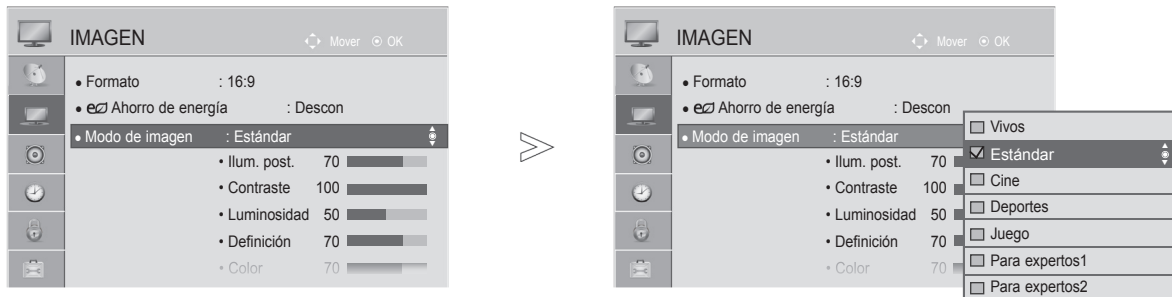

-   Seleccione **IMAGEN**.
-   Seleccione **Modo de imagen**.
-   Seleccione **Vivos, Estándar, Cine, Deportes** o **Juego**.
-   Seleccione **Ilum. post., Contraste, Luminosidad, Definición, Color, Matiz** o **Temp. color**.
-   Realice los ajustes apropiados.

• Ventajas del uso de la iluminación posterior

- El consumo eléctrico se reduce hasta en un 60 %.
- Se reduce la luminosidad del negro. (Dado que el negro adquiere una mayor profundidad, podrá disfrutar de una mejor definición de imagen.)
- Puede ajustar la luminosidad a la vez que mantiene la resolución de la señal original.

- Pulse el botón **MENÚ/SALIR** para volver a la visualización normal de la TV.
- Pulse el botón **ATRÁS** para volver a la pantalla del menú anterior.

! NOTA

- ▶ No es posible ajustar de forma personalizada el color, la definición y el matiz en el modo RGB-PC/ HDMI-PC.
- ▶ Cuando se selecciona la opción **Para expertos 1/2**, puede seleccionar las opciones de **Ilum. post., Contraste, Luminosidad, Nitidez H, Nitidez V, Color** o **Matiz**.

CONTROL DE LA IMAGEN

TECNOLOGÍA DE MEJORA DE IMAGEN

Puede calibrar la pantalla para todos los modos de imagen o configurar el valor de vídeo para una pantalla especial.

Puede configurar el valor de vídeo de forma diferente para las diferentes entradas.

Para restaurar la configuración predeterminada de fábrica tras introducir ajustes en los modos de vídeo, ejecute la función "Reajuste imagen" de cada modo de imagen.

- La imagen visualizada puede diferir de su TV.

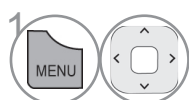
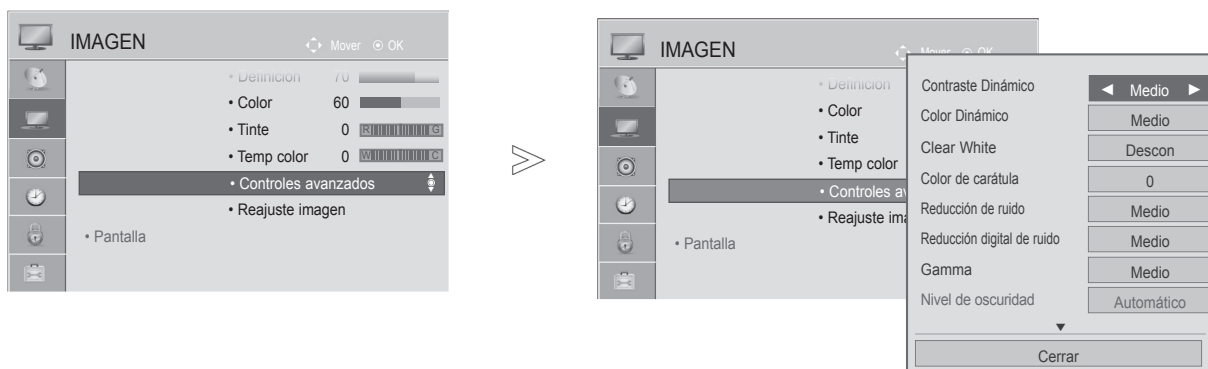

1 Seleccione **IMAGEN**.

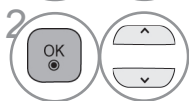

2 Seleccione **Controles avanzados**.

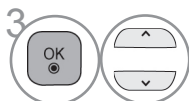

Selección de la Fuente deseada.:

Contraste Dinámico, Color Dinámico, Clear White, Color de carátula, Reducción de ruido, Red. dig. Ruido, Gamma, Nivel de oscuridad, Vista Relajada, Cine real, Rango de color o xvYCC (consulte las pág. 86 -87).



4 Realice los ajustes apropiados.





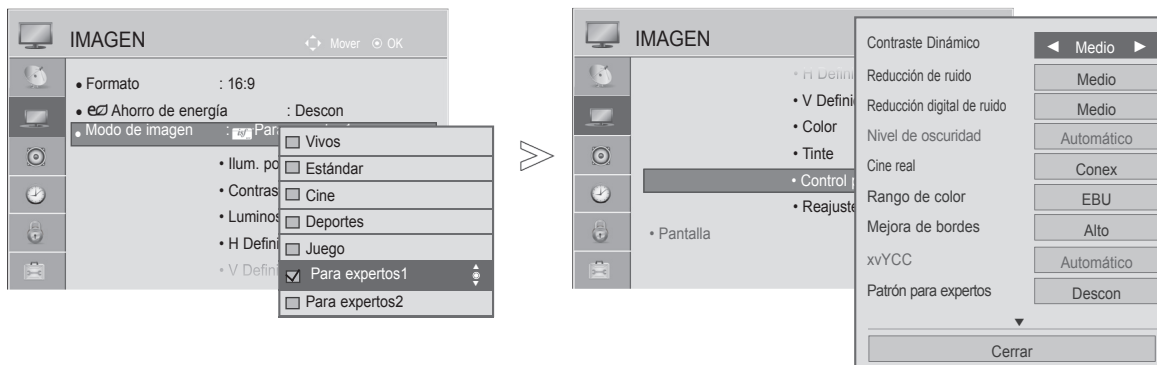

- Pulse el botón **MENÚ/SALIR** para volver a la visualización normal de la TV.
- Pulse el botón **ATRÁS** para volver a la pantalla del menú anterior.

CONTROL EXPERTO DE IMAGEN

Al diferenciar categorías, **Para expertos1** y **Para expertos2** ofrecen más categorías que los usuarios pueden utilizar según sus preferencias, con lo que se logran imágenes de una calidad óptima. También puede utilizarse para ayudar a los profesionales a optimizar el rendimiento de la TV usando vídeos específicos.

- La imagen visualizada puede diferir de su TV.

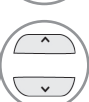

-   Seleccione **IMAGEN**.
-   Seleccione **Modo de imagen**.
-   Seleccione **Para expertos1** o **Para expertos2**.
-   Seleccione **Control para expertos**.
-   Selección de la Fuente deseada.
-   Realice los ajustes apropiados.

- Pulse el botón **MENÚ/SALIR** para volver a la visualización normal de la TV.
- Pulse el botón **ATRÁS** para volver a la pantalla del menú anterior.

CONTROL DE LA IMAGEN

*Esta función no está disponible en todos los modelos.

Contraste Dinámico (Descon/Bajo/Medio/ Alto)	<ul style="list-style-type: none"> ■ Ajusta el contraste para mantenerlo al mejor nivel dependiendo del brillo de la pantalla. La imagen se mejora realizando el brillo de las partes más brillantes y oscureciendo las más oscuras.
Color Dinámico (Descon/Bajo/Alto)	<ul style="list-style-type: none"> ■ Ajusta los colores de pantalla para que parezcan más vívidos, ricos y limpios. Esta función mejora el tono, la saturación y la iluminación para que el rojo, azul, verde y el blanco parezcan más vivos.
Color de carátula (-5 a 5)	<ul style="list-style-type: none"> ■ Ajusta el color de carátula de la imagen para que el usuario pueda configurar su color favorito.
Reducción de ruido (Descon/Bajo/Medio/ Alto/Automático (sólo en modo analógico))	<ul style="list-style-type: none"> ■ Reduce el ruido de pantalla sin comprometer la calidad del vídeo.
Reducción digital de ruido (Bajo/Medio/Alto/ Descon)	<ul style="list-style-type: none"> ■ Reduce el ruido referente al vídeo comprimido MPEG.
Gamma (Controles avanzados: Bajo/Medio/Alto Control para expertos: 1.9/2.2/2.4)	<ul style="list-style-type: none"> ■ Puede ajustar la luminosidad de la zona oscura y el área de gris intermedio de la imagen. <ul style="list-style-type: none"> • Bajo/1.9: aclara las áreas oscuras y medias de la imagen. • Medio/2.2: muestra los niveles de la imagen original. • Alto/2.4: oscurece las áreas oscuras y medias de la imagen.
Nivel de oscuridad (Bajo/Alto/Automático)	<ul style="list-style-type: none"> • Bajo: la imagen en pantalla aparecerá más oscura. • Alto: la imagen en pantalla aparecerá más clara. • Automático: configura automáticamente el nivel de oscuridad de la pantalla en Alto o Bajo según el nivel de la señal de entrada. ■ Configura el nivel de negro de la pantalla a un nivel adecuado. ■ Esta función permite seleccionar las opciones de “Bajo” o “Alto” en el modo siguiente: AV(NTSC-M), HDMI o Componente. En caso contrario, la opción “Nivel de oscuridad” se configura como “Automático”.
Clear White (Descon/Bajo/Alto)	<ul style="list-style-type: none"> ■ Da más luminosidad y aclara las áreas blancas de la pantalla.
Vista Relajada (Bajo/Alto/Descon)	<p>*Esta función no está disponible en todos los modelos.</p> <ul style="list-style-type: none"> ■ Ajusta la luminosidad de la pantalla automáticamente al nivel más recomendable para la vista si la pantalla está demasiado clara. ■ Esta función se desactiva en “Modo de imagen-Vivos, Cine, Para expertos1, Para expertos2”.
Cine real (Conex/Descon)	<ul style="list-style-type: none"> ■ Puede ver vídeo como en el cine eliminando el efecto de parpadeo. ■ Utilice esta función cuando vea contenido de películas originales.

Rango de color (Controles avanzados: Ancho/Estándar)	<ul style="list-style-type: none"> • Estándar: modo para utilizar el área de color original independientemente de las características de la pantalla. • Ancho: modo para utilizar el área de color máxima de la pantalla de la TV. <ul style="list-style-type: none"> ■ Maximiza la utilización del área de color que puede expresarse.
Rango de color (Control para exper- tos: EBU/SMPTE/ BT709/Ancho/ Estándar)	<ul style="list-style-type: none"> • Estándar: modo para utilizar el área de color original independientemente de las características de la pantalla. • Ancho: modo para utilizar el área de color máxima de la pantalla de la TV. • EBU: modo para mostrar el área de color EBU. • SMPTE: modo para mostrar el área de color SMPTE. • BT709: modo para mostrar el área de color BT709.
Mejora de bordes (Descon/Bajo/Alto)	<ul style="list-style-type: none"> ■ Muestra los bordes de la imagen más claros y diferenciados. ■ Esta función se puede utilizar en "Modo de imagen experto".
xvYCC (Automático/Descon/ Conex)	<p>*Esta función no está disponible en todos los modelos.</p> <ul style="list-style-type: none"> ■ Esta es la función para expresar unos colores más vívidos. ■ Esta función se desactivará en el "Modo de imagen – Cine, Experto" cuando la señal xvYCC entra por el canal HDMI.
Patrón para expertos (Descon/Patrón1/ Patrón2)	<ul style="list-style-type: none"> ■ Patrón necesario para la comprobación de la imagen de la TV digital. ■ Esta función se activa en el modo "Modo de imagen – Experto" cuando se visualiza DTV.
Filtro de Color (Descon/Rojo/Verde/ Azul)	<ul style="list-style-type: none"> ■ Esta función filtra los colores específicos del vídeo. Puede usar el filtro RGB para configurar la saturación de color y el tono con precisión.
Temp color (Medio/Caliente/Frío)	<p>Esta es la función de ajuste del color general de la pantalla para adaptarla a su gusto.</p> <p>a. • Método: 2 puntos</p> <ul style="list-style-type: none"> • Patrón: Interior, Exterior • Contraste Rojo/Verde/Azul, Luminosidad Rojo/Verde/Azul: <p>El rango de ajuste es de -50 a +50.</p> <p>b. • Método: IRE de 10 puntos</p> <ul style="list-style-type: none"> • Patrón: Interior / Exterior • IRE (Instituto de ingeniería de radio) es la unidad para mostrar el tamaño de la señal de vídeo; se puede configurar entre 10, 20, 30 y 100. Puede ajustar Rojo, Verde o Azul según cada valor. • Luminosidad: esta función muestra el valor de luminosidad calculado para gamma 2.2. Puede introducir el valor de luminosidad que desee hasta 100 IRE, con el valor para gamma 2.2 mostrándose en la pantalla cada 10 pasos desde 10 IRE a 90 IRE. • Rojo/Verde/Azul: el rango de ajuste es de -50 a +50.
Sistema de adminis- tración de color	<ul style="list-style-type: none"> ■ Al igual que la herramienta usada por los expertos para realizar ajustes usando los patrones de prueba, esta no tendrá efecto sobre los demás colores pero puede usarse para ajustar selectivamente las 6 áreas de color (Rojo/Verde/Azul/Cyan/Magenta/Amarillo). La diferencia de color puede no ser distinguible incluso cuando realice los ajustes para el vídeo general. ■ Ajusta los valores de Rojo/Verde/Azul/Amarillo/Cyan/Magenta. <ul style="list-style-type: none"> • Color Rojo/Verde/Azul/Amarillo/Cian/Magenta: el rango de ajuste es de -30 a +30. • Matiz Rojo/Verde/Azul/Amarillo/Cian/Magenta: el rango de ajuste es de -30 a +30. ■ Esta función está desactivada en el modo RGB-PC y HDMI (PC).

CONTROL DE LA IMAGEN

REAJUSTE IMAGEN

Los ajustes de los modos de imagen seleccionados retoman la configuración predeterminada de fábrica.

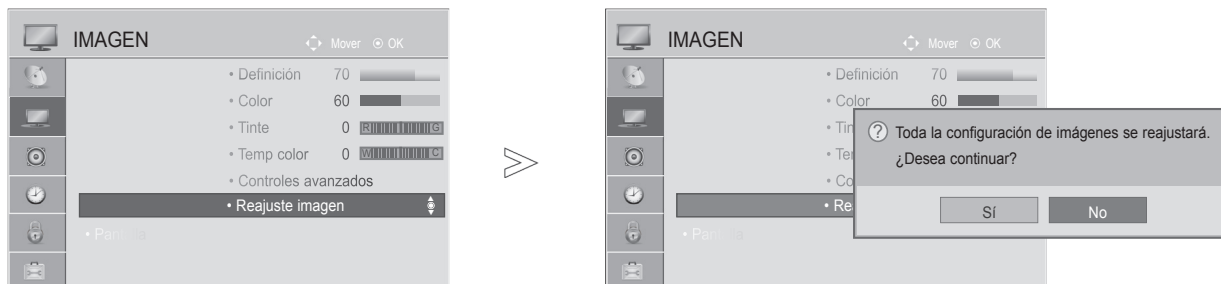

- 1   Seleccione **IMAGEN**.
- 2   Seleccione **Reajuste imagen**.
- 3   Seleccione **Sí**.
- 4  Inicializa el valor ajustado.

- Pulse el botón **MENÚ/SALIR** para volver a la visualización normal de la TV.
- Pulse el botón **ATRÁS** para volver a la pantalla del menú anterior.

INDICADOR DE ENCENDIDO

Ajuste la luz del indicador de encendido/inactividad de la parte delantera de la TV.







Luz de Standby

Determina si configurar el indicador luminoso de la parte frontal de la TV como **Conex** (Activada) o **Descon** (Desactivada) en el modo espera.

Luz de encendido

Determina si configurar el indicador luminoso de la parte frontal de la TV como **Conex** (Activada) o **Descon** (Desactivada) cuando se enciende.



- 1   Seleccione **OPCIÓN**.
- 2   Seleccione **Indicador de encendido**.
- 3   Seleccione **Luz de Standby** o **Luz de encendido**.
- 4  Selección de la Fuente deseada.

- Pulse el botón **MENÚ/SALIR** para volver a la visualización normal de la TV.
- Pulse el botón **ATRÁS** para volver a la pantalla del menú anterior.

CONTROL DE SONIDO E IDIOMA

NIVEL DE VOLUMEN AUTO

Con la opción Volumen auto se mantiene automáticamente un nivel de volumen constante, incluso si cambia de canal.

Dado que cada emisora tiene sus propias condiciones de señal, puede ser necesario ajustar el volumen cada vez que se cambia de canal. Esta función permite a los usuarios disfrutar de un volumen estable haciendo ajustes automáticos para cada programa.

Si el volumen de sonido no es el que desea, es recomendable usar un sistema de cine en casa o un amplificador para adaptarlo a diferentes entornos de usuario.

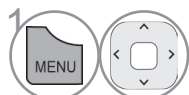
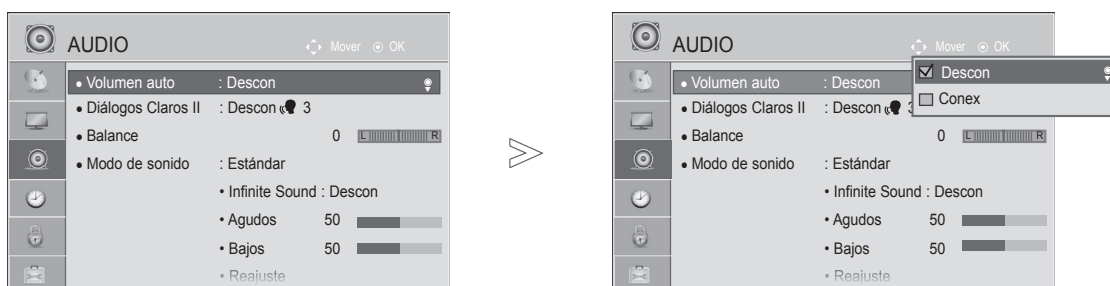

1 Seleccione **AUDIO**.

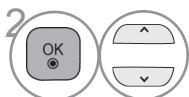

2 Seleccione **Volumen auto**.

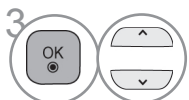

3 Seleccione **Conex** o **Descon**.

- Pulse el botón **MENÚ/SALIR** para volver a la visualización normal de la TV.
- Pulse el botón **ATRÁS** para volver a la pantalla del menú anterior.

DIÁLOGOS CLAROS II

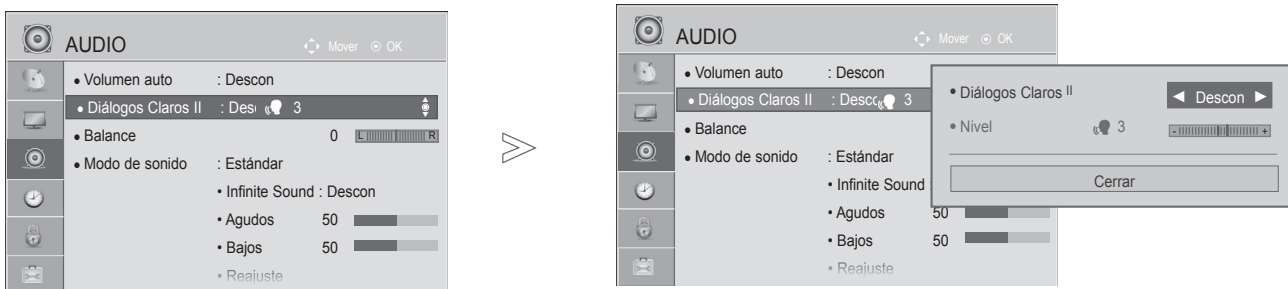

Diferencia los registros de la voz humana del resto de sonidos, lo que permite al usuario escuchar las voces con mayor claridad.



- 1   Seleccione **AUDIO**.
- 2   Seleccione **Diálogos Claros II**.
- 3   Seleccione **Conex** o **Descon**.

- Si **activa Diálogos Claros II**, la función **Infinite Sound** no funcionará.
- Selecciona los niveles entre “-6” y “+6”.

Ajuste del nivel de Diálogos claros con la selección activada

- 4  Seleccione **Nivel**.
- 5  Realice el ajuste deseado.

- Pulse el botón **MENÚ/SALIR** para volver a la visualización normal de la TV.
- Pulse el botón **ATRÁS** para volver a la pantalla del menú anterior.

CONTROL DE SONIDO E IDIOMA

CONFIGURACIÓN DE SONIDO PREDEFINIDO - MODO DE SONIDO

Puede seleccionar la configuración de sonido que prefiera; Estándar, Música, Cine, Deportes o Juego; también puede ajustar los valores de Agudos, Bajos.

La opción Modo de sonido permite al usuario disfrutar del mejor sonido sin necesidad de ningún ajuste especial, ya que la TV configura las opciones de sonido adecuadas en función del contenido del programa.

Los ajustes Estándar, Música, Cine, Deportes y Juego están preestablecidos como valores de fábrica para obtener una calidad de sonido óptima.

Estándar Ofrece un sonido de calidad estándar.

Música Optimiza el sonido para escuchar música.

Cine Optimiza el sonido para ver películas.

Deportes Optimiza el sonido para ver eventos deportivos.

Juego Optimiza el sonido para videojuegos

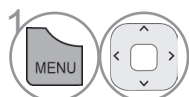
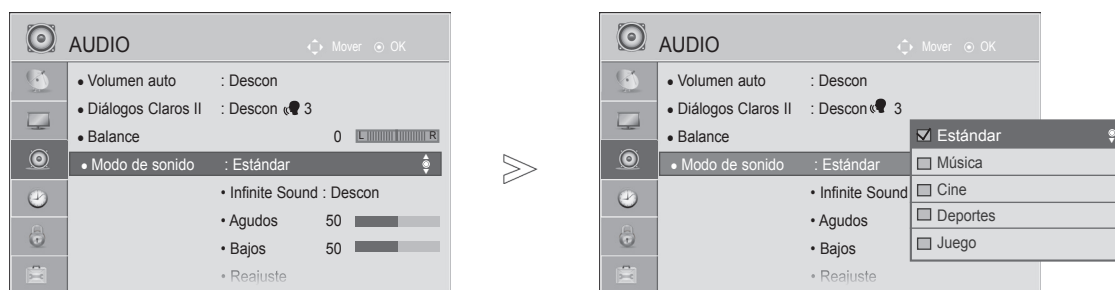

Seleccione **AUDIO**.

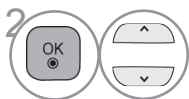

Seleccione **Modo de sonido**.

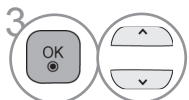

Seleccione **Estándar, Música, Cine, Deportes o Juego**.

• Puede ajustar **Modo de sonido** en el **Menú rápido**.

- Pulse el botón **MENÚ/SALIR** para volver a la visualización normal de la TV.
- Pulse el botón **ATRÁS** para volver a la pantalla del menú anterior.

AJUSTE DE CONFIGURACIÓN DE SONIDO - MODO DE USUARIO

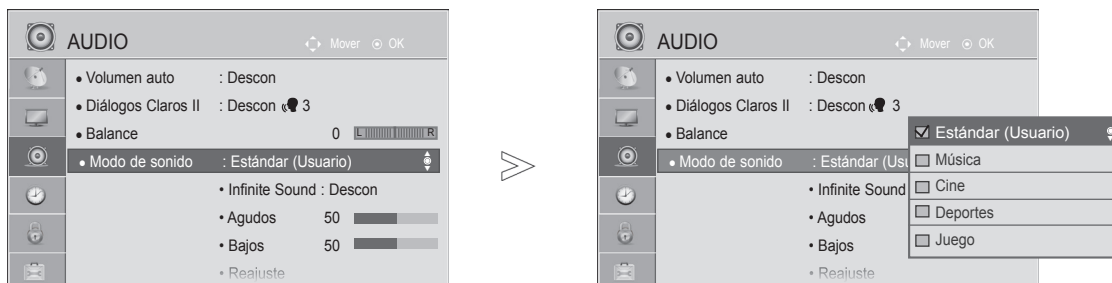

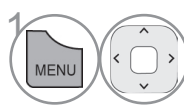
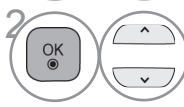
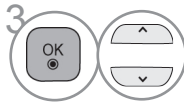
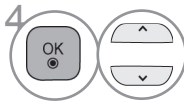
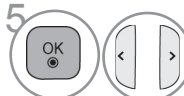
-  Seleccione **AUDIO**.
-  Seleccione **Modo de sonido**.
-  Seleccione **Estándar, Música, Cine, Deportes o Juego**.
-  Seleccione **Agudos o Bajos**.
-  Configure el nivel de sonido deseado.

- Pulse el botón **MENÚ/SALIR** para volver a la visualización normal de la TV.
- Pulse el botón **ATRÁS** para volver a la pantalla del menú anterior.

CONTROL DE SONIDO E IDIOMA

INFINITE SOUND

Seleccione esta opción para un sonido realista.

- 1   Seleccione **AUDIO**.
- 2   Seleccione **Infinite Sound**.
- 3   Seleccione **Conex** o **Descon**.

Infinite Sound (Sonido infinito): Infinite sound es una tecnología de procesamiento del sonido patentada por LG cuya finalidad es ofrecer un sonido envolvente 5.1 e inmersivo a través de dos altavoces frontales.

- Pulse el botón **MENÚ/SALIR** para volver a la visualización normal de la TV.
- Pulse el botón **ATRÁS** para volver a la pantalla del menú anterior.

BALANCE

Puede ajustar el balance de sonido de los altavoces en los niveles que desee.

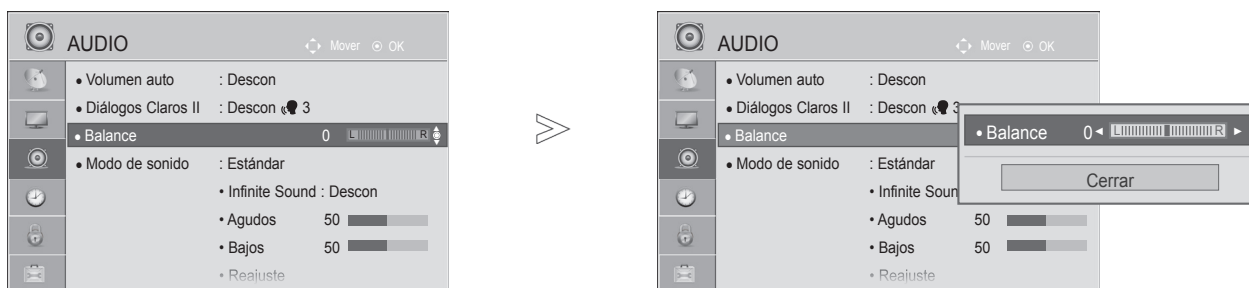

- 1   Seleccione **AUDIO**.
- 2   Seleccione **Balance**.
- 3   Realice el ajuste deseado.

- Pulse el botón **MENÚ/SALIR** para volver a la visualización normal de la TV.
- Pulse el botón **ATRÁS** para volver a la pantalla del menú anterior.

CONTROL DE SONIDO E IDIOMA

AJUSTES DE AUDIO DTV (SÓLO EN MODO DIGITAL)

Cuando existen varios tipos de audio diferentes en una señal de entrada, esta función le permite seleccionar el tipo de audio que desea.

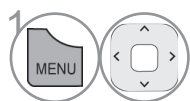
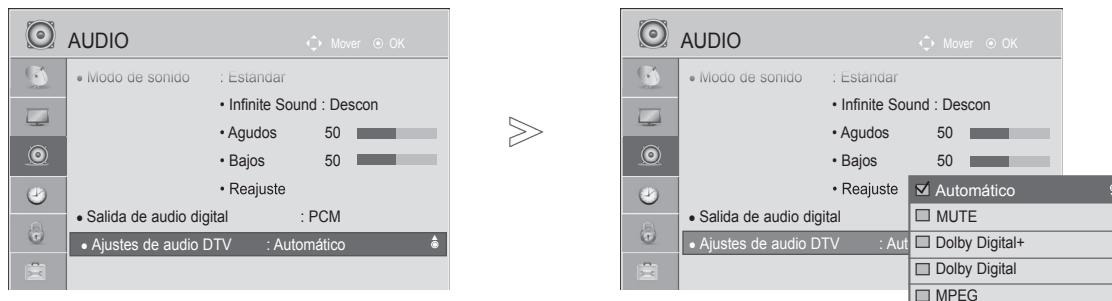

1 Seleccione **AUDIO**.

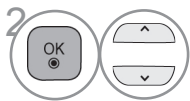

2 Seleccione **Ajustes de audio DTV**.

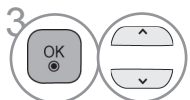

3 Seleccione **Automático, Dolby Digital +, Dolby Digital o MPEG**.

- Pulse el botón **MENÚ/SALIR** para volver a la visualización normal de la TV.
- Pulse el botón **ATRÁS** para volver a la pantalla del menú anterior.

- **Automático:** emite automáticamente en el orden **Dolby Digital+ > Dolby Digital > MPEG**.

(Excepto para Italia)

Automático: emite automáticamente en el orden **Dolby Digital+ > MPEG > Dolby Digital**.

(Sólo Italia)

- **Dolby Digital+, Dolby Digital, MPEG:** permite a los usuarios seleccionar el tipo de audio que deseen.

Por ejemplo, si se selecciona **MPEG**, la salida siempre es **MPEG**.

Si no se admite MPEG, se configura otro tipo de audio en ese orden.

- Consulte la página 109 a 110 (Selección de idioma de audio)

SELECCIÓN DE SALIDA DE AUDIO DIGITAL





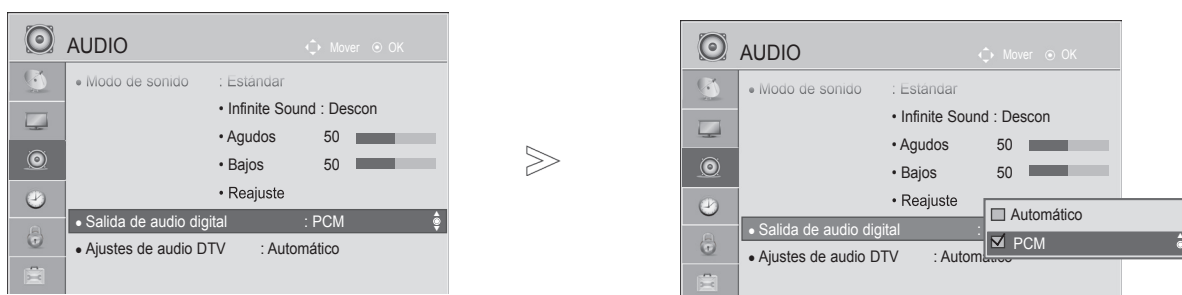

Esta función permite seleccionar la salida de audio digital que prefiera.

Cuando esté disponible la opción de Dolby Digital, seleccionar Auto en el menú Salida de audio digital configurará la salida SPDIF (Interfaz digital de Sony Phillips) como Dolby Digital.

Si se selecciona Auto en el menú de salida de audio digital cuando la opción de Dolby Digital no está disponible, la salida SPDIF será PCM (Modulación de código de impuso).

Incluso si Dolby Digital y el idioma de audio se han ajustado en un canal con audio en formato Dolby Digital, sólo se reproducirá el formato Dolby Digital.



- 1   Seleccione **AUDIO**.
- 2   Seleccione **Salida de audio digital**.
- 3   Seleccione **Automático** o **PCM**.



Fabricado bajo licencia de Dolby Laboratories. Dolby y el símbolo de la doble D son marcas comerciales de Dolby Laboratories.

- Puede que en el modo HDMI, algunos reproductores de DVD no emitan el sonido SPDIF. En ese caso, configure la salida de audio digital de su reproductor de DVD en PCM. (En el modo HDMI, no se admite el modo Dolby Digital Plus).

Elemento	Entrada de audio	Salida de audio digital
Auto (Altavoz encendido)	MPEG Dolby Digital Dolby Digital Plus	PCM Dolby Digital Dolby Digital PCM
Auto (Altavoz apagado)	MPEG Dolby Digital Dolby Digital Plus	PCM Dolby Digital Dolby Digital Dolby Digital
PCM	Todos	PCM

- Pulse el botón **MENÚ/SALIR** para volver a la visualización normal de la TV.
- Pulse el botón **ATRÁS** para volver a la pantalla del menú anterior.

CONTROL DE SONIDO E IDIOMA

REAJUSTE DE AUDIO

Los ajustes del modo de sonido seleccionado retoman la configuración predeterminada de fábrica.



-   Seleccione **AUDIO**.
-   Seleccione **Reajuste**.
-   Seleccione **Sí**.
-  Inicializa el valor ajustado.

- Pulse el botón **MENÚ/SALIR** para volver a la visualización normal de la TV.
- Pulse el botón **ATRÁS** para volver a la pantalla del menú anterior.

DESCRIPCIÓN AUDIO (SÓLO EN MODO DIGITAL)

Esta función es para los invidentes y proporciona descripciones de audio de la situación actual de un programa de TV además del audio básico.

Cuando se ha seleccionado la opción Descripción audio Conex (Audio descripción activada), en los programas que incluyan audiodescripciones, se incluirá la descripción junto al audio básico.

Volumen Cambia el volumen de descripción de audio

Bip Emite un pitido cuando se selecciona un programa con la información de descripción de audio

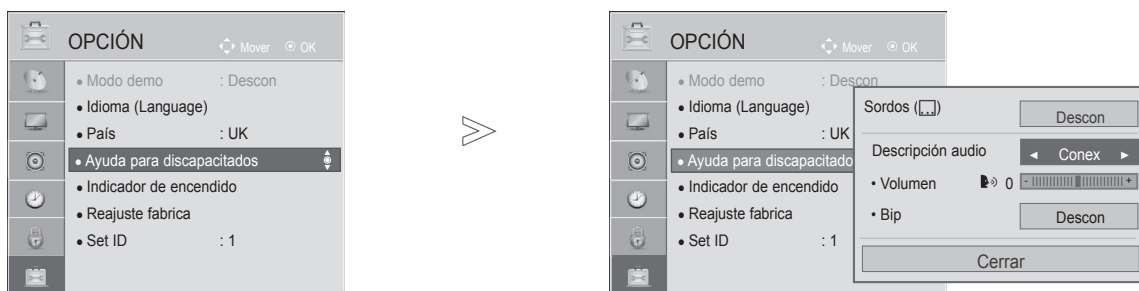

1  Seleccione **OPCIÓN**.

2  Seleccione **Ayuda para discapacitados**.

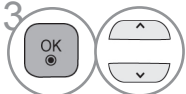
3  Seleccione **Descripción audio**.

Ajuste para volumen de descripción de audio al seleccionar Conex

4  Seleccione **Volumen** o **Bip**.

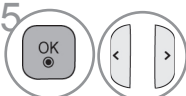
5  Realice el ajuste deseado.



- Pulse el botón **MENÚ/SALIR** para volver a la visualización normal de la TV.
- Pulse el botón **ATRÁS** para volver a la pantalla del menú anterior.

CONTROL DE SONIDO E IDIOMA

I/II

RECEPCIÓN ESTÉREO/DUAL (SÓLO EN MODO ANALÓGICO)

Al seleccionar un programa, la información del sonido de la emisora aparece en el número del programa y en el nombre de la estación.

-  Seleccione **Audio** o **Idioma audio**.
-  Seleccione la salida de sonido.

Emisión	Información en Pantalla
Mono	MONO
Estéreo	ESTÉREO
Dual	DUAL I, DUAL II, DUAL I+II

■ Selección de sonido mono

Si la señal estéreo es débil en la recepción, puede cambiar al modo mono. En la recepción mono, el sonido se recibe con mayor claridad.

■ Selección de idioma para emisiones en dual

Si un programa se puede recibir en dos idiomas (idioma dual), podrá elegir entre: DUAL I, DUAL II o bien, DUAL I+II.

DUAL I Envía el idioma primario de emisión a los altavoces.

DUAL II Envía el idioma secundario de emisión a los altavoces.

DUAL I+II Envía un idioma a cada altavoz.

RECEPCIÓN NICAM (SÓLO EN MODO ANALÓGICO)

Si la TV está equipada con un receptor que permita la recepción NICAM, puede recibirse sonido digital NICAM (Near Instantaneous Companding Audio Multiplex) de alta calidad.

La salida de sonido se puede seleccionar según el tipo de emisión recibida.

-
- 1 Cuando se reciba **NICAM mono**, puede seleccionar **NICAM MONO** o **FM MONO**.

 - 2 Cuando se reciba **NICAM estéreo**, puede seleccionar **NICAM STEREO** o **FM MONO**. Si la señal estéreo es débil, cambie a **FM MONO**.

 - 3 Si se recibe **NICAM DUAL**, puede seleccionar **NICAM DUAL I**, **NICAM DUAL II**, **NICAM DUAL I+II** o **FM MONO**.
-

SELECCIÓN DE SALIDA DE SONIDO DEL ALTAVOZ

En el modo AV, Component, RGB y HDMI podrá seleccionar el sonido de salida para los altavoces izquierdo y derecho.

Seleccione la salida de sonido.

L+R: la señal de audio de la entrada L se dirige al altavoz izquierdo y la señal de audio de la entrada R se dirige al altavoz derecho.

L+L: la señal de audio de la entrada L se dirige a los altavoces izquierdo y derecho.

R+R: la señal de audio de la entrada R se dirige a los altavoces izquierdo y derecho.

CONTROL DE SONIDO E IDIOMA

IDIOMA DEL MENÚ DE VISUALIZACIÓN EN PANTALLA/ SELECCIÓN DE PAÍS

El menú de la guía de instalación aparece en la pantalla del televisor al encenderlo por primera vez.

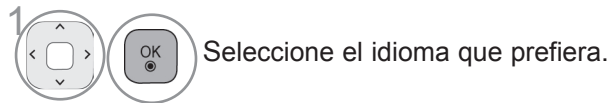

* Si desea modificar la selección de idioma/país

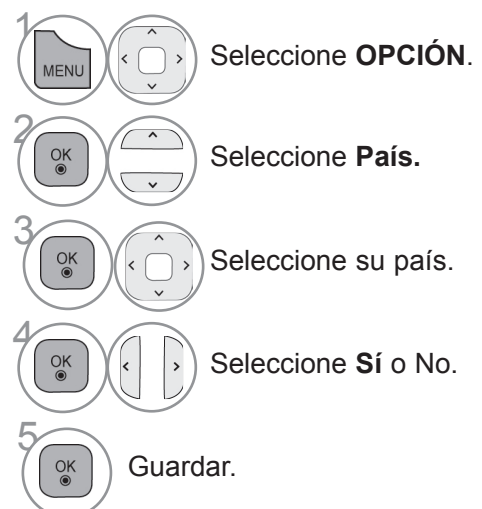
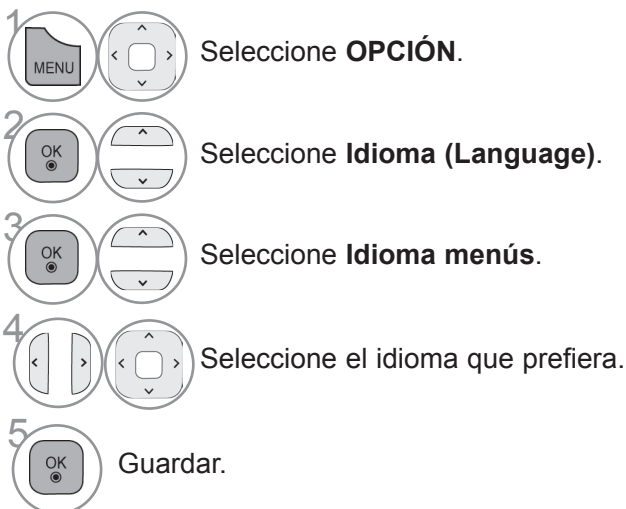

- Pulse el botón **MENÚ/SALIR** para volver a la visualización normal de la TV.
- Pulse el botón **ATRÁS** para volver a la pantalla del menú anterior.

! NOTA

- ▶ Si no finaliza la configuración de la **guía de instalación** pulsando **ATRÁS** o si concluye el tiempo del menú de visualización en pantalla (OSD), el menú de instalación seguirá apareciendo hasta que complete la configuración mientras la TV esté encendida.
- ▶ Si selecciona el país equivocado, el teletexto podría no aparecer correctamente en pantalla, y experimentaría el mismo problema durante el funcionamiento del teletexto.
- ▶ La función CI (Interfaz común) puede no aplicarse según las condiciones de emisión cada país.
- ▶ Los botones de control de modo DTV pueden no funcionar dependiendo de la situación de emisión existente en cada país.
- ▶ En los países donde no hay una normativa aplicable a las emisiones digitales, algunas funciones del televisor digital puede que no funcionen según las circunstancias de la emisión digital.
- ▶ La configuración de país "UK" (GB) solamente debe activarse en Gran Bretaña.
- ▶ Si el ajuste de país se establece en "--", podrá disponer de los programas de emisión estándar digital terrestre de Europa, pero es posible que algunas opciones de DTV no funcionen correctamente.

SELECCIÓN DE IDIOMA

La función de audio permite seleccionar el idioma preferido para el Audio.

Si los datos de audio en el idioma seleccionado no se retransmiten, se reproducirá el idioma predeterminado en el audio.

Utilice la función Subtítulo cuando se emitan dos o más idiomas de subtítulos. Si los datos de los subtítulos/teletexto en el idioma seleccionado no se retransmiten, se reproducirá el idioma predeterminado en el subtítulo.

Si el idioma de audio, de los subtítulos o de texto elegido como principal no es compatible, podrá elegir otro idioma indicándolo en la segunda categoría.

En el Modo digital, utilice la función Idioma de texto cuando se emitan dos o más idiomas de texto. Si no se emiten datos de teletexto en el idioma seleccionado, se mostrará la página Idioma de texto predeterminada.

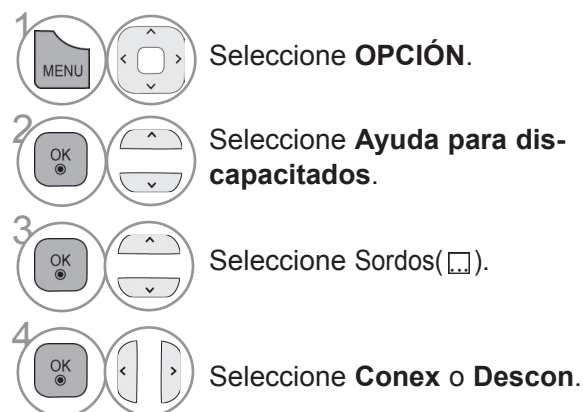
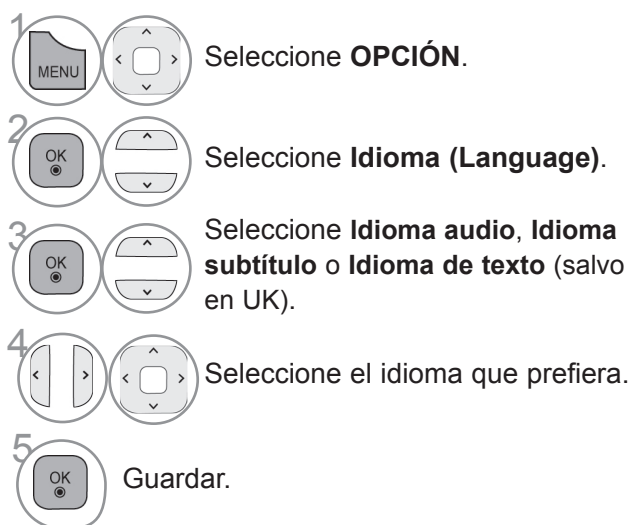

- Pulse el botón **ATRÁS** para volver a la pantalla del menú anterior.

CONTROL DE SONIDO E IDIOMA

< Selección de idioma de audio >

- ▶ Cuando sea posible emitir el audio en dos o más idiomas podrá seleccionar el idioma que prefiera.

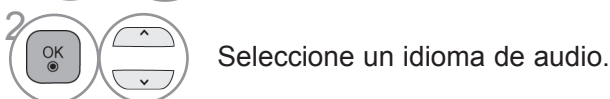
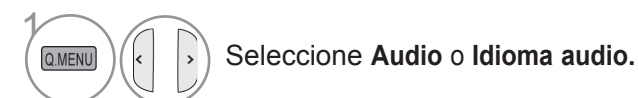

< Selección de idioma de subtítulos >

- ▶ Cuando se emite con subtítulos en dos o más idiomas, puede seleccionar el que prefiera pulsando el botón de **SUBTÍTULOS** del mando a distancia.
- ▶ Pulse el botón ^ v para seleccionar un idioma para los subtítulos.

- La opción de audio/subtítulos se puede visualizar de un modo más sencillo con 1, 2 ó 3 caracteres transmitidos por el proveedor del servicio.
- Cuando seleccione la opción adicional de Audio (Audio para las personas con "discapacidad visual/auditiva") podrá escuchar una parte del audio principal.

Información del OSD del idioma de audio

Pantalla	Estado
N.A	No disponible
MPEG	MPEG Audio
D	Dolby Digital Audio
	Audio para personas con "discapacidad visual"
ABC	Audio para personas con "discapacidad auditiva"
D+	Dolby Digital Plus Audio
MUTE	

Información OSD sobre el idioma de los subtítulos

Pantalla	Estado
N.A	No disponible
TXT	Subtítulos de teletexto
ABC	Subtítulos para las personas "con problemas auditivos".

AJUSTE DE HORA

CONFIGURACIÓN DEL RELOJ

El reloj se configura automáticamente cuando recibe una señal digital en el modo **Automático**. Puede ajustar manualmente el reloj en el modo **Manual**.

Usted tendrá que ajustar el tiempo correctamente antes de utilizar la función de conexión/desconexión de tiempo.



La fecha y hora del televisor se ajustan mediante la información de cambio horario basado en la zona horaria y en el GMT (Greenwich Mean Time) que se recibe a través de la señal de emisión y la hora se ajusta automáticamente mediante una señal digital.

Cuando modifique el ajuste del nombre de ciudad en **Zona horaria**, podrá cambiar el tiempo de hora en hora.

El menú **Zona horaria** se puede modificar en el modo **Automático**.

- La imagen visualizada puede diferir de su TV.

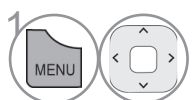
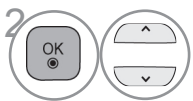
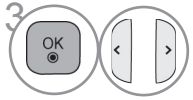
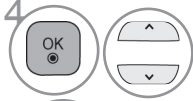

-  Seleccione **HORA**.
-  Seleccione **Reloj**.
-  Seleccione **Automático** o **Manual**.
-  Seleccione las opciones Año, Mes, Fecha, Hora o Zona hora.
-  Configure las opciones Año, Mes, Fecha, Hora o Zona hora.

- Pulse el botón **MENÚ/SALIR** para volver a la visualización normal de la TV.
- Pulse el botón **ATRÁS** para volver a la pantalla del menú anterior.

CONFIGURACIÓN DE LA HORA

ACTIVACIÓN/DESACTIVACIÓN DEL TEMPORIZADOR

El temporizador de apagado automáticamente cambia el equipo al estado de espera después de que transcurra el tiempo programado.

La función de Apagado auto anula la función de conexión de tiempo si ambas funciones se activan al mismo tiempo.

La TV debe estar en modo en espera para que la función Encendido auto funcione.

- La imagen visualizada puede diferir de su TV.



- 1 Seleccione **HORA**.
- 2 Seleccione **Apagado auto.** o **Encendido auto.**
- 3 Seleccione **Repetir**.
- 4 Seleccione **Descon, Diario, L.~V., L.~S., S.~D.** or **D.**
- 5 Configure la hora.
- 6 Configure los minutos.

- Para cancelar la función **Apagado auto./ Encendido auto.**, seleccione **Descon**.
- Sólo para la función Encendido auto

- 1 Seleccione **Entrada**.
- 2 Seleccione la fuente de entrada.
- 3 Configure el programa.
- 4 Ajuste el nivel de volumen al encender el equipo.

CONFIGURACIÓN DE TEMPORIZADOR APAGADO

Ya no es necesario que se acuerde de apagar el televisor antes de irse a dormir.

El temporizador cambia automáticamente la unidad al modo de espera a la hora preseleccionada.

- 1 Seleccione **Temporizador Apagado**.
- 2 Seleccione **Descon, 10, 20, 30, 60, 90, 120, 180 ó 240 min.**

- Cuando desconecta el aparato, éste anula el tiempo preseleccionado.
- También puede ajustar **Temporizador Apagado** en el menú **HORA**.

- Pulse el botón **MENÚ/SALIR** para volver a la visualización normal de la TV.
- Pulse el botón **ATRÁS** para volver a la pantalla del menú anterior.

AJUSTE DE LA ALARMA

La alarma se activará al llegar la hora designada.
Tras 60 segundos, se detendrá la alarma.
Si no desea activar la función de alarma, seleccione "Descon"

- La imagen visualizada puede diferir de su TV.



- 1 Seleccione **HORA**.
- 2 Seleccione **Alarma**.
- 3 Seleccione **Conex.**

- 4 Configure la hora.
- 5 Configure los minutos.

- Si la alarma se activa en modo de espera, pulse cualquier botón para detenerla.
- Si la alarma se activa en modo encendido, pulse el botón OK para detenerla.

ESPERA AUTOMÁTICA

(En función del modelo)

Si no pulsa ningún botón cuando la función de modo de espera automático está encendida, el televisor se cambiará automáticamente al modo de espera.

- La imagen visualizada puede diferir de su TV.

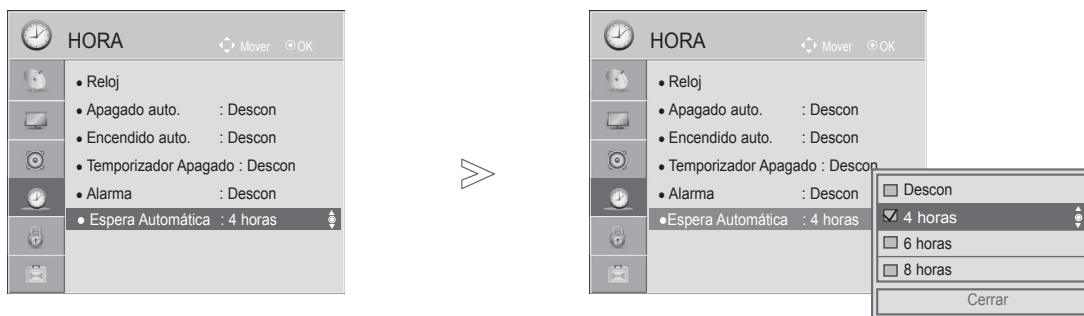

- 1 Seleccione **HORA**.
- 2 Seleccione **Espera Automática**.
- 3 Seleccione **Descon, 4 horas, 6 horas ó 8 horas**.

- Esta función no está activa mientras el contenido de EzSign TV se está reproduciendo.
- Esta función no está activa en **modo Demo** o durante la actualización del software.

- Pulse el botón **MENÚ/SALIR** para volver a la visualización normal de la TV.
- Pulse el botón **ATRÁS** para volver a la pantalla del menú anterior.

CONTROL PATERNO/CLASIFICACIÓN

FIJAR CLAVE Y BLOQUEO DE SISTEMA

Si ya introdujo la contraseña, pulse '0', '0', '0', '0' en el mando a distancia.

Si se selecciona Francia como país, la contraseña no será '0', '0', '0', '0', sino '1', '2', '3', '4'.

Al seleccionar a Francia como País, la contraseña no se podrá configurar como '0', '0', '0', '0'.

Si se bloquea un canal, introduzca la contraseña para desbloquearlo temporalmente.

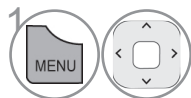
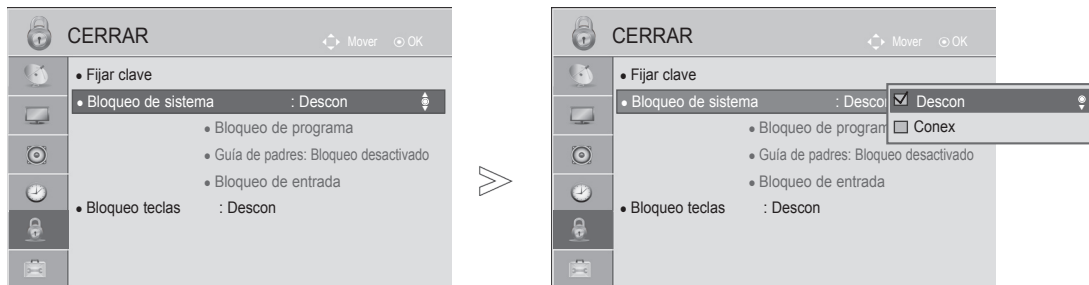

1 Seleccione **CERRAR**.

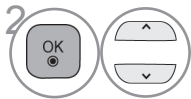

2 Seleccione **Bloqueo de sistema**.

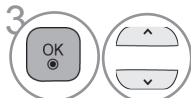

3 Seleccione **Conex**.

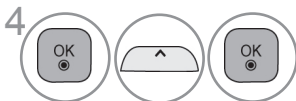

4 Defina la contraseña.



5 Introduzca una contraseña de 4 dígitos.

Asegúrese de recordar este número.

Vuelva a introducir su nueva contraseña para confirmarla.

• Si olvida la contraseña, pulse '0', '3', '2', '5' en el mando a distancia.

- Pulse el botón **MENÚ/SALIR** para volver a la visualización normal de la TV.
- Pulse el botón **ATRÁS** para volver a la pantalla del menú anterior.





BLOQUEO DE PROGRAMA

Bloquea cualquier programa que no quiera ver o que no quiera que vean los niños.

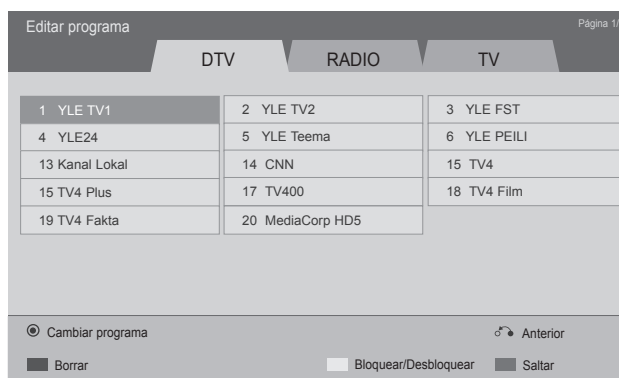
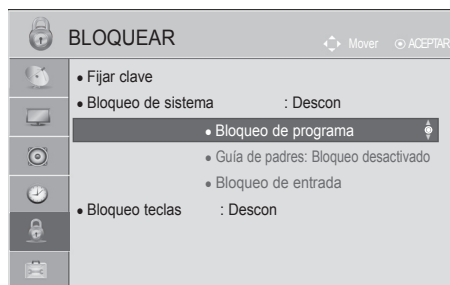
Se puede utilizar esta función si **Bloqueo de sistema** está en "Conex".

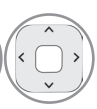
Introduzca una contraseña para ver un programa bloqueado.

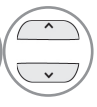
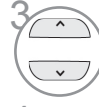
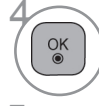

-   Seleccione **BLOQUEAR**.
-   Seleccione Bloqueo de sistema
-  Especifique el **programa que desea bloquear**.
-  Especifique el **programa que desea bloquear**.
-   Seleccione un programa a bloquear.

- Pulse el botón **MENÚ/SALIR** para volver a la visualización normal de la TV.
- Pulse el botón **ATRÁS** para volver a la pantalla del menú anterior.

CONTROL PATERNO/CLASIFICACIÓN

CONTROL PATERNO (SÓLO EN MODO DIGITAL)

Esta función se activa según la información recibida de la estación emisora. Por lo tanto, si la señal contiene información errónea, la función no se activará.

Es necesario introducir una contraseña para poder acceder a este menú.

La unidad está programada para recordar la última opción configurada, incluso si se apaga la unidad.

Evita que los niños vean determinados programas infantiles de acuerdo con los límites de clasificación de la unidad.

Introduzca una contraseña para ver un programa bloqueado.

La clasificación varía por país.

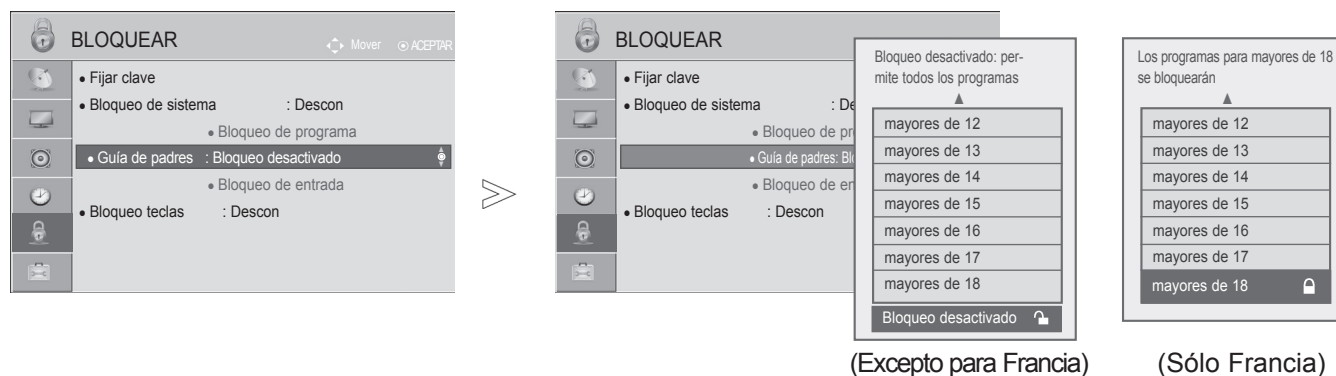

1. Seleccione **BLOQUEAR**.
2. Seleccione Bloqueo de sistema.
3. Seleccione **Guía de padres**.
4. Realice los ajustes apropiados.

- Pulse el botón **MENÚ/SALIR** para volver a la visualización normal de la TV.
- Pulse el botón **ATRÁS** para volver a la pantalla del menú anterior.

BLOQUEO DE ENTRADA EXTERNA

Le permite bloquear una entrada.

Se puede utilizar esta función si **Bloqueo de sistema** está definido en "Conex".

■ La imagen visualizada puede diferir de su TV.

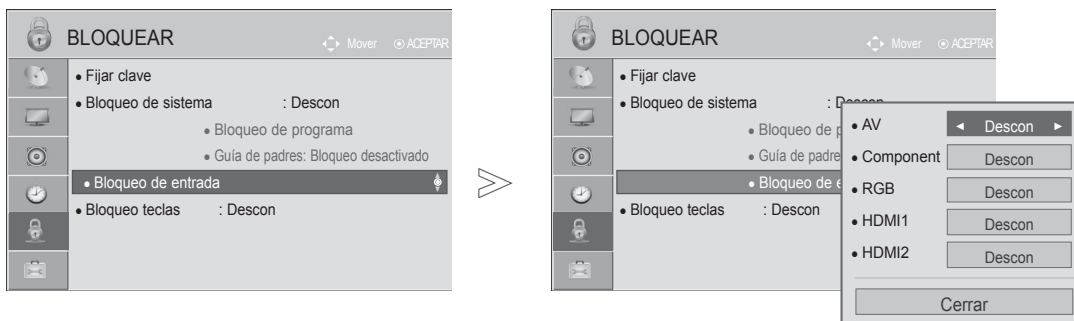

- 1   Seleccione **BLOQUEAR**.
- 2   Seleccione Bloqueo de sistema
- 3  Seleccione **Bloqueo de entrada**.
- 4   Seleccione la fuente de entrada.
- 5   Seleccione **Conex** o **Descon**.

- Pulse el botón **MENÚ/SALIR** para volver a la visualización normal de la TV.
- Pulse el botón **ATRÁS** para volver a la pantalla del menú anterior.





CONTROL PATERNO/CLASIFICACIÓN

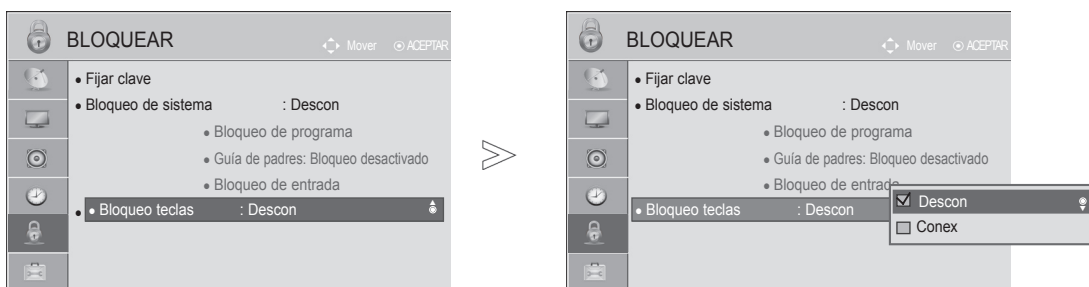

BLOQUEO TECLAS

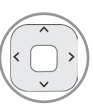
Esta función bloquea los controles del panel frontal e impide las visualizaciones no autorizadas, de esta forma sólo se puede utilizar el mando a distancia.

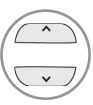
La TV está programada para recordar la última opción configurada, incluso si esta se apaga.

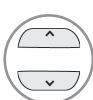

- 1   Seleccione **BLOQUEAR**.
- 2   Seleccione **Bloqueo teclas**.
- 3   Seleccione **Conex** o **Descon**.

- Si ajusta la opción **Bloqueo teclas** en '**Conex**' y la TV se apaga, pulse los botones , ENTRADA, P ^ v (o P ▲ ▼) de la TV o los botones ENCENDIDO, ENTRADA, P ^ v o los botones NUMÉRICOS del mando a distancia para encender la unidad.
- Con **Bloqueo teclas conex**, la pantalla ' **Bloqueo teclas conex** ' aparece en pantalla si se pulsa cualquier botón del panel frontal al ver la TV.
- Cuando se muestra otro OSD,  'Bloqueo teclas conex' no funcionará.

- Pulse el botón **MENÚ/SALIR** para volver a la visualización normal de la TV.
- Pulse el botón **ATRÁS** para volver a la pantalla del menú anterior.

TELETEXTO

Esta función no está disponible en todos los países.

Teletexto es un servicio que la mayoría de los canales de TV emiten gratuitamente con el fin de proporcionar la información más reciente sobre noticias, meteorología, programas de televisión, mercado de valores y muchos otros temas.

El decodificador de teletexto de esta TV admite los sistemas SIMPLE, TOP y FASTEXT. El sistema SIMPLE (teletexto estándar) está compuesto por un número de páginas que se seleccionan directamente introduciendo el número de página correspondiente. TOP y FASTEXT son sistemas más modernos que permiten una selección fácil y rápida de la información de teletexto.

ENCENDIDO/APAGADO

Pulse el botón **TELETEXTO** para cambiar a teletexto. La página inicial, o la última página seleccionada, aparece en la pantalla.

En el encabezamiento de la pantalla, aparecen dos números de página, el nombre del canal TV, así como la fecha y la hora. El primer número de página indica su selección, mientras que el segundo indica la página que se está visualizando.

Pulse el botón **TELETEXTO** para salir del teletexto. El modo anterior vuelve a aparecer en la pantalla.

TEXTO SIMPLE

■ Selección de la página

- 1 Introduzca el número de página deseado, compuesto por tres dígitos, mediante los botones NUMÉRICOS. Si pulsa un número equivocado durante la selección, deberá completar el número de tres dígitos y volver a introducir el número de página correcto.
- 2 El botón P ^ ∨ puede utilizarse para seleccionar la página anterior o siguiente.

- La imagen visualizada puede diferir de su TV.

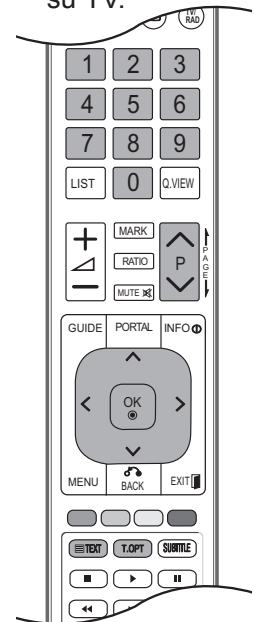

TELETEXTO

TEXTO SUPERIOR

En la guía del usuario aparecen cuatro campos : rojo, verde, amarillo y azul, en la parte inferior de la pantalla. El campo amarillo se refiere al grupo siguiente y el campo azul indica el bloque siguiente.

■ Selección del grupo / bloque / página

- 1 Mediante el botón azul puede pasar de un bloque a otro.
- 2 Utilice el botón amarillo para pasar al grupo siguiente, pasando automáticamente al siguiente bloque.
- 3 Mediante el botón verde podrá pasar a la siguiente página, pasando automáticamente al siguiente grupo.
- 4 Alternativamente, también se puede utilizar el botón P ^ .
El botón rojo le permite volver a la anterior selección. También puede utilizar el botón P v .

■ Selección directa de la página

En el modo SIMPLE de teletexto, podrá seleccionar una determinada página, introduciendo su número formado por tres dígitos, mediante los botones NUMÉRICOS, en modo SUPERIOR.

FASTEXT

Las páginas teletexto están indicadas con un código de color en la parte inferior de la pantalla y se seleccionan pulsando el botón en color correspondiente.

■ Selección de la página

- 1 Pulse el botón **OPCIÓN DE TEXTO** y, a continuación, utilice el botón ^ v para seleccionar el menú . Visualiza la página del índice.
- 2 Podrá seleccionar las páginas indicadas con un código de color en la línea inferior de la pantalla, mediante la tecla en color correspondiente.
- 3 En el modo SIMPLE de teletexto, podrá seleccionar una determinada página, introduciendo su número formado por tres dígitos, mediante los botones NUMÉRICOS, en modo FASTEXT.
- 4 El botón P ^ v puede utilizarse para seleccionar la página anterior o siguiente.

FUNCIONES ESPECIALES DE TELETEXTO

- Pulse el botón **T. OPCIÓN** y después utilice el botón $\wedge \vee$ para seleccionar el menú **Opción de texto**. En el Reino Unido (en modo digital), el botón T. OPCIÓN no funciona.



■ Índice

Selecciona la página de índice.



■ Hora

Cuando vea un programa de televisión, seleccione este menú para visualizar la hora en la esquina superior derecha de la pantalla.

En el modo teletexto, pulse este botón para seleccionar un número de subpágina. El número de subpágina aparece en la parte inferior de la pantalla. Para retener la subpágina o pasar a otra, pulse los botones ROJO/VERDE, < > o los botones NUMÉRICOS.

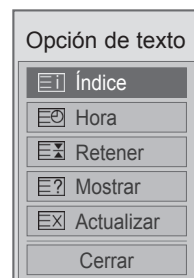

■ Retener

Detiene el cambio de página automático que se produce cuando una página de teletexto está compuesta por 2 o más subpáginas. El número de subpáginas y la subpágina que se visualiza, aparecen normalmente en la pantalla debajo de la hora. Al seleccionar este menú, el símbolo de detención se visualizará en la esquina superior izquierda de la pantalla y el cambio automático de página estará inactivo.



■ Mostrar

Seleccione este menú para visualizar la información oculta, como soluciones para adivinanzas o puzzles.



■ Actualizar

Hace aparecer la imagen de TV en pantalla, mientras espera la página de teletexto siguiente. La indicación aparece en la esquina superior izquierda de la pantalla. Cuando la página actualizada está disponible, la indicación cambia al número de página. Seleccione este menú de nuevo para ver la página del teletexto actualizada.

TELETEXTO DIGITAL

*Funciona solamente en Reino Unido e Irlanda.

La TV proporciona acceso a un sistema de teletexto digital que supone enormes mejoras sobre la presentación tradicional del texto, las imágenes, etc.

Se puede acceder al teletexto digital mediante servicios especiales de teletexto digital y servicios específicos que emiten teletexto digital.

TELETEXTO DENTRO DEL SERVICIO DIGITAL

- 1 Pulse los botones numéricos o el botón **P** ^ ∨ para seleccionar un servicio digital que emita teletexto digital.
- 2 Siga las indicaciones del teletexto digital y navegue por las páginas pulsando los botones **TELETEXTO**, **ACEPTAR**, ^ ∨ < > , **ROJO**, **VERDE**, **AMARILLO**, **AZUL** o los botones **NUMÉRICOS**, etc.
- 3 Para cambiar de servicio de teletexto digital, basta con seleccionar otro servicio diferente con los botones numéricos o con el botón **P** ^ ∨ .



TELETEXTO EN EL SERVICIO DIGITAL

- 1 Pulse los botones numéricos o el botón **P** ^ ∨ para seleccionar un servicio concreto que emita teletexto digital.
- 2 Pulse **TELETEXTO** o los botones de colores para navegar por el teletexto.
- 3 Siga las indicaciones del teletexto digital y navegue por las páginas pulsando los botones **ACEPTAR**, ^ ∨ < > , **ROJO**, **VERDE**, **AMARILLO**, **AZUL** o los botones **NUMÉRICOS**, etc.
- 4 Pulse **TELETEXTO** o las teclas de colores para salir del teletexto digital y volver al modo de TV.

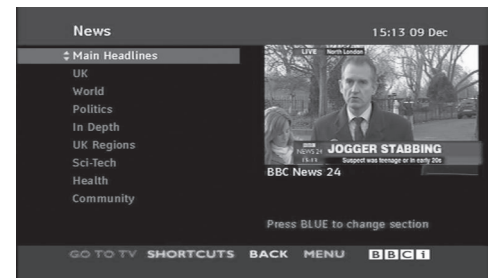

Algunos servicios permiten acceder a servicios de texto pulsando el botón **ROJO**.

APÉNDICE

RESOLUCIÓN DE PROBLEMAS

La TV no funciona correctamente.	
El mando a distancia no funciona	<ul style="list-style-type: none">■ Verifique si hay algún objeto entre la TV y el mando a distancia que pueda interferir. Asegúrese de que está orientando el mando a distancia directamente a la TV.■ Asegúrese de que ha insertado las pilas siguiendo la polaridad correcta (+ con +, - con -).■ Inserte pilas nuevas.
La unidad se apaga de forma repentina.	<ul style="list-style-type: none">■ ¿Ha configurado el temporizador?■ Compruebe los ajustes de control de energía. Verifique si se ha interrumpido el suministro eléctrico.■ Si se enciende la TV y no hay señal de entrada, se apagará automáticamente tras 15 minutos.

La función de vídeo no funciona.	
No hay imagen ni sonido	<ul style="list-style-type: none">■ Compruebe que la TV está encendida.■ Intente ver otro canal. El problema puede estar en la emisora.■ ¿Está el cable de alimentación correctamente conectado a la fuente de alimentación eléctrica?■ Compruebe la dirección y/o la ubicación de la antena.■ Pruebe la toma de alimentación enchufando otra TV a la misma toma.
La imagen tarda en aparecer tras encender el aparato	<ul style="list-style-type: none">■ Esto es normal, ya que la imagen aparece lentamente durante el proceso de arranque de la TV. Póngase en contacto con el centro de asistencia si la imagen no aparece transcurridos cinco minutos.
Sin color o color/imagen de mala calidad	<ul style="list-style-type: none">■ Ajuste la opción Color del menú.■ Mantenga una distancia suficiente entre la TV y el VCR.■ Intente ver otro canal. El problema puede estar en la emisora.■ ¿Están bien conectados los cables de vídeo?■ Active cualquier función para restaurar la luminosidad de la imagen.
Aparecen barras horizontales/verticales o la imagen tiembla	<ul style="list-style-type: none">■ Compruebe si existen interferencias locales producidas por un electrodoméstico o herramienta eléctrica.
Algunos canales se reciben con mala calidad.	<ul style="list-style-type: none">■ La emisora puede estar experimentando problemas; sintonice otro canal.■ La señal de la emisora es débil; vuelva a orientar la antena para recibir la señal.■ Compruebe si hay otras posibles fuentes de interferencias.
La imagen se muestra con líneas o rayas.	<ul style="list-style-type: none">■ Verifique la antena (cambie la dirección de la antena).
No hay recepción de imagen al conectar la toma HDMI	<ul style="list-style-type: none">■ Compruebe que el cable HDMI utilizado es HDMI de alta velocidad. Si los cables HDMI no son HDMI de alta velocidad, puede hacer que la pantalla parpadee o no muestre ninguna imagen. Utilice un cable HDMI de alta velocidad.

APÉNDICE

La función de audio no funciona.

Hay imagen pero no sonido	<ul style="list-style-type: none">■ Pulse el botón  + o -.■ ¿No hay sonido? Pulse el botón SILENCIO.■ Intente ver otro canal. El problema puede estar en la emisora.■ ¿Están bien conectados los cables de audio?
No hay señal de salida en uno de los altavoces	<ul style="list-style-type: none">■ Ajuste la opción Balance del menú.
Se aprecian ruidos extraños que provienen del interior de la TV	<ul style="list-style-type: none">■ Los cambios provocados por la humedad y la temperatura ambiente pueden producir ruidos extraños al encender y apagar la TV. Esto no implica ninguna avería.
No hay sonido al conectar tomas HDMI o USB	<ul style="list-style-type: none">■ Compruebe que el cable utilizado es HDMI de alta velocidad.■ Compruebe que el cable USB admita la versión 2.0.

*Esta función no está disponible en todos los modelos.

Existe un problema en el modo PC. (Sólo se aplica al modo PC)

La señal está fuera de rango (Formato no válido)	<ul style="list-style-type: none">■ Ajuste la resolución, la frecuencia horizontal o la frecuencia vertical.■ Verifique la fuente de entrada.
Aparecen barras o rayas de fondo, ruido horizontal y distribución incorrecta	<ul style="list-style-type: none">■ Ajuste la configuración automática o el reloj, la fase o la posición H/V. (Opcional)
El color de la pantalla no es estable o se muestra en un solo color	<ul style="list-style-type: none">■ Compruebe el cable de señal.■ Vuelva a instalar la tarjeta de vídeo del PC.

MANTENIMIENTO

Es posible evitar averías prematuras. La limpieza sistemática y cuidadosa de la TV puede aumentar el tiempo de vida de la misma.

Precaución: no olvide apagar la TV y desenchufar el cable de alimentación cuando vaya a realizar la limpieza.

Limpieza de la pantalla

- 1 A continuación detallamos el mejor procedimiento para mantener la pantalla limpia de polvo. Humedezca un paño suave con una mezcla de agua tibia y suavizante para ropa o lavavajillas. Escurra el paño hasta que esté casi seco y utilícelo para limpiar la pantalla.
- 2 Compruebe que no queda agua en la pantalla y deje que se seque al aire antes de volver a encender el televisor.

Limpieza de la carcasa

- Para eliminar la suciedad o el polvo, limpie la carcasa con un paño suave, seco y que no deje pelusas.
- No utilice nunca un paño mojado.

Ausencia prolongada

⚠ PRECAUCIÓN

- ▶ Si pretende dejar el televisor apagado durante un periodo de tiempo prolongado (por ejemplo, unas vacaciones), se recomienda desenchufar el cable de alimentación para evitar posibles daños producidos por tormentas eléctricas o picos de tensión.

APÉNDICE

ESPECIFICACIONES DEL PRODUCTO

MODELOS		22LD3***	26LD3***
		22LD320B-ZA	26LD320B-ZA
Dimensiones (ancho x alto x profundidad)	soporte incluido	533,4 mm x 397,0 mm x 171,0 mm	667,0 mm x 504,0 mm x 224,0 mm
	soporte no incluido	533,4 mm x 351,7 mm x 65,0 mm	667,0 mm x 446,2 mm x 80,0 mm
Peso	soporte incluido	4,8 kg	8,9 kg
	soporte no incluido	4,6 kg	7,8 kg
Requisitos de energía Consumo de energía		AC 100-240 V~ 50 / 60 Hz 50 W	AC 100-240 V~ 50 / 60 Hz 100 W
MODELOS		32LD3***	37LD3***
		32LD320B-ZA	37LD320B-ZA
Dimensiones (ancho x alto x profundidad)	soporte incluido	805,0 mm x 583,0 mm x 224,0 mm	922,0 mm x 659,0 mm x 297,0 mm
	soporte no incluido	805,0 mm x 528,0 mm x 79,9 mm	922,0 mm x 595,0 mm x 88,0 mm
Peso	soporte incluido	11,5 kg	14,8 kg
	soporte no incluido	10,3 kg	13,0 kg
Requisitos de energía Consumo de energía		AC 100-240 V~ 50 / 60 Hz 120 W	AC 100-240 V~ 50 / 60 Hz 180 W
MODELOS		42LD3***	
		42LD320B-ZA	
Dimensiones (ancho x alto x profundidad)	soporte incluido	1028,0 mm x 715,4 mm x 297,0 mm	
	soporte no incluido	1028,0 mm x 655,0 mm x 88,7 mm	
Peso	soporte incluido	18,0 kg	
	soporte no incluido	16,2 kg	
Requisitos de energía Consumo de energía		AC 100-240 V~ 50 / 60 Hz 190 W	
Tamaño de módulo CI (Ancho x Alto x Profundidad)		100,0 mm x 55,0 mm x 5,0 mm	
Condiciones del entorno	Temperatura de funcionamiento Humedad de funcionamiento	0 °C a 40 °C Menos del 80 %	
	Temperatura de almacenamiento Humedad de almacenamiento	-20 °C a 60 °C Menos del 85 %	
Archivos de película admitidos		Consulte la página 46 a 47	

- Las especificaciones mostradas anteriormente pueden cambiar sin previo aviso para mejorar la calidad.

	TV digital	TV analógica
Sistema de televisión	DVB-T DVB-C	PAL/SECAM B/G/D/K, PAL I/II, SECAM L/L'
Cobertura de programas	VHF, UHF	VHF: E2 a E12, UHF: E21 a E69, CATV: S1 a S20, HYPER: S21 a S47
Número máximo de programas almacenables	500	
Impedancia de antena externa	75 Ω	75 Ω

- Las especificaciones mostradas anteriormente pueden cambiar sin previo aviso para mejorar la calidad.

CÓDIGOS IR

*Esta función no está disponible en todos los modelos.

Código (Hexa)	Funciones	Nota
95	Ahorro de energía	BOTÓN DEL MANDO A DISTANCIA
08	BOTÓN DE ENCENDIDO/APAGADO	BOTÓN DEL MANDO A DISTANCIA (ENCENDIDO/APAGADO)
0B	ENTRADA	BOTÓN DEL MANDO A DISTANCIA
79	RATIO	BOTÓN DEL MANDO A DISTANCIA
F0	TV/RAD	BOTÓN DEL MANDO A DISTANCIA
45	MENÚ RÁPIDO	BOTÓN DEL MANDO A DISTANCIA
43	MENÚ	BOTÓN DEL MANDO A DISTANCIA
AB	GUÍA	BOTÓN DEL MANDO A DISTANCIA
40	Arriba (^)	BOTÓN DEL MANDO A DISTANCIA
41	Abajo (v)	BOTÓN DEL MANDO A DISTANCIA
07	Izquierda (<)	BOTÓN DEL MANDO A DISTANCIA
06	Derecha (>)	BOTÓN DEL MANDO A DISTANCIA
44	ACEPTAR (⊙)	BOTÓN DEL MANDO A DISTANCIA
28	ATRÁS	BOTÓN DEL MANDO A DISTANCIA
5B	SALIR	BOTÓN DEL MANDO A DISTANCIA
AA	INFO ⓘ	BOTÓN DEL MANDO A DISTANCIA
30	MODO AV	BOTÓN DEL MANDO A DISTANCIA
02	↗+	BOTÓN DEL MANDO A DISTANCIA
03	↘-	BOTÓN DEL MANDO A DISTANCIA
1E	MARCAR	BOTÓN DEL MANDO A DISTANCIA
0C	PORTAL	BOTÓN DEL MANDO A DISTANCIA
09	SILENCIO	BOTÓN DEL MANDO A DISTANCIA
00	P ^	BOTÓN DEL MANDO A DISTANCIA
01	P v	BOTÓN DEL MANDO A DISTANCIA
10 a 19	Botones numéricos 0 a 9	BOTÓN DEL MANDO A DISTANCIA
53	LISTA	BOTÓN DEL MANDO A DISTANCIA
1A	VISTA RÁPIDA	BOTÓN DEL MANDO A DISTANCIA
72	Tecla ROJA	BOTÓN DEL MANDO A DISTANCIA
71	Tecla VERDE	BOTÓN DEL MANDO A DISTANCIA
63	Tecla AMARILLA	BOTÓN DEL MANDO A DISTANCIA
61	Tecla AZUL	BOTÓN DEL MANDO A DISTANCIA
20	TELETEXO	BOTÓN DEL MANDO A DISTANCIA
21	OPCIÓN DE TEXTO	BOTÓN DEL MANDO A DISTANCIA
39	SUBTÍTULOS	BOTÓN DEL MANDO A DISTANCIA
7E	SIMPLINK	BOTÓN DEL MANDO A DISTANCIA
91	AD	BOTÓN DEL MANDO A DISTANCIA
E8	ALARM	BOTÓN DEL MANDO A DISTANCIA
B1	■	BOTÓN DEL MANDO A DISTANCIA
B0	▶	BOTÓN DEL MANDO A DISTANCIA
BA		BOTÓN DEL MANDO A DISTANCIA
8F	◀◀	BOTÓN DEL MANDO A DISTANCIA
8E	▶▶	BOTÓN DEL MANDO A DISTANCIA

APÉNDICE

CONFIGURACIÓN DEL DISPOSITIVO DE CONTROL EXTERNO

Configuración RS-232C

Conecte la toma de entrada RS-232C (puerto de serie) al dispositivo de control externo (como un ordenador o un sistema de control A/V) y gestione las funciones de la TV externamente.

Conecte el puerto serie del dispositivo de control a la toma RS-232C del panel posterior del televisor.

Nota: el cable de conexión RS-232C no se suministra con la TV.

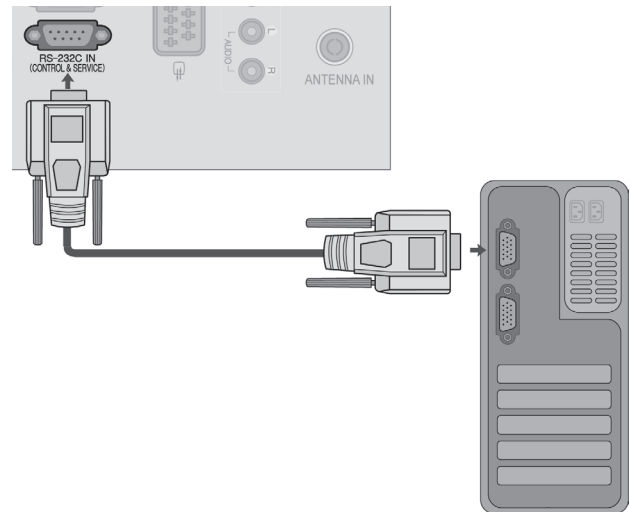

Tipo de conector; Macho D-Sub de 9 pines

N.º	Nombre de patilla
1	Sin conexión
2	RX RS232
3	TX RS232
4	IR de la TV
5	TIERRA
6	Sin conexión
7	+5 V
8	Sin conexión
9	+12 V

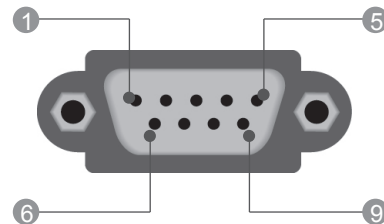

Configuraciones RS-232C

Configuraciones de 7 cables (cable estándar RS-232C)

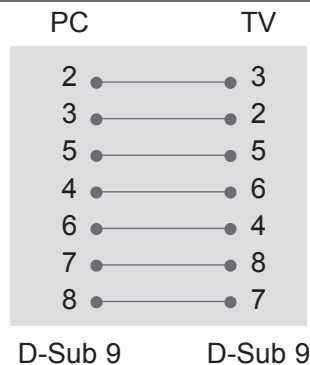

Configuraciones de 3 cables (no estándar)

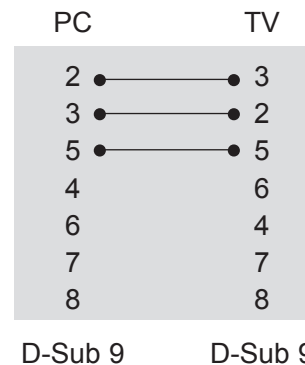



Set ID

Utilice esta función para especificar un número de ID del equipo.
Consulte la sección “Asignación de datos reales”. ► **pág.127.**



1   Seleccione **OPCIÓN**.

2   Seleccione **Set ID**.

3   Ajuste **Set ID** para elegir el número deseado de identificación de la TV.
El rango de ajuste de SET ID varía entre 1 y 99.

- Pulse el botón **ATRÁS** para volver a la pantalla del menú anterior.

APÉNDICE

Parámetros de comunicación

- Velocidad en baudios 9.600 bps (UART)
- Longitud de datos : 8 bits
- Paridad: ninguna
- Bit de parada: 1 bit
- Código de comunicación: código ASCII
- Utilice un cable trenzado (inverso).

Lista de referencia de comandos

	COMANDO 1	COMANDO 2	DATO (Hexadecimales)
01. Encendido	k	a	00 a 01
02. Formato	k	c	Consulte la página 125
03. Silencio de pantalla	k	d	Consulte la página 125
04. Silencio de volumen	k	e	00 a 01
05. Control de volumen	k	f	00 a 64
06. Contraste	k	g	00 a 64
07. Luminosidad	k	h	00 a 64
08. Color	k	i	00 a 64
09. Matiz	k	j	00 a 64
10. Definición	k	k	00 a 64
11. Selección OSD	k	l	00 a 01
12. Modo de bloqueo de mando a distancia	k	m	00 a 01
13. Agudos	k	r	00 a 64
14. Bajos	k	s	00 a 64
15. Balance	k	t	00 a 64
16. Temp color	x	u	00 a 64
17. Ahorro de energía	j	q	00 a 05
18. Configuración automática	j	u	01
19. Comando de sintonización	m	a	Consulte la página 127
20. Añadir/saltar programa	m	b	00 a 1
21. Clave	m	c	Código clave
22. Control de luz de fondo	m	g	00 a 64
23. Selección de entrada (principal)	x	b	Consulte la página 128

* Nota: durante las operaciones de USB como DivX o EMF, no se ejecutará ningún comando, excepto Encendido(ka) y Clave(mc), y se tratarán todos como NG.

Protocolo de transmisión/recepción

Transmisión

[Comando1][Comando2][][Set ID][][Dato][Cr]

* [Comando 1] : Primer comando para controlar la TV.

(j, k, m o x)

* [Comando 2] : Segundo comando para controlar la TV.

* [Set ID] : Puede ajustar la identificación del equipo para elegir el número de ID del monitor que desee en el menú de opción. El rango de ajuste oscila entre 1 y 99.

Si selecciona Set ID '0', se controlarán todos los equipos conectados. Set ID se expresa como un decimal (1 a 99) en el menú y como un hexadecimal (0x0 a 0x63) en el protocolo de transmisión/recepción.

* [DATO] : Para transmitir datos de los comandos.

Transmite datos 'FF' para leer el estado del comando.

* [Cr] : Retorno de carro.

Código ASCII '0x0D'

* [] : Código ASCII 'espacio (0x20)'

Confirmación correcta

[Comando2][][Set ID][][OK][Dato][x]

* El monitor transmite una confirmación basada en este formato al recibir los datos normales. En ese momento, si los datos están en modo de lectura, indicará el estado actual de los mismos. Si están en modo de escritura, devolverá los datos del PC.

Confirmación de error

[Comando2][][Set ID][][NG][Dato][x]

* El aparato transmite una confirmación basada en este formato al recibir datos anormales de funciones no viables o errores de comunicación.

Dato 00: Código no admitido

01. Encendido (comando: k a)

- ▶ Para controlar el encendido y apagado del equipo.

Transmisión

[k][a][][Set ID][][Dato][Cr]

Datos 00 : Apagar 01 : Encender

Confirmación

[a][][Set ID][][OK/NG][Dato][x]

- ▶ Para mostrar el encendido o el apagado.

Transmisión

[k][a][][Set ID][][FF][Cr]

Confirmación

[a][][Set ID][][OK/NG][Dato][x]

* De forma similar, si otras funciones transmiten datos '0xFF' basados en este formato, la respuesta de confirmación de datos presenta el estado de cada función.

* Conf. OK, Conf. error y otros mensajes pueden aparecer en pantalla al encender la TV.

02. Formato (comando: k c) (tamaño de imagen principal)

- ▶ Para ajustar el formato de la pantalla. (Formato de imagen principal)
También puede ajustar el formato de la pantalla utilizando el **formato** en el (MENÚ RÁPIDO o el menú IMAGEN.

Transmisión

[k][c][][Set ID][][Dato][Cr]

Dato 01 : Pantalla normal 06 : Original (4:3)
07 : 14:9
02 : Pantalla panorámica (16:9) 09 : Sólo escaneo
0B : Ancho completo
04 : Zoom 10 a 1F : Zoom cine 1 a 16

Confirmación

[c][][Set ID][][OK/NG][Dato][x]

* Con la entrada PC es posible seleccionar el formato 16:9 o 4:3.

* En el modo DTV/HDMI (1080i 50 Hz / 60 Hz, 720p 50 Hz / 60 Hz, 1080p 24 Hz / 30 Hz / 50 Hz / 60 Hz), Component (720p, 1080i, 1080p 50 Hz / 60 Hz), sólo está disponible la opción Sólo escaneo.

* **Ancho completo** sólo es compatible con Digital, Analógico y AV.

03. Silencio de pantalla (comando: k d)

- ▶ Para desactivar o activar el silencio de pantalla.

Transmisión

[k][d][][Set ID][][Dato][Cr]

Dato 00 : Silencio de pantalla desactivado (imagen activada)
Silencio de vídeo desactivado
01 : Silencio de pantalla activado (imagen desactivada)
10 : Silencio de vídeo activado

Confirmación

[d][][Set ID][][OK/NG][Dato][x]

* En caso de silenciar sólo el vídeo, la TV mostrará el menú en pantalla (OSD). Pero en el caso de silenciar la pantalla, la TV no mostrará el OSD.

04. Silencio de volumen (comando: k e)

- ▶ Para controlar la activación y desactivación del volumen. También puede ajustarla con el botón SILENCIO del mando a distancia.

Transmisión

[k][e][][Set ID][][Dato][Cr]

Dato 00 : Silencio de volumen activado (volumen desactivado)
01 : Silencio de volumen desactivado (volumen activado)

Confirmación

[e][][Set ID][][OK/NG][Dato][x]

05. Control de volumen (comando: k f)

- ▶ Para ajustar el volumen. También puede ajustarlo con los botones de VOLUMEN del mando a distancia.

Transmisión

[k][f][][Set ID][][Dato][Cr]

Datos Mín:00aMáx:64

* Consulte la sección "Asignación de datos reales 1". Consulte la página 127.

Confirmación

[f][][Set ID][][OK/NG][Dato][x]

06. Contraste (comando: k g)

- ▶ Para ajustar el contraste de la pantalla. También puede ajustarlo en el menú IMAGEN.

Transmisión

[k][g][][Set ID][][Dato][Cr]

Datos Mín:00aMáx:64

* Consulte la sección "Asignación de datos reales 1". Consulte la página 127.

Confirmación

[g][][Set ID][][OK/NG][Dato][x]

07. Luminosidad (comando: k h)

- ▶ Para ajustar la luminosidad de la pantalla. También puede ajustarla en el menú IMAGEN.

Transmisión

[k][h][][Set ID][][Dato][Cr]

Datos Mín: 00 a Máx: 64

* Consulte la sección "Asignación de datos reales 1". Consulte la página 127.

Confirmación

[h][][Set ID][][OK/NG][Dato][x]

08. Color (comando: k i)

- ▶ Para ajustar el color de la pantalla. También puede ajustarlo en el menú IMAGEN.

Transmisión

[k][i][][Set ID][][Dato][Cr]

Datos Mín: 00 a Máx: 64

* Consulte la sección "Asignación de datos reales 1". Consulte la página 127.

Confirmación

[i][][Set ID][][OK/NG][Dato][x]

APÉNDICE

09. Matiz (comando: k j)

- ▶ Para ajustar el matiz de la pantalla.
También puede ajustarlo en el menú IMAGEN.

Transmisión

[k][j][][Set ID][][Dato][Cr]

Dato Rojo: 00 a Verde: 64

*Consulte la sección "Asignación de datos reales 1". Consulte la página 127.

Confirmación

[j][][Set ID][][OK/NG][Dato][x]

10. Definición (comando: k k)

- ▶ Para ajustar la definición de la pantalla.
También puede ajustarla en el menú IMAGEN.

Transmisión

[k][k][][Set ID][][Dato][Cr]

Datos Mín: 00 a Máx: 64

*Consulte la sección "Asignación de datos reales 1". Consulte la página 127.

Confirmación

[k][][Set ID][][OK/NG][Dato][x]

11. Selección OSD (comando: k l)

- ▶ Activa o desactiva el menú OSD (menú de visualización en pantalla) desde el mando a distancia.

Transmisión

[k][l][][Set ID][][Dato][Cr]

Dato 00 : OSD des- 01 : OSD activado
activado

Confirmación

[l][][Set ID][][OK/NG][Dato][x]

12. Modo de bloqueo del mando a distancia (comando: k m)

- ▶ Bloquea el mando a distancia y los controles del panel frontal del monitor.

Transmisión

[k][m][][Set ID][][Dato][Cr]

Datos 00 : Bloqueo desactivado 01 : Bloqueo activado

Confirmación

[m][][Set ID][][OK/NG][Dato][x]

* Si no está utilizando el mando a distancia, utilice este modo.
Si la alimentación está activada o desactivada, se libera el bloqueo del control externo.

* Si la TV está en modo de espera y el bloqueo de teclado se encuentra activado, la TV no se encenderá al pulsar la tecla de IR ni la tecla local.

13. Agudos (comando: k r)

- ▶ Para ajustar los agudos.
También puede ajustar los agudos en el menú AUDIO.

Transmisión

[k][r][][Set ID][][Dato][Cr]

Datos Mín: 00 a Máx: 64

*Consulte la sección "Asignación de datos reales 1". Consulte la página 127.

Confirmación

[r][][Set ID][][OK/NG][Dato][x]

14. Bajos (comando: k s)

- ▶ Para ajustar los tonos graves.
También puede ajustar los graves en el menú AUDIO.

Transmisión

[k][s][][Set ID][][Dato][Cr]

Datos Mín: 00 a Máx: 64

*Consulte la sección "Asignación de datos reales 1". Consulte la página 127.

Confirmación

[s][][Set ID][][OK/NG][Dato][x]

15. Balance (comando: k t)

- ▶ Ajusta el balance.
También es posible ajustar el balance desde el menú AUDIO.

Transmisión

[k][t][][Set ID][][Dato][Cr]

Datos Mín: 00 a Máx: 64

*Consulte la sección "Asignación de datos reales 1". Consulte la página 127.

Confirmación

[t][][Set ID][][OK/NG][Dato][x]

16. Temp color (comando: x u)

- ▶ Ajusta la temperatura de color. También es posible ajustar la Temp color desde el menú IMAGEN.

Transmisión

[k][r][][Set ID][][Dato][Cr]

Datos Mín: 00 a Máx: 64

*Consulte la sección "Asignación de datos reales 1". Consulte la página 127.

Confirmación

[u][][Set ID][][OK/NG][Dato][x]

17. Ahorro de energía (comando: j q)

- Para reducir el consumo de energía de la TV. También puede ajustar la función de ahorro de energía en el menú IMAGEN.

Transmisión

[j][q][][Set ID][][Dato][Cr]

Función de ahorro de energía					Nivel				Descripción
7	6	5	4		3	2	1	0	
0	0	0	0	Bajo consumo	0	0	0	0	Descon
0	0	0	0	Bajo consumo	0	0	0	1	Mínimo
0	0	0	0	Bajo consumo	0	0	1	0	Medio
0	0	0	0	Bajo consumo	0	0	1	1	Máximo
0	0	0	0	Bajo consumo	0	1	0	1	Pantalla Descon

Confirmación

[q][][Set ID][][OK/NG][Dato][x]

18. Configuración automática (comando: j u)

- Ajusta la posición de la imagen y minimiza las vibraciones automáticamente. Funciona solamente en modo RGB (PC).

Transmisión

[j][u][][Set ID][][Dato][Cr]

Dato 01: Ajustar

Confirmación

[u][][Set ID][][OK/NG][Dato][x]

19. Comando de sintonización (comando: m a)

- Seleccione el canal con el siguiente número físico.

Transmisión

[m][a][][Set ID][][Data0][][Data1][][Data2][Cr]

Datos00: datos de canal alto

Datos01: datos de canal bajo

Ej. N.º 47 -> 00 2F (2FH)

N.º 394 -> 01 8A (18AH)

DTV Núm. 0 -> Indiferente

Dato02 : 0x00 : Analógico principal

0x10: DTV Principal

0x20: Radio

Rango de datos de canales

Analógico - Mín: 00 a Máx: 63 (0 a 99)

Digital - Mín: 00 a Máx : 3E7 (0 a 999)

(Excepto para Suecia, Finlandia, Noruega, Dinamarca e Irlanda)

Digital - Mín: 00 a Máx : 270F (0 a 9999)

(Sólo para Suecia, Finlandia, Noruega, Dinamarca e Irlanda)

Confirmación

[a][][Set ID][][OK/NG][Dato][x]

Dato Mín: 00 a Máx: 7DH

20. Añadir/saltar programa (comando: m b)

- Para ajustar el estado de salto para el programa actual.

Transmisión

[m][b][][Set ID][][Dato][Cr]

Dato 00 : Saltar

01 : Añadir

Confirmación

[b][][Set ID][][OK/NG][Dato][x]

* Asignación de datos reales

1
 00 : Paso 0
 :
 A : Paso 10 (Set ID 10)
 :
 F : Paso 15 (Set ID 15)
 10 : Paso 16 (Set ID 16)
 :
 64 : Paso 100
 :
 6E : Paso 110
 :
 73 : Paso 115
 74 : Paso 116
 :
 CF : Paso 199
 :
 FE : Paso 254
 FF : Paso 255

APÉNDICE

21. Clave (comando: m c)

- Envía el código de clave del mando a distancia por infrarrojos.

Transmisión

[m][c][][Set ID][][Dato][Cr]
 Dato Código de clave - Consulte la página 121.

Confirmación

[c][][Set ID][][OK/NG][Dato][x]

22. Control de luz de fondo (comando: m g)

- Para controlar la luz de fondo.

Transmisión

[m][g][][Set ID][][Dato][Cr]
 Dato : Datos Mín: 00 a Máx: 64

Confirmación

[g][][Set ID][][OK/NG][Dato][x]

23. Selección de entrada (Comando: x b) (Entrada principal de imagen)

- Selecciona la fuente de entrada para la imagen principal.

Transmisión

[x][b][][Set ID][][Dato][Cr]
 Dato Estructura

MSB LSB

0	0	0	0	0	0	0	0	0
└─ Entrada externa ─┘				└─ Número de entrada ─┘				

Entrada externa				Datos
0	0	0	0	DTV
0	0	0	1	Analógico
0	0	1	0	AV
0	1	0	0	Component
0	1	1	0	RGB
0	1	1	1	HDMI
1	0	0	0	
1	0	0	1	
1	0	1	0	

Número de entrada				Datos
0	0	0	0	Entrada1
0	0	0	1	Entrada2
0	0	1	0	Entrada3
0	0	1	1	Entrada4

Confirmación

[b][][Set ID][][OK/NG][Dato][x]

AVISO DE SOFTWARE DE CÓDIGO ABIERTO

Los siguientes archivos GPL ejecutables y las bibliotecas LGPL y MPL usadas en este producto están sujetas a los acuerdos de licencia GPL2.0/LGPL2.1/MPL1.1:

ARCHIVOS GPL EJECUTABLES:

Linux kernel, busybox, e2fsprogs, gdbserver, jfsutils, lzo, mtd-utils, procps, u-boot, udhpcp

BIBLIOTECAS LGPL:

directFB, glib, glibc, gconv, iconv

BIBLIOTECAS MPL:

El Cairo, Nanox

LG Electronics le ofrece el código fuente en CD-ROM por un precio que cubre el coste de realizar dicha distribución, como el coste del soporte, la manipulación y el envío bajo solicitud por correo electrónico a LG Electronics a la dirección opensource@lge.com.

Esta oferta es válida por un periodo de tres (3) años a partir de la fecha de distribución de este producto por parte de LG Electronics.

Puede obtener una copia de las licencias de GPL, LGPL y MPL en el CD-ROM suministrado con este producto.

Puede obtener la traducción de las licencias de GPL y LGPL en <http://www.gnu.org/licenses/old-licenses/gpl-2.0-translations.html> y <http://www.gnu.org/licenses/old-licenses/lgpl-2.1-translations.html>.

Este producto incluye el componente ReportGUI, que se acoge a los términos de la licencia Apache, versión 2.0.

Puede conseguir una copia de la licencia Apache en la dirección <http://www.apache.org/licenses/LICENSE-2.0.html>.

Este producto incluye software de código abierto.

- boost C++: software desarrollado por <http://www.boost.org> y distribuido bajo la licencia de software de Boost, versión 1.0
- chromium: copyright © 2008, The Chromium Authors
- Expat.:
 - copyright © 1998, 1999, 2000 Thai Open Source Software Center Ltd y Clark Cooper
 - copyright © 2001-2007 Expat maintainers.
- freeType: Copyright © 2003 The FreeType Project (www.freetype.org).
- ICU: copyright © 1995-2001 International Business Machines Corporation y otros.
- libcurl: Copyright © 1996 - 2008, Daniel Stenberg.
- libjpeg: Este software está basado en parte del trabajo de Independent JPEG Group copyright © 1991 – 1998, Thomas G. Lane.
- libmng: Copyright © 2000-2007 Gerard Juyn, Glenn Randers-Pehrson
- libpng: copyright © 1998-2008 Glenn Randers-Pehrson
- md5: Copyright © 1991-2, RSA Data Security, Inc
- md5 checksum: copyright © 1999, 2000, 2002 Aladdin Enterprises
- ncurses: Copyright © 1998 Free Software Foundation, Inc.
- netBSD : copyright © 1998, The NetBSD Foundation, Inc.
- openssl:
 - software criptográfico escrito por Eric Young.
 - software escrito por Tim Hudson.
 - software desarrollado por OpenSSL Project para su uso en OpenSSL Toolkit. (<http://www.openssl.org>)

APÉNDICE

- pixman:
 - copyright © 1987, 1988, 1989, 1998 The Open Group
 - copyright © 1987, 1988, 1989 Digital Equipment Corporation
 - copyright © 1999, 2004, 2008 Keith Packard
 - copyright © 2000 SuSE, Inc.
 - copyright © 2000 Keith Packard, miembro de The XFree86 Project, Inc.
 - copyright © 2004, 2005, 2007, 2008 Red Hat, Inc.
 - copyright © 2004 Nicholas Miell
 - copyright © 2005 Lars Knoll & Zack Rusin, Trolltech
 - copyright © 2005 Trolltech AS
 - copyright © 2007 Luca Barbato
 - copyright © 2008 Aaron Plattner, NVIDIA Corporation
 - copyright © 2008 Rodrigo Kumpera
 - copyright © 2008 André Tupinambá
 - copyright © 2008 Mozilla Corporation
 - copyright © 2008 Frederic Plourde
- strace:
 - copyright © 1991, 1992 Paul Kranenburg.
 - copyright © 1993 Branko Lankester.
 - copyright © 1993 Ulrich Pegelow.
 - copyright © 1995, 1996 Michael Elizabeth Chastain.
 - copyright © 1993, 1994, 1995, 1996 Rick Sladkey.
 - copyright © 1998-2003 Wichert Akkerman.
 - copyright © 2002-2008 Roland McGrath.
 - copyright © 2003-2008 Dmitry V. Levin.
 - copyright © 2007-2008 Jan Kratochvil.
- tinysql: copyright © 2000-2006 Lee Thomason
- xyssl:
 - copyright © 2006-2008 Christophe Devine
 - copyright © 2009 Paul Bakker
- zlib: copyright © 1995-2005 Jean-loup Gailly y Mark Adler

Reservados todos los derechos.

Mediante el presente documento se concede permiso, de forma gratuita, a cualquier persona que obtenga una copia de este software y los archivos de documentación asociados (en adelante el "Software") para distribuir el software sin restricciones, incluyendo, pero sin limitarse a, los derechos de utilización, copia, modificación, fusión, publicación, distribución, concesión de licencias y/o venta de copias del Software y para permitir esto mismo a las personas que adquieren el Software, sometiéndose a las siguientes condiciones:

EL SOFTWARE SE PROPORCIONA "TAL CUAL", SIN GARANTÍAS DE NINGÚN TIPO, NI EXPLÍCITAS NI IMPLÍCITAS, INCLUYENDO, PERO SIN LIMITARSE A, LAS GARANTÍAS DE COMERCIALIZACIÓN, ADECUACIÓN A UN FIN EN PARTICULAR Y NO INFRACCIÓN DE LOS DERECHOS DE TERCEROS. LOS AUTORES O PROPIETARIOS DE LOS DERECHOS DE AUTOR NO SERÁN RESPONSABLES EN NINGÚN CASO DE RECLAMACIÓN, DAÑOS O CUALQUIER OTRA RESPONSABILIDAD, TANTO POR ACCIÓN DE UN CONTRATO, OBLIGACIÓN O CUALQUIER OTRO MOTIVO, DERIVADO DE O RELACIONADO CON EL SOFTWARE O LA UTILIZACIÓN DE OTRAS RELACIONES CON EL SOFTWARE.



Registre el número de modelo y el número de serie de la TV.
Consulte la etiqueta adherida en la cubierta posterior y proporcione dicha información a su proveedor cuando necesite asistencia técnica.

Modelo: _____

Núm. serie : _____