



ENGLISH

www.lg.com

Copyright © 2022 LG Electronics Inc.
All Rights Reserved.

LG OLED TV

OWNER'S MANUAL

Safety and Reference

Please read this manual carefully before operating your set and retain it for future reference.

The model and serial number of the product are located on the back and on one side of the product. Record them below in case you ever need service.

Model _____

Serial No. _____



* M F L 7 1 8 5 6 2 1 3 2 2 1 1 R E V 0 3 *

For any Suggestion, Opinion,
Complaints, Please Call
800 54 in UAE

0800 545454 in South Africa
080 100 54 54 in Morocco
19960 in Egypt

021 36 54 54 in Algeria

Other countries, Please contact our
local dealer or log into
<http://www.lg.com>

Before reading this manual

- Read this manual thoroughly before operating your TV, and keep it for future reference.
- On the website you can download the manual including installation, using, troubleshooting, specifications, license etc and view its contents on your PC or mobile device.
- **User Guide :** For more information about this TV, read the USER GUIDE embedded in the product. (Depending on model)
 - To open the USER GUIDE (Ⓜ) → (ⓘ) → [Support] → [User Guide]

Separate Purchase

- Separate purchase items can be changed or modified for quality improvement without any notification. Contact your dealer to buy these items. These devices only work with certain models.
- The model name or design may be changed depending on the upgrade of product functions, manufacturer's circumstances or policies.
- A cable to connect antennas and external devices must be purchased separately.

✔ Note

- Product specifications or contents of this manual may be changed without prior notice due to upgrade of product functions.
- The items supplied with your product may vary depending on the model.
- Image shown may differ from your TV.

Warning! Safety instructions



CAUTION : TO REDUCE THE RISK OF ELECTRIC SHOCK, DO NOT REMOVE COVER (OR BACK). NO USER-SERVICEABLE PARTS INSIDE. REFER TO QUALIFIED SERVICE PERSONNEL.



This symbol is intended to alert the user to the presence of uninsulated "dangerous voltage" within the product's enclosure that may be of sufficient magnitude to constitute a risk of electric shock to persons.



This symbol is intended to alert the user to the presence of important operating and maintenance (servicing) instructions in the literature accompanying the appliance.

WARNING : TO REDUCE THE RISK OF FIRE AND ELECTRIC SHOCK, DO NOT EXPOSE THIS PRODUCT TO RAIN OR MOISTURE.

- TO PREVENT THE SPREAD OF FIRE, KEEP CANDLES OR OTHER ITEMS WITH OPEN FLAMES AWAY FROM THIS PRODUCT AT ALL TIMES.
- **Do not place the TV and/or remote control in the following environments:**
 - Keep the product away from direct sunlight.
 - An area with high humidity such as a bathroom.
 - Near any heat source such as stoves and other devices that produce heat.
 - Near kitchen counters or humidifiers where they can easily be exposed to steam or oil.
 - An area exposed to rain or wind.
 - Do not expose to dripping or splashing and do not place objects filled with liquids, such as vases, cups, etc. on or over the apparatus (e.g., on shelves above the unit).
- Near flammable objects such as gasoline or candles, or expose the TV to direct air conditioning.
- Do not install in excessively dusty places.
Otherwise, this may result in fire, electric shock, combustion/explosion, malfunction or product deformation.
- **Ventilation**
 - Install your TV where there is proper ventilation. Do not install in a confined space such as a bookcase.
 - Do not install the product on a carpet or cushion.
 - Do not block or cover the product with cloth or other materials while unit is plugged in.
- Take care not to touch the ventilation openings. When watching the TV for a long period, the ventilation openings may become hot.

- Protect the power cord from physical or mechanical abuse, such as being twisted, kinked, pinched, closed in a door, or walked upon. Pay particular attention to plugs, wall outlets, and the point where the cord exits the device.
 - Do not move the TV whilst the Power cord is plugged in.
 - Do not use a damaged or loosely fitting power cord.
 - Be sure to grasp the plug when unplugging the power cord. Do not pull on the power cord to unplug the TV.
 - Do not connect too many devices to the same AC power outlet as this could result in fire or electric shock.
 - **Disconnecting the Device from the Main Power**
 - The power plug is the disconnecting device. In case of an emergency, the power plug must remain readily accessible.
 - Do not let your children climb or cling onto the TV. Otherwise, the TV may fall over, which may cause serious injury.
 - **Outdoor Antenna Grounding** (Can differ by country):
 - If an outdoor antenna is installed, follow the precautions below. An outdoor antenna system should not be located in the vicinity of overhead power lines or other electric light or power circuits, or where it can come in contact with such power lines or circuits as death or serious injury can occur.
 - Never touch this apparatus or antenna during a lightning storm. You may be electrocuted.
 - Make sure the power cord is connected securely to the TV and wall socket if not secured damage to the Plug and socket may occur and in extreme cases a fire may break out.
 - Do not insert metallic or inflammable objects into the product. If a foreign object is dropped into the product, unplug the power cord and contact the customer service.
 - Do not touch the end of the power cord while it is plugged in. You may be electrocuted.
 - **If any of the following occur, unplug the product immediately and contact your local customer service.**
 - The product has been damaged.
 - If water or another substance enters the product (like an AC adapter, power cord, or TV).
 - If you smell smoke or other odors coming from the TV.
 - When lightning storms or when unused for long periods of time.
- Even the TV is turned off by remote control or button, AC power source is connected to the unit if not unplugged in.
- Do not use high voltage electrical equipment near the TV (e.g., a bug zapper). This may result in product malfunction.
 - Do not attempt to modify this product in any way without written authorization from LG Electronics. Accidental fire or electric shock can occur. Contact your local customer service for service or repair. Unauthorized modification could void the user's authority to operate this product.
 - Use only an authorized attachments / accessories approved by LG Electronics. Otherwise, this may result in fire, electric shock, malfunction, or product damage.
 - Never disassemble the AC adapter or power cord. This may result in fire or electric shock.
 - Handle the adapter carefully to avoid dropping or striking it. An impact could damage the adapter.
 - To reduce the risk of fire or electrical shock, do not touch the TV with wet hands. If the power cord prongs are wet or covered with dust, dry the power plug completely or wipe dust off.
 - **Batteries**
 - Store the accessories (battery, etc.) in a safe location out of the reach of children.
 - Do not short circuit, disassemble, or allow the batteries to overheat. Do not dispose of batteries in a fire. Batteries should not be exposed to excessive heat.
 - Caution : Risk of fire or explosion if the battery is replaced by an incorrect type.
 - **Moving**
 - When moving, make sure the product is turned off, unplugged, and all cables have been removed. It may take 2 or more people to carry larger TVs. Do not press or put stress on the front panel of the TV. Otherwise, this may result in product damage, fire hazard or injury.
 - Keep the packing anti-moisture material or vinyl packing out of the reach of children.
 - Do not allow an impact shock, any objects to fall into the product, and do not drop anything onto the screen.
 - Do not press strongly upon the panel with a hand or a sharp object such as a nail, pencil, or pen, or make a scratch on it. It may cause damage to screen.
 - **Cleaning**
 - When cleaning, unplug the power cord and wipe gently with a soft/dry cloth. Do not spray water or other liquids directly on the TV. Do not clean your TV with chemicals including glass cleaner, any type of air freshener, insecticide, lubricants, wax (car, industrial), abrasive, thinner, benzene, alcohol etc., which can damage the product and/ or its panel. Otherwise, this may result in electric shock or product damage.

Installation

Lifting and moving the TV

Please note the following advice to prevent the TV from being scratched or damaged and for safe transportation regardless of its type and size.

- It is recommended to move the TV in the box or packing material that the TV originally came in.
- Before moving or lifting the TV, disconnect the power cord and all cables.
- When holding the TV, the screen should face away from you to avoid damage.
- Hold the side and bottom of the TV frame firmly. Make sure not to hold the transparent part, speaker, or speaker grill area.
- When transporting a large TV, there should be at least 2 people.
- When transporting the TV, do not expose the TV to jolts or excessive vibration.
- When transporting the TV, keep the TV upright, never turn the TV on its side or tilt towards the left or right.
- Do not apply excessive pressure to cause flexing / bending of frame chassis as it may damage screen.
- When handling the TV, be careful not to damage the protruding buttons.



- Avoid touching the screen at all times, as this may result in damage to the screen.
- When attaching the stand to the TV set, place the screen facing down on a cushioned table or flat surface to protect the screen from scratches.

Mounting on the Table

- 1 Lift and tilt the TV into its upright position on a table.
 - Leave a 10 cm (minimum) space from the wall for proper ventilation. (Depending on model)
- 2 Connect the power cord to a wall outlet.



- Do not apply foreign substances (oils, lubricants, etc.) to the screw parts when assembling the product. (Doing so may damage the product.)
- Do not use any unapproved items to ensure the safety and product life span.
- Any damage or injuries caused by using unapproved items are not covered by the manufacturer's warranty.
- If you install the TV on a stand, you need to take actions to prevent the product from overturning. Otherwise, the product may fall over, which may cause injury.
- When assembling the stand, ensure that all of the provided screws are attached. If the screws are not fully tightened, the product may tilt or tip over, resulting in damage. Tightening the screws with excessive force may cause them to come off due to abrasion of the screw joint.
- When installing on a cabinet or a shelf using a stand, make sure its width is greater than that of the TV. (Depending on model)
- If the TV is placed on the stand, its screen may be tilted back slightly. If the stand is not level because an object is placed under the stand or it is not on a flat surface, the product may fall and cause injury or product damage. (Depending on model)

- If a television is not positioned in a sufficiently stable location, it can be potentially hazardous due to falling. Many injuries, particularly to children, can be avoided by taking simple precautions such as:
 - Using cabinets or stands recommended by the manufacturer of the television.
 - Only using furniture that can safely support the television.
 - Ensuring the television is not overhanging the edge of the supporting furniture.
 - Not placing the television on tall furniture (for example, cupboards or bookcases) without anchoring both the furniture and the television to a suitable support.
 - Not standing the televisions on cloth or other materials placed between the television and supporting furniture.
 - Educating children about the dangers of climbing on furniture to reach the television or its controls.

Securing TV to the Wall

- 1 Insert and tighten the eye-bolts, or TV brackets and bolts on the back of the TV.
 - If there are bolts inserted at the eye-bolts position, remove the bolts first.
- 2 Mount the wall brackets with the bolts to the wall. Match the location of the wall bracket and the eye-bolts on the rear of the TV.
- 3 Connect the eye-bolts and wall brackets tightly with a sturdy rope. Make sure to keep the rope horizontal with the flat surface.

- Use a platform or cabinet that is strong and large enough to support the TV securely.
- Brackets, bolts and ropes are not provided. You can obtain additional accessories from your local dealer.

Stand (Separate Purchase)

(Depending on model)

Stand	Model
SQ-G2ST55	OLED55G2*
SQ-G2ST65	OLED65G2*
SQ-G2ST8377	OLED77/83G2*
SQ-G2DT97	OLED97G2*

Mounting to the Wall

Attach an optional wall mount bracket at the rear of the TV carefully and install the wall mount bracket on a solid wall perpendicular to the floor. When you attach the TV to other building materials, please contact qualified personnel. LG recommends that wall mounting be performed by a qualified professional installer. We recommend the use of LG's wall mount bracket. LG's wall mount bracket is easy to move with cables connected. When you do not use LG's wall mount bracket, please use a wall mount bracket where the device is adequately secured to the wall with enough space to allow connectivity to external devices. It is advised to connect all the cables before installing fixed wall mounts.



- Remove the stand before installing the TV on a wall mount by performing the stand attachment in reverse.
- For more information of screws and wall mount bracket, refer to the Separate purchase.
- If you intend to mount the product to a wall, attach VESA standard mounting interface (optional parts) to the back of the product. When you install the set to use the wall mounting bracket (optional parts), fix it carefully so as not to drop.
- When mounting a TV on the wall, make sure not to install the TV by hanging the power and signal cables on the back of the TV.
- Do not install this product on a wall if it could be exposed to oil or oil mist. This may damage the product and cause it to fall.
- When installing the Full Contact Wall Mount, the TV may not be contacted firmly against the wall due to some wall conditions.

Precautions for Safety

(Except for OLW480B, LSW440B, LSW640B)

- Professional installers should read this manual carefully to ensure proper installation.
- Professional installers should forward this manual to customers after installation and encourage them to read and store it in a convenient place for future reference.
After reading the installation manual, keep it in a convenient place for future reference.



- Ask a professional installer appointed by the store for installation of the product.
Installation by someone other than a professional installer is extremely dangerous and may result in personal injury.
- Do not install the product in an unstable site that cannot withstand its weight.
If the installation site lacks sufficient rigidity, the product may fall and cause personal injury.

- Contact a professional installer appointed by the store prior to moving or replacing the product after installation.

Installation is a technical task and safety issues may arise if an individual attempts to install or move the product personally.

- Do not hang on the product or subject it to severe impact after installation.
Doing so may cause the product to fall and cause personal injury.
- When installing the product on a wall, do not hang the power line or signal cables from the back of the TV.
This can damage the cords, resulting in a fire, electrical shock or malfunction of the product.

- Be sure to wear work gloves when installing the product.
 - Installing with unprotected hands may result in injury.
- Install the product according to the instructions in the installation manual.

Failure to install the product according to the instructions in the installation manual can result in serious personal injury or product damage.

- Be sure to have at least two people when installing the product or adjusting the product's height.
Attempting to perform installation or adjustments personally may result in personal injury or damage to the product.
- Make sure a wall is available prior to proceeding with installation. Make use of the anchors and screws provided with the product.
Use of any unauthorized anchors or screws may not support the product's weight, which poses safety risks.
- When drilling in the wall for installation, be sure to use drill bits and drills of the specified diameter. Follow the instructions for the hole depth.

Drilling and installing the product in ways other than specified in the installation manual may result in an unstable installation and potential safety issues.

- Do not wipe the product with a wet towel or use any heating equipment or humidifier under the place where the product is installed.
Liquid water or vapor may enter the product and excessive heat may cause fire, electric shock, or malfunction.
- Do not install the product near a fire sprinkler or detector, a place where vibration or shock may occur or near a high-voltage wire or power source.
- Unplug the product's power cord from the wall outlet before installing.
Installing the product while the power cord is plugged in may result in electric shock or fire.
- Do not install the product with bare hands. Be sure to wear work gloves.
Attempting installation without work gloves may cause personal injury.
- Connect the product with the supplied cable. Use of an unauthorized cable may result in damage by friction with the wall. Make sure to use the supplied cable gendex. (This may vary by model.)

Before Installation

(Except for OLW480B, LSW440B, LSW640B)

- Do not use the product for any purpose other than installing the TV on a wall.
- Avoid product damage and safety accidents caused by careless installing or use of improper or unauthorized wall mount.
- Follow the instructions in the installation manual for a convenient installation of the wall mount.
- Immediately discontinue installation and contact the service centre if you cannot fully understand the installation process.
Use a professional installer if any installation issues remain after the inquiry.

- Installation of this product on a concrete wall or wood stud is recommended. Installation of this product on other surfaces (Dry wall, plywood, bricks, etc.) is not recommended. Improper installation may result in the product falling.

- Install the product only on a vertical wall.

Do not install on a tilted wall that exceeds building standards or on the heavily tilted wall or ceiling.

LG is not responsible for problems caused by improper installation of the product, e.g., heavily tilted walls and ceilings.

- Check the enclosed accessories before installation. We are not responsible for any lost or damaged accessories after the inner packaging is opened.
- When an infant or small child swallows the enclosed accessories, various safety accidents such as choking may occur. Keep the enclosed accessories out of the reach of infants and children.
- When tightening screws, tighten until fully snug.
Avoid using excessive force when tightening the screws. Doing so may damage the wall and product or reduce the rigidity or performance of the product.
- Avoid installing a TV that exceeds the specified tensile load, and do not allow any external force to be applied to the product.
- Avoid accidents by using work tools with care during installation.

Tools for Installation

- “+” shaped screwdriver (manual or electric) / level / drill / Ø 8 mm drill bit for concrete or Ø 4 mm drill bit for steel

Securing TV to the Wall

(Except for OLW480B, LSW440B, LSW640B)

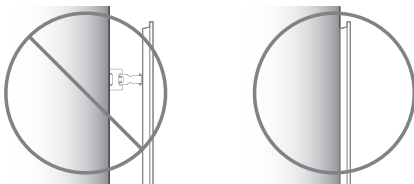

- Please use the TV close to the wall after installation.

How to fix anchors and screws

(Except for OLW480B, LSW440B, LSW640B)

Please make sure that:

- Check that the material and thickness of the wall and finishing material comply with the installation manual. Before beginning the mounting process, you must be sure the wall is able to support the weight of the TV.
- Should use the enclosed anchors and screws on crack-free concrete walls.
- Never install the product on a plasterboard or wall made of paper or medium-density fiberboard (MDF). When it is necessary to install the product on such wall, anchor screws must be fastened to retaining walls (concrete) or wood Stud inside the finishing material.
- The wall mount should be attached to a stud. This usually will not be a problem, but depending on individual circumstances, there may be cases when the ability to mount into a stud is not possible. In this case, there are a variety of drywall anchors, such as toggle bolts, which may provide a solution. If using drywall anchors, please be sure the anchors and the wall have the ability to support the weight of your TV. Please note that the supplied anchors may not be the correct ones for your individual situation, so you should check with a local professional.
- Other unspecified walls must be capable of supporting pullout loads of over 70 kgf (686 N) and shear loads of over 100 kgf (980 N) per fastener.
- Use an Ø 8 mm drill bit for concrete and a hammer (impact) drill or Ø 4 mm drill bit for wood stud to drill holes.

For installation on concrete wall

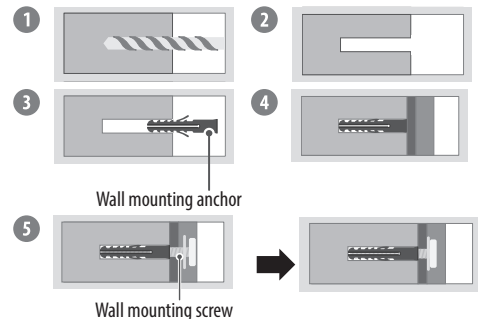

- 1 Drill holes in anchor locations with a drill bit of Ø 8 mm to a depth of 80 mm to 100 mm.
- 2 Clean the drilled holes.
- 3 Insert the enclosed anchors for fixing the wall mount into the holes. (Use a hammer when inserting anchors.)
- 4 Push the wall mount support closely toward the wall to match the hole locations.
- 5 Tighten screws for fixing the wall mount to the holes. At this time, tighten the screws to a torque of between 45 kgf/cm to 60 kgf/cm.

For installation on wood stud

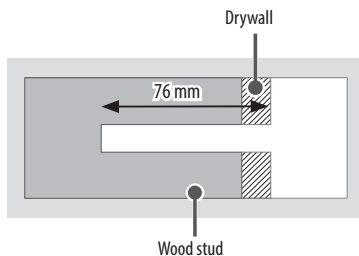

Use the $\varnothing 4$ mm drill bit for wood to drill holes with the depth of 76 mm. (Clean the drilled hole.)

Without using the wall mounting anchor, fasten the wall mounting screw directly to the wood stud.

After Installation

- When connecting additional cables from the sides, we recommend holding the centre of the TV horizontally or vertically and pulling the product to make sure there is sufficient distance from the wall before connecting.
- When connecting additional cables from the bottom, we recommend releasing the TV from the wall mount before connecting.

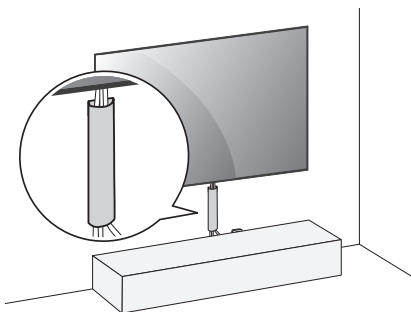

(For example)

- Use cable management systems to arrange the cables at the bottom of the TV as shown below. Cable managements are not provided with the product, so purchase them separately.
- After installing the product, be sure to use it adhered to the wall.
 - Using the product while it is not adhered to the wall may damage or shake the product.
- Do not use a sharp object when you detached the cable cover. This could damage the cable or the cabinet. It may also cause personal harm.

Antenna/Cable

Connect the TV to a wall antenna socket with an RF cable (75 Ω).

- Use a signal splitter to use more than 2 TVs.
- If the image quality is poor, install a signal amplifier properly to improve the image quality.
- If the image quality is poor with an antenna connected, try to realign the antenna in the correct direction.
- An antenna cable and converter are not supplied.
- For a location that is not supported with Ultra HD broadcasting, this TV cannot receive Ultra HD broadcasts directly.

Satellite dish

Connect the TV to a satellite dish to a satellite socket with a satellite RF cable (75 Ω). (Depending on model)

Starting TV

Turning on the TV

You can simply operate the TV functions, using the button.



- Power On (Press)
- Power Off¹⁾ (Press and Hold)
- Menu Control (Press²⁾)
- Menu Selection (Press and Hold³⁾)

- 1) All running apps will close, and any recording in progress will stop. (Depending on country)
- 2) You can access and adjust the menu by pressing the button when TV is on.
- 3) You can use the function when you access menu control.

✔ Note

- If the TV is turned on for the first time after it was shipped from the factory, initialization of the TV may take a few minutes.
- Your TV's OSD (On Screen Display) may differ slightly from that shown in this manual.
- The device must be easily accessed to a location outlet near the access. Some devices are not made by turning on / off button, turning off the device and unplugging the power cord.

Connections

Connect various external devices to the TV and switch input modes to select an external device. For more information of external device's connection, refer to the manual provided with each device.

HDMI

- When connecting the HDMI cable, the product and external devices should be turned off and unplugged.
- Supported HDMI Audio format (Depending on model):
 - True HD (48 kHz),
 - Dolby Digital / Dolby Digital Plus (32 kHz / 44.1 kHz / 48 kHz),
 - PCM (32 kHz / 44.1 kHz / 48 kHz / 96 kHz / 192 kHz)

✔ Note

- If the device connected to Input Port also supports HDMI Deep Colour, your picture may be clearer. However, if the device doesn't support it, it may not work properly. In that case, change the TV's [HDMI Deep Colour] setting to off.
-  → [General] → [Devices] → [HDMI Settings] → [HDMI Deep Colour]
- Use a certified cable with the HDMI logo attached.
- If you do not use a certified HDMI cable, the screen may not display or a connection error may occur.
- Recommended HDMI Cable Types
 - Ultra High Speed HDMI[®]™ cable (3 m or less)

USB

Some USB Hubs may not work. If a USB device connected using a USB Hub is not detected, connect it to the USB port on the TV directly.

✔ Note

- For an optimal connection, HDMI cables and USB devices should have bezels less than 10 mm thick, 18 mm width and 8 mm a wire diameter. Use an extension cable that supports USB 2.0 if the USB cable or USB memory stick does not fit into your TV's USB port. (Depending on model)

IR Blaster

Control the set-top box (cable/satellite/IP/OTT), Blu-ray/DVD player, soundbar, game consoles, etc., using the IR Blaster. (Depending on country)

✔ Note

- Connect the IR Blaster cable to the TV's IR Blaster port.
- Use universal control settings to control the device.
- Secure the IR Blaster with the 3M tape provided.

External Devices

Available external devices are: Blu-ray player, HD receivers, DVD players, VCRs, audio systems, USB storage devices, PC, gaming devices, and other external devices.

✔ Note

- The external device connection may differ from the model.
- In PC mode, there may be noise associated with the resolution, vertical pattern, contrast or brightness. If noise is present, change the PC output to another resolution, change the refresh rate to another rate or adjust the brightness and contrast on the [Picture] menu until the picture is clear.
- In PC mode, some resolution settings may not work properly depending on the graphics card.
- If ULTRA HD content is played on your PC, video or audio may become disrupted intermittently depending on your PC's performance. (Depending on model)
- When connecting to a wired LAN, use a CAT 7 cable with high-speed Internet transmission. (Only when LAN port is provided.)

Specifications

(Depending on country)

Broadcasting Specifications				
	Digital TV			Analogue TV
Television system	DVB-T/T2, DVB-C, DVB-S/S2			PAL B/B, PAL B/G, PAL D/K, PAL-I, SECAM B/G, SECAM D/K, NTSC-M
Programme coverage	DVB-S/S2 ¹⁾	DVB-C ¹⁾	DVB-T/T2 ¹⁾	46 ~ 862 MHz
	950 ~ 2,150 MHz	46 ~ 890 MHz	VHF III : 174 ~ 230 MHz UHF IV : 470 ~ 606 MHz UHF V : 606 ~ 862 MHz S Band II : 230 ~ 300 MHz S Band III : 300 ~ 470 MHz	
Maximum number of storable programmes	6,000		3,000	
External antenna impedance	75 Ω			

1) Only DVB-T2/C/S2 support model only.

- Certain 8K input/decoding standards may not be supported. An additional device may be necessary to support certain 8K standards. Upscaled and enhanced 8K images will vary depending on the source content. (Depending on model)

Environment Condition	
Operating Temperature	0 °C to 40 °C
Operating Humidity	Less than 80 %
Storage Temperature	-20 °C to 60 °C
Storage Humidity	Less than 85 %

- The energy information provided with the product is indicated in accordance with the regulations of each country. (Depending on Country)
 - The Energy consumption is measured in accordance with IEC 62087.
- Actual Energy consumption may vary depending on factors such as the type of video content being played and TV settings.
- For information of the power supply and power consumption, refer to the label attached to the product. (Depending on Country)
 - The typical power consumption is measured in accordance with IEC 62087 or each country's energy regulations.
 - * On some models, the label is inside the external device connection terminal cover.
 - * Depending on the model or country, the typical power consumption may not be on label.

Product Information

Wireless module(LGSBWAX12)Specifications

Wireless LAN (IEEE 802.11a/b/g/n/ac/ax)

Frequency range	Output Power (Max.)
2,400 to 2,483.5 MHz	17 dBm
5,150 to 5,725 MHz	15 dBm
5,725 to 5,850 MHz	13 dBm
5,945 to 6,425 MHz (Only UAE)	11 dBm

Bluetooth

Frequency range	Output Power (Max.)
2,400 to 2,483.5 MHz	9 dBm

As band channels can vary per country, the user cannot change or adjust the operating frequency. This product is configured for the regional frequency table.

For consideration of the user, this device should be installed and operated with a minimum distance of 20 cm between the device and the body.

Open Source Software Notice Information

To obtain the source code that is contained in this product, under GPL, LGPL, MPL, and other open source licenses that have the obligation to disclose source code, and to access all referred license terms, copyright notices and other relevant documents please visit <https://opensource.lge.com>.

LG Electronics will also provide open source code to you on CD-ROM for a charge covering the cost of performing such distribution (such as the cost of media, shipping, and handling) upon email request to opensource@lge.com. This offer is valid to anyone in receipt of this information for a period of three years after our last shipment of this product.

Licenses

HDMI™
HIGH-DEFINITION MULTIMEDIA INTERFACE

QUICKSET®
(Magic Remote supported models only)

HEVC Advance™
Covered by patents at patentlist.accessadvance.com

Troubleshooting

Cannot control the TV with the remote control.



- Check the remote control sensor on the product and try again.
- Check if there is any obstacle between the product and the remote control.
- Check if the batteries are still working and properly installed (⊕ to ⊕, ⊖ to ⊖).

No image display and no sound is produced.

- Check if the product is turned on.
- Check if the power cord is connected to a wall outlet.
- Check if there is a problem in the wall outlet by connecting other products.

The TV turns off suddenly.

- Check the power control settings. The power supply may be interrupted.
- Check if the auto-off function is activated on the settings related time.
- If there is no signal while the TV is on, the TV will turn off automatically after 15 minutes of inactivity.

<p>When connecting to the PC (HDMI), no signal is detected.</p>	<ul style="list-style-type: none"> • Turn the TV off/on using the remote control. • Reconnect the HDMI cable. • Restart the PC with the TV on.
<p>Abnormal Display</p>	<ul style="list-style-type: none"> • If the product feels cold to the touch, there may be a small “flicker” when it is turned on. This is normal, there is nothing wrong with product. • This panel is an advanced product that contains millions of pixels. You may see tiny black dots and/or brightly coloured dots (white, red, blue or green) at a size of 1 ppm on the panel. This does not indicate a malfunction and does not affect the performance and reliability of the product. This phenomenon also occurs in third-party products and is not subject to exchange or refund. • You may find different brightness and colour of the panel depending on your viewing position(left/right/top/down). This phenomenon occurs due to the characteristic of the panel. It is not related with the product performance, and it is not malfunction.
<p>Generated Sound</p>	<ul style="list-style-type: none"> • “Cracking” noise: A cracking noise that occurs when watching or turning off the TV is generated by plastic thermal contraction due to temperature and humidity. This noise is common for products where thermal deformation is required. • Electrical circuit humming/panel buzzing: A low level noise is generated from a high-speed switching circuit, which supplies a large amount of current to operate a product. It varies depending on the product. This generated sound does not affect the performance and reliability of the product.
<p>The TV does not turn on continuously due to Always Ready mode operation or does not automatically turn on by sensor.</p>	<ul style="list-style-type: none"> • The motion sensor is located on the bottom centre of the TV. • The motion sensor is only supported by some models. • If there is a foreign substance on the motion sensor, it may not work properly. • If the environment around the TV is too bright or too dark, the motion sensor may not work properly. • Obstacles in front of the TV may affect the detection function of the motion sensor. • It can operate by recognising changes in lighting around the TV or movement of objects (pets/robot vacuum cleaners, etc.). • To stop using the Always Ready mode in  →  → [All Settings] → [General] → [Always Ready] → [Enable the function], or to use only the General Always Ready mode function, you can select Enable Always Ready mode, turn off the screen, and then stop using the motion sensor in [Always Ready Settings]. The screen-on function with the motion sensor can be set by adjusting the performance of the sensor through the [Always Ready Settings] → [Motion Sensor Sensitivity] setting.



- Make sure to wring any excess water or cleaner from the cloth.
- Do not spray water or cleaner directly onto the TV screen.
- Make sure to spray just enough of water or cleaner onto a dry cloth to wipe the screen.

Precautions for Protecting the OLED TV Screen

Unlike regular LED/LCDs, OLED TVs produce images that emit light for each pixel, achieving a perfect black colour and delivering clear images without blurring.

Due to the nature of the organic materials used to achieve high-resolution image quality, OLED displays generally experience image retention on the screen, which can be a persistent phenomenon. This phenomenon is observed in all OLED panels, and although recommended picture modes can minimise image retention, current technology cannot completely prevent this from occurring.

Displaying the same image for a long time or repeatedly displaying the same image can cause image retention on the screen, which is a common phenomenon in OLED panel products due to the nature of the product. This



product has a built-in screen protection feature. Avoid displaying images that are likely to cause image retention, and follow the recommendations.

Images that are likely to cause image retention

- Images with black areas on the top and bottom and/or the left and right sides of the screen.
- Images whose aspect ratio is 4:3 or 21:9.
- Images that are fixed for a long time, such as program number, station logo, game console icon, set-top box menu, etc.
- Other fixed screen images or repeatedly displayed images.



Running [Pixel Cleaning] to Protect the OLED TV Screen



The OLED TV is equipped with a pixel cleaning feature to check the status of the screen by itself and prevent image retention that leaves an image on a screen. This feature automatically calculates the optimal execution time based on the accumulated viewing time and is automatically executed when the TV is turned off. While this feature is running, horizontal lines may appear at the top and bottom of the screen. The pixel cleaning feature works when the product is connected to the power cord and main power.

- To run this function manually, press the  button on the remote control, go to  → [General] → [OLED Care] → [OLED Panel Care] and press [Pixel Cleaning].

Recommendations for Minimising Image Retention

When watching the TV for a long time, press the  button on the remote

control, go to  → [Picture] → [Select Mode] and set the mode to [Eco] / [APS] (Depending on country), go to [Advanced Settings] → [Brightness] and set [OLED Pixel Brightness] to a lower level. In addition, press the  button on the remote control, go to  → [General] → [OLED Care] → [OLED Panel Care] and set the [Adjust Logo Brightness] value to [High].

When showing images with black bars at the top/bottom/left/right side of the screen, press the  button on the remote control, press , and go to [Picture] → [Aspect Ratio] → [User Selection] → [Vertical Zoom] or [4-Way Zoom] to remove the black bars.

Turn off the menus for setting up devices such as set-top boxes so that they are not displayed on the screen for a long time.

Note

- When the screen is showing one fixed image for a long time, the screen brightness will be automatically reduced and then restored once the screen content changes. This is a normal function to minimise image retention.

Regulatory







WARNING! (STABILITY HAZARD)

A television set may fall, causing serious personal injury or death. Many injuries, particularly to children, can be avoided by taking simple precautions such as:

- ALWAYS use cabinets or stands or mounting methods recommended by the manufacturer of the television set.
- ALWAYS use furniture that can safely support the television set.
- ALWAYS ensure the television set is not overhanging the edge of the supporting furniture.
- ALWAYS educate children about the dangers of climbing on furniture to reach the television set or its controls.
- ALWAYS route cords and cables connected to your television so they cannot be tripped over, pulled or grabbed.
- NEVER place a television set in an unstable location.
- NEVER place the television set on tall furniture (for example, cupboards or bookcases) without anchoring both the furniture and the television set to a suitable support.
- NEVER place the television set on cloth or other materials that may be located between the television set and supporting furniture.
- NEVER place items that might tempt children to climb, such as toys and remote controls, on the top of the television or furniture on which the television is placed.

If the existing television set is going to be retained and relocated, the same considerations as above should be applied.

Symbols

	Refers to alternating current (AC).
	Refers to direct current (DC).
	Refers to class II equipment.
	Refers to stand-by.
	Refers to "ON" (power).
	Refers to dangerous voltage.

LG OLED TV

MANUEL D'UTILISATION

Manuel de sécurité et référence

Veillez lire attentivement ce manuel avant de mettre en service votre produit et conservez-le afin de pouvoir vous y référer ultérieurement.

Le nom du modèle et le numéro de série sont indiqués à l'arrière et sur le côté du produit. Inscrivez-les ci-dessous pour référence ultérieure.

Modèle

N° de série



www.lg.com

Copyright © 2022 LG Electronics Inc.
Tous droits réservés.

FRANÇAIS

Pour toute suggestion, opinion ou

Réclamation, appelez :

800 54 aux Émirats arabes unis

0800 545454 en Afrique du Sud

080 100 54 54 au Maroc



19960 en Égypte

021 36 54 54 en Algérie

Pour d'autres pays, contactez votre
revendeur local ou consultez le site

<http://www.lg.com>

Avant de lire ce manuel

- Lisez attentivement ce manuel avant de commencer à utiliser le téléviseur et conservez-le afin de pouvoir vous y référer ultérieurement.
- Rendez-vous sur notre site Web pour télécharger ce manuel (qui comprend des informations sur l'installation, l'utilisation, le dépannage, les caractéristiques techniques, la gestion des licences, etc.) et le consulter sur votre ordinateur ou votre appareil mobile.
- **Guide de l'utilisateur** : Pour plus d'informations sur ce téléviseur, lisez le GUIDE DE L'UTILISATEUR fourni avec le produit. (Selon le modèle)
 - Pour ouvrir le GUIDE DE L'UTILISATEUR :  →  → [Assistance] → [Guide de l'utilisateur]

Achat séparé

- Des articles vendus séparément peuvent faire l'objet de remplacements ou de modifications sans préavis dans le but d'améliorer la qualité du produit. Contactez votre revendeur pour vous procurer ces articles. Ces périphériques fonctionnent uniquement avec certains modèles.
- Le nom ou le design du modèle peut changer en cas de mise à niveau des fonctions du produit, des conditions de diffusion ou des politiques de confidentialité du fabricant.
- Un câble pour connecter les antennes et les périphériques externes doit être acheté séparément.

✓ Remarque

- Les caractéristiques des produits ou le contenu de ce manuel peuvent être modifiés sans préavis en cas de mise à jour des fonctions.
- Les éléments fournis avec votre produit diffèrent en fonction du modèle choisi.
- L'image présentée peut être différente de votre téléviseur.

Avertissement! Consignes de sécurité



MISE EN GARDE

RISQUE D'ÉLECTROCUTION.
NE PAS OUVRIR.



MISE EN GARDE : AFIN DE RÉDUIRE LE RISQUE D'ÉLECTROCUTION, NE RETIREZ PAS LE CAPOT (OU L'ARRIÈRE). AUCUNE PIÈCE N'EST RÉPARABLE PAR L'UTILISATEUR LUI-MÊME. CONFIEZ L'ENTRETIEN DE CET APPAREIL À UN PERSONNEL QUALIFIÉ.



Ce symbole est destiné à prévenir l'utilisateur de la présence d'une « tension dangereuse » non isolée dans le boîtier du produit. Cette tension peut être d'amplitude suffisante pour constituer un risque d'électrocution.



Ce symbole est destiné à prévenir l'utilisateur que des instructions importantes sur le fonctionnement et l'entretien (réparation) de l'appareil se trouvent dans la documentation.

AVERTISSEMENT : AFIN DE RÉDUIRE LE RISQUE D'INCENDIE ET D'ÉLECTROCUTION, N'EXPOSEZ PAS LE PRODUIT À LA PLUIE OU À L'HUMIDITÉ.

- POUR PRÉVENIR TOUT RISQUE D'INCENDIE, VEUILLEZ MAINTENIR EN PERMANENCE LES BOUGIES OU AUTRES OBJETS IMFLAMMABLES ÉLOIGNÉS DE CE PRODUIT.
- **N'installez pas le TV et la télécommande dans les environnements suivants :**
 - Évitez d'exposer l'appareil à la lumière directe du soleil.
 - Une zone fortement humide comme une salle de bain.
 - À proximité d'une source de chaleur comme une cuisinière et tout autre appareil produisant de la chaleur.
 - À proximité d'un plan de travail de cuisine ou d'un humidificateur où elles pourraient facilement être exposées à la vapeur ou à l'huile.
 - Une zone exposée à la pluie et au vent.
 - Ne pas exposer l'appareil aux gouttes ou aux éclaboussures et ne placez pas d'objets contenant du liquide (tel qu'un vase, une tasse, etc.) sur ou au-dessus de ce produit (par exemple, sur un étagère au-dessus de l'unité).
- N'installez pas le téléviseur à proximité d'objets inflammables, comme de l'essence ou des bougies. N'exposez pas directement le téléviseur à la climatisation.
- N'installez pas l'appareil dans un endroit excessivement poussiéreux. Le non-respect de cette consigne peut provoquer un incendie, un choc électrique, une combustion/explosion, un dysfonctionnement ou une déformation du produit.
- **Ventilation**
 - Installez le téléviseur dans un endroit bien aéré. Évitez les espaces fermés, tels qu'un meuble de bibliothèque.
 - N'installez pas le produit sur un tapis ou un coussin.
 - Évitez de bloquer ou de couvrir le produit avec un tissu ou autre matériau lorsque l'unité est branchée.
- Évitez de toucher les ouvertures de ventilation. Lors de l'utilisation prolongée du téléviseur, les ouvertures de ventilation peuvent surchauffer.

- Protégez le câble d'alimentation contre les mauvais traitements physiques ou mécaniques, tels que la torsion, la pliure, le pincement, et évitez qu'il ne puisse être pris dans une porte ou que l'on puisse marcher dessus. Vérifiez soigneusement les fiches, les prises murales et les points de sortie du cordon de l'appareil.
 - Ne déplacez pas le téléviseur tant que le cordon d'alimentation est branché.
 - N'utilisez pas de cordon d'alimentation endommagé ou déformé.
 - Veillez à tenir le cordon d'alimentation par la fiche pour le débrancher. Ne tirez pas sur le cordon d'alimentation pour débrancher le téléviseur.
 - Ne branchez pas trop d'appareils à la même prise secteur pour éviter les risques d'incendie ou de choc électrique.
 - **Déconnexion de l'appareil de l'alimentation principale**
 - La fiche d'alimentation est l'élément de déconnexion. En cas d'urgence, la fiche d'alimentation doit rester facilement accessible.
 - Ne laissez pas les enfants grimper ou s'agripper au téléviseur, sinon, le TV risque de tomber ce qui peut entraîner des blessures graves.
 - **Mise à la terre de l'antenne extérieure** (peut varier selon le pays):
 - Si une antenne extérieure est installée, respectez les précautions suivantes. Un système d'antenne extérieure ne doit pas être installé à proximité de lignes électriques aériennes ou autres lumières ou circuits électriques. Il ne doit pas entrer en contact avec des lignes ou circuits électriques au risque d'entraîner un décès ou des blessures graves.
 - Ne touchez jamais cet appareil ou cette antenne pendant un orage. Vous pourriez vous électrocuter.
 - Assurez-vous que le cordon d'alimentation est bien branché au téléviseur et à la prise murale. Si ce n'est pas le cas, la fiche d'alimentation et la prise risquent d'être endommagées. Dans des situations extrêmes, un incendie peut se déclarer.
 - N'insérez pas d'objets métalliques ou inflammables dans le produit. Si un corps étranger tombe dans le produit, débranchez le cordon d'alimentation et contactez le service client.
 - Ne touchez pas le bout du cordon d'alimentation lorsqu'il est branché. Vous risqueriez de subir un choc électrique.
 - **Si vous êtes confronté à l'une des situations suivantes, débranchez immédiatement le produit et contactez votre service client local.**
 - Le produit a été endommagé.
 - Si de l'eau ou une autre substance pénètre dans le produit (adaptateur secteur, cordon d'alimentation ou téléviseur).
 - Si vous sentez de la fumée ou toute autre odeur émanant du téléviseur.
 - Pendant les orages ou lorsque l'appareil n'est pas utilisé pendant un long moment.
- Même si le téléviseur est éteint via la télécommande ou un bouton, l'alimentation secteur est connectée à l'unité si elle n'est pas débranchée.
- N'utilisez pas d'appareil électrique à haute tension à proximité du téléviseur (par exemple, un tue-mouches électrique). Cela pourrait endommager le produit.
 - N'essayez pas de modifier ce produit sans une autorisation écrite de LG Electronics. Un incendie accidentel ou un choc électrique peuvent se produire. Contactez votre service client local pour tout service ou réparation. Des modifications non autorisées peuvent annuler le droit de l'utilisateur à utiliser ce produit.
 - Utilisez uniquement des pièces/accessoires approuvés par LG Electronics. Le non-respect de cette consigne peut provoquer un incendie, un choc électrique, un dysfonctionnement ou des dommages au produit.
 - Ne démontez pas l'adaptateur secteur ou le câble d'alimentation. Le non-respect de cette consigne peut provoquer un incendie ou une électrocution.
 - Manipulez l'adaptateur avec précaution pour éviter de le faire tomber ou de l'abîmer. Un impact pourrait endommager l'adaptateur.
 - Pour réduire les risques d'incendie ou de choc électrique, ne touchez pas le téléviseur avec les mains mouillées. Si le cordon d'alimentation est mouillé ou couvert de poussière, séchez intégralement la prise d'alimentation ou essuyez la poussière.
 - **Batteries**
 - Rangez les accessoires (batterie, etc.) dans un endroit sûr hors de portée des enfants.
 - Ne court-circuitiez pas les batteries, ne les démontez pas et ne les laissez pas surchauffer. Ne jetez pas les batteries dans un feu. N'exposez pas les piles à une température excessive.
 - Mise En Garde : Risque d'incendie ou d'explosion si les piles sont remplacées par un autre modèle de piles inadapté.
 - **Déplacement**
 - Lorsque vous déplacez le produit, assurez-vous qu'il est éteint, débranché et que tous les câbles ont été retirés. Il faut 2 personnes ou plus pour porter un téléviseur de grande taille. Ne vous appuyez pas sur le panneau avant du téléviseur et n'appliquez aucune pression dessus. Vous risqueriez d'endommager le produit ou de vous exposer à un risque d'incendie ou de blessure.
 - Ne laissez pas le matériau d'emballage anti-humidité ou l'emballage en vinyle à la portée des enfants.
 - Évitez tout impact ou chute d'objets sur l'appareil, et ne laissez rien tomber sur l'écran.
 - N'appuyez pas fortement sur le panneau avec la main ou un objet pointu tel qu'un clou, un crayon ou un stylo. Ne rayez pas le panneau. Cela risquerait d'endommager l'écran.
 - **Nettoyage**
 - Lorsque vous nettoyez le produit, débranchez le cordon d'alimentation et essuyez délicatement la surface avec un chiffon doux et sec. Ne pulvérisez pas d'eau ou autre liquide directement sur le téléviseur. N'utilisez jamais de produit pour vitre, de désodorisant, d'insecticide, de lubrifiant, de cire pour voiture ou industrielle, d'abrasif, de diluant, de benzène, d'alcool, etc., car ces produits risqueraient d'endommager le produit et / ou son écran. Le non-respect de cette consigne peut provoquer un choc électrique ou endommager le produit.

Installation

Soulever et déplacer le TV

Lisez les consignes suivantes afin d'éviter de rayer ou d'endommager le TV en le déplaçant, en le soulevant ou en le transportant, quels que soient le type et les dimensions de l'appareil.

- Nous vous recommandons de déplacer le TV dans sa boîte ou son emballage d'origine.
- Avant de déplacer ou de soulever le TV, déconnectez le câble d'alimentation et tous les câbles.
- Lorsque vous soulevez le TV, orientez l'écran à l'opposé de vous pour éviter de l'endommager.
- Tenez fermement le TV par le côté et le bas du cadre. Veillez à ne pas le tenir par la partie transparente, le haut-parleur ou la zone de la grille du haut-parleur.
- Si votre téléviseur est volumineux, faites-vous aider par au moins une autre personne.
- Lorsque vous transportez le TV, ne l'exposez pas à des secousses ou à des vibrations excessives.
- Lorsque vous transportez le TV, maintenez-le à la verticale, sans le coucher sur le côté ni l'incliner vers la gauche ou la droite.
- N'exercez pas une pression excessive qui pourrait plier le châssis car cela pourrait endommager l'écran.
- Lorsque vous manipulez le téléviseur, assurez-vous de ne pas endommager les boutons.



- Évitez toujours de toucher l'écran, car vous risqueriez de l'endommager.
- Pour fixer le support au téléviseur, placez l'écran face vers le bas sur une table ou sur une surface plane munie d'une protection pour éviter de le rayer.

Installation sur un meuble

- 1 Soulevez et positionnez le TV à la verticale sur un meuble.
 - Laissez au moins 10 cm entre le mur et le téléviseur pour assurer une bonne ventilation. (Selon le modèle)
- 2 Branchez le cordon d'alimentation sur une prise murale.



- Veillez à ne pas appliquer de substances étrangères (huiles, lubrifiants, etc.) sur les vis lors de l'assemblage du produit. (Vous pourriez endommager le produit.)
- Afin d'optimiser la sécurité et la durée de vie du produit, n'utilisez pas d'éléments non agréés.
- La garantie ne couvre pas les dommages ou les blessures dus à l'utilisation d'éléments non agréés.
- Si vous installez le TV sur un support, veillez à empêcher le produit de se renverser. Dans le cas contraire, le produit risque de tomber, ce qui peut entraîner des blessures.
- Lors de l'assemblage du support, assurez-vous que toutes les vis fournies sont fixées. Si les vis ne sont pas complètement serrées, le produit pourrait pencher ou basculer, entraînant des dommages. Si vous serrez les vis de façon excessive, elles pourraient se détacher en raison de l'abrasion du joint de vis.

- Lors de l'installation sur un meuble ou une étagère utilisant un support, assurez-vous que sa largeur est supérieure à celle du téléviseur. (Selon le modèle)
- Si le téléviseur est placé sur le support, son écran peut être légèrement incliné vers l'arrière. Si le support n'est pas droit parce qu'un objet est placé dessous ou qu'il n'est pas sur une surface plane, le produit peut tomber et causer des blessures ou être endommagé. (Selon le modèle)
- Si un téléviseur est posé sur un support instable, il risque de chuter et représente un danger potentiel. De nombreuses blessures, en particulier chez les enfants, peuvent être évitées en suivant les précautions suivantes :
 - Utiliser des meubles et supports recommandés par le fabricant du téléviseur.
 - Utiliser uniquement des meubles pouvant supporter en toute sécurité le poids du téléviseur.
 - Vérifier que le téléviseur ne dépasse pas du bord du meuble sur lequel il est posé.
 - Ne pas placer le téléviseur sur un meuble haut (par exemple un placard ou une bibliothèque) sans le fixer au meuble à l'aide d'un support adapté.
 - Ne pas poser le téléviseur sur du tissu ou tout autre matériau placé entre le meuble et le téléviseur.
 - Sensibiliser les enfants aux dangers qu'ils encourent lorsqu'ils grimpent sur le meuble pour atteindre le téléviseur ou ses boutons de commande.

Fixation du téléviseur au mur

- 1 Insérez et serrez les boulons à œil, ou les fixations et les boulons à l'arrière du TV.
 - Si des boulons sont insérés dans les trous des boulons à œil, dévissez d'abord ces boulons.
- 2 Montez les fixations murales avec les boulons sur le mur. Ajustez le support mural et les boulons à œil à l'arrière du TV.
- 3 Attachez les boulons à œil et les fixations murales avec un cordon solide. Le cordon doit rester en position horizontale par rapport à la surface plane.
 - Utilisez une fixation ou un meuble d'une largeur et d'une résistance suffisante pour soutenir en toute sécurité le TV.
 - Les fixations, les boulons et les cordons ne sont pas fournis. Pour en savoir plus sur les accessoires en option, contactez votre revendeur.

Support (Achat séparé)

(Selon le modèle)

Support	Modèle
SQ-G2ST55	OLED55G2*
SQ-G2ST65	OLED65G2*
SQ-G2ST8377	OLED77/83G2*
SQ-G2DT97	OLED97G2*

Montage mural

Prenez les précautions nécessaires pour monter la fixation murale (en option) à l'arrière du TV et installez-le sur un mur solide perpendiculaire au sol. Contactez un personnel qualifié pour fixer le TV sur d'autres matériaux de construction. Pour l'installation murale, LG recommande l'intervention de professionnels qualifiés. Nous vous recommandons d'utiliser la fixation murale LG. Le support de montage mural LG est facile à déplacer même lorsque les câbles sont branchés. Si vous n'utilisez pas la fixation murale LG, veuillez utiliser une fixation murale permettant une fixation solide de l'appareil au mur et offrant suffisamment d'espace pour permettre la connexion de périphériques externes. Il est conseillé de brancher tous les câbles avant d'installer les fixations murales fixes.



- Procédez à l'inverse du processus de fixation pour retirer le support avant d'installer le TV sur un support mural.
- Pour plus d'informations sur les vis et les supports de montage mural, référez-vous à la section sur les achats séparés.
- Si vous essayez de monter le produit sur un mur, fixez une interface de montage VESA standard (pièces en option) à l'arrière du produit. Lorsque vous installez le téléviseur à l'aide d'une fixation murale (pièces en option), fixez-le solidement pour éviter qu'il ne tombe.
- Lorsque vous fixez un téléviseur au mur, veillez à ne pas utiliser les câbles d'alimentation ou de signal qui pendent à l'arrière pour l'accrocher.
- N'installez pas le produit sur un mur où il est susceptible d'être exposé à de l'huile ou à de la vapeur d'huile. Cela pourrait endommager le produit et provoquer sa chute.
- Lors de l'installation du support mural à plein contact, le téléviseur peut ne pas être pleinement en contact avec le mur en raison de l'état du mur.

Précautions de sécurité

(Sauf OLW480B, LSW440B, LSW640B)

- Les installateurs professionnels doivent lire attentivement ce manuel pour garantir une installation correcte.
- Les installateurs professionnels doivent transmettre ce manuel aux clients après l'installation et les encourager à le lire et à le conserver dans un endroit pratique pour référence ultérieure.
Après avoir lu le manuel d'installation, conservez-le dans un endroit pratique pour référence ultérieure.



- Demandez un installateur professionnel désigné par le magasin pour installer le produit.
Toute installation par une personne autre qu'un installateur professionnel est extrêmement dangereuse et peut entraîner des blessures.
- N'installez pas le produit à un endroit instable qui ne peut pas en supporter le poids.
Si le site d'installation manque de rigidité, le produit peut tomber et provoquer des blessures.

- Contactez un installateur professionnel désigné par le magasin avant de déplacer ou de remplacer le produit après l'installation.
L'installation est une tâche technique et des problèmes de sécurité peuvent survenir si une personne tente d'installer ou de déplacer elle-même le produit.
- Ne vous accrochez pas au produit et ne le soumettez pas à un fort impact après l'installation.
Cela pourrait provoquer la chute du produit et entraîner des blessures.
- Lorsque vous installez le produit sur un mur, ne suspendez pas la ligne d'alimentation ni les câbles de signal à l'arrière du téléviseur.
Cela pourrait endommager les cordons et provoquer un incendie, un choc électrique ou un dysfonctionnement du produit.
- Veillez à porter des gants de travail lors de l'installation du produit.
 - L'installation avec des mains non protégées peut entraîner des blessures.
- Installez le produit conformément aux instructions du manuel d'installation.

Si vous n'installez pas le produit conformément aux instructions du manuel d'installation, vous risquez de vous blesser gravement ou d'endommager le produit.

- Veillez à ce qu'au moins deux personnes soient présentes pour installer le produit ou en régler la hauteur.
Ne tentez pas d'effectuer l'installation ou les réglages tout seul ; vous risquez de vous blesser ou d'endommager le produit.
- Assurez-vous qu'un mur est disponible avant de procéder à l'installation. Utilisez les chevilles et les vis fournies avec le produit.
Des chevilles ou des vis non autorisées risquent de ne pas supporter le poids du produit, ce qui présente des risques pour la sécurité.
- Lors du perçage du mur pour l'installation, veillez à utiliser des mèches et des forets du diamètre spécifié. Suivez les instructions pour la profondeur du trou.

Tout perçage ou toute installation du produit d'une manière autre que celle spécifiée dans le manuel d'installation peut entraîner une installation instable et des problèmes de sécurité potentiels.

- N'essuyez pas le produit avec une serviette humide et n'utilisez aucun équipement de chauffage ou aucun humidificateur sous l'endroit où le produit est installé.
De l'eau ou de la vapeur liquide peut pénétrer dans le produit, tandis qu'une chaleur excessive peut provoquer un incendie, un choc électrique ou un dysfonctionnement.
- N'installez pas le produit près d'un système d'arrosage ou d'un détecteur d'incendie, dans un endroit où des vibrations ou des chocs peuvent se produire, ou près d'un fil haute tension ou d'une source d'alimentation.
- Débranchez le cordon d'alimentation du produit de la prise murale avant l'installation.
Toute installation du produit alors que le cordon d'alimentation est branché peut entraîner un choc électrique ou provoquer un incendie.
- N'installez pas le produit mains nues. Veillez à porter des gants de travail. Toute tentative d'installation sans gants de travail peut entraîner des blessures.
- Connectez le produit avec le câble fourni. L'utilisation d'un câble non autorisé peut entraîner des dommages par frottement avec le mur. Veillez à respecter les caractéristiques mâle/femelle du câble fourni (peut varier selon le modèle).

Avant l'installation

(Sauf OLW480B, LSW440B, LSW640B)

- N'utilisez pas le produit à d'autres fins que l'installation du téléviseur sur un mur.
- Évitez tout endommagement du produit ou accident de sécurité causé par une installation ou une utilisation imprudente d'un support mural non recommandé.
- Suivez les instructions du manuel d'installation pour une installation pratique du support mural.
- Arrêtez immédiatement l'installation et contactez le centre de service si vous ne comprenez pas entièrement le processus d'installation. Faites appel à un installateur professionnel si des problèmes d'installation persistent après nous avoir contactés.
- L'installation de ce produit sur un mur en béton ou un montant en bois est recommandée. L'installation de ce produit sur d'autres surfaces (cloison sèche, contreplaqué, briques, etc.) est déconseillée. Une mauvaise installation peut entraîner la chute du produit.
- Installez le produit uniquement sur un mur vertical.
Ne l'installez pas sur un mur incliné qui dépasse les normes de construction, sur un mur très incliné ou sur un plafond.
LG n'est pas responsable des problèmes causés par une mauvaise installation du produit, par exemple sur un mur fortement incliné ou sur un plafond.
- Avant l'installation, vérifiez que tous les accessoires sont fournis. Nous ne sommes pas responsables des accessoires perdus ou endommagés après l'ouverture de l'emballage intérieur.
- Si un nourrisson ou un jeune enfant avale les accessoires fournis, plusieurs accidents de sécurité tels que l'étouffement peuvent se produire. Gardez les accessoires fournis hors de portée des nourrissons et des enfants.
- Lors du serrage des vis, serrez jusqu'à ce qu'elles soient bien ajustées. Évitez d'utiliser une force excessive lors du serrage des vis. Cela pourrait endommager le mur et le produit, ou réduire la rigidité ou les performances du produit.
- Évitez d'installer un téléviseur appliquant un effort de tension supérieur à celui spécifié, et ne laissez aucune force externe être appliquée au produit.
- Utilisez les outils de travail avec soin pendant l'installation, afin d'éviter tout accident.

Outils d'installation

- Tournevis en forme de « + » (manuel ou électrique) / niveau / foret / mèche Ø 8 mm pour béton ou mèche Ø 4 mm pour acier

Fixation du téléviseur au mur

(Sauf OLW480B, LSW440B, LSW640B)

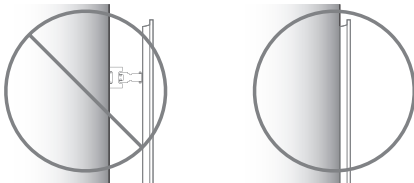

- Veuillez utiliser le téléviseur près du mur après l'installation.

Comment fixer les chevilles et les vis

(Sauf OLW480B, LSW440B, LSW640B)

Veillez prendre les précautions suivantes :

- Vérifiez que le matériau et l'épaisseur du mur et du matériau de finition sont conformes au manuel d'installation. Avant de passer au montage, vous devez vous assurer que le mur peut supporter le poids du téléviseur.
- Utilisez les chevilles et les vis fournies sur des murs en béton sans fissure.
- N'installez jamais le produit sur une plaque de plâtre ou une cloison en papier ou en panneau de fibres à densité moyenne (MDF). Lorsqu'il est nécessaire d'installer le produit sur ce type de mur, les vis d'ancrage doivent être fixées aux murs de soutènement (béton) ou au montant en bois à l'intérieur du matériau de finition.
- Le support mural doit être fixé à un montant. Cela ne pose généralement pas de problème, mais il peut arriver qu'il ne soit pas possible de fixer le support à un montant. Dans ce cas, il existe différents types de chevilles pour cloisons sèches, tels que les boulons à ailettes. Si vous utilisez des chevilles pour cloisons sèches, vérifiez que les chevilles et le mur peuvent supporter le poids de votre téléviseur. Veuillez noter que les chevilles fournies peuvent ne pas être adaptées à votre cas, c'est pourquoi vous devez vous renseigner auprès d'un professionnel local.
- Les autres murs non spécifiés doivent pouvoir supporter des charges d'arrachement de plus de 70 kgf (686 N) et des charges de cisaillement de plus de 100 kgf (980 N) par élément de fixation.
- Pour percer un trou dans du béton, utilisez une mèche à béton de Ø 8 mm. Utilisez une perceuse à percussion/un perforateur ou une mèche à bois de Ø 4 mm pour percer un trou dans un montant en bois.

Pour une installation sur un mur en béton

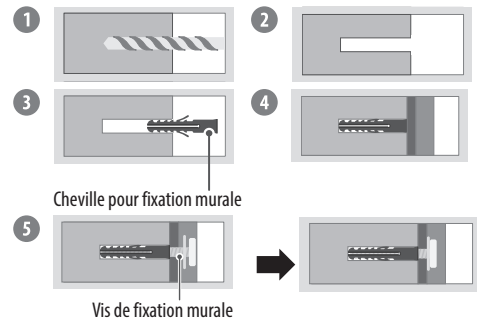

- 1 Percez des trous au niveau de l'emplacement des chevilles avec une mèche de Ø 8 mm à une profondeur de 80 mm à 100 mm.
- 2 Nettoyez les trous percés.
- 3 Insérez les chevilles fournies pour fixer le support mural dans les trous (utilisez un marteau pour insérer les chevilles).
- 4 Poussez le support de montage mural pour le coller étroitement au mur, de sorte que les trous soient alignés.
- 5 Serrez les vis pour fixer le support mural aux trous. Serrez les vis en exerçant un couple de 45 kgf/cm à 60 kgf/cm.

Pour une installation sur un montant en bois

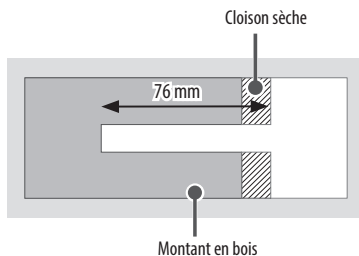

Utilisez une mèche à bois de $\varnothing 4$ mm pour percer des trous d'une profondeur de 76 mm. (Nettoyez le trou percé.)

Sans utiliser la cheville pour fixation murale, serrez la vis de fixation murale directement dans le montant en bois.

Après l'installation

- Lorsque vous connectez d'autres câbles par les côtés, nous vous recommandons de tenir le centre du téléviseur horizontalement ou verticalement, et de tirer le produit pour vous assurer que l'espace entre celui-ci et le mur est suffisant avant de procéder à la connexion.
- Lorsque vous connectez d'autres câbles par le bas, nous vous recommandons de retirer le téléviseur de la fixation murale avant de procéder à la connexion.

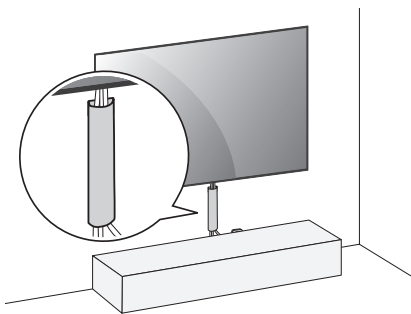

(Par exemple)

- Utilisez des manchons de câbles pour placer les câbles au bas du téléviseur, comme indiqué ci-dessous. Les manchons de câbles ne sont pas fournis avec le produit. Vous devez donc les acheter séparément.
- Après avoir installé le produit, assurez-vous de l'utiliser collé au mur.
 - Utiliser le produit alors qu'il n'est pas collé au mur peut l'endommager ou entraîner des secousses.
- N'utilisez aucun objet pointu lorsque vous détachez le cache-câble. Cela risquerait d'endommager le câble ou le boîtier. Cela pourrait également entraîner des blessures.

Antenne/Câble

Connectez le TV à une prise d'antenne murale avec un câble RF (75 Ω).

- Utilisez un séparateur de signaux pour utiliser plus de deux téléviseurs.
- Si la qualité d'image est mauvaise, installez correctement un amplificateur de signaux pour l'améliorer.
- Si vous utilisez une antenne et que la qualité d'image est mauvaise, essayez de réaligner l'antenne dans la bonne direction.
- Le câble et le convertisseur d'antenne ne sont pas fournis.
- Si l'emplacement ne prend pas en charge la diffusion Ultra HD, ce téléviseur ne peut pas recevoir de diffusion Ultra HD directement.

Antenne satellite

Connectez le TV à une parabole satellite ou à une prise satellite à l'aide d'un câble satellite RF (75 Ω). (Selon le modèle)

Démarrage du téléviseur

Mise en route du téléviseur

Vous pouvez utiliser facilement les fonctions du TV à l'aide du bouton POWER.



- Bouton marche (Appuyer)
- Bouton arrêt¹⁾ (Maintenir enfoncé)
- Contrôle du menu (Appuyer²⁾)
- Sélection du menu (Maintenir enfoncé³⁾)

- 1) Toutes les applications en cours d'exécution fermeront, et tout enregistrement en cours s'arrêtera. (Selon le pays)
- 2) Appuyez brièvement sur le bouton lorsque le téléviseur est allumé pour naviguer dans le menu.
- 3) Vous pouvez utiliser la fonction lorsque vous accédez au contrôle du menu.

Remarque

- Si le téléviseur est mis sous tension pour la première fois depuis son expédition depuis l'usine, l'initialisation peut prendre quelques minutes.
- L'affichage à l'écran de votre TV peut différer légèrement de celui qui est présenté dans ce manuel.
- Le téléviseur doit être raccordé à une prise électrique facile d'accès située à proximité. Le bouton marche/arrêt n'est pas présent sur tous les modèles de produit. Pour éteindre ces appareils, il est nécessaire de débrancher le cordon d'alimentation.

Raccordements

Connectez plusieurs périphériques externes au TV et changez de source d'entrée pour sélectionner un périphérique externe. Pour en savoir plus sur le raccordement d'un périphérique externe, reportez-vous au manuel fourni avec ce dernier.

HDMI

- Lorsque vous branchez le câble HDMI, le produit et les périphériques externes doivent être hors tension et débranchés.
- Formats audio HDMI pris en charge (Selon le modèle):
 - True HD (48 kHz),
 - Dolby Digital / Dolby Digital Plus (32 kHz / 44,1 kHz / 48 kHz),
 - PCM (32 kHz / 44,1 kHz / 48 kHz / 96 kHz / 192 kHz)

Remarque

- Si le périphérique connecté au port Entrée prend également en charge le paramètre HDMI Deep Colour, votre image pourra être plus précise. Toutefois, si le périphérique ne prend pas en charge ce paramètre, il se peut qu'il ne fonctionne pas correctement. Dans ce cas, allez dans réglage [HDMI Deep Color] du téléviseur désactivez ce paramètre.
- → → [Général] → [Périphériques] → [Paramètres HDMI] → [HDMI Deep Color]
- Utilisez un câble certifié sur lequel est apposé le logo HDMI.
- Si vous utilisez un câble non certifié HDMI, l'écran peut ne pas s'afficher ou une erreur de connexion peut survenir.
- Types de câbles HDMI recommandés
 - Câble HDMI[®]/TM ultra haut débit (max. 3 m)

USB

Certains concentrateurs USB peuvent ne pas fonctionner. Si un appareil USB branché sur un port USB n'est pas détecté alors connectez-le directement au téléviseur.

Remarque

- Pour une connexion optimale, les câbles HDMI et les périphériques USB doivent comporter des connecteurs d'une épaisseur inférieure à 10 mm, d'une largeur inférieure à 18 mm et d'un diamètre de câble inférieur à 8 mm. Utilisez une rallonge prenant en charge USB 2.0 si le câble USB ou la clé USB ne s'adapte pas au port USB du TV. (Selon le modèle)

Émetteur infrarouge

Contrôlez le boîtier décodeur (câble/satellite/IP/OTT), le lecteur Blu-ray/DVD, la barre de son ou encore les consoles de jeu à l'aide du transmetteur IR. (Selon le pays)

Remarque

- Connectez le câble du transmetteur IR au port du transmetteur IR du téléviseur.
- Utilisez les paramètres de la commande universelle pour contrôler le périphérique.
- Fixez fermement le transmetteur IR avec le ruban adhésif 3M fourni.

Périphériques externes

Les périphériques externes disponibles sont les suivants : Lecteur Blu-ray, récepteurs HD, lecteurs DVD, VCR, systèmes audio, périphériques de stockage USB, PC, consoles de jeu et autres périphériques externes.

Remarque

- Le raccordement du périphérique externe peut différer selon le modèle.
- En mode PC, un bruit peut être associé à la résolution, au balayage vertical, au contraste ou à la luminosité. En présence de bruit, changez la résolution de la sortie PC, changez le niveau du taux de rafraîchissement ou réglez la luminosité et le contraste dans le menu [Image] jusqu'à ce que l'image soit nette.
- En mode PC, certains réglages de la résolution peuvent ne pas fonctionner correctement en fonction de la carte graphique utilisée.
- Lors de la lecture de contenu ULTRA HD sur votre PC, il se peut, selon les performances de votre PC, que la lecture de contenus vidéo ou audio soit altérée. (Selon le modèle)
- Lors de la connexion à un réseau local filaire, utilisez un câble CAT 7 avec transmission Internet haut débit. (Uniquement lorsque le port LAN est fourni.)

Spécifications

(Selon le pays)

Spécifications de diffusion				
	Télévision numérique			TV analogique
Système TV	DVB-T/T2, DVB-C, DVB-S/S2			PAL B/B, PAL B/G, PAL D/K, PAL-I, SECAM B/G, SECAM D/K, NTSC-M
Couverture des chaînes	DVB-S/S2 ¹⁾	DVB-C ¹⁾	DVB-T/T2 ¹⁾	46 ~ 862 MHz
	950 ~ 2 150 MHz	46 ~ 890 MHz	VHF III : 174 ~ 230 MHz UHF IV : 470 ~ 606 MHz UHF V : 606 ~ 862 MHz S band II : 230 ~ 300 MHz S band III : 300 ~ 470 MHz	
Nombre maximal de chaînes pouvant être mémorisées	6 000		3 000	
Impédance d'antenne externe	75 Ω			

1) Uniquement sur les modèles prenant en charge DVB-T2/C/S2.

- Certaines normes de décodage/d'entrée 8K peuvent ne pas être prises en charge. Un périphérique supplémentaire peut être nécessaire pour la prise en charge de certaines normes 8K. Les images 8K améliorées et mises à l'échelle varient en fonction du contenu source. (Selon le modèle)

Conditions d'utilisation	
Température de fonctionnement	0 °C à 40 °C
Humidité de fonctionnement	Inférieure à 80 %
Température de stockage	-20 °C à 60 °C
Humidité de stockage	Inférieure à 85 %

- Les informations énergétiques fournies avec le produit sont indiquées conformément aux réglementations en vigueur dans chaque pays. (Selon le pays)
 - La consommation énergétique est mesurée conformément à la norme IEC 62087.
- La consommation énergétique réelle peut varier en fonction de facteurs tels que le type de contenu vidéo en cours de lecture et les réglages du téléviseur.
- Pour obtenir des informations sur l'alimentation et la consommation électriques, consultez l'étiquette sur le produit. (Selon le pays)
 - La consommation électrique normale est mesurée conformément à la norme IEC 62087 ou aux réglementations locales en matière d'énergie.
 - * Sur certains modèles, l'étiquette est située à l'intérieur du terminal de connexion du périphérique externe.
 - * En fonction du modèle ou du pays, il se peut que la consommation électrique normale n'apparaisse pas sur l'étiquette.

Information produit

Spécifications du Module sans fil(LGSBWAX12)

Sans fil LAN (IEEE 802.11a/b/g/n/ac/ax)

Plage de fréquence	Puissance en sortie (max.)
2 400 à 2 483,5 MHz	17 dBm
5 150 à 5 725 MHz	15 dBm
5 725 à 5 850 MHz	13 dBm
5 945 à 6 425 MHz (UAE uniquement)	11 dBm

Bluetooth

Plage de fréquence	Puissance en sortie (max.)
2 400 à 2 483,5 MHz	9 dBm

Les canaux de bande pouvant varier selon le pays, l'utilisateur ne peut pas modifier ni régler la fréquence de fonctionnement. Ce produit est configuré conformément au tableau de fréquences régionales.

Pour plus de sécurité, ce périphérique doit être installé et utilisé à une distance minimale de 20 cm de votre corps.

Informations sur les logiciels libres

Pour obtenir le code source sous les licences GPL, LGPL, MPL et autres licences de source ouverte qui ont l'obligation de divulguer le code source, qui est contenu dans ce produit, et pour accéder à toutes les conditions de licence mentionnées, aux avis de droits d'auteur et autres documents pertinents, veuillez visiter le site <https://opensource.lge.com>.

LG Electronics peut aussi vous fournir le code source sur CD-ROM moyennant le paiement des frais de distribution (support, envoi et manutention) sur simple demande adressée par e-mail à opensource@lge.com.

Cette offre est valable pour toute personne recevant ces informations pendant une période de trois ans après notre dernière expédition de ce produit.

Licences

HDMI™
HIGH-DEFINITION MULTIMEDIA INTERFACE

QUICKSET®

(Uniquement pour le modèle pris en charge par la télécommande Magic Remote)

HEVC Advance™
Covered by patents at patentlist.accessadvance.com

Dépannage

Impossible de contrôler le TV avec la télécommande.

- Vérifiez le capteur de la télécommande sur le TV et essayez de nouveau.
- Vérifiez qu'il n'y ait aucun obstacle entre le TV et la télécommande.
- Vérifiez si les piles fonctionnent et si elles sont correctement installées (⊕ sur ⊕, ⊖ sur ⊖).

Aucune image n'est affichée et aucun son n'est émis.



- Vérifiez si l'appareil est allumé.
- Vérifiez si le cordon d'alimentation est raccordé à la prise murale.
- Vérifiez la prise en branchant d'autres appareils.

Le TV s'éteint de manière soudaine.

- Vérifiez les paramètres de contrôle de l'alimentation. Il peut y avoir une coupure de courant.
- Vérifiez si la fonction d'arrêt automatique est activée dans les paramètres de temps concernés.
- Si aucun signal n'est émis quand le TV est allumé, le TV s'éteint automatiquement après 15 minutes d'inactivité.

Lorsque vous vous connectez au PC (HDMI), aucun signal n'est détecté.

- Allumez/éteignez le téléviseur à l'aide de la télécommande.
- Reconnectez le câble HDMI.
- Redémarrez le PC une fois le téléviseur allumé.

Affichage anormal	<ul style="list-style-type: none"> • Si le produit est froid au toucher, il se peut qu'un léger "scintillement" se produise lors de sa mise en marche. Ce phénomène est normal et le produit n'est pas en cause. • Cet écran est un produit techniquement avancé qui contient plusieurs millions de pixels. Il est possible que de minuscules points noirs et/ou lumineux (blanc, rouge, bleu ou vert) de la taille de 1 ppm s'affichent à l'écran. Cela n'indique pas un dysfonctionnement et n'affecte pas les performances et la fiabilité du produit. Ce phénomène survient également sur les produits tiers; aucun échange ou remboursement n'est possible. • Suivant votre position de visionnage (gauche/droite/haut/bas), la luminosité et la couleur de l'écran peuvent varier. Ce phénomène résulte des caractéristiques de l'écran. Il n'a aucun rapport avec les performances du produit et n'indique pas un dysfonctionnement.
Sons générés	<ul style="list-style-type: none"> • Bruit de craquement : Un bruit de craquement, lorsque vous regardez ou éteignez le TV, est généré par une contraction thermique plastique liée à la température et à l'humidité. Ce bruit est usuel sur les produits nécessitant une déformation thermique. • Bourdonnement du circuit électrique/de l'écran : Bruit faible généré par un circuit de commutation haute vitesse qui permet le fonctionnement du produit en fournissant la majeure partie de l'alimentation. Varie en fonction du produit. Ce son généré n'affecte ni les performances ni la fiabilité du produit.
Le téléviseur ne s'allume pas en continu en raison du fonctionnement du mode Toujours prêt, ou ne s'allume pas automatiquement via le capteur.	<ul style="list-style-type: none"> • Le capteur de mouvement est situé en bas, au centre du téléviseur. • Le capteur de mouvement n'est pris en charge que par certains modèles. • Si une substance étrangère se trouve sur le capteur de mouvement, il se peut qu'il ne fonctionne pas correctement. • Si l'environnement autour du téléviseur est trop lumineux ou trop sombre, le capteur de mouvement peut ne pas fonctionner correctement. • Les obstacles devant le téléviseur peuvent affecter la fonction de détection du capteur de mouvement. • Il peut fonctionner en détectant les changements d'éclairage autour du téléviseur ou le mouvement d'objets (animaux domestiques/ robots aspirateurs, etc.). • Pour arrêter d'utiliser le mode Toujours prêt dans  →  → [Tous les paramètres] → [Général] → [Toujours prêt] → [Activer la fonction], ou pour utiliser uniquement la fonction du mode Toujours prêt Général, vous pouvez sélectionner Activer le mode Toujours prêt, éteindre l'écran, puis arrêter d'utiliser le capteur de mouvement dans [Paramètres de Toujours prêt]. La fonction d'écran allumé avec le capteur de mouvement peut être définie en ajustant les performances du capteur via [Paramètres de Toujours prêt] → réglage [Sensibilité du capteur de mouvement].



- Essorez le chiffon pour en retirer tout excès d'eau ou de nettoyant.
- Ne pulvérisez pas d'eau ou de nettoyant directement sur l'écran du téléviseur.
- Pulvérisez une faible quantité d'eau ou de nettoyant sur un chiffon sec pour essuyer l'écran.

Précautions à prendre pour protéger l'écran du téléviseur OLED

Contrairement aux TV LED/LCD classiques, les téléviseurs OLED produisent des images qui émettent de la lumière pour chaque pixel, obtenant un noir absolu et offrant des images claires sans flou.

En raison de la nature des matériaux organiques utilisés pour obtenir une qualité d'image haute résolution, les écrans OLED subissent généralement une rétention d'image sur l'écran, ce qui peut être un phénomène persistant. Ce phénomène est observé sur toutes les dalles OLED, et bien que les modes d'image recommandés puissent minimiser la rétention d'image,

la technologie actuelle ne peut pas complètement empêcher ce phénomène.

L'affichage de la même image pendant une longue période ou l'affichage répété de la même image peut entraîner une rétention d'image sur l'écran, ce qui est un phénomène courant pour les panneaux OLED en raison de la nature du produit. Ce produit dispose d'une fonction de protection d'écran intégrée. Évitez d'afficher des images susceptibles de provoquer une rétention d'image et suivez les recommandations.



Images susceptibles de provoquer une rétention d'image

- Images avec des zones noires en haut et en bas et/ou sur les côtés gauche et droit de l'écran.





- Images au format 4:3 ou 21:9.
- Images fixes pendant une longue période, telles que le numéro de chaîne, le logo de station, l'icône de la console de jeu, le menu du décodeur, etc.
- Autres images fixes ou affichées à plusieurs reprises.



Exécution de [Nettoyage des pixels] pour protéger l'écran du téléviseur OLED

Le téléviseur OLED est équipé d'une fonction de nettoyage des pixels pour vérifier l'état de l'écran par lui-même et éviter la rétention d'image qui cause l'affichage d'une image persistante sur l'écran. Cette fonctionnalité calcule automatiquement le moment optimal pour l'exécution en fonction de la durée totale pendant laquelle le téléviseur a été allumé, et est exécutée automatiquement lorsque le téléviseur est éteint. Lorsque cette fonction est en cours d'exécution, des lignes horizontales peuvent apparaître en haut et en bas de l'écran. La fonctionnalité de nettoyage des pixels fonctionne lorsque le produit est branché au cordon d'alimentation et à l'alimentation principale.

- Pour exécuter cette fonction manuellement, appuyez sur la touche  de la télécommande, accédez à  → [Général] → [Maintenance OLED] → [Maintenance de l'écran OLED] et appuyez sur [Nettoyage des pixels].

Recommandations à appliquer pour minimiser la rétention d'image

Lorsque vous regardez la télévision pendant une longue période, appuyez sur la touche  de la télécommande, accédez à  → [Image] → [Mode Sélection] et définissez le mode sur [Éco] / [APS] (Selon le pays), puis accédez à [Paramètres avancés] → [Luminosité] et baissez le niveau de [Luminosité des pixels OLED]. En outre, appuyez sur la touche  de la télécommande, accédez à  → [Général] → [Maintenance OLED] → [Maintenance de l'écran OLED] et définissez la valeur [Ajuster la luminosité du logo] sur [Élevé].

Lorsque des images avec des barres noires sont affichées en haut/en bas/à gauche/à droite de l'écran, appuyez sur la touche  de la télécommande, appuyez sur  et accédez à [Image] → [Format de l'image] → [Sélection de l'utilisateur] → [Zoom vertical] ou [Zoom multidirectionnel] pour supprimer les barres noires.

Désactivez les menus de configuration des périphériques tels que les décodeurs afin qu'ils ne s'affichent pas à l'écran pendant une longue période.

✓ Remarques

- Lorsque l'écran affiche une image fixe pendant une longue période, la luminosité de l'écran est automatiquement réduite, puis rétablie lorsque le contenu de l'écran change. Il s'agit d'une fonction normale qui permet de minimiser la rétention d'image.

Réglementation







AVERTISSEMENT! (RISQUE LIÉ À LA STABILITÉ)

Le téléviseur risque de tomber, ce qui pourrait causer des blessures corporelles graves, voire entraîner la mort. De nombreuses blessures, en particulier chez les enfants, peuvent être évitées en suivant les précautions suivantes :

- Utilisez TOUJOURS des meubles, des supports ou des fixations recommandés par le fabricant du téléviseur.
- Utilisez TOUJOURS un meuble pouvant supporter le téléviseur en toute sécurité.
- Veillez TOUJOURS à ce que le téléviseur ne dépasse pas du rebord du meuble de support.
- Avertissez TOUJOURS les enfants des dangers que représente le fait de grimper sur un meuble pour atteindre le téléviseur ou ses commandes.
- Rangez TOUJOURS les cordons et les câbles reliés à votre téléviseur de manière à ce que personne ne trébuche dessus, ne les attrape et ne tire dessus.
- Ne posez JAMAIS un téléviseur dans un emplacement instable.
- Ne placez JAMAIS le téléviseur sur un meuble haut (par exemple, un placard ou une bibliothèque) sans fixer le meuble et le téléviseur à un support adapté.
- Ne placez JAMAIS le téléviseur sur un tissu ou un autre matériau pouvant être placé entre le téléviseur et le meuble.
- Ne placez JAMAIS d'objets qui pourraient inciter les enfants à escalader, tels que des jouets et des télécommandes, le téléviseur ou le meuble sur lequel ce dernier est placé.

Si le téléviseur existant est conservé et déplacé, les mêmes précautions doivent être respectées.

Symboles

	Se réfère au courant alternatif (CA).
	Se réfère au courant continu (CC).
	Se réfère à équipement de classe II.
	Se réfère au mode veille.
	Se réfère à "Marche" (Bouton Marche/Arrêt).
	Se réfère à des tensions dangereuses.



www.lg.com

Copyright © 2022 LG Electronics Inc.

Todos os direitos reservados.

PORTUGUÊS

LG OLED TV

MANUAL DE INSTRUÇÕES

Segurança e Referência

Leia este manual com atenção antes de utilizar o dispositivo e guarde-o para futura referência.

O modelo e o número de série do produto situam-se na parte traseira e num dos lados do produto. Registe-os abaixo para o caso de necessitar de assistência.

Modelo _____

N.º de Série _____

Para qualquer sugestão, opinião ou reclamação ligue, por favor
800 54 nos EAU
0800 545454 na África do Sul
080 100 54 54 em Marrocos
19960 no Egito
021 36 54 54 na Argélia

Em outros países, por favor contacte o nosso revendedor local ou acesse a <http://www.lg.com>

Antes de ler este manual

- Leia este manual com atenção antes de utilizar a TV e guarde-o para futuras consultas.
- Pode descarregar o manual do site, incluindo informações sobre a instalação, utilização, resolução de problemas, especificações, licença etc., e ver o conteúdo do mesmo no seu PC ou dispositivo móvel.
- **Guia do utilizador** : Para obter mais informações sobre esta TV, leia o GUIA DO UTILIZADOR incluído no produto. (Dependendo do modelo)
 - Para abrir o GUIA DO UTILIZADOR (📖) → (👤) → [Suporte] → [Guia do Utilizador]

Itens adquiridos em separado

- Os itens vendidos separadamente podem ser alterados ou modificados para melhorar a qualidade sem qualquer notificação prévia. Contacte o seu revendedor para comprar estes acessórios. Estes itens só funcionam com determinados modelos.
- O nome ou design do modelo podem ser alterados consoante a atualização das funções do produto, circunstâncias do fabricante ou políticas.
- É necessário adquirir separadamente um cabo para ligar antenas e dispositivos externos.

✓ Nota

- As especificações do produto ou os conteúdos deste manual podem ser alterados sem aviso prévio devido a atualização das funções do produto.
- Os itens fornecidos com o produto podem ser diferentes consoante o modelo.
- A imagem indicada pode diferir da sua TV.

Aviso! Instruções de segurança

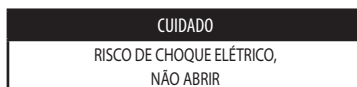

CUIDADO : PARA REDUZIR O RISCO DE CHOQUE ELÉTRICO, NÃO REMOVA A COBERTURA (OU A PARTE POSTERIOR). NENHUMA DAS PEÇAS DO INTERIOR SE DESTINA A SER MANIPULADA PELO UTILIZADOR. CONTACTE O PESSOAL DE ASSISTÊNCIA TÉCNICA QUALIFICADA.



Este símbolo visa alertar o utilizador para a presença de "tensão perigosa" não isolada dentro da caixa do produto, que pode ser de magnitude suficiente para representar um risco de choque elétrico para pessoas.



Este símbolo visa alertar o utilizador para a presença de instruções de manutenção (assistência técnica) e funcionamento importantes nos suportes que acompanham o aparelho.

AVISO: PARA REDUZIR O RISCO DE INCÊNDIO E DE CHOQUE ELÉTRICO, NÃO EXPONHA ESTE PRODUTO A CHUVA OU HUMIDADE.

- PARA IMPEDIR O ALASTRAMENTO DE CHAMAS, MANTENHA SEMPRE AS VELAS OU OUTROS OBJETOS COM CHAMAS ABERTAS AFASTADAS DESTES PRODUTO.
- **Não coloque a TV nem o controlo remoto nos seguintes ambientes:**
 - Mantenha o aparelho afastado da luz solar direta.
 - Zona com elevada humidade, por exemplo, casa de banho.
 - Próximo de fontes de calor como, p. ex., fornos e outros aparelhos que emitam calor.
 - Próximo de balcões de cozinha ou humidificadores, onde possam facilmente ficar expostos a vapor ou óleo.
 - Uma área exposta à chuva ou ao vento.
 - Não expor a gotas ou salpicos e não colocar objetos com líquidos, tais como vasos, chávenas, etc., em cima ou por cima do aparelho (p. ex., em prateleiras acima da unidade).
- Perto de objetos inflamáveis, por exemplo, gasolina ou velas, ou expor o televisor a ar condicionado direto.
- Não instale em locais excessivamente poeirentos. Caso contrário, isto poderá provocar um incêndio, choque elétrico, avaria ou deformações no produto.
- **Ventilação**
 - Instale o televisor em locais devidamente ventilados. Não o instale em espaços fechados, por exemplo, numa estante.
 - Não instale o produto em cima de alcatifas ou almofadas.
 - Não bloqueie nem cubra o produto com panos ou outros materiais enquanto estiver ligado à corrente.
- Nunca toque nas aberturas de ventilação. Quando o televisor estiver a funcionar durante muito tempo, as aberturas de ventilação poderão aquecer.

- Proteja o cabo de alimentação contra danos físicos ou mecânicos, como ser torcido, dobrado, comprimido, entalado numa porta ou pisado. Preste atenção às fichas, às tomadas elétricas e ao ponto em que o cabo sai do aparelho.
 - Não desloque o televisor se o cabo de alimentação estiver ligado.
 - Não utilize um cabo de alimentação danificado ou que não entre corretamente.
 - Segure bem na ficha quando desligar o cabo de alimentação. Não puxe o cabo de alimentação para desligar o televisor.
 - Não ligue demasiados dispositivos à mesma tomada para não causar incêndio ou choque elétrico.
 - **Desligar O Dispositivo Da Alimentação**
 - A ficha de alimentação é o dispositivo de desconexão. Em caso de emergência, tem de ser possível aceder facilmente à ficha de alimentação.
 - Não deixe os seus filhos subirem ou agarrarem-se à TV. Caso contrário, a TV pode cair, provocando ferimentos graves.
 - **Ligação da Antena Exterior à Terra** (Poderá variar consoante o país):
 - Se estiver instalada uma antena exterior, siga as precauções indicadas abaixo. O sistema de antena exterior não deve ser posicionado nas proximidades de cabos de electricidade aéreos ou outros circuitos elétricos de luz ou alimentação, nem onde possa entrar em contacto com tais cabos ou circuitos de electricidade, pois poderá causar morte ou lesões graves.
 - Nunca toque no aparelho ou na antena durante uma trovoada. Pode sofrer um choque elétrico.
 - O cabo de alimentação deve estar ligado de forma segura ao televisor e à tomada. Se estiver mal ligado poderão ocorrer danos na ficha e na tomada e, em casos extremos, poderá provocar incêndio.
 - Não insira objetos metálicos ou inflamáveis no produto. Se deixar cair um objeto estranho dentro do produto, desligue o cabo de alimentação e entre em contacto com o centro de assistência.
 - Não toque na extremidade do cabo de alimentação enquanto estiver ligado. Poderá ser eletrocutado.
 - **Se ocorrer uma das seguintes situações, desligue o produto imediatamente da tomada e entre em contacto com o seu serviço de assistência local.**
 - O produto ficou danificado.
 - Se água ou outra substância penetrarem no produto (por exemplo, no transformador de corrente, cabo de alimentação ou televisor).
 - Se detetar um cheiro a fumo ou outros cheiros vindos do televisor.
 - Se houver trovoada ou quando não usado durante períodos prolongados.
- Mesmo quando o televisor for desligado através do comando ou do botão no aparelho, a fonte de alimentação continua ligada ao aparelho se este não for desligado da tomada.
- Não utilize aparelhos elétricos de alta tensão perto do televisor (p. ex., equipamentos para matar insetos). Isto poderá resultar em avarias.
 - Não tente modificar este produto de alguma forma sem autorização por escrito da LG Electronics. Poderão ocorrer incêndios ou choques elétricos. Contacte a assistência ao cliente local para solicitar assistência ou reparação. Uma modificação não autorizada poderá anular a autoridade do utilizador sobre a operação deste produto.
 - Utilize apenas acessórios/ produtos complementares autorizados pela LG Electronics. Caso contrário, isto poderá provocar um incêndio, avaria ou danos ao produto.
 - Nunca desmonte o transformador CA nem o cabo de alimentação. Isto poderá provocar um incêndio ou um choque elétrico.
 - Manuseie o transformador com cuidado e evite deixá-lo cair ou que algo embata nele. Qualquer impacto poderá danificar o transformador.
 - Para reduzir o risco de incêndio ou choque elétrico, não toque no televisor com as mãos molhadas. Se os pinos da ficha estiverem molhados ou empoeirados, seque-os totalmente ou limpe-os.
 - **Pilhas**
 - Guarde os acessórios (pilhas, etc.) num local seguro e fora do alcance das crianças.
 - Não provoque curto-circuito nas pilhas, não as desmonte nem permita que sobreaqueçam. Não elimine as pilhas por via de chamas acesas. As pilhas não devem ser expostas a um calor excessivo.
 - Cuidado : Risco de incêndio ou explosão se as pilhas forem substituídas por outras de modelo incorreto.
 - **Deslocação**
 - Certifique-se que o produto está desativado, desligado da corrente e de que todos os cabos foram retirados. Poderão ser necessárias 2 ou mais pessoas para transportar os televisores de maior porte. Não pressione nem esforce o painel frontal do televisor. Caso contrário, poderá danificar o produto, ou causar incêndios ou lesões.
 - Mantenha o material anti-humidade da embalagem ou a embalagem de vinil fora do alcance das crianças.
 - Evite que ocorram embates, que objetos caiam no produto e não deixe cair nada no ecrã.
 - Não pressione com força o painel com a mão ou com um objeto cortante, como uma unha, um lápis ou uma caneta, nem risque o painel. Tal poderá danificar o ecrã.
 - **Limpeza**
 - Para limpar, retire o cabo de alimentação e passe com pouco força com um pano seco e macio. Não borrife o televisor diretamente com água ou líquidos. Nunca utilize limpa-vidros, ambientador, inseticida, lubrificantes, cera (automóvel, industrial), abrasivos, diluentes, benzeno, álcool, etc., pois podem danificar o produto e o respetivo painel. Caso contrário, poderão ocorrer choques elétricos ou danos do produto.

Instalação

Levantar e deslocar a TV

Quando deslocar ou levantar a TV, leia as seguintes instruções para impedir que esta fique riscada ou danificada e para garantir um transporte seguro independentemente do seu tipo ou tamanho.

- Recomenda-se que, quando deslocar a TV, a coloque dentro de uma caixa ou dentro da embalagem original.
- Antes de deslocar ou levantar a TV, desligue o cabo de alimentação e todos os outros cabos.
- Quando pegar na TV, deve manter o ecrã afastado de si para evitar danos.
- Segure nas partes lateral e inferior da TV com firmeza. Certifique-se de que não agarra na parte transparente, nas colunas ou na área da grelha das colunas.
- Uma TV de grandes dimensões deve ser transportada, no mínimo, por 2 pessoas.
- Quando transportar a TV, não a exponha a solavancos ou vibração excessiva.
- Quando transportar a TV, mantenha-a na vertical, nunca a vire de lado nem a incline para a esquerda ou para a direita.
- Não aplique pressão excessiva que provoque dobras/curvaturas na estrutura de enquadramento, já que pode danificar o ecrã.
- Ao manusear a TV, tenha cuidado para não danificar os botões salientes.



- Evite sempre tocar no ecrã, uma vez que pode causar danos no ecrã.
- Ao fixar a TV no suporte, coloque o ecrã virado para baixo sobre uma mesa almofadada ou uma superfície plana, de forma a proteger o ecrã contra riscos.

Montagem numa mesa

- 1 Levante e incline a TV até esta ficar na posição vertical na mesa.
 - Deixe um espaço livre de 10 cm (no mínimo) em relação à parede para uma ventilação adequada. (Dependendo do modelo)
- 2 Ligue o cabo de alimentação a uma tomada elétrica.



- Durante a montagem do produto, não aplique substâncias estranhas (óleos, lubrificantes, etc.) nos parafusos. (Se o fizer, pode danificar o produto.)
- Para garantir a segurança e a vida útil prolongada do aparelho, não utilize nenhum item pirateado.
- Quaisquer danos ou lesões decorrentes da utilização de itens pirateados não estão abrangidos pela garantia.
- Se instalar a TV numa base, pode ter de tomar medidas para evitar que o produto se vire. Caso contrário, o produto pode cair, provocando ferimentos graves.
- Ao montar o suporte, certifique-se de que todos os parafusos fornecidos estão instalados. Se os parafusos não estiverem totalmente apertados, o produto pode ficar inclinado ou cair, provocando danos. Apertar os parafusos com força excessiva pode fazer com que saiam devido à abrasão da junta do parafuso.
- Ao instalar num armário ou numa prateleira, certifique-se de que a sua largura é superior à da TV. (Dependendo do modelo)

- Se o televisor estiver colocado no suporte, o ecrã pode ficar ligeiramente inclinado para trás. Se o suporte não estiver nivelado devido a um objeto colocado por baixo do mesmo ou se não estiver numa superfície plana, o produto poderá cair e provocar ferimentos ou danos no produto. (Dependendo do modelo)
- Se uma televisão não for colocada num local suficientemente estável, poderá ser perigosa devido a uma queda. É possível evitar várias lesões, particularmente em crianças, se forem tomadas algumas medidas de precaução simples como:
 - Utilizar armários ou suportes recomendados pelo fabricante da televisão.
 - Utilizar apenas mobília capaz de suportar a televisão em segurança.
 - Certificar-se de que a televisão não está no limite do móvel de suporte.
 - Não colocar a televisão em móveis altos (por exemplo, armários ou estantes) sem fixar o móvel e a televisão a um suporte adequado.
 - Não colocar tecido ou outros materiais entre a televisão e o móvel de suporte.
 - Ensinar às crianças os perigos de subir para a mobília para chegar à televisão ou aos botões de controlo.

Fixar o televisor na parede

- 1 Introduza e aperte os parafusos com olhal ou os suportes e parafusos da TV na parte de trás da TV.
 - Se estiverem introduzidos parafusos no lugar dos parafusos com olhal, retire primeiro os parafusos.
- 2 Monte os suportes de parede com os parafusos na parede. Faça corresponder a localização do suporte de parede com os parafusos com olhal na parte de trás da TV.
- 3 Aperte firmemente os parafusos com olhal aos suportes de parede com uma corda resistente. Mantenha a corda numa posição horizontal em relação à superfície plana.
 - Utilize uma plataforma ou um armário suficientemente forte e grande para suportar adequadamente a TV.
 - Suporte, parafusos e cordéis não estão incluídos. Pode obter acessórios adicionais através do seu fornecedor.

Suporte (Itens adquiridos em separado)

(Dependendo do modelo)

Suporte	Modelo
SQ-G2ST55	OLED55G2*
SQ-G2ST65	OLED65G2*
SQ-G2ST8377	OLED77/83G2*
SQ-G2DT97	OLED97G2*

Montagem na parede

Fixe cuidadosamente um suporte de montagem na parede (opcional) na parte de trás da TV e monte o suporte numa parede sólida perpendicular ao chão. Quando montar a TV noutros materiais de construção, consulte pessoal qualificado. A LG recomenda que a montagem na parede seja executada por um profissional qualificado. Recomendamos a utilização do suporte de montagem na parede da LG. O suporte de montagem na parede da LG é fácil de mover com cabos ligados. Se não utilizar o suporte de montagem na parede da LG, utilize um suporte de montagem na parede no qual o aparelho fique bem seguro à parede, tendo espaço suficiente para permitir a ligação de dispositivos externos. Recomenda-se a ligação de todos os cabos antes de instalar suportes de montagem na parede fixos.



- Remova a base, antes de colocar a televisão num suporte de parede, efetuando o processo inverso ao da instalação na base.
- Para mais informações sobre os parafusos e o suporte de montagem na parede, procure informação sobre os produtos adquiridos em separado.
- Se quiser montar o produto numa parede, monte a interface de montagem VESA padrão (peças opcionais) na parte de trás do produto. Se instalar a TV com o suporte de montagem da parede (peças opcionais), deve fixá-lo cuidadosamente de modo a não cair.
- Quando montar o televisor na parede, não instale o televisor com os cabos de alimentação e sinal pendurados na parte de trás do televisor.
- Não instale o produto numa parede, caso corra o risco de ficar exposto a óleo, fumo ou vapores com gordura. Isto poderá danificar o produto e provocar a respetiva queda.
- Ao instalar o suporte de montagem na parede de contacto total, a TV pode não estar firmemente em contacto com a parede devido a algumas condições da parede.

Precauções de segurança

(Exceto nos 0LW480B, LSW440B, LSW640B)

- Os instaladores profissionais devem ler este manual cuidadosamente para garantir uma instalação correta.
- Os instaladores profissionais devem encaminhar este manual aos clientes após a instalação e incentivá-los a lê-lo e a armazená-lo num local conveniente para referência futura.
Depois de ler o manual de instalação, mantenha-o num local conveniente para referência futura.



- Solicite a instalação do produto a um instalador profissional indicado pela loja.
A instalação feita por alguém que não seja um instalador profissional é extremamente perigosa e pode resultar em lesões pessoais.
- Não instale o produto num local instável que não suporte o seu peso.
Se o local da instalação não tiver rigidez suficiente, o produto poderá cair e provocar lesões.

- Entre em contacto com um instalador profissional indicado pela loja antes de mover ou substituir o produto após a instalação.
A instalação é uma tarefa técnica e podem surgir problemas de segurança se um indivíduo tentar instalar ou mover o produto pessoalmente.
- Não se pendure no produto nem o submeta a impactos severos após a instalação.
Ao fazê-lo, pode provocar a queda do produto e provocar lesões.
- Ao instalar o produto na parede, não pendure o cabo de alimentação ou os cabos de sinal na parte traseira da TV.
Isto pode danificar os cabos, resultar em incêndios, choques elétricos ou no mau funcionamento do produto.
- Certifique-se de que usa luvas de trabalho ao instalar o produto.
- A instalação com as mãos desprotegidas pode conduzir a ferimentos.
- Instale o produto de acordo com as instruções no manual de instalação.
A não instalação do produto de acordo com as instruções no manual de instalação pode resultar em lesões graves ou danos ao produto.
- Deverá sempre haver, pelo menos, duas pessoas quando instalar o produto ou ajustar a altura do produto.
A tentativa de efetuar a instalação ou ajustes sozinho poderá resultar em danos pessoais ou danos ao produto.
- Deverá estar disponível uma parede antes de efetuar a instalação. Utilize as buchas e os parafusos fornecidos com o produto.
O uso de buchas ou parafusos não autorizados poderá não assegurar o suporte o peso do produto, resultando em riscos à segurança.
- Quando perfurar a parede para a instalação, deverá usar brocas e berbequins com o diâmetro especificado. Siga as instruções relativamente à profundidade dos furos.
Perfurar e instalar o produto de forma não especificada no manual de instalação poderá resultar numa instalação instável e potenciais problemas de segurança.
- Não deve limpar o produto com um pano molhado nem usar um equipamento de aquecimento ou humidificador debaixo do local em que se encontra instalado o produto.
Água líquida ou vapor poderão penetrar no produto e a presença de calor excessivo poderá causar incêndio, choque elétrico ou avaria.
- Não instale o produto perto de um aspersor ou detetor de incêndio, de um local onde possam ocorrer vibrações ou embate ou perto de uma linha ou fonte de alta tensão.
- Desligue cabo de alimentação do produto da tomada antes de instalar.
Instalar o produto com o cabo de alimentação ligado à tomada poderá resultar em choque elétrico ou incêndio.
- Não instale o produto com as mãos desprotegidas. Deverá sempre usar luvas de trabalho.
A tentativa de instalação sem usar luvas de trabalho poderá causar danos pessoais.
- Ligue o produto com o cabo fornecido. A utilização de um cabo não autorizado pode resultar em danos por atrito com a parede. Certifique-se de que utiliza o género do cabo fornecido. (Isto pode variar de acordo com o modelo).

Antes da instalação

(Exceto nos OLW480B, LSW440B, LSW640B)

- Não utilize o produto para qualquer outro efeito que não o de instalar a TV na parede.
- Evite danos ao produto e acidentes relacionados com a segurança provocados por uma instalação descuidada ou a utilização de um suporte de montagem na parede inadequado ou não autorizado.
- Siga as instruções no manual de instalação para uma instalação conveniente do suporte de montagem na parede.
- Se não compreender completamente o processo de instalação, interrompa imediatamente a instalação e entre em contacto com o centro de assistência.

Recorra a um instalador profissional se houver algum problema de instalação após a solicitação.

- Recomenda-se a instalação deste produto numa parede de betão ou numa armação de madeira. Não é recomendada a instalação deste produto noutras superfícies (placa de gesso, madeira prensada, tijolo, etc.). A instalação incorreta pode provocar a queda do produto.
- Instale o produto apenas numa parede vertical.
Não instale numa parede inclinada que exceda os padrões de construção ou numa parede ou teto excessivamente inclinado.

A LG não se responsabiliza por problemas provocados por uma instalação incorreta do produto, como por exemplo em paredes e tetos excessivamente inclinados.

- Verifique os acessórios incluídos antes da instalação. Não nos responsabilizamos por acessórios perdidos ou danificados após a abertura da embalagem interior.
- Quando um bebé ou criança pequena engole os acessórios fornecidos, podem ocorrer vários acidentes relacionados com a segurança, como asfixia. Mantenha os acessórios incluídos fora do alcance dos bebés e das crianças.
- Ao apertar os parafusos, aperte-os até ficarem bem ajustados. Evite utilizar demasiada força ao apertar os parafusos. Ao fazê-lo, pode danificar a parede e o produto ou reduzir a rigidez ou o desempenho do produto.
- Evite instalar uma TV que exceda a carga de tração especificada e não permita que seja aplicada qualquer força externa ao produto.
- Evite acidentes ao utilizar as ferramentas de trabalho com cuidado durante a instalação.

Ferramentas para instalação

- Chave de parafusos em forma de "+" (manual ou elétrica) / nível de água / berbequim / broca de betão com Ø 8 mm ou broca de aço com Ø 4 mm

Fixar o televisor na parede

(Exceto nos OLW480B, LSW440B, LSW640B)

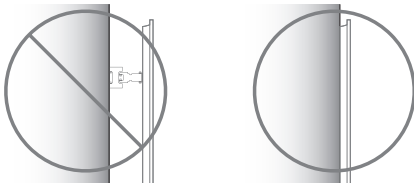

- Utilize a TV perto da parede após a instalação, não a deixando suspensa.

Como fixar buchas e parafusos

(Exceto nos OLW480B, LSW440B, LSW640B)

Certifique-se do seguinte:

- Verifique se o material e a espessura da parede e do material de acabamento estão em conformidade com o manual de instalação. Antes de dar início ao processo de montagem, certifique-se de que a parede suporta o peso do televisor.
- Deve usar as buchas e os parafusos incluídos numa parede de betão sem rachas.
- Nunca instale o produto numa parede de pladur feita de cartolina ou MDF. Quando for necessário instalar o produto numa parede desse tipo, os parafusos devem ser fixados nas paredes de suporte (betão) ou na Armação de Madeira dentro do material de acabamento.
- A estrutura de parede deve ser fixada numa armação. Normalmente isso não constituirá um problema, mas consoante as circunstâncias específicas, poderá haver casos em que não será possível montar o produto numa armação. Nesse caso, existem diversas buchas para pladur, por exemplos, buchas de teto falso, que poderão resolver a situação. Se usar buchas para pladur, certifique-se de que as buchas e a parede conseguem suportar o peso do televisor. Note que as buchas fornecidas poderão não ser adequadas para o seu caso específico, por isso deverá consultar um especialista.
- Outras paredes não especificadas devem ser capazes de suportar cargas de arrancamento acima de 70 kgf (686 N) e cargas de rutura acima de 100 kgf (980 N) por fixador.
- Faça os furos com uma broca para betão de Ø 8 mm e um berbequim (de impacto) ou uma broca de Ø 4 mm para a armação de madeira.

Para a instalação numa parede de betão

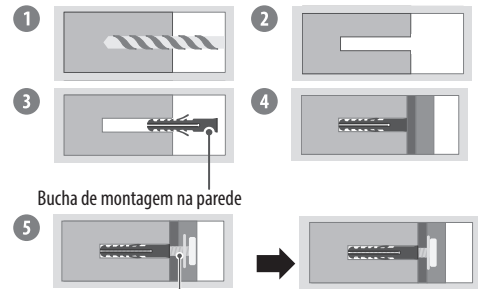

Bucha de montagem na parede

Parafuso de montagem na parede

- 1 Faça furos em locais de fixação com uma broca de Ø 8 mm a uma profundidade de 80 mm a 100 mm.
- 2 Limpe os furos.
- 3 Introduza as buchas incluídas para fixar o suporte de montagem na parede nos orifícios. (Utilize um martelo ao introduzir buchas).
- 4 Empurre o suporte de montagem na parede para perto da parede para que coincida com os locais dos orifícios.
- 5 Aperte os parafusos para fixar o suporte de montagem na parede nos orifícios. Em seguida, aperte os parafusos com um binário de aperto entre 45 kgf/cm e 60 kgf/cm.

Para a instalação num armação de madeira

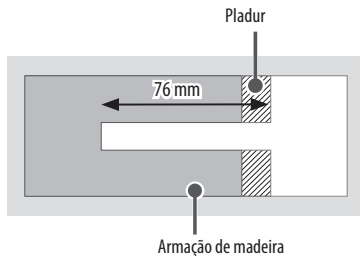

Faça furos com uma profundidade de 76 mm usando uma broca de Ø 4 mm para madeira. (Limpe o furo feito.)

Sem usar uma bucha de fixação na parede, aperte um parafuso de fixação na parede diretamente na armação de madeira.

Após a instalação

- Ao conectar cabos adicionais dos lados, recomendamos manter o centro da TV horizontal ou verticalmente e puxar o produto para se certificar de que há distância suficiente da parede antes de os conectar.
- Ao conectar cabos adicionais da parte inferior, recomendamos soltar a TV do suporte de parede antes de os conectar.

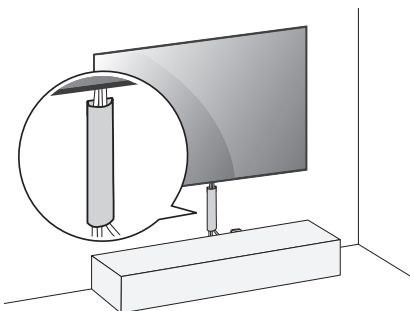

(Por exemplo)

- Utilize sistemas de organização de cabos para organizar os cabos na parte inferior da TV conforme mostrado abaixo. Os organizadores de cabos não são fornecidos com o produto, por isso, compre-os separadamente.
- Após instalar o produto, certifique-se de que o utiliza junto à parede.
 - A utilização do produto enquanto não estiver junto à parede pode danificá-lo ou torná-lo instável.
- Não utilize um objeto afiado para retirar a cobertura do cabo. Isto pode danificar o cabo ou a caixa do aparelho. Também poderá causar ferimentos.

Antena/Cabo

Ligue a TV a uma tomada de antena de parede com um cabo RF (75 Ω).

- Utilize um separador de sinal se quiser utilizar mais de 2 TVs.
- Se a qualidade de imagem for fraca, instale um amplificador de sinal para melhorar a qualidade de imagem.
- Se a qualidade de imagem for fraca mesmo que tenha uma antena ligada, tente orientar a antena para a direção correta.
- O cabo da antena e o conversor não são fornecidos.
- Esta TV não consegue receber transmissões Ultra HD diretamente em localizações que não suportam transmissões Ultra HD.

Antena parabólica

Ligue a TV a uma antena parabólica ou uma tomada de satélite com um cabo RF para satélite (75 Ω). (Dependendo do modelo)

Iniciar a TV

Ligar a TV

Pode utilizar facilmente as funções da TV utilizando o botão.



- Ligar (Premir)
- Desligar¹⁾ (Manter premido)
- Controlo do menu (Premir²⁾)
- Seleção do menu (Manter premido³⁾)

- 1) Todas as aplicações em execução serão encerradas, e qualquer gravação em curso será interrompida. (Consoante o país)
- 2) Pode aceder e ajustar o menu premindo o botão quando o televisor estiver ligado.
- 3) Pode utilizar a função ao aceder ao controlo do menu.

Nota

- Se a TV for ligada pela primeira vez após o envio da fábrica, a respetiva inicialização pode demorar alguns minutos.
- A OSD (On Screen Display - Visualização no ecrã) da sua TV pode ser um pouco diferente da apresentada neste manual.
- O dispositivo deve ter acesso fácil a uma tomada próxima. Alguns dispositivos não se desligam com o botão de ligar/desligar, ao desligar o dispositivo e desligar o cabo de alimentação.

Ligações

Ligue vários dispositivos externos à TV e mude os modos de entrada para selecionar um dispositivo externo. Para mais informações sobre a ligação de dispositivos externos, consulte o manual fornecido com cada dispositivo.

HDMI

- Quando ligar o cabo HDMI, o produto e os dispositivos externos devem estar desligados da tomada elétrica.
- Formato de áudio HDMI suportado (Dependendo do modelo):
True HD (48 kHz),
Dolby Digital / Dolby Digital Plus (32 kHz / 44,1 kHz / 48 kHz),
PCM (32 kHz / 44,1 kHz / 48 kHz / 96 kHz / 192 kHz)

Nota

- Se o dispositivo ligado à entrada também suportar HDMI Deep Colour, a imagem poderá ser mais nítida. No entanto, se o dispositivo não o suportar, poderá não funcionar corretamente. Nesse caso, mude a definição [HDMI Deep Color] do televisor para a opção de desligado.
- → → [Geral] → [Dispositivos] → [Definições de HDMI] → [HDMI Deep Color]
- Utilize um cabo certificado com o logótipo HDMI incluído.
- Se não utilizar um cabo HDMI certificado, o ecrã pode não aparecer ou pode ocorrer um erro de ligação.
- Tipos de cabo HDMI recomendados
 - Cabo HDMI[®]/™ ultrarrápido (3 m ou menos)

USB

Alguns hubs USB poderão não funcionar. Se não for detetado um dispositivo USB ligado através de um hub USB, ligue o dispositivo diretamente à porta USB na TV.

Nota

- Para uma ligação otimizada, os cabos HDMI e os dispositivos USB devem ter fichas com menos de 10 mm de espessura, 18 mm de largura e 8 mm de diâmetro do cabo. Utilize um cabo de extensão que suporte USB 2.0 caso o cabo USB ou memory stick USB não encaixe na porta USB da sua TV. (Dependendo do modelo)

IR Blaster

Controle a set-top box (cabo/satélite/IP/OTT), leitor de Blu-ray/DVD, barra de som, consolas de jogos, etc., utilizando o IR Blaster. (Consoante o país)

Nota

- Conecte o cabo do IR Blaster à porta IR Blaster da TV.
- Use as definições do comando universal para controlar o dispositivo.
- Proteja o IR Blaster com a fita 3M fornecida.

Dispositivos Externos

Os dispositivos externos disponíveis são: Leitor Blu-ray; recetores HD, leitores de DVD, videogravadores, aparelhagens de áudio, dispositivos de memória USB, PC, dispositivos de jogos e outros dispositivos externos.

Nota

- A ligação do dispositivo externo pode ser diferente da do modelo.
- No modo PC, poderá ser produzido um ruído associado à resolução, padrão vertical, contraste ou luminosidade. Se verificar ruído, altere a saída do PC para outra resolução, altere a frequência de atualização para outra frequência ou ajuste a luminosidade e o contraste no menu [Imagem] até a imagem ficar nítida.
- No modo PC, algumas definições de resolução podem não funcionar corretamente, dependendo da placa gráfica.
- Se reproduzir conteúdo em ULTRA HD no seu PC, poderá haver interrupções no vídeo ou no áudio, dependendo do desempenho do PC. (Dependendo do modelo)
- Para estabelecer uma ligação LAN com fios, utilize um cabo CAT 7 com transmissão de Internet de alta velocidade. (Apenas quando a porta LAN está disponível.)

Especificações

(Consoante o país)

Especificações de Emissão				
	TV Digital			TV Analógica
Sistema de televisão	DVB-T/T2, DVB-C, DVB-S/S2			PAL B/B, PAL B/G, PAL D/K, PAL-I, SECAM B/G, SECAM D/K, NTSC-M
Cobertura de programa	DVB-S/S2 ¹⁾	DVB-C ¹⁾	DVB-T/T2 ¹⁾	46 ~ 862 MHz
	950 ~ 2150 MHz	46 ~ 890 MHz	VHF III : 174 ~ 230 MHz UHF IV : 470 ~ 606 MHz UHF V : 606 ~ 862 MHz Banda S II : 230 ~ 300 MHz Banda S III : 300 ~ 470 MHz	
Número máximo de programas armazenáveis	6000		3000	
Impedância da antena externa	75 Ω			

1) Apenas nos modelos com suporte de DVB-T2/C/S2.

- Algumas normas de entrada/decodificação 8K poderão não ser suportadas. Poderá ser necessário um dispositivo adicional para suportar determinadas normas 8K. As imagens 8K adaptadas e otimizadas irão variar consoante o conteúdo de origem. (Dependendo do modelo)

Condições Ambientais	
Temperatura de funcionamento	0 °C a 40 °C
Humidade de funcionamento	Menos de 80 %
Temperatura de armazenamento	-20 °C a 60 °C
Humidade de armazenamento	Menos de 85 %

- As informações energéticas fornecidas com o produto são indicadas em conformidade com as regulamentações de cada país. (Consoante o país)
 - O consumo energético é medido em conformidade com a norma IEC 62087.
- O consumo real pode variar, dependendo de fatores como o tipo de conteúdo de vídeo em reprodução e as definições da TV.
- Para informações sobre a fonte de alimentação e o consumo de energia, consulte a etiqueta do produto. (Consoante o país)
 - O consumo de energia típico é medido de acordo com a norma IEC 62087 ou os regulamentos de energia de cada país.
 - * Nalguns modelos, a etiqueta encontra-se no interior da tampa dos terminais de ligação do dispositivo externo.
 - * Conforme o modelo ou o país, o consumo de energia típico poderá não constar da etiqueta.

Informação de Produto

Especificações do Módulo Wi-Fi (LGSBWAX12)

LAN sem fios (IEEE 802.11a/b/g/n/ac/ax)	
Intervalo de frequência	Potência de saída (máx.)
2400 a 2483,5 MHz	17 dBm
5150 a 5725 MHz	15 dBm
5725 a 5850 MHz	13 dBm
5945 a 6425 MHz (Apenas UAE)	11 dBm

Bluetooth	
Intervalo de frequência	Potência de saída (máx.)
2400 a 2483,5 MHz	9 dBm

Uma vez que os canais de banda podem variar consoante o país, o utilizador não pode alterar nem ajustar a frequência de funcionamento. Este produto está configurado para a tabela de frequência regional.

À atenção do utilizador: este dispositivo deve ser instalado e utilizado a uma distância mínima de 20 cm entre o dispositivo e o corpo.

Nota de informação sobre software de código aberto

Para obter o código fonte sob GPL, LGPL, MPL, e outras licenças de código aberto que têm a obrigação de divulgar o código fonte, que está contido neste produto, e para aceder a todos os termos de licença referidos, avisos de direitos de autor e outros documentos relevantes, visite <https://opensource.lge.com>.

A LG Electronics também pode fornecer-lhe o código fonte aberto em CD-ROM mediante o pagamento de uma taxa que cobre o custo de realização de tal distribuição (como o custo do suporte, transporte e processamento), a pedido por e-mail para opensource@lge.com.

Esta oferta é válida para qualquer pessoa que receba esta informação durante um período de três anos após o nosso último envio deste produto.

Licenças

HDMI™
HIGH-DEFINITION MULTIMEDIA INTERFACE

QUICKSET®

(Apenas em modelos que suportam o Magic Remote)

HEVC Advance™
Covered by patents at patentlist.accessadvance.com

Resolução de problemas

Não é possível controlar a TV com o controlo remoto.

- Verifique o sensor do controlo remoto no aparelho e tente novamente.
- Verifique se há algum obstáculo entre o aparelho e o controlo remoto.
- Verifique se as pilhas ainda estão boas e corretamente instaladas (⊕ com ⊕, ⊖ com ⊖).

Não é apresentada nenhuma imagem e não é ouvido nenhum som.

- Verifique se o produto está ligado.
- Verifique se o cabo de alimentação está ligado a uma tomada elétrica.
- Verifique se há algum problema com a tomada elétrica, ligando outros dispositivos a esta.

A TV desliga-se repentinamente.

- Verifique as definições do controlo de alimentação. A alimentação pode ter sido interrompida.
- Confira se a função de desligamento automático está ativada nas definições relacionadas.
- Se a TV estiver ligada sem sinal, esta desliga-se automaticamente após 15 minutos de inatividade.

Quando ligar ao PC (HDMI), nenhum sinal é detetado.

- Desligue/ligue a TV com o controlo remoto.
- Volte a ligar o cabo HDMI.
- Reinicie o PC com a TV ligada.

<p>Imagens apresentadas de forma anormal</p>	<ul style="list-style-type: none"> Se verificar que o equipamento está frio, pode ocorrer uma ligeira oscilação quando for ligado. Isto é normal, não há nada de errado com o equipamento. Este painel é um produto avançado que contém milhões de píxeis. Poderá ver pequenos pontos pretos e/ou pontos coloridos (branco, vermelho, azul ou verde) do tamanho de 1 ppm no painel. Isto não significa que o produto esteja avariado nem afeta o desempenho nem a fiabilidade do produto. Este fenómeno também pode ocorrer em produtos de terceiros e não dá direito a uma troca ou a um reembolso. O painel pode apresentar uma luminosidade ou uma cor diferente em função da sua posição de visualização (esquerda/direita/cima/baixo). Este fenómeno deve-se às características do painel. Não tem a ver com o desempenho do produto nem significa uma avaria.
<p>Som gerado</p>	<ul style="list-style-type: none"> Estalidos: Os estalidos que pode ouvir ao ver ou desligar a TV são gerados pela contração termoplástica, resultante da temperatura e da humidade. Este ruído é comum em produtos que exijam uma deformação térmica. Zumbido no circuito elétrico/painel: Um circuito de comutação de alta velocidade, responsável por fornecer uma grande quantidade de corrente para colocar um produto em funcionamento, gera um ruído de baixo nível. Varia em função do produto. O som que é gerado não afeta o desempenho nem a fiabilidade do produto.
<p>O televisor não se liga continuamente devido ao funcionamento no modo Sempre Pronto ou não se liga automaticamente através do sensor.</p>	<ul style="list-style-type: none"> O sensor de movimentos está situado na parte central inferior do televisor. O sensor de movimentos só é suportado em alguns modelos. Se houver um material estranho no sensor de movimentos, este pode não funcionar corretamente. Se o ambiente em redor do televisor for demasiado luminoso ou demasiado escuro, o sensor de movimentos pode não funcionar corretamente. Obstáculos em frente ao televisor podem afetar a função de deteção do sensor de movimentos. Pode funcionar ao reconhecer alterações na iluminação em redor do televisor ou movimentos de objetos (animais de estimação/aspiradores robô, etc.). Para parar de utilizar o modo Sempre Pronto (⊗) → (⊙) → [Todas as Definições] → [Geral] → [Sempre Pronto] → [Ativar a função], ou para utilizar a função Geral do modo Sempre Pronto, pode selecionar a função de ativação do modo Sempre Pronto, desligar o ecrã e, depois, deixar de utilizar o sensor de movimentos em [Definições Sempre Pronto]. A função de ecrã ligado através do sensor de movimentos pode ser definida ajustando o desempenho do sensor através da definição [Definições Sempre Pronto] → [Sensibilidade do Sensor de Movimentos].



- Certifique-se de que torce o pano para remover qualquer excesso de água ou detergente.
- Não pulverize detergente diretamente para o ecrã da TV.
- Certifique-se de que pulveriza apenas a quantidade de água ou detergente necessária para um pano seco, de forma a limpar o ecrã.

Precauções para a proteção do ecrã OLED

Ao contrário dos LED/LCDs convencionais, os OLEDs iluminam cada píxel de forma individual, atingindo níveis de preto perfeitos e entregando imagens nítidas, sem arrastamento.

Devido à natureza dos materiais orgânicos utilizados para obter uma qualidade de imagem de alta resolução, existe a possibilidade de ocorrer um fenómeno de retenção de imagem. Este fenómeno ocorre em todos os painéis OLED e, embora os modos de imagem recomendados possam minimizar a retenção de imagem, a tecnologia atual não permite impedir a sua ocorrência de forma absoluta.

Apresentar a mesma imagem repetidamente ou durante um longo período de tempo pode causar retenção de imagem no ecrã, que é um fenómeno comum em produtos de painel OLED, devido à sua natureza. Este produto possui uma funcionalidade de proteção de ecrã incluída. Evite apresentar imagens com elevada probabilidade de causar retenção de imagem e siga as recomendações.

Imagens com elevada probabilidade de causar retenção de imagem





- Imagens com áreas negras nas partes superior e inferior e/ou dos lados esquerdo e direito do ecrã.
- Imagens cuja proporção seja 4:3 ou 21:9.
- Imagens que estejam fixas durante muito tempo, como o número do canal, o logótipo do canal, a imagem da consola de jogos, o menu da box, etc.
- Outras imagens de ecrãs fixas ou apresentadas repetidamente.



Executar a [Limpeza de Píxeis] para proteger o ecrã do televisor OLED

A TV OLED vem equipada com uma funcionalidade de limpeza de píxeis para verificar o estado do ecrã e evitar a retenção de imagem. Esta funcionalidade calcula automaticamente o melhor tempo de execução com base no tempo de visualização acumulado e é executada automaticamente assim que a TV é desligada. Enquanto esta funcionalidade estiver em execução, poderão aparecer linhas horizontais nas partes superior e inferior do ecrã. A funcionalidade de limpeza de píxeis é executada quando o produto é ligado ao cabo de alimentação e à fonte de alimentação.

- Para executar esta função manualmente, prima o botão (⊗) no controlo remoto, seleccione (⊙) → [Geral] → [Proteção OLED] → [Proteção do Painel OLED] e prima [Limpeza de Píxeis].

Recomendações para minimizar a retenção de imagem

Ao ver televisão durante um longo período de tempo, prima o botão  no controlo remoto, aceda a  → [Imagem] → [Selecionar Modo] e seleccione o modo [Eco] / [APS] (Consoante o país), aceda a [Definições Avançadas] → [Brilho] e seleccione um nível inferior do [Brilho dos Pixels da OLED]. Além disso, prima o botão  no controlo remoto, aceda a  → [Geral] → [Proteção OLED] → [Proteção do Painel OLED] e defina o valor [Ajustar o Brilho do Logótipo] como [Alto].

Ao apresentar imagens com barras negras na parte superior/inferior/esquerda/direita do ecrã, prima o botão  no controlo remoto, prima  e aceda a [Imagem] → [Proporção] → [Seleção do Utilizador] → [Zoom Vertical] ou [Zoom de 4 Vias] para remover as barras negras.

Desligue os menus de configuração de dispositivos, como descodificadores, para que não sejam apresentados no ecrã por um longo período de tempo.

Nota

- Quando o ecrã está a mostrar uma imagem fixa por um longo período, o brilho do ecrã será reduzido automaticamente, assim que a imagem mude o brilho é reposto. Esta funcionalidade é normal para prevenir a retenção de imagem.

Regulamentação

AVISO! (PERIGO DE ESTABILIDADE)







A televisão pode cair, causando ferimentos pessoais graves ou morte.

É possível evitar várias lesões, particularmente em crianças, se forem tomadas algumas medidas de precaução simples como:

- Usar SEMPRE armários ou suportes ou métodos de montagem recomendados pelo fabricante do televisor.
- Usar SEMPRE móveis que possam suportar o televisor com segurança.
- Garantir SEMPRE que o televisor não fica pendurado na borda do móvel que o apoia.
- Conscientizar SEMPRE as crianças sobre os perigos de subir nos móveis para alcançar o televisor ou os seus controlos.
- Ter SEMPRE cuidado com os fios e cabos conectados ao televisor de modo a que eles não causem tropeços, sejam puxados ou agarrados.
- NUNCA colocar o televisor num local instável.
- NUNCA colocar o televisor em móveis altos (por exemplo, armários ou estantes) sem fixar o móvel e o televisor num suporte adequado.
- NUNCA colocar o televisor sob tecido ou outros materiais entre o televisor e o móvel que o apoia.
- NUNCA colocar itens que possam fazer com que as crianças queiram subir no televisor ou nos móveis onde ela está apoiada, como brinquedos e controlos remotos.

Se for guardar ou mudar um televisor de lugar, as mesmas considerações acima devem ser seguidas.

Símbolos

	Refere-se à corrente alternada (CA).
	Refere-se à corrente contínua (CC).
	Refere-se a um equipamento da Classe II.
	Refere-se ao modo de suspensão.
	Refere-se ao estado de alimentação "LIGADA".
	Refere-se a tensão perigosa.

توصيات لتقليل الاحتفاظ بالصورة

قم بإيقاف تشغيل القوائم الخاصة بإعداد الأجهزة مثل أجهزة فك التشفير حتى لا يتم عرضها على الشاشة لفترة طويلة.

ملاحظة

- عندما تعرض الشاشة صورة واحدة ثابتة لوقت طويل، سيتم خفض سطوع الشاشة تلقائيًا وسيتم استعادته بمجرد تغيير محتوى الشاشة. هذه وظيفة عادية لتقليل الاحتفاظ بالصورة.

عند مشاهدة التلفاز لفترة طويلة، اضغط على الزر (⊕) الموجود في الريموت، وانتقل إلى (⊖) ← [صورة] ← [وضع الاختيار] واضبط الوضع على [Eco] / [APS] (تغًا للبلد)، وانتقل إلى [الإعدادات المتقدمة] ← [سطوع] واضبط [سطوع بـ OLED] إلى مستوى أقل. بالإضافة إلى ذلك، اضغط على الزر (⊕) الموجود في الريموت، وانتقل إلى (⊖) ← [عام] ← [رعاية OLED] ← [رعاية لوحة OLED] واضبط قيمة [تعديل سطوع الشعار] على [عالي].

عند عرض صور بأشرطة سوداء في الجانب العلوي/السفلي/الأيسر/الأيمن من الشاشة، اضغط على الزر (⊕) الموجود على الريموت، واضغط (⊖)، وانتقل إلى [صورة] ← [نسبة طول إلى عرض] ← [اختيار المستخدم] ← [التكبير الرأسي] أو [تكبير رباعي الاتجاهات] لإزالة الأشرطة السوداء.

معلومات تنظيمية

تحذير! (خطر الثبات)

قد يقع جهاز التلفاز مسببًا إصابات خطيرة أو الوفاة. يمكن تجنب حدوث العديد من الإصابات، خصوصًا للأطفال من خلال اتخاذ إجراءات بسيطة مثل:

- استخدم دائمًا هياكل أو حوامل أو طرق تركيب توصي بها الجهة المصنعة للتلفاز.
- استخدم دائمًا قطعة الأثاث التي يمكنها تحمّل وزن التلفاز بشكل آمن.
- تأكد دائمًا أن التلفاز في موضع لا يتجاوز فيه طرف قطعة الأثاث الموضوع عليها.
- قم دائمًا بتوعية الأطفال بمخاطر تسلّق قطعة الأثاث للوصول إلى التلفاز أو عناصر التحكم الخاصة به.
- قم دائمًا بتوجيه الأسلاك والكابلات المتصلة بالتلفاز الخاص بك بحيث لا يتم التعثر فيها أو سحبها أو الإمساك بها.
- لا تضع التلفاز في موقع غير ثابت أبدًا.
- لا تضع التلفاز على قطعة أثاث طويلة أبدًا (على سبيل المثال، خزانات أو خزانات كتب) من دون تثبيت قطعة الأثاث والتلفاز بدعم مناسبة.
- لا تضع التلفاز على قماش أو مواد أخرى قد تكون بين التلفاز وقطعة الأثاث الحاملة له.
- لا تضع العناصر التي قد تغري الأطفال بالتسلق أبدًا، مثل الألعاب والريموت، فوق التلفاز أو قطعة الأثاث الموضوع عليها للتلفاز. إذا كان سيتم الاحتفاظ بجهاز التلفاز الحالي ونقله، يجب تطبيق الاعتبارات الواردة أعلاه نفسها.

الرموز

يشير إلى التيار المتردد (AC).	~
يشير إلى التيار المستمر (DC).	===
يشير إلى أجهزة الفئة II.	⊞
يشير إلى وضع الاستعداد.	⏻
يشير إلى "تشغيل" (الطاقة).	
يشير إلى الفولتية الخطيرة.	⚡

<ul style="list-style-type: none"> • شجّل التلفاز أو أوقف تشغيله باستخدام الريموت. • أعد توصيل كابل HDMI. • أعد تشغيل الكمبيوتر الشخصي مع تشغيل التلفاز. 	<p>عند الاتصال بالكمبيوتر الشخصي (HDMI)، لا يُكشف عن أي إشارة.</p>
<ul style="list-style-type: none"> • إذا كان ملمس المنتج بارداً، فقد تنشأ "موضة" صغيرة عند تشغيله. يُعد ذلك طبيعياً، لا يوجد خطأ في المنتج. • تُعدّ هذه اللوحة منتجاً متقدماً يحتوي على الملايين من وحدات البكسل. قد ترى نقاطاً سوداء صغيرة و/أو نقاطاً ملونة مسطحة (أبيض أو أحمر أو أزرق أو أخضر) بحجم 1 جزء في المليون من اللوحة. لا يشير ذلك إلى خلل ولا يؤثر في أداء المنتج ودقته. تحدث هذه الظاهرة أيضاً مع منتجات الغير ولا تخضع للاستبدال أو استعادة الأموال. • قد يختلف لون اللوحة وبريقها حسب الموقع الذي تنظر منه (يسار/يمين/أعلى/أسفل). • تحدث هذه الظاهرة تبعا لخصائص اللوحة. • لا تتعلق بأداء المنتج، ولا تُعدّ خللاً. 	<p>عرض غير طبيعي</p>
<ul style="list-style-type: none"> • صوت "تكسير": يعود سبب الصوت الصادر عند مشاهدة التلفاز أو إيقاف تشغيله إلى التقلص الحراري للبلاستيك بفعل الحرارة والرطوبة. هذا الصوت شائع في المنتجات التي يكون فيها تغيير الشكل بفعل الحرارة ضرورياً. • طنين الدائرة الكهربائية/طنين الشاشة: يصدر صوت خافت من دائرة التبديل ذات السرعة العالية، والتي تمّد المنتج بقوة تيار عالية لتشغيله. ويختلف ذلك بحسب المنتج. هذا الصوت المولد لا يؤثر في أداء المنتج ودقته. 	<p>الأصوات الصادرة</p>
<ul style="list-style-type: none"> • يقع مستشعر الحركة في منتصف الجزء السفلي من جهاز التلفاز. • مستشعر الحركة مدعوم على طرازات معينة فقط. • إذا كانت هناك مادة غريبة على مستشعر الحركة، فقد لا يعمل بشكل صحيح. • إذا كانت البيئة المحيطة بجهاز التلفاز ساطعة أو داكنة للغاية، فقد لا يعمل مستشعر الحركة بشكل صحيح. • قد تؤثر العوائق أمام جهاز التلفاز على وظيفة اكتشاف مستشعر الحركة. • يمكن أن تعمل من خلال التعرف على التغييرات المتعلقة بالإضاءة المحيطة بجهاز التلفاز أو حركة الأشياء (الحيوانات الأليفة/المكائن الكهربائية الآلية، وغيرها). • لإيقاف استخدام وضع "الاستعداد الدائم" في (⊙) ← (⊙) ← [جميع الإعدادات] ← [عام] ← [الاستعداد الدائم] ← [تفعيل الوظيفة]، أو لاستخدام وظيفة وضع "الاستعداد الدائم العام" فقط، يمكنك تحديد "تفعيل وضع الاستعداد الدائم"، وإيقاف تشغيل الشاشة، ثم إيقاف استخدام مستشعر الحركة في [إعدادات الاستعداد الدائم]. يمكن ضبط وظيفة تشغيل الشاشة مع مستشعر الحركة من خلال تعديل أداء المستشعر من خلال [إعدادات الاستعداد الدائم] ← [إعداد حساسية مستشعر الحركة]. 	<p>لا يتم تشغيل جهاز التلفاز بشكل مستمر نظراً لعمل وضع "الاستعداد الدائم" أو عدم تشغيله تلقائياً بواسطة المستشعر.</p>



- تأكد من إزالة أي ماء أو منظف زائد من قطعة القماش.
- لا ترش الماء أو المنظف مباشرة على شاشة التلفاز.
- احرص على رش قدر كافٍ فحسب من الماء أو المنظف على قطعة القماش الجافة لمسح الشاشة.

احتياطات لحماية شاشة تلفاز OLED

تشغيل [مسح البكسل] لحماية شاشة تلفاز OLED

إن جهاز التلفاز ذي شاشة OLED مجهز بخاصية تنظيف البكسل للتحقق من حالة الشاشة ذاتياً والوقاية من أي احتفاظ بالصورة الذي يتسبب في بقاء الصورة على الشاشة. تحسب هذه الخاصية وقت التنفيذ الأمثل تلقائياً بناءً على وقت المشاهدة التراكمي، وتنفذ تلقائياً عند إيقاف تشغيل التلفاز. أثناء تشغيل هذه الميزة، قد تظهر خطوط أفقية أعلى الشاشة وأسفلها. تعمل خاصية تنظيف البكسل عند توصيل المنتج بسلك الطاقة ومصدر التيار الرئيسي.

- لتشغيل هذه الوظيفة يدوياً، اضغط زر (⊙) على الريموت، وانتقل إلى (⊙) ← [عام] ← [رعاية OLED] ← [رعاية لوحة OLED] واضغط [مسح البكسل].

على عكس شاشات LCD/LED العادية، تنتج أجهزة تلفاز OLED صوراً تبعث الضوء لكل بكسل، مما يحقق لوناً أسود مثالياً ويقدم صوراً واضحة بدون تشويش.

نظراً لطبيعة المواد العضوية المستخدمة لتحقيق جودة صورة عالية الدقة، فإن شاشات OLED تواجه بشكل عام ظاهرة الاحتفاظ بالصورة على الشاشة، والتي يمكن أن تكون ظاهرة دائمة. لوحظت هذه الظاهرة في جميع لوحات OLED، وعلى الرغم من أن أوضاع الصورة الموصى بها يمكن أن تقلل من الاحتفاظ بالصورة، لا يمكن للتقنية الحالية منع حدوث ذلك تماماً. يمكن أن يؤدي عرض نفس الصورة لفترة طويلة أو عرض نفس الصورة بشكل متكرر إلى الاحتفاظ بالصورة على الشاشة، وهي ظاهرة شائعة في منتجات لوحات OLED نظراً لطبيعة المنتج. يحتوي هذا المنتج على ميزة حماية الشاشة المنمجة. تجنب عرض الصور التي من المحتمل أن تسبب الاحتفاظ بالصورة، واتباع التوصيات.

الصور التي من المحتمل أن تسبب الاحتفاظ بالصورة

- الصور ذات المناطق السوداء في أعلى وأسفل و/أو الجانبين الأيسر واليمين من الشاشة.
- الصور ذات نسبة العرض إلى الطول فيها هي 3:4 أو 9:21.
- الصور الثابتة لفترة طويلة، مثل رقم القناة، وشعار المحطة، وأيقونة وحدة التحكم في الألعاب، وقائمة جهازك التلفزيون، وما إلى ذلك.
- صور الشاشة الثابتة الأخرى أو الصور المعروضة بشكل متكرر.

معلومات المنتج

معلومات حول إشعار البرامج مفتوحة المصدر

للحصول على التعليمات البرمجية للمصدر ضمن GPL، و LGPL، و MPL، والحصول على التراخيص مفتوحة المصدر الأخرى التي لديها التزامات للكشف عن التعليمات البرمجية الخاصة بالمصدر، المضمنة في هذا المنتج، وللوصول إلى كل أحكام الترخيص المشار إليها، وإشعارات حقوق النشر وكل الوثائق ذات الصلة، يرجى زيارة <https://opensource.lge.com>.

ستوفر LG Electronics أيضاً التعليمات البرمجية المفتوحة المصدر على قرص CD-ROM مقابل رسم يغطي تكلفة القيام بهذا التوزيع (مثل تكلفة وسائل النقل والشحن والتسليم) بناءً على طلب عبر البريد الإلكتروني إلى opensource@lge.com. يسري هذا العرض لأي شخص يتسلم هذه المعلومات لمدة ثلاث سنوات بعد آخر عملية شحن لهذا المنتج.

التراخيص

HDMI™
HIGH-DEFINITION MULTIMEDIA INTERFACE

QUICKSET®

(الطرازات التي تدعم الريموت السحري Magic فقط)

HEVC Advance™
Covered by patents at patentlist.accessadvance.com

مواصفات الوحدة اللاسلكية (LGSBWAX12)

شبكة LAN اللاسلكية (IEEE 802.11a/b/g/n/ac/ax)

طاقات الإخراج (الحد الأقصى)	نطاق التردد
17 ديسيبل مللي واط	2400 ~ 2483.5 ميجاهرتز
15 ديسيبل مللي واط	5150 ~ 5725 ميجاهرتز
13 ديسيبل مللي واط	5725 ~ 5850 ميجاهرتز
11 ديسيبل مللي واط	5945 ~ 6425 ميجاهرتز (UAE فقط)

تقنية Bluetooth

طاقات الإخراج (الحد الأقصى)	نطاق التردد
9 ديسيبل مللي واط	2400 ~ 2483.5 ميجاهرتز

يُمكن لقنوات النطاق أن تتغير حسب الدولة، فلا يُمكن للمستخدم تغيير تردد التشغيل أو تعديله. تم تكوين المنتج لجدول التردد الإقليمي. لاعتبارات خاصة بالمستخدم، يجب تركيب الجهاز وتشغيله على مسافة 20 سم على الأقل بين الجهاز والجسم.

استكشاف الأخطاء وإصلاحها

<ul style="list-style-type: none"> افحص مستشعر الريموت على المنتج وحاول مجدداً. تحقق من عدم وجود أي عائق بين المنتج والريموت. تحقق مما إذا كانت البطاريات لا تزال تعمل وما إذا كانت مثبتة على نحو صحيح (+ إلى +، - إلى -). 	<p>يتعذر التحكم في التلفاز باستخدام الريموت.</p>
<ul style="list-style-type: none"> تحقق مما إذا كان المنتج قيد التشغيل. تحقق مما إذا كان سلك الطاقة متصلاً بمقبس الحائط. تحقق مما إذا كان هناك مشكلة في مقبس الحائط من خلال توصيل منتجات أخرى. 	<p>لا تُعرض أي صورة ولا يصدر أي صوت.</p>
<ul style="list-style-type: none"> تحقق من إعدادات التحكم في الطاقة. قد يُقطع مصدر الإمداد بالطاقة. تحقق من عدم تنشيط خاصية العلق التلقائي في الإعدادات المتعلقة بالوقت. في حالة عدم وجود إشارة أثناء تشغيل الجهاز، سيتوقف تشغيل الجهاز تلقائياً بعد مرور 15 دقيقة دون وجود إشارة. 	<p>يتوقف تشغيل التلفاز فجأة.</p>

المواصفات

(تبعاً للبلد)

مواصفات البث				
التلفاز التناظري	تلفاز رقمي			
PAL B/B, PAL B/G, PAL D/K, PAL-I, SECAM B/G, SECAM D/K, NTSC-M	DVB-T/T2, DVB-C, DVB-S/S2			نظام التلفاز
862 ~ 46 ميجاهرتز	DVB-T/T2 ⁽¹⁾	DVB-C ⁽¹⁾	DVB-S/S2 ⁽¹⁾	تغطية القناة
	: VHF III 230 ~ 174 ميجاهرتز : UHF IV 606 ~ 470 ميجاهرتز : UHF V 862 ~ 606 ميجاهرتز : S Band II 300 ~ 230 ميجاهرتز : S Band III 470 ~ 300 ميجاهرتز	890 ~ 46 ميجاهرتز	2150 ~ 950 ميجاهرتز	
	3000		6000	أقصى عدد من البرامج القابلة للتخزين
	75 أوم			مقاومة الهوائي الخارجي

(1) الطرازات التي تدعم DVB-T2/C/S2 فقط.

- قد لا تكون بعض معايير الإدخال/فك الترميز 8K مدعومة. لدعم بعض معايير 8K سيكون من الضروري استخدام جهازًا إضافيًا. ستختلف الصور التي تم تكبيرها وتحسينها بدقه 8K بحسب محتوى المصدر. (حسب الطراز)

ظروف بيئة التشغيل	
من 0 إلى 40 درجة مئوية	درجة حرارة التشغيل
أقل من 80 %	نسبة رطوبة التشغيل
من -20 إلى 60 درجة مئوية	درجة حرارة التخزين
أقل من 85 %	نسبة الرطوبة في مكان التخزين

- تُحدّد معلومات الطاقة المقدّمة مع المنتج وفقًا للوائح البلد. (وفقًا للبلد)
- يُقاس استهلاك الطاقة تبعًا للجنة الكهربيّة التّقنيّة الدوليّة (IEC 62087).
- قد يختلف استهلاك الطاقة الفعلي تبعًا لعوامل مثل نوع محتوى الفيديو المعروض وإعدادات التلفاز.
- لمعلومات عن تزويد الطاقة واستهلاكها، راجع الملصق الموجود على المنتج. (وفقًا للبلد)
- يتم قياس استهلاك الطاقة المُعتاد وفقًا لمعيار IEC 62087 أو للوائح الطاقة في كل بلد.
- * في بعض الطرازات، يوجد الملصق داخل غطاء طرف توصيل الجهاز الخارجي.
- * حسب الطراز أو البلد، قد لا يكون استهلاك الطاقة المُعتاد على الملصق.

بدء تشغيل التلفاز

تشغيل التلفاز

يمكنك تشغيل ووظائف التلفاز ببساطة، باستخدام الزر.



التشغيل (ضغط)
إيقاف التشغيل⁽¹⁾ (ضغط مع الاستمرار)
التحكم في القائمة (ضغط)⁽²⁾
الاختيار من القائمة (ضغط مع الاستمرار)⁽³⁾

- **ملاحظة**
- إذا كانت هذه هي المرة الأولى لتشغيل التلفاز بعد شحنه من المصنع، فقد تستغرق تهيئة عدة دقائق.
- قد تختلف خيارات العرض على الشاشة الخاصة بكل جهاز تلفاز بشكل بسيط عما هو مبين في هذا الدليل.
- يجب توصيل الجهاز بمنفذ تيار سهل الوصول. لم يتم صنع بعض الأجهزة بزر التشغيل / إيقاف التشغيل، إيقاف التشغيل و فصل سلك الطاقة.

- (1) سوف تُطلق جميع التطبيقات قيد التشغيل وسوف يتوقف أي تسجيل جارٍ. (تبعاً للبلد)
- (2) يمكنك الوصول إلى القائمة وضبطها عن طريق الضغط على الزر عندما يكون التلفاز قيد التشغيل.
- (3) يمكنك استخدام الوظيفة عندما تصل إلى عنصر التحكم في القائمة.

التوصيلات

مكبر IR

تحكم في جهاز فك التشفير (كابل/قمر صناعي/OTT/IP)، ومشغل Blu-ray/DVD، ومكبر الصوت، وأجهزة الألعاب، وما إلى ذلك، باستخدام مكبر IR. (تبعاً للبلد)

ملاحظة

- قم بتوصيل كبل مكبر IR بمنفذ مكبر IR للتلفاز.
- استخدم إعدادات التحكم عن بعد الشاملة للتحكم في الجهاز.
- قم بتهيئة مكبر IR باستخدام شريط 3M المقدم.

الأجهزة الخارجية

الأجهزة الخارجية المتاحة هي: مشغلات Blu-ray، وأجهزة الاستقبال عالية الدقة، ومشغلات أقراص الفيديو الرقمية (DVD)، وأجهزة VCR، والأنظمة الصوتية، وأجهزة تخزين USB، وأجهزة الكمبيوتر الشخصي، وأجهزة الألعاب، وأجهزة خارجية أخرى.

ملاحظة

- قد يختلف توصيل الجهاز الخارجي عن الطراز.
- في وضعية الكمبيوتر، قد يحدث تشويش ذو صلة بالدقة أو النمط الرأسي أو التباين أو السطوع. إذا حدث تشويش، فغيّر مخرج الكمبيوتر إلى دقة أخرى أو غيّر معدل التجديد إلى معدل آخر أو اضبط السطوع والتباين على قائمة [صورة] إلى أن تصبح الصورة واضحة.
- في وضع الكمبيوتر، قد لا تعمل بعض إعدادات الدقة بشكل صحيح استناداً إلى بطاقة الرسومات.
- في حالة تشغيل محتوى ULTRA HD على جهاز الكمبيوتر الخاص بك، فقد يصبح الفيديو أو الصوت مشوشاً على فترات متقطعة حسب أداء جهاز الكمبيوتر لديك. (حسب الطراز)
- عند التوصيل بشبكة LAN سلكية، فيرجى استخدام كابل CAT 7 ذي سرعة نقل عالية للإنترنت. (عند تزويد الجهاز بمنفذ LAN فقط).

وصّل الأجهزة الخارجية المتنوعة بالتلفاز وبدّل أوضاع الإدخال لتحديد جهاز خارجي. للحصول على مزيد من المعلومات عن الاتصال بالجهاز الخارجي، راجع الدليل المرفق مع كل جهاز.

HDMI

- عند توصيل كبل HDMI، يجب إيقاف تشغيل المنتج والأجهزة الخارجية وفصلهم عن مصدر الطاقة.
- تنسيق الملفات الصوتية المدعومة في HDMI (حسب الطراز):
True HD (48 كيلو هرتز)،
Dolby Digital Plus / Dolby Digital (32 كيلو هرتز / 44.1 كيلو هرتز / 48 كيلو هرتز)،
PCM (32 كيلو هرتز / 44.1 كيلو هرتز / 48 كيلو هرتز / 96 كيلو هرتز / 192 كيلو هرتز)

ملاحظة

- إذا كان الجهاز المتصل بمنفذ الإدخال يدعم HDMI Deep Colour أيضاً، فقد تُصبح الصورة لديك أوضح. ولكن إذا لم يدعمه الجهاز فقد لا يعمل جيداً. في تلك الحالة، قم بتغيير إعداد [HDMI Deep Colour] في التلفاز إلى وضع إيقاف التشغيل.
- [HDMI Deep Colour] ← [إعدادات HDMI] ← [الأجهزة] ← [إعدادات HDMI] ←
- استخدم كابلًا معتمدًا مع وجود شعار HDMI عليه.
- إذا لم تستخدم كابل HDMI معتمدًا، فقد لا تُعرض الشاشة أي بيانات أو قد يحدث خطأ في الاتصال.
- أنواع كبلات HDMI الموصى بها
- كبل HDMI™/TM فائق السرعة (3 م أو أقل)

USB

قد لا تعمل بعض موزعات USB. إن لم يتم اكتشاف جهاز USB المتصل باستخدام موزع USB، قم بتوصيله بمنفذ USB على التلفاز مباشرةً.

ملاحظة

- للحصول على أفضل اتصال، يجب ألا تتجاوز أطراف كبلات HDMI وأجهزة USB 10 مم سمكاً و18 مم عرضاً وقطر السلك 8 مم. استخدم كبل إطالة يدعم USB 2.0 إذا كان كبل USB أو بطاقة ذاكرة USB لا تلائم منفذ USB في التلفاز. (حسب الطراز)

الهوائي/الكابل

وصّل التلفاز بمقيس هوائي على الحائط باستخدام كابل تردد راديوي (بمقاومة قدرها 75 أوم).

- استخدم مجزئ الإشارة لاستخدام أكثر من جهازي تلفاز.
- إذا كانت جودة الصورة رديئة، قم بتركيب مكبر إشارة بشكل صحيح لتحسين جودة الصورة.
- إذا كانت جودة الصورة رديئة مع وجود هوائي متصل، فحاول إعادة توجيه الهوائي في الاتجاه الصحيح.
- لا يتوفر كابل هوائي ومحوّل.
- بالنسبة إلى الموقع غير المدعوم من بث Ultra HD، فلا يُمكن لهذا التلفاز استقبال بث Ultra HD مباشرةً.

طبّق القمر الصناعي

وصّل التلفاز بطبق القمر الصناعي ومقيس القمر الصناعي باستخدام كابل تردد راديوي (بمقاومة قدرها 75 أوم). (حسب الطراز)

للتثبيت على دعامة خشبية

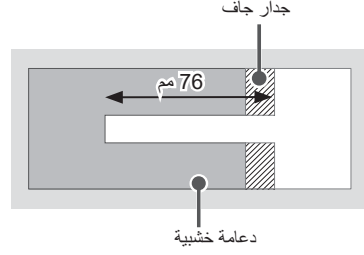

استخدم رأس مثقاب مقاس 4 Ø مم خاصة بالخشب لتقبّ حفر بعمق 76 مم. (نظّف الثقب المحفور.)

دون استخدام مثبت التركيب على الجدار، اربط برغي التركيب على الجدار مباشرة على الدعامة الخشبية.

بعد التثبيت

- عند توصيل كابلات إضافية من الجانبين، نوصي بإمسك مركز التلفاز أفقيًا أو رأسيًا وسحب المنتج للتأكد من وجود مسافة كافية من الجدار قبل التوصيل.
- عند توصيل كابلات إضافية من الأسفل، نوصي بفك التلفاز من حامل الحائط قبل التوصيل.

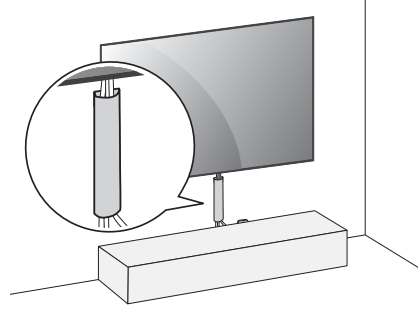

(على سبيل المثال)

- استخدم أنظمة إدارة الكابلات لترتيب الكابلات في أسفل التلفاز كما هو موضح أدناه. لا تتوفر إدارة الكابلات مع المنتج، لذا قم بشرائها بشكل منفصل.
- بعد تثبيت المنتج، تأكد من استخدامه ملتصقًا بالحائط.
- قد يؤدي استخدام المنتج بدون التصاقه بالحائط إلى تلف المنتج أو هزه.
- لا تستخدم أداة حادة عندما تفصل غطاء الكابل. فقد يسبب ذلك ضررًا بالكابل أو بالهيكل. كما قد يسبب ضررًا شخصيًا.

قبل التثبيت

(باستثناء LSW640B, LSW440B, OLVW480B)

- لا تستخدم المنتج لأي غرض آخر غير تثبيت التلفاز على الحائط.
- تجنب تلف المنتج وحوادث السلامة الناتجة عن التثبيت أو الاستدحام العشوائي أو غير الصحيح أو غير المصرح به.
- اتبع الإرشادات في دليل التثبيت لتثبيت مناسب لحامل الحائط.
- أوقف التثبيت فوراً واتصل بمركز الخدمة إذا لم تتمكن من فهم عملية التثبيت تماماً.
- استخدم عمال تركيب محترفين في حالة استمرار وجود مشكلات في التثبيت بعد الاستفسار.
- يُنصح بتثبيت هذا المنتج على جدار خرساني أو دعامة خشبية. لا يُنصح بتثبيت هذا المنتج على الأسطح الأخرى (الجدار الجاف، والخشب الرقائقي، والطوب، وما إلى ذلك). قد يؤدي التثبيت غير الصحيح إلى سقوط المنتج.
- ثبت المنتج على الحائط العمودي فقط.
- لا تقم بالتثبيت على جدار مائل يتجاوز معايير البناء أو على الحائط أو السقف المائل بشدة.

- شركة LG ليست مسؤولة عن المشكلات الناجمة عن التثبيت غير الصحيح للمنتج، على سبيل المثال، الجدران والسقوف المائلة بشدة.
- تحقق من الملحقات المرفقة قبل التثبيت. نحن لسنا مسؤولين عن أي ملحقات تالفة أو مفقودة بعد فتح العلبة الداخلية.
- عندما يبتلع طفل رضيع أو طفل صغير الملحقات المرفقة، قد تحدث العديد من حوادث السلامة مثل الاختناق. أبقِ ملحقات المنتج المرفقة بعيداً عن متناول الرضع والأطفال.
- عند ربط البراغي، يُرجى إحكام الربط بالكامل.
- تجنب استخدام قوة مفرطة عند إحكام البراغي. قد يؤدي ذلك إلى تلف الحائط والمنتج أو تقليل صلابته المنتج أو أدائه.
- تجنب تثبيت التلفاز الذي يتجاوز حمولة الشد المحددة، ولا تسمح بتطبيق أي قوة خارجية على المنتج.
- تجنب وقوع الحوادث عن طريق استخدام أدوات العمل بعناية أثناء التثبيت.

أدوات التركيب

- مفك البراغي على شكل "4" (يدوي أو كهربائي) / مستوى / مقاب / رأس مقاب للخرسانة Ø 8 مم أو رأس مقاب للصلب Ø 4 مم

إحكام تثبيت التلفاز على الحائط

(باستثناء LSW640B, LSW440B, OLVW480B)

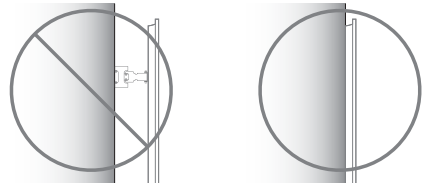

- يُرجى استخدام التلفاز بالقرب من الحائط بعد التثبيت.

كيفية تركيب المثبتات والبراغي

(باستثناء LSW640B, LSW440B, OLVW480B)

يُرجى التأكد من التالي:

- التحقق من ملائمة نوع الحائط وسمكه ومواد التشطيب لدليل التثبيت.
- قبل البدء في عملية التركيب، يجب أن تتأكد أن الجدار قادر على دعم وزن التلفاز.
- يجب استخدام المثبتات المرفقة والبراغي على الجدران الخرسانية الخالية من الشقوق.
- لا تقم أبداً بتثبيت المنتج على لوح جبسي أو جدار مصنوع من الورق أو لوح ألواح متوسطة الكثافة (MDF). عندما يكون ضرورياً تثبيت المنتج على ذلك الجدار، يجب تثبيت براغي التثبيت على الجدران الاستنادية (الخرسانة) أو الدعامة الخشبية الموجودة داخل مادة التشطيب.
- يجب تثبيت حامل الجدار على دعامة. عادةً لن يكون هذا مشكلة، ولكن اعتماداً على الظروف الفردية، قد تكون هناك حالات عندما تكون القدرة على التركيب في دعامة غير ممكنة. في هذه الحالة، توجد أنواع مختلفة من مثبتات الجدران الجافة، مثل المسامير بعروة، حيث قد تكون حلاً. في حالة استخدام مثبتات الجدران الجافة، يُرجى التأكد من أن المثبتات والجدار لديهم القدرة على دعم وزن التلفاز. يُرجى ملاحظة أن المثبتات المرفقة قد لا تكون هي الصحيحة لحالتك الفردية، لذلك يجب عليك التحقق من حرفي محلي.
- يجب أن تكون الجدران غير المحددة الأخرى قادرة على دعم أحمال السحب التي تزيد عن 70 كجم ثقلي (686 نيوتن) وأحمال القطع التي تزيد عن 100 كجم ثقلي (980 نيوتن) لكل مثبت.
- استخدم رأس مقاب مقاس Ø 8 مم خاص بالخرسانة ومقاب (بتأثير) مطرقة أو رأس مقاب مقاس Ø 4 مم خاصة بالخشب لتقرب الحفر.

للتثبيت على جدار خرساني

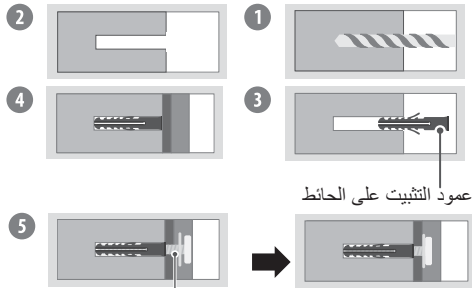

برغي التثبيت على الحائط

- 1 ثقب الحفر في مواقع أعمدة التثبيت مع رأس مقاب تبلغ Ø 8 مم في عمق من 80 مم إلى 100 مم.
- 2 نظّف الثقب المحفورة.
- 3 أدرج أعمدة التثبيت المرفقة لتثبيت حامل الحائط في الثقب. (استخدم مطرقة عند إدخال أعمدة التثبيت.)
- 4 ادفع دعامة تثبيت الجدار على الحائط قريباً من الحائط لتتناسب مع مواقع الفتحات.
- 5 اربط البراغي بإحكام لتثبيت قوس التثبيت في الثقب. في هذا الوقت، أحكم ربط البراغي بعزم دوران يتراوح بين 45 كجم ثقلي/سم و 60 كجم ثقلي/سم.

التثبيت على الحائط

- اتصل بعامل تركيب محترف تم تعيينه بواسطة المتجر قبل نقل المنتج أو استبداله بعد التثبيت.
- التثبيت مهمة فنية وقد تنشأ مشكلات تتعلق بالسلامة إذا حاول الفرد تثبيت المنتج أو نقله شخصياً.
- لا تعلق المنتج أو تعرضه لتأثير شديد بعد التثبيت.
- قد يتسبب القيام بذلك في سقوط المنتج والإصابات الشخصية.
- عند تثبيت المنتج على الحائط، لا تقم بتعليق خط الطاقة الكهربائية أو كابلات الإشارة من الجزء الخلفي للتلغاف.
- قد يؤدي ذلك إلى تلف الأسلاك، مما يؤدي إلى نشوب حريق أو صدمة كهربائية أو عطل في المنتج.

- تأكد من ارتداء قفازات العمل عند تثبيت المنتج.
- - قد يؤدي التثبيت بدون حماية الأيدي إلى إصابة.
- قم بتثبيت المنتج وفقاً للإرشادات الواردة في دليل التثبيت.
- قد يؤدي عدم تثبيت المنتج وفقاً للتعليمات الواردة في دليل التثبيت إلى حدوث إصابة شخصية خطيرة أو تلف المنتج.
- تأكد من وجود شخصين على الأقل عند تثبيت المنتج أو ضبط ارتفاعه.
- قد تؤدي محاولة إجراء التثبيت أو التعديلات شخصياً إلى إصابة شخصية أو تلف المنتج.
- تأكد من توافر حائط مناسب قبل متابعة التثبيت. استخدم المثبتات والبراغي المزودة مع المنتج.
- قد لا يدعم استخدام أي مثبتات أو براغي غير مصرح بها وزن المنتج، مما يشكل مخاطر على السلامة.

- عند الحفر في الحائط للتثبيت، تأكد من استخدام لقم الثقب والمثاقب ذات القطر المحدد. اتبع التعليمات الخاصة بعمق الفتحة.
- قد يؤدي ثقب المنتج وتثبيته بطرق غير المحددة في دليل التثبيت إلى تثبيت غير مستقر ومشاكل متعلقة بالأمان.
- لا تقم بمسح المنتج بمنشفة مبللة أو تستخدم أي معدات تدفئة أو جهاز رطوبة تحت المكان الذي تم تثبيت المنتج عليه.
- قد يدخل الماء السائل أو بخار الماء إلى المنتج وقد تتسبب الحرارة المفرطة في نشوب حريق أو صدمة كهربائية أو عطل.
- لا تقم بتثبيت المنتج بالقرب من طفايات الحريق أو مستشعرات الحريق، أو مكان قد يحدث فيه اهتزاز أو صدمة أو بالقرب من سلك أو مصدر طاقة عالي الجهد.
- أفضل سلك طاقة المنتج من مأخذ الحائط قبل التثبيت.
- قد يؤدي تثبيت المنتج أثناء توصيل سلك الطاقة إلى حدوث صدمة كهربائية أو نشوب حريق.

- لا تثبت المنتج بديك العاريتين. تأكد من ارتداء قفازات العمل.
- قد تؤدي محاولة التثبيت بدون قفازات العمل إلى إصابة شخصية.
- قم بتوصيل المنتج بالكابل المرفق. قد يؤدي استخدام كابل غير مصرح به إلى حدوث تلف بسبب الاحتكاك بالحائط. احرص على استخدام نوع الكابل المتوفر. (قد يختلف ذلك طبقاً للنموذج.)

تتبع حوامل التثبيت الاختياري على الحائط الموجود في الجزء الخلفي من التلغاف بعناية وتثبيت حامل التثبيت على حائط صلب في اتجاه عمودي على الأرضية. عندما تثبت التلغاف على مواد البناء الأخرى، يُرجى الاتصال بعنصر مؤهل. تُوصي LG بأن يقوم فني تركيب محترف مؤهل بالتثبيت على الحائط. تُوصي باستخدام حامل التثبيت على الحائط من LG. يسهل نقل حامل التثبيت على الحائط من LG مع الكابلات المتصلة. وفي حالة عدم استخدام حامل التثبيت على الحائط من LG، يُرجى استخدام حامل التثبيت على الحائط في المكان الذي يكون فيه الجهاز أمناً تماماً على الحائط مع وجود مساحة كافية لتتبع الاتصال بالأجهزة الخارجية. يُنصح بتوصيل جميع الكابلات قبل تركيب أدوات التثبيت المحكمة على الحائط.



- أزل الحامل قبل تركيب التلغاف على أداة التثبيت على الحائط من خلال جعل أداة التعليق بالحامل في الاتجاه المعاكس.
- لمزيد من المعلومات حول البراغي وحامل التثبيت على الحائط، يمكنك الرجوع إلى قسم "الشراء المفضل".
- إذا كنت تنوي تثبيت المنتج على حائط، فتأكد من اتجاه التثبيت المطابقة لمعيار VESA (أجزاء اختيارية) على الجهة الخلفية للمنتج. عند تركيب جهاز التلغاف لاستخدام حامل التثبيت على الحائط (أجزاء اختيارية)، تثبته جيداً حتى لا يسقط.
- عند تثبيت التلغاف على الحائط، تأكد من عدم تركيب التلغاف بطريقة تكون فيها كابلات التشغيل والإشارة معلقة على الجهة الخلفية من التلغاف.
- لا تثبت هذا المنتج على حائط في حال وجود احتمال تعرضه للزيت أو رذاذ الزيت. فقد يلحق هذا ضرراً بالمنتج ويسبب سقوطه.
- عند تركيب قوس التثبيت الملامس تماماً، قد لا يتم توصيل التلغاف بإحكام تجاه الحائط بسبب بعض حالات الحوائط.

احتياطات السلامة

(باستثناء LSW640B, LSW440B, OLW480B)

- يجب على عمال التركيب المحترفين قراءة هذا الدليل بعناية لضمان التثبيت المناسب.
- يجب على عمال التركيب المحترفين إعادة توجيه هذا الدليل إلى العملاء بعد التثبيت وتشجيعهم على قراءته وتخزينه في مكان مناسب للرجوع إليه في المستقبل.
- بعد قراءة دليل التثبيت، احتفظ به في مكان يمكن الوصول إليه بسهولة للرجوع إليه في المستقبل.



- اطلب من عمال التركيب المحترفين التابعين للمتجر تثبيت المنتج.
- يعد التثبيت من قبل شخص آخر غير عمال التركيب المحترفين في غاية الخطورة وقد يؤدي إلى إصابة شخصية.
- لا تقم بتثبيت المنتج في موقع غير مستقر لا يستطيع تحمل ثقله.
- إذا افترق موقع التثبيت إلى الصلابة الكافية، قد يسقط المنتج ويتسبب في إصابة شخصية.

التركيب

حمل التلفاز ونقله

- إذا لم يتم وضع التلفاز في موضع ثابت بشكل كافٍ، فيمكن لهذا أن يشكل خطراً حيث يصبح التلفاز معرضاً للسقوط. يمكن تجنب حدوث العديد من الإصابات، خصوصاً للأطفال من خلال اتخاذ إجراءات بسيطة مثل:
 - استخدام خزان أو حاملات توصي بها الجهة المصنعة للتلفاز.
 - استخدام قطع الأثاث التي تدعم التلفاز بشكل آمن فقط.
 - الحرص على وضع التلفاز بموضع لا يتجاوز طرف قطعة الأثاث الداعمة.
 - عدم وضع التلفاز على قطع أثاث طويلة (على سبيل المثال، خزنة أو خزنة كتب) من دون تثبيت الأثاث والتلفاز على دعامة مناسبة.
 - عدم وضع التلفاز على قطعة قماش أو مواد أخرى تم وضعها بين التلفاز وقطعة الأثاث الداعمة.
 - توعية الأطفال حول مخاطر تسلق قطع الأثاث للوصول إلى التلفاز وأدوات التحكم الخاصة به.

- يرجى قراءة الإرشادات التالية لمنع خدش التلفاز أو إلحاق الضرر به ولضمان النقل الآمن بغض النظر عن نوعه وحجمه.
 - يُوصى بنقل التلفاز في الصندوق أو مغلفاً بمواد التعبئة التي أرفق بها.
 - أفضل سلك الطاقة وجميع الكابلات قبل نقل التلفاز أو حمله.
 - عند الإمساك بالتلفاز، يجب أن يكون اتجاه الشاشة بعيداً عنك وذلك لتجنب إلحاق الضرر بها.
 - امسك الجهتين الجانبية والسفلية من إطار التلفاز بإحكام. تأكد من عدم الإمساك بالجزء الشفاف أو بمكبّر الصوت أو بمنطقة شبكة مكبر الصوت.
 - يتطلب نقل جهاز تلفاز كبير 2 أشخاص على الأقل.
 - عند نقل التلفاز باليد، لا تعرّضه للاهتزاز أو الاهتزاز الشديد.
 - عند نقل التلفاز، اجعله دوماً مستقيماً، وتجنب قلبه على جانبه أو إماتته يميناً أو يساراً.
 - لا تستخدم القوة الزائدة لدرجة التسبب في إمالة/ثني هيكل الإطار، إذ قد يؤدي هذا إلى إلحاق الضرر بالشاشة.
 - عند حمل التلفاز، احرص على عدم إلحاق ضرر بالأزرار البارزة.

إحكام تثبيت التلفاز على الحائط

- 1 أدخل المسامير ذات العروة أو قوسي التلفاز والمسامير في جهة التلفاز الخلفية وقم بربطها بإحكام.
 - أزل المسامير التي تم إدخالها في موضع المسامير ذات العروة أولاً في حالة توفرها.
- 2 ثبت قوسي التثبيت على الحائط باستخدام المسامير. طابق موضع قوس التثبيت على الحائط مع المسامير ذات العروة في جهة التلفاز الخلفية.
- 3 قم بتوصيل المسامير ذات العروة وقوسي التثبيت على الحائط بإحكام بواسطة حبل قوي. تأكد من المحافظة على الحبل في وضع أفقي مع السطح المستوي.

- استخدم دعامة أو خزنة قوية وكبيرة بشكل كافٍ لتحمل جهاز التلفاز بشكل آمن.
- الحوامل والمسامير والحبال غير مرصقة. يمكنك الحصول على الملحقات الإضافية من الوكيل المحلي.

حامل (الشرء المنفصل)

(حسب الطراز)

الطراز	الحامل
OLED55G2*	SQ-G2ST55
OLED65G2*	SQ-G2ST65
OLED77/83G2*	SQ-G2ST8377
OLED97G2*	SQ-G2DT97

- ⚠️
 - تجنب لمس سطح الشاشة في كل وقت، إذ قد يؤدي ذلك إلى إلحاق الضرر بها.
 - عند توصيل الحامل بالتلفاز، وجّه الشاشة إلى الأسفل وضعها على طاولة مغطاة بقمّاش ناعم أو سطح مستوي لحمايتها من الخدوش.

التثبيت على الطاولة

- 1 ارفع التلفاز وأمله إلى الوضع المستقيم على الطاولة.
 - أبق مسافة 10 سم (على الأقل) من الحائط للتهوية المناسبة. (حسب الطراز)
- 2 قم بتوصيل سلك الطاقة بمصدر الطاقة في الحائط.

- ⚠️
 - لا تضع مواد غريبة (زبوت وشحوم وما إلى ذلك) على البراغي عند تركيب المنتج. (فقد يلحق ذلك الضرر بالمنتج.)
 - لا تستخدم أي مواد غير معتمدة لضمان السلامة وطول العمر الافتراضي للمنتج.
 - لا يغطي الضمان أي أضرار أو إصابات تنتج عن استخدام مواد غير معتمدة.
 - في حالة تركيب التلفاز على حامل، ستحتاج إلى القيام ببعض الإجراءات لتفادي سقوط المنتج. وإلا فقد يسقط المنتج مما قد يتسبب في حدوث إصابة.
 - عند قيامك بتجميع الحامل، عليك التأكد من ربط جميع البراغي المُقَدّمة في حال لم يتم ربط البراغي بشكل كامل، فقد يميل المنتج أو يتقلب مما يؤدي إلى تلفه. قد يؤدي إحكام ربط البراغي بقوة مفرطة إلى انفصاله بسبب تآكل مفصل البراغي.
 - عند التثبيت على خزنة أو رف باستخدام حامل، تأكد من أن عرضه أكبر من عرض التلفاز. (حسب الطراز)
 - إذا وُضع جهاز التلفاز على الحامل، فقد تميل شاشته للخلف قليلاً. في حالة عدم استواء الحامل بسبب وضع جسم ما أسفله أو لم يكن على سطح مستوي، فقد يسقط المنتج ويؤدي إلى حدوث إصابة أو تلف المنتج. (حسب الطراز)

- احرص على حماية سلك الطاقة من سوء الاستخدام المادي والميكانيكي، مثل تعرضه للثني أو الالتواء أو الضغط عليه أو إغلاق الباب عليه أو المشي فوقه. انتبه جيدًا إلى المقابس والمآخذ في الحائط ومخرج السلك من الجهاز.
- لا تحرك جهاز التلفاز أثناء توصيل سلك الطاقة.
- لا تستخدم سلك الطاقة التالف أو غير محكم التركيب.
- تأكد من الإمساك بالمقابض عند فصل سلك الطاقة. لا تسحب سلك الطاقة لفصل التلفاز.
- لا توصل أجهزة كثيرة جدًا بمخرج التيار المتردد نفسه، لأن هذا قد يؤدي إلى نشوب حريق أو حدوث صدمة كهربائية.
- **فصل الجهاز عن مصدر الطاقة الرئيسي**
 - إن قابس الطاقة هو الجهاز المستخدم لفصل الجهاز عن الطاقة. في الحالات الطارئة، يجب أن يبقى قابس الطاقة موضوعًا في مكان يسهل الوصول إليه.
- لا تدع الأطفال يتسلقون التلفاز أو يتعلقون به، وإلا فقد يسقط التلفاز مما يتسبب في حدوث إصابة خطيرة.
- **تأريض الهوائي الخارجي** (يمكن أن يختلف حسب البلد):
 - في حال تركيب هوائي خارجي، اتبع الاحتياطات الواردة أدناه. ينبغي عدم وضع نظام الهوائي الخارجي بالقرب من خطوط الكهرباء العلوية أو الإضاءة الكهربائية أو دوائر الطاقة الأخرى أو في الأماكن التي يمكنه فيها أن يلامس خطوط أو دوائر الطاقة هذه، حيث يمكن أن يتسبب هذا في حدوث وفاة أو إصابة خطيرة.
- لا تلمس أبدًا هذا الجهاز أو الهوائي أثناء العاصفة الرعدية. فقد تتعرض للصعق الكهربائي.
- تأكد من توصيل سلك الطاقة بالتلفاز ومقبس الحائط بأمان، فقد يحدث تلف في القابض أو المقبس وقد يتسبب حريق في أصعب الحالات إذا لم يتم توصيله بأمان.
- لا تدخل أجسامًا معدنية أو قابلة للاشتعال في المنتج. إذا سقط جسم غريب في المنتج، فافصل سلك الطاقة واتصل بخدمة العملاء.
- لا تلمس طرف سلك الطاقة أثناء توصيله بالكهرباء. فقد تتعرض للصعق الكهربائي.
- **إذا حدث أي مما يلي، فافصل المنتج على الفور واتصل بمركز خدمة العملاء المحلي.**
 - في حال تلف المنتج.
 - في حال تسرب المياه أو مادة أخرى إلى المنتج (مثل محوّل التيار المتردد أو سلك الطاقة أو التلفاز).
 - إذا شممت رائحة دخان أو رائحة أخرى من التلفاز.
 - عندما تهب عواصف رعدية أو عند عدم استخدامه لفترة زمنية طويلة.
- حتى عند إيقاف تشغيل التلفاز عن طريق الريموت أو الزر، يتم توصيل مصدر طاقة التيار المتردد بالوحدة إذا لم يتم فصلها عن القابض.
- لا تستخدم منتجات كهربائية ذات فولتية عالية بالقرب من التلفاز (على سبيل المثال صاعق الحشرات). فقد يلحق ذلك ضررًا بالمنتج.
- لا تحاول تعديل هذا المنتج بأي طريقة من دون الحصول على تصريح مكتوب من LG Electronics. فقد ينشب حريق أو تحدث صدمة كهربائية. اتصل بخدمة العملاء المحلية للحصول على الخدمة أو الإصلاح. قد يؤدي التعديل غير المصرح به إلى إلغاء صلاحية المنتج لتشغيل هذا المنتج.
- لا تستخدم سوى المرفقات/الملحقات المعتمدة من شركة LG Electronics. وإلا، فقد يتسبب ذلك في نشوب حريق أو حدوث صدمة كهربائية أو قصور وظيفي أو تشوّه المنتج.
- لا تفكك أبدًا محوّل التيار المتردد أو سلك الطاقة. فقد يتسبب ذلك في نشوب حريق أو حدوث صدمة كهربائية.
- توخّ الحذر عند استخدام المحوّل لتجنب سقوطه أو وقوعه على الأرض. فقد يلحق ذلك ضررًا بالمحوّل.
- للحد من مخاطر نشوب حريق أو حدوث صدمة كهربائية، لا تلمس التلفاز عندما تكون يدك مبتلئين. إذا كانت أطراف سلك الطاقة رطبة أو يغطيها الغبار، فأحرص على تجفيف قابس الطاقة تمامًا أو امسح الغبار عنه.
- **البطاريات**
 - خزّن الملحقات (البطاريات وغيرها) في مكان آمن بعيدًا عن متناول الأطفال.
 - لا تقم بتصوير الدائرة أو فك البطاريات أو تركيبها لتسخن أكثر مما ينبغي. لا تتخلص من البطاريات في النار. فلا ينبغي أن تتعرض البطاريات للحرارة الزائدة.
 - تنبيه: في حال تم استبدال البطارية بنوع غير صحيح، فسيؤدي ذلك إلى خطر نشوب حريق أو حدوث انفجار.
- **النقل**
 - أثناء النقل، تأكد من إيقاف تشغيل المنتج وفصله عن الطاقة وأنه تمت إزالة كل الكابلات. قد يتصلب حمل أجهزة التلفاز الكبيرة لشخصين أو أكثر. لا تضغط على الشاشة الأمامية من جهاز التلفاز. وإلا، فقد يحدث تلف للمنتج أو تتعرض لخطر الحريق أو الإصابة.
- أبق مواد التنظيف المضادة للرطوبة أو المصنوعة من الغنيزيل بعيدة عن متناول الأطفال.
- لا تسمح بتعرض الجهاز للصددمات أو بسقوط أي أشياء داخله، ولا تُسقط أي شيء على الشاشة.
- لا تضغط بشدة على الشاشة أو تخدشها بيدك أو بواسطة شيء حاد مثل مسمار أو قلم رصاص أو قلم حبر. قد يتسبب هذا في تلف الشاشة.
- **التنظيف**
 - عند التنظيف، افصل سلك الطاقة وامسح برقن بقطعة قماش ناعمة/جافة. لا ترش الماء أو السوائل الأخرى على التلفاز مباشرة.
 - لا تستخدم مطلقًا مواد تنظيف الزجاج ومعطرات الجو ومبيدات الحشرات والشحوم والشمع (الشمع المخصص للسيارات، الشمع الصناعي) والمواد الكاشطة والنتن والبينزين والكحول، إلخ، التي قد تلحق ضررًا بالمنتجات وشاشاتها. وإلا، فقد يتسبب ذلك في حدوث صدمة كهربائية أو تلف المنتج.

قبل قراءة هذا الدليل

- يُرجى قراءة هذا الدليل بعناية قبل تشغيل التلفاز والاحتفاظ به للرجوع إليه في المستقبل.
- على الموقع الإلكتروني، يُمكنك تنزيل الدليل بما في ذلك التثبيت والاستخدام واستكشاف الأخطاء وإصلاحها والمواصفات والترخيص وما إلى ذلك، وعرض محتوياته على جهاز الكمبيوتر أو الجوال.
- **دليل المستخدم** : لمزيد من المعلومات حول هذا التلفاز، اقرأ دليل المستخدم المرفق في المنتج. (حسب الطراز)
- لفتح دليل المستخدم (Ⓜ) ← (Ⓜ) ← [الدعم] ← [دليل المستخدم]

الشراء المنفصل

- يمكن تغيير عناصر الشراء المنفصل أو تعديلها لتحسين الجودة من دون أي إخطار. اتصل بالبائع لشراء هذه العناصر. لا تعمل هذه الأجهزة إلا مع طرازات معينة.
- قد يتغير اسم الطراز أو تصميمه حسب ترقية وظائف المنتج أو ظروف جهة التصنيع أو سياساتها.
- يجب شراء كبل توصيل الهوائيات والأجهزة الخارجية بشكل منفصل.

ملاحظة

- قد تتغير مواصفات المنتج أو المحتويات في هذا الدليل من دون إخطار مسبق نتيجة ترقية وظائف المنتج.
- قد تختلف العناصر المرفقة مع المنتج حسب الطراز.
- قد تختلف الصورة المعروضة عن صورة التلفاز لديك.

تحذير! تعليمات الأمان



تنبيه : لتقليل خطر الصدمة الكهربائية، لا تقم بإزالة الغطاء (أو الجزء الخلفي). ولا توجد قطع قابلة للصيانة من قبل المستخدم في المنتج. أوكل هذا الأمر إلى فريق الخدمة المؤهل.

يُفصّل بهذا الرمز تنبيه المستخدم إلى وجود "فولتية خطيرة" غير معزولة داخل المنتج قد تحتوي على مقدار كافٍ لإلحاق خطر الصدمات الكهربائية بالأشخاص. ⚠

يُفصّل بهذا الرمز تنبيه المستخدم إلى وجود تعليمات مهمة متعلقة بكيفية تشغيل المنتج وصيانته (خدمته) داخل الدليل المرفق مع الجهاز. ⚠

تحذير : للحد من مخاطر نشوب حريق وحدث صدمات كهربائية، لا تعرّض المنتج للمطر أو الرطوبة.

- لمنع انتشار الحريق، ابقِ الشموع أو العناصر المشتعلة الأخرى دائماً بعيدة عن المنتج.
- **لا تضع التلفاز و/أو الريموت في الظروف التالية:**
- أبقِ المنتج بعيداً عن أشعة الشمس المباشرة.
- منطقة ذات رطوبة عالية كالحمام مثلاً.
- بالقرب من مصدر حرارة كالمواقد أو الأجهزة الأخرى التي تُصدر حرارة.
- بالقرب من طاولات المطبخ أو أجهزة ضبط الرطوبة حيث يمكن أن يتعرض بسهولة للبخار أو الزيت.
- منطقة معرضة للمطر أو الرياح.
- لا تعرّض الجهاز لقطرات المياه ولا تضع أغراضاً تحتوي على سائل، مثل المزهريات أو الأكواب وما إلى ذلك عليه (مثلاً على الرفوف الموجودة فوق الوحدة).
- بالقرب من المواد القابلة للاشتعال مثل البنزين أو الشموع أو تعريض التلفاز لتكييف هواء مباشر.
- لا تركّب الجهاز في أماكن تتعرض للغبار كثيراً.
- وإلا، فقد يتسبب ذلك في نشوب حريق أو حدوث صدمة كهربائية أو احتراق/انفجار أو قصور وظيفي أو تشوّه المنتج.
- **التهوية**
- قم بتثبيت جهاز التلفاز لديك في مكان جيد التهوية. لا تقم بتثبيته في مساحة ضيقة مثل خزانة الكتب.
- لا تقم بتثبيت المنتج على سجادة أو سادة.
- لا تقم بحجب المنتج أو تغطيته بقطعة قماش أو مواد أخرى أثناء توصيل الوحدة بالكهرباء.
- احرص على عدم لمس فتحات التهوية. أثناء مشاهدة التلفاز لفترة طويلة، قد تصبح فتحات التهوية ساخنة.



www.lg.com

حقوق النشر والتأليف

© لعام 2022 لـ LG Electronics Inc.

جميع الحقوق محفوظة.

المستخدم

LG OLED TV

دليل المستخدم

السلامة والمرجع

يرجى قراءة هذا الدليل بعناية قبل تشغيل الجهاز والاحتفاظ به للرجوع إليه في المستقبل.

تجد طراز المنتج ورقمه التسلسلي على الجهة الخلفية منه وعلى أحد جوانبه. دونهما أدناه في حال احتجت إلى أي خدمة.

الطراز

الرقم التسلسلي.

لأي اقتراحات أو آراء

أو شكاوى، يُرجى الاتصال على

800 54 في الإمارات العربية المتحدة

0800 545454 في جنوب إفريقيا

080 100 54 54 في المغرب

19960 في مصر

021 36 54 54 في الجزائر

بالنسبة إلى البلدان الأخرى، يُرجى الاتصال على

الوكيل المحلي أو تسجيل الدخول إلى

<http://www.lg.com>