



Manual de usuario



(Monitor OLED)

Antes de utilizar el equipo, lea este manual con atención y consérvelo para consultarlo cuando lo necesite.

45GR95QE

www.lg.com

Copyright © 2022 LG Electronics Inc. Reservados todos los derechos.

CONTENIDO

MONTAJE Y PREPARACIÓN	4	USO DEL MONITOR.....	12
- Instalación	5	- Conexión a un PC.....	12
Transporte y elevación del monitor	5	Conexión HDMI.....	12
Instalación encima de una mesa	6	Conexión DisplayPort	13
Uso del cable de anclaje Kensington.....	6	- Conexión a dispositivos AV	13
Instalación en una pared	7	Conexión HDMI.....	13
- Descripción de botones y productos	9	- Conexión de periféricos	14
Uso del botón	10	Conexión de un dispositivo USB.....	14
Configuración de menú	10	Conexión de altavoces con salida óptica	14
Ajuste de la altura del soporte.....	10	Conexión de auriculares	14
Ajuste del ángulo	11	USO DEL CONTROL REMOTO	15
- Software y controladores compatibles	11	- Cambiar la pila del control remoto	15

CONFIGURACIÓN DE USUARIO	16	ESPECIFICACIONES DEL PRODUCTO	22
- Activación del menú principal	16	- Modo compatible	24
Configuración de menú	16	(Modo predefinido, HDMI/DisplayPort)	24
[Modo Juego]	16	Tiempo HDMI (Vídeo)	26
[Ajustar Juego]	17		
[Ajustar Imagen]	18	SOLUCIÓN DE PROBLEMAS	27
[Entrada]	19		
[General]	19	LICENCIA	28
- Información importante para evitar el marcado de imágenes	21	INFORMACIÓN DEL AVISO DE SOFTWARE DE CÓDIGO ABIERTO	29
Ejemplos de imágenes que pueden provocar retención de imagen	21		
Recomendaciones para evitar la retención de imágenes	21		
Precauciones de seguridad para un uso prolongado	22		

MONTAJE Y PREPARACIÓN

PRECAUCIÓN

- Use siempre componentes originales para garantizar su seguridad y un rendimiento óptimo del producto.
- La garantía del producto no cubre los daños o lesiones causados por el uso de elementos falsificados.
- Se recomienda utilizar los componentes suministrados.
- Las ilustraciones e imágenes utilizadas en este manual son ejemplos para ayudar a los consumidores a utilizar el producto y pueden diferir del producto real.
- No aplique sustancias extrañas (aceites, lubricantes, etc.) en las piezas con tornillos al montar el producto. (Si lo hace, puede dañar el producto.)
- Si los tornillos se aprietan demasiado fuerte, el monitor podría sufrir daños. La garantía del producto no cubre los daños causados por este motivo.
- No transporte el monitor boca abajo sujetándolo únicamente por la base. El monitor podría separarse del soporte, caer y provocar lesiones personales.
- Cuando levante o mueva el monitor, no toque la pantalla. Si se ejerce fuerza en la pantalla, podría dañarse.
- Para el patrón de aspecto ondulado, a diferencia del método habitual de revestimiento, se aplica un material brillante añadido a la materia prima. Sin el aspecto de pelado, tiene buena durabilidad. Utilícelo con confianza, porque el uso del producto no conlleva ningún problema.

NOTA

- Los componentes pueden tener un aspecto distinto al de los que se muestran en este manual.
- Toda la información y las especificaciones del producto que se detallan en este manual pueden modificarse sin previo aviso con el fin de mejorar el rendimiento del producto.
- Para adquirir accesorios opcionales, diríjase a una tienda de electrónica o a un sitio de compra en línea. También puede ponerse en contacto con el distribuidor donde haya adquirido el producto.
- El cable de alimentación suministrado puede variar en función de la región.

Instalación

Transporte y elevación del monitor

Antes de levantar o mover el monitor, siga estas instrucciones para evitar rayar o dañar el monitor, y transportarlo de manera segura, independientemente del tamaño y forma que tenga.

- Se recomienda colocar el monitor en su caja o envolverlo con el material de embalaje original antes de intentar moverlo.
- Antes de levantar o mover el monitor, desenchufe el cable de alimentación y los demás cables.
- Sujete con firmeza la parte inferior y el lateral del marco del monitor. No lo sostenga por el panel.
- Al sostener el monitor, la pantalla debería orientarse hacia el lado contrario al que se encuentra usted para evitar rayarla.
- Al transportar el monitor, no lo exponga a sacudidas ni a una vibración excesiva.
- Al transportar el monitor, manténgalo en vertical, nunca lo gire hacia uno de sus lados ni lo incline lateralmente.

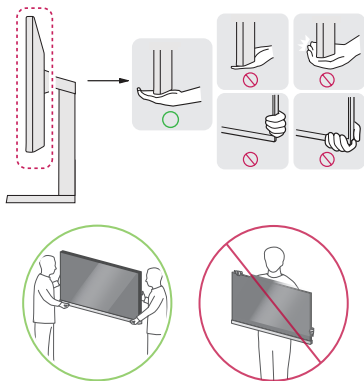

⚠ PRECAUCIÓN

- En la medida de lo posible, procure no tocar la pantalla del monitor.
 - Podría dañar la pantalla o algunos de los píxeles empleados para crear las imágenes.
- Si utiliza el panel del monitor sin la base del soporte, el botón de encendido podría provocar que el monitor quede inestable y se caiga, lo que podría producir lesiones a personas o daños en el monitor. Además, esto podría causar que el botón de encendido funcione mal.

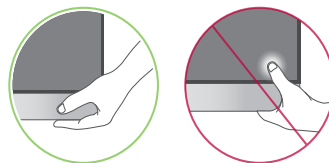

Instalación encima de una mesa

- Levante el monitor y colóquelo encima de una mesa en posición vertical. Instálelo a una distancia mínima de 100 mm de la pared para permitir una ventilación adecuada.

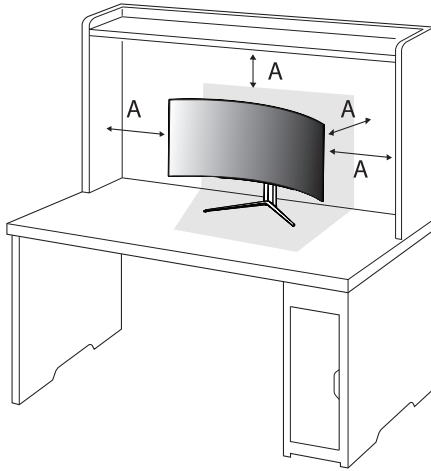

A: 100 mm

PRECAUCIÓN

- Desenchufe el cable de alimentación antes de mover o instalar el monitor. Existe riesgo de descarga eléctrica.
- Asegúrese de utilizar el cable de alimentación que se incluye con el producto y conéctelo a una toma de pared con conexión a tierra. (Dependiendo del país)

Uso del cable de anclaje Kensington

Para obtener más información sobre su instalación y uso, consulte el manual del usuario del cable de anclaje Kensington, o visite el sitio web <http://www.kensington.com>.

Fije el monitor a una mesa con el cable del sistema de seguridad Kensington.

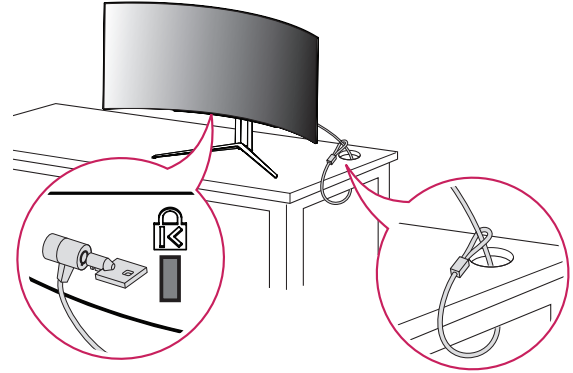

NOTA

- El sistema de seguridad Kensington es opcional. Puede obtener accesorios opcionales en la mayoría de tiendas de electrónica.

Instalación en una pared

Este monitor cumple las especificaciones de la placa de montaje en pared y de otros dispositivos compatibles. Instale el monitor a una distancia mínima de 100 mm de la pared y deje unos 100 mm de espacio en cada lado del monitor para permitir una ventilación adecuada. Puede obtener instrucciones de instalación detalladas en cualquier tienda minorista. Asimismo, consulte el manual para obtener información sobre cómo montar e instalar un soporte de montaje en pared con inclinación.

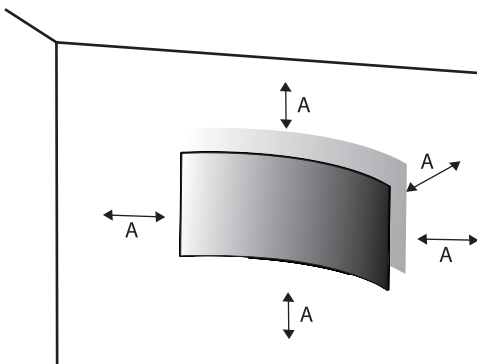

A: 100 mm

Instalación de la placa de montaje en pared

Si instala el monitor en una pared, fije un soporte de montaje en pared (opcional) en la parte trasera del monitor.

Asegúrese de que el soporte de montaje en pared esté bien fijado al monitor y a la pared.

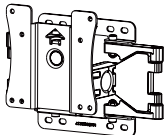
Montaje en pared (mm)	100 x 100
Tornillo estándar	M4 x L10
Número de tornillos	4
Placa de montaje en pared (opcional)	LSW149 

! NOTA

- Utilice los tornillos especificados por el estándar VESA.
- El kit de montaje en pared incluye una guía de instalación y todas las piezas necesarias.
- El soporte de montaje en pared es opcional. Puede solicitar accesorios opcionales a su distribuidor local.
- La longitud de los tornillos puede variar en función del soporte de montaje en pared. Si utiliza tornillos con una longitud superior a la estándar, podría dañarse el interior del producto.
- Para obtener más información, consulte el manual del usuario del soporte de montaje en pared.
- Tenga cuidado de no ejercer demasiada fuerza al montar la placa de montaje en pared, ya que podría dañarse la pantalla.
- Quite la base antes de instalar el monitor en un montaje en pared. Para ello, realice el montaje del soporte de manera inversa.

⚠ PRECAUCIÓN

- Desenchufe el cable de alimentación antes de mover o instalar el monitor para evitar que se produzcan descargas eléctricas.
- Si el monitor se instala en el techo o en una pared inclinada, puede caerse y provocar lesiones. Utilice un soporte de montaje en pared autorizado por LG y póngase en contacto con el distribuidor local o con personal cualificado.
- Para evitar lesiones, este aparato debe fijarse a la pared de forma segura según se indica en las instrucciones de instalación.
- Si los tornillos se aprietan demasiado fuerte, el monitor podría sufrir daños. La garantía del producto no cubre los daños causados por este motivo.
- Utilice el soporte de montaje en pared y los tornillos conformes al estándar VESA. La garantía del producto no cubre los daños causados por el uso o uso indebido de componentes inadecuados.
- Cuando se mida desde la parte posterior del monitor, la longitud de cada uno de los tornillos instalados debe ser de 8 mm o menos.

Descripción de botones y productos

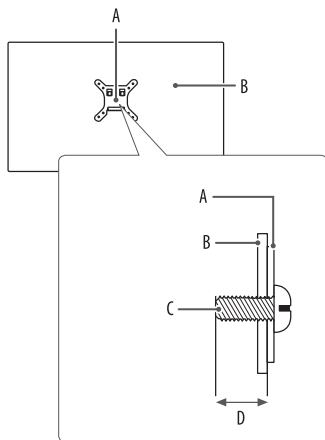

- A: Placa de montaje en pared
- B: Parte posterior del monitor
- C: Tornillo estándar
- D: 8 mm máximo

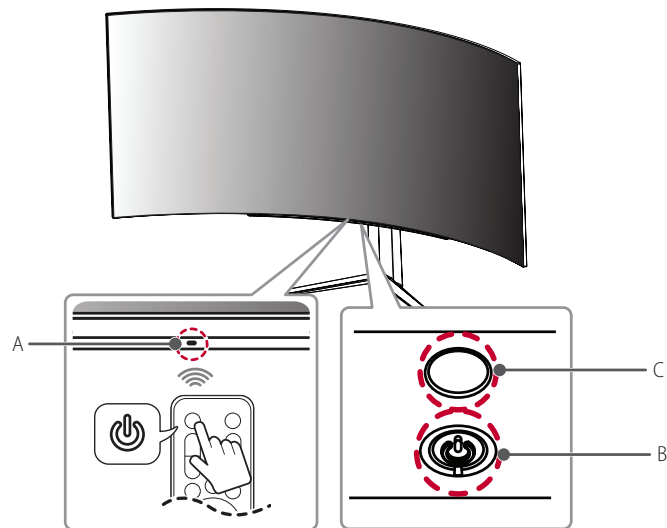

- A: Sensor de control remoto
- B: Botón de encendido
- C: Iluminación

Uso del botón





El monitor se puede utilizar al pulsar un botón.

Funciones básicas

	<p>Encender (pulsar)</p> <p>Apagar (pulsar y mantener)</p> <p>Desplazarse por el menú (pulsar¹)</p> <p>Seleccionar menú (pulsar y mantener²)</p>
---	--

- 1 Puede seleccionar la función deseada desplazándose por el menú.
- 2 Puede ingresar al menú para cambiar la función mientras el monitor esté encendido.

Configuración de menú

	Apagar el monitor.
	Cambiar la entrada externa.
	Permite ajustar el de volumen.
	Ajustar el brillo.

Ajuste de la altura del soporte

- 1 Coloque el monitor montado sobre la base del soporte en posición vertical.
- 2 Sujete el monitor firmemente con ambas manos.

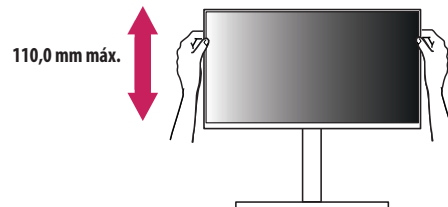

ADVERTENCIA

- Al ajustar la altura de la pantalla, no coloque la mano en el cuerpo del soporte para evitar lesiones en los dedos.

Ajuste del ángulo

- 1 Coloque el monitor montado sobre la base del soporte en posición vertical.
- 2 Ajuste el ángulo de la pantalla.

El ángulo de la pantalla se puede ajustar hacia delante y atrás entre -5° y 15° para que la visualización sea más cómoda. También puede ajustar el ángulo de la pantalla en 10 grados a la izquierda o a la derecha.

⚠ ADVERTENCIA

- Para evitar que se produzcan lesiones en los dedos al ajustar la pantalla, no sujete la parte inferior del marco del monitor como se muestra a continuación.
- Tenga cuidado de no tocar ni presionar el área de la pantalla al ajustar el ángulo del monitor.

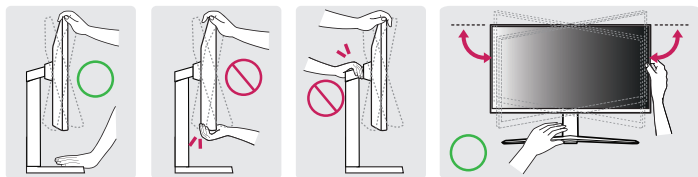

! NOTA

- El lado derecho o izquierdo del cabezal del monitor se puede girar ligeramente hacia arriba o hacia abajo (hasta 3°). Ajuste el nivel horizontal del cabezal del monitor.

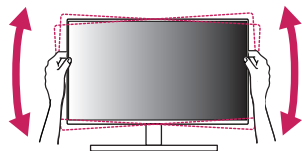

Software y controladores compatibles

Puede descargar e instalar la versión más reciente desde el sitio web de LGE (www.lg.com).

- Controlador de monitor / OnScreen Control / LG Calibration Studio / Dual Controller

USO DEL MONITOR

- Las ilustraciones de este manual pueden variar con respecto al producto real.

Después de pulsar el botón de encendido (⏻) o el botón  (**Configuración**) en el control remoto, seleccione la entrada correspondiente en el menú [Entrada] o pulse el botón  (**Entrada**) en el control remoto para seleccionar la entrada deseada.

PRECAUCIÓN

- Si utiliza cables genéricos que no estén certificados por LG, es posible que no vea la pantalla o que la imagen tenga ruido.
- No presione la pantalla durante mucho tiempo. La imagen se podría distorsionar.
- No visualice una imagen fija en la pantalla durante mucho tiempo. La imagen podría quedar impresa. Utilice un salvapantallas para PC si es posible.
- Para conectar el cable de alimentación a la toma, utilice una regleta (de 3 tomas) con conexión a tierra o una toma de pared con conexión a tierra. (Dependiendo del país)
- Es posible que el monitor parpadee cuando se encienda en un lugar a baja temperatura. Esto es normal.
- Es posible que a veces aparezcan puntos rojos, verdes o azules en la pantalla. Esto es normal.
- Asegúrese de utilizar el cable suministrado con el producto. De lo contrario, puede provocar que el dispositivo no funcione correctamente.

Conexión a un PC

- Este monitor es compatible con la función Plug and Play*.

* Plug and Play: Función que permite conectar un dispositivo al ordenador sin tener que reconfigurar nada ni instalar ningún controlador manualmente.

Conexión HDMI

Transmite las señales de audio y vídeo digitales de un PC al monitor.

NOTA

- El uso de un cable de DVI a HDMI / DP (DisplayPort) a HDMI puede causar problemas de compatibilidad.
- Utilice un cable certificado con el logotipo HDMI. Si no utiliza un cable HDMI certificado, es posible que la pantalla no se muestre o que se produzca un error de conexión.
- Tipos de cable HDMI recomendados
 - Cable HDMI^{®/™} de alta velocidad
 - Cable HDMI^{®/™} de alta velocidad con Ethernet

Conexión DisplayPort

Transmite las señales de audio y vídeo digitales de un PC al monitor.

! NOTA

- Puede que no haya salida de vídeo o audio en función de la versión de DP (DisplayPort) del PC.
- Si está utilizando una tarjeta gráfica de salida Mini DisplayPort, utilice un cable de Mini DP a DP (Mini DisplayPort a DisplayPort) o un adaptador que sea compatible con DisplayPort 1.4. (Se vende por separado)

Conexión a dispositivos AV

Conexión HDMI

La conexión HDMI transmite señales de audio y vídeo digitales desde el dispositivo AV al monitor.

! NOTA

- El uso de un cable de DVI a HDMI / DP (DisplayPort) a HDMI puede causar problemas de compatibilidad.
- Utilice un cable certificado con el logotipo HDMI. Si no utiliza un cable HDMI certificado, es posible que la pantalla no se muestre o que se produzca un error de conexión.
- Tipos de cable HDMI recomendados
 - Cable HDMI®/™ de alta velocidad
 - Cable HDMI®/™ de alta velocidad con Ethernet

Conexión de periféricos

Conexión de un dispositivo USB

El puerto USB en el producto funciona como un concentrador USB.

! NOTA

- Se recomienda que instale todas las actualizaciones de Windows para mantener su Windows actualizado antes de conectar el producto para su uso.
- Los dispositivos periféricos se venden por separado.
- Se puede conectar un teclado, un ratón o un dispositivo USB al puerto USB.
- La velocidad de carga puede variar en función del dispositivo.

! PRECAUCIÓN

- Precauciones al utilizar un dispositivo USB.
 - Puede que no se reconozca un dispositivo USB con un programa de reconocimiento automático instalado o que utilice su propio controlador.
 - Algunos dispositivos USB podrían no ser compatibles o no funcionar correctamente.
 - Se recomienda utilizar un concentrador USB o una unidad de disco duro con alimentación eléctrica. (Si la alimentación eléctrica no es la adecuada, es posible que no se reconozca correctamente el dispositivo USB).

Conexión de altavoces con salida óptica

Admite la conexión de altavoces con salida óptica. Puede conectar monitores y dispositivos de audio.

! NOTA

- Los productos periféricos se venden por separado.
- En función de los ajustes de audio del PC y del dispositivo externo, la función de los altavoces puede estar limitada.

Conexión de auriculares

Conecte periféricos al monitor a través de la toma de auriculares.

! NOTA

- Los dispositivos periféricos se venden por separado.
- En función de los ajustes de audio del PC y del dispositivo externo, la función de los auriculares y los altavoces puede estar limitada.
- El micrófono funciona solo cuando el puerto USB del monitor está conectado al puerto USB del PC.

USO DEL CONTROL REMOTO

Cambiar la pila del control remoto

- 1 Retire los tornillos para abrir la tapa de las pilas.
- 2 Inserte las pilas de sustitución (CR2025/ 3 V) con el lado  alineado con la etiqueta en el compartimento de la pila.
- 3 Cierre la tapa de las pilas y apriete el tornillo.

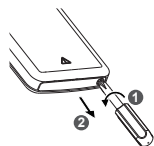

Para quitar las baterías, realice el procedimiento de instalación al revés.

Las ilustraciones pueden diferir de los accesorios reales.

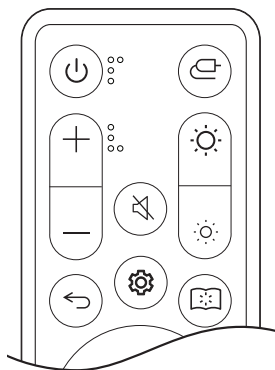

 **(Encendido/Apagado)** Enciende o apaga el monitor.

 **(Entrada)** Permite seleccionar el modo de entrada.

 **(Volumen)** Permite ajustar el nivel del volumen.

 **(Mudo)** Silencia todos los sonidos.

 **(Brillo)** Permite ajustar el nivel de brillo.

 **(Anterior)** Va al paso anterior.

 **(Configuración)** Despliega o esconde la pantalla del menú principal.

 **(Modo Lector)** Cambia al modo Lector.

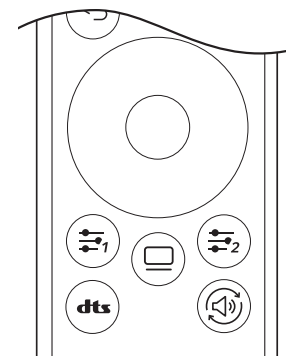

 **(Botones de dirección y OK)** Permite moverse, seleccionar y ajustar menús.

 **(Tecla def. por usuario)** Permite ir al menú especificado por el usuario.

 **(Cuidado OLED)** Permite ir al menú [Cuidado OLED].

 **(DTS Headphone:X)** Permite seleccionar la configuración de sonido deseada.

 **(Salida de sonido)** Cambia el método de salida de audio.

PRECAUCIÓN



- Asegúrese de apuntar el control remoto hacia el sensor del control remoto en el monitor.
- Las baterías internas y externas del producto no se deben exponer al calor intenso, como la luz solar directa, el fuego o fenómenos similares.
- Existe riesgo de fuego o explosión si la batería se reemplaza por una del tipo incorrecto.

CONFIGURACIÓN DE USUARIO

NOTA

- El OSD (imagen en pantalla) del monitor puede variar respecto a la descripción del Manual de usuario.

Activación del menú principal

- 1 Pulsar el botón  (**Configuración**) en el control remoto.
- 2 Pulse los botones de dirección y OK en el control remoto para ajustar la opción.
- 3 Pulsar el botón  (**Configuración**) en el control remoto otra vez o pulsar el botón  (**Anterior**) para salir del menú principal.

Configuración de menú



[Modo Juego]



[Ajustar Juego]



[Ajustar Imagen]



[Entrada]



[General]

[Modo Juego]

(**Configuración**) > [Modo Juego]

- [Jugador 1]/[Jugador 2]: Los modos de imagen [Jugador 1] y [Jugador 2] permiten guardar dos conjuntos de ajustes de imagen personalizados, incluidas opciones relacionadas con juegos.
- [FPS]: Este modo está optimizado para juegos FPS. Es adecuado para juegos FPS muy oscuros.
- [RTS]: Este modo está optimizado para juegos RTS.
- [Vivo]: Optimiza la pantalla para obtener colores vivos.
- [Lector]: Permite optimizar la pantalla para leer documentos.
- [Efecto HDR]: Permite optimizar la pantalla para un alto rango dinámico.
- [sRGB]: Un color del espacio RGB estándar para el monitor y la impresora.
- [Colores Especiales]: Este modo está pensado para usuarios que no pueden distinguir entre los colores rojo y verde. Permite a los usuarios con daltonismo para distinguir ambos colores con mayor facilidad.
- [Calibración 1]/[Calibración 2]: Realiza ajustes a la pantalla calibrada.
 - Instale LG Calibration Studio para realizar la calibración.

! NOTA

- El [Modo Juego] puede configurarse según la señal de entrada.
- Si el [Modo Juego] se cambia en la entrada DP (DisplayPort), la pantalla podría parpadear o la resolución de la pantalla del PC podría verse afectada.
- El contenido HDR puede no mostrarse correctamente dependiendo de la configuración del sistema operativo Windows 10, compruebe la configuración de Encendido/apagado de HDR en Windows.
- Cuando está activada la función HDR, la calidad de los caracteres o la imagen puede ser baja según el rendimiento de la tarjeta gráfica.
- Mientras la función HDR está activada, puede que la imagen de la pantalla parpadee o se corte al cambiar la entrada del monitor o durante el encendido/apagado según el funcionamiento de la tarjeta gráfica.
- Para obtener información sobre si la tarjeta gráfica y el juego son compatibles con HDR, visite el sitio web del fabricante.

[Ajustar Juego]

⚙️ (Configuración) > [Ajustar Juego]

- [Adaptive-Sync]/[VRR]: Esta función muestra una pantalla nítida sin anomalías ni tirones de pantalla en el entorno del juego.
Sin embargo, puede suceder que la pantalla parpadee en algunos entornos del juego.
- [Estabilizador de Negros]: Puede controlar el contraste de negros para mejorar la visibilidad en escenas oscuras. Se pueden distinguir con facilidad los objetos en las pantallas de juegos oscuros.
- [Crosshair]: Añade una marca en el centro de la pantalla para juegos de disparos en primera persona (FPS, de First Person Shooter).
Los usuarios pueden seleccionar la mira que mejor se adapte a su entorno de juego entre cuatro opciones distintas.
- [Contador de FPS]
 - [On]: El indicador se muestra en la parte superior izquierda de la pantalla. Reflejará la velocidad de fotogramas real que se recibe en la entrada. También puede ajustar la posición del [Contador de FPS] (arriba a la izquierda/arriba a la derecha/abajo a la derecha/abajo a la izquierda).
 - [Off]: No se utiliza la función de [Contador de FPS].
 - Las funciones [Contador de FPS] y [Crosshair] no se pueden usar al mismo tiempo.
- [Reinicio del Juego]: Devuelve el juego a la configuración predeterminada.

[Ajustar Imagen]

(Configuración) > [Ajustar Imagen]

- [Brillo]: Permite ajustar el brillo de la pantalla.
 - [Contraste]: Permite ajustar el contraste de la pantalla.
 - [Nitidez]: Sirve ajustar la nitidez de la pantalla.
 - [Gamma]
 - [Modo 1], [Modo 2], [Modo 3]: Cuanto mayor sea el valor de gamma, más oscura se verá la imagen. Del mismo modo, cuanto menor sea el valor de gamma, más clara se verá la imagen.
 - [Modo 4]: Si no necesita ajustar los valores de gamma, seleccione [Modo 4].
 - [Temperat.]: Ajuste su temperatura de color.
 - [Usuario]: El usuario puede personalizar el color rojo, verde y azul.
 - [Calido]: Permite establecer el color de la pantalla en un tono rojizo.
 - [Medio]: Permite establecer el color de la pantalla en un tono entre rojo y azul.
 - [Frio]: Permite establecer el color de la pantalla en un tono azulado.
 - [Manual]: El usuario puede ajustar la temperatura del color.
 - [R/G/B]: Puede personalizar el color de la imagen con los colores rojo, verde y azul.
- [Seis Colores]: Para cumplir los requisitos de color del usuario, permite ajustar del color y saturación de los seis colores (rojo, verde, azul, cian, magenta y amarillo) y guardar los ajustes.
 - Tonalidad: Ajusta el tono de los colores de la pantalla.
 - Saturación: Ajusta la saturación de los colores de la pantalla. Cuanto menor sea el valor, menos saturados y brillantes serán los colores. Cuanto mayor sea el valor, más saturados y oscuros serán los colores.
 - [Niv. de Osc.]: Establece el nivel de compensación (solo para HDMI).
Compensación: como referencia para la señal de vídeo, es el color más oscuro que el monitor puede mostrar.
 - [Alto]: Mantiene la relación de contraste actual de la pantalla.
 - [Bajo]: Disminuye los niveles de negro y aumenta los niveles de blanco de la relación de contraste actual de la pantalla.
 - [reinicio de la imagen]: Devuelve la imagen y el color a los valores predeterminados.

[Entrada]

(Configuración) > [Entrada]

- [Lista de entradas]: Permite seleccionar el modo de entrada.

Conexión PBP/PIP		Pantalla secundaria		
		HDMI 1	HDMI 2	DP
Pantalla principal	HDMI 1	-	○	○
	HDMI 2	○	-	○
	DP	○	○	-



- [Relación de aspecto]: Ajusta la proporción de la pantalla. La pantalla se puede ver igual para las opciones [ancho completo], [Original] y [Sólo escaneo] en la resolución recomendada.
 - [ancho completo]: Muestra el vídeo en pantalla panorámica, con independencia de la entrada de señal de vídeo.
 - [Original]: Muestra el vídeo según la relación de aspecto de la señal de entrada de vídeo.
 - [Sólo escaneo]: No se ajusta el formato con respecto al original.
 - [Cine 1]: Amplía la pantalla con el formato 21:9.
 - [Cine 2]: Amplía la pantalla con el formato 21:9, incluida la zona cuadrada negra inferior para subtítulos.
- [Cambio auto. de entrada]: Cuando la [Cambio auto. de entrada] está en [On], la pantalla cambiará automáticamente a la nueva entrada cuando está conectado.
- [PBP / PIP]: Muestra las pantallas de dos modos de entrada en un monitor.
- [Tamaño PIP]: Cambia el tamaño de la pantalla secundaria PIP.
- [Posición PIP]: Cambia la posición de la pantalla secundaria PIP.
- [Cambio de pantalla]: Alterna la pantalla principal/secundaria en el modo PBP/PIP.
- [Cambio de sonido]: Alterna el sonido de la pantalla principal/secundaria en el modo PBP/PIP.

NOTA

- Si no se utiliza la función [PBP / PIP], [Tamaño PIP], [Posición PIP], [Cambio de pantalla] y [Cambio de sonido] se desactivan.
- Algunas características y funciones HDR no son compatibles en el modo PBP / PIP.

[General]

(Configuración) > [General]

- [Idioma]: Permite visualizar la pantalla del menú en el idioma deseado.
- [Hexagon Lighting]: Fija la iluminación de la parte posterior del monitor.
 - [Static 1], [Static 2], [Static 3], [Static 4]: Ajusta la iluminación al color deseado.
 - [Ciclismo]: Todos los colores aparecen de forma alternativa.
 - [Off]: Desactiva la iluminación de la parte posterior del monitor.
- [Tecla 1 def. por usuario]/[Tecla 2 def. por usuario]: Se puede configurar de manera que el usuario puede acceder directamente al menú deseado. Las funciones configuradas en [Tecla 1 def. por usuario]/[Tecla 2 def. por usuario] se pueden consultar con los botones  /  (**Tecla def. por usuario**) del control remoto.
- [Salida de sonido]: Cambia el método de salida deseado del audio.
 - [DTS Headphone:X]: Permite la reproducción de sonido tridimensional con auriculares o audífonos.
 - [Juego]: Este modo está optimizado para Juego.
 - [Entretenimiento]: Este modo está optimizado para Entretenimiento.
 - [Deportes]: Este modo está optimizado para Deportes.
 - [Off]: Desactiva la función DTS Headphone:X.

- [SMART ENERGY SAVING]: Ahorre energía utilizando el algoritmo de compensación de la luminosidad.
 - [Alto]: Permite ahorrar energía con la función [SMART ENERGY SAVING] de alta eficiencia.
 - [Bajo]: Permite ahorrar energía con la función [SMART ENERGY SAVING] de baja eficiencia.
 - [Off]: Desactiva la función.
 - El valor de los datos de ahorro de energía puede variar dependiendo del panel y de los proveedores del panel.
 - Si establece la opción [SMART ENERGY SAVING] como [Alto] o [Bajo], la luminosidad del monitor se volverá mayor o menor dependiendo de la fuente.
- [Modo suspensión profunda]: Cuando [Modo suspensión profunda] está [On], el consumo energético se reduce al mínimo mientras el monitor está en modo de espera.
 - [On]: Activa [Modo suspensión profunda].
 - [Off]: Desactiva [Modo suspensión profunda].
- [Espera Automática]: Si no hay ninguna operación en el monitor durante un periodo determinado de tiempo, el monitor pasará automáticamente a modo de espera.
- [Versión de compatibilidad de entrada]: Puede configurar cada entrada para que se ajuste a la versión compatible del dispositivo conectado.
- [Configuración remota]: Admite el funcionamiento del control remoto del monitor solo en caso de confusión con otros controles remotos.
- [Zumbador]: Esta función permite establecer el sonido del Zumbador cuando el monitor está en On.
- [Bloquear OSD]: Esta función desactiva la configuración y ajuste de los menús. Todas las funciones están desactivadas excepto [Brillo], [Contraste] en [Ajustar Imagen], [Entrada], [Bloquear OSD] e [Información] en [General].
- [Información]: Se mostrará la siguiente información de pantalla; [Tiempo Total de Encendido], [Resolución].
- [Reiniciar]: Restablece los ajustes predeterminados.

Información importante para evitar el marcado de imágenes

A diferencia de los monitores LED/LCD normales, los píxeles de los monitores OLED emiten luz propia para obtener un negro perfecto y crear imágenes claras sin borrosidad.





El marcado de imágenes no se produce durante el uso normal del producto, pero puede ocurrir si se mira la misma pantalla durante mucho tiempo. Hay funciones integradas para proteger la pantalla de posibles problemas de retención de imagen.

Si una imagen estática persiste en la pantalla, el protector de pantalla reducirá automáticamente el brillo de la pantalla completa y la pantalla se apagará automáticamente transcurrido un tiempo. Cuando se detecta un cambio de imagen, el brillo se restablece automáticamente a su estado original. Esto no es un problema de funcionamiento del producto.

Ejemplos de imágenes que pueden provocar retención de imagen

- Imágenes estáticas o imágenes que contengan objetos/información constantemente visibles en una posición fija de la pantalla (p. ej., los iconos del escritorio, ventanas fijas como menús o logotipos de canales de televisión, etc.)
- Menú/icono fijo en una videoconsola o decodificador
- Menú fijo en la esquina superior del navegador web

Recomendaciones para evitar la retención de imágenes

- **[Movimiento de pantalla]**
Mover la pantalla minuciosamente a intervalos regulares ayuda a evitar el ruido del panel provocado por imágenes que permanecen fijas mucho tiempo.
Se recomienda activar  **(Cuidado OLED)** > [Cuidado OLED] > [Movimiento de pantalla].
- **[Protector de pantalla]**
Si no hay movimiento en la pantalla durante un largo periodo de tiempo, la pantalla se apaga automáticamente.
Se recomienda activar  **(Cuidado OLED)** > [Cuidado OLED] > [Protector de pantalla].
- **[Limpieza de imagen]**
Corrige los problemas de pantalla que pueden ocurrir cuando el monitor está encendido durante mucho tiempo. La calibración tarda aproximadamente 10 minutos en completarse.
Se ejecuta automáticamente cuando entra en el modo de ahorro de energía o cuando se apaga después de más de 4 horas de uso después de completar la [Limpieza de imagen] anterior.
Se puede utilizar manualmente en  **(Cuidado OLED)** > [Cuidado OLED] > [Limpieza de imagen].
- **[Limpieza de píxeles]**
Corrige los problemas de píxeles que pueden ocurrir cuando el monitor está encendido durante mucho tiempo. La calibración tarda aproximadamente 1 minuto en completarse.
Se ejecuta automáticamente cuando entra en el modo de ahorro de energía o cuando se apaga después de más de 500 horas de uso después de completar la [Limpieza de píxeles] anterior.
Se puede utilizar manualmente en  **(Cuidado OLED)** > [Cuidado OLED] > [Limpieza de píxeles].

Precauciones de seguridad para un uso prolongado

Debido a las propiedades únicas de los paneles OLED, el brillo podría reducirse con el uso prolongado. La reducción del brillo es permanente.

Además, el uso repetido en condiciones como altas temperaturas o humedad alta, imágenes fijas/luminosidad alta podría provocar posimagen, borrosidad o problemas de funcionamiento de la pantalla.

ESPECIFICACIONES DEL PRODUCTO

Las especificaciones están sujetas a cambios sin previo aviso.

El símbolo ~ significa corriente alterna, y el símbolo — significa corriente continua.

Profundidad de color:

- Compatible con color de 8 bits/ 10 bits/ 12 bits.

Resolución

- Máxima resolución:
 - 3440 x 1440 a 240 Hz
- Resolución recomendada:
 - 3440 x 1440 a 240 Hz

Condiciones ambientales

- Condiciones de funcionamiento
 - Temperatura: De 0 °C a 40 °C
 - Humedad: Menos del 80 %
- En almacenamiento
 - Temperatura: De -20 °C a 60 °C
 - Humedad: Menos del 85 %

Dimensiones: Tamaño del monitor (Anchura x Altura x Profundidad)

- Soporte incluido (mm): 992,7 x 647,7 x 362,5
- Soporte no incluido (mm): 992,7 x 457 x 218

Peso (sin embalaje)

- Soporte incluido (kg): 10,9
- Soporte no incluido (kg): 8,6

Adaptador CA/CC

- Modelo: ACC-LATP2

Fabricante: SHENZHEN HONOR ELECTRONIC CO., LTD

- Entrada: 100-240 V~ 50/60 Hz 2,5 A
- Salida: 19,5 V --- 10,8 A

- Modelo: AD10630LF

Fabricante: PI ELECTRONICS (H.K.) Ltd.

- Entrada: 100-240 V~ 50/60 Hz 2,5 A
- Salida: 19,5 V --- 10,8 A

Fuentes de alimentación

- Clasificación de potencia: 19,5V --- 8,0 A
- Consumo de energía
 - Modo de funcionamiento: 129 W (Típico)*
 - Modo de inactividad (Modo de espera): ≤ 0,5 W**

* El Modo de funcionamiento de Consumo de energía se mide con los estándares de prueba de LGE. (Patrón blanco completo, Resolución máxima, Condición predeterminada)

* El nivel de Consumo de energía puede ser diferente en función del estado de funcionamiento y la configuración del monitor.

** Cuando no está en uso, el monitor entra en modo de inactividad pasados unos minutos. (Máx. 5 minutos)

Modo compatible

(Modo predefinido, HDMI/DisplayPort)

Resolución	Frecuencia horizontal (kHz)	Frecuencia vertical (Hz)	Polaridad (H/V)	Comentarios
640 x 480	31,469	59,94	-/-	
720 x 480	29,83	59,78	+/-	PIP 480p
800 x 600	37,879	60,317	+/+	
1024 x 768	48,363	60	-/-	
1280 x 720	44,44	59,98	+/-	PIP 720p
1280 x 720	45	60	+/+	HDMI / DP(PIP/PBP)
1280 x 1024	79,976	75,025	+/+	
1720 x 1440	88,83	59,98	+/-	Solo HDMI HDMI(PBP)
1720 x 1440	150,93	99,95	+/-	PBP
1720 x 1440	182,98	119,99	+/-	PBP
1920 x 1080	67,5	60	+/+	
1920 x 1080	137,26	119,98	+/-	Solo DisplayPort DisplayPort1.4(DSC) / DisplayPort1.4
2560 x 1440	183	120	+/-	Solo HDMI HDMI2.1

Resolución	Frecuencia horizontal (kHz)	Frecuencia vertical (Hz)	Polaridad (H/V)	Comentarios
3440 x 1440	73,68	49,99	+/-	
3440 x 1440	88,82	59,97	+/-	HDMI2.1(PC) / DisplayPort
3440 x 1440	127,36	84,96	+/-	Solo HDMI HDMI2.1
3440 x 1440	150,97	99,98	+/-	Solo DisplayPort
3440 x 1440	182,99	119,99	+/-	HDMI2.1(PC) / DisplayPort1.4(DSC*) / DisplayPort1.4
3440 x 1440	222,15	143,97	+/-	HDMI2.1(PC) / DisplayPort1.4(DSC*) / DisplayPort1.4
3440 x 1440	388,54	239,99	+/-	Sincronización recomendada (HDMI / DisplayPort) HDMI2.1(PC)/DisplayPort1.4(DSC*)

Si el tiempo de entrada está fuera de la frecuencia compatible, puede haber problemas de velocidad de respuesta o de calidad de imagen.

*DSC: Display Stream Compression.

Tiempo HDMI (Video)

Resolución	Frecuencia horizontal (kHz)	Frecuencia vertical (Hz)
640 x 480p	31,5	60
1280 x 720p	45	60
1920 x 1080p	67,5	60
3840 x 2160p	135	60

SOLUCIÓN DE PROBLEMAS

No se muestra nada en la pantalla.

- ¿Está enchufado el cable de alimentación del monitor?
 - Compruebe que el cable de alimentación esté bien conectado a la toma.
 - Si el monitor se encuentra en modo de inactividad (modo de espera), mueva el ratón o pulse cualquier tecla del teclado para encender la pantalla.
 - Compruebe que el ordenador esté encendido.
- ¿El monitor está encendido?
 - Compruebe que la configuración de entrada sea correcta.  **(Configuración)** > [Entrada]
- ¿Se muestra el mensaje [La pantalla no está configurada con la resolución óptima.]?
 - Esto ocurre cuando las señales de la PC (tarjeta gráfica) están fuera del rango de frecuencia horizontal o vertical recomendada del monitor. Consulte la sección ESPECIFICACIONES DEL PRODUCTO de este manual para establecer la frecuencia adecuada.
- ¿Se muestra el mensaje [Sin Señal]?
 - Este mensaje aparece cuando no se detecta ningún cable de señal entre el PC y el monitor, o si el cable está desconectado. Compruebe el cable y vuelva a conectarlo.
- ¿Aparece el mensaje [Señal Fuera de Rango]?
 - Esto sucede cuando las señales transferidas desde el PC (tarjeta gráfica) se encuentran fuera del rango de frecuencias horizontal o vertical del monitor. Consulte la sección ESPECIFICACIONES DEL PRODUCTO de este manual para establecer la frecuencia adecuada.

¿Ve el mensaje “Monitor no reconocido, monitor Plug and Play (VESA DDC) encontrado”?

- ¿Ha instalado el controlador de la pantalla?
 - Asegúrese de instalar el controlador de la pantalla desde nuestra página web: <http://www.lg.com>.
 - Asegúrese de comprobar que la tarjeta gráfica sea compatible con la función Plug and Play.

La imagen de la pantalla es inestable y parpadea, O las imágenes que aparecen en el monitor dejan rastros de sombras.

- ¿Ha seleccionado la resolución adecuada?
 - Si la resolución seleccionada es HDMI 1080i 60/50 Hz (entrelazada), es posible que la pantalla parpadee. Cambie la resolución a 1080p o al valor recomendado.
 - Si no establece la resolución (óptima) recomendada para la tarjeta gráfica, puede que el texto aparezca borroso, la pantalla atenuada, el área de visualización truncada o la pantalla descentrada.
 - Los métodos de configuración pueden variar en función del ordenador o el sistema operativo, y puede que algunas resoluciones no estén disponibles según el rendimiento de la tarjeta gráfica. En ese caso, póngase en contacto con el fabricante del ordenador o de la tarjeta gráfica para obtener ayuda.
- ¿Aparecen puntos en la pantalla?
 - Al utilizar el monitor, pueden aparecer manchas pixeladas (rojas, verdes, azules, blancas o negras) en la pantalla. No se trata de un error ni está relacionado con el rendimiento del monitor.

Algunas funciones están desactivadas.

- ¿Hay alguna función que no esté disponible al pulsar  (Configuración)?
 - El OSD está bloqueado. Desactive [Bloquear OSD] en [General].

La toma de auriculares no emite sonido.

- ¿Se muestran imágenes al utilizar DisplayPort o HDMI sin sonido?
 - Asegúrese de que las conexiones de la toma de auriculares estén correctamente realizadas.
 - Utilice el botón de encendido o el botón **+/- (Volumen)** en el control remoto para subir el volumen.
 - Establezca la salida de audio del PC al monitor que está utilizando. (La configuración puede variar en función del sistema operativo que utilice).
 - Configure [Salida de sonido] en [Salida H/P].

LICENCIA

Cada modelo tiene licencias diferentes. Para obtener más información acerca de las licencias, visite www.lg.com.



Los términos HDMI, HDMI High-Definition Multimedia Interface (Interfaz multimedia de alta definición), HDMI Trade Dress (diseño e imagen comercial HDMI) y los logotipos HDMI son marcas comerciales o marcas registradas de HDMI Licensing Administrator, Inc.



The SuperSpeed USB Trident logo is a registered trademark of USB Implementers Forum, Inc.



For DTS patents, see <http://patents.dts.com>. Manufactured under license from DTS Licensing Limited. DTS, the Symbol, & DTS and the Symbol together, Headphone:X, and the DTS Headphone:X logo are registered trademarks and/or trademarks of DTS, Inc. in the United States and/or other countries. © DTS, Inc. All Rights Reserved.

INFORMACIÓN DEL AVISO DE SOFTWARE DE CÓDIGO ABIERTO

Para obtener el código fuente bajo GPL, LGPL, MPL y otras licencias de fuentes abiertas que tengan las obligaciones de revelar un código fuente, que esté contenido en este producto, y para acceder a todos los términos sobre licencia referidos, así como a los avisos sobre copyright y otros documentos relevantes, por favor, visite <https://opensource.lge.com>.

LG Electronics también le proporcionará código abierto en CD-ROM por un importe que cubre los gastos de su distribución (como el soporte, el envío y la manipulación) previa solicitud por correo electrónico a opensource@lge.com.

Esta oferta es válida para cualquier persona en posesión de esta información durante un periodo de tres años después del último envío de este producto.



El número de serie y el modelo del producto están situados en la parte posterior y en un lateral del mismo.

Anótelos por si alguna vez necesita asistencia.

Modelo

N.º de serie
