



ITALIANO

MANUALE DELL'UTENTE

# Rete disco Blu-ray Disc™ / Lettore DVD

Leggere con attenzione questo manuale prima di utilizzare l'unità e conservare per uso futuro.

**MODELLO**  
BD550

P/NO : SAC34873803



## 1

# Informazioni sulla sicurezza



**AVVERTENZA:** PER RIDURRE IL RISCHIO DI SCOSSE ELETTRICHE, NON RIMUOVERE IL COPERCHIO (O LA PARTE POSTERIORE). L'UNITÀ NON CONTIENE PARTI RIPARABILI DALL'UTENTE. SE OCCORRE UN INTERVENTO IN ASSISTENZA, RIVOLGERSI A UN TECNICO QUALIFICATO.



Questo simbolo di un fulmine all'interno di un triangolo avverte l'utente della presenza di tensione pericolosa non isolata all'interno dell'unità che può provocare scosse elettriche.



Il punto esclamativo all'interno di un triangolo avverte l'utente della presenza di istruzioni operative e di manutenzione particolarmente importanti contenute nella

documentazione di accompagnamento del prodotto.

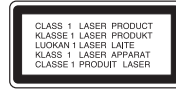

**AVVERTENZA:** Questo prodotto è dotato di un sistema laser. Per essere sicuri di utilizzare il prodotto in modo appropriato, leggere con particolare attenzione questo manuale d'uso e conservarlo come riferimento per ogni eventuale futuro intervento di manutenzione; per questi interventi, rivolgersi a centri di assistenza autorizzati.

L'utilizzo di controlli, regolazioni o procedure diverse da quelle specificate di seguito può dare luogo a una pericolosa esposizione a radiazioni.

Per evitare l'esposizione diretta al fascio laser, non aprire il contenitore. Quando il contenitore è aperto, la radiazione laser è visibile. **NON FISSARE CON LO SGUARDO IL FASCIO LASER.**

## AVVERTENZA relativa al cavo di alimentazione

Per molti elettrodomestici è consigliabile utilizzare un circuito dedicato.

Ciò significa, un circuito di alimentazione specifico per un solo apparecchio che non abbia altre prese in derivazione. A tal fine, verificare le specifiche di questo Manuale dell'utente. Non sovraccaricare le prese a muro. Prese sovraccaricate, allentate o danneggiate, prolunghe, cavi sfilacciati o isolamenti spaccati o deteriorati sono pericolosi. In ognuno dei suddetti casi possono verificarsi incendi o scosse elettriche. Esaminare periodicamente il cavo dell'apparecchio e se si notano danneggiamenti scollegarlo, interrompere l'uso dell'apparecchio e far sostituire il cavo con uno identico da un tecnico dell'assistenza qualificato. Evitare che il cavo sia attorcigliato, piegato o calpestato. Prestare particolare attenzione alle spine, alle prese a parete e ai punti in cui il cavo esce dall'unità. Per scollegare l'alimentazione di rete, staccare il cavo. Durante l'installazione del prodotto, assicurarsi che la spina sia facilmente accessibile.

## Precauzioni ed avvertimenti

**Avvertenze:** PER EVITARE IL RISCHIO DI INCENDI O SCOSSE ELETTRICHE, TENERE IL PRODOTTO LONTANO DALLA PIOGGIA E DALL'UMIDITÀ.

**Avvertenze:** non installare questo apparecchio in spazi ristretti quali scaffali o unità simili.

**AVVERTENZA:** Non ostruire le aperture di ventilazione. Installare secondo le istruzioni del fabbricante.

Le feritoie e le aperture sono previste per la ventilazione e per garantire il corretto funzionamento del prodotto, proteggendolo dal surriscaldamento. Non ostruire le aperture collocando il prodotto su divani, letto, tappeti o altre superfici simili. Non collocare il prodotto incassato in mobili come librerie o scaffali, a meno che non sia prevista una ventilazione sufficiente e siano state seguite le istruzioni del fabbricante.

Questo dispositivo è dotato di batteria portatile o accumulatore.

#### **Modo sicuro per rimuovere la batteria o la batteria dall'apparecchiatura:**

Rimuovere la batteria vecchia o accumulatore seguendo i passi inversi a quelli seguiti per l'assemblaggio. Per impedire la contaminazione dell'ambiente e creare possibili pericoli alla salute dell'uomo o animali, la vecchia batteria deve essere smaltita inserendola nel contenitore adeguato nei punti di raccolta predisposti. Non smaltire le batterie o accumulatori insieme ai rifiuti domestici. Si raccomanda di utilizzare i sistemi locali di rimborso di batterie e accumulatori. Non esporre la batteria a temperature eccessive, ad esempio non esporla al sole, non gettarla sul fuoco, ecc.

**AVVERTENZA:** non esporre l'apparecchio all'acqua (sgocciolamento o spruzzi) e non collocare su di esso oggetti riempiti di liquidi, quali ad esempio vasi.

#### **Smaltimento delle apparecchiature obsolete**



1. Quando su un prodotto è riportato il simbolo di un bidone della spazzatura barrato da una croce significa che il prodotto è coperto dalla direttiva europea 2002/96/EC.
2. Tutti i prodotti elettrici ed elettronici devono essere smaltiti separatamente rispetto alla raccolta differenziata municipale, mediante impianti di raccolta specifici designati dal governo o dalle autorità locali.
3. Il corretto smaltimento delle apparecchiature obsolete contribuisce a prevenire possibili conseguenze negative sulla salute umana e sull'ambiente.
4. Per informazioni più dettagliate sullo smaltimento delle apparecchiature obsolete, contattare il comune, il servizio di smaltimento rifiuti o il negozio in cui è stato acquistato il prodotto.

**CE** LG Electronics dichiara che questo/i prodotto/i è/sono conforme/i ai requisiti essenziali e altre indicazioni della Direttiva 2004/108/CE, 2006/95/CE e 2009/125/CE.

Rappresentante europeo: LG Electronics Service Europe B.V. Veluwezoom 15, 1327 AE Almere, The Netherlands (Tel : +31-(0)36-547-8888)

## Note sul Copyright

- Poiché l'AACS (Advanced Access Content System) è approvato come sistema di protezione del contenuto per il formato BD, analogamente all'uso del CSS (Content Scramble System) per il formato DVD, sono presenti alcune limitazioni su riproduzione, uscita segnale analogico, ecc., dei contenuti protetti AACS. Il funzionamento di questo prodotto e le restrizioni su questo prodotto possono variare dipendendo dal momento del vostro acquisto poiché tali restrizioni possono essere adottate e/o modificate da AACS dopo la produzione di questo prodotto.
- Inoltre, BD-ROM Mark e BD+ sono utilizzati ulteriormente come sistema di protezione dei contenuti per il formato BD, il quale impone alcune restrizioni incluse restrizioni di riproduzione di contenuti protetti BD-ROM Mark e/o BD+. Per informazioni aggiuntive su AACS, contrassegno BD-ROM, BD+ o su questo prodotto, rivolgersi a un centro assistenza clienti autorizzato.
- Molti dischi BD-ROM/DVD sono codificati con protezione dalla copia. A causa di queste restrizioni, è necessario connettere il lettore direttamente alla TV anziché il VCR. La connessione tramite VCR ha come risultato un'immagine distorta quando questa proviene da dischi protetti da copia.
- Questo prodotto include la tecnologia di protezione dal copyright che è protetto dai brevetti USA e altri diritti di proprietà intellettuale. L'uso della tecnologia di protezione del copyright deve essere autorizzato dalla Rovi Corporation, ed è previsto solo per utilizzi domestici o altri usi di visualizzazione limitati salvo usi concessi altrimenti dalla Rovi Corporation. E' vietata la progettazione inversa o lo smontaggio del prodotto
- In base alle leggi sul copyright degli U.S.A. e di altri paesi, registrazione, uso, visualizzazione, distribuzione o revisione non autorizzati di programmi televisivi, nastri, dischi BD-ROM, DVD, CD e altri materiali possono essere soggetti a responsabilità civile e/o penale.

## Avviso importante per il sistema colore TV

Il sistema colore di questo lettore cambia sulla base del sistema del disco correntemente in riproduzione.

Per esempio, quando il lettore riproduce un disco registrato con il sistema colore NTSC, l'uscita dell'immagine sarà con segnale NTSC.

Solo un apparecchio TV multi sistema colore è in grado di ricevere tutti i segnali in uscita dal lettore.

- Se si dispone di una TV con sistema colore PAL, quando si usano dischi registrati in NTSC si vedranno solo delle immagini distorte.
- Un apparecchio TV a sistema multiplo colore cambia automaticamente il sistema colore sulla base dei segnali in ingresso. Nel caso in cui il sistema colore non venga cambiato automaticamente, spegnere l'apparecchio e riaccendere per vedere le immagini normalmente sullo schermo.

Anche se i dischi vengono visualizzati correttamente sull'apparecchio TV, è possibile che non vengano registrati correttamente sul registratore.

# Sommario

## 1

### Informazioni sulla sicurezza

---

- 3           Precauzioni ed avvertimenti

## 2

### Preparazione

---

- 8           **Introduzione**
- 8            Informazioni sul simbolo “  
⊘”
- 8            Simboli utilizzati nel  
manuale
- 8            Accessori forniti
- 9            Dischi riproducibili
- 10          Compatibilità dei file
- 11          Codice regionale
- 11          AVCHD (Advanced Video  
Codec High Definition)
- 11          Requisiti del sistema
- 11          Note di compatibilità
- 12          **Telecomando**
- 13          **Pannello frontale**
- 13          **Pannello posteriore**

## 3

### Installazione

---

- 14          **Connessioni al TV**
- 14            Connessione HDMI
- 15            Cos'è SIMPLINK?
- 16            Connessione Component  
Video
- 16            Collegamento audio  
(sinistra/destra)
- 17            Impostazione della  
risoluzione
- 18          **Connessione di un amplificatore**
- 18            Connessione a un  
amplificatore tramite uscita  
HDMI
- 19            Connessione a un  
amplificatore tramite uscita  
audio digitale
- 19            Connessione a un  
amplificatore tramite  
l'uscita audio a 2 canali
- 20          **Connessione alla rete domestica**
- 20            Connessione cablata alla  
rete
- 21            Impostazione della rete  
cablata
- 23          **Connessione dispositivo USB**
- 23            Riproduzione di contenuto  
presente sul dispositivo  
USB
- 24          **Settaggi**
- 24            Regolare le impostazioni di  
configurazione
- 25            Menu [DISPLAY]
- 26            Menu [LINGUA]
- 27            Menu [AUDIO]
- 29            Menu [BLOCCATO]
- 30            Menu [RETE]
- 30            Menu [ALTRO]

## 4 Uso

---

- 32 Riproduzione generale
- 34 Riproduzione avanzata
- 37 Visualizzazione su schermo
- 39 Gustare BD-Live™
- 40 Riproduzione di un file video e disco VR
- 42 Visualizzazione di fotografie
- 43     Opzioni durante la visualizzazione di una foto
- 43     Ascolto musica della musica durante la presentazione diapositive
- 44 **Ascolto dei brani musicali**
- 45     Visualizzazione informazioni di musica in MP3 (marcatore ID3)

## 5 Manutenzione

---

- 46 Note sui Dischi
- 46 Maneggiare l'unità

## 6 Risoluzione dei problemi

---

- 47 Generale
- 48 Immagine
- 48 Suono
- 49 Rete

## 7 Appendice

---

- 50 Controllo del televisore mediante il telecomando
- 51 Aggiornamento software di rete
- 53 Indicativo località
- 54 Elenco codici lingua
- 55 Marchi commerciali e licenze
- 56 Specifiche tecniche uscita audio
- 58 Risoluzione uscita video
- 59 Specifiche tecniche
- 60 **INFORMAZIONI IMPORTANTI RELATIVE AI SERVIZI DI RETE**
- 61 Avviso sul software open source

# 2 Preparazione

## Introduzione

### Informazioni sul simbolo "Ø"

Durante la riproduzione, sullo schermo della vostra televisione può apparire "Ø", questo segno indica che la funzione descritta nel manuale dell'utente non è disponibile su quel supporto specifico.

### Simboli utilizzati nel manuale



#### NOTA

Indica note speciali e funzionalità operative.



#### ATTENZIONE

Indica avvertenze di pericolo per la prevenzione da possibili danni provocati da uso improprio.

Una sezione, il cui titolo ha uno dei seguenti simboli, è applicabile solo sul disco rappresentato dal simbolo.

<b>BD</b>	Disco BD-ROM
<b>DVD</b>	DVD-Video, DVD±R/RW in modalità Video o modalità VR e finalizzata
<b>AVCHD</b>	DVD±R/RW in formato AVCHD
<b>ACD</b>	CD audio

#### MOVIE

File video contenuti sull'unità USB/Disco

#### MUSIC

File musicali contenuti sull'unità USB/Disco

#### PHOTO

File di foto

### Accessori forniti

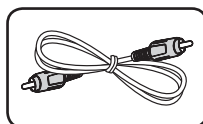

Cavo video (1)

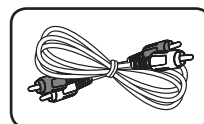

Cavi audio (1)



Telecomando (1)

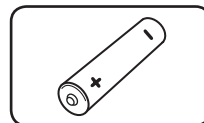

Batterie (1)

## Dischi riproducibili



Blu-ray Disc

- Dischi, contenenti ad esempio film, acquistabili o noleggiabili
- Dischi BD-R/RE che contengono file di film, musica o foto.



DVD-VIDEO (dischi da 8 cm/12 cm)

Dischi, contenenti ad esempio film, acquistabili o noleggiabili



DVD±R (dischi da 8 cm/12 cm)

- Solo modalità video e finalizzata
- Supporta anche dischi dual layer
- Formato AVCHD finalizzato
- Dischi DVD±R che contengono file di film, musica o foto.



DVD-RW (dischi da 8 cm/12 cm)

- Modalità VR, modalità Video e solo finalizzata
- Formato AVCHD finalizzato
- Dischi DVD-RW che contengono file di film, musica o foto.



DVD+RW (dischi da 8 cm/12 cm)

- Solo modalità video e finalizzata
- Formato AVCHD finalizzato
- Dischi DVD+RW che contengono file di film, musica o foto.



CD audio (dischi da 8 cm/12 cm)



CD-R/RW (dischi da 8 cm/12 cm)

Dischi CD-R/RW contenenti titoli audio, file video, musica o foto.

### ! NOTA

- In base alle condizioni dell'apparecchiatura di registrazione o dello stesso disco CD-R/RW (o DVD±R/RW), non è possibile riprodurre nell'unità alcuni dischi CD-R/RW (o DVD±R/RW).
- In base al software di registrazione e finalizzazione, potrebbe non essere possibile riprodurre alcuni dischi registrati (CD-R/RW, DVD±R/RW o BD-R/RE).
- I dischi BD-R/RE, DVD±R/RW e CD-R/RW registrati mediante PC o masterizzatore DVD o CD potrebbero non venire riprodotti se il disco è danneggiato o sporco, oppure se è presente sporczia o condensa sulla lente del lettore.
- Se il disco è stato registrato tramite PC, anche mediante un formato compatibile, in alcuni casi la riproduzione potrebbe risultare impossibile a causa delle impostazioni del software utilizzato per creare il disco. Per maggiori informazioni, consultare il produttore del software.
- Per garantire un'ottima qualità della riproduzione, questo lettore richiede la conformità di dischi e registrazioni con determinati standard tecnici.
- I DVD preregistrati sono conformi con questi standard. Esistono diversi tipi di formati di dischi registrabili (compresi CD-R contenenti file MP3 o WMA) che richiedono la presenza di determinate condizioni per assicurare una riproduzione compatibile.
- I clienti devono tenere presente che per scaricare file MP3/WMA e musicali da Internet è richiesta autorizzazione. La nostra azienda non ha alcun diritto per concedere tale autorizzazione. L'autorizzazione deve essere sempre ottenuta dal proprietario del copyright.
- L'opzione di formato del disco deve essere impostata su [Masterizzato] per rendere il disco compatibile con i lettori LG quando si formattano dischi riscrivibili. Se si imposta l'opzione su Live File System, non è possibile usarlo sui lettori LG. (File system masterizzato/Live: Formato disco per Windows Vista)

## Compatibilità dei file

### Complessivo

**Estensioni file disponibili:** ".jpg", ".jpeg", ".png", ".avi", ".divx", ".mpg", ".mpeg", ".mkv", ".mp4", ".mp3", ".wma", ".gif"

- Il nome del file è limitato a 180 caratteri.
- Dipendendo dalle dimensioni e numero di file, possono essere necessari diversi minuti per la lettura del contenuto dei supporti.

### Massimo numero di file/cartelle:

Meno di 2000 (numero totale di file e cartelle)

### Formato CD-R/RW, DVD±R/RW, BD-R/RE:

ISO 9660+JOLIET, UDF e UDF Bridge

## MOVIE

### Risoluzione disponibile:

1920 x 1080 (O x V) pixel

**Sottotitolo riproducibile:** SubRip (.srt / .txt), SAMI (.smi), SubStation Alpha (.ssa/.txt), MicroDVD (.sub/.txt), VobSub (.sub), SubViewer 1.0 (.sub), SubViewer 2.0 (.sub/.txt), TMLayer (.txt), DVD Subtitle System (.txt)

**Formati codec riproducibili:** "DIVX3.xx", "DIVX4.xx", "DIVX5.xx", "XVID", "DIVX6.xx" (solo riproduzione standard), H.264/MPEG-4 AVC, MPEG2 PS, MPEG2 TS

**Formati audio riproducibili:** "Dolby Digital", "DTS", "MP3", "WMA", "AAC", "AC3"

- Non tutti i formati audio WMA e AAC sono compatibili con questa unità.

### Frequenza di campionamento:

compreso tra 32 e 48 kHz (WMA),  
compreso tra 16 e 48 kHz (MP3)

### Velocità trasmissione:

compreso tra 32 e 192Kbps (WMA),  
compreso tra 32 e 320Kbps (MP3)



### NOTA

- I file dei film HD contenuti su CD o USB 1.0/1.1 potrebbero non venire correttamente riprodotti. Si consiglia BD, DVD o USB 2.0 per riprodurre file di filmati HD.

- Questo lettore supporta H.264/MPEG-4 AVC profilo Main, High al Level 4.1. Nel caso di file con livello superiore, sullo schermo apparirà un messaggio di avvertenza.

- Questo lettore non supporta i file registrati con GMC<sup>1</sup> o Qpel<sup>2</sup>. Queste sono tecniche di registrazione video in standard MPEG4, come quelle di DivX o XVID.

\*1 GMC – Compensazione movimento globale  
\*2 Qpel – Quarter pixel

- Questo riproduttore supporta i file UTF-8 anche se esso contiene contenuti di sottotitoli Unicode. Questo riproduttore non può supportare i file di sottotitoli Unicode.
- In relazione al tipo di file o ai modi di registrazione, esso non può fare la riproduzione.
- Un disco che sia stato registrato con modo multi-sessione in un PC normale non è supportato su questo riproduttore.
- Per riprodurre il file di film, il nome del file di film e il nome del file dei sottotitoli devono essere eguali.
- Se il codice video è MPEG2 TS o MPEG2 PS, il sottotitolo non viene riprodotto.

## MUSICA

### Frequenza di campionamento:

compresa tra 32 e 48 kHz (WMA),  
compresa tra 11 e 48 kHz (MP3)

### Velocità trasmissione:

compreso tra 8 e 320 Kbps (WMA, MP3)



### NOTA

Il tempo di riproduzione totale indicato sullo schermo può non essere corretto per file VBR.

## PHOTO

### Dimensioni consigliate:

Inferiore a 4000 x 3000 x 24 bit/pixel  
Inferiore a 3000 x 3000 x 32 bit/pixel

- Le immagini foto a compressione progressiva e lossless non sono supportate.

## Codice regionale

Questa unità dispone di un codice regionale stampato sul retro. Questa unità è in grado di riprodurre solo dischi BD-ROM o DVD con la stessa indicazione presente sul retro o con l'etichetta "ALL".

## AVCHD (Advanced Video Codec High Definition)

- Questo lettore può riprodurre dischi in formato AVCHD. Tali dischi vengono normalmente registrati e utilizzati nelle videocamere.
- Il formato AVCHD è un formato digitale ad alta definizione per videocamere.
- Il formato MPEG-4 AVC/H.264 è in grado di comprimere le immagini con efficienza maggiore rispetto al formato convenzionale di compressione immagini.
- Alcuni dischi AVCHD usano il formato "x.v.Color".
- Questo lettore è in grado di riprodurre dischi AVCHD tramite il formato "x.v.Color".
- Alcuni dischi in formato AVCHD potrebbero non venire riprodotti, in base alla condizione di registrazione.
- I dischi in formato AVCHD devono essere finalizzati.
- "x.v.Color" offre una gamma di colori più ampia rispetto ai normali dischi DVD delle videocamere.

## Requisiti del sistema

Per la riproduzione video ad alta definizione:

- Un display ad alta definizione dotato di jack di ingresso COMPONENT o HDMI.
- Disco BD-ROM con contenuto ad alta definizione.

- Per alcuni contenuti (come definito dagli autori) è richiesto un ingresso DVI compatibile HDMI o HDCP sulla propria periferica di visualizzazione.
- Per la conversione di DVD di definizione standard, è necessario avere sul proprio display un ingresso DVI compatibile HDMI o HDCP per la copia di contenuto protetto.

Per la riproduzione multicanale audio Dolby® Digital Plus, Dolby TrueHD e DTS-HD:

- Un decodificatore amplificatore/ricevitore integrato (Dolby Digital, Dolby Digital Plus, Dolby TrueHD, DTS o DTS-HD).
- Altoparlanti principale, centrale e surround e subwoofer come richiesto dal formato richiesto.

## Note di compatibilità

- Poiché BD-ROM è un nuovo formato, sono possibili alcuni problemi ai dischi, di connessione digitale e di compatibilità. Se si rilevano problemi di compatibilità, rivolgersi a un centro assistenza autorizzato.
- La visione di contenuto ad alta definizione e la conversione di contenuti DVD standard può richiedere un ingresso compatibile HDMI o un ingresso DVI-HDMI sul dispositivo usato per la visualizzazione.
- Alcuni dischi BD-ROM e DVD possono limitare l'uso di alcuni comandi o funzioni.
- La capacità Dolby TrueHD, Dolby Digital Plus e DTS-HD è limitata a 7.1 canali se si utilizza la connessione Digital Audio o HDMI per l'uscita audio dell'unità.
- Si può utilizzare un dispositivo USB utilizzato per memorizzare alcune informazioni relative al disco, incluso contenuto scaricato on-line. Il disco usato controllerà la durata per la quale l'informazione viene mantenuta.

# Telecomando

2

Preparazione

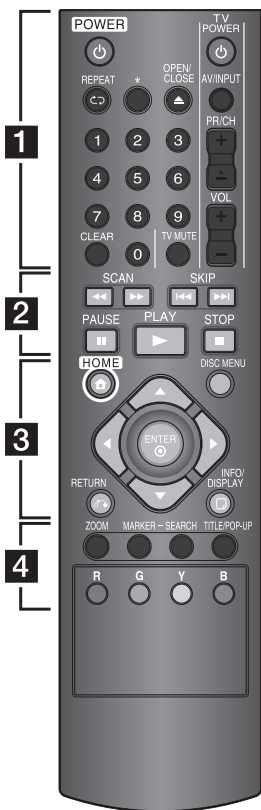

## Installazione della batteria

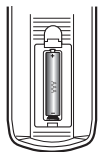

Rimuovere il coperchio della batteria sul lato posteriore del telecomando, **+** e **-** inserire una batteria R03 (dimensione AAA) nel senso corretto.

..... **1** .....

**POWER** (⏻): Accende e spegne il lettore.

**REPEAT**: Ripete una sezione desiderata.

**\***: Il pulsante non è disponibile per alcuna funzione.

**▲ (OPEN/CLOSE)**: Apre/chiede il vassoio del disco.

**Tasti numerici 0-9**: Seleziona le opzioni numerate.

**CLEAR**: Rimuove il contrassegno nel menu di ricerca o un numero durante l'impostazione della password.

**Pulsanti di controllo TV**: Vedere pagina 50.

..... **2** .....

**◀▶ (SCAN)**: Ricerca avanti o indietro.

**⏮▶ (SKIP)**: Passa al file/brano/capitolo successivo o precedente.

**⏸ (PAUSE)**: Mette la riproduzione in pausa.

**▶ (PLAY)**: Avvia la riproduzione.

**■ (STOP)**: Interrompe la riproduzione.

..... **3** .....

**HOME** (🏠): Visualizza il [Menu prin.] o esce da esso.

**DISC MENU**: Accede al menu su un disco.

**Pulsanti di direzione**: Consentono di selezionare un'opzione nel menu.

**ENTER** (⊙): Conferma la selezione di menu.

**RETURN** (↶): Esce dal menu o riprende la riproduzione. La funzione di riattivazione della riproduzione può funzionare in base al disco BD-ROM.

**INFO/DISPLAY** (ℹ): Visualizza o chiude il display su schermo (OSD).

..... **4** .....

**ZOOM**: Visualizza o chiude il menu [Zoom].

**MARKER**: Consente di marcare un punto qualsiasi durante la riproduzione.

**SEARCH**: Visualizza o chiude il menu di ricerca.

**TITLE/POP-UP**: Visualizza il menu del titolo DVD o il menu a comparsa del BD-ROM, se disponibile.

**Pulsanti colore (R, G, Y, B)**: da utilizzare per navigare nei menu BD-ROM. Sono anche utilizzati per i menu [Video], [Foto] e [Musica].

## Pannello frontale

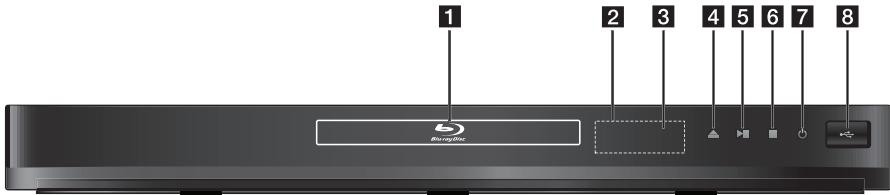

- |                                  |                              |
|----------------------------------|------------------------------|
| <b>1</b> Vassoio del disco       | <b>5</b> ►/   (PLAY / PAUSE) |
| <b>2</b> Display                 | <b>6</b> ■ (STOP)            |
| <b>3</b> Sensore del telecomando | <b>7</b> Pulsante ⏻ (POWER)  |
| <b>4</b> ▲ (OPEN/CLOSE)          | <b>8</b> Porta USB           |

## Pannello posteriore



- |   |  |
|---|--|
| <b>1</b> Cavo di alimentazione CA                               | <b>5</b> HDMI OUT (Tipo A, Versione 1.3) |
| <b>2</b> VIDEO OUT  | <b>6</b> DIGITAL AUDIO OUT (COAXIAL)     |
| <b>3</b> 2CH AUDIO OUT (Sinistra/Destra)                        | <b>7</b> Porta LAN                       |
| <b>4</b> COMPONENT VIDEO OUT (Y P <sub>B</sub> P <sub>R</sub> ) |  |

# 3 Installazione

## Connessioni al TV

Effettuare uno dei collegamenti che seguono a seconda delle capacità delle apparecchiature esistenti.

- Connessione HDMI (pagina 14-15)
- Connessione Component Video (pagina 16)
- Collegamento audio (sinistra/destra) (pagina 16)



### NOTA

- In base alle apparecchiature che si desidera connettere, esistono varie modalità di connessione del lettore. Usare solo una delle connessioni descritte in questo manuale.
- Consultare i manuali del proprio TV, videoregistratore, impianto stereo o altre apparecchiature al fine di effettuare il miglior collegamento.
- Non connettere il jack AUDIO OUT del lettore al jack fono (piastra di registrazione) dell'impianto audio.
- Non connettere il lettore passando dal VCR. L'immagine DVD potrebbe venire distorta dal sistema di protezione della copia.

## Connessione HDMI

Se si possiede un televisore o un monitor HDMI è possibile collegarli a questo lettore mediante cavo HDMI (Tipo A, Versione 1.3). Connettere il jack HDMI sull'unità al jack HDMI di un TV o monitor compatibili HDMI.

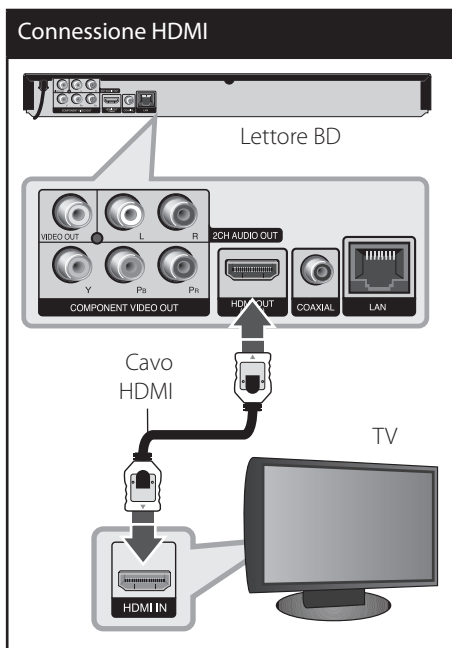

Impostare la sorgente TV su HDMI (consultare il manuale del TV).

**NOTA**

- Se un dispositivo HDMI connesso non accetta un'uscita audio del lettore, l'audio del dispositivo HDMI può essere distorto o può non uscire.
- Quando si usa la connessione HDMI, è possibile modificare la risoluzione dell'uscita HDMI. (Vedere "Impostazione della risoluzione" a pagina 17)
- Selezionare il tipo di uscita video dal jack HDMI OUT usando l'opzione [Imp. colore HDMI] sul menu [Impostaz.] (vedere pagina 26).
- La modifica della risoluzione quando la connessione è già stata stabilita può avere un cattivo funzionamento come risultato. Per risolvere il problema, spegnere il lettore e quindi riaccenderlo.
- Se la connessione HDMI con HDCP non è verificata, lo schermo TV diviene nero. In questo caso, controllare la connessione HDMI, oppure scollegare il cavo HDMI.
- Se ci sono disturbi o linee sullo schermo, controllare il cavo HDMI (la lunghezza è generalmente limitata a 4,5m).

**Informazioni aggiuntive per HDMI**

- Quando si connette un dispositivo HDMI o DVI compatibile, accertarsi di quanto segue:
  - Provare a spegnere il dispositivo HDMI/DVI e questo lettore. Dopodiché, accendere il dispositivo HDMI/DVI e lasciarlo per circa 30 secondi, quindi accendere questo lettore.
  - L'ingresso video del dispositivo connesso sia impostato correttamente per questa unità.
  - Il dispositivo connesso sia compatibile con ingresso video 720x576p, 1280x720p, 1920x1080i o 1920x1080p.
- Non tutti i dispositivi HDMI o DVI HDCP-compatibili funzionano con questo lettore.
  - Su un dispositivo non HDCP è possibile che l'immagine non venga visualizzata in modo corretto.

- Questo lettore non avvia la riproduzione e lo schermo del televisore diviene nero.

**Cos'è SIMPLINK?**

Alcune funzioni di questa unità sono controllate dal telecomando dell'apparecchio TV quando l'unità e un TV LG con SIMPLINK sono collegati tramite connessione HDMI.

Funzioni controllabili tramite il telecomando dell'apparecchio TV LG: Riproduzione, Pausa, Ricerca, Salto, Stop, Spegnimento, ecc.

Per maggiori dettagli sulla funzione SIMPLINK consultare il manuale dell'utente dell'apparecchio TV.

Gli apparecchi TV LG con la funzione SIMPLINK sono dotati di un logo come quello sopra riportato.

**NOTA**

A seconda del tipo di disco che si sta riproducendo oppure della modalità di riproduzione, alcune delle operazioni SIMPLINK potrebbero variare o non funzionare.

## Connessione Component Video

Connettere i jack COMPONENT VIDEO OUT del lettore ai jack di ingresso corrispondenti della TV usando cavi video. Collegare i jack sinistro e destro AUDIO OUT ai jack IN sinistro e destro del televisore mediante i cavi audio.

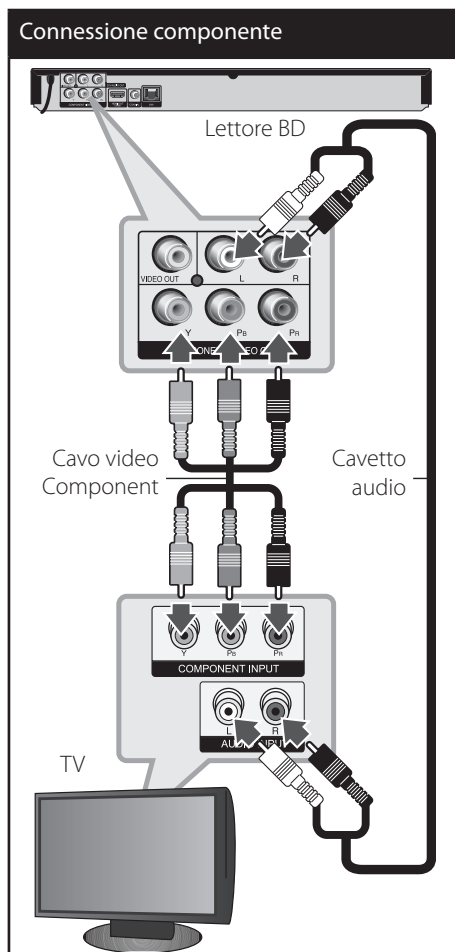

## Collegamento audio (sinistra/destra)

Collegare il connettore VIDEO OUT del lettore al connettore video sul TV tramite il cavo video. Collegare i jack sinistro e destro AUDIO OUT ai jack IN sinistro e destro sul televisore mediante i cavi audio.

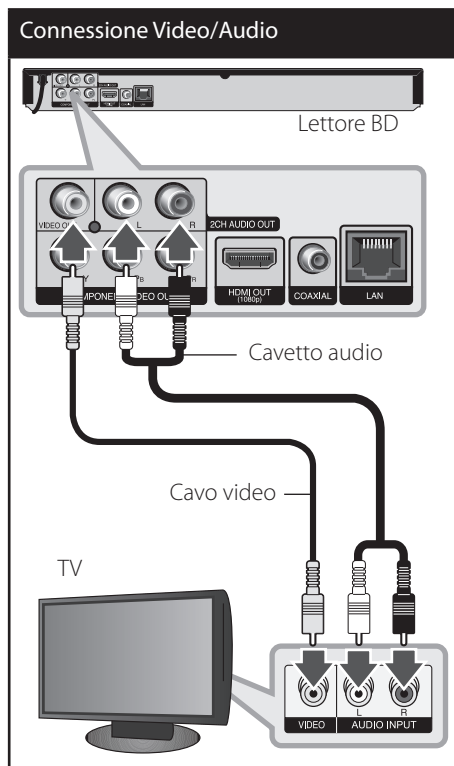

### ! NOTA

Quando si usa la connessione COMPONENT VIDEO OUT, è possibile modificare la risoluzione dell'uscita VIDEO. (Vedere "Impostazione della risoluzione" a pagina 17.)

## Impostazione della risoluzione

Il lettore consente di impostare diverse risoluzioni dell'uscita per i jack HDMI OUT e COMPONENT VIDEO OUT. Si può modificare la risoluzione usando il menu di configurazione [Impostaz.].

1. Premere HOME (🏠).
2. Usare ◀▶ per selezionare [Impostaz.] e premere ENTER (Ⓞ). Appare il menu di configurazione [Impostaz.].

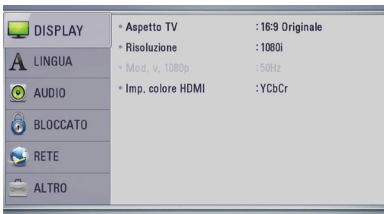

3. Utilizzare ▲▼ per selezionare l'opzione [DISPLAY], quindi premere ▶ per passare al secondo livello.

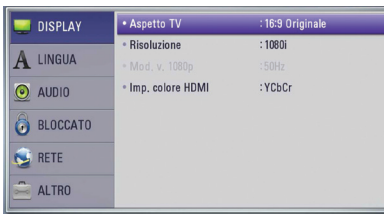

4. Utilizzare ▲▼ per selezionare l'opzione [Risoluzione], quindi premere ENTER (Ⓞ) per passare al terzo livello.



5. Utilizzare ▲▼ per selezionare la risoluzione desiderata, quindi premere ENTER (Ⓞ) per confermare la selezione.

### ! NOTA

- Se la TV non accetta la risoluzione impostata sul lettore è possibile impostare la risoluzione su 576p come segue:
  1. Premere ▲ per aprire il vassoio del disco.
  2. Premere ■ (STOP) per oltre 5 secondi.
- Poiché diversi fattori influenzano la risoluzione dell'uscita video, vedere "Risoluzione video di uscita" a pagina 58.
- Quando si imposta la risoluzione HDMI, non sono rappresentati nel video composto più di 720 pixel.

## Connessione di un amplificatore

Eseguire una delle connessioni seguenti, in base alle funzionalità dell'apparecchiatura esistente.

- Connessione HDMI audio (pagina 18)
- Connettore audio digitale (pagina 19)
- Connessione 2CH Audio analogico (pagina 19)

Poiché molti fattori influenzano il tipo di uscita audio, vedere "Specifiche tecniche uscita audio" per i dettagli (pagine 56-57).

### Informazioni relative all'audio Digital Multi-channel

La connessione digitale multicanale assicura la migliore qualità audio. Per questo motivo è necessario un ricevitore Audio/video che supporti uno o più formati audio supportati dal lettore. Consultare il manuale del ricevitore e i loghi sulla parte anteriore del ricevitore (PCM Stereo, PCM multicanale, Dolby Digital, Dolby Digital Plus, Dolby TrueHD, DTS e/o DTS-HD)

## Connessione a un amplificatore tramite uscita HDMI

Connettere il jack HDMI OUT del lettore al jack corrispondente sull'amplificatore tramite un cavo HDMI. È necessario attivare l'uscita digitale del lettore (vedere "Menu [AUDIO]" a pagina 27-28).

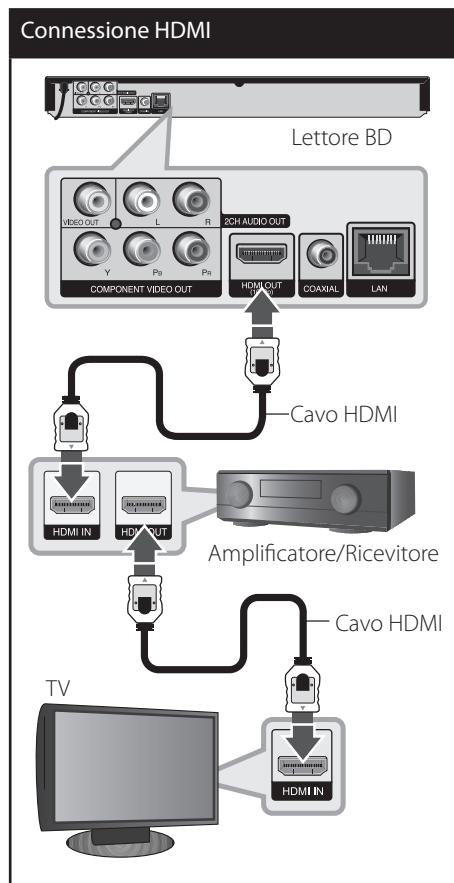

Collegare il jack dell'uscita HDMI dell'amplificatore al jack di ingresso HDMI del televisore mediante un cavo HDMI se l'amplificatore dispone di jack di uscita HDMI.

### Connessione a un amplificatore tramite uscita audio digitale

Connettere il jack DIGITAL AUDIO OUT al jack corrispondente (COAXIAL) sull'amplificatore. Usare un cavetto audio digitale opzionale. Sarà necessario attivare l'uscita digitale del lettore. (Vedere "Menu [AUDIO] alle pagine 27-28)

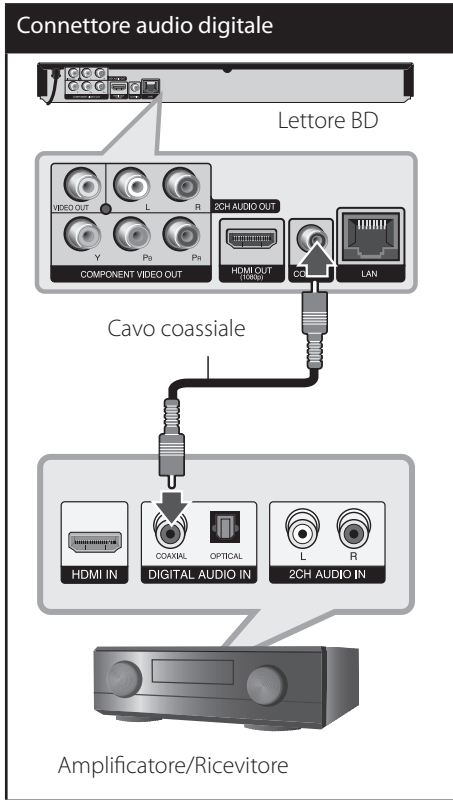

### Connessione a un amplificatore tramite l'uscita audio a 2 canali

Collegare i jack sinistro e destro 2CH AUDIO OUT del lettore ai jack audio IN sinistro e destro sull'amplificatore, ricevitore o apparecchiatura stereo mediante i cavi audio.

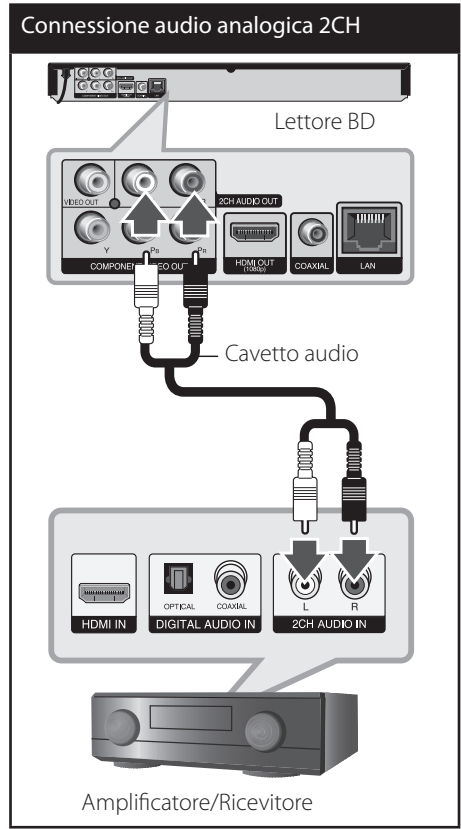

## Connessione alla rete domestica

Questo lettore può essere connesso a una rete locale (LAN) tramite la porta LAN sul pannello posteriore.

Connettendo l'unità alla rete domestica a banda larga si ha accesso a servizi quali l'aggiornamento del software, interattività BD-Live.

3

Installazione

### Connessione cablata alla rete

Connettere la porta LAN alla porta corrispondente del proprio modem o router usando un cavo LAN o Ethernet disponibile commercialmente (CAT5 o superiore con connettore RJ45).



#### NOTA

- Quando si collega o scollega il cavo LAN, afferrare la spina e non il cavo. Quando si scollega il cavo LAN, non tirarlo ma estrarlo dalla presa premendo in basso la linguetta.
- Non collegare un cavo telefonico modulare alla porta LAN.
- Poiché esistono diverse configurazioni della connessione, seguire le specifiche della società telefonica o del fornitore di accesso.

### Connessione cablata alla rete

Router/Modem

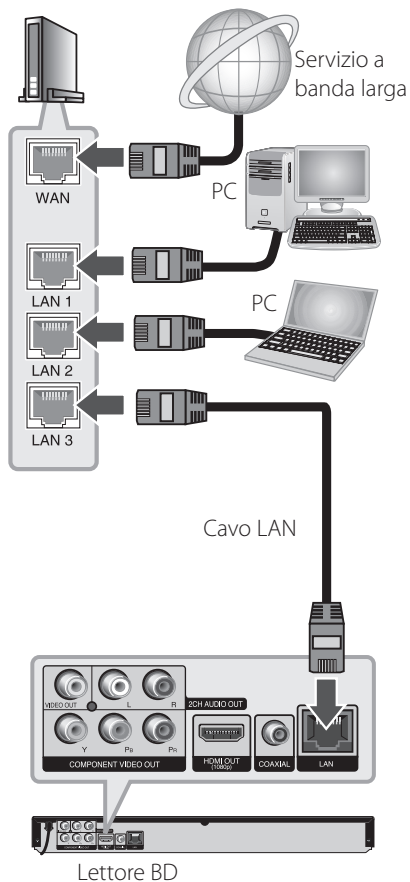

## Impostazione della rete cablata

Se sulla rete locale (LAN) è presente un server DHCP tramite connessione cablata, questo lettore riceverà allocato automaticamente un indirizzo IP. Dopo avere eseguito la connessione fisica, un certo numero di reti locali può richiedere una regolazione delle impostazioni di rete del lettore. Regolare le impostazioni di rete [RETE] come segue.

### Preparazione

Prima di impostare la rete cablata è necessario collegare la rete a banda larga alla rete domestica.

1. Selezionare l'opzione [Impost. connessione] nel menu di [Impostaz.] quindi premere ENTER (⊙).

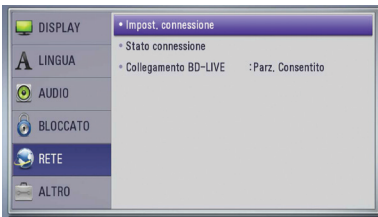

2. Usare i tasti ▲▼◀▶ per selezionare la modalità IP scegliendo tra [Dinamico] e [Statico].  
Solitamente selezionare [Dinamico] per allocare un indirizzo IP automaticamente.

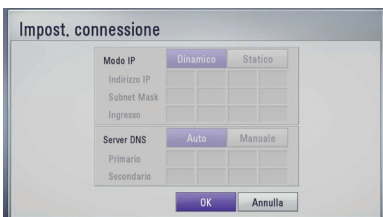

### NOTA

Se sulla rete non ci sono server DHCP e si desidera impostare il numero di IP manualmente, selezionare [Statico] quindi impostare [Indirizzo IP], [Subnet Mask], [Ingresso] e [Server DNS] tramite i tasti numerici ▲▼◀▶. Se commettete un errore inserendo il numero, premere CLEAR per cancellare la sezione evidenziata.

3. Selezionare [OK] e premere ENTER (⊙) per applicare le impostazioni di rete.
4. Il lettore chiederà di verificare la connessione di rete. Selezionare [OK] e premere ENTER (⊙) per completare la connessione di rete.
5. Se si seleziona [Test] e preme ENTER (⊙) al punto 4 di cui sopra, lo stato della connessione di rete viene visualizzato sullo schermo.

La connessione di rete può anche essere testata su [Stato connessione] nel menu di [Impostaz.].

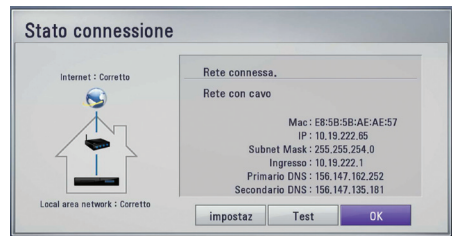

### Note relative alla connessione di rete:

- Molti problemi di connessione di rete durante la configurazione possono essere risolti eseguendo un reset del router o modem. Dopo avere connesso il lettore alla rete domestica, accendere e spegnere il cavo di alimentazione del router della rete domestica oppure modem via cavo. Quindi accendere e/o riconnettere il cavo di alimentazione.
- Dipendendo dal fornitore di servizi Internet (ISP) il numero di dispositivi che possono ricevere il servizio Internet può essere limitato dai termini di servizio applicabili. Per maggiori dettagli rivolgersi al proprio gestore del servizio.
- La nostra azienda non è responsabile per eventuali cattivi funzionamenti del lettore e/o la funzione di connessione a Internet a causa di errori/cattivi funzionamenti associati alla connessione a Internet di banda larga o altre apparecchiature connesse.
- Le funzioni dei dischi BD-ROM resi disponibili tramite la funzione di connessione internet non sono create o fornite dalla nostra azienda e la nostra azienda non è responsabile per la loro funzionalità o disponibilità continuata. Alcuni materiali relativi al disco resi disponibili tramite la connessione Internet possono non essere compatibili con questo lettore. Se avete domande relative a questi contenuti, rivolgetevi al produttore del disco.
- Alcuni contenuti Internet richiedono una connessione di rete a banda larga.
- Anche se il lettore è connesso e configurato correttamente, alcuni contenuti Internet possono non funzionare correttamente a causa di congestione di rete, la qualità della banda del proprio servizio Internet o problemi con il fornitore dei contenuti.
- Alcune operazioni sulle connessioni Internet possono non essere possibili a causa di date restrizioni imposte dal fornitore di servizi internet (ISP) che vi fornisce la connessione a Internet a banda larga.
- Eventuali addebiti imposti dal fornitore ISP incluso, senza limitazione, i costi di connessione sono vostra responsabilità.
- Per la connessione cablata di questo lettore è necessaria una porta A 10 Base-T o 100 Base-TX LAN. Se il vostro servizio Internet non permette questo tipo di connessione, non sarà possibile collegare il lettore.
- Per usare un servizio xDSL è necessario utilizzare un router.
- Per usare un servizio DSL è necessario un modem DSL e per usare il servizio di modem cablato è necessario un modem cablato. Dipendendo dal metodo di accesso dell'accordo di licenza con il vostro ISP, è possibile che la funzione di connessione Internet del vostro lettore o è possibile che abbiate un limite ai dispositivi che possono essere collegati contemporaneamente. (Se il vostro ISP limita l'abbonamento ad un dispositivo, è possibile che a questo lettore non sia permesso connettersi a Internet quando alla rete è già connesso un PC.)
- È possibile che l'uso di un "Router" non sia permesso o sia limitato dipendendo dalle politiche e restrizioni poste dal ISP. Per maggiori dettagli rivolgersi direttamente al proprio ISP.

## Connessione dispositivo USB

Questo lettore è in grado di riprodurre file video, musicali e di foto presenti di un dispositivo USB.

### Riproduzione di contenuto presente sul dispositivo USB

1. Inserire un dispositivo USB nella porta USB fino a quando non è ben inserito.



Quando si connette il dispositivo USB sul menu HOME, il lettore riproduce automaticamente uno dei file musicali memorizzati sul dispositivo di memorizzazione USB. Se il dispositivo di archiviazione USB contiene file di tipo diverso, appare un menu per la scelta del tipo di selezione.

Il tempo di caricamento può impiegare alcuni minuti dipendendo dal numero di brani contenuti sul dispositivo USB. Premere ENTER (Ⓞ) tenendo [Annulla] premuto per interrompere il caricamento.

2. Premere HOME (🏠).
3. Selezionare [Video], [Foto] o [Musica] tramite ◀▶, e premendo ENTER (Ⓞ).



4. Selezionare l'opzione [USB] tramite ◀▶ e premere ENTER (Ⓞ).



5. Selezionare un file tramite ▲▼◀▶, e premere PLAY o ENTER (Ⓞ) per riprodurre il file.



6. Estrarre il dispositivo USB facendo la massima attenzione.



## NOTA

- Questo lettore supporta memorie Flash/Disco rigido sterno formattati FAT16, FAT32 e NTFS quando accede a file (musica, foto, video). Tuttavia, per la registrazione BD-Live e Audio CD, sono supportati solo i formati FAT16 e FAT32. Usare una memoria USB flash/disco fisso esterno formattati con FAT16 o FAT32 quando si usa la registrazione BD-Live e Audio CD.
- Il dispositivo USB può essere utilizzato per la memorizzazione locale per poter vedere dischi BD-Live tramite internet.
- Questa unità può supportare fino a 6 partizioni dei dispositivi USB.
- Non estrarre il dispositivo USB durante il funzionamento (riproduzione, ecc.)
- Un dispositivo USB che richiede l'installazione aggiuntiva di un programma quando è connesso un computer non è supportato.
- Dispositivo USB: Dispositivo USB che supporta USB1.1 e USB2.0.
- File video, musica e immagine che possono essere riprodotti. Per informazioni sulle operazioni su ciascun file, consultare le pagine relative.
- Si consiglia di eseguire backup regolari per prevenire la perdita dei dati.
- Quando si usa una prolunga USB o lettore USB multiplo, è possibile che il dispositivo non venga riconosciuto.
- Alcuni dispositivi USB possono non funzionare con questa unità.
- Fotocamere digitali e telefoni cellulari non sono supportati.
- Non è possibile connettere la porta USB dell'unità a un PC. Non è possibile utilizzare l'unità come dispositivo di memorizzazione.

## Settaggi

### Regolare le impostazioni di configurazione

Potete cambiare le impostazioni del lettore sul menu [Impostaz.].

1. Premere HOME (🏠).



2. Usare ◀▶ per selezionare [Impostaz.] e premere ENTER (⊙). Appare il menu di configurazione [Impostaz.].



3. Usare ▲▼ per selezionare la prima di impostazione e premere ▶ per passare al secondo livello.

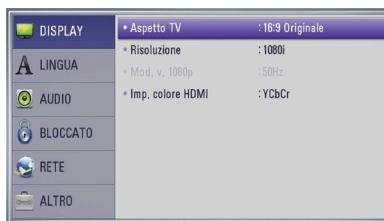

4. Usare ▲▼ per selezionare la seconda opzione di impostazione e poi premere ENTER (Ⓞ) per passare al terzo livello.

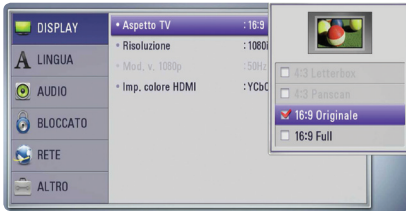

5. Usare ▲▼ per selezionare l'impostazione desiderata quindi premere ENTER (Ⓞ) per confermare la vostra scelta.



## Menu [DISPLAY]

### Aspetto TV

Selezionare un rapporto d'aspetto TV in base al tipo della propria TV.

#### [4:3 Letterbox]

Selezionare se è collegato un televisore standard 4:3. Visualizza le immagini con barre nere sopra e sotto.

#### [4:3 Panscan]

Selezionare se è collegato un televisore standard 4:3. Visualizza immagini tagliate per riempire lo schermo. Entrambi i lati dell'immagine sono tagliati.

#### [16:9 Originale]

Selezionare se è collegato un televisore 16:9. L'immagine a 4:3 è visualizzata con un rapporto di aspetto 4:3 originale, con barre nere sul lato destro e sinistro.

#### [16:9 Full]

Selezionare se è collegato un televisore 16:9. L'immagine a 4:3 è regolata orizzontalmente (in proporzione lineare) per riempire tutto lo schermo.



### NOTA

Potete selezionare l'opzione [4:3 Letterbox] e [4:3 Panscan] quando la risoluzione è impostata ad una risoluzione superiore a 720p.

### Risoluzione

Imposta la risoluzione di uscita del segnale video Component e HDMI. Vedere la pagina 17 e 58 per maggiori dettagli relativi all'impostazione della risoluzione.

#### [Auto]

Se è collegato il jack HDMI OUT per fornire i dati di identificazione dello schermo TV (EDID), viene selezionata automaticamente la risoluzione più adatta al televisore collegato. Se è collegato solo COMPONENT VIDEO OUT, la risoluzione passa a 1080i come risoluzione predefinita.

#### [1080p]

produce 1080 linee di video progressivo.

#### [1080i]

produce 1080 linee di video interlacciato.

#### [720p]

produce 720 linee di video progressivo.

#### [576p]

produce 576 linee di video progressivo.

#### [576i]

produce 576 linee di video interlacciato.

### Mod. v. 1080p

Se la risoluzione è impostata su 1080p, selezionare [24 Hz] per una presentazione senza disturbi dei film (1080p/24 Hz) con schermo HDMI compatibile con ingresso a 1080p/24 Hz.



#### NOTA

- Se si seleziona [24 Hz], possono verificarsi disturbi delle immagini quando si passa da materiali video ai film. In questo caso, selezionare [50 Hz].
- Anche se [Mod. v. 1080p] è impostato su [24 Hz], se il TV non è compatibile con 1080p/24 Hz, la frequenza fotogrammi effettiva dell'uscita video sarà di 50 Hz in base al formato della sorgente video.

### Imp. colore HDMI

Selezionare il tipo di uscita dal jack HDMI OUT. Per questa impostazione, fare riferimento ai manuali dello schermo.

---

#### [YCbCr]

Selezionare quando si collega a uno schermo HDMI.

---

#### [RGB]

Selezionare quando si collega a uno schermo DVI.

---



## Menu [LINGUA]

### Menu display

Selezionare una lingua per il menu [Impostaz.] e per le visualizzazioni a schermo.

### Menu Disco/Audio Disco/Sottotitolo Disco

Selezionare la lingua preferita per la traccia audio (disc audio), sottotitoli e menu disco.

---

#### [Originale]

Indica la lingua originale in cui è stato registrato il disco.

---

#### [Altro]

Premere ENTER (⊙) per selezionare un'altra lingua. Usare i pulsanti numerici quindi ENTER (⊙) per immettere il numero corrispondente a 4 cifre in base all'elenco codici lingua a pagina 54.

---

#### [Off] (Solo sottotitoli disco)

Disattiva i sottotitoli.

---



#### NOTA

Dipendendo dal disco è possibile che la funzione lingua non funzioni.



## Menu [AUDIO]

Ogni disco dispone di diverse opzioni di uscita audio. Consultare le opzioni Audio del lettore a seconda del tipo di sistema audio in uso.



### NOTA

Poiché molti fattori influenzano il tipo di uscita audio, vedere "Specifiche tecniche uscita audio" per i dettagli alle pagine 56-57.



### NOTA

- Se l'opzione [HDMI] è impostata su [PCM multicanale], l'audio può essere emesso come PCM Stereo se i dati multicanale PCM non vengono rilevati dal dispositivo HDMI con EDID.
- Se le opzioni [HDMI] o [Uscita digitale] sono impostate su [Ricodifica DTS] l'audio ricodificato DTS Re-encode viene emesso per i dischi BD-ROM con audio secondario e l'audio originale viene emesso per gli altri dischi (come [Passante primario]).

## HDMI / Uscita digitale

Selezionare il formato audio di uscita quando si collega un dispositivo dotato di jack di ingresso HDMI o Audio digitale al jack HDMI OUT o DIGITAL AUDIO OUT di questo lettore.

### [PCM Stereo]

Selezionare se si collega il jack HDMI OUT o DIGITAL AUDIO OUT di questa unità a un decodificatore stereo digitale a due canali.

### [PCM multicanale] (solo HDMI)

Selezionare se si collega il jack HDMI OUT di questa unità a un dispositivo con decodificatore digitale multicanale.

### [Ricodifica DTS]

Selezionare se si collega il jack HDMI OUT o DIGITAL AUDIO OUT di questa unità a un dispositivo con decodificatore DTS.

### [Passante primario]

Selezionare se questa unità è collegata all' 'DIGITAL AUDIO OUT e alla presa DIGITAL AUDIO OUT con il decoder LPCM, Dolby Digital, Dolby Digital Plus, Dolby True HD, DTS e DTS-HD.

## Freq. Campion. (Uscita audio digitale)

### [192 kHz]

Selezionare questo valore se l'amplificatore o ricevitore A/V è in grado di gestire segnali a 192 kHz.

### [96 kHz]

Selezionare questo valore se l'amplificatore o ricevitore A/V NON è in grado di gestire segnali a 192 kHz. Dopo aver effettuato questa scelta, l'unità converte automaticamente i segnali a 192 kHz in 96 kHz affinché il sistema possa decodificarli.

### [48 kHz]

Selezionare questo valore se l'amplificatore o ricevitore A/V NON è in grado di gestire segnali a 192 kHz e 96 kHz. Dopo aver effettuato questa scelta, l'unità converte automaticamente i segnali a 192 kHz e 96 kHz in 48 kHz affinché il sistema possa decodificarli.

Consultare la documentazione dell'amplificatore o ricevitore A/V per verificarne la capacità.

### **DRC (Controllo dinamico della gamma)**

Questa funzione consente di seguire un film a basso volume senza perdere la chiarezza del suono.

---

#### **[Off]**

Disabilita questa funzione

---

#### **[On]**

Comprime la gamma dinamica dell'uscita audio Dolby Digital, Dolby Digital Plus o Dolby TrueHD.

---

#### **[Auto]**

La gamma dinamica dell'uscita audio Dolby TrueHD è specificata da sé.  
La gamma dinamica di Dolby Digital e Dolby Digital Plus è attivata dalla stessa modalità [On].

---

### **DTS Neo:6**

Se il lettore è collegato al ricevitore audio multi-canale tramite collegamento HDMI, impostare questa opzione per utilizzare il suono surround multi-canale con la sorgente audio a 2 canali.

---

#### **[Off]**

Produce il suono stereo tramite altoparlanti anteriori.

---

#### **[Musica]**

Produce i suoni multi-canale che sono ottimizzati per l'ascolto di musica.

---

#### **[Cinema]**

Produce i suoni multi-canale che sono ottimizzati per la visione di video.

---



#### **NOTA**

- Questa opzione non è disponibile in un servizio on-line.
- È disponibile per questa funzione soltanto la sorgente audio con meno di 48kHz di frequenza di campionamento.
- Questa funzione è disponibile soltanto quando l'opzione [HDMI] è impostata a [PCM multicanale].



## Menu [BLOCCATO]

Le impostazioni [BLOCCATO] influisce solo sulla riproduzione BD e DVD.

Per accedere alle funzioni di [BLOCCATO], occorre immettere il codice di sicurezza a 4 cifre creato.

Se non è ancora stata inserita una password, verrà chiesto di farlo. Inserire due volte una password a 4 cifre e premere ENTER (⊙) per creare una password nuova.

### Password

Potete creare o modificare la password.

#### [Nessuno]

Inserire due volte una password a 4 cifre e premere ENTER (⊙) per creare una password nuova.

#### [Modifica]

Inserire la password attuale e premere ENTER (⊙). Inserire due volte una password a 4 cifre e premere ENTER (⊙) per creare una password nuova.

### Se si dimentica la password

In caso non si ricordi la password, è possibile annullarla come segue:

1. Rimuovere eventuali dischi dal lettore.
2. Selezionare l'opzione [Password] nel menu [Impostaz.].
3. Utilizzare i tasti numerici per inserire "210499". La password viene annullata.



#### NOTA

Se si commette un errore prima di premere ENTER (⊙), premere CLEAR. Dopodiché inserire la password corretta.

### Classificazione DVD

Blocca la riproduzione di DVD classificati sulla base dei loro contenuti. (Non tutti i dischi sono classificati.)

#### [Restrizione 1-8]

Il valore 1 presenta le maggiori restrizioni, mentre il valore 8 presenta restrizioni minime.

#### [Sblocca]

Selezionando l'impostazione [Sblocca], il filtro dei contenuti viene disattivato e il disco viene riprodotto interamente.

### Classificazione BD

Selezionare un limite di età per la riproduzione di BD-ROM. Usare i tasti numerici per inserire il limite di età per la visualizzazione di BD-ROM.

#### [255]

È possibile riprodurre tutti i BD-ROM.

#### [0-254]

Impedisce la riproduzione di un BD-ROM con le valutazioni corrispondenti definite.



#### NOTA

La [Classificazione BD] viene applicata solo per i dischi CD dotati di Advanced Rating Control (controllo avanzato della classificazione).

### Codice Locale

Immettere il codice dell'area i cui standard sono stati utilizzati per valutare il DVD, in base all'elenco a pagina 53.



## Menu [RETE]

Le impostazioni di [RETE] sono richieste per usare l'aggiornamento del software e il Blu ray (BD) attivo.

### Impost. connessione

Se il vostro ambiente di rete domestico è pronto per la connessione al lettore, il lettore per comunicare sulla rete deve essere configurato per la connessione di rete. (Vedere "Connessione della rete domestica" alle pagine 20-22.)

### Stato connessione

Se si desidera controllare lo stato della connessione di rete su questo lettore, selezionare le opzioni [Stato connessione] e premere ENTER (Ⓞ) per verificare se sono state stabilite connessioni alla rete e a Internet.

### Collegamento BD-LIVE

È possibile limitare l'accesso a Internet quando si utilizzano le funzionalità BD-Live.

---

#### [Consentito]

L'accesso a Internet è consentito per tutti i contenuti BD-Live.

---

#### [Parz. Consentito]

L'accesso a Internet è consentito solo per i contenuti BD-Live che dispongono di certificati del proprietario. L'accesso a Internet e le funzionalità AACS Online sono vietati per tutti i contenuti BD-Live senza certificato.

---

#### [Proibito]

L'accesso a Internet è vietato per tutti i contenuti BD-Live.

---



## Menu [ALTRO]

### DivX VOD

INFORMAZIONI SU DIVX VIDEO: DivX® è un formato digitale video creato da DivX, Inc. Questo dispositivo è un dispositivo originale certificato DivX Certified® che riproduce DivX video. Visitate [www.divx.com](http://www.divx.com) per ulteriori informazioni e strumenti software per convertire i vostri file in DivX video.

INFORMAZIONI SU DIVX VIDEO-ON-DEMAND: Per riprodurre contenuti Video-on-Demand (VOD) questo dispositivo originale certificato DivX Certified® deve essere registrato. Per generare il codice di registrazione, individuare la sezione DivX VOD nel menu di impostazione del dispositivo. Andare a [vod.divx.com](http://vod.divx.com) con questo codice per completare il processo di registrazione ed avere ulteriori informazioni relativamente a DivX VOD.

---

#### [Registra]

Visualizza il codice di registrazione del vostro lettore.

---

#### [Disattiva]

Disattivate il lettore e visualizzate il codice di disattivazione.

---



#### NOTA

Tutti i video scaricati da DivX® VOD con il codice di registrazione di questo lettore possono essere riprodotti solo su questa unità.

## Spegnimento automatico

Se si lascia il lettore in modalità interrotto per circa cinque minuti, viene visualizzato uno screen saver (salvaschermo). Se si imposta l'opzione su [ON], l'unità si spegne automaticamente quando il salvaschermo rimane visualizzato per 20 minuti. Impostare questa opzione su [Off] lasciare il salvaschermo acceso fino a quando l'unità non viene azionata dall'utente.

## Inizializza

---

### [Imp.fabbrica]

L'unità può essere resettata alle impostazioni originali di fabbrica.

---

### [Canc. mem. BD]

Inizializza il contenuto BD dall'unità di memorizzazione USB connessa.

---



### NOTA

Se si ripristinano le impostazioni originali di fabbrica con l'opzione [Imp.fabbrica], è necessario impostare nuovamente le impostazioni di rete.

## Software

---

### [Informazione]

Visualizza la versione software corrente.

---

### [Aggiorna]

Il software può essere aggiornato connettendo l'unità direttamente al server di aggiornamento software (vedere le pagine 51-52).

---

## Disconoscimento

Premere ENTER (Ⓞ) per visualizzare l'avviso di Dichiarazione di non responsabilità del servizio di rete a pagina 60.

# 4

## Uso

### Riproduzione generale

#### Riproduzione dei dischi

1. Premere ▲ (OPEN/CLOSE) e posizionare il disco sul vassoio portadischi.

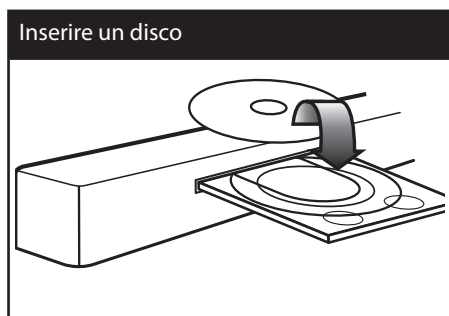

2. Premere ▲ (OPEN/CLOSE) per chiudere il vassoio portadischi.  
Con la maggioranza di dischi Audio CD, BD-ROM e DVD-ROM la riproduzione viene avviata automaticamente.
3. Premere HOME (🏠).



4. Selezionare [Video], [Foto] o [Musica] tramite ◀▶, e premendo ENTER (⊙).

5. Selezionare l'opzione [Data] tramite ◀▶ e premere ENTER (⊙).

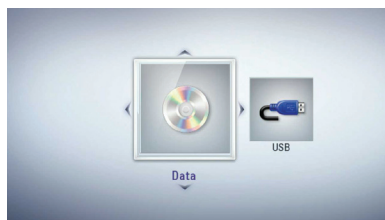

Questo passo è necessario solo quando un disco e dispositivo USB sono connessi simultaneamente su questa unità.

6. Selezionare un file tramite ▲▼◀▶, e premere ▶ (PLAY) o ENTER (⊙) per riprodurre il file.

#### ! NOTA

- Le funzioni di riproduzione descritte in questo manuale non sono sempre disponibili con ogni file e supporto. Alcune funzioni possono essere limitate dipendendo da molti fattori.
- Dipendendo dai titoli BD-ROM, per la riproduzione corretta è possibile che sia necessaria una connessione con dispositivo USB.

## Per interrompere I

Premere **■** (STOP) durante la riproduzione

## Per sospendere I

Premere **||** (PAUSA) durante la riproduzione

Premere **▶** (PLAY) per riprendere la riproduzione.

## Riproduzione fotogramma per fotogramma

Premere **||** (PAUSE) durante la riproduzione di film.

Premere ripetutamente **||** (PAUSE) per riprodurre fotogramma per fotogramma.

## Scansione avanti o indietro

Durante la riproduzione premere **◀◀** o **▶▶** (SCAN) per l'avanzamento veloce o il riavvolgimento veloce.

È possibile cambiare varie velocità di riproduzione premendo ripetutamente **◀◀** o **▶▶** (SCAN).

## Rallentare la velocità di riproduzione

Con la riproduzione in pausa, premere **▶▶** (SCAN) per avviare la riproduzione con varie velocità di rallentatore.

## Saltare il capitolo/traccia o file precedente/successivo

Durante la riproduzione, premere **◀◀◀** o **▶▶▶** (SKIP) per passare al capitolo/brano/file successivo o tornare all'inizio del capitolo/brano/file corrente.

Premere brevemente **◀◀◀** (SKIP) due volte per tornare al capitolo/brano/file precedente.

## Uso del menu disco

**BD** **DVD** **AVCHD**

### Visualizzazione del menu disco

La schermata di menu può essere visualizzata in primo luogo dopo il caricamento del disco che contiene un menu. Se si vuole visualizzare il menu disco durante la riproduzione, premere DISC MENU.

Usare i pulsanti **▲▼◀▶** per navigare le voci del menu.

### Visualizzazione del menu popup

Alcuni dischi BD-ROM contengono menu Pop-up che vengono visualizzati durante la riproduzione.

Premere TITLE/POPOP durante la riproduzione, e usare i pulsanti **▲▼◀▶** per navigare le voci del menu.

## Riprendere riproduzione

**BD** **DVD** **AVCHD** **MOVIE** **ACD**  
**MUSIC**

L'unità registra il punto in cui avete premuto il **■** (STOP) dipendendo dal disco.

Se **|||■** (Resume Stop) (Riprendi Stop) appare sullo schermo brevemente, premere **▶** (PLAY) riprendere la riproduzione (dal punto scena).

Se si preme **■** (STOP) due volte o si scarica il disco, **■** (Complete Stop) appare sullo schermo. L'unità annulla il punto di arresto.



### NOTA

- Il punto di ripresa può essere cancellato quando si preme un pulsante (ad esempio; **⏻** (POWER), **▲** (OPEN/CLOSE), ecc).
- Sui dischi BD-Video con BD-J, la funzione di ripresa riproduzione non funziona.
- Se si preme **■** (STOP) una volta durante la riproduzione di un titolo BD-ROM interattivo, l'unità si troverà nella modalità di arresto completo.

## Riproduzione avanzata

### Ripetere la riproduzione **BD**

**DVD** **AVCHD** **ACD** **MUSIC** **MOVIE**

Durante la riproduzione, premere più volte REPEAT per selezionare la modalità di ripetizione richiesta.

#### BD/DVD/Video

 **A-** – La sezione selezionata verrà ripetuta continuamente.

 **Capitolo** – Il capitolo corrente viene riprodotto ripetutamente.

 **Titolo** – Il titolo corrente viene riprodotto ripetutamente.

 **Traccia** – La traccia o file corrente viene riprodotto ripetutamente o casualmente.

 **Tutti** – Tutte le tracce o file verranno riprodotte ripetutamente.

Per tornare alla riproduzione normale, premere ripetutamente REPEAT per selezionare [Off].

#### File musicali/Audio CD

 **Track** – La traccia o file corrente viene riprodotto ripetutamente o casualmente.

 **All** – Tutte le tracce o file verranno riprodotte ripetutamente.

 **X** – Tutte le tracce o file verranno riprodotte in ordine casuale.

 **X** **All** – Tutte le tracce o file verranno riprodotte ripetutamente in ordine casuale.

 **A-B** – La sezione selezionata verrà ripetuta continuamente. (Solo AUDIO CD).

Per riprendere la riproduzione normale, premere CLEAR.



#### NOTA

- Se si preme  (SKIP) una volta durante la Ripetizione capitolo /Riproduzione traccia, la riproduzione ripetuta viene annullata.
- È possibile che questa funzione non sia funzioni con alcuni dischi o titolo.

## Ripetizione di una sezione specifica

**BD** **DVD** **AVCHD** **ACD** **MOVIE**

Questo lettore può ripetere una porzione che avete selezionato.

1. Durante la riproduzione premere REPEAT per selezionare [A-] all'inizio della sezione che desiderate ripetere.
2. Premere ENTER () al termine della sezione. La porzione selezionata sarà ripetuta continuamente.
3. Per tornare alla riproduzione normale, premere ripetutamente REPEAT fino a selezionare [Off].





#### NOTA

- Non è possibile selezionare una porzione inferiore a 3 secondi.
- È possibile che questa funzione non sia funzioni con alcuni dischi o titolo.

## Ingrandire l'immagine riprodotta

**BD** **DVD** **AVCHD** **MOVIE** **PHOTO**

1. Durante la riproduzione o la modalità pausa, premere ZOOM per visualizzare il menu [Zoom].
2. Usare il pulsante rosso (R) o verde (G) per azionare lo zoom indietro o avanti su questa immagine.  
Con i pulsanti  è possibile spostarsi nell'immagine zoomata.
3. Per tornare alle dimensioni normali dell'immagine, premere il pulsante colorato di giallo (Y).
4. Premere RETURN () per chiudere il menu [Zoom].

## Ricerca con contrassegno

**BD DVD AVCHD MOVIE**

È possibile avviare la riproduzione da un massimo di nove punti registrati.

### Per immettere un contrassegno

1. Durante la riproduzione, premere **MARKER** nel punto desiderato. L'icona Marker appare brevemente sullo schermo.
2. Ripetere il punto 1 per aggiungere fino a nove segnalibri.

### Per richiamare una scena contrassegnata

1. Premere **SEARCH**; viene visualizzato il menu di ricerca sullo schermo.
2. Premere un pulsante numerico per selezionare il contrassegno da richiamare. La riproduzione viene avviata dalla scena contrassegnata.

### Eliminare un segnalibro

1. Premere **SEARCH**; viene visualizzato il menu di ricerca sullo schermo.

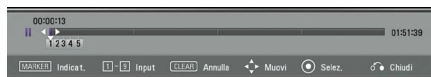

2. Premere **▼** per evidenziare un numero di contrassegno. Usare **◀▶** per selezionare una scena evidenziata che si desidera eliminare.
3. Premere **CLEAR**; la scena contrassegnata viene cancellata dal menu di ricerca.

## ! NOTA

- È possibile che questa funzione non sia funzioni con alcuni dischi o titolo.
- Tutti i punti contrassegnati vengono cancellati se il titolo è nella modalità di fermo completo (■), il titolo viene cambiato o se il disco viene scaricato.
- Se la lunghezza totale del titolo è inferiore a 10 secondi, questa funzione non è disponibile.

## Utilizzo del menu di ricerca

**BD DVD AVCHD MOVIE**

Usando il menu di ricerca si può trovare agevolmente il punto dal quale si desidera avviare la riproduzione.

### Cercare un punto

1. Durante la riproduzione, premere **SEARCH** per visualizzare il menu di ricerca.

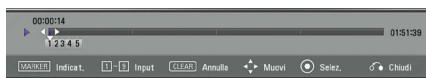

2. Premere **◀▶** per andare avanti o indietro di 15 secondi. È possibile selezionare il punto che si desidera saltare tenendo premuto il tasto **◀▶**.

### Avviare la riproduzione da un punto contrassegnato

1. Premere **SEARCH**; viene visualizzato il menu di ricerca sullo schermo.
2. Premere **▼** per evidenziare un numero di contrassegno. Usare **◀▶** per selezionare la scena evidenziata di cui si desidera avviare la riproduzione.
3. Premere **ENTER** (⊙) per avviare la riproduzione dalla scena evidenziata.

## ! NOTA

È possibile che questa funzione non sia funzioni con alcuni dischi o titolo.

## Modifica della vista di elenco dei contenuti **MOVIE** **MUSIC** **PHOTO**

Sul menu [Video], [Musica] o [Foto] è possibile modificare la vista dell'elenco dei contenuti.

### Metodo 1

Premere il pulsante di colore rosso (R) ripetutamente.

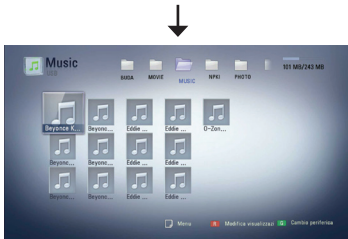
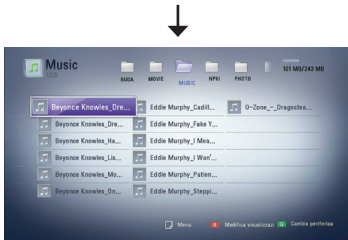

### Metodo 2

1. Sull'elenco dei contenuti, premere INFO/DISPLAY (I) per visualizzare il menu delle opzioni.
2. Usare ▲▼ per selezionare l'opzione [Modifica visualizzazione].
3. Premere ENTER (E) per modificare la vista dell'elenco del contenuto.

## Visualizzazione delle informazioni del contenuto **MOVIE**

Il lettore può visualizzare le informazioni del contenuto.

1. Seleziona un file usando ▲▼◀▶.
2. Premere INFO/DISPLAY (I) per visualizzare il menu delle opzioni.
3. Selezionare l'opzione [Informazione] usando ▲▼ e premere ENTER (E).

Sullo schermo appaiono le informazioni relative al file.

Durante la riproduzione di film, potete visualizzare le informazioni relative ai file premendo TITLE/POPUP.

### ! NOTA

Le informazioni visualizzate sullo schermo possono non corrispondere alle informazioni reali del contenuto corrente.

## Memorizzazione dell'ultima scena **BD** **DVD**

Questa unità è in grado di memorizzare l'ultima scena dell'ultimo disco visualizzato. L'ultima scena rimane in memoria anche se si rimuove il disco o si spegne l'unità. Se si carica un disco la cui ultima scena è stata memorizzata, quest'ultima viene richiamata automaticamente.

### ! NOTA

- L'ultima scena memorizzata di un disco precedente viene cancellata non appena viene riprodotto un altro disco.
- Sui dischi BD-Video con BD-J la funzione di memoria ultima scena non funziona.
- Con alcuni dischi, questa funzione potrebbe non funzionare.
- Questo lettore non memorizza le impostazioni di un disco se l'unità viene spento prima di iniziare la riproduzione.

## Visualizzazione su schermo

Si possono visualizzare e regolare varie informazioni e impostazioni del contenuto.

### Visualizzazione di contenuto sullo schermo

**BD** **DVD** **AVCHD** **MOVIE**

1. Durante la riproduzione premere INFO/DISPLAY (I) per visualizzare le varie informazioni di riproduzione.



- 1 Titolo** – numero del titolo corrente/ numero complessivo di titoli
- 2 Capitolo** – Indica il numero del capitolo corrente/il numero totale di capitoli
- 3 Tempo** – tempo trascorso di riproduzione /tempo complessivo di riproduzione
- 4 Audio** – Scelta della lingua o del canale audio
- 5 Sottotitolo** – Sottotitolo selezionato
- 6 Angolo** – Angolazione selezionata/ numero totale di angolazioni
- 7 Aspetto TV** – Rapporto d'aspetto della TV selezionato
- 8 Mod. immagine** – modo immagine selezionato

2. Selezionare un'opzione usando ▲▼.
3. Usare ◀▶ per selezionare il parametro desiderato per l'opzione.
4. Premere RETURN (↵) per uscire dal menu su schermo.



#### NOTA

- Se non vengono premuti pulsanti per un paio di secondi, il display su schermo scompare.
- Un numero di titolo non può essere selezionato su alcuni dischi.
- Le voci disponibili possono essere diversi dipendendo dai dischi e dai titoli.
- Durante la riproduzione di un titolo interattivo BD, alcune informazioni sulle impostazioni vengono visualizzate sullo schermo ma non è possibile modificarle.

### Riproduzione a partire da un punto desiderato

**BD** **DVD** **AVCHD** **MOVIE**

1. Premere INFO/DISPLAY (I) durante la riproduzione. La casella di ricerca tempo visualizza il tempo trascorso.
2. Selezionare l'opzione [Tempo] quindi inserire il tempo di inizio desiderato indicando le ore, i minuti e i secondi da sinistra a destra.  
Per esempio, per trovare una scena a 2 ore, 10 minuti e 20 secondi, inserire "21020".  
Premere ◀▶ per andare avanti o indietro di 60 secondi.
3. Premere ENTER (⊙) per avviare la riproduzione dall'ora specificata.



#### NOTA

È possibile che questa funzione non sia funzioni con alcuni dischi o titolo.

## Ascolto di un diverso audio

**BD** **DVD** **AVCHD** **MOVIE**

1. Durante la riproduzione, premere INFO/DISPLAY  per visualizzare il menu su schermo.
2. Usare ▲▼ per selezionare l'opzione [Audio].
3. Usare ◀▶ per selezionare la lingua audio desiderata, traccia audio o canale audio.





### NOTA

- Alcuni dischi consentono di cambiare le selezioni audio solo attraverso il menu del disco. In questo caso, premere il pulsante TITLE/POPUP o DISC MENU e scegliere l'audio appropriato dalle opzioni del menu.
- Subito dopo aver cambiato l'impostazione dell'audio, può verificarsi una discrepanza temporanea tra immagine e audio.
- Sui dischi BD-ROM, il formato multiaudio (5.1CH o 7.1CH) viene visualizzato con [MultiCH] nel display su schermo.

## Scelta della lingua dei sottotitoli

**BD** **DVD** **AVCHD** **MOVIE**

1. Durante la riproduzione, premere INFO/DISPLAY  per visualizzare il menu su schermo.
2. Usare ▲▼ per selezionare l'opzione [Sottotitolo].
3. Usare ◀▶ per selezionare la lingua desiderata per i sottotitoli.
4. Premere RETURN  per uscire dal menu su schermo.





### NOTA

Alcuni dischi consentono di cambiare le selezioni dei sottotitoli solo attraverso il menu del disco. In questo caso, premere il pulsante TITLE/POPUP o DISC MENU e scegliere il sottotitolo appropriato dalle opzioni del menu.

## Visione da un'angolazione diversa

**BD** **DVD**



Se il disco contiene scene registrate a differenti angolazioni della telecamera, è possibile cambiare l'angolazione durante la riproduzione.

1. Durante la riproduzione, premere INFO/DISPLAY  per visualizzare il menu su schermo.
2. Usare ▲▼ per selezionare l'opzione [Angolo].
3. Usare ◀▶ per selezionare l'angolo desiderato.
4. Premere RETURN  per uscire dal menu su schermo.

## Modifica del rapporto di aspetto della TV

**BD** **DVD** **AVCHD** **MOVIE**

Si può modificare il rapporto di aspetto della TV durante la riproduzione.

1. Durante la riproduzione, premere INFO/DISPLAY  per visualizzare il menu su schermo.
2. Usare ▲▼ per selezionare l'opzione [Aspetto TV].
3. Usare ◀▶ per selezionare l'opzione desiderata.
4. Premere RETURN  per uscire dal menu su schermo.



### NOTA

Anche se si modifica il valore dell'opzione [Aspetto TV], l'opzione [Aspetto TV] nel menu di configurazione [Impostaz.] non viene modificata.

## Modifica della modalità immagine

**BD DVD AVCHD MOVIE**

Si può modificare la [Mod. immagine] durante la riproduzione.

1. Durante la riproduzione, premere INFO/DISPLAY (I) per visualizzare il menu su schermo.
2. Usare ▲▼ per selezionare l'opzione [Mod. immagine].
3. Usare ◀▶ per selezionare l'opzione desiderata.
4. Premere RETURN (↵) per uscire dal menu su schermo.

### Impostazione dell'opzione [Imp ut]

1. Durante la riproduzione, premere INFO/DISPLAY (I) per visualizzare il menu su schermo.
2. Usare ▲▼ per selezionare l'opzione [Mod. immagine].
3. Usare ◀▶ per selezionare l'opzione [Imp ut] e premere ENTER (⊙).



4. Usare ▲▼◀▶ per regolare l'opzione [Mod. immagine].  
Selezionare l'opzione [Default] quindi premere ENTER (⊙) per ripristinare tutte le regolazioni video.
5. Usare ▲▼◀▶ per selezionare l'opzione [Chiudi] e premere ENTER (⊙) per terminare l'impostazione.

## Gustare BD-Live™

Questa unità consente di utilizzare funzionalità come picture-in-picture, audio secondario e pacchetti Virtuali, ecc., con BD-Video che supporta BONUSVIEW™ (BD-ROM versione 2 Profilo 1 versione 1.1/ Final Standard Profile). Audio e video secondari possono essere riprodotti da un disco compatibile con la funzione picture-in-picture (immagine nell'immagine). Per il metodo di riproduzione vedere le istruzioni fornite con il disco.

Oltre alla funzione di BONUSVIEW™, il BD-Video con supporto BD-Live (BD-ROM versione 2 Profilo 2) con funzione di estensione di rete permette di usare più funzioni quali scaricare i trailer dei nuovi film in uscita tramite la connessione di questa unità a Internet.

1. Controllare la connessione di rete e le impostazioni (Pagine 20-22).
2. Inserire un dispositivo di memorizzazione nella porta USB sul pannello anteriore.  
Per scaricare i contenuti bonus è necessario disporre di un dispositivo di memorizzazione USB.

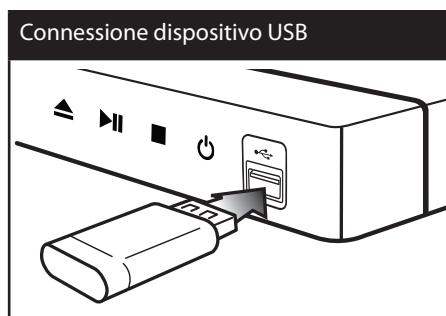

3. Premere HOME (🏠), e impostare l'opzione [Collegamento BD-LIVE] nel menu di [Impostaz.] (pagina 30).

In base al disco, la funzionalità BD-Live può non essere attiva se l'opzione [Collegamento BD-LIVE] è impostata su [Parz. Consentito].

4. Inserire un BD-ROM con BD-Live.

Le operazioni variano in funzione del disco. Vedere il manuale fornito con il disco.



### ATTENZIONE

Non estrarre il dispositivo USB collegato durante il download del contenuto o se un disco Blu-ray è nel vassoio. In questo caso è possibile danneggiare il dispositivo USB collegato e le funzionalità BD-Live potrebbero non funzionare più correttamente con il dispositivo USB danneggiato. Se il dispositivo USB collegato appare sembra danneggiato da tale azione, è possibile formattare il dispositivo USB dal PC e riutilizzarlo con questo lettore.



### NOTA

- In alcuni paesi, l'accesso ad alcuni contenuti BD-Live potrebbe essere limitato, a seguito di decisioni del fornitore del contenuto stesso.
- Per caricare e avviare la riproduzione dei contenuti BD-Live sono necessari alcuni minuti.

## Riproduzione di un file video e disco VR

Si possono riprodurre dischi DVD-RW registrati con il formato Video Recording (VR) e i file video contenuti su un dispositivo disco/USB.

1. Premere HOME (🏠).



2. Selezionare l'opzione [Video] usando ◀▶ e premere ENTER (⊙).
3. Selezionare l'opzione [Data] o [USB] tramite ◀▶ e premere ENTER (⊙).

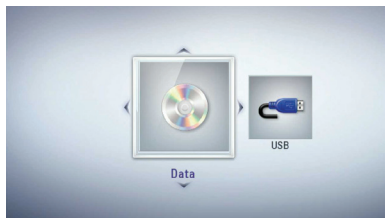

Questo passo è necessario solo quando un disco e dispositivo USB è connesso simultaneamente su questa unità.

4. Selezionare un file tramite ▲▼◀▶, e premere ▶ (PLAY) o ENTER (⊙) per riprodurre il file.

## ! NOTA

- I requisiti per i file sono descritti a pagina 10.
- È possibile utilizzare diverse funzioni di riproduzione. Vedere le pagine 32-36.
- I dischi in formato DVD-VR non finalizzati non possono essere riprodotti in questo lettore.
- Alcuni dischi DVD-VR sono realizzati con dati CPRM con DVD RECORDER. Questa unità non supporta tali tipi di dischi.

### Che cos'è CPRM?

CPRM è un sistema di protezione dalla copia (con sistema di codifica) che consente solo la registrazione a 'copia unica' dei programmi trasmessi. CPRM è l'acronimo di Content Protection for Recordable Media.

## Selezione della file dei sottotitoli **MOVIE**

Se un nome di file video e nome di file di sottotitoli sono uguali, il file di sottotitoli viene riprodotto automaticamente con la riproduzione del file video.

Se il nome del file di sottotitoli è diverso da quello del file video, è necessario selezionare il nome del file sottotitoli nel menu [Video] prima di riprodurre il file.

1. Usare **▲▼◀▶** per selezionare il file di sottotitoli che si desidera riprodurre nel menu [Video].
2. Premere ENTER (⊙).



Premere ENTER (⊙) nuovamente per deselezionare il file di sottotitoli. Il file di sottotitoli selezionato viene visualizzato durante la riproduzione del file video.

## ! NOTA

Se si preme ■ (STOP) durante la riproduzione la selezione sottotitolo viene annullata.

## Modifica della pagina di codice sottotitoli **MOVIE**

Se i sottotitoli non vengono visualizzati in modo corretto, è possibile modificare la pagina di codice sottotitoli per visualizzare correttamente il file.

1. Durante la riproduzione, premere INFO/DISPLAY (Ⓛ) per visualizzare il menu su schermo.
2. Usare **▲▼** per selezionare l'opzione [Pagina codice].
3. Usare **◀▶** per selezionare l'opzione codice desiderata.



4. Premere RETURN (↵) per uscire dal menu su schermo.

## Visualizzazione di fotografie

Con questo lettore è possibile visualizzare file di immagini.

1. Premere HOME (🏠).



2. Selezionare l'opzione [Foto] usando ◀▶ e premere ENTER (⊙).
3. Selezionare l'opzione [Data] o [USB] tramite ◀▶ e premere ENTER (⊙).



Questo passo è necessario solo quando un disco e dispositivo USB è connesso simultaneamente su questa unità.

4. Selezionare un file tramite ▲▼◀▶, e premere ENTER (⊙) per visualizzare la foto a tutto schermo.



### Esecuzione della presentazione

Premere ▶ (PLAY) per avviare la presentazione.

### Fermare una presentazione.

Premere ■ (STOP) durante la presentazione.

### Fermare temporaneamente una presentazione.

Premere || (PAUSA) durante la presentazione. Premere ▶ (PLAY) per riprendere la proiezione.

### Passare alla foto precedente / successiva

Durante la visualizzazione di una foto a tutto schermo premere ◀▶ per passare alla foto precedente o successiva.

### ! NOTA

- I requisiti per i file sono descritti a pagina 10.
- È possibile utilizzare diverse funzioni di riproduzione. Vedere le pagine 32-36.

## Opzioni durante la visualizzazione di una foto

Potete usare varie funzioni durante la visione di una foto a tutto schermo.

1. Durante la visione di una foto a tutto schermo, premere INFO/DISPLAY (I) per visualizzare il menu delle opzioni.
2. Selezionare un'opzione usando ▲▼.



### 1 Foto corrente/Numero totale di foto

– Usare ◀▶ per visualizzare la foto precedente/successiva.

### 2 Present. – Premere ENTER (⊙) per avviare o mettere in pausa la presentazione.

### 3 Sel. musica – Selezione della musica di sottofondo per la presentazione (Pagine 44).

### 4 Musica – Premere ENTER (⊙) per avviare o mettere in pausa la musica di sottofondo.

### 5 Ruota – Premere ENTER (⊙) per ruotare la foto in senso orario.

### 6 Zoom – Premere ENTER (⊙) per visualizzare il menu [Zoom].

### 7 effetto – Usare ◀▶ per selezionare un effetto di transizione tra foto in una presentazione.

### 8 Intervallo – Usare ◀▶ per selezionare un effetto di ritardo tra foto in una presentazione.

3. Premere RETURN (↵) per chiudere il menu delle opzioni.

## Ascolto musica della musica durante la presentazione diapositive

Potete visualizzare i file di foto durante l'ascolto dei file musicali.

1. Premere HOME (🏠).



2. Selezionare [Foto] usando ◀▶ e premere ENTER (⊙).

3. Selezionare l'opzione [Data] o [USB] usando ◀▶ e premere ENTER (⊙).

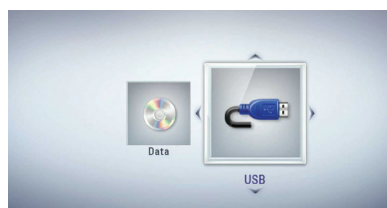

4. Selezionare un file tramite ▲▼◀▶ e premere ENTER (⊙) per visualizzare le foto.

5. Premere INFO/DISPLAY (I) per visualizzare il menu delle opzioni.

6. Usare ▲▼ per selezionare l'opzione [Sel. musica] e premere ENTER (⊙) per visualizzare il menu [Sel. musica].

7. Utilizzare ▲▼ per selezionare un dispositivo e quindi premere ENTER (⊙).

8. Usare ▲▼ per selezionare il file o cartella che si desidera riprodurre.

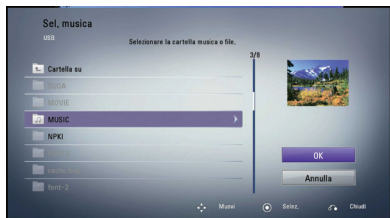

Selezionare una cartella e premere ENTER (⊙) per visualizzare la cartella inferiore.

Selezionare ▲ e premere ENTER (⊙) per visualizzare la cartella superiore.

9. Usare ► per selezionare [OK] e premere ENTER (⊙) per completare la selezione musicale.

## Ascolto dei brani musicali

Questa unità è in grado di riprodurre CD Audio e file musicali.

1. Premere HOME (🏠).



2. Selezionare l'opzione [Musica] usando ◀▶ e premere ENTER (⊙)
3. Selezionare l'opzione [Data] o [USB] tramite ◀▶ e premere ENTER (⊙).

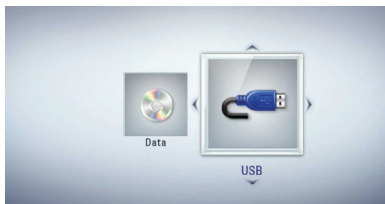

Questo passo è necessario solo quando un disco e dispositivo USB è connesso simultaneamente su questa unità.



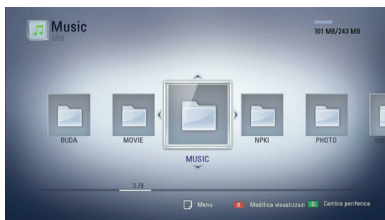

4. Selezionare un file musicale o traccia audio tramite ▲▼◀▶, e premere ENTER (⊙) per riprodurre la musica.



**NOTA**

- I requisiti per i file sono descritti a pagina 10.
- È possibile utilizzare diverse funzioni di riproduzione. Vedere le pagine 32-36.

## Visualizzazione informazioni di musica in MP3 (marcatore ID3)

1. Selezionare un file musicale usando .
2. Premere INFO/DISPLAY  per visualizzare il menu delle opzioni.
3. Selezionare opzione [informazioni],   e premere ENTER .
4. Le informazioni musicali verranno visualizzate sullo schermo.

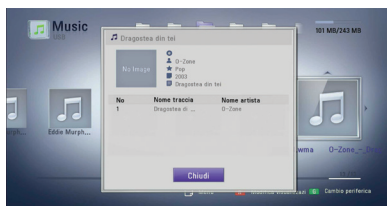
**NOTA**

In relazione ai file di MP3, le informazioni possono non essere visualizzate sullo schermo.

# 5

## Manutenzione

### Note sui Dischi

#### Manipolazione dei Dischi

Non toccare la faccia di lettura dei dischi. Tenere i dischi dai bordi in modo da non lasciare impronte sulla superficie. Non incollare in alcun caso carta o nastro adesivo sul disco.

#### Conservazione dei Dischi

Dopo la riproduzione, conservare i dischi nella loro custodia. Non esporre i dischi alla luce diretta del sole, a fonti di calore o in un'auto parcheggiata esposta alla luce diretta del sole.

#### Pulizia dei Dischi

Impronte digitali e polvere sul disco possono causare una qualità scadente dell'immagine e dell'audio. Prima di riprodurre un disco, pulirlo con un panno pulito. Strofinare il disco partendo dal centro e scorrendo verso l'esterno.

Non utilizzare solventi aggressivi come ad esempio alcol, benzene, diluenti, detersivi disponibili in commercio o spray antistatici dedicati a vecchie registrazioni in vinile.

### Maneggiare l'unità

#### Durante il trasporto dell'unità

Conservare la confezione di trasporto originale e il materiale dell'imballo. Se occorre trasportare l'unità, per ottenere la massima protezione è possibile reimballare il prodotto nell'imballo originale fornito dalla fabbrica.

#### Tenere pulite le superfici esterne

- Non utilizzare liquidi volatili in prossimità dell'unità, come ad esempio spray insetticida.
- Strofinare con forza può danneggiare la superficie.
- Non lasciare prodotti in gomma o plastica a contatto con l'unità per lunghi periodi di tempo.

#### Pulizia dell'unità

Per pulire l'unità, utilizzare un panno morbido e asciutto. Se le superfici sono estremamente sporche, utilizzare un panno morbido leggermente imbevuto con una soluzione detergente non aggressiva. Non utilizzare solventi aggressivi come ad esempio alcol, benzene o diluenti, dato che questi prodotti possono danneggiare la superficie dell'unità.

#### Manutenzione dell'unità

L'unità è un dispositivo di precisione ad elevata tecnologia. Se la lente ottica di lettura e le parti di rotazione del disco sono sporche o usurate, la qualità delle immagini potrebbe risentirne. Per informazioni, rivolgersi al centro assistenza più vicino.

## 6

## Risoluzione dei problemi

## Generale

Sintomo	Causa/Soluzione
L'alimentazione non è inserita.	<ul style="list-style-type: none"> <li>Inserire il cavo di alimentazione saldamente nella presa a muro.</li> </ul>
L'unità non avvia la riproduzione.	<ul style="list-style-type: none"> <li>Inserire un disco riproducibile (Controllare il tipo di disco, sistema colore e codice regionale)</li> <li>Disporre il disco con il lato riproduzione volto verso il basso.</li> <li>Collocare in modo corretto nella guida il disco nel vassoio portadisco</li> <li>Pulire il disco.</li> <li>Eliminare la funzione di classificazione o modificare il livello di classificazione.</li> </ul>
Non è possibile l'angolo.	<ul style="list-style-type: none"> <li>Le angolazioni multiple non vengono registrate sul DVD Video in riproduzione.</li> </ul>
Impossibile riprodurre file musicali/foto/video.	<ul style="list-style-type: none"> <li>I file non sono stati registrati con un formato compatibile con l'unità.</li> <li>L'unità non supporta il codec del file video.</li> </ul>
Il telecomando non funziona correttamente.	<ul style="list-style-type: none"> <li>Il telecomando non è puntato al sensore dell'unità.</li> <li>Il telecomando è troppo lontano dall'unità.</li> <li>C'è un ostacolo nel percorso tra telecomando e unità.</li> <li>La batteria nel telecomando è scarica.</li> </ul>
Quando l'unità è connessa all'alimentazione, ma non si accende o spegne.	Si può ripristinare l'unità procedendo nel seguente modo: <ul style="list-style-type: none"> <li>Staccare il cavo di alimentazione, attendere almeno cinque secondi e quindi reinserire il cavo di alimentazione nella presa della corrente.</li> </ul>
L'unità non funziona in modo corretto.	

## Immagine

Sintomo	Causa/Soluzione
Nessuna immagine	<ul style="list-style-type: none"> <li>• Selezionare sulla TV il modo corretto di ingresso segnale video in modo da poter visualizzare sullo schermo l'immagine.</li> <li>• Collegare saldamente il cavo audio.</li> <li>• Controllare l'impostazione colore [Imp. colore HDMI] nel menu di configurazione [Impostaz.] è impostata per l'elemento corretto conforme alla propria connessione video.</li> <li>• È possibile che la vostra TV non supporti la risoluzione di impostazione del lettore. Modificare la risoluzione su una supportata dalla TV.</li> <li>• Il jack di uscita HDMI OUT è connesso ad un dispositivo DVI che non supporta la funzione di protezione del copyright.</li> </ul>
L'immagine è molto disturbata	<ul style="list-style-type: none"> <li>• Si sta riproducendo un disco registrato con un sistema colore diverso da quello della TV.</li> <li>• Impostare su una risoluzione supportata dalla propria TV.</li> </ul>

## Suono

Sintomo	Causa/Soluzione
L'audio è assente o distorto.	<ul style="list-style-type: none"> <li>• Collegare saldamente il cavo audio</li> <li>• L'impostazione sorgente di ingresso dell'amplificatore o la connessione con l'amplificatore non sono corrette.</li> <li>• L'unità si trova nella modalità di scansione, rallentatore o pausa.</li> <li>• Il livello del volume è basso.</li> <li>• Verificare che l'amplificatore collegato sia compatibile con il formato di uscita audio del lettore.</li> <li>• Il jack HDMI OUT del lettore è connesso a un dispositivo DVI. Il jack DVI non accetta un segnale audio.</li> <li>• Verificare che il dispositivo collegato al jack HDMI OUT del lettore sia compatibile con il formato dell'uscita audio dal lettore.</li> </ul>

## Rete

Sintomo	Causa/Soluzione
La funzionalità BD-Live non funziona.	<ul style="list-style-type: none"> <li>• L'unità di archiviazione USB connessa può non avere spazio sufficiente. Connettere un'unità di memorizzazione USB con almeno 1GB di spazio libero.</li> <li>• Verificare che l'unità sia collegata correttamente alla rete LAN e che sia possibile accedere a Internet (vedere a pag. 20-22).</li> <li>• La velocità della connessione a banda larga non è sufficiente per l'uso delle funzioni BD-Live. Rivolgersi al proprio provider di servizi internet (ISP) e si consiglia aumentare la velocità della banda larga.</li> <li>• L'opzione [Collegamento BD-LIVE] nel menu di configurazione [Impostaz.] è impostata [Proibito]. Impostare l'opzione su [Consentito].</li> </ul>

### Assistenza clienti

È possibile aggiornare il lettore con il software più recente per ottimizzare il funzionamento del prodotto e/o aggiungere nuove funzioni. Per ottenere il software più recente per questo lettore (in caso di disponibilità di nuovi aggiornamenti), visitare <http://lgservice.com> oppure rivolgersi al centro assistenza clienti di LG Electronics.

# 7

## Appendice

### Controllo del televisore mediante il telecomando

Potete controllare la TV tramite i pulsanti sotto.



Pulsante	Uso
⏻ (TV POWER)	Spegne/accende la TV
AV/INPUT	Alterna la sorgente di ingresso TV tra il TV e altre sorgenti di ingresso.
PR/CH +/-	Consente di cercare in su e in giù tra i canali memorizzati.
VOL +/-	Regola il volume del TV.
TV MUTE	Accensione e spegnimento (on/off) del volume della TV.



#### NOTA

In base all'unità connessa, è probabile non sia possibile controllare il TV usando alcuni dei pulsanti.

### Impostare il telecomando per controllare il proprio apparecchio TV

È possibile controllare il proprio apparecchio TV con il telecomando incluso.

Se il televisore è tra quelli elencati di seguito, impostare il relativo codice di fabbrica.

1. Tenendo premuto il tasto ⏻ (TV POWER), digitare il codice di fabbrica del proprio televisore usando i tasti numerici (consultare la tabella in basso).

Produttore	Numero di codice
LG	1(Predefinito), 2
Zenith	1, 3, 4
GoldStar	1, 2
Samsung	6, 7
Sony	8, 9
Hitachi	4

2. Rilasciare il tasto ⏻ (TV POWER) per completare l'impostazione.

A seconda del tipo di televisore usato, alcuni, o tutti, i tasti di comando dell'apparecchio TV potrebbero non funzionare, anche introducendo il corretto numero di codice. Quando si sostituiscono le batterie del telecomando, il numero di codice precedentemente impostato potrebbe essere reinizializzato al valore predefinito. Impostare di nuovo il numero di codice appropriato.

# Aggiornamento software di rete

## Notifica aggiornamento di rete

Di tanto in tanto miglioramenti delle prestazioni e/o servizi aggiuntivi possono essere resi disponibili alle unità che sono connesse ad una rete domestica a banda larga. Quando c'è software nuovo disponibile e l'unità è connessa a una rete domestica a banda larga, il lettore vi informerà della presenza dell'aggiornamento come segue.

### Opzione 1:

1. Il menu di aggiornamento compare sullo schermo al momento in cui si accende il lettore.
2. Usare ◀▶ per selezionare un'opzione e quindi premere ENTER (⊙).

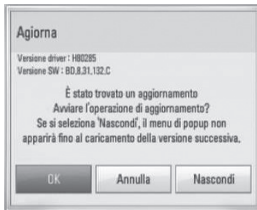

#### [OK]

Avvia l'aggiornamento del software.

#### [Annulla]

Esce dal menu di aggiornamento e lo visualizza all'accensione successiva.

#### [Nascondi]

Esce dal menu di aggiornamento e non appare fino al successivo caricamento di software sul server di aggiornamento.

### Opzione 2:

Se l'aggiornamento del software è disponibile sul server di aggiornamento, l'icona di aggiornamento del software "Aggiorna" appare in fondo al menu Home. Premere il pulsante blu (B) per avviare la procedura di aggiornamento.

## Aggiorn. soft.

Potete aggiornare il lettore usando il software più recente per migliorare il funzionamento del prodotto e/o aggiungere nuove funzionalità. Il software può essere aggiornato connettendo l'unità direttamente al server di aggiornamento software.



### ATTENZIONE

- Prima di aggiornare il software del proprio lettore, rimuovere qualsiasi disco e dispositivo USB dal lettore.
- Prima di aggiornare il software del lettore, spegnere e riaccendere il lettore.
- **Durante la procedura di aggiornamento del software, non spegnere il lettore o staccare l'alimentazione CA o non premere alcun pulsante.**
- Se annullate l'aggiornamento spegnere e riaccendere l'unità per stabilizzare le sue prestazioni.
- Questa unità non può essere aggiornata ad una versione precedente del software.

1. Controllare la connessione di rete e le impostazioni (pagine 20-22).
2. Selezionare l'opzione [Software] nel menu di [Impostaz.] quindi premere ENTER (⊙).

3. Selezionare l'opzione [Aggiorna] e premere ENTER (Ⓢ).



Il lettore controllerà l'aggiornamento più recente.

### ! NOTA

- Premendo ENTER (Ⓢ) durante la ricerca degli aggiornamenti si provocherà l'interruzione del processo.
- Se non sono presenti aggiornamenti, viene visualizzato il messaggio "Non è stato trovato un aggiornamento.". Premere ENTER (Ⓢ) per tornare al [Menu prin.].

4. Se esiste una versione nuova, viene visualizzato il messaggio "È stato trovato un aggiornamento. Si desidera scaricarlo?" appare.



5. Selezionare [OK] per scaricare l'aggiornamento. (Selezionando [Annulla] il nuovo aggiornamento verrà terminato.)
6. Il lettore avvia il download dell'aggiornamento più recente dal server. (Lo scaricamento impiega diversi minuti dipendendo dalle condizioni della propria rete domestica)

7. Quando il download è stato completato appare il messaggio "Il download è stato completato. Appare la richiesta "Volete eseguire l'aggiornamento?"
8. Premere [OK] per avviare l'aggiornamento. (La selezione di [Annulla] termina l'aggiornamento e il file scaricato non potrà essere riutilizzato. Per aggiornare il software la volta successiva, la procedura di aggiornamento del software dovrà essere eseguita nuovamente dall'inizio.)

### ! ATTENZIONE

Non spegnere l'unità durante l'aggiornamento del software.

### ! NOTA

Se il software comprende anche l'aggiornamento dei driver, il vassoio del disco potrebbe aprirsi durante il processo.

9. Quando l'aggiornamento è stato completato, il messaggio "L'aggiornamento è stato completato." apparirà sullo schermo e l'alimentazione verrà spenta dopo 5 secondi.
10. Accendere nuovamente la fotocamera. Adesso il sistema funziona con la nuova versione.

### ! NOTA

La funzione di aggiornamento software potrebbe non operare correttamente in base alla connessione Internet. In questo caso, è possibile ottenere il software più recente dal Centro Servizi di LG Electronics, quindi aggiornare l'unità. Consultare la sezione "Assistenza clienti" a pagina 49.

## Indicativo località

Selezionare un codice area dall'elenco.

Area	Codice	Area	Codice	Area	Codice	Area	Codice
Afghanistan	AF	Fiji	FJ	Monaco	MC	Singapore	SG
Argentina	AR	Finlandia	FI	Mongolia	MN	Repubblica	
Australia	AU	Francia	FR	Morocco	MA	Slovacca	SK
Austria	AT	Germania	DE	Nepal	NP	Slovenia	SI
Belgio	BE	Gran Bretagna	GB	Paesi Bassi	NL	Sud Africa	ZA
Bhutan	BT	Grecia	GR	Antille Olandesi	AN	Corea del Sud	KR
Bolivia	BO	Groenlandia	GL	Nuova Zelanda	NZ	Spagna	ES
Brasile	BR	Hong Kong	HK	Nigeria	NG	Sri Lanka	LK
Cambogia	KH	Ungheria	HU	Norvegia	NO	Svezia	SE
Canada	CA	India	IN	Oman	OM	Svizzera	CH
Cile	CL	Indonesia	ID	Pakistan	PK	Taiwan	TW
Cina	CN	Israele	IL	Panama	PA	Tailandia	TH
Colombia	CO	Italia	IT	Paraguay	PY	Turchia	TR
Congo	CG	Giamaica	JM	Filippine	PH	Uganda	UG
Costa Rica	CR	Giappone	JP	Polonia	PL	Ucraina	UA
Croazia	HR	Kenya	KE	Portogallo	PT	Stati Uniti	US
Repubblica Ceca	CZ	Kuwait	KW	Romania	RO	Uruguay	UY
Danimarca	DK	Libia	LY	Federazione Russa	RU	Uzbekistan	UZ
Ecuador	EC	Lussemburgo	LU	Arabia Saudita	SA	Vietnam	VN
Egitto	EG	Malaysia	MY	Senegal	SN	Zimbabwe	ZW
El Salvador	SV	Maldiva	MV				
Etiopia	ET	Messico	MX				

## Elenco codici lingua

Usare questo elenco per inserire la lingua desiderata per le seguenti impostazioni iniziali: [Audio Disco], [Sottotitolo Disco], e [Menu Disco].

Lingua	Codice	Lingua	Codice	Lingua	Codice	Lingua	Codice
Afar	6565	Francese	7082	Lituano	7684	Sindhi	8368
Afrikaans	6570	Frisone	7089	Macedone	7775	Cingalese	8373
Albanese	8381	Galiziano	7176	Malgascio	7771	Slovacco	8375
Ameharic	6577	Georgiano	7565	Malese	7783	Sloveno	8376
Arabo	6582	Tedesco	6869	Malayalam	7776	Spagnolo	6983
Armeno	7289	Greco	6976	Maori	7773	Sudanese	8385
Assamese	6583	Groenlandese	7576	Maratto	7782	Swahili	8387
Aymara	6588	Guarani	7178	Moldavo	7779	Svedese	8386
Azerbaigiano	6590	Gujarati	7185	Mongolo	7778	Tagalog	8476
Bashkir	6665	Hausa	7265	Nauru	7865	Tajik	8471
Basco	6985	Ebraico	7387	Nepali	7869	Tamilico	8465
Bengali, Bangla	6678	Hindi	7273	Norvegese	7879	Telugu	8469
Bhutani	6890	Ungherese	7285	Oriya	7982	Tailandese	8472
Bihari	6672	Islandese	7383	Panjabi	8065	Tonga	8479
Bretone	6682	Indonesiano	7378	Pashto, Pushto	8083	Turco	8482
Bulgaro	6671	Interlingua	7365	Persiano	7065	Turcomanno	8475
Birmano	7789	Irlandese	7165	Polacco	8076	Twi	8487
Bielorusso	6669	Italiano	7384	Portoghese	8084	Ucraino	8575
Cinese	9072	Giapponese	7465	Quechua	8185	Urdu	8582
Croato	7282	Kannada	7578	Retoromanzo	8277	Uzbeko	8590
Ceco	6783	Kashmiri	7583	Romeno	8279	Vietnamese	8673
Danese	6865	Kazako	7575	Russo	8285	Volapük	8679
Olandese	7876	Kirghiso	7589	Samoano	8377	Gallese	6789
Inglese	6978	Coreano	7579	Sanscrito	8365	Wolof	8779
Esperanto	6979	Curdo	7585	Scozzese Gaelico	7168	Xhosa	8872
Estone	6984	Laothian	7679	Serbo	8382	Yiddish	7473
Faroese	7079	Latino	7665	Serbo-Croato	8372	Yoruba	8979
Fiji	7074	Lettone, Lettish	7686	Shona	8378	Zulu	9085
Finlandese	7073	Lingala	7678				

## Marchi commerciali e licenze



“Blu-ray Disc™”, “Blu-ray™” e il logo “Blu-ray disc™” sono marchi di fabbrica della Blu-ray Disc Association.



Il logo “BD-Live™” è un marchio dell’associazione Blu-ray Disc.

“BONUSVIEW™” è un marchio di Blu-ray Disc Association.



Java e tutti i marchi e loghi basati su Java sono marchi o marchi registrati di Sun Microsystems, Inc. negli Stati Uniti e in altri paesi.



Prodotto con concessione di licenza da parte di Dolby Laboratories. “Dolby”, e il simbolo della doppia D sono marchi registrati di Dolby Laboratories.



HDMI, il logo HDMI e la High-Definition Multimedia Interface sono marchi registrati di HDMI licensing LLC.



Il “logo DVD” è un marchio di DVD Format/Logo Licensing Corporation.



Questo prodotto è fornito sotto licenza portfolio del brevetto AVC e VC-1 per uso personale e non commerciale di un utente per (i) codificare video in conformità con la norma AVC e VC-1 (“AVC/VC-1 Video”) e/o (ii) decodificare video AVC/VC-1 codificato da un utente per uso personale e non commerciale e/o ottenuto da un fornitore video con licenza per fornire video AVC/VC-1. Non è concessa né è implicita alcuna licenza per altri usi. Ulteriori informazioni possono essere ottenute da MPEG LA, LLC. Vedere <http://www.mpegla.com>.

“AVCHD” e il logo “AVCHD” sono marchi di Panasonic Corporation e Sony Corporation.



Prodotto sotto licenza con i seguenti numeri di marchi US: 5,451,942; 5,956,674; 5,974,380; 5,978,762; 6,226,616; 6,487,535; 7,212,872; 7,333,929; 7,392,195; 7,272,567 & e altri brevetti U.S.A. e mondiali rilasciati e in via di registrazione. DTS è un marchio commerciale registrato e i logotipi DTS, Symbol, DTS-HD e DTS-HD Master Audio sono marchi commerciali di proprietà DTS, Inc. © 1996-2008 DTS, Inc. Tutti i diritti riservati.



DivX è un marchio registrato della DivX, Inc., ed è utilizzato sotto licenza.

“x.v.Color” è un marchio di Sony Corporation.

## Specifiche tecniche uscita audio

Jack/ Impostazione Sorgente	Uscita analogica 2CH	Uscita digitale (DIGITAL AUDIO OUT) *4		
		PCM Stereo	Ricodifica DTS*3 *5	Passante primario
Dolby Digital	PCM 2ch	PCM 2ch	DTS	Dolby Digital
Dolby Digital Plus	PCM 2ch	PCM 2ch	DTS	Dolby Digital
Dolby TrueHD	PCM 2ch	PCM 2ch	DTS (2CH)	Dolby Digital
AAC	PCM 2ch	PCM 2ch	DTS	AAC
DTS	PCM 2ch	PCM 2ch	DTS	DTS
DTS-HD	PCM 2ch	PCM 2ch	DTS	DTS
Linear PCM 2ch	PCM 2ch	PCM 2ch	DTS	PCM 2ch
Linear PCM 5.1ch	PCM 2ch	PCM 2ch	DTS	PCM 2ch
Linear PCM 7.1ch	PCM 2ch	PCM 2ch	DTS	PCM 2ch

Jack/ Impostazione Sorgente	HDMI OUT			
	PCM Stereo	PCM multicanale *3	Ricodifica DTS*3 *5	Passante primario *1 *2 *3
Dolby Digital	PCM 2ch	PCM 2ch	DTS	Dolby Digital
Dolby Digital Plus	PCM 2ch	PCM 2ch	DTS	Dolby Digital Plus
Dolby TrueHD	PCM 2ch	PCM 2ch	DTS (2CH)	Dolby TrueHD
AAC	PCM 2ch	PCM 2ch	DTS	AAC
DTS	PCM 2ch	PCM 5.1ch	DTS	DTS
DTS-HD	PCM 2ch	PCM 7.1ch	DTS	DTS-HD
Linear PCM 2ch	PCM 2ch	PCM 2ch	DTS	Linear PCM 2ch
Linear PCM 5.1ch	PCM 2ch	PCM 5.1ch	DTS	Linear PCM 5.1ch
Linear PCM 7.1ch	PCM 2ch	PCM 7.1ch	DTS	Linear PCM 7.1ch

\*1 L'audio secondario e interattivo può non essere incluso nel bitstream di uscita se l'opzione [Uscita digitale] o [HDMI] è impostata su [Passante primario]. (Eccetto codec LPCM: l'uscita include sempre audio secondario e interattivo).

\*2 Questo lettore seleziona automaticamente l'audio HDMI in base alle capacità di decodifica del dispositivo HDMI collegato anche se l'opzione [HDMI] è impostata su [Passante primario].

\*3 L'impostazione [PCM multicanale]/[Passante primario] dell'opzione [HDMI] e l'impostazione [Ricodifica DTS] dell'opzione [Uscita digitale] non possono essere impostati insieme. Se si impostano insieme l'opzione [HDMI] o [Uscita digitale] viene impostato su [PCM Stereo] automaticamente.

\*4 Sull'uscita audio PCM, la frequenza di campionamento del DIGITAL AUDIO OUT è limitata a 96 kHz.

- \*5 L'uscita audio è limitata a 48 kHz e 5,1 ch se l'opzione [HDMI] o [Uscita digitale] è impostata su [Ricodifica DTS]. Se le opzioni [HDMI] o [Uscita digitale] sono impostate su [Ricodifica DTS] l'audio ricodificato DTS Re-encode viene emesso per i dischi BD-ROM, e l'audio originale viene emesso per gli altri dischi (come [Passante primario]).
- Se l'opzione [HDMI] è impostata su [PCM multicanale] e l'opzione [Uscita digitale] è impostata su [Passante primario] durante la riproduzione Dolby Digital Plus o TrueHD audio, DIGITAL AUDIO OUT è limitata a "PCM 2ch".
- Se la connessione HDMI è la versione 1.3 e Dolby Digital Plus/Dolby TrueHD viene emesso sul jack HDMI OUT, il jack DIGITAL AUDIO OUT è limitato a "PCM 2ch" (Quando HDMI e DIGITAL AUDIO OUT sono connessi contemporaneamente).
- L'audio viene emesso come PCM 48 kHz/16 bit per file MP3/WMA e PCM 44.1kHz/16 bit per CD Audio durante la riproduzione.
- L'audio Dolby TrueHD registrato su alcuni dischi Blu-ray consiste di audio Dolby Digital e TrueHD. Dolby Digital audio viene emesso tramite i jack DIGITAL AUDIO OUT e "DD" viene visualizzato sullo schermo se TrueHD audio non viene emesso, (per esempio quando [HDMI] è impostato su [PCM Stereo] e [Uscita digitale] è impostato su [Passante primario]).
- È necessario selezionare un'uscita digitale audio e una frequenza massima di campionamento accettata dal proprio amplificatore (o ricevitore AV) usando le opzioni [Uscita digitale], [HDMI] e [Freq. Campion.] sul menu di configurazione [Impostaz.] (vedere pagina 27).
- Con la connessione audio digitale (DIGITAL AUDIO OUT o HDMI), i suoni del pulsante del menu Disc di BD-ROM potrebbero non essere udibili se l'opzione [Uscita digitale] o [HDMI] è impostata su [Passante primario].
- Se il formato audio dell'uscita digitale non corrisponde alle capacità del ricevitore, quest'ultimo emetterà un forte suono distorto o nessun suono.
- L'audio surround digitale multicanale tramite connessione digitale può essere ottenuto solo se il ricevitore è dotato di decodificatore multicanale digitale.

## Risoluzione uscita video

### Quando si riproducono supporti non protetti da copia

Video Out Risoluzione	HDMI OUT	COMPONENT VIDEO OUT	
		HDMI connesso	HDMI disconnesso
576i	576p	576i	
576p	576p	576p	
720p	720p	720p	
1080i	1080i	1080i	
1080p / 24 Hz	1080p / 24 Hz	-	1080i
1080p / 50 Hz	1080p / 50 Hz	1080i	

### Se si riproducono supporti con protezione dalla copia

Video Out Risoluzione	HDMI OUT	COMPONENT VIDEO OUT	
		HDMI connesso	HDMI disconnesso
576i	576p	576i	
576p	576p	576i	
720p	720p	-	576i
1080i	1080i	-	576i
1080p / 24 Hz	1080p / 24 Hz	-	576i
1080p / 50 Hz	1080p / 50 Hz	-	576i

### Connessione HDMI OUT

- Se si seleziona una risoluzione manualmente, quindi si collega il jack HDMI al TV e il TV non l'accetta, la risoluzione viene impostata su [Auto].
- Se si seleziona una risoluzione che non viene accettata dall'apparecchio TV viene visualizzato un messaggio di avvertenza. Dopo avere modificato la risoluzione se non è possibile vedere lo schermo, attendere 20 secondi e la risoluzione tornerà automaticamente alla risoluzione precedente.
- La frequenza delle immagini dell'uscita video 1080p può essere impostata automaticamente a 24 Hz o 50 Hz in base alla capacità e alla preferenza del TV collegato e alla frequenza delle immagini nativa del contenuto sul disco BD-ROM.

### Connessione COMPONENT VIDEO OUT

Il flusso video BD o DVD potrebbero impedire l'aumento di risoluzione sull'uscita analogica.

### Connessione VIDEO OUT

La risoluzione della presa VIDEO OUT è sempre a 576i.

Quando si imposta la risoluzione HDMI, non sono rappresentati nel video composto più di 720 pixel.

# Specifiche tecniche

## Generale

### Requisiti di alimentazione:

200-240 V ~, 50/60 Hz

### Assorbimento energetico:

14 W

### DIMENSIONI (L x A x P):

Circa 430 x 45 x 190 mm senza base

### Peso netto (approssimativo):

1,6 kg

### Temperatura di funzionamento:

5 °C a 35 °C

### Umidità di funzionamento:

5 % a 90 %

## Uscite

### VIDEO OUT:

1,0 V(p-p), 75 Ω, sinc negativa, jack RCA x 1

### COMPONENT VIDEO OUT:

(Y) 1,0 V (p-p), 75 Ω, sinc negativa,  
jack RCA x 1  
(Pb)/(Pr) 0,7 V (p-p), 75 Ω, jack RCA x 2

### HDMI OUT (video/audio):

19 pin (HDMI standard, Tipo A, Versione 1.3)

### ANALOG AUDIO OUT:

2,0 Vrms (1 kHz, 0 dB), 600 Ω, jack RCA (L, R) x 1

### DIGITAL OUT (COAXIAL):

0,5 V (p-p), 75 Ω, jack RCA x 1

## Sistema

### Laser:

Laser semiconduttore

### lunghezze d'onda:

405 nm / 650 nm

### Sistema segnali:

Sistema colore TV PAL/NTSC standard

### Risposta di frequenza:

Da 20 Hz a 20 kHz  
(campionamento 48 kHz, 96 kHz, 192 kHz)

### Rapporto segnale/disturbo:

Più di 90 dB  
(solo connettore ANALOG OUT)

### Distorsione armonica:

Meno di 0,02%

### Gamma dinamica:

Più di 95 dB

### Porta LAN:

jack Ethernet x 1, 10BASE-T/100BASE-TX

### Alimentazione tensione bus (USB)

CC 5 V --- 500 mA

- Il design e le specifiche tecniche sono soggette a cambiamento senza preavviso.

## INFORMAZIONI IMPORTANTI RELATIVE AI SERVIZI DI RETE

LEGGERE CON ATTENZIONE. L'USO DEI SERVIZI DI RETE È SOGGETTO AI SEGUENTI TERMINI E CONDIZIONI.

L'uso dei servizi di rete richiede una connessione a Internet venduta a parte e per cui l'utente è il solo responsabile. I servizi di rete possono essere limitati in base a qualità, capacità e limitazioni tecniche del proprio servizio Internet.

I servizi di rete appartengono a terze parti e possono essere protetti da copyright, brevetto, marchio e/o altre leggi sulla proprietà intellettuale. I servizi di rete vengono forniti esclusivamente per uso personale e non commerciale. Se non espressamente autorizzato dal rispettivo proprietario del contenuto o fornitore di servizio, non è consentito modificare, copiare, ripubblicare, caricare, inviare, trasmettere, tradurre, vendere, creare opere derivate, sfruttare o distribuire in qualsiasi modo o supporto alcun contenuto o servizio accessibile tramite il presente prodotto.

LG NON È RESPONSABILE PER L'USO DEI SERVIZI DI RETE. I SERVIZI DI RETE VENGONO FORNITI "COME SONO". NELLA MISURA MASSIMA CONSENTITA DALLA LEGGE, LG NON RISPONDE E NON RICONOSCE ALCUNA GARANZIA DI NESSUN TIPO (i) PER LA PRECISIONE, VALIDITÀ, PUNTUALITÀ, LEGALITÀ, O COMPLETEZZA DI QUALSIASI CONTENUTO DI RETE RESO DISPONIBILE TRAMITE IL PRESENTE PRODOTTO; O (ii) CHE I SERVIZI DI RETE SONO ESENTI DA VIRUS O ALTRI COMPONENTI CHE POSSONO INFETTARE, METTERE IN PERICOLO O PROVOCARE DANNI AL PRESENTE PRODOTTO, A COMPUTER, TELEVISORE, ALTRA APPARECCHIATURA O ALTRA PROPRIETÀ DELL'UTENTE. LG ESCLUDE SPECIFICAMENTE OGNI GARANZIA IMPLICITA, COMPRESA MA NON LIMITATE A, GARANZIE DI COMMERCIALITÀ O IDONEITÀ PER UNO SCOPO PARTICOLARE.

IN NESSUNA CIRCOSTANZA E IN BASE AD ALCUNA LEGISLAZIONE, IN AZIONE CONTRATTUALE, TORTO, STRETTA RESPONSABILITÀ O ALTRO, LG SARÀ RESPONSABILE VERSO L'UTENTE O ALTRA TERZA PARTE PER DANNI DIRETTI, INDIRETTI, ACCIDENTALI, SPECIALI, STATUTARI, CONSEGUENTI O ALTRI DANNI O SPESE LEGALI RELATIVI O DERIVANTI DAI SERVIZI DI RETE ANCHE SE AVVISATI DELLA POSSIBILITÀ DI TALI DANNI O SE I DANNI POSSANO ESSERE STATI RAGIONEVOLMENTE PREVISTI.

I servizi di rete possono essere terminati o interrotti in qualsiasi momento e LG non risponde o non riconosce alcuna garanzia che il servizio di rete rimarrà disponibile per alcun periodo di tempo. L'uso del servizio di rete può essere soggetto a termini e condizioni aggiuntivi dei rispettivi fornitori di servizio di terza parte. I servizi di rete vengono trasmessi da terze parti per mezzo di reti e strutture di trasmissione su cui LG non ha alcun controllo. LG ESCLUDE SPECIFICAMENTE OGNI RESPONSABILITÀ PER QUALSIASI INTERRUZIONE O SOSPENSIONE DI OGNI SERVIZIO DI RETE.

LG non sarà ritenuta responsabile per il servizio clienti relativo ai servizi di rete. Domande o richieste devono essere inoltrate direttamente ai rispettivi fornitori dei servizi di rete.

"Servizi(o) di rete" designa i servizi di terza parte accessibili tramite il presente prodotto compresi ma non limitati a tutti i dati, software, collegamenti, messaggi, video e altro contenuto ivi presente o utilizzato in connessione con essi.

"LG" designa LG Electronics, Inc. la società principale e tutte le rispettive sussidiarie, affiliate e aziende correlate nel mondo.

# Avviso sul software open source

I seguenti eseguibili GPL e librerie LGPL usati in questo prodotto sono soggetti agli accordi di licenza GPL2.0/LGPL2.1:

**ESEGUIBILI GPL :** Linux kernel, busybox, linux IR control package, ntfs-3g, squashfs, u-boot

**LIBRERIE LGPL:** glibc, libmtp, libusb, libusb-compat  
 LG Electronics offre di fornire il codice sorgente su CD-ROM contro il pagamento di una cifra a copertura dei costi che tale distribuzione comporta, come il costo del supporto, spedizione e gestione in seguito a richiesta per e-mail inviata a LG Electronics: [opensource@lge.com](mailto:opensource@lge.com)  
 Questa offerta è valida per tre (3) anni dalla data di distribuzione di questo prodotto da parte della LG Electronics.

Potete ottenere una copia delle licenze di GPL, LGPL da <http://www.gnu.org/licenses/old-licenses/gpl-2.0.html> e <http://www.gnu.org/licenses/old-licenses/lgpl-2.1.html>.

Questo prodotto include:

- curl: diritti di riproduzione © 1996 - 2008, Daniel Stenberg
- expat: diritti di riproduzione © 2006 manutentori expat
- freetype: diritti di riproduzione © 2003 The FreeType Project ([www.freetype.org](http://www.freetype.org)).
- Componenti internazionali per Unicode: copyright © 1995-2010 International Business Machines Corporation e altri
- jpeg: Questo software è basato in parte sul lavoro del Independent JPEG Group diritti di riproduzione © 1991 – 1998, Thomas G. Lane.
- OpenSSL:
  - software di crittografia scritto da Eric Young ([ey@cryptsoft.com](mailto:ey@cryptsoft.com)).
  - software scritto da Tim Hudson ([tjh@cryptsoft.com](mailto:tjh@cryptsoft.com)).
  - software sviluppato dal OpenSSL Project per l'uso con il tool kit OpenSSL. (<http://www.openssl.org>)
- xml2: diritti di riproduzione (C) 1998-2003 Daniel Veillard.
- WPA Supplicant: copyright © 2003-2007, Jouni Malinen <[j@w1.fi](mailto:j@w1.fi)> e collaboratori

- zlib : diritti di riproduzione (c) 1995-2002 Jean-loup Gailly e Mark Adler.

Tutti diritti sono riservati.

Viene di seguito concessa autorizzazione, gratuitamente, a chiunque ottenga una copia del presente software e dei file della documentazione associata (il "Software"), a operare con il Software senza limitazione, compresi senza limitazione i diritti di utilizzare, copiare, modificare, unire, pubblicare, distribuire, concedere in sublicenza e/o vendere copie del Software, e di concedere alle persone a cui il Software è fornito tale autorizzazione, soggetta alle condizioni seguenti:

IL SOFTWARE VIENE FORNITO COME È, SENZA GARANZIA DI ALCUN TIPO, ESPRESSA O IMPLICITA, INCLUSE MA NON LIMITATE ALLE GARANZIE DI COMMERCIALIZZABILITÀ, IDONEITÀ PER UNO SCOPO PARTICOLARE E NON VIOLAZIONE. IN NESSUN CASO GLI AUTORI O I DETENTORI DEL COPYRIGHT SONO RESPONSABILI PER RIVENDICAZIONI, DANNI O ALTRA RESPONSABILITÀ, IN AZIONE CONTRATTUALE, TORTO O ALTRO, DERIVANTE DA O CONGIUNTAMENTE AL SOFTWARE O ALL'UTILIZZO O ALTRI RAPPORTI CON IL SOFTWARE.

- HarfBuzz

Con la presente si conferisce il permesso, senza accordo scritto e senza licenza o diritti di concessione, di utilizzare, copiare, modificare e distribuire questo software e la relativa documentazione per qualsiasi scopo, a condizione che l'avviso di copyright e i seguenti due paragrafi appaiano in tutte le copie del software

IN NESSUN CASO IL TITOLARE DEL COPYRIGHT SARÀ RESPONSABILE DI DANNI DIRETTI, INDIRETTI, SPECIALI, INCIDENTALI O CONSEGUENZIALI DERIVANTI DALL'USO DI QUESTO SOFTWARE E LA RELATIVA DOCUMENTAZIONE, ANCHE SE IL TITOLARE DEL COPYRIGHT SIA STATO INFORMATO DELLA POSSIBILITÀ DI TALI DANNI.

- Algoritmo bidirezionale Unicode

copyright © 1999-2009, ASMUS, Inc. Tutti i diritti riservati

Distribuito secondo le Condizioni di utilizzo da <http://www.unicode.org/copyright.html>

IL SOFTWARE È FORNITO "COME È", SENZA GARANZIE DI ALCUN TIPO, ESPRESSA O IMPLICITA, COMPRESSE MA NON LIMITATE A GARANZIE DI COMMERCIALIZZABILITÀ E IDONEITÀ PER UNO SCOPO SPECIFICO E SENZA VIOLAZIONE DEI DIRITTI DI TERZE PARTI. IN NESSUN CASO IL TITOLARE DEL COPYRIGHT O I TITOLARI COMPRESI IN QUESTO AVVISO SARANNO RESPONSABILI PER QUALSIASI RICHIESTA O QUALSIASI DANNO SPECIALE, INDIRETTO O CONSEGUENZIALE O QUALSIASI ALTRO DANNO DERIVANTE DALLA PERDITA DI DATI O PROFITTI, SIA PER AZIONE PER RESPONSABILITÀ CONTRATTUALE, NEGLIGENZA O ALTRE AZIONI ILLECITE DERIVANTI DA O IN CONNESSIONE CON L'UTILIZZO O L'ESECUZIONE DEL SOFTWARE.



