



# FOYDALANUVCHI QO'LLANMASI

# **LG Digital Signage**

## (SIGNAGE MONITORI)

---

Iltilimos, qurilmangizdan foydalanishdan avval ushbu qo'llanmani diqqat bilan o'qib chiqing va undan keyinchalik foydalanish uchun saqlab qo'ying.

49XS4J

55XS4J

# MUNDARIJA

## EHTIYOTKORLIK CHORALARI ..... 3

- O'zgaruvchan tok adapteri va quvvat bo'yicha ehtiyot choralari ..... 4
- Mahsulotni siljitish vaqtidagi ehtiyotkorlik choralari ..... 6
- Mahsulotni o'rnatish vaqtidagi ehtiyotkorlik choralari ..... 7
- Mahsulotni tozalashga oid ehtiyotkorlik choralari ..... 9
- Mahsulotdan foydalanish vaqtidagi ehtiyotkorlik choralari ..... 10
- Masofadan boshqarish pultidan foydalanishdagi ehtiyot choralari ..... 12
- Qoldiq tasvir yuzaga kelgan vaqtdagi ehtiyotkorlik choralari ..... 13
- Mahsulotni chiqitga chiqarish ..... 13

## YIG'ISH VA TAYYORLASH..... 14

- Tugmalar ..... 15
- Portret maketi ..... 16
- LG logotip tutqichini mahkamlash va olib tashlash ..... 16
- Devorga o'rnatish ..... 18
- O'rnatish uchun xavfsizlik va ehtiyot chorasi ..... 20

## MASOFADAN BOSHQARISH PULTI ..... 21

## ULANISHLARNI BAJARISH .. 23

- ShKga ulash ..... 23
- Tashqi qurilma ulanishi ..... 23
- Bir nechta monitorni ulash ..... 25
- Kiritish ro'yxatidan foydalanish ..... 25

## NOSOZLIKARNI BARTARAF QILISH..... 26

## MAHSULOT TEXNIK XUSUSIYATLARI ..... 29

## LITSENZIYALAR ..... 33

**OGOHLANTIRISH:** Bu qurilma CISPR 32 A sinfiga mos keladi. Yashash sharoitida bu qurilma radio to'liqlarga to'siq bo'lishi mumkin.

## EHTIYOTKORLIK CHORALARI

Ehtiyotkorlik choralari foydalanuvchiga mahsulotdan xavfsiz tarzda va undan ko'zlangan maqsadlarda foydalanishga yordam berish orqali kutilmagan xatarlar yoki zararlarning oldini olishga mo'ljallangan.

### **OGOHLANTIRISH**

Agar siz ogohlantiruvchi xabarga e'tibor qaratmasangiz, jiddiy jarohatlanishingiz yoki bu halokatlar yoki o'limga olib kelishi mumkin.

### **DIQQAT**

Agar siz diqqat xabariga e'tibor qaratmasangiz, yengil jarohatlanishingiz yoki mahsulot shikastlanishi mumkin.

### **OGOHLANTIRISH**

- Faqat xonadon ichida foydalanish uchun.

## O'zgaruvchan tok adapteri va quvvat bo'yicha ehtiyot choralari

### OGOHLANTIRISH

- Faqatgina LG Electronics, Inc. tomonidan taqdim etilgan yoki maqullangan quvvat kabeli yoki AC adapteridan foydalaning. Agar boshqa quvvat kabelidan foydalansangiz, u mahalliy standartlarga javob berishini tekshiring. Agar elektr tarmog'iga ulash kabeli qandaydir tarzda shikastlangan bo'lsa, uni almashtirish uchun ishlab chiqaruvchi yoki eng yaqin vakolatli ta'mirlash markaziga murojaat qiling.
- Faqatgina mahsulot xususiyatlarida ko'rsatilgan quvvat manbai (ya'ni kuchlanish) orqali displeydan foydalaning.
  - Aks holda mahsulot shikastlanishi, yong'in kelib chiqishi yoki sizni elektr toki urishi mumkin. Sizdagi quvvat manbai qanday ekanini bilmasangiz, sertifikatliyadan o'tgan montaj kompaniyasi bilan maslahatlashing.
- Quvvat kabeli yerga yaxshilab ulangan rozetkaga ulanganiga ishonch hosil qiling.
  - Agar shunday qilmasangiz, sizni elektr toki urishi yoki jarohatlanishingiz yoki mahsulot shikastlanishi mumkin.
- Elektr vilkasi yoki AC adapterini o'rni qimirlamaydigan qilib kiriting.
  - Yomon ulanish yong'in yoki elektr toki urishiga olib kelishi mumkin.
- Momaqaldiroq yoki chaqmoq vaqtida elektr tarmog'iga ulash va signal kabellariga tegmang, chunki ular xavfli bo'lishi mumkin.
  - Bu elektr toki urishiga olib kelishi mumkin.
- Quvvat manbaiga ulash shnuri yoki AC adapterini bosmang, yoki uning ustiga og'ir narsalarni (elektron jihozlar, kiyim va hokazo) qo'ymaslikka ehtiyot bo'ling. Undan tashqari, quvvat kabeli yoki AC adapterini ortiqcha buklamang yoki tortmang.
  - Shikastlangan quvvat manbaiga ulash shnurlari yong'in yoki elektr toki urishiga olib kelishi mumkin.
- O'tkir predmetlar bilan zararlangan quvvat kabeli yoki AC adapterini rozetkaga ulamang.
  - Sizni elektr toki urishi mumkin.
- Bir uchi devordagi rozetkaga ulangan elektr tarmog'iga ulash kabelining boshqa uchiga elektr o'tkazuvchi narsalarni (metall tayoqchalar singari) kiritmang. Undan tashqari, quvvat kabelini chiqarishingiz zahoti ushlamang.
  - Sizni elektr toki urishi mumkin.
- Bir necha elektrik qurilma va isitish jihozlari ulangan multi-rozetkadan foydalanmang. Yerga ulangan maxsus multi-rozetkadan foydalaning.
  - Ortiqcha qizib ketish tufayli yong'in chiqishiga olib kelishi mumkin.

- Agar mahsulot ichiga suv yoki boshqa moddalar kirib qolsa, darhol quvvat manbaiga ulash shnurini uzing va xizmat ko'rsatish markaziga murojaat qiling.
  - Aks holda bu mahsulotga shikast yetkazilganligi sababli yong'in chiqishi yoki elektr toki urishiga olib kelishi mumkin.
- Quvvat shnuri yoki AC adapterini isitish qurilmalaridan uzoqroq saqlang.
  - Shnur qoplamasi erib ketishi va bu yong'in chiqishi yoki elektr toki urishiga olib kelishi mumkin.
- Hech qachon quvvat manbaiga ulash shnuri yoki o'zgaruvchan tok adapterini ochmang, ta'mirlamang yoki o'zgartirmang.
  - Bu yong'in yoki elektr toki urishiga olib kelishi mumkin.
- Asosiy quvvatdan uzish qurilmasi — quvvat kabeli. Mahsulot oson yetish mumkin bo'lgan yaqin devordagi rozetkaga ulanganiga ishonch hosil qiling.
- Qurilma devordagi o'zgaruvchan tok rozetkasiga ulangan bo'lsa, qurilma o'chirilganda ham elektr quvvatidan uzilmaydi.
- Quvvat iste'moli faqatgina elektr ta'minot kabeli rozetkadan uzilgandagina "0" bo'lishi mumkin.
- Qurilma shtepseildan tokdan uzish qurilmasi sifatida foydalaning.

### **DIQQAT**

- Agar rozetka, elektr vilkasi kontaktlari yoki AC adapteri chang bilan qoplangan bo'lsa, ularni tozalang.
  - Chang qatlamlari sababli qizib ketish yong'in yoki elektr toki urishiga olib kelishi mumkin.
- Agar rozetka, elektr vilkasi kontaktlari yoki AC adapteri suv bilan qoplangan bo'lsa, ularni arting. Undan tashqari, elektr manbaiga ulash vilkasi yoki o'zgaruvchan tok adapteriga nam qo'llaringiz bilan tegmang.
  - Bu elektr toki urishiga olib kelishi mumkin.
- Elektr manbaiga ulash shnurini rozetkaga ulash yoki rozetkadan uzish orqali mahsulotni yoqming/o'chirmang. Bu vilkadan vklyuchatel sifatida foydalanmaslik lozim deganidir.
  - Bu elektr toki urishiga yoki mahsulotning noto'g'ri ishlashiga olib kelishi mumkin.
- Mahsulotdan foydalanilayotgan vaqtda elektr tarmog'idan uzmang.
  - Elektr tokining urishi mahsulotni shikastlashi mumkin.

## Mahsulotni siljitish vaqtidagi ehtiyotkorlik choralari

### OGOHLANTIRISH

- Jihozni siljitishdan oldin xizmat ko'rsatish markaziga murojaat qiling.
  - Bu elektr toki urishiga va mahsulot zararlanishiga olib kelishi mumkin.
- Jihozni surishdan oldin uning o'chirilganligi, rozetkadan uzilganligi va barcha kabellar ajratilganligiga ishonch hosil qiling.
  - Sizni elektr toki urishi yoki mahsulot shikastlanishi mumkin.
- Mahsulotni surayotganda, uni silkitmang va uning old paneliga tegmang.
  - Sizni elektr toki urishi yoki mahsulot shikastlanishi mumkin.
- Mahsulot vazniga ko'ra insonlar soni bo'yicha talabga amal qiling. (Kishi boshiga 25 kg dan kamroq, 100 kg dan yuqori bo'lsa, uskunadan foydalaning)
  - Agar zararlangan mahsulotdan yana foydalansangiz, xizmat ko'rsatish markaziga murojaat qiling chunki bu elektr toki urishiga olib kelishi mumkin.
- Faqat mahsulotni oyog'idan ushlaganda uni yuqoridan pastga qarab tutmang. (Bu faqat oyoqqa ega modellar uchun mo'ljallangan.)
  - Bu tayanchning qiyshayishi, panelning shikastlanishi va mahsulotning boshqa tarzda shikastlanishiga olib kelishi mumkin.

### DIQQAT

- Mahsulotning qadoqlash qutisini tashlab yubormang. U mahsulotni tashish vaqtida uni qutisiga solish uchun ishlatilishi mumkin.

## Mahsulotni o'rnatish vaqtidagi ehtiyotkorlik choralari

### OGOHLANTIRISH

- Jihozni montaj qilishdan oldin xizmat ko'rsatish markaziga murojaat qiling.
  - Bu elektr toki urishiga va mahsulot zararlanishiga olib kelishi mumkin.
- Mahsulot ustiga buyumlarni tashlamang yoki uni hech qanday ta'sir ostiga qo'ymang. Bolalardan uzoqda saqlang va mahsulot ekraniga otilishini oldini olish uchun uning yoniga o'yinchoq yoki boshqa predmetlarni qo'ymang.
  - Bu odamlarning jarohatlanishi, mahsulot bilan bog'liq muammolar va displeyning shikastlanishiga olib kelishi mumkin.
- Mahsulotning ustiga og'ir buyumlar qo'ymang yoki unga osilmang.
  - Mahsulot sinib ketsa yoki tushirib yuborilsa, shikastlanishingiz mumkin.
- O'ta qizib ketmasligi uchun mahsulot yuzasiga tegmang.
  - Bu insonga jarohat yetkazishi mumkin.
- Shamol va zilzila kabi tabiiy ofatlarga qarshi oldindan tayyorlanish uchun mahsulotni polga, devorga yoki boshqa biror joyga mahkam o'rnatmang.
  - Taqdim etilgan qo'llanmaga rioya qilish zarur.
- Bolalarni jihoz ustiga chiqishi yoki osilishining oldini oling.
  - Mahsulot sinib ketsa yoki tushirib yuborilsa, shikastlanishingiz mumkin.
- Uni elektrik isitgichlar yoki yoritish jihozlari kabi issiqlik chiqaruvchi qurilmalar bo'lgan joylarga o'rnatmang.
  - Yong'in chiqishi, yoki elektr toki urishi yoki noto'g'ri ishlash yuz berishi mumkin.
- Bu mahsulotni o'zingizcha o'rnatmang, chunki o'zingizga shikast yoki mahsulotga zarar yetkazishingiz mumkin. Xizmat ko'rsatish markazi tomonidan ruxsat berilgan xizmat ko'rsatuvchi muhandisga murojaat qiling.
- Mahsulotni yog' manbalari yoki yog' tutunlariga yaqin bo'lgan devorga mahsulotni o'rnatmang.
  - Bu mahsulotning shikastlanishiga va ishdan chiqishiga olib kelishi mumkin.
- Elektr tarmog'iga ulash kabeli yoki signal kabeli va hokazolarni odamlar o'tadigan yo'lakchada tashlab qo'ymang.
  - Bu qoqilish yoki yiqilishga hamda natijada elektr toki urishi, yong'in chiqishi, mahsulotning buzilishiga yoki jarohatlanishiga olib kelishi mumkin.
- Tashqi qurilmaga kalta kabel yordamida ulash orqali mahsulotning tushib ketishiga yo'l qo'ymang.
  - Bu jarohatlanish va mahsulotning shikastlanishiga olib kelishi mumkin.
- Agar mahsulotni tushirib yuborsangiz yoki korpusi singan bo'lsa, mahsulotni o'chiring va elektr tarmog'iga ulash kabelini uzing hamda xizmat ko'rsatish markaziga murojaat qiling.
  - Agar kerakli choralarni ko'rmasdan turib foydalanishni davom ettirsangiz, elektr toki urishi yoki yong'in chiqishi sodir bo'lishi mumkin.
- Mahsulotni quruq joyga, chang va suvdan uzoqroq joyga o'rnatmang. Yuqori haroratlar va namlik ta'sir etishiga yo'l qo'ymang.
  - Bu elektr toki urishi, yong'in chiqishi yoki mahsulotning shikastlanishiga olib kelishi mumkin.
- Mahsulotni uning vaznini ko'tara oladigan joyga xavfsiz tarzda o'rnatmang.
  - Agar mahsulot qo'yilgan joy uni ko'tara olmasa, mahsulot tushib ketishi mumkin.
- Mahsulotni ishlatganda qulay va tabiiy shaklda joylashing va mushaklarni bo'sh qo'ying.

 **DIQQAT**

- Mahsulotni elektromagnit to'siqlar bo'lmaydigan joylarga o'rnatmang.
- Agar siz mahsulotni tavsiya qilingan shartlarga javob bermaydigan joylarga o'rnatmangiz, bu mahsulot ko'rsatadigan tasvir sifati, mahsulotning ishlash muddati va ko'rinishiga jiddiy shikast yetkazishi mumkin. Iltimos, o'rnatishdan avval xizmat ko'rsatish muhandisi bilan maslahatlashing. Mahsulotni chang yoki yog' tutuni ko'p bo'lgan, kimyoviy moddalar ishlatiladigan, bevosita quyosh nurlari tushadigan, harorat juda yuqori yoki past bo'ladigan yoki namlik yuqori bo'lgan joyga o'rnatmang.
- Mahsulot devordan ventilyatsiya yaxshi bo'ladigan masofada (100 mm yoki ko'proq) o'rnatilishini ta'minlang.
  - Agar mahsulotni devorga juda yaqin o'rnatmangiz, ichki issiqlik yig'ilishi tufayli u deformatsiyalanishi yoki yong'in chiqishi mumkin.
- Mahsulotni tokka ulaganda uning ventilyatsiya tuynugini to'sib qo'ymaslik uchun dasturxon yoki parda yoki boshqa material (masalan plastik) bilan yopmang.
  - Mahsulot ichining ortiqcha qizib ketishi tufayli u deformatsiyalanishi yoki yong'in chiqishi mumkin.
- Mahsulotni havo aylanishi yaxshi bo'lmagan joylarga (masalan, kitob tokchasi, shkaf) yoki tashqariga o'rnatmang va yostiqlar yoki gilamlar ustiga joylashtirmang.
  - Mahsulot ichidan qizib ketishi oqibatida yonib ketishi mumkin.
- Mahsulotni tutib turish uchun yetarlicha kenglikdagi tekis va qattiq joyga o'rnatmang.
  - Agar mahsulot tushib ketsa, jarohatlanishingiz yoki mahsulot ishdan chiqishi mumkin.
- Mahsulot shkaf yoki javonga o'rnatilayotganda, mahsulotning pastki qismi bo'rtib chiqib qolmaganligiga ishonch hosil qiling.
  - Balanslanmagan markazga intilish kuchi sababli mahsulot tushib ketishi mumkin, bu esa insonga shikast yoki mahsulotga zarar yetkazishi mumkin. Mahsulotingizga mos keladigan shkaf yoki javonlardan foydalaning.

## Mahsulotni tozalashga oid ehtiyotkorlik choralari

### OGOHLANTIRISH

- Mahsulotni doimo toza saqlang.
  - Agar mahsulotni uzoq vaqt davomida tozalamasangiz va u chang bilan qoplansa, bu yong'in yoki mahsulotning buzilishiga olib kelishi mumkin.
- Mahsulot ichini tozalamoqchi bo'lganingizda, xizmat ko'rsatish markazi bilan bog'lanishingiz lozim.
  - Aks holda, o'zboshimchalik bilan tozalash, yong'in, tok urishi yoki mahsulotga zarar yetishiga sabab bo'lishi mumkin.
- Mahsulotni tozalaganda elektr tarmog'iga ulash kabelini rozetkadan uzing va timalishlarning oldini olish uchun yumshoq latta bilan yengil arting.
  - Elektr toki urishi yuz berishi mumkin yoki ekran tiralishi kabi zarar yetishi mumkin.
- Old ramkani tozalashni istasangiz, yumshoq lattaga 2 martadan 4 martagacha suv seping va faqat bir yo'nalishda arting.
  - Haddan tashqari ortiqcha namlik dog'larni hosil qilishi mumkin.

### DIQQAT

- Mahsulotni yoki ekranni tozalaganda elektr tarmog'iga ulash kabelini rozetkadan uzing va uni yumshoq latta bilan yengil arting. Suv hamda boshqa suyuqliklarni to'g'ridan-to'g'ri mahsulot ustiga sepmang. Ayniqsa, mahsulotni kimyoviy moddalar yordamida, jumladan, oyna tozalagich, har qanday havo tozalagich, insektisid, namlagich, mumiy (mashina, maishiy), abrazivlar, eritgich, benzin, alkogol va hokazolar yordamida arting, chunki bu mahsulot yoki uning panelini shikastlashi mumkin.
  - Bu yong'in chiqishi, elektr toki urishi yoki mahsulotning shikastlanishiga (deformatsiyalanishi, korroziyalanishi yoki buzilishi) sabab bo'lishi mumkin.

## Mahsulotdan foydalanish vaqtidagi ehtiyotkorlik choralari

### OGOHLANTIRISH

- Mahsulotdan juda baland haroratli yoki yuqori namlikka ega bo'lgan muhitda foydalanmang.
  - Bu elektr toki urishiga yoki mahsulot zararlanishiga olib kelishi mumkin.
- Agar mahsulotdan uzoq vaqt davomida foydalanayotgan bo'lsangiz ko'zlarinigizga zarar yetishining oldini olish uchun vaqti-vaqti bilan dam oling.
  - Haddan ortiq ko'p ko'rish ko'rish qobiliyatining susayishiga olib kelishi mumkin.
- Haddan ortiq balan tovushda eshitish yoki uzoq muddat foydalanish eshitishga zararli ta'sir etishi mumkin.
- Mahsulot ichiga suyuqlik yoki begona buyumlar kirgan hollarda uni o'chiring va vilkani rozetkadan sug'urib oling va xizmat ko'rsatish markaziga murojaat qiling.
  - Aks holda mahsulot yong'inga sabab bo'lishi yoki elektr tok urishiga olib kelishi mumkin.
- Ekranda tasvir ko'rsatilmagan yoki tovush eshitilmagan hollarda mahsulotdan foydalanishni to'xtating. Uni darhol o'chiring, vilkani rozetkadan sug'urib oling va xizmat ko'rsatish markaziga murojaat qiling.
  - Aks holda mahsulot yong'inga sabab bo'lishi yoki elektr tok urishiga olib kelishi mumkin.
- Mahsulot yoki ekran ustiga buyumlarni tashlamang yoki uni hech qanday ta'sir ostiga qo'ymang.
  - Bu odamlarning jarohatlanishi, mahsulot bilan bog'liq muammolar va ekranning shikastlanishiga olib kelishi mumkin.
- Agar siz tutun hidi yoki boshqa hidlarni sezsangiz, hamda g'alati tovushlarni eshitsangiz, mahsulotni elektr tarmog'idan uzing va xizmat ko'rsatish markaziga murojaat qiling.
  - Agar mahsulotdan ehtiyot choralari ko'rmasdan foydalanishda davom etsangiz, bu tok urishiga yoki yong'in chiqishiga olib kelishi mumkin.
- Mahsulotni o'zingizcha qismlarga ajratishga, ta'mirlashga yoki o'zgartirishga urinmang. Agar ta'mirlash lozim bo'lsa xizmat ko'rsatish markaziga murojaat qiling.
  - Yong'in chiqishi yoki elektr toki urishi mumkin.
- Suyuqlik mahsulot ichiga sizib kirishini oldini olish uchun suyuqlik bilan to'ldirilgan buyumlarni, masalan, vazalar, finjonlar va hokazolarni mahsulot ustiga qo'ymang.
  - Bunday qilmaslik yong'in chiqishi, elektr toki urishi yoki mahsulotning deformatsiyalanishiga olib kelishi mumkin.
- Mahsulot yuzasini qo'llaringiz yoki mix, qalam yoki ruchka kabi o'tkir buyumlar bilan bosmang yoki tirnamang. Ekraning old va yon tomonlariga metall buyumlar bilan urmang yoki tirnamang.
  - Bu mahsulotlarning shikastlanishiga va ishdan chiqishiga olib kelishi mumkin.
- Mahsulot uzoq vaqt davomida quyosh yoki chiroq nuri ostida turgan bo'lsa, unga tegmang, chunki u juda issiq bo'lishi mumkin.

- Mahsulot yonida yuqori kuchlanishli tokda ishlaydigan elektr moslamalardan foydalanmang (masalan, elektr pashsha o'ldirgich).
  - Agar qisqa tutashuv yuz bersa, u buzilishga olib kelishi mumkin.
- Agar gaz oqib chiqayotgan bo'lsa, rozetkaga tegmang va xonani shamollatish uchun oynalarni oching.
  - Aks holda mahsulot yong'inga sabab bo'lishi yoki elektr tok urishiga olib kelishi mumkin.
- Agar mahsulotni tushirib yuborsangiz yoki korpusi singan bo'lsa, mahsulotni o'chiring va elektr tarmog'iga ulash kabelini uzing.
  - Agar kerakli choralarni ko'rmasdan turib foydalanishni davom ettirsangiz, elektr toki urishi yoki yong'in chiqishi sodir bo'lishi mumkin. Xizmat ko'rsatish markaziga murojaat qiling.
- Mayda aksessuarlarni bolalarning qo'llari yetmaydigan joylarda saqlang.
  - Agar bola uni yutib yuborsa, zudlik bilan shifokor bilan maslahatlashing.
- Bolalarni mahsulotga qo'llari yetishini oldini oling. Undan tashqari, o'yinchoqlar va buyumlarni mahsulotga yoki ekranga uloqtirmang.
  - Bu odamlarning jarohatlanishi, mahsulot bilan bog'liq muammolar va ekranning shikastlanishiga olib kelishi mumkin.
- Blok qutilaridan quvvatni butunlay olib tashlash uchun barcha quvvat manbalari quvvat kabellarini chiqarib olish orqali uzilishi lozim.

### **DIQQAT**

- Ushbu panel murakkab mahsulot bo'lib, u millionlab piksellardan iborat. Siz ekranni tomosha qilayotganda gohida piksel dog'larini ko'rishingiz mumkin. Ushbu faolsizlantirilgan piksellar nosozlik bo'lmagani uchun mahsulotning ishlashi va ishonchligiga ta'sir etmaydi.
- Mahsulot yaqiniga yonuvchan moddalarni qo'ymang yoki saqlamang.
  - Yong'in chiqish yoki portlash xatari mavjud.
- Mahsulot bilan o'rtangizda tegishli masofa qoldiring.
  - Agar mahsulotga haddan tashqari yaqindan qarasangiz, ko'rish qobiliyatingizga zarar yetadi.
- Mahsulotga qarab tegishli tiniqlik va chastotani tanlang.
  - Aks holda ko'zingizga zarar yetishi mumkin.
- Mahsulot bilan uzoq vaqt ishlaganda muntazam tanaffuslar qilib turing.

## Masofadan boshqarish pultidan foydalanishdagi ehtiyot choralari

### OGOHLANTIRISH

- Yuqori namlikka ega joylardan uzoq bo'ling.
  - Bu elektr toki urishiga yoki mahsulot zararlanishiga olib kelishi mumkin.
- Batareyalarni to'g'ridan-to'g'ri quyosh nurlari, ochiq olov hamda elektrik isitgichlar kabi haddan tashqari issiqlikda ochiq qo'ymang.
  - Bu yong'inga olib kelishi va sizni jarohatlashi mumkin.
- Ularni almashtirayotgan vaqtningizda bolalarning masofadan boshqarish pulti batareykalarini yutib yubormasliklariga ishonch hosil qiling. Batareykalarini bolalarning qo'llari yetmaydigan joylarda saqlang.
  - Agar bola batareykani yutib yuborsa, darhol shifokorga murojaat qiling.
- Batareyalarni olovga yaqin qoldirmang.
  - Batareyalarni mahalliy utilitatsiya markazida yoki batareyalar sotiladigan do'konda utilitatsiya qiling.
- Ishlatilgan batareyalar, jumladan, zaryadlash mumkin bo'lganlari, oddiy chiqindidan alohida tarzda utilitatsiya qilinishi lozim.
  - Ishlatilgan yoki zaryalash mumkin bo'lgan batareyalarni utilitatsiya markazida alohida utilitatsiya qiling yoki batareyalar sotiladigan do'konga topshiring.

### DIQQAT

- Batareyalarni qisqa tutashtirmang va demontaj qilmang.
  - Bu elektr toki urishiga yoki yong'inga olib kelishi mumkin.
- Masofadan boshqarish pulti quyosh nuri yoki kuchli chiroq yorug'i ostida to'g'ri ishlamasligi mumkin. Agar mahsulotdan shunday sharoitlarda foydalanilayotgan bo'lsa, uni boshqa joyga ko'chiring.
- Mahsulot va masofadan boshqarish pulti orasida to'siq bor yoki yo'qligini tekshiring.
- Yangi batareykalarni eski batareyalar bilan aralashtirmang.
  - Batareykalarning haddan tashqari qizishi yoki oqib ketishi yong'inga yoki elektr toki urishiga olib kelishi mumkin.
- Batareykaning faqat maxsus turidan foydalaning. Zaryadlash qurilmasiga zaryadlanmaydigan batareykalarni joylashtirmang.
  - Batareykalarning haddan tashqari qizishi yoki oqib ketishi yong'inga yoki elektr toki urishiga olib kelishi mumkin.

## Qoldiq tasvir yuzaga kelgan vaqtdagi ehtiyotkorlik choralari

- Uzoq vaqt davomida harakatsiz tasvirni namoyish qilish ekranning buzilishiga olib kelishi mumkin, natijada qoldiq tasvir paydo bo'ladi. Uchinchi tomonlarning ko'pchilik mahsulotlarida shu muammo mavjud. Buning natijasidagi shikastlanish mahsulot kafolati bilan qamrab olinmaydi.
  - Monitoridan uzoqroq vaqt foydalanganda ekran saqlagichdan foydalaning.

## Mahsulotni chiqitga chiqarish

- Mahsulotni umumiy xo'jalik chiqitlari bilan tashqariga tashlamang.
- Ushbu mahsulotni chiqitga topshirish mahalliy tartib-qoidalarga asosan amalga oshirilishi lozim.

# YIG'ISH VA TAYYORLASH

## **DIQQAT**

- Xavfsizlik va mahsulotning ishlashini ta'minlash uchun doim asl nusxali komponentlardan foydalaning.
- Mahsulot kafolati qalbaki komponentlardan foydalanish sababli zarar yoki shikastlanishni qoplamaydi.

## **ESLATMA**

- Mahsulotingiz bilan birga beriladigan aksessuarlar model yoki hududga bog'liq ravishda turlicha bo'lishi mumkin.
- Mahsulot xususiyatlari yoki ushbu qo'llanma mazmuni mahsulot funksiyalarining yangilanishi tufayli avvaldan bildirishlarsiz o'zgartirilishi mumkin.
- SuperSign dasturiy ta'minoti va qo'llanmasi
  - LG Electronics veb-saytidan yuklab olish.
  - LG Electronics veb-saytiga tashrif buyuring (<http://partner.lge.com>) tashrif buyuring va modelingiz uchun so'nggi dasturiy ta'minotni yuklab oling.
- Kafolat mahsulotdan o'ta changli muhitlarda foydalanish tufayli yuzaga kelgan har qanday shikastlanishlarni qamrab olmaydi.

## Tugmalar

Modelga bog'liq ravishda tasvir boshqacha bo'lishi mumkin.

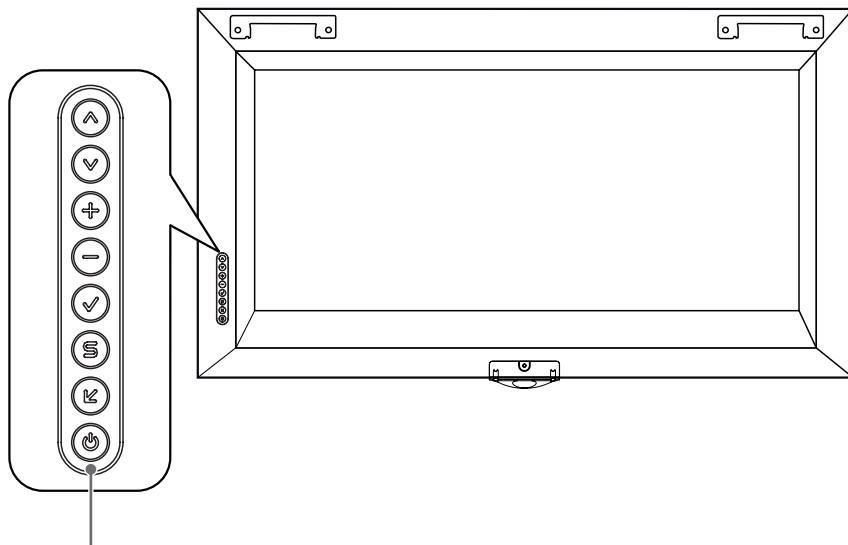

**Ekran tugmalari**

- △ ▽ Yuqoriga va pastga o'tkazadi.
- + - Chapga va o'ngga o'zgartiradi.
- ✓ Joriy signal va rejimni namoyish qiladi.
- ⏏ Asosiy menyularga kiradi yoki kiritishingizni saqlaydi, va menyudan chiqadi.
- ↶ Kirish signalini o'zgartiring.
- ⏻ Manbani yoqadi yoki o'chiradi.

### ! ESLATMA

- Siz boshqaruv pulti yordamida ovoz balandligini o'zgartirishingiz mumkin.

## Portret maketi

Portret maketida o'rnatganda monitorni soat mili yo'nalishida 90 darajaga aylantiring (ekranga qarab turgan holda).

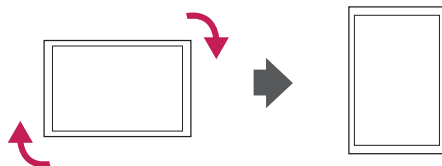

## LG logotip tutqichini mahkamlash va olib tashlash

### LG logotip tutqichini olib tashlash

- 1 Polga toza matoni soling va keyin uning ustiga ekranini pastga qaratgan holda monitorni qo'ying. Otyortkadan foydalangan holda LG logotip tutqichini monitorning orqa tag qismiga mahkamlovchi burama mixni bo'shatib oling.

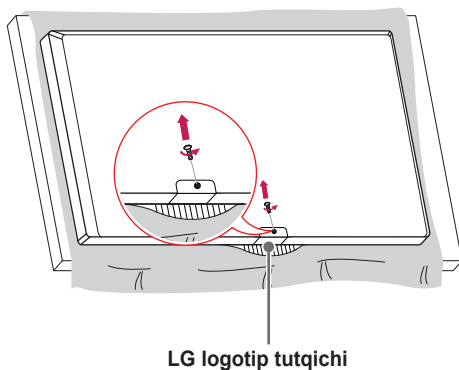

- 2 Burama mixni bo'shatib olgandan keyin LG logotip tutqichini bo'shatib oling. LG logotip tutqichini qaytadan mahkamlash paytida jarayonni teskari tartibda takrorlang.

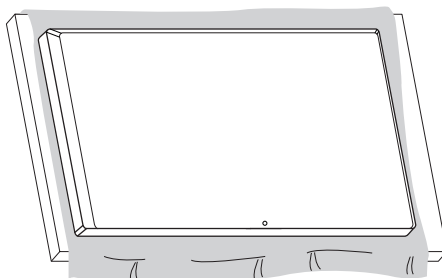

**LG logotipi tutqichini chap tomonga mahkamlash**

- 1 Polga toza matoni soling va keyin uning ustiga ekranini pastga qaratgan holda monitorni qo'ying. Otyortkadan foydalangan holda LG logotip tutqichini monitoring orqa tag qismiga mahkamlovchi burama mixni bo'shatib oling.

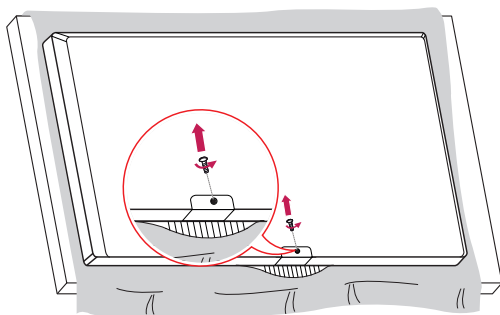

- 2 Burama mixni bo'shatib olgandan keyin LG logotip tutqichini bo'shatib oling. LG logotipi tutqichini burama mix bilan mahkamlash uchun chap tomondagi teshik bilan tekislang.

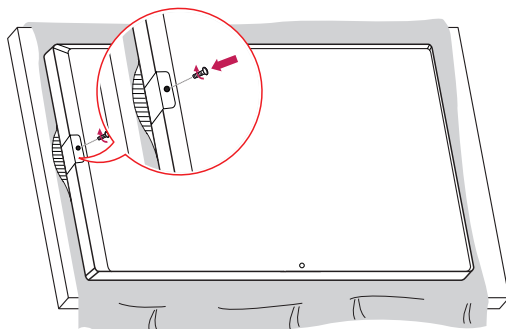

## Devorga o'rnatish

Havo yaxshi aylanib turishi uchun har tomondan va devordan 100 mm masofa qoldiring. O'rnatish bo'yicha batafsil ma'lumotlarni dilingizdan olishingiz mumkin, ixtiyoriy Qiya Devorga o'rnatish kronshteynini o'rnatish va O'rnatish yo'riqnomasiga qarang.

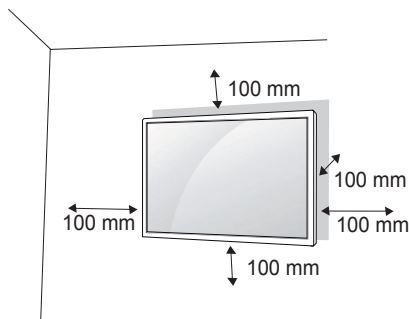

Monitorni devorga o'rnatish uchun devorga o'rnatish kronshteynini (ixtiyoriy) monitorning orqasiga biriktiring. Devorga o'rnatish kronshteyni monitor va devorga mustahkam qotirilganligiga ishonch hosil qiling.

- 1 Faqat VESA standartlariga javob beruvchi vintlar va devorga o'rnatish kronshteynlaridan foydalaning.
- 2 Standart uzunlikdan uzunroq bo'lgan vintlar monitor ichiga shikast yetkazishi mumkin.
- 3 VESA standartiga to'g'ri kelmaydigan vint mahsulotga zarar yetkazishi va monitorning qulashiga sabab bo'lishi mumkin. LG Electronics standartga javob bermagan vintlardan foydalanishga tegishli bo'lgan hech qanday baxtsiz hodisa uchun javobgar emas.
- 4 Iltimos, quyidagi VESA standartidan foydalaning.
  - 785 mm va undan ko'proq
  - \* Mahkamlovchi vintlar: Diametri 6,0 mm x Balandligi 1,0 mm x Uzunligi 12 mm

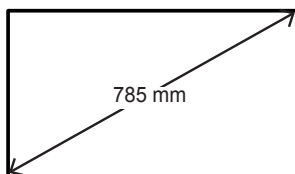

## **DIQQAT**

- Elektr toki urishining oldini olish uchun monitorni ko'chirish yoki o'rnatishdan avval quvvat manbaiga ulash shnurini ajrating.
- Agar siz monitorni shiftga yoki qiya devorga o'rnatangiz, u tushib ketishi va jiddiy jarohatlanishga olib kelishi mumkin. Ruxsat berilgan LG devorga o'rnatish qurilmasidan foydalaning va o'rnatishda yordam berish uchun mahalliy dilerga yoki malakali texnik xodimlarga murojaat qiling.
- Vintlarni haddan tashqari qattiq qotirmang, chunki bu monitorga shikast yetkazishi va kafolatlarning bekor qilinishiga olib kelishi mumkin.
- VESA standartlariga javob beruvchi vintlar va devorga o'rnatish kronshteynlaridan foydalaning. Noto'g'ri foydalanish yoki mos bo'lmagan aksessuarlardan foydalanish tufayli yetkazilgan har qanday shikastlar yoki jarohatlar kafolat bilan qamrab olinmaydi.

## **ESLATMA**

- Devorga o'rnatish to'plami qo'llanma va barcha kerakli qismlarni o'z ichiga oladi.
- Devorga o'rnatish kronshteyni ixtiyoriy hisoblanadi. Siz boshqa yordamchi aksessuarlarni mahalliy dileringizdan olishingiz mumkin.
- Vintlarning uzunligi devorga o'rnatish qurilmasiga bog'liq ravishda turlicha bo'lishi mumkin. Kerakli uzunlikdan foydalanilganligiga ishonch hosil qiling.
- Ko'proq ma'lumotlar olish uchun devorga o'rnatish qurilmasi bilan berilgan yo'riqnomaga qarang.

## O'rnatish uchun xavfsizlik va ehtiyot chorasi

### To'g'ridan-to'g'ri quyosh nurlari

- Jihoz va oyna shishasi oralig'ida yetarlicha masofa saqlang. (100 mm yoki ko'proq)
- Uzoq muddat davomida bevosita quyosh nurlari ta'sirida qoldirmang.
- Oyna shishasiga ultrabinafsha nurlardan himoyalovchi qoplama yopishtiring.
  - O'chirilgandan keyin qurilmani saqlashda displeyni mato yoki quti bilan himoyalang.
  - Bu qora dog'lar, burmalar va sarg'ayish kabi shikastlanishlardan himoya qiladi.

### Harorat

- Korpus uchun sovitish tizimini yaratib, jihazning ishchi haroratini saqlang.
  - 0 °C dan 40 °C gacha (to'g'ridan-to'g'ri quyosh nurlarisiz)
  - 0 °C dan 30 °C gacha (to'g'ridan-to'g'ri quyosh nurlari)

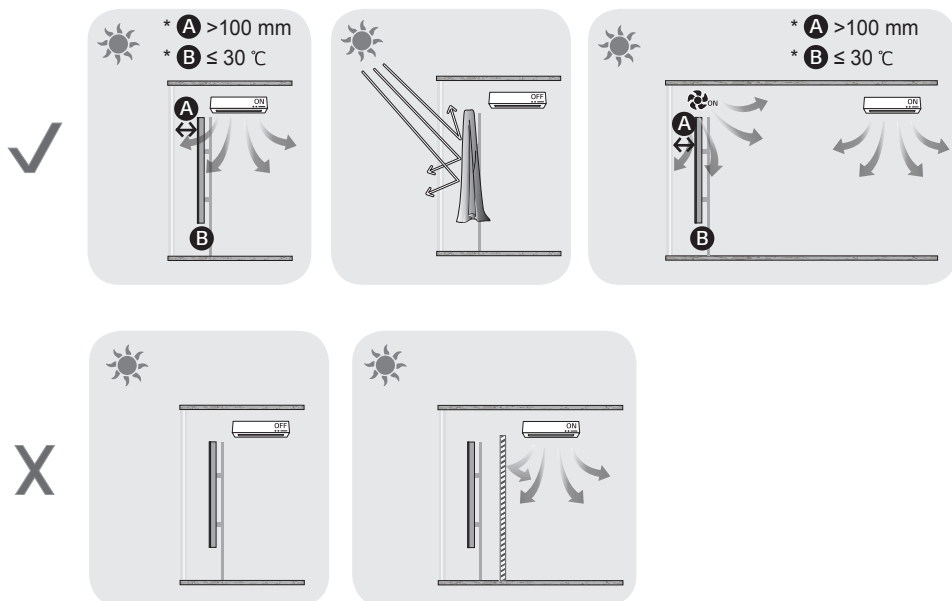

# MASOFADAN BOSHQARISH PULTI

Ushbu qo'llanmadagi tavsiflar masofadan boshqarish pultidagi tugmalarga asoslangan. Iltimos, ushbu qo'llanmani diqqat bilan o'qib chiqing va monitordan to'g'ri foydalaning. Bataryalarni almashtirish uchun batareyalar bo'lmasi qopqog'ini oching, batareyalarni (1,5 V AAA)  $\oplus$  va  $\ominus$  uchlari bo'lma ichidagi yoriqliqqa mos keladigan tarzda joylashtiring, va batareyalar bo'lmasi qopqog'ini yoping. Batareyalarni olib tashlash uchun o'rnatish harakatlarini teskari tartibda bajaring. Rasmlar haqiqiy aksessuarlardan farq qilishi mumkin.

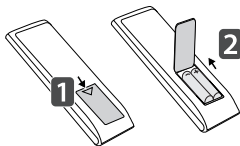

## ⚠️ DIQQAT

- Eski va yangi batareyalarni aralashtirmang, chunki bu masofadan boshqarish pultini shikastlashi mumkin.
- Masofadan boshqarish pultini monitordagi masofadan boshqarish sensoriga yo'naltirganligingizga ishonch hosil qiling.
- Masofali boshqaruvning ayrim xususiyatlari ba'zi modellarda qo'llab-quvvatlanmasligi mumkin.
- Mahsulotning ichki va tashqi batareyalari to'g'ridan-to'g'ri quyosh nuri ostida, yong'inga yaqin yoki shu kabi narsalar ta'siri ostida bo'lmasligi lozim.

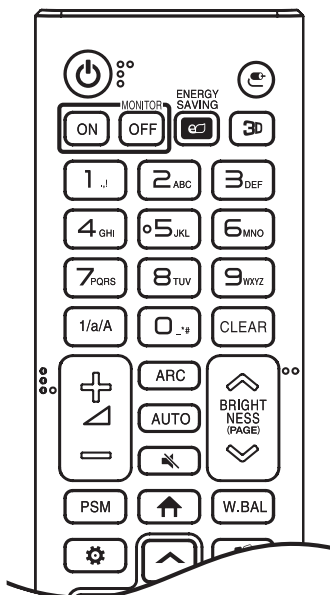

⏻ (**QUVVAT**) Monitorni yoqadi yoki o'chiradi.

**MONITOR ON** Monitorni yoqadi.

**MONITOR OFF** Monitorni o'chiradi.

**ENERGY SAVING** Energiya sarfini kamaytirish uchun tasvir yorqinligini rostlaydi.

(**KIRITISH**) Kiritish rejimini tanlaydi.

**3D** 3D videolarni ko'rish uchun foydalaniladi. (Bu funktsiya qo'llab-quvvatlanmaydi.)

### Raqamli va harfli tugmalar

O'rnatishga bog'liq ravishda raqamli yoki harfli belgilarni kiriting.

**1/a/A** Raqamga yoki harfga o'tkazadi. (Bu funktsiya qo'llab-quvvatlanmaydi.)

**CLEAR** Kiritilgan raqam yoki harfni o'chiradi.

(**Tovush balandligini ko'tarish/pasaytirish tugmasi**)

Ovoz balandligi darajasini sozlaydi.

**ARC** Ekran o'lchamini tanlaydi.

**AUTO** Tasvir holatini avtomatik ravishda sozlaydi va tasvir noturg'unligini kamaytiradi. (Bu faqat RGB kirishida ishlaydi.)

(**OVOZNI O'CHIRISH**) Barcha ovozlarni o'chiradi.

(**BRIGHTNESS**) Displey yorqinligini rostlaydi.

(**PAGE**) Avvalgi yoki keyingi ekranga o'tkazadi.

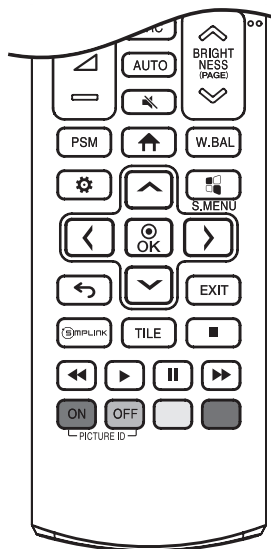

PSM Tasvir rejimini tanlaydi.

**↑ (BOSH SAHIFA)** Ishga tushirgichni faollashtiradi.

**W.BAL** Oq balansi menyusiga kiradi.

**⚙️ (PARAMETRLAR)** Asosiy menyularga kiradi yoki kiritganlaringizni saqlaydi va menyulardan chiqadi.

**Ⓜ️ S.MENU** SuperSign menyusi tugmasi. (Bu funksiya qo'llab-quvvatlanmaydi.)

⏪ ⏩ ⏴ ⏵, Ⓞ Menyuni tanlagach, funksiyalarni tanlang va sozlang.

**↶ (ORQAGA)** Avvalgi holatga qaytaradi.

**EXIT** Menyuni yopadi.

**🔗 SIMPLINK** Sizga multimediadan zavqlanish uchun SimpLink menyusi orqali shunchaki masofadan boshqarish pultidan foydalanib turli multimedia qurilmalarini boshqarishingizga imkon beradi.

**TILE** YONMA-YON rejimni yoqish/faolsizlantirishni tanlashingiz mumkin.

⏪ ⏩ ⏴ ⏵ **(Boshqaruv tugmalari)** Media ijrolarni boshqaradi.

**PICTURE ID ON/OFF** Tasvirning identifikatsion raqami qurilma identifikatsion raqamiga mos bo'lganda siz o'zingiz xohlagan monitorni multi-display formatida boshqarishingiz mumkin.

- **ON:** Monitorlarni har biriga alohida tayinlangan tasvir identifikatorlari bilan boshqaring.
- **OFF:** Monitorlarni bir vaqtda boshqaring.

# ULANISHLARNI BAJARISH

Siz monitoringizga turli tashqi qurilmalarni ulashingiz mumkin. Kiritish rejimini o'zgartiring va o'zingiz ulamoqchi bo'lgan tashqi qurilmani tanlang.

Tashqi qurilmalarni ulash to'g'risida ko'proq ma'lumotlar olish uchun har bir qurilma bilan birga berilgan foydalanuvchi qo'llanmasiga qarang.

## ShKga ulash

Kabellardan ayrimlari birga berilmaydi.

Bu monitor Plug and Play\* xususiyatini qo'llab-quvvatlaydi.

\* Plug and Play: Kompyuterga foydalanuvchi tomonidan ulangan qurilmalarni yongan vaqtda qurilmani sozlamasdan turib yoki foydalanuvchining aralashuvisiz tanib olishga imkon beruvchi xususiyat.

## Tashqi qurilma ulanishi

HD qabul qilgichi, DVD yoki VCR pleyerni monitorga ulang va tegishli kirish rejimini tanlang.

Kabellardan ayrimlari birga berilmaydi. Eng yaxshi tasvir va ovoz sifatiga erishish uchun tashqi qurilmalarni monitorga HDMI kabellari orqali ulash tavsiya qilinadi.

## ! ESLATMA

- Eng yaxshi tasvir sifatiga erishish uchun HDMI ulanishiga ega bo'lgan monitordan foydalanish tavsiya qilinadi.
- Mahsulotning standart texnik xususiyatlariga mos bo'lishi uchun temir o'zakli himoyalangan interfeys kabelidan foydalaning.
- Qurilma sovuq bo'lgan vaqtda monitorni yoqqaningizda ekran millitlashi mumkin. Bu oddiy holat.
- Ekranda ayrim qizil, yashil yoki ko'k nuqtalar paydo bo'lishi mumkin. Bu oddiy holat.
- Yuqori tezlikdagi HDMI®/™ kabeldan foydalaning.
- HDMI logotipi yopishtirilgan sertifikatlangan kabeldan foydalaning. Agar sertifikatlangan HDMI kabelidan foydalanmasangiz, ekran namoyish qilmasligi yoki ulanish xatoligi yuz berishi mumkin.
- Tavsiya qilingan HDMI kabel turlari
  - Yuqori tezlikdagi HDMI®/™ kabel
  - Ethernetga ega bo'lgan Yuqori tezlikdagi HDMI®/™ kabeli
- Agar siz HDMI rejimida hech qanday tovushni eshita olmasangiz, kompyutingiz parametrlarini tekshiring. Ayrim kompyuterlar sukut bo'yicha o'rnatilgan audio chiqishni qo'lda HDMI-ga o'zgartirishni talab qilishi mumkin.
- Agar HDMI-PC rejimidan foydalanishni istasangiz, PC/DTV-ni PC (Kompyuter) rejimiga o'rnatishingiz kerak.
- Agar siz HDMI-PC rejimidan foydalansangiz, moslik bilan bog'liq muammolarga duch kelishingiz mumkin.
- Elektr tarmog'iga ulash shnurining uzilganligiga ishonch hosil qiling.
- O'yin qurilmasini monitorga ulash uchun o'yin qurilmasi bilan birga berilgan kabeldan foydalaning.
- Ixtiyoriy aksessuar sifatida berilgan dinamiklardan foydalanish tavsiya qilinadi.
- Yuqori tezlikdagi HDMI®/™ kabellari HD (Yuqori aniqlikdagi) signallarni 1080p va undan balandroq tezlikda o'tkazadi.

## ! DIQQAT

- Signal kiritish kabelini ulang va vintlarni soat mili yo'nalishida aylantirish orqali uni qotiring.
- Ekranni barmoqlaringiz bilan uzoq vaqt bosmang, chunki bu ekranning vaqtinchalik buzilishiga olib kelishi mumkin.
- Harakatsiz tasvirlarni ekranda uzoq vaqt namoyish qilmang, bu tasvir izi saqlanib qolishiga olib keladi. Mumkin bo'lsa, ekran saqlagichdan foydalaning.
- Monitor yaqinidagi simsiz ulanuvchi qurilma tasvirga ta'sir ko'rsatishi mumkin.

## Bir nechta monitorni ulash

Bir nechta mahsulotdan foydalanish uchun avval tashqi qurilmani mahsulotga ulang, kiruvchi signal kabelining bir uchini mahsulotning OUT ulagichiga ulang va undan so'ng boshqa uchini esa ulanmoqchi bo'lgan mahsulotning IN ulagichiga ulang.

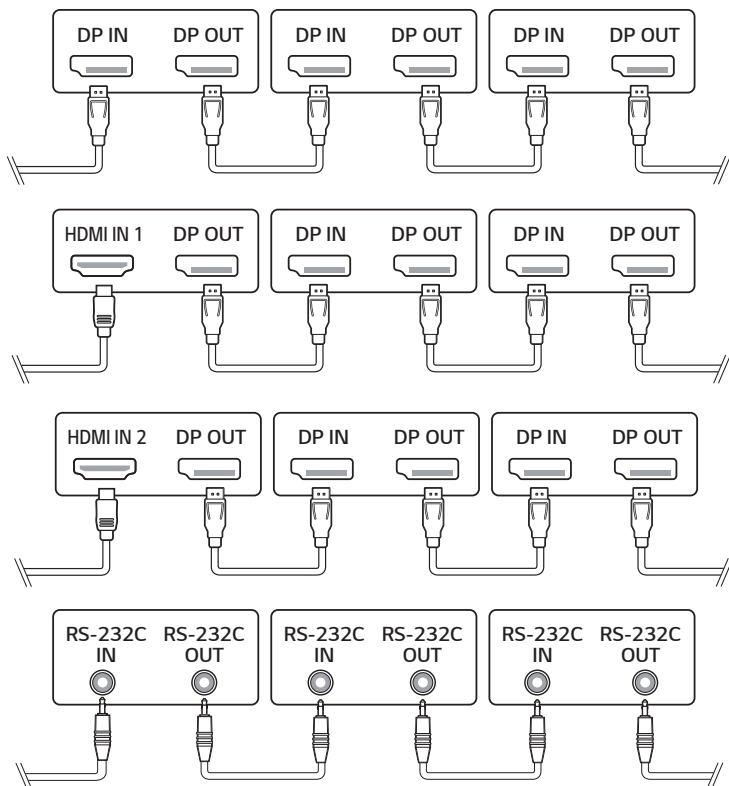

### ! ESLATMA

- Agar siz HDMI'dan foydalangan holda plitka rejimini o'rnatmangiz, HDCP-shifrlangan tarkibni ko'ra olmaysiz.
- Agar mahsulot va ShK o'rnatidagi signal kabeli haddan tashqari uzun bo'lsa, albatta Kuchaytirgich yoki optik kabeldan foydalaning.
- DP kabeli - DP 1.1a yoki undan baland standart bo'yicha sertifikatga ega bo'lgan DP kabelidan foydalaning.

## Kiritish ro'yxatidan foydalanish

🏠 (BOSH SAHIFA) → 🔄

- HDMI1 → HDMI2 → DisplayPort

# NOSOZLIKLARNI BARTARAF QILISH

- » Har bir modelda tekshiriladigan turli joylar bo'lishi mumkin.
- » Kompyuteringiz sozlamalari haqida ma'lumot olish uchun Windows Yordami bilan tanishing.

## Foydalanish bilan bog'liq muammolar

- Yoqilmaydi.
  - Quvvat manbaiga ulash shnurining rozetkaga to'g'ri ulanganligini tekshiring.
  - Noldan past haroratda ishlayotganda korpusning ichki haroratini oshirish uchun korpus bir soatgacha ishlamasligi mumkin.
  - Avtomatik o'chirgichga ega modellarda, avtomatik o'chirgich to'g'ri ulanganini tekshiring. Zanjir uzgich o'chirib yoqqichi yoqilgan (qizil) holatga o'rnatilishi kerak.
  - O'zgaruvchan tok adapterini uzgandan va ulash portini tozalagandan keyin qurilmani yoqishga harakat qiling.
- Mahsulot ulanganda "Noma'lum mahsulot" xabari paydo bo'ladi.
  - Kompyuter drayveri (video karta) o'rnatilganligini tekshiring.
  - Kompyuter (videokarta) foydalanuvchi qo'llanmasiga qaragan holda plug and play qo'llab-quvvatlanishini tekshiring.

## Ekran bilan bog'liq muammolar (Video)

- "Signal mavjud emas" yoki "Format yaroqsiz" xabari paydo bo'ladi.
  - Kompyuter va mahsulot signal kabeli bilan ulanmagan yoki kabelning ulanish holati barqaror emas. Signal kabelini tekshiring.
  - Kiritish signalini tekshirish uchun kiritish menyusiga kiring.
  - Kompyuterdan (videokartadan) keluvchi signal mahsulotning vertikal yoki gorizontal chastotasi diapazonidan tashqarida. Ushbu qo'llanmadagi texnik xususiyatlari bo'limiga qaragan holda chastota diapazonini sozlang.
- Ekran holati noto'g'ri.
  - Videokartaning tasvir aniqligi va chastotasi mahsulot tomonidan qo'llab-quvvatlanishini tekshiring. Agar chastota qo'llab-quvvatlanadigan diapazondan ortib ketsa, tavsiya etilgan qiymatni o'rnatish uchun ShK parametrlaridan foydalaning.
  - D-Sub analogli signali - Joriy rejimga optimal darajada mos keladigan optimal ekran holatini avtomatik tarzda tanlash uchun masofadan boshqarish pultida **AUTO** tugmasini bosing. Agar sozlama qoniqtiradigan darajada bo'lmasa, OSD menyusidagi display parametrlarini qo'lda sozlang.
- Ekran g'alati namoyish qilinmoqda.
  - Manba kiritish signaliga mos keluvchi signal kabelini ulang.
  - Ekran rangi qorayishi mumkin. O'ralgan mahsulot yoqilgandan so'ng, u ma'lum bir vaqtga yo'qoladi.
  - Mahsulot ichida hosil bolgan kondensasiya tabiiy holat bo'lib, u kafolat tomonidan qoplab berilmaydi. (IPX6 - bu mahsulotni minutiga 100L suvdan himoya qilish standarti hisoblanadi, lekin bu havodagi namlikning to'plam ichiga kirishidan himoya qilish uchun mo'ljallanmagan.)

- Ekrandagi tasvir pirpiraydi yoki chayqaladi.
  - Atruf sovuq bo'lgan vaqtda monitorni yoqqaningizda ekran miltillashi mumkin. Bu oddiy holat.
  - Grafik kartaning joriy aniqlik darajasi va chastota sozlamalari monitorga mos kelishini tekshiring.
- Orqa fonda chiziqlar paydo bo'ladi.
  - D-Sub analogli signali - Joriy rejimga optimal darajada mos keladigan optimal ekran holatini avtomatik tarzda tanlash uchun masofadan boshqarish pultida **AUTO** tugmasini bosing. Agar sozlama qoniqtiradigan darajada bo'lmasa, OSD menyusidagi displey parametrlarini qo'lda sozlang.
- Gorizontaal xalaqitlar paydo bo'ladi yoki belgilar chaplangan holda ko'rinadi.
  - D-Sub analogli signali - Joriy rejimga optimal darajada mos keladigan optimal ekran holatini avtomatik tarzda tanlash uchun masofadan boshqarish pultida **AUTO** tugmasini bosing. Agar sozlama qoniqtiradigan darajada bo'lmasa, OSD menyusidagi displey parametrlarini qo'lda sozlang.

### Ekran bilan bog'liq muammoalr (Rang)

- Ekraning rang aniqligi past (16 ta rang).
  - Rangni 24 bit (True Color) yoki undan yuqoriroqqa qo'yish uchun Kompyuter parametrlaridan foydalaning.
- Ekran rangi barqaror emas yoki bitta rangda.
  - Signal kabelining ulanish holatini tekshiring. Yoki ShK videokartasini qaytadan kiriting.
- Ekran qora dog'lar yoki yorqin dog'lar paydo bo'ladi.
  - Displey panelining o'ziga xos xususiyatlari tufayli ayrim piksellar (qizil, yashil, ko'k, qora) ekranda ko'rinadi. Bu mahsulotning noto'g'ri ishlashi tufayli yuz bermaydi.
- Ekran yorqinligi qoramtir bo'lib ko'rinmoqda.
  - Ravshanlik va kontrastni qaytadan sozlang.
  - Fon chirog'ini ta'mirlash talab qilinishi mumkin.
  - Yopiq joyning ichki harorati ko'tarilsa, ekran yorqinligi pasayishi mumkin. Himoya korpusidagi issiqlikni almashtiruvchi qurilma va filtrni muntazam tozalab turing.

### Ovoz bilan bog'liq muammolar

- Tovush chiqishi yo'q.
  - Audio kabelining to'g'ri ulanganligini tekshiring.
  - Mahsulot yoki tashqi qurilmaning tovush balandligini sozlang.
  - Tovushning to'g'ri o'rnatilganligini tekshiring.
- Tovush haddan tashqari o'tmas.
  - Mos ekvalayzer ovozin tanlang.
- Ovoz haddan tashqari past.
  - Mahsulot yoki tashqi qurilmaning tovush balandligini sozlang.
- Ayrim modellarda ichiga o'rnatilgan karnaylar bo'lmasligi sababli, tashqi karnaylarni alohida sotib olishingiz talab qilinishi mumkin.

### Boshqa muammolar

- Quvvat to'satdan o'chirildi.
  - Vaqt parametrlarida avtomatik o'chirish faollashtirilganini tekshiring.
  - Quvvat manbai talab qilingan darajada ulanmagan. Mahsulotning quvvat kabeli to'g'ri ulanganini tekshiring.
  - Quvvat boshqaruvi parametrlarini tekshiring.
  - Yopiq joyning ichki harorati ko'tarilsa, o'chib qolishi mumkin. Himoya korpusidagi issiqlikni almashtiruvchi qurilma va filtrni muntazam tozalab turing.

### Qoldiq tasvir

- Mahsulot o'chirilganda qoldiq tasvir paydo bo'ladi.
  - Agar siz harakatsiz tasvirlardan uzoq vaqt foydalansangiz, piksellar shikastlanishi mumkin. Ekran saqlagichi funksiyasidan foydalaning.
  - Yuqori kontrastli (oq-qora yoki kulrang) tasvirdan keyin qora tasvir namoyish qilinganda bu qoldiq tasvirga olib kelishi mumkin. Bu displey mahsulotlari uchun oddiy holat.
- LCD panel qo'zg'almas tasvirni uzoq vaqt namoyish qilsa, bu suyuq kristallarda ishlovchi elektrodlar o'rtasidagi kuchlanish farqining vujudga kelishiga olib kelishi mumkin. Vaqt o'tishi bilan elektrodlar o'rtasida kuchlanishlar farqi vujudga kelganda suyuq kristallarda bitta yo'nalishdagi bitta chiziqda qolishga moyillik mavjud bo'ladi. Bu jarayon davomida avval namoyish qilingan tasvirlar ko'ringan holda qoladi. Bu hodisa "qoldiq tasvir" deb nomlanadi.
- Doimiy o'zgarib turuvchi tasvirlardan foydalanganda qoldiq tasvir hosil bo'lmaydi, biroq harakatsiz tasvirdan uzoq vaqt foydalanganda qoldiq tasvir hosil bo'lishi mumkin. Shuning uchun ham harakatsiz tasvirlardan foydalanganda qoldiq tasvir hosil bo'lish ehtimolligini kamaytirish uchun quyidagi ko'rsatmalarga amal qilishingiz tavsiya qilinadi. Ekranni minimum har 12 soatda kamida bir marta o'zgartirish tavsiya qilinadi; agar bu ko'proq bajarilsa, qoldiq tasvirning oldini olish samaraliroq bo'ladi.
- Tavsiya qilingan ishlatish sharoitlari
  - 1 Bir xil vaqt oralig'idan foydalangan holda fon va belgilar ranglarini o'zgartiring.
    - Ranglarni o'zgartirganda qo'shimcha ranglardan foydalanish qoldiq tasvirning oldini olishga yordam beradi.

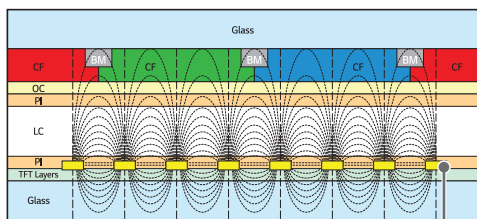

ITO yoki MoTi Pixel Layer

- 2 Bir xil vaqt oralig'idan foydalangan holda tasvirni o'zgartiring.
  - Belgilar yoki tasvirlarning tasvirni o'zgartirgandan so'ng tasvir o'zgartirmasdan avvalgi joyini o'zgartirmaganligiga ishonch hosil qiling.



# MAHSULOT TEXNIK XUSUSIYATLARI

Quyida ko'rsatilgan mahsulot xususiyatlari mahsulot funksiyalarining yangilanishi tufayli avvaldan bildirishlarsiz o'zgartirilishi mumkin.

" ~ " o'zgaruvchan tokni anglatadi (AC) va " --- " o'zgarimas tokni anglatadi (DC).

LCD ekran	Ekran turi	Yupqa Plyonkali Tranzistor (TFT) LCD (Liquid Crystal Display - Suyuq Kristalli Display) ekran
Video signal	Maksimal tasvir aniqligi	1920 x 1080 @ 60 Hz - Bu ba'zi bir OT yoki videokarta turlarida qo'llab-quvvatlanmasligi mumkin.
	Tavsiya qilingan piksellar soni	1920 x 1080 @ 60 Hz - Bu ba'zi bir OT yoki videokarta turlarida qo'llab-quvvatlanmasligi mumkin.
	Gorizontal chastota	DisplayPort: 30 kHz dan 83 kHz gacha HDMI 1 / HDMI 2: 30 kHz dan 136 kHz gacha
	Vertikal chastota	HDMI 1 / HDMI 2 / DISPLAYPORT: 56 Hz dan 60 Hz gacha
	Sinxronlashtirish	Alohida sinxronlashtirish, Raqamli
Kirish / Chiqish portlari		IR & LIGHT SENSOR, HDMI IN 1, HDMI IN 2, DP IN/OUT, USB 2.0 IN, LAN, RS-232C IN/OUT, SPEAKER OUT, AC-IN
Ichki qurilgan batareya		Bor

<b>49XS4J</b>		
LCD ekran	Piksel balandligi	0,5593 mm (H) x 0,5593 mm (V)
Quvvat	Tegishli kuchlanish	AC 100-240 V 50/60 Hz 3,9 A
	Quvvat iste'moli	Yoqish rejimi: 345 Vt (Tur.) Uyqu rejimi: $\leq 0,5$ Vt Kutish rejimi: $\leq 0,5$ Vt
Atrof-muhit sharoitlari	Ishlatish harorati	0 °C dan 30 °C gacha (To'g'ridan-to'g'ri quyosh nurlari) 0 °C dan 40 °C gacha (To'g'ridan-to'g'ri quyosh nurlarisiz)
	Ishlatish namligi	10 % dan 80 % gacha
	Saqlash harorati	-20 °C dan 60 °C gacha
	Saqlash namligi	5 % dan 85 % gacha
	O'rnatish joyi	Uy ichida
O'lchamlari (Eni x Chuqurligi x Bo'yi) / Og'irligi		1092,8 mm x 83,5 mm x 626,4 mm / 20,8 kg

<b>55XS4J</b>		
LCD ekran	Piksel balandligi	0,630 mm (H) x 0,630 mm (V)
Quvvat	Tegishli kuchlanish	AC 100-240 V 50/60 Hz 4,2 A
	Quvvat iste'moli	Yoqish rejimi: 375 Vt (Tur.) Uyqu rejimi: $\leq 0,5$ Vt Kutish rejimi: $\leq 0,5$ Vt
Atrof-muhit sharoitlari	Ishlatish harorati	0 °C dan 30 °C gacha (To'g'ridan-to'g'ri quyosh nurlari) 0 °C dan 40 °C gacha (To'g'ridan-to'g'ri quyosh nurlarisiz)
	Ishlatish namligi	10 % dan 80 % gacha
	Saqlash harorati	-20 °C dan 60 °C gacha
	Saqlash namligi	5 % dan 85 % gacha
	O'rnatish joyi	Uy ichida
O'lchamlari (Eni x Chuqurligi x Bo'yi) / Og'irligi		1235,4 mm x 98,1 mm x 709,4 mm / 26 kg

<b>Simsiz modul (LGSBWAC72) xususiyatlari</b>	
<b>Simsiz LAN (IEEE 802.11a/b/g/n/ac)</b>	
<b>Chastota diapazoni (MHz)</b>	<b>Chiqarish quvvati (Maks.) (dBm)</b>
2400-dan 2483,5-gacha	14
5150-dan 5725-gacha	16,5
5725-dan 5850-gacha (Yel uchun emas)	11,5
<b>Bluetooth</b>	
<b>Chastota diapazoni (MHz)</b>	<b>Chiqarish quvvati (Maks.) (dBm)</b>
2400-dan 2483,5-gacha	8,5
<ul style="list-style-type: none"> <li>• Polosa kanallari mamlakatga ko'ra o'zgarishi mumkinligi sababli foydalanuvchi ishlash chastotasini o'zgartira yoki sozlay olmaydi. Bu mahsulot hududiy chastota jadvali uchun sozlangan.</li> <li>• Foydalanuvchi e'tibori uchun: bu mahsulot tana bilan qurilma orasi kamida 20 sm bo'ladigan tarzda o'rnatilishi va foydalanilishi kerak.</li> <li>• "IEEE 802.11ac" hamma mamlakatlarda ham mavjud emas.</li> </ul>	

**HDMI1 / HDMI2 / DisplayPort (PC)-ni qo'llab-quvvatlash rejimi**

Piksellar soni	Gorizontal chastota (kHz)	Vertikal chastota (Hz)
640 x 480	31,469	59,94
800 x 600	37,879	60,317
1024 x 768	48,363	60
1280 x 720	44,772	59,855
1366 x 768	47,712	60
1280 x 1024	63,981	60,02
1680 x 1050	65,29	59,954
1920 x 1080	67,5	60

**HDMI1 / HDMI2 / DisplayPort (DTV)-ni qo'llab-quvvatlash rejimi**

Piksellar soni	Gorizontal chastota (kHz)	Vertikal chastota (Hz)
480/60p	31,5	60
576/50p	31,25	50
720/50p	37,5	50
720/60p	45	60
1080/50i	28,1	50
1080/60i	33,75	60
1080/50p	56,25	50
1080/60p	67,5	60

**! ESLATMA**

- Kabel HDMI yoki DisplayPort ulanganda siz ixtiyoriy ravishda ShK/DTV rejimini tanlashingiz mumkin. ShKga ulaganda ShK rejimini va boshqa qurilmalarga ulaganda DTV rejimini tanlash tavsiya qilinadi. DTV rejimi ShK rejimidan boshqa barcha rejimlarni ko'zda tutadi.
- Gorizontal chastota: Gorizontal oraliq bu bitta gorizontal chiziqni namoyish qilish uchun ketadigan vaqtdir. 1 gorizontal oraliqqa bo'linganda har soniyada namoyish qilingan gorizontal chiziqlar soni gorizontal chastota sifatida qaralishi mumkin. O'lchov birligi: KHz.
- Vertikal chastota: Mahsulot fluorent chiroq kabi ekrandagi tasvirni har soniya o'nlab marta o'zgartirish orqali funksiyalarni namoyish qiladi. Vertikal chastota yoki yangilash tezligi, - har soniyada namoyish qilinadigan tasvirlar sonidir. O'lchov birligi: Hz.

# LITSENZIYALAR

Qo'llab-quvvatlanadigan litsenziyalar modelga qarab farq qilishi mumkin. Litsenziyalar to'g'risida ko'proq ma'lumotlar olish uchun [www.lg.com](http://www.lg.com) saytiga tashrif buyuring.



The terms HDMI, HDMI High-Definition Multimedia Interface, and the HDMI Logo are trademarks or registered trademarks of HDMI Licensing Administrator, Inc.

Manufactured under license from Dolby Laboratories. Dolby, Dolby Vision, Dolby Audio, Dolby Atmos, and the double-D symbol are trademarks of Dolby Laboratories.

DTS patentlari haqida ma'lumot: <http://patents.dts.com>. DTS Licensing Limited litsenziyasi ostida ishlab chiqarilgan. DTS, simvol, & DTS va simvol birga, DTS 2.0 Channel, DTS 2.0+Digital Out, DTS-HD va DTS Virtual:X yozuvlari AQSH yoki boshqa davlatlarda DTS, Inc. kompaniyasining ro'yxatga olingan savdo belgilari yoki savdo belgilaridir. © DTS, Inc. Barcha huquqlar himoyalangan.



The Bluetooth® word mark and logos are registered trademarks owned by Bluetooth SIG, Inc. and any use of such marks by LG Electronics Inc. is under license. Other trademarks and trade names are those of their respective owners.



Mahsulotning rusumi va seriya raqami mahsulotning orqa paneli va yon tomonida ko'rsatilgan. Xizmat ko'rsatish zarur bo'lgan holatlar uchun ularni quyida yozib qo'ying.

RUSUMI \_\_\_\_\_  
SERIYA RAQAMI \_\_\_\_\_

Ushbu qurilmani YOQQANDA yoki O'CHIRGANDA vaqtinchalik shovqin chiqishi oddiy holat hisoblanadi.