

MANUEL D'UTILISATION

Récepteur audio/vidéo

Veuillez lire attentivement ce manuel avant d'utiliser votre lecteur et conservez-le pour des références ultérieures.
Il est possible qu'une partie du contenu de ce manuel diffère de votre appareil.

MODÈLE

ARX5 (ARX5, S63S6-S, S75T1-W)



MFL68962877

www.lg.com

Copyright © 2018 LG Electronics Inc. Tous droits réservés.

Informations relatives à la sécurité



ATTENTION : AFIN DE RÉDUIRE LE RISQUE DE CHOC ÉLECTRIQUE, NE RETIREZ PAS LE BOÎTIER (NI L'ARRIÈRE). AUCUNE PIÈCE DE CET APPAREIL N'EST SUSCEPTIBLE D'ÊTRE RÉPARÉE PAR L'UTILISATEUR. CONFIEZ L'ENTRETIEN DE L'APPAREIL À DES PERSONNES QUALIFIÉES.



Un éclair à l'intérieur d'un triangle sert à avertir l'utilisateur de la présence d'une tension dangereuse non isolée dans le corps de l'appareil, qui peut être suffisamment élevée pour provoquer un risque d'électrocution.



Un point d'exclamation à l'intérieur d'un triangle sert à avertir l'utilisateur de la présence d'instructions d'utilisation et de maintenance (entretien) importantes dans la documentation qui accompagne l'appareil.

AVERTISSEMENT : POUR PRÉVENIR TOUT RISQUE D'INCENDIE OU D'ÉLECTROCUTION, N'EXPOSEZ PAS CET APPAREIL À LA PLUIE OU À L'HUMIDITÉ.

AVERTISSEMENT : N'installez pas cet appareil dans un espace confiné tel qu'une bibliothèque ou tout autre endroit similaire.

ATTENTION : L'appareil ne doit pas être exposé à des projections d'eau ou à des éclaboussures, et aucun objet rempli de liquide, un vase par exemple, ne doit être posé sur l'appareil.

ATTENTION : N'utilisez pas d'appareil à haute tension autour de cet appareil (tel qu'un tue-insectes électrique). Cet appareil pourrait subir un choc électrique et mal fonctionner.

ATTENTION : n'obstruez pas les ouvertures d'aération. Installez l'appareil conformément aux instructions du fabricant.

Les fentes et les ouvertures du boîtier servent à assurer la ventilation et le bon fonctionnement de l'appareil, ainsi qu'à le protéger contre la surchauffe. Les ouvertures ne doivent jamais être bloquées en installant l'appareil sur un lit, un canapé, un tapis ou toute autre surface similaire. Cet appareil ne doit pas être placé dans un emplacement fermé tel qu'une bibliothèque ou une étagère, à moins d'assurer une aération adéquate ou que les instructions du fabricant l'autorisent.

PRÉCAUTIONS relatives au cordon d'alimentation

Le débranchement du la prise d'alimentation permet de couper l'alimentation. En cas d'urgence, la prise d'alimentation doit rester facilement accessible. Consultez la page des spécifications de ce mode d'emploi pour vérifier les besoins en alimentation électrique.

Ne surchargez pas les prises de courant murales. Les prises murales surchargées, desserrées ou endommagées, les rallonges, les cordons d'alimentation abîmés, ou des gaines de fil électrique abîmées ou craquelées présentent des dangers. Ces différentes anomalies peuvent être à l'origine d'un choc électrique ou d'un incendie. Examinez régulièrement le cordon de votre appareil, et si son aspect présente une anomalie ou une détérioration, cessez d'utiliser l'appareil, débranchez-le et faites remplacer le cordon par un cordon de rechange identique par un service de réparation autorisé. Veillez à utiliser le cordon dans des conditions normales, en évitant de le tordre, de l'entortiller, de le pincer, de le coincer dans une porte ou de marcher dessus. Faites particulièrement attention aux fiches, aux prises murales et au point où le cordon sort de l'appareil.

AVIS : Pour obtenir des informations sur le marquage de sécurité, l'identification du produit et les valeurs nominales d'alimentation, reportez-vous à l'étiquette principale au-dessous de l'appareil ou sur un autre côté.

Cet appareil est équipé d'une batterie transportable ou de piles rechargeables.

Comment retirer en toute sécurité les batteries ou le bloc-batterie de l'équipement : Pour retirer les batteries usées ou le bloc-batterie, suivez les étapes de l'assemblage dans l'ordre inverse. Pour prévenir toute contamination de l'environnement et causer une menace possible à la santé humaine et/ou animale, les anciennes batteries ou le bloc-batterie doit être déposé dans un récipient approprié aux points de collecte désignés. Ne jetez pas les batteries ou le bloc-batterie avec d'autres déchets. Il est recommandé d'utiliser des batteries ou des blocs-batteries des systèmes de remboursement locaux, gratuits (peut-être indisponible dans votre région). Les batteries ou le bloc-batterie ne doit pas être exposé à une chaleur excessive telle que le soleil, le feu ou autre chose similaire.

ATTENTION : Aucune source de flamme nue, telles qu'une bougie allumée, ne doit être placée sur l'appareil.

Symboles

~	Désigne le courant alternatif (CA).
— — —	Désigne le courant continu (CC).
⊞	Désigne un matériel de classe II.
⏻	Désigne la mise en veille.
⏻	Désigne la mise en marche.
⚡	Désigne une tension dangereuse.

Table des matières

1 Prise en main

- 2 Informations relatives à la sécurité
- 6 Caractéristiques exclusives
- 6 Accessoires
- 6 Introduction
- 6 – Symboles utilisés dans ce manuel
- 7 – Câbles nécessaires
- 8 Télécommande
- 10 Panneau avant
- 11 Panneau arrière

2 Raccordements

- 12 Installation de l'enceinte
- 13 Avant la connexion
- 13 Positionnement du système
- 14 Raccordement des enceintes à l'appareil
- 15 Raccordement du téléviseur avec d'autres appareils
- 15 – Utilisation d'un câble HDMI
- 17 – Utilisation d'un câble vidéo composite
- 18 Branchement d'appareils audio
- 19 Branchement d'autres appareils
- 20 Raccordement de l'antenne
- 20 Branchement d'appareils portable

3 Configuration du système

- 21 Paramétrage et réglage en utilisant le menu SETUP (configuration)
- 21 – La configuration par SETUP
- 21 – Le menu TESTTONE
- 22 – Menu LEVEL (niveau)
- 22 – Menu DISTANCE
- 23 – Menu A/V SYNC (Réglage du délais audio)
- 23 – Menu DOLBY DRC
- 23 – Menu RESET

4 Utilisation

- 24 Sélection de la source entrée
- 24 – En utilisant le bouton sur l'appareil
- 24 – En utilisant la télécommande
- 25 Fonctionnement USB
- 25 – Fonctions de base
- 25 – Sélectionner un dossier et un fichier MP3/WMA
- 26 – Suppression d'un fichier MP3/WMA
- 26 – Lecture répétée ou aléatoire
- 26 – Activation de la fonction sourdine
- 27 – Fichiers compatibles
- 27 – Effet de lecture
- 30 Activation de différents modes son
- 30 – Configuration de USER EQ
- 31 – LG Sound Sync
- 32 Utilisation de la technologie sans fil BLUETOOTH®
- 32 – Écoute de musique stockée sur des périphériques Bluetooth
- 34 – À l'aide de l'application Music Flow Bluetooth
- 35 – Activer le Bluetooth à l'aide de l'application « Music Flow Bluetooth »
- 36 Utilisation de la fonction Radio
- 36 – Écouter la radio FM
- 36 – Amélioration de la réception FM
- 36 – Mémorisation des stations radio
- 36 – Suppression de toutes les stations prééglées

- 37 Autres fonctions
- 37 – Diminution de la luminosité
- 37 – Utilisation de la minuterie d'arrêt
- 37 – Affichage du fichier et de la source d'entrée
- 37 – Arrêt automatique
- 37 – ALIMENTATION AUTOMATIQUE Marche/
Arrêt
- 38 Fonctions avancées
- 38 – Enregistrement sur support USB

5 Dépannage

- 39 Dépannage

6 Annexe

- 40 Commande d'un téléviseur à l'aide de la télécommande fournie
- 40 – Réglage de la télécommande pour commander votre téléviseur
- 41 Marques de commerce et licences
- 41 Entretien
- 41 – Manipulation de l'appareil
- 42 Caractéristiques

1

2

3

4

5

6

Caractéristiques exclusives

Bluetooth®

Écoute de musique stockée sur votre appareil Bluetooth.

Portable In

Écoute de musique depuis un périphérique portable. (lecteur MP3, ordinateur portable, etc.).

Effets de lecture

Écoute de la musique avec différents effets de son et de lecture.

Enregistrement direct USB

Permet d'enregistrer de la musique sur votre périphérique USB. (sources analogiques uniquement).

Music Flow Bluetooth

Music Flow Bluetooth est une application conçue pour permettre de prendre le contrôle de certains des tout derniers appareils audio de LG. Reportez-vous aux pages 34 et 35.

LG Sound Sync

Vous pouvez régler le volume sonore de cet appareil en utilisant la télécommande de votre téléviseur LG compatible avec la synchronisation sonore LG.

Accessoires

Vérifiez que vous disposez bien des accessoires fournis suivants.

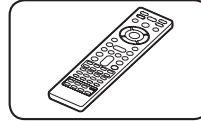

Télécommande (1)

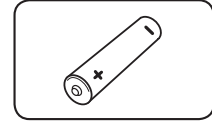

Batterie (1)

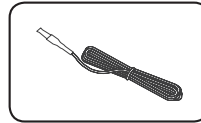

Antenne FM (1)

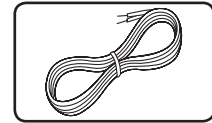

Câble d'enceintes (4)

Introduction

Symboles utilisés dans ce manuel

! Remarque

Indique des remarques et fonctionnalités spéciales.

⚠ Attention

Indique des précautions à prendre pour éviter les dommages éventuels dus à une utilisation inappropriée.

Câbles nécessaires

Les schémas de raccordement sur les pages qui suivent supposent l'utilisation des câbles de raccordement suivants.

Il faut acquérir les câbles de raccordement séparément si nécessaire.

- Câble audio analogique



- Câble vidéo composite



- Audio analogique/Câble vidéo composite

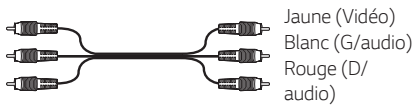

- Câble audio numérique optique



- Câble HDMI



- Câble portable (∅ Fiche stéréo 3,5 mm)



! Remarque

- Mettez tous les composants hors tension avant d'effectuer tout raccordement.
- Lors du raccordement d'un câble audio/vidéo, veuillez respecter la correspondance des broches de codage coloré aux fiches appropriées sur les composants: jaune (vidéo) sur jaune, blanc (gauche, audio) sur blanc, et rouge (droite, audio) sur rouge.
- Lors du raccordement des câbles numériques optiques, branchez les fiches du câbles jusqu'à un claquement en place.
- Il ne faut pas plier ou tordre les câbles audio numériques.

Télécommande

1
Prise en main

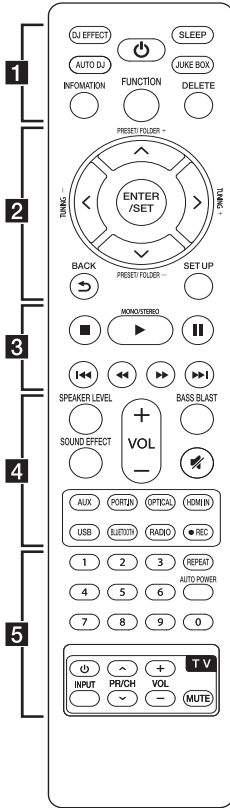

Remplacement de la pile

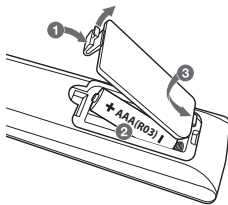

Retirez le couvercle du compartiment de la pile à l'arrière de la télécommande, puis insérez la pile en respectant la polarité **+** et **-**.

1

DJ EFFECT : Sélectionne l'effet DJ EFFECT souhaité. (Reportez-vous à la page 28.)

☰ : Met l'appareil en MARCHÉ ou ARRÉT.

SLEEP : Réglage de l'arrêt automatique du système à une heure précise.

AUTO DJ : Sélectionner le mode AUTO DJ. (Pour plus d'information, consultez la page 28.)

JUKE BOX :

- Sélectionne le mode JUKE BOX.
- Crée votre liste préférée.

INFORMATION :

- Affiche toutes les informations d'un fichier ou d'une source d'entrée.
- Affiche le nom de tous les appareils Bluetooth connectés en mode Bluetooth.

FUNCTION : Permet de sélectionner la fonction et la source d'entrée.

DELETE :

- Supprime les fichiers MP3/WMA dans les fichiers ou dossiers.
- Supprimer une chanson sur la liste du JUKE BOX.

2

ENTER/SET : Valider la sélection de menu.

PRESET/FOLDER (-/+) :

- Permet de sélectionner une station mémorisée.
- Recherche un dossier sur un périphérique USB.

TUNING (-/+) : Régler la station de radio souhaitée.

^/v/</> (up/ down/ left/ right): Sélectionne une option dans le menu.

↶ BACK : Permet de revenir en arrière dans le menu ou de quitter le menu de configuration.

SETUP : Permet d'afficher ou de quitter le menu [SETUP].

3

■ : Permet d'arrêter la lecture.

► **MONO/STEREO** :

- Démarre la lecture.
- Sélectionne MONO/STEREO en mode FM.

|| : Arrêt de lecture.

◀◀/▶▶ : Permet d'accéder au fichier suivant ou précédent.

◀◀/▶▶ : Effectuer une recherche vers l'arrière ou l'avant.

4

SPEAKER LEVEL : Réglage du niveau de sortie de chaque enceinte.

VOL (-/+) : Ajuster le volume de l'enceinte.

BASS BLAST : Permet de sélectionner directement le mode son BASS BLAST.

SOUND EFFECT : Sélectionner un mode son.

🔊 : Permet de désactiver temporairement le son. Appuyez de nouveau sur la touche pour rétablir le son.

Boutons **ENTREE** : Permettent de sélectionner la source d'entrée à utiliser. (Pour plus d'information, consultez la page 24.)

- **AUX** : Permet de sélectionner la source d'entrée raccordée à la prise AUX 1/2(L/R).
- **PORT.IN** : Permet de sélectionner la source d'entrée raccordée à la prise PORT.IN.
- **OPTICAL** : Permet de sélectionner la source d'entrée raccordée à la prise OPTICAL IN.
- **HDMI IN** : Permet de sélectionner la source d'entrée raccordée à la prise HDMI IN 1/2/3.
- **USB** : Permet de sélectionner la source d'entrée raccordée au port USB.
- **BLUETOOTH** : Sélectionne la fonction Bluetooth.
- **RADIO** : Permet de sélectionner la bande FM.
- **REC** : USB enregistrement en direct. (Reportez-vous à la page 38.)

5

Boutons numériques de 0 à 9 :

- Sélectionner des options numérotées dans un menu.
- Sélectionne les pistes ou fichiers numérotés ou les numéros préréglés.

REPEAT : Écouter vos fichiers de manière aléatoire ou répétée.

AUTO POWER : Active ou désactive la fonction AUTO POWER. (Reportez-vous à la page 37.)

Boutons des commandes TV : Reportez-vous à la page 40.

1

Prise en main

Panneau avant

1

Prise en main

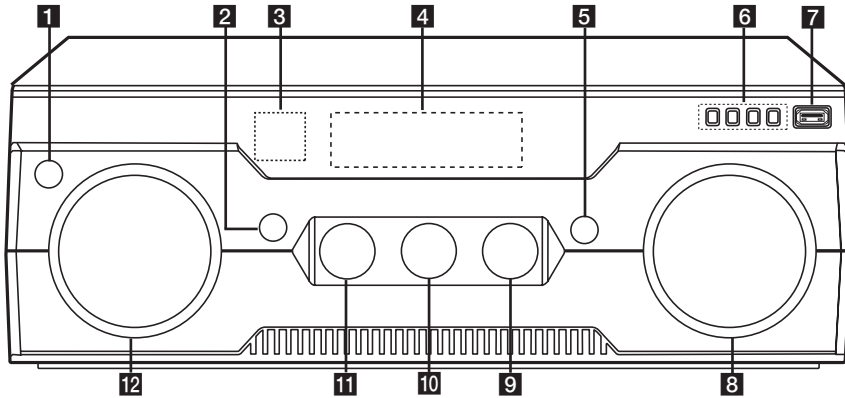

1 (STANDBY/ON)

Met l'appareil en MARCHÉ ou ARRÊT.

2 BASS BLAST

Permet de sélectionner directement le mode son BASS BLAST.

3 Capteur de télédétection

4 La fenêtre d'affichage

Montre l'état actuel de l'appareil.

5 DJ EFFECT

Sélectionne l'effet DJ. (pour plus d'informations, reportez-vous à la page 28.)

6 USER EQ

Réglage du mode USER EQ (BASS, MIDDLE ET TREBLE). (pour plus d'informations, reportez-vous à la page 30.)

ENTER

- Valider la sélection de menu.
- Saisie de USER EQ/ Confirme paramètres de USER EQ. (pour plus d'informations, reportez-vous à la page 30.)

PLAY/PAUSE

- Démarre la lecture.
- Permet de suspendre la lecture ; appuyez une nouvelle fois pour reprendre la lecture.
- Sélectionne, BASS, MIDDLE ET TREBLE quand on est en mode « USER EQ » en appuyant sur **PLAY/PAUSE** de manière répétée. (pour plus d'informations, reportez-vous à la page 30.)

STOP

Arrêt de lecture.

7 Port USB (5 V 500 mA)

Raccorde un appareil USB au port USB.

8 MASTER VOLUME

Règle le volume des haut-parleurs.

9 CONTROL

- Contrôlez DJ EFFECT et DJ PRO.
- Règle le niveau du son USER EQ. (pour plus d'informations, reportez-vous à la page 30.)

10 DJ PRO

Sélectionne l'effet DJ PRO. (pour plus d'informations, reportez-vous à la page 27.)

11 SOUND EFFECT

Sélectionne l'effet son.

12 INPUT SELECTION

Sélectionne la source d'entrée.

Panneau arrière

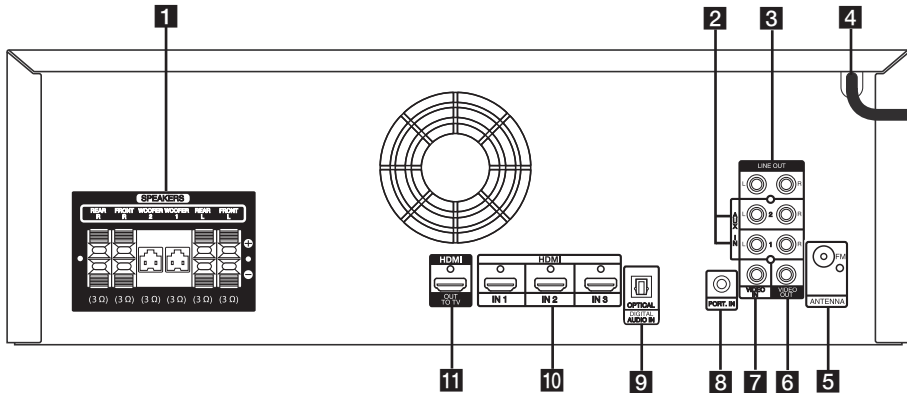

1 SPEAKERS

Raccordement des câbles de haut-parleurs.

2 AUX IN 1/2 (L/R)

Raccordement sur une source externe avec 2 sorties audio pour chaînes.

3 LINE OUT (L/R)

Raccordement des composants avec 2 entrées audio pour chaînes

4 Cordon d'alimentation

5 ANTENNA

FM – Raccordement d'une antenne FM.

6 VIDEO OUT

Raccordement des composants par des fiches entrée vidéo analogique.

7 VIDEO IN

Raccordement des composants par des fiches sortie vidéo analogique.

8 PORT.IN

Permet de raccorder un appareil portable (lecteur MP3, etc.) sur PORT.IN.

9 DIGITAL AUDIO IN

OPTICAL

Permet de raccorder des composants avec une sortie audio numérique optique.

10 HDMI IN 1/2/3

Raccordement le composant avec sortie HDMI.

11 HDMI OUT TO TV

Raccordement sur télé avec entrées HDMI.

1

Prise en main

Installation de l'enceinte

A. Type de socle

Vous pouvez ajuster l'angle de l'enceinte.

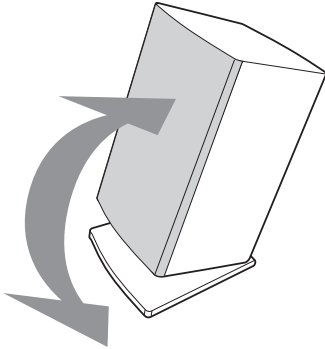

- Séparez le pupitre
Séparez le socle de l'enceinte comme illustré ci-dessous.

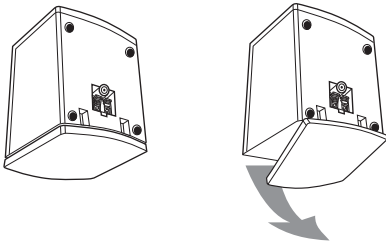

B. Pose murale (fixation des enceintes au mur)

1. Séparez le pupitre du haut-parleur.
2. Fixez le socle à l'enceinte comme illustré ci-dessous.
3. Vous pouvez ajuster l'angle de l'enceinte.
4. Fixez le socle sur l'enceinte en faisant tourner la vis.
5. Fixez une vis dans le mur et accrochez-y l'enceinte.

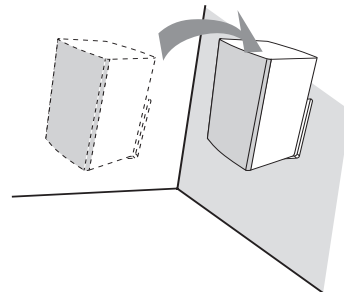
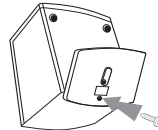
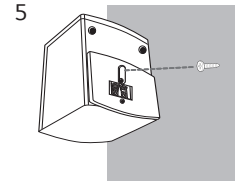
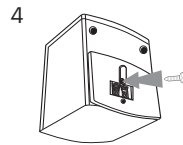
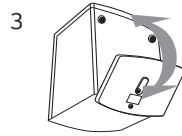
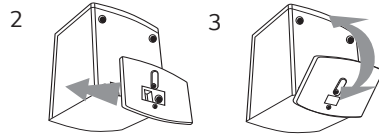

Avant la connexion

Veuillez-vous assurer de débrancher le cordon d'alimentation CA avant de procéder à toute connexion entre l'unité et d'autres appareils.

Positionnement du système

L'illustration ci-dessous montre un exemple de positionnement du système. A noter que les illustrations utilisées ici peuvent différer de votre système et elles ne sont présentées qu'à titre explicatif.

Pour un son surround optimal, tous les haut-parleurs autre que le caisson de basses doivent être placés à une distance égale depuis la position d'écoute (A).

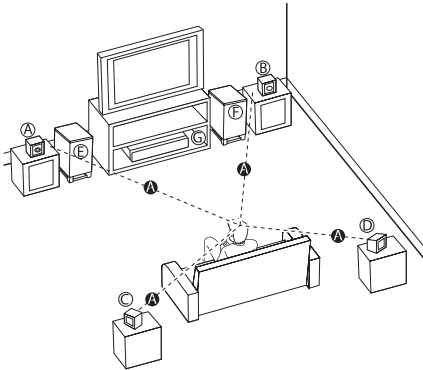

Ⓐ Haut-parleur avant (L)

Ⓑ Haut-parleur avant (R)

Placez les haut-parleurs sur les côtés du moniteur ou l'écran et aligné sur la surface de l'écran autant que possible.

Ⓒ Enceinte arrière (L)

Ⓓ Enceinte arrière (R)

Placez ces haut-parleurs derrière votre position d'écoute, la face avant légèrement orientée vers l'intérieur.

Ⓔ Caisson de basse (1)

Ⓕ Caisson de basse (2)

La position du caisson de basse n'est pas déterminante car les sons graves ne sont pas très directionnels. Il est cependant préférable de disposer le caisson de basse à proximité des haut-parleurs avant. Orientez-le légèrement vers le centre de la pièce afin de diminuer les réflexions sur les murs.

Ⓖ Unité

Raccordement des enceintes à l'appareil

2

Raccordements

1. Raccordez les fils à l'appareil.
Branchez chaque fil coloré à la même couleur de la borne de raccordement située à l'arrière de l'appareil. Pour raccorder le câble à l'appareil, soulevez chacun des ergots en plastique afin d'ouvrir la borne de raccordement. Insérez le fil et refermez l'ergot.

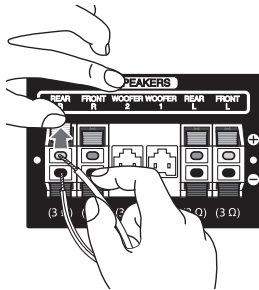

Raccordez l'extrémité noire de chaque fil à l'ergot noir et l'autre extrémité à l'ergot coloré.

Raccordez le câble de l'haut-parleur à l'appareil. En raccordant le câble de l'haut-parleur à l'appareil, insérez le connecteur jusqu'au déclic.

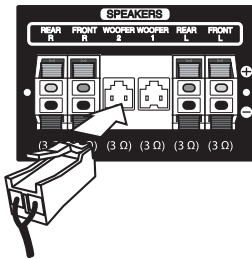

2. Branchez les fils aux enceintes.
Branchez l'autre extrémité de chaque fil à l'enceinte correspondante selon la couleur :

Couleur	Haut-parleur	Position
Gris	ARRIÈRE R	Arrière droite
Bleu	ARRIÈRE L	Arrière gauche
Orange	CAISSON DES GRAVES 1	Toute position avant
Orange	CAISSON DES GRAVES 2	Toute position avant
Rouge	AVANT R	Avant droit
Blanc	AVANT L	Avant gauche

Pour brancher le câble aux enceintes, appuyez sur chaque onglet en plastique pour ouvrir les bornes de raccordement situées au bas de chaque enceinte. Insérez le fil et refermez l'ergot.

⚠ Attention

- Vérifiez le niveau du volume avant de jouer de la musique pour éviter qu'un infirme, un enfant, et les femmes enceintes de recevoir des chocs par un son brusque et bruyant de l'appareil.
- Ne pas utiliser l'appareil dans un espace limité. Il y a risque d'endommager le système auditif d'une personne. Il est recommandé de l'utiliser dans un espace assez large.
- Veillez à ce que les enfants n'introduisent pas leurs mains ou d'objets dans l'ouverture des haut-parleurs.
- Les enceintes contenant des pièces magnétiques, il est possible que des irrégularités de couleurs apparaissent sur l'écran du téléviseur ou du moniteur d'ordinateur. Utilisez les enceintes à une distance éloignée de votre téléviseur ou écran d'ordinateur.
- Permet d'utiliser le haut-parleur fourni avec cette unité uniquement. L'utilisation d'un autre haut-parleur pourrait provoquer un dysfonctionnement.
- Avant d'utiliser le caisson de basse, retirez le film vinyle de protection.

Raccordement du téléviseur avec d'autres appareils

Vous pouvez regarder l'image d'entrée de votre appareil vidéo. Il y a deux façons de raccorder votre appareil vidéo sur le système de récepteur AV.

Utilisation d'un câble HDMI

Puisque le HDMI offre un signal vidéo ainsi qu'un signal audio sur un seul câble, vous pouvez l'utiliser sans câble audio supplémentaire.

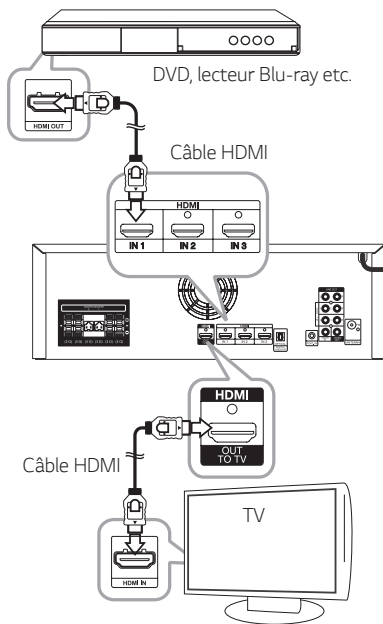

1. Raccordez la fiche **HDMI IN 1/2/3** sur le système du récepteur AV à votre appareil vidéo avec une fiche HDMI OUT en utilisant un câble HDMI.
2. Raccordez la fiche **HDMI OUT TO TV** du système de récepteur AV sur la fiche HDMI IN sur votre télé.
3. réglez la source entrée sur HDMI (consultez la page 24).

! Remarque

- HDMI est l'acronyme de High Definition Multimedia Interface, interface multimédia haute définition. Cette interface transmet les signaux audio et vidéo au format numérique. Si un périphérique HDMI raccordé n'accepte pas la sortie audio de l'appareil, le son du périphérique HDMI peut être déformé ou muet.
- Lorsque vous raccordez un appareil compatible HDMI ou DVI, effectuez les vérifications suivantes.
 - Essayez d'éteindre l'appareil HDMI/DVI ainsi que ce lecteur. Ensuite, allumez l'appareil HDMI/DVI, attendez environ 30 secondes, puis allumez ce lecteur.
 - L'entrée vidéo de l'appareil raccordé est correctement réglée pour ce lecteur.
 - L'appareil raccordé est compatible avec une sortie vidéo 720 x 576i (ou 480i), 720 x 576p (ou 480p), 1280 x 720p, 1920 x 1080i ou 1920 x 1080p.
 - Cet appareil ne supporte pas normalement un dispositif 4K. Donc, si vous utilisez un dispositif 4K, connectez directement à la télévision.
- Certains appareils DVI ou HDMI compatibles HDCP ne fonctionneront pas avec ce lecteur.
- L'image ne s'affichera pas correctement avec un appareil non HDCP.
- Cet appareil ne peut pas effectuer la lecture et le téléviseur affiche un écran noir.
- Si des interférences apparaissent à l'écran, vérifiez le câble HDMI (sa longueur est généralement limitée à 4,5 m (15 pieds)).
- Toute modification de la résolution une fois la connexion établie risque d'entraîner des dysfonctionnements. Pour résoudre le problème, éteignez l'appareil puis rallumez-le.
- Si la connexion HDMI avec le HDCP n'est pas vérifiée, la télévision affiche un écran noir. Contrôlez la connexion HDMI ou débranchez le câble HDMI.
- Lorsqu'une source DTS est connectée au moyen de prises HDMI IN, l'appareil externe convertit la source DTS au format PCM.

Utilisation d'un câble vidéo composite

Pour obtenir le son et l'image de votre appareil, vous devez brancher un câble audio analogique ainsi qu'un câble vidéo composite.

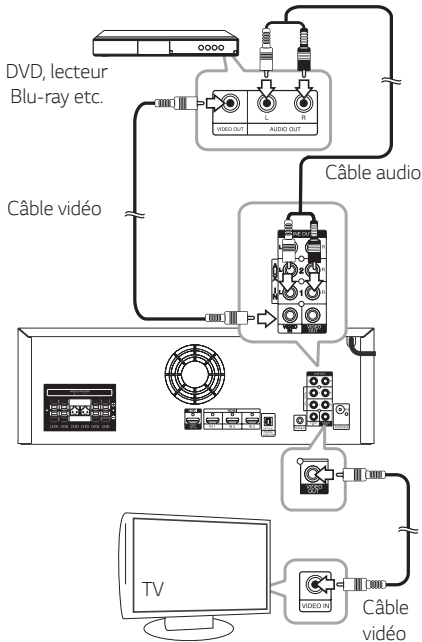

1. Raccordez la prise **VIDEO IN** sur le système AV à la fiche VIDEO OUT sur votre appareil vidéo à l'aide d'un câble vidéo.
2. Raccordez les fiches **AUX IN 1/2 (L/R)** du système récepteur AV sur les fiches AUDIO OUT de gauche et de droite sur votre appareil vidéo par l'utilisation de câbles audio.
3. Raccordez la fiche **VIDEO OUT** du système de récepteur AV sur la fiche VIDEO IN sur votre télé.
4. Réglez la source entrée sur AUX1/2 (consultez la page 24).

! Remarque

- Lors du raccordement d'un câble audio/vidéo, veillez respecter la correspondance des broches de codage coloré aux fiches appropriées sur les composants: jaune (vidéo) sur jaune, blanc (gauche, audio) sur blanc, et rouge (droite, audio) sur rouge.
- Lorsque les prises VIDEO IN et VIDEO OUT sont raccordées, les signaux vidéo peuvent être transférés de la prise VIDEO OUT, même si cette unité est éteinte.

Branchement d'appareils audio

Vous pouvez entendre le son sur votre télé, lecteur DVD, lecteur Blu-ray, lecteur CD, etc.

Il n'est pas nécessaire de raccorder tous les câbles. Branchez le système de réception AV à la prise AUX, OPTICAL sur l'appareil que vous souhaitez raccorder.

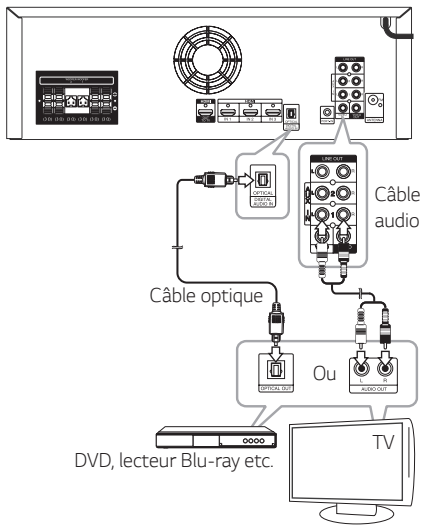

1. Raccordez la prise **AUX1/2 IN (L/R), OPTICAL** du système de réception AV à la prise **OUTPUT** de l'appareil audio de votre choix.
2. Réglez la source d'entrée sur **AUX 1/2** ou **OPTICAL** que vous avez raccordée (reportez-vous à la page 24).

! Remarque

- Lors du raccordement d'un câble audio/vidéo, veillez respecter la correspondance des broches de codage coloré aux fiches appropriées sur les composants: jaune (vidéo) sur jaune, blanc (gauche, audio) sur blanc, et rouge (droite, audio) sur rouge.
- Lorsque vous raccordez la prise **OPTICAL**, aucun son **DTS** n'est émis.

Branchement d'autres appareils

Vous pouvez raccorder divers appareils (télé, appareil d'enregistrement, etc) sur les fiches du système récepteur AV.

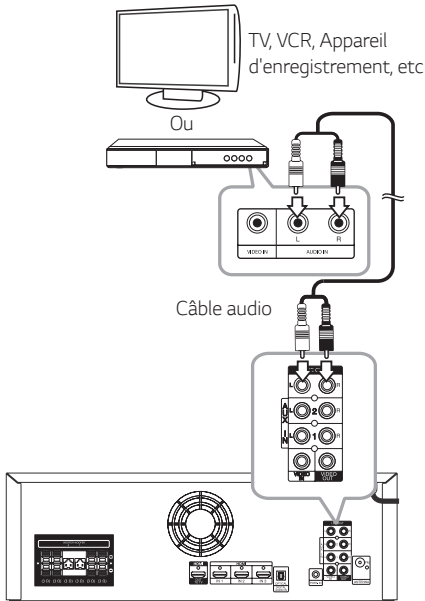

1. Raccordez les fiches **LINE OUT** sur le système récepteur AV sur la fiche entrée de l'appareil que vous voulez
2. Placez la source entrée sur **FM, PORT.IN** ou **AUX1/2** que vous raccordez (Consultez la page 24).

Consultez « Raccordement des appareils audio » et « Raccordement d'un appareil portable » lors du raccordement d'un appareil externe.

! Remarque

- Lors du raccordement d'un câble audio/vidéo, veuillez respecter la correspondance des broches de codage coloré aux fiches appropriées sur les composants: jaune (vidéo) sur jaune, blanc (gauche, audio) sur blanc, et rouge (droite, audio) sur rouge.
- Il y a uniquement un signal de sortie analogique. (FM, portable, ou AUX1/2)
- Lorsque vous raccordez sur une télé par câble audio, le menu de configuration TV AV est susceptible de ne pas être activé (selon le modèle de télé). Mais le son sera normalement émis.
- Le son provenant de LINE OUT (L/R) ne comporte que le son d'origine.

Raccordement de l'antenne

1. Connectez l'antenne câble FM au connecteur d'antenne FM.

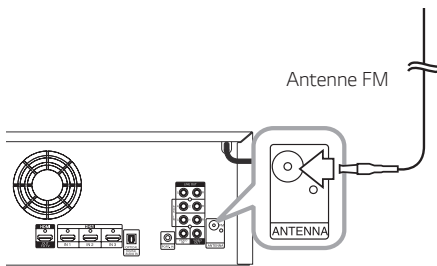

2. Réglez la source entrée sur FM (consultez la 24).

! Remarque

Veillez à étendre complètement l'antenne FM.

Branchement d'appareils portable

1. Raccordez la fiche **PORT. IN** sur le panneau arrière du système récepteur AV sur la fiche LINE OUT de votre appareil portable (lecteur MP3, etc.) en utilisant un câble portable de (∅ avec fiche stéréo de 3.5 mm).

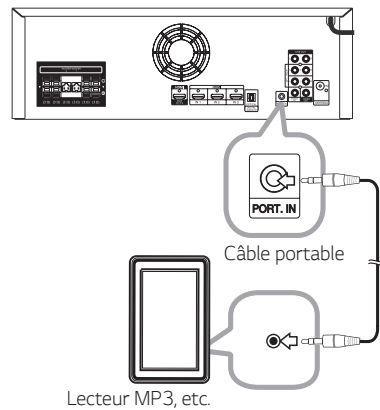

2. réglez la source entrée sur PORTABLE (consultez la page 24).

Paramétrage et réglage en utilisant le menu SETUP (configuration)

En utilisant les menus SETUP, vous pouvez effectuer divers réglages pour personnaliser l'appareil.

La configuration par SETUP

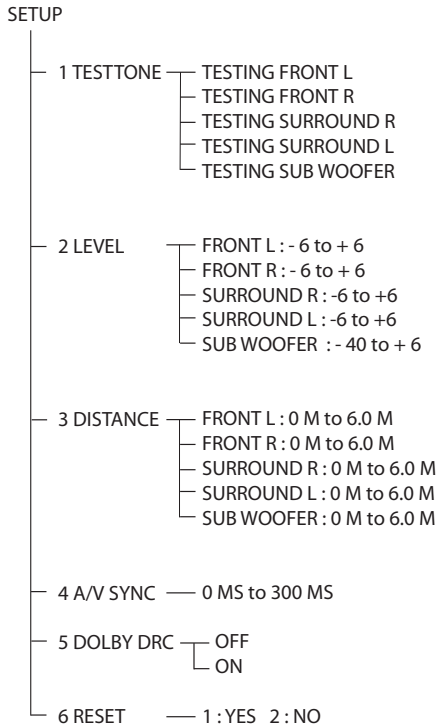

Le menu TESTTONE

Vous pouvez régler les niveaux des haut-parleurs tout en écoutant le son de test depuis votre position d'écoute.

1. Appuyez sur **SETUP**.
« 1 TESTTONE » apparaît sur la fenêtre d'affichage.
2. Appuyez sur **ENTER/SET**.

Le son de test est émis de chaque haut-parleur dans l'ordre suivant :

TESTING FRONT L → TESTING FRONT R →
TESTING SURROUND R → TESTING SURROUND
L → TESTING SUB WOOFER

Vous pouvez sélectionner manuellement les haut-parleurs désirés en appuyant sur **▲/▼** de manière répétée.

3. Vous pouvez vérifier le son de chacun des haut-parleurs.
4. Appuyez sur **↩ BACK** pour revenir au menu précédent. Appuyez sur **SETUP** pour quitter le menu SETUP.

3

Configuration du système

Menu LEVEL (niveau)

Vous pouvez régler le niveau de chaque haut-parleur selon vos préférences.

1. Appuyez sur **SETUP**.
« 1 TESTTONE » apparaît sur la fenêtre d'affichage.
2. Appuyez sur **Λ / V** de manière répétée jusqu'à l'apparition de « 2 LEVEL », ensuite appuyez sur **ENTER/SET**.
3. Appuyez sur **Λ / V** de manière répétée jusqu'à l'apparition du haut-parleur désiré.

Affichage	Description
FRONT L	Haut-parleur gauche avant (- 6 à + 6)
FRONT R	Haut-parleur droit avant (- 6 à + 6)
SURROUND R	Haut-parleur droit périphérie (- 6 à + 6)
SURROUND L	Haut-parleur gauche périphérie (- 6 à + 6)
SUB WOOFER	Caisson des graves (- 40 à + 6)

4. Appuyez sur **</>** pour régler le niveau de chaque haut-parleur.
5. Appuyez sur **↩ BACK** pour revenir au menu précédent. Appuyez sur **SETUP** pour quitter le menu SETUP.

Vous pouvez régler directement le niveau du haut-parleur en appuyant sur **SPEAKER LEVEL** de la télécommande

Réglage du niveau des enceintes

Vous pouvez régler le niveau sonore de chaque haut-parleur. Ces paramètres sont appliqués à tous les champs de son. Vous pouvez régler de -6 à +6 (caisson des graves -40 à +6).

1. Appuyez sur **SPEAKER LEVEL** de la télécommande. Appuyez sur **Λ / V** de manière répétée jusqu'à l'apparition du haut-parleur désiré.
L'afficheur indique alternativement les options suivantes.
FRONT L → FRONT R → SURROUND R →
SURROUND L → SUB WOOFER
2. Appuyez sur **</>** pour régler le niveau de chaque haut-parleur.
3. Répétez l'opération et réglez le niveau sonore des autres haut-parleurs.

Menu DISTANCE

Vous pouvez régler la distance des haut-parleurs raccordés à cet appareil.

1. Appuyez sur **SETUP**.
« 1 TESTTONE » apparaît sur la fenêtre d'affichage.
2. Appuyez sur **Λ / V** de manière répétée jusqu'à l'apparition de « 3 DISTANCE », ensuite appuyez sur **ENTER/SET**.
3. Appuyez sur **Λ / V** de manière répétée jusqu'à l'apparition du haut-parleur désiré.

Affichage	Description
FRONT L	Haut parleur gauche avant (0 M à 6,0 M)
FRONT R	Haut parleur droit avant (0 M à 6,0 M)
SURROUND R	Haut parleur droit périphérie (0 M à 6,0 M)
SURROUND L	Haut parleur gauche périphérie (0 M à 6,0 M)
SUB WOOFER	Caisson des graves (0 M à 6,0 M)

4. Appuyez sur **</>** pour régler la distance de chaque haut-parleur.
5. Appuyez sur **↩ BACK** pour revenir au menu précédent. Appuyez sur **SETUP** pour quitter le menu SETUP.

Menu A/V SYNC (Réglage du délais audio)

Vous pouvez retarder la sortie du son en utilisant cette fonction quand l'image est plus lente que le son.

1. Appuyez sur **SETUP**.
« 1 TESTTONE » apparaît sur la fenêtre d'affichage.
2. Appuyez sur **Λ / V** de manière répétée jusqu'à l'apparition de « 4 A/V SYNC », ensuite appuyez sur **ENTER/SET**.
3. Appuyez sur **</>** pour régler le délais entre le son et l'image.
Vous pouvez faire des réglage par palées de 0 MS à 300 MS en 10 MS
4. Appuyez sur **↩ BACK** pour revenir au menu précédent. Appuyez sur **SETUP** pour quitter le menu SETUP.

! Remarque

Ce n'est pas possible de régler parfaitement le délais entre le son et l'image par l'utilisation de cette fonction.

Menu DOLBY DRC

Cette fonction vous permet d'écouter la bande son d'un film à volume réduit sans perte de la clarté du son. Vous pouvez compresser la palée dynamique de la sortie audio numérique DOLBY.

1. Appuyez sur **SETUP**.
« 1 TESTTONE » apparaît sur la fenêtre d'affichage.
2. Appuyez sur **Λ / V** de manière répétée jusqu'à l'apparition de « 5 DOLBY DRC », ensuite appuyez sur **ENTER/SET**.
3. Appuyez sur **</>** pour fixer le DRC.
 - DOLBY DRC OFF (éteint) : Désactive cette fonction.
 - DOLBY DRC ON (allumé) : Active cette fonction.
4. Appuyez sur **↩ BACK** pour revenir au menu précédent. Appuyez sur **SETUP** pour quitter le menu SETUP.

! Remarque

Une compression d'une plage dynamique audio vous permet de compresser la plage dynamique de la bande sonore sur la bases d'informations de la plage dynamique comprises dans le signal numérique Dolby.

Menu RESET

Cela vous permet d'initialiser les paramètres que vous avez fixé sur le menu SETUP.

1. Appuyez sur **SETUP**.
« 1 TESTTONE » apparaît sur la fenêtre d'affichage.
2. Appuyez sur **Λ / V** de manière répétée jusqu'à l'apparition de « 6 RESET », ensuite appuyez sur **ENTER/SET**.
« 1 : YES (oui) 2 : NO (non) » apparaît sur la fenêtre d'affichage.
3. Appuyez sur le chiffre 1 pour réinitialiser l'appareil à son état de paramétrage initial.
Si vous ne souhaitez pas le réinitialiser, appuyez sur le chiffre 2.
4. Appuyez sur **↩ BACK** pour revenir au menu précédent. Appuyez sur **SETUP** pour quitter le menu SETUP.

Sélection de la source entrée

Cette section explique comment sélectionner la source entrée (c.-à.-d.: le composant AUX que vous voulez écouter).

Il est nécessaire de raccorder le matériel dont vous souhaitez profiter tel qu'un lecteur DVD, un lecteur de disque Blu-ray, un port USB, etc

En utilisant le bouton sur l'appareil

1. Appuyez sur **⏻ / I (STANDBY/ON)** sur l'appareil.
2. Sélectionnez une source en utilisant **INPUT SELECTION** sur l'appareil. La source sélectionnée apparaît sur la fenêtre d'affichage.

Choisir	Affichage (Fonction)
Composant raccordé à la prise AUX IN 1	AUX 1
Composant raccordé à la prise AUX IN 2	AUX 2
Appareil portable raccordé à la fiche PORT.IN Prise PORT.IN	PORTABLE
Raccordez l'appareil Bluetooth sur l'unité.	BLUETOOTH
La fonction LG TV est prise en charge par LG Sound Sync (Wireless)	LG TV
Composant raccordé à la prise HDMI IN 1	HDMI IN 1
Composant raccordé à la prise HDMI IN 2	HDMI IN 2
Composant raccordé à la prise HDMI IN 3	HDMI IN 3
Composant raccordé à la prise OPTICAL IN	OPTICAL
Radio FM	FM
Périphérique USB raccordé au port USB	USB

En utilisant la télécommande

1. Appuyez sur la touche **⏻** de la télécommande.
2. Sélectionnez une source en appuyant sur le bouton de la télécommande une fois ou de manière répétée.

Choisir	Touche
Composant raccordé à la prise AUX 1/2	AUX
Appareil portable raccordé à la fiche PORT.IN Prise PORT.IN	PORT.IN
IN Composant raccordé à la prise OPTICAL IN	OPTICAL
Composant raccordé à la prise HDMI 1/2/3	HDMI IN
Périphérique USB raccordé au port USB	USB
Appareil Bluetooth raccordé à l'unité.	BLUETOOTH
Radio FM	RADIO

Fonctionnement USB

Fonctions de base

1. Branchez le périphérique USB au port USB.

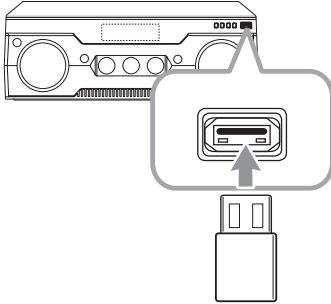

2. Sélectionnez la fonction USB par rotation de **INPUT SELECTION** sur l'appareil ou en appuyant sur **USB** de la télécommande.

Pour	Cela
Arrêt	Appuyez sur ■ de la télécommande ou sur la touche STOP de l'appareil.
Lecture	Appuyez sur ▶/M de la télécommande ou PLAY/PAUSE de l'appareil.
Pause	Appuyez sur de la télécommande ou sur PLAY/PAUSE de l'appareil pendant la lecture.
Recherche d'une section dans un fichier.	Appuyez sur ◀◀/▶▶ de la télécommande pendant la lecture et relâchez à l'endroit à partir duquel vous souhaitez démarrer la lecture.
Sélection d'un fichier directement	Appuyez sur les chiffres 0 to 9 de la télécommande pour accéder directement au fichier de votre choix.
Passer au fichier suivant/précédent	Appuyez sur ▶▶/▶▶ pour aller au fichier suivant ou pour revenir au début du fichier en cours. Appuyez brièvement deux fois sur ◀◀/▶▶ pour revenir au fichier précédent.

Sélectionner un dossier et un fichier MP3/WMA

1. Appuyez plusieurs fois sur **▲/▼** jusqu'à ce que le dossier désiré apparaisse.
2. Appuyez sur **▶** pour sa lecture. Le premier fichier ou dossier est alors lu.

! Remarque

- Les dossiers/fichiers sont reconnus comme suit.

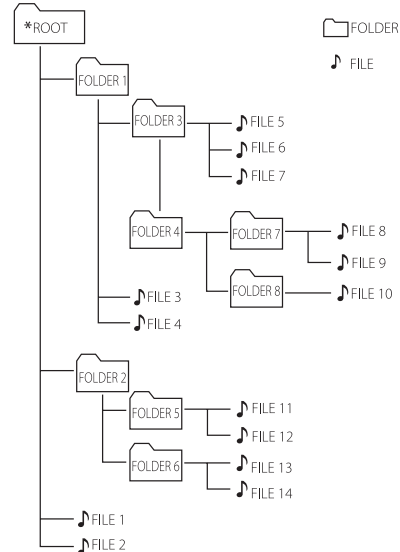

- Les dossiers vides ne sont pas affichés.
- Les dossiers seront présentés dans l'ordre suivant;
 ROOT → FOLDER 1 → FOLDER 3 → FOLDER 7 → FOLDER 8 → FOLDER 5 → FOLDER 6
- Un fichier sera lu de **♪ file No.1** to **♪ fichier N°14** un par un.
- Les pistes et dossiers seront présentés dans l'ordre où ils ont été enregistrés mais peuvent ne pas l'être, en fonction des conditions d'enregistrement.
- *RACINE : La première chose que vous voyez apparaître à l'écran lorsque vous branchez un USB est la « ROOT » (racine)

Suppression d'un fichier MP3/WMA

Vous pouvez supprimer un fichier, un dossier ou formater en appuyant sur **DELETE**. Cette fonction est uniquement possible à l'arrêt. (USB uniquement)

- Sélectionnez le fichier ou le dossier que vous voulez supprimer et appuyez sur **DELETE**.
-Pour formater le périphérique USB, appuyez et maintenez enfoncé **DELETE**.

Ou

Appuyez sur **DELETE** à plusieurs reprises durant la sélection du fichier MP3/ WMA.

L'affichage change dans l'ordre suivant.

- DEL FILE? : Supprimer fichier
 - DEL FOLDER? : Supprimer dossier
 - FORMAT? : Formater USB
- Pour supprimer un fichier/dossier ou formater, appuyez sur ►.
 - Si vous désirez quitter le mode actuel, appuyez sur ■.

⚠ Attention

- Ne retirez pas le périphérique USB de son emplacement pendant qu'il est en utilisation. (lecture, suppression, etc.)
- Il est recommandé d'effectuer des sauvegardes régulières pour éviter la perte de données.
- La fonction de suppression peut ne pas être prise en charge suivant le statut USB. (verrouillé, etc.)

Lecture répétée ou aléatoire

Pendant la lecture, appuyez plusieurs fois sur la touche  **REPEAT** pour sélectionner le mode souhaité.

Affichage	Description
REPEAT TRK	Le fichier en cours sera lu en boucle.
REPEAT DIR	Toutes les pistes ou fichiers seront lus en boucle.
REPEAT ALL	Toutes les fichiers dans l'appareil seront lus en boucle.
RANDOM	Les fichiers seront lus en ordre aléatoire.
OFF	Permet de revenir à la lecture normale.

Activation de la fonction sourdine

Appuyez sur la touche  de la télécommande. «  » apparaît sur la fenêtre d'affichage.

Pour annuler, appuyez une fois de plus sur  de la télécommande ou modifiez le niveau du volume en utilisant **VOL -/+** sur la télécommande ou en faisant tourner **MASTER VOLUME** sur le panneau avant.

Fichiers compatibles

Impératifs à respecter pour les fichiers musicaux

La compatibilité de cet appareil avec les fichiers MP3/WMA est limitée comme suit :

- Fréquence d'échantillonnage : entre 32 et 48 kHz (MP3 et WMA)
- Débit binaire : entre 32 et 320 kbps (MP3), entre 40 et 192 kbps (WMA)
- Nombre de fichiers maximum : inférieur à 2000.
- Dossiers maximum : inférieur à 200.
- Extensions de fichier : « .mp3 »/ « .wma »

Périphériques USB compatibles

- Lecteur MP3 : lecteur MP3 à mémoire Flash.
- Lecteur Flash USB : appareils qui prennent en charge USB2.0 ou USB1.1.
- La fonction USB de cet appareil ne supporte pas tous les périphériques USB.

Impératifs à respecter pour les périphériques USB

- Les périphériques nécessitant l'installation d'un programme supplémentaire après connexion à un ordinateur ne sont pas pris en charge.
- Ne retirez pas le périphérique USB pendant son utilisation.
- Si le périphérique USB a une grande capacité, la recherche peut prendre quelques minutes.
- Pour éviter la perte de données, sauvegardez-les toutes.
- Si vous utilisez un câble d'extension USB ou un concentrateur USB, le périphérique USB ne sera pas reconnu.
- Le système de fichiers NTFS n'est pas pris en charge. (Seul le système de fichiers FAT (16/32) est accepté.)
- Les disques durs externes, les lecteurs de cartes, les périphériques verrouillés ou les périphériques USB de type disque dur ne sont pas pris en charge.

- Le port USB de l'appareil ne peut pas être raccordé à un ordinateur. L'appareil ne peut pas être utilisé comme périphérique de stockage.
- Il est possible que certains périphériques USB ne fonctionnent pas avec cet appareil.

Effet de lecture

L'appareil prend en charge divers effets de son et de lecture: Lecture DJ PRO, AUTO DJ, DJ EFFECT, et JUKE BOX.

DJ PRO

Vous permet de mélanger les effets sonores CLUB, DRUM ou SCRATCH. CLUB et DRUM peuvent comporter jusqu'à 6 effets sonores.

Tournez le bouton **DJ PRO** dans le sens horaire ou antihoraire pour sélectionner l'effet sonore DJ PRO souhaité.

Tournez ensuite **CONTROL** dans le sens horaire ou antihoraire

! Remarque

- Le mode DJ PRO initial est DJ PRO OFF.
- Le mode DJ PRO s'affiche pendant trois secondes lorsque vous tournez **DJ PRO (CLUB, DRUM ou SCRATCH)**.
- Le son DJ PRO en cours de lecture est arrêté et le son DJ PRO sélectionné est émis si vous sélectionnez un autre effet sonore **DJ PRO** pendant la lecture du son DJ PRO.
- Les fonctions prises en charge par DJ PRO sont RADIO, USB, AUX1/2, PORTABLE, BLUETOOTH, et LG TV.
- Vous pouvez entendre les sons du mode SCRATCH selon la direction dans lequel vous tournez **CONTROL**.

DJ EFFECT

Cet effet vous permet de bénéficier de fonctionnalités de DJ telles les effets sonores FLANGER/PHASER/WAH/DELAY.

1. Appuyez sur la touche **DJ EFFECT** pour sélectionner un mode DJ EFFECT (FLANGER, PHASER, WAH, DELAY, OFF).
2. Tournez la molette **CONTROL** vers la gauche ou vers la droite pour régler le niveau DJ EFFECT entre 0 et 15.

Vous pouvez également régler le niveau de DJ EFFECT en appuyant sur **</>** sur la télécommande.

! Remarque

- Lorsque vous appuyez sur une touche DJ EFFECT, le mode **DJ EFFECT** s'affiche pendant 3 secondes.
- Le niveau sonore actuel s'affiche lorsque vous réglez le niveau.
- Si vous changez de fonction ou si vous éteignez et rallumez l'appareil alors que le mode DJ EFFECT était activé, ce dernier sera désactivé.

4

Utilisation

Lecture en mode AUTO DJ

Le mode AUTO DJ mélange la fin d'une chanson avec le début d'une autre pour une lecture en fond enchaîné. Il égalise le volume d'un fichier à l'autre pour une lecture ininterrompue.

Appuyez plusieurs fois sur la touche **AUTO DJ** de la télécommande. L'affichage alterne comme suit: RANDOM (AUTO DJ RANDOM) -> REPEAT ALL (AUTO DJ SEQUENTIAL) -> (AUTO DJ OFF)

Mode	Écran	Description
OFF	- (AUTO DJ OFF)	-
RANDOM	RANDOM (AUTO DJ RANDOM)	La musique est lue de façon aléatoire.
REPEAT	REPEAT ALL (AUTO DJ SEQUENTIAL)	Lecture répétitive de la musique dans ce mode.

! Remarque

- Il n'y a pas de prise en charge en mode AUTO DJ d'une recherche pour la section au sein de la piste ou d'une lecture répétée ou aléatoire.
- Si vous passez à une autre fonction ou arrêtez la musique à l'aide de **STOP** de l'appareil (ou **■** de la télécommande) lorsque vous êtes en mode AUTO DJ, ce dernier est désactivé.
- La fonction AUTO DJ n'est pas prise en charge avec les fichiers de musique dont la durée est inférieure à 60 secondes.
- Seul AUTO DJ SEQUENTIAL est sélectionné quand la liste du JUKE BOX est jouée.
- Vous ne pouvez utiliser une lecture en AUTO DJ que lorsque vous utilisez une lecture en USB.

Lecture du JUKE BOX (Lecture de programme)

La fonction JUKE BOX vous permet de créer une liste de lecture de vos fichiers préférés sur un appareil USB. Une liste de lecture jusqu'à 100 fichiers peut être créée.

Création d'une liste de JUKE BOX

Elle est prise en charge uniquement à l'état d'arrêt.

1. Maintenez enfoncé **JUKE BOX** pour passer au mode modification.
2. Sélectionnez un fichier en appuyant sur **◀◀/▶▶** de la télécommande.
3. Appuyez sur **JUKE BOX** pour sauvegarder le fichier.
4. Répétez 2 à 3 pour stocker les autres fichiers. (Vous pouvez modifier la liste en appuyant sur **^/v** pour sélectionner le numéro du programme **JUKE BOX**.)
5. Appuyez sur **JUKE BOX** une fois de plus.

Pour la lecture d'une liste de JUKE BOX, appuyez sur **▶** après avoir créé la liste.

Du plaisir avec le JUKE BOX

Appuyez deux fois sur **JUKE BOX** lorsque la lecture est à l'arrêt. « JUKE BOX ON » apparaît sur la fenêtre d'affichage. Pour la lecture d'une liste du JUKE BOX, appuyez sur **▶** de la télécommande ou **PLAY/PAUSE** sur l'appareil.

Pour l'annuler, appuyez deux fois sur **JUKE BOX**. « JUKE BOX OFF » apparaît sur la fenêtre d'affichage.

Suppression d'une liste du JUKE BOX

La suppression de la fonction n'est opérationnelle qu'en mode de modification. Référez-vous à l'étape 1 de « Création d'une liste de JUKE BOX ».

1. Sélectionnez une chanson en appuyant plusieurs fois sur **JUKE BOX** ou en appuyant sur **^/v**.
2. Appuyez sur **DELETE** pendant que la chanson est sélectionnée.

! Remarque

- Pour vérifier le statut de JUKE BOX, appuyez une fois sur **JUKE BOX**. Vous pouvez aussi le vérifier par le mot « PROG » sur la fenêtre d'affichage.
- S'il n'y a pas de liste du JUKE BOX, « JUKE BOX NONE » apparaît sur la fenêtre d'affichage quand vous appuyez sur **JUKE BOX**.
- Le JUKE BOX est éteint dans le cas suivant.
 - Modification de la fonction pour les autres.
 - Éteindre et rallumez l'appareil.
 - Manipulation des boutons numériques sur la télécommande.
- La liste du JUKE BOX est effacé dans le cas suivant.
 - Retirez le périphérique USB.
 - Suppression ou enregistrement des fichiers de musique sur le périphérique USB.
- Vous ne pouvez utiliser une lecture en JUKE BOX que lorsque vous utilisez une lecture en USB.

Activation de différents modes son

Vous pouvez profiter de divers modes son. Pour les détails, consultez « Configuration de USER EQ », « Sound effect » et « Bass Blast ».

Configuration de USER EQ

Vous pouvez écouter de la musique avec les effets sonores que vous souhaitez en ajustant les BASS (graves), MIDDLE (médiums) et TREBLE (aigu).

1. Appuyez sur la touche **USER EQ** sur le panneau avant.
« USER EQ » apparaît sur l'afficheur.
2. Appuyez sur **ENTER** du panneau avant pendant que « USER EQ » est affiché.
3. Sélectionnez BASS, MIDDLE ou TREBLE en appuyant sur **PLAY/PAUSE** du panneau avant.
4. Tournez le bouton **CONTROL** sur le panneau avant pour régler le niveau sonore.
5. Appuyez sur **ENTER** du panneau avant pour terminer les réglages.

Effet sonore

Ce système a un certain nombre d'effets sonores pré-réglés. Vous pouvez sélectionner un effet sonore approprié. Appuyez sur **SOUND EFFECT** de la télécommande ou tournez **SOUND EFFECT** à l'avant de façon continue jusqu'à ce que l'effet sonore souhaité apparaisse sur la fenêtre d'affichage.

Affichage	Description
Égaliseur de spécialisation locale	Effet sonore optimisé localement. (ARABIC/ PERSIAN/ INDIA/ AFRO(AFRO Hip Hop))
MUSIC	Vous pouvez profiter d'un son agréable et naturel.
CINEMA	Vous pouvez profiter d'un son surround cinématographique plus immersif.
POP CLASSIC JAZZ ROCK	Ce programme confère une atmosphère magistrale aux sons et vous donne la sensation d'assister réellement à un concert live de pop, de musique classique, de jazz ou de rock.
VOICE	Ce mode permet de distinguer clairement les voix en améliorant la qualité vocale.
BASS BLAST	Pendant la lecture, ce mode amplifie le son des graves.
FOOTBALL	Vous pouvez écouter l'effet son FOOTBALL STADIUM (stade de foot).
STANDARD	Vous pouvez profiter d'un son optimisé.

! Remarque

- Dans certains modes surround et certaines enceintes, il n'y a aucun son ou le son est très faible. Selon le mode surround et la source audio, cela relève pas d'une défaut.
- En appuyant sur BASS BLAST, vous pouvez directement sélectionner l'effet BASS BLAST.

LG Sound Sync



Vous pouvez contrôler certaines fonctions de cet appareil via la télécommande de votre téléviseur grâce à la fonction de synchronisation sonore LG. Il faut pour cela que votre téléviseur LG soit compatible avec cette fonction. Assurez-vous que votre téléviseur présente le logo Synchronisation sonore LG.

Les fonctions contrôlables via la télécommande du téléviseur LG sont le réglage du volume et la mise en sourdine.

Reportez-vous au manuel d'utilisation de votre téléviseur pour plus de détails sur la fonction de synchronisation sonore LG.

Effectuez l'un des raccordements suivants, en fonction des capacités de votre équipement.

! Remarque

- Vous pouvez également utiliser la télécommande de cet appareil pendant que la fonction de synchronisation sonore LG est active. Si vous utilisez à nouveau la télécommande de votre téléviseur, l'appareil se synchronise avec ce dernier.
- Si la connexion échoue, vérifiez l'alimentation et le fonctionnement de cette unité et de votre téléviseur.
- Assurez-vous que cet appareil est branché et fonctionne bien, et vérifiez que le problème n'a pas les origines suivantes.
 - L'appareil n'est pas sous tension.
 - La fonction sélectionnée n'est pas la bonne.
 - La connexion sans fil est interrompue par des interférences ou par la distance.
- Lorsque vous activez la fonction AUTO POWER, le délai pour l'extinction de cet appareil diffère selon votre téléviseur.
- Le menu des paramètres du téléviseur diffère selon les modèles de téléviseur.
- En cas de connexion LG Sound Sync lorsque l'application « Music Flow Bluetooth » est connectée, il est possible d'accéder aux commandes par l'application.
- Si un téléviseur LG TV est connecté lors de l'utilisation de Bluetooth, Bluetooth est déconnecté une fois le téléviseur LG TV connecté.
- Le volume peut devenir plus élevé lorsque le téléviseur et cette unité sont connectés au moyen de LG Sound Sync.

Avec une connexion sans fil

1. Allumez l'appareil en appuyant sur la touche  (Marche/Arrêt) de la télécommande.
2. Sélectionnez la source d'entrée au téléviseur LG TV en appuyant sur le bouton **FUNCTION** à plusieurs reprises.
3. Configurez la sortie sonore de la TV pour pouvoir écouter le son via cette unité :
Menu des réglages de la TV → [Son] → [TV Sortie son] → [LG Sound Sync (Sans fil)]
Lorsque le téléviseur n'est pas connecté, « LG TV READY » apparaît sur la fenêtre d'affichage. Si le téléviseur et cette unité sont normalement connectés, « LG TV PAIRED » apparaîtra sur la fenêtre d'affichage.

! Remarque

Si vous avez éteint l'appareil directement en appuyant sur la touche  (marche/arrêt), la Synchronisation sonore LG (Sans fil) sera interrompue. Pour utiliser de nouveau cette fonction, vous devrez reconnecter le téléviseur et l'appareil.

Utilisation de la technologie sans fil **BLUETOOTH®**

À propos de la technologie Bluetooth

Bluetooth est une technologie de communication sans fil pour les connexions de courte portée.

Le son peut être interrompu lorsque la connexion est perturbée par d'autres ondes électroniques ou que la distance entre les deux appareils connectés est trop grande.

La connexion d'appareils individuels via la technologie sans fil **Bluetooth** n'entraîne aucun frais. Un téléphone mobile équipé de la technologie sans fil **Bluetooth** peut être contrôlé en cascade si la connexion est effectuée via la technologie sans fil **Bluetooth**. Périphériques compatibles : Téléphone portable, MP3, ordinateur portable, PDA.

Profils Bluetooth

Pour pouvoir utiliser la technologie sans fil **Bluetooth**, les appareils doivent pouvoir interpréter certains profils. Cet appareil est compatible avec le profil suivant :

A2DP (Profil de distribution audio avancé)

Codec : SBC

Écoute de musique stockée sur des périphériques Bluetooth

Avant de démarrer la procédure de jumelage, assurez-vous que la fonction **Bluetooth** de votre appareil compatible est activée. Reportez-vous au manuel d'utilisation de votre appareil **Bluetooth**. Une fois le jumelage effectué, il n'est pas nécessaire de recommencer l'opération.

1. Allumez l'unité.
2. Allumez le périphérique **Bluetooth** et procédez au jumelage. Lors de la recherche de la mini-chaîne hi-fi avec votre appareil **Bluetooth**, celui-ci peut afficher une liste des appareils trouvés, selon le type d'appareil **Bluetooth** dont il s'agit. Votre appareil apparaîtra comme « LG ARX5(XX) ».

! Remarque

- XX correspond aux deux derniers chiffres de l'adresse **Bluetooth**. Par exemple, votre appareil à une adresse **Bluetooth** comme 9C:02:98:4A:F7:08, vous verrez « LG ARX5(08) » sur votre appareil **Bluetooth**.
- Certains périphériques **Bluetooth** ont un mode de jumelage différent en fonction de leur type. Entrez le code PIN (0000), le cas échéant.
- Vous pouvez simultanément connecter cette unité à 3 appareils **Bluetooth** maximum en utilisant la même méthode que décrite précédemment.
- La connexion multicouplage n'est prise en charge que sur les appareils Android ou iOS. (la connexion multicouplage peut ne pas être prise en charge en fonction des caractéristiques de l'appareil connecté.)
- Les appareils **Bluetooth** amovibles (Ex : Dongle, etc.) ne prennent pas en charge le multicouplage.

3. Lorsque cette unité est correctement connectée à votre appareil **Bluetooth**, « BLUETOOTH PAIRED » apparaît sur la fenêtre d'affichage et passe à l'appareil **Bluetooth** peu après.

! Remarque

- « BLUETOOTH PAIRED » apparaîtra momentanément sur l'affichage lorsque vous connectez d'autres appareils pour le couplage multiple.
- Si le nom de l'appareil n'est pas disponible, « _ » s'affichera.

4. Écouter de la musique.

Pour lire une piste de musique enregistrée sur votre périphérique **Bluetooth**, reportez-vous au manuel d'utilisation de votre périphérique.

! Remarque

- Lorsque la technologie **Bluetooth®** est utilisée, il faut avoir une liaison entre l'unité et l'appareil **Bluetooth** par une proximité raisonnable.
Le fonctionnement est susceptible de ne pas avoir lieu dans le cas suivant :
 - Il y a un obstacle entre l'unité et l'appareil **Bluetooth**.
 - Il y a un appareil utilisant la même fréquence avec une technologie **Bluetooth®** tel qu'un équipement médical, un micro-onde ou une appareil LAN sans fil.
- Si vous redémarrez l'appareil, vous devez recommencer la procédure de connexion de votre périphérique **Bluetooth**.
- Même si cette unité est connectée à 3 appareils **Bluetooth** maximum, vous pouvez lire et contrôler la musique en n'utilisant qu'un des appareils connectés.
- Lorsque cet appareil est connecté à de multiples périphériques **Bluetooth**, seul le périphérique en cours de lecture conserve la connexion **Bluetooth** lorsque vous basculez la fonction vers d'autres.
- Il est possible que le son soit interrompu en cas d'interférence de la connexion avec d'autres appareils électroniques.

! Remarque

- Vous ne pouvez pas contrôler l'appareil **Bluetooth** avec cette unité.
- Selon le type de l'appareil, il se peut que vous ne puissiez pas utiliser la fonction Bluetooth.
- Vous pouvez utiliser la technologie sans fil avec un téléphone, un baladeur MP3, un ordinateur portable, etc.
- Plus la distance entre l'unité et l'appareil **Bluetooth** est importante et plus la qualité sonore diminue.
- La connexion **Bluetooth** sera interrompue si l'unité est éteinte ou si l'appareil **Bluetooth** s'éloigne de l'unité.
- Quand la connexion **Bluetooth** est interrompue, rétablissez la connexion.
- En l'absence de connexion à un appareil **Bluetooth**, « BLUETOOTH » et « BLUETOOTH READY » apparaissent sur le panneau de commande.
- Lorsque vous utilisez la fonction BT, réglez le volume au niveau adéquat sur l'appareil **Bluetooth**.
- En dehors de la fonction BT, un seul appareil peut être connecté.
- Si un appareil **Bluetooth** est connecté au moyen d'un téléviseur LG TV, ce dernier est déconnecté au profit de l'appareil **Bluetooth**.
- Lorsque vous connectez un périphérique **Bluetooth** (iOS, par exemple) à l'appareil ou faites fonctionner votre périphérique, le niveau du volume peut être synchronisé entre les deux.

À l'aide de l'application Music Flow Bluetooth

! Remarque

Seul le système Android est disponible pour l'utilisation de l'application « Music Flow Bluetooth » avec cet appareil.

À propos de « Music Flow Bluetooth » App

« Music Flow Bluetooth » App apporte une série de nouvelles fonctionnalités à cette station.

Pour profiter de plus de fonctionnalités, nous vous recommandons de télécharger et d'installer des applications gratuites de « Music Flow Bluetooth ».

Installez l'application « Music Flow Bluetooth » sur votre appareil Bluetooth

1. Installez l'application « Music Flow Bluetooth » par un code QR. Utilisez votre logiciel de lecture des codes flash.



2. Appuyez sur l'icône pour installer.
3. Appuyez sur l'icône pour télécharger.

! Remarque

- Assurez-vous que votre périphérique **Bluetooth** est connecté à Internet.
- Assurez-vous que votre périphérique **Bluetooth** dispose d'un logiciel pour lire les codes flash. Sinon, vous pouvez en télécharger un sur « Google Android Market (Google Play Store) ».
- En fonction de la zone, le code QR peut ne pas fonctionner.

Installez l'application « Music Flow Bluetooth » via « Google Android Market (Google Play Store) »

1. Appuyez sur l'icône « Google Android Market (Google Play Store) ».
2. Dans la barre de recherche, entrez « Music Flow Bluetooth » et validez.
3. Dans la liste de résultats, sélectionnez « Music Flow Bluetooth » pour télécharger l'application Bluetooth.
4. Appuyez sur l'icône pour installer.
5. Appuyez sur l'icône pour télécharger.

! Remarque

- Assurez-vous que votre périphérique **Bluetooth** est connecté à Internet.
- Assurez-vous que votre périphérique **Bluetooth** est équipé de « Google Android Market (Google Play Store) ».

Activer le Bluetooth à l'aide de l'application « Music Flow Bluetooth »

L'application « Music Flow Bluetooth » vous aidera à connecter votre appareil Bluetooth à la station.

- 1 Sur l'écran d'accueil, appuyez sur l'icône de l'application « Music Flow Bluetooth » pour l'ouvrir et accéder au menu principal.
- 2 Appuyez sur [Réglage] et sélectionnez l'appareil de votre choix.
- 3 Pour plus d'informations sur l'utilisation, appuyez sur [Réglage] puis sur [Aide].

! Remarque

- « Music Flow Bluetooth » sera disponible comme suit dans la version du logiciel ;
 - Système d'exploitation Android : version 4.0.3 (ou ultérieure)
- Si vous utilisez l'application « Music Flow Bluetooth », il y a quelques différences entre l'application et la télécommande fournie. Utilisez la télécommande fournie au besoin.
- En fonction de l'appareil **Bluetooth**, « Music Flow Bluetooth » peut ne pas fonctionner.
- Une fois « Music Flow Bluetooth » connecté, de la musique pourra être émise depuis votre appareil. Dans ce cas, essayez à nouveau la procédure de connexion.
- Si vous utilisez les autres applications ou que vous modifiez les paramètres sur votre appareil **Bluetooth** tout en utilisant l'application « Music Flow Bluetooth », l'application « Music Flow Bluetooth » risque de fonctionner de manière anormale.
- Si l'application « Music Flow Bluetooth » fonctionne de manière anormale, vérifiez votre appareil **Bluetooth** et la connexion de l'application Music Flow Bluetooth et essayez à nouveau de vous connecter.
- Le fonctionnement de l'application « Music Flow Bluetooth » diffère selon le système d'exploitation du smartphone.
- Vérifiez les réglages **Bluetooth** de votre périphérique **Bluetooth** si la connexion avec l'application « Music Flow Bluetooth » ne fonctionne pas bien.

Utilisation de la fonction Radio

Veillez à ce que l'antenne FM soit raccordée (consultez la page 20).

Écouter la radio FM

1. Appuyez sur **RADIO** de la télécommande ou sur **INPUT SELECTION** de l'appareil jusqu'à ce que FM s'affiche sur l'écran.

Vous passez sur la dernière station radio écoutée.

2. Réglage automatique : Appuyez et maintenez enfoncé pendant environ 2 secondes **TUNING (-/+)**, jusqu'à ce que l'indication de fréquence commence à change. Relâchez alors ce bouton. La recherche des stations s'arrête lorsque l'appareil aura trouvé une station radio.

Réglage manuel :

- Appuyez à plusieurs reprises sur **TUNING -/+** de la télécommande.
3. Réglez le volume en appuyant sur **VOL+/-** de la télécommande ou faites tourner **MASTER VOLUME** sur l'appareil.

Amélioration de la réception FM

Appuyez sur **MONO/STEREO** sur la télécommande. Le tuner passe de stéréo à mono, ce qui améliore généralement la réception.

Mémorisation des stations radio

Vous pouvez présélectionner 50 stations en FM.

Avant de procéder au réglage, veillez à diminuer le volume.

1. Branchez-vous sur une station radio.
2. Appuyez sur **ENTER/SET**. Un numéro prédéfini clignotera sur l'afficheur.
3. Appuyez sur **PRESET/FOLDER +/-** pour sélectionner le numéro souhaité.
4. Appuyez sur **ENTER/SET**. La station est mémorisée.
5. Répétez les étapes 1 à 4 pour préréglager d'autres stations.
6. Pour écouter une station préréglée, appuyez sur **PRESET/FOLDER +/-** ou sur les boutons numériques de 0 à 9.

Suppression de toutes les stations préréglées

1. Maintenez enfoncé pendant deux secondes **DELETE**.
« ERASE ALL? » clignotera sur l'afficheur.
2. Appuyez sur **ENTER** pour effacer toutes les stations enregistrées.

Autres fonctions

Diminution de la luminosité

Appuyez une fois sur la touche **SLEEP**. La fenêtre d'affichage est à demi obscurcie et l'éclairage est éteint. Pour annuler, appuyez plusieurs fois sur la touche **SLEEP** jusqu'à ce que l'éclairage revienne à la normale.

Utilisation de la minuterie d'arrêt

Vous pouvez régler l'heure à laquelle vous souhaitez que l'appareil s'éteigne. Appuyez plusieurs fois sur **SLEEP**.

L'afficheur indique alternativement les options suivantes.

SLEEP 180 -> 150 -> 120 -> 90 -> 80 -> 70 -> 60 -> 50 -> 40 -> 30 -> 20 -> 10 -> Off (pas d'affichage)

Pour vérifier la durée restante, appuyez sur la touche **SLEEP**. La durée restante apparaît à l'écran

Pour annuler la fonction de veille programmée, appuyez plusieurs fois sur **SLEEP** jusqu'à ce que « SLEEP 10 » s'affiche, puis appuyez une dernière fois sur **SLEEP** pour que l'inscription « SLEEP 10 » disparaisse.

! Remarque

Lorsque le minuteur de mise en veille est activé, l'écran s'assombrit et le rétroéclairage est désactivé.

Affichage du fichier et de la source d'entrée

Vous pouvez afficher diverses informations sur la source entrée en appuyant sur **INFORMATION**.

Fonction	Description
AUX 1/2, PORTABLE	Affiche le format audio. (ex. : ANALOG)
BLUETOOTH	Affiche le nom de tous les appareils Bluetooth connectés en mode Bluetooth.
HDMI IN 1/2/3, OPTICAL	Affiche le format audio et le canal audio. (ex. : PCM2/0.0, Dolby D 3/2.1, etc.)
USB	Affiche les informations du fichier pendant la lecture de MP3/WMA et la chaîne radio. (ex. : FILE-XXXXXX)

Arrêt automatique

L'appareil se met hors tension pour économiser la consommation électrique dans le cas où la station principale n'est pas branchée sur l'appareil externe et n'est pas utilisée pour 20 minutes.

Il en sera de même pour cet appareil après six heures après que l'appareil principal soit connecté sur un autre appareil utilisant une entrée analogique.

ALIMENTATION AUTOMATIQUE Marche/Arrêt

Cette unité s'allume automatiquement dès réception d'une source d'entrée : Optical, LG TV ou **Bluetooth**.

Lorsque vous allumez votre TV ou un appareil externe connecté à cette unité, cette dernière reconnaît le signal d'entrée et sélectionne la fonction appropriée.

Vous pouvez entendre le son à partir de votre appareil.

Si vous essayez de connecter votre appareil **Bluetooth**, cette unité s'allume et est prête à s'appairer. Connectez votre appareil **Bluetooth** et écoutez votre musique.

Cette fonction est activée/désactivée à chaque pression sur le bouton **AUTO POWER**.

! Remarque

- Une fois l'appareil allumé par la fonction **AUTO POWER**, il sera éteint automatiquement si aucun signal n'est reçu pendant un certain temps depuis le téléviseur connecté par la fonction de LG Sound Sync (Sans fil).
- Une fois allumée par la fonction **AUTO POWER**, l'unité s'éteindra automatiquement si, au bout d'un certain temps, elle ne reçoit aucun signal de l'appareil externe.
- Si vous éteignez l'appareil directement, celui-ci ne pourra pas être mis en marche automatiquement par la fonction **AUTO POWER**. Cependant, l'appareil peut être mis en marche par la fonction **AUTO POWER** lorsqu'un signal optique est reçu après 5 secondes d'absence de signal.
- Selon le périphérique connecté, il est possible que cette fonction soit inopérante.
- Si vous vous déconnectez de la connexion **Bluetooth** à partir de cette unité, certains appareils **Bluetooth** continueront d'essayer de se connecter à l'unité. Il est donc recommandé de se déconnecter de la connexion avant d'éteindre l'unité.
- Lorsque vous allumez cette unité pour la première fois, la fonction Mise en marche Auto est activée.

Fonctions avancées

Enregistrement sur support USB

Vous pouvez enregistrer différentes sources sonores sur un périphérique USB. (AUX1/2 ,PORTABLE, FM)

1. Branchez la clé USB sur l'appareil.
2. Sélectionnez une fonction sur laquelle vous souhaitez enregistrer en utilisant **INPUT SELECTION** sur l'appareil ou **FUNCTION** sur la télécommande.
3. Appuyez sur **●REC** de la télécommande.
4. Pour arrêter l'enregistrement, appuyez sur **STOP** sur l'appareil ou **●REC** sur la télécommande.

Pause de l'enregistrement

Pendant l'enregistrement, appuyez sur **PLAY/PAUSE** de l'appareil ou **II** sur la télécommande pour interrompre l'enregistrement.

Appuyez sur **PLAY/PAUSE** sur l'appareil ou **▶** sur la télécommande pour commencer l'enregistrement.

Pour la sélection d'un enregistrement en débit binaire

1. Appuyez sur **●REC** de la télécommande. pendant plus de 3 secondes.
2. Appuyez sur **◀◀/▶▶** de la télécommande. pour la sélection d'un débit binaire.
3. Appuyez une fois de plus sur **●REC** de la télécommande. pour terminer le réglage.

! Remarque

- Il n'est pas possible d'enregistrer de la musique stockée sur Bluetooth, HDMI IN et OPTICAL IN sources.
- Si vous arrêtez l'enregistrement pendant la lecture, le fichier ayant été enregistré à ce moment sera conservé.
- Ne retirez pas le périphérique USB et ne mettez pas l'appareil hors tension durant un enregistrement USB. Dans le cas contraire, un fichier incomplet sera créé et ne pourra pas être supprimé sur un ordinateur.
- Si l'enregistrement USB ne fonctionne pas, un message tel que « NO USB », « ERROR », « USB FULL », « NOT SUPPORT », « FILE MAX » apparaît sur la fenêtre d'affichage.
- Les lecteurs multi-cartes ou les disques durs externes ne sont pas utilisables pour un enregistrement USB.
- Les enregistrements longs seront découpés en plusieurs fichiers de 512 Mo environ.
- Vous ne pouvez pas enregistrer plus de 2000 fichiers.
- Vous pouvez vérifier le temps écoulé d'enregistrement en appuyant sur le bouton **INFORMATION** de la télécommande.
- Le mode de stockage sera le suivant.

Tuner	Autre source*
<pre> TUNER_REC ├── AUDIO_0001_87-90FM ├── AUDIO_0002_87-90FM ├── ... └── ... </pre>	<pre> OTHERS_REC ├── AUDIO_0001 ├── AUDIO_0002 ├── ... └── ... </pre>

- TUNER : La fréquence d'enregistrement actuelle est affichée.

- *: PORTABLE et similaires.

- Vous pouvez enregistrer différents sons à l'aide des modes sonores DJ Pro/Scratch/DJ Effect/Source originale.

La copie non autorisée de contenu protégé par copyright comme des logiciels, des fichiers, des émissions et des enregistrements sonores, peut constituer une infraction au droit d'auteur et être passible de poursuites pénales. Ce matériel ne doit pas être utilisé à de telles fins.

Soyez responsable
Respectez les droits d'auteur

Dépannage

PROBLÈME	CAUSE ET SOLUTION
L'unité ne fonctionne pas correctement.	<ul style="list-style-type: none"> Éteignez cette unité et l'appareil externe connecté (TV, woofer, lecteur DVD, ampli, etc.) et rallumez-les. Débranchez le cordon d'alimentation de cette unité et de l'appareil externe connecté (TV, woofer, lecteur DVD, ampli, etc.) et essayez de les brancher à nouveau.
Pas d'alimentation	<ul style="list-style-type: none"> Le cordon d'alimentation est débranché. Branchez le câble d'alimentation. Vérifiez le bon fonctionnement du circuit électrique en branchant d'autres appareils.
Absence de son.	<ul style="list-style-type: none"> Les fils des enceintes sont débranchés. Vérifiez que les enceintes soient reliées. Le volume est réglé au minimum. Réglez le volume. Une source entrée sélectionnée est incorrecte. Vérifiez la source d'entrée sélectionnée et sélectionnez une source d'entrée correcte. La fonction mute est activée. Appuyez sur  ou réglez le niveau du volume pour annuler la fonction mute.
Impossible d'ajuster correctement les stations de radio.	<ul style="list-style-type: none"> L'antenne est mal orientée. Ajustez la fréquence. La force du signal de la station de radio est trop faible. Réglez la station manuellement. Aucune station n'a été prédéfinie ou celles qui l'étaient ont été effacées (lors du réglage par recherche des canaux préréglés). Pour des stations préréglées, consultez page 36 pour plus de détails.
La télécommande ne fonctionne pas correctement.	<ul style="list-style-type: none"> La télécommande est trop loin de l'appareil. Utilisez la télécommande dans un périmètre de 7 m. Il y a un obstacle entre la télécommande et l'appareil. Retirez l'obstacle. Les piles de la télécommande sont vides. Remplacez les batteries par des neuves.

Commande d'un téléviseur à l'aide de la télécommande fournie

Vous pouvez commander votre téléviseur à l'aide des touches ci-dessous.

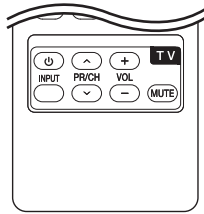

En appuyant sur	Vous pouvez
(TV POWER)	Allumer ou éteindre le téléviseur.
INPUT	Choisir la source d'entrée entre le téléviseur et d'autres sources.
PR/CH \wedge / \vee	Passer d'une chaîne à l'autre.
VOL +/-	Régler le volume du téléviseur.
MUTE	Activer ou désactiver le volume du téléviseur.

! Remarque

Selon l'appareil raccordé, il se peut que vous ne puissiez pas commander votre téléviseur à l'aide de certaines de ces touches.

Réglage de la télécommande pour commander votre téléviseur

Vous pouvez commander votre téléviseur à l'aide de la télécommande fournie.

Si votre téléviseur est répertorié dans le tableau ci-dessous, définissez le code fabricant approprié.

1. Tout en maintenant enfoncée la touche (TV POWER), saisissez le code fabricant de votre téléviseur à l'aide des touches numériques (voir le tableau ci-dessous).

Fabricant	Numéro de code
LG	1 (valeur par défaut), 2
Zenith	1, 3, 4
GoldStar	1, 2
Samsung	6, 7
Sony	8, 9
Hitachi	4

2. Relâchez la touche (TV POWER) pour terminer le réglage.

Selon votre téléviseur, il se peut que certaines touches, voire toutes, ne fonctionnent pas pour votre téléviseur, même après avoir saisi le code fabricant correct. Lorsque vous remplacez les piles de la télécommande, il est possible que le numéro de code que vous avez défini soit rétabli aux valeurs par défaut. Définissez à nouveau le numéro de code approprié.

Marques de commerce et licences



Les termes HDMI et Interface Multimédia Haute Définition HDMI, et le logo HDMI sont des marques déposées ou enregistrées de LLC de License HDMI aux Etats Unis et autres pays.



Fabriqué sous licence de Dolby Laboratories. Dolby, Dolby Audio et le logo représentant un double D sont des marques de commerce de Dolby Laboratories.



La marque et les logos **Bluetooth**® correspondants sont des marques déposées détenues par **Bluetooth SIG, Inc.** et toute utilisation de telles marques par LG Electronics s'effectue sous licence. Toutes les autres marques commerciales et marques déposées appartiennent à leurs propriétaires respectifs.

Entretien

Manipulation de l'appareil

Transport

Conservez le carton et les emballages d'origine. Si vous devez transporter l'appareil, pour une protection maximale, emballez-le tel que vous l'avez reçu à sa sortie de l'usine.

Entretien des surfaces extérieures

- N'utilisez pas de liquides volatils tels qu'une bombe d'insecticide à proximité.
- Essuyez sans appuyer pour ne pas abîmer la surface.
- Ne laissez pas des produits en caoutchouc ou en plastique en contact prolongé avec l'appareil.

Nettoyage de l'appareil

Pour nettoyer l'appareil, utilisez un chiffon doux et sec. Si les surfaces sont très sales, utilisez un chiffon doux légèrement humidifié d'une solution détergente douce. N'utilisez pas de solvants puissants tels que alcool, benzine ou diluants, car ces derniers risquent d'endommager la surface de l'appareil.

Caractéristiques

Généralités	
Alimentation	Référez-vous à l'étiquette principale
Consommation	Référez-vous à l'étiquette principale
Dimensions (L x H x P)	(430 x 146,5 x 368) mm
Poids net (approx.)	4,7 kg
Température de fonctionnement	41 °F à 95 °F (5 °C à 35 °C)
Humidité de fonctionnement	5 % à 90 %
Alimentation du bus	5 V  500 mA
Fréquences d'échantillonnage audio pour l'entrée numérique disponibles	32 kHz, 44,1 kHz, 48 kHz, 96 kHz
Formats audio pour l'entrée numérique disponibles	Dolby Digital, PCM
Formats de fichiers musicaux disponibles	MP3, WMA

Entrée/Sortie	
ENTRÉE AUDIO ANALOGIQUE	2,0 Vrms (1 kHz, 0 dB), 600 Ω , prise RCA (G, D) x 2
ENTRÉE VIDEO ANALOGIQUE	1,0 Vrms (crête à crête), 75 Ω , synchronisation négative, prise RCA x 1
OPTICAL IN	3,0 Vrms (crête à crête), prise optique x 1.
PORT. IN	0,5 Vrms (\varnothing prise 3,5 mm stéréo) x 1
HDMI IN/OUT	19 broche (Type A, connecteur HDMI™)
SORTIE AUDIO	2,0 Vrms (1 kHz, 0 dB), 600 Ω , prise RCA (G, D) x 1
SORTIE VIDEO	1,0 Vrms (crête à crête), 75 Ω , synchronisation négative, prise RCA x 1

Tuner	
Plage de fréquences FM	87,5 à 108,0 MHz ou 87,50 à 108,00 MHz

Amplificateur (puissance de sortie RMS)		
Mode stéréo	167 W (3 Ω à 1 kHz) x 2	
Mode Surround	Avant	167 W (3 Ω à 1 kHz) x 2
	Arrière	167 W (3 Ω à 1 kHz) x 2
	Caisson de basse	167 W (3 Ω à 70 Hz) x 2

Haut-parleurs avant/Haut-parleurs arrière	
Type	1 voie 1 haut-parleur
Impédance	3 Ω
Puissance nominale	167 W x 2
Puissance maximale	334 W x 2
Dimensions (L x H x P)	(88 x 122 x 81) mm
Poids net (1EA)	0,5 kg

Caisson de basse	
Type	1 voie 1 haut-parleur
Impédance	3 Ω
Puissance nominale	167 W x 2
Puissance maximale	334 W x 2
Dimensions (L x H x P)	(191 X 388,5 X 318) mm
Poids net (1EA)	5,0 kg

- La conception et les spécifications sont sujettes à modification sans préavis.

