



MANUAL DEL PROPIETARI

LG ProBeam

Projector DLP

Llegiu atentament la informació de seguretat abans d'utilitzar aquest producte.

BF50RG (BF50RG-GL)

BF60RG (BF60RG-GL)

DBF510RG (DBF510RG-GL)

BF53RG (BF53RG-GL)

www.lg.com

Copyright © 2023 LG Electronics Inc. Tots els drets reservats.

CONTINGUT

PREPARACIÓ INSTAL·LACIÓ

- 12 Instal·lació al sostre
- 13 Distància de projecció segons la mida de la pantalla
- 19 Ajustament de l'enfocament de la visualització de projecció
- 20 Ajustament de la posició de la visualització de projecció
- 23 Sistema de seguretat Kensington

ÚS DEL COMANDAMENT A DISTÀNCIA

- 24 Inserció de piles al comandament a distància
- 25 Visualització de les funcions del comandament a distància

ESTABLIMENT DE CONNEXIONS

- 29 Connexió a un PC
- 29 Connexió de dispositius externs
- 31 Connexió de diversos projectors

PRECAUCIONS DE SEGURETAT

COMPROVACIÓ ABANS DE COMUNICAR UN ERROR DE FUNCIONAMENT

- 44 Comprovació de seguretat del projector
- 45 Resolució de problemes

COMPROVACIÓ DE LA INFORMACIÓ

- 47 Especificacions
- 49 Mode compatible amb HDMI
- 52 Llicències
- 53 Informació del avís de software de codi obert
- 54 Altres especificacions
- 55 Símbols

Aquest manual s'ha elaborat per a l'ús públic i pot incloure imatges o contingut diferents del producte que heu adquirit.

Aquest manual està subjecte a canvis en funció de les circumstàncies de l'empresa.

PREPARACIÓ

Les imatges poden diferir lleugerament del producte real.

Accessoris

A continuació es mostren els accessoris que s'inclouen amb el projector.

Els accessoris estan subjectes a canvis sense avís previ.

Es poden afegir accessoris nous o retirar-ne els antics.

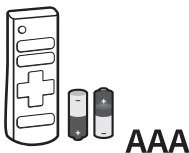

Comandament a distància
Dues piles AAA



Manual del propietari

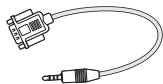

Cable connector de D-SUB a telèfon



Cable d'alimentació

- En connectar un cable HDMI o USB o una memòria USB al port HDMI o USB, utilitzeu un producte amb una amplada de 18 mm o menys i una altura de 10 mm o menys. Si el cable USB o la memòria USB no encaixen als ports USB del projector, utilitzeu un cable d'extensió compatible amb USB 2.0.

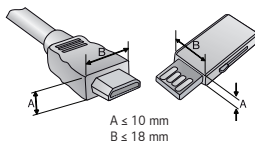

- En connectar dos dispositius USB alhora, cada un ha de tenir bisells de menys de 8,5 mm de gruix.
- Utilitzeu un cable certificat amb el logotip HDMI adjunt.
- Si no feu servir un cable HDMI certificat, és possible que la pantalla no es mostri o que es produeixi un error de connexió. (Tipus de cables HDMI recomanats)
 - Cable HDMI®/™ de velocitat ultraalta

Extres opcionals

Per adquirir accessoris opcionals, visiteu una botiga d'electrònica o un lloc de compres en línia o poseu-vos en contacte amb la botiga minorista on vaau comprar el producte. Els accessoris opcionals estan subjectes a canvis sense avís previ.

Peces i components

- Només model BF50RG / BF60RG / DBF510RG

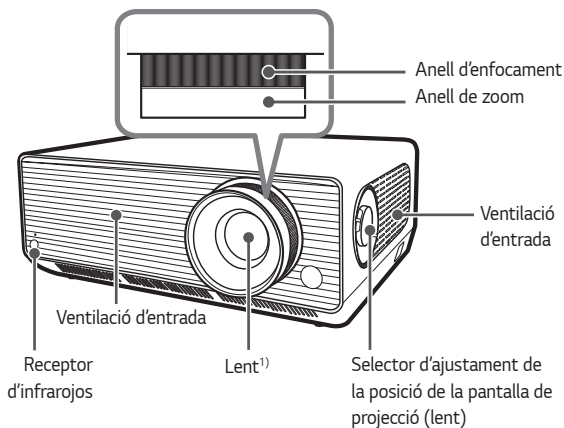

- 1) No toqueu la lent mentre utilitzeu el projector. La lent pot fer-se malbé.
(Mantingueu la lent allunyada d'objectes afilats.)

- **Només model BF53RG**

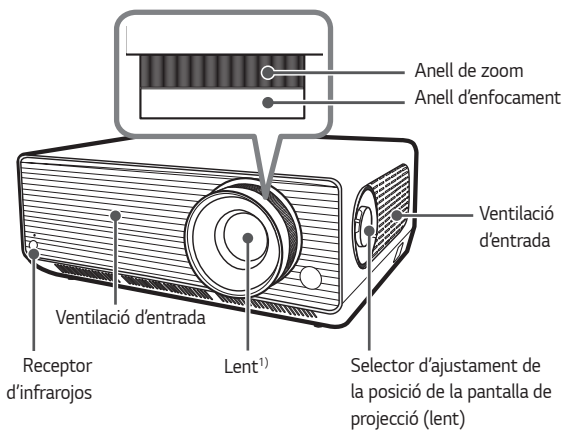

1) No toqueu la lent mentre utilitzeu el projecteur. La lent pot fer-se malbé.
(Mantingueu la lent allunyada d'objectes afilats.)

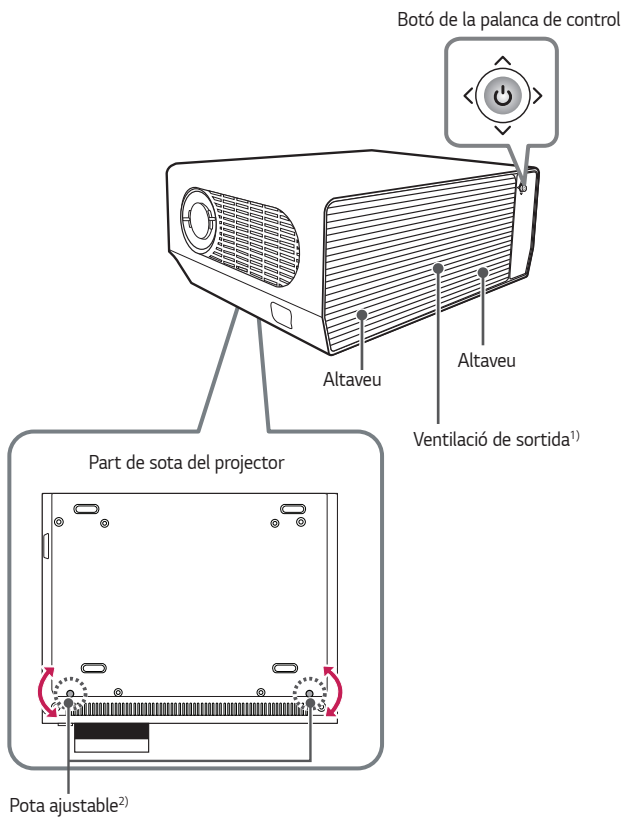

1) A causa de l'alta temperatura de la zona de ventilació, no us hi acosteu.

2) Gireu la pota ajustable a l'esquerra o la dreta per ajustar-ne l'angle.

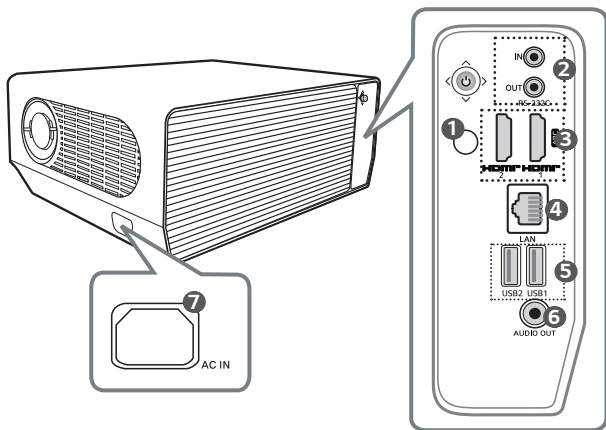

- 1 Receptor d'infrarojos
- 2 Port **RS-232C IN / RS-232C OUT**
- 3 Port **HDMI IN**
- 4 Port **LAN**
- 5 Port **USB**
- 6 Port **AUDIO OUT**
- 7 **AC IN** (Port d'entrada de CA)

Ús del botó de la palanca de control

Podeu fer servir el projector prement-ne el botó o movent la palanca de control a l'esquerra, la dreta, amunt o avall.

Funcions bàsiques



Encesa

Amb el projector apagat, col·loqueu el dit al botó de la palanca de control, premeu-lo un cop i deixeu-lo anar.



Apagament (Mantenir premut)

Mantingueu premut el botó de la palanca de control durant més de 3 segons amb el projector encès.



Control del volum

Col·loqueu el dit a sobre del botó de la palanca de control i moveu-lo cap a la dreta o l'esquerra per ajustar el nivell de volum.



Amunt/ Avall/ Esquerra/ Dreta





Si moveu la palanca de control amunt, avall, a l'esquerra o a la dreta, podeu moure el cursor per seleccionar elements del menú.

✓ NOTA

- Aneu amb compte de no prémer el botó la palanca de control quan el moveu amunt, avall, a l'esquerra o a la dreta. El volum podria no ajustar-se i el cursor podria no moure's quan el botó de la palanca de control està premut i es mou.

Ajustar el menú

Amb el projector apagat, premeu el botó de la palanca de control un cop. Podeu ajustar els elements del menú movent el botó de la palanca de control a l'esquerra, la dreta, amunt o avall. Moveu-los cap a l'element del menú desitjat i premeu el botó de la palanca de control un cop per seleccionar-lo.

-  Apaga l'alimentació.
-  Permet canviar la font d'entrada.
-  Esborra les visualitzacions a la pantalla i torna a la darrera visualització del projector.
-  Mostra el menú de configuració.

Indicadors d'estat del projector

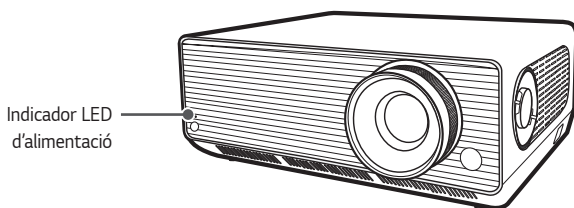

Indicador LED d'alimentació	
Vermell	Estat d'alimentació en espera
Apagat	El projector està en funcionament amb l'alimentació encesa.

INSTAL·LACIÓ

Instal·lació al sostre

ADVERTÈNCIA

En instal·lar el producte al sostre, observeu les precaucions següents per evitar que el projector caigui:

- Es recomana que sigui un proveïdor de serveis d'instal·lació professional qui s'encarregui d'instal·lar el producte. (Si s'instal·la al sostre, modifiqueu la configuració del mode PJT del projector)
- No utilitzeu adhesius, lubricant, oli, etc. en utilitzar l'equipament de muntatge.
- No colleu els caragols amb força excessiva, ja que podria caure si es trenca la part de connexió del caragol.
- Caragol estàndard: M4 x 8 mm, M6 x 10 mm, 1/4-20 UNC x 5 mm (Els tipus de caragol aplicables poden variar en funció del model.)
- Parell recomanat: 5-8 kgf.cm
- No seguir aquestes precaucions pot provocar lesions o la mort i danys al producte si cau.

Distància de projecció segons la mida de la pantalla

- 1 Col·loqueu el projector sobre una superfície sòlida i plana, juntament amb l'ordinador o la font d'àudio o de vídeo.
- 2 Col·loqueu el projector a una distància adequada de la pantalla. La distància entre el projector i la pantalla determina la mida real de la imatge.
- 3 Col·loqueu el projector de manera que la lent estigui en angle recte amb la pantalla. Si el projector no es troba en angle recte, la imatge projectada semblarà distorsionada. Per corregir la distorsió, utilitzeu la funció Ajuste de borde.
- 4 Connecteu el cable d'alimentació del projector i del dispositiu connectat a la presa de corrent.

Relació de projecció ascendent: 100 %

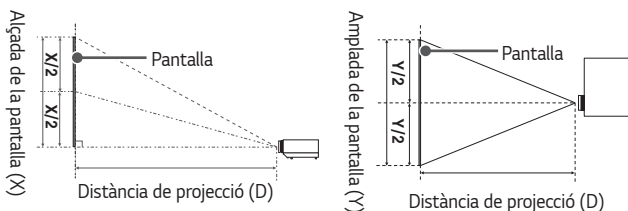

✓ NOTA

- Si la imatge projectada es veu distorsionada o doblegada, comproveu si la pantalla està instal·lada correctament.

Ajustament de la mida de la visualització de projecció

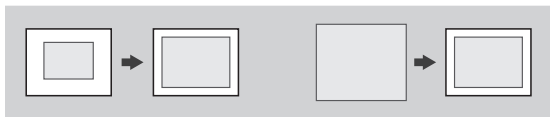

- Només model BF50RG / BF60RG / DBF510RG

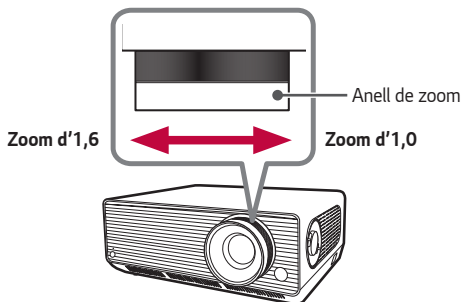

- Només model BF53RG

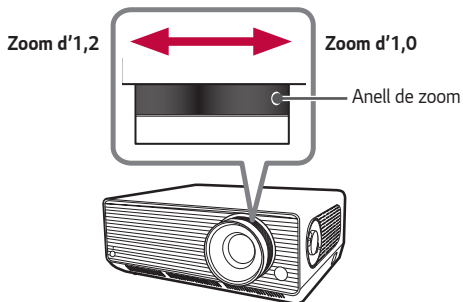

- Només model BF50RG / BF60RG / DBF510RG

Relació d'aspecte de 16:10 (zoom d'1,6)				
Mida de la pantalla		Amplada de la pantalla (Y)	Alçada de la pantalla (X)	Distància de projecció (D)
polzades	mm	mm	mm	mm
40	1016,2	861,6	538,5	1090
60	1525,2	1292,3	807,7	1660
80	2034,2	1723,1	1077,0	2230
100	2543,1	2153,9	1346,2	2800
120	3052,3	2584,7	1615,4	3360
140	3557,3	3015,5	1884,7	3930
160	4061,4	3446,3	2153,9	4500
180	4572,2	3877,0	2423,2	5070
200	5079,4	4307,8	2692,4	5630
220	5590,0	4738,6	2961,6	6200
240	6096,9	5169,4	3230,9	6770
260	6601,8	5600,2	3500,1	7340
280	7114,7	6031,0	3769,4	7910
300	7618,7	6461,7	4038,6	8480

La distància de projecció pot variar segons les condicions d'instal·lació.

- Només model BF50RG / BF60RG / DBF510RG

Relació d'aspecte de 16:10 (zoom d'1,0)				
Mida de la pantalla		Amplada de la pantalla (Y)	Alçada de la pantalla (X)	Distància de projecció (D)
polzades	mm	mm	mm	mm
40	1016,2	861,6	538,5	1770
60	1525,2	1292,3	807,7	2680
80	2034,2	1723,1	1077,0	3600
100	2543,1	2153,9	1346,2	4500
120	3052,3	2584,7	1615,4	5390
140	3557,3	3015,5	1884,7	6310
160	4061,4	3446,3	2153,9	7220
180	4572,2	3877,0	2423,2	8130
200	5079,4	4307,8	2692,4	9050
220	5590,0	4738,6	2961,6	9950
240	6096,9	5169,4	3230,9	10.850
260	6601,8	5600,2	3500,1	11.780
280	7114,7	6031,0	3769,4	12.670
300	7618,7	6461,7	4038,6	13.590

La distància de projecció pot variar segons les condicions d'instal·lació.

- Només model BF53RG

Relació d'aspecte de 16:10 (zoom d'1,2)				
Mida de la pantalla		Amplada de la pantalla (Y)	Alçada de la pantalla (X)	Distància de projecció (D)
polzades	mm	mm	mm	mm
40	1016,2	861,6	538,5	786
60	1525,2	1292,3	807,7	1197
80	2034,2	1723,1	1077,0	1607
100	2543,1	2153,9	1346,2	2017
120	3052,3	2584,7	1615,4	2427
140	3557,3	3015,5	1884,7	2837
160	4061,4	3446,3	2153,9	3247
180	4572,2	3877,0	2423,2	3658
200	5079,4	4307,8	2692,4	4068
220	5590,0	4738,6	2961,6	4478
240	6096,9	5169,4	3230,9	4888
260	6601,8	5600,2	3500,1	5298
280	7114,7	6031,0	3769,4	5709
300	7618,7	6461,7	4038,6	6119

La distància de projecció pot variar segons les condicions d'instal·lació.

- Només model BF53RG

Relació d'aspecte de 16:10 (zoom d'1,0)				
Mida de la pantalla		Amplada de la pantalla (Y)	Alçada de la pantalla (X)	Distància de projecció (D)
polzades	mm	mm	mm	mm
40	1016,2	861,6	538,5	962
60	1525,2	1292,3	807,7	1460
80	2034,2	1723,1	1077,0	1957
100	2543,1	2153,9	1346,2	2455
120	3052,3	2584,7	1615,4	2953
140	3557,3	3015,5	1884,7	3451
160	4061,4	3446,3	2153,9	3948
180	4572,2	3877,0	2423,2	4446
200	5079,4	4307,8	2692,4	4944
220	5590,0	4738,6	2961,6	5442
240	6096,9	5169,4	3230,9	5940
260	6601,8	5600,2	3500,1	6437
280	7114,7	6031,0	3769,4	6935
300	7618,7	6461,7	4038,6	7433

La distància de projecció pot variar segons les condicions d'instal·lació.

Ajustament de l'enfocament de la visualització de projecció

Quan aparegui una imatge a la pantalla, comproveu si està enfocada i s'adapta bé a la pantalla.

Per ajustar l'enfocament de la imatge, ajusteu lentament l'anell d'enfocament cap a l'esquerra o la dreta mentre mireu la part superior central de la pantalla.

Podeu ajustar l'enfocament més eficaçment si les pantalles esquerra i dreta estan equilibrades. En ajustar l'enfocament en pantalla, no deixeu que el producte tremoli.

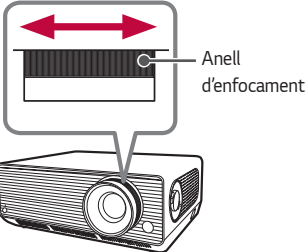
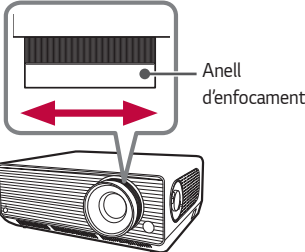

<ul style="list-style-type: none"> • Només model BF50RG / BF60RG / DBF510RG 	<ul style="list-style-type: none"> • Només model BF53RG
 <p>Anell d'enfocament</p>	 <p>Anell d'enfocament</p>

✓ NOTA

- Després d'utilitzar el producte a temperatura ambient, en encendre'l pot ser que l'enfocament es vegi borrós si la temperatura interior és baixa, però es recuperarà amb el temps.
- Aquest desenfocament és un fenomen temporal que es dona en entorns amb temperatura baixa i no afectarà el rendiment ni la vida útil del producte.

Ajustament de la posició de la visualització de projecció

El selector d'ajustament de la posició de la pantalla de projecció (lent) permet ajustar la posició de la pantalla de projecció sense moure el projector cap amunt, avall, a l'esquerra o a la dreta.

Si la visualització de projecció no s'alinea correctament a la pantalla fins i tot després d'ajustar-hi la posició de la visualització mitjançant el selector d'ajustament de la posició de la pantalla de projecció (lent), utilitzeu la funció [Ajuste de borde].

Selector d'ajustament de la posició de la pantalla de projecció (lent)

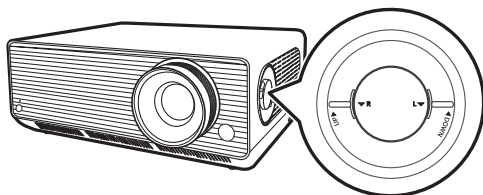

Com utilitzar el selector d'ajustament de la posició de la pantalla de projecció (lent)

Podeu utilitzar el dial per moure la posició de la pantalla de projecció (lent) sense moure el projector.

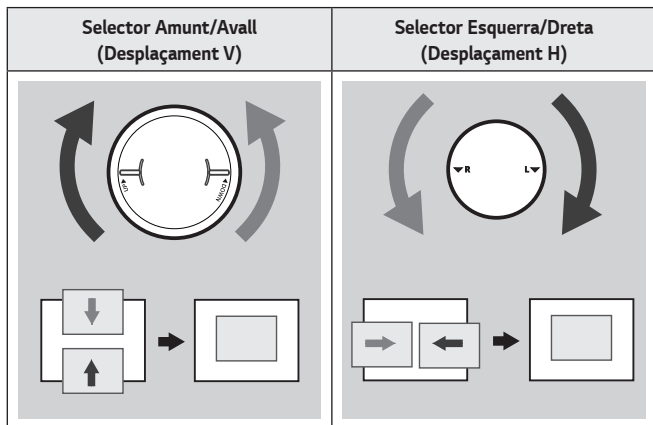

PRECAUCIÓ

- Si sonen un clics en girar el dial, vol dir que no es pot ajustar més. Si el continueu girant després d'haver arribat a la posició màxima, el podríeu danyar.

Ajust del rang de la posició de la pantalla de projecció

A continuació es mostra el rang pel qual es pot desplaçar la pantalla de projecció mitjançant el selector d'ajustament de la posició de la pantalla de projecció (lent).

- Quan la posició de la lent es troba al límit vertical (amunt/avall), no podeu moure la lent horitzontalment (esquerra/dreta).
- Quan la posició de la lent es troba al límit horitzontal (esquerra/dreta), no podeu moure la lent verticalment (amunt/avall).

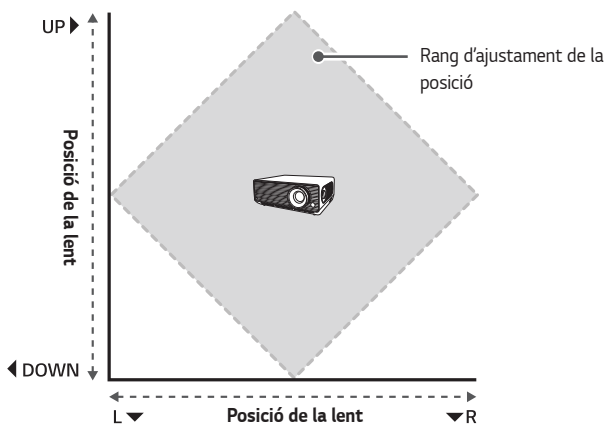

Sistema de seguretat Kensington

- Aquest projector disposa d'un connector estàndard de seguretat Kensington com a mecanisme antirobatori. Connecteu un cable del sistema de seguretat Kensington tal com es mostra a continuació.
- Per obtenir més informació sobre la instal·lació i l'ús del sistema de seguretat Kensington, consulteu la guia de l'usuari que se subministra amb aquest sistema.
- El sistema de seguretat Kensington és un accessori opcional.
- Què és Kensington?

Kensington és una empresa que proporciona sistemes de seguretat per a ordinadors portàtils i altres dispositius electrònics.

Lloc web: <http://www.kensington.com>

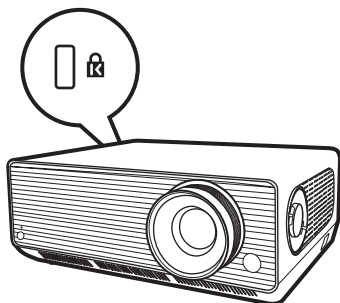

ÚS DEL COMANDAMENT A DISTÀNCIA

Inserció de piles al comandament a distància

Feu servir piles alcalines d'1,5 V, tipus AAA. Substituïu les dues piles per altres de noves i inseriu-les segons l'indicador de direcció que hi ha a l'interior del comandament a distància.

- 1** Traieu la tapa de les piles situada a la part posterior del comandament a distància.
- 2** Inseriu les piles perquè coincideixin amb els símbols de polaritat +, -.
- 3** Tanqueu la tapa de les piles.

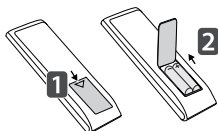

PRECAUCIÓ

- No barregeu piles noves amb velles.

Visualització de les funcions del comandament a distància

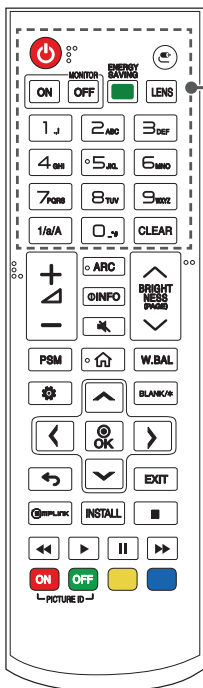

(Alimentació)

Permet encendre i apagar el projector.



(Entrada)

Permet seleccionar el mode d'entrada.

MONITOR ON

Encén el projector.

MONITOR OFF

Apaga el projector.



ENERGY SAVING

Redueix el consum de l'alimentació tot ajustant la brillantor màxima de la pantalla.

LENS

Aquesta funció no és compatible.

Botons de números i alfabet

Permet introduir caràcters numèrics o alfabètics, segons la configuració.

1/a/A

Permet alternar entre caràcters numèrics o alfabètics. (Aquesta funció no és compatible.)

CLEAR

Esborra el caràcter numèric o alfabètic introduït.

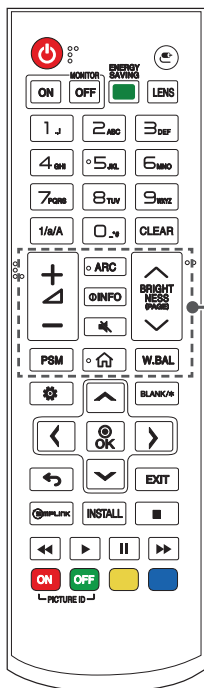

+ ▽ (Botó de volum)

Permet ajustar el nivell de volum.

ARC (Relació d'aspecte)

Permet seleccionar la mida de la pantalla.

INFO

Mostra informació sobre la pantalla actual.

🔇 (Silenciar)

Permet silenciar tots els sons.

⤴ BRIGHTNESS ⤵ (Brillantor Amunt/Avall)

Permet ajustar la brillantor de la pantalla.

⤴ (PAGE) ⤵ (Pàgina Amunt/Avall)

Permet passar a la pantalla anterior o següent.

PSM (Mode d'imatge)

Selecciona el mode d'imatge.

🏠 (Menú Inici)

Activa l'iniciador.

W.BAL (Balanç de blancs)

Permet entrar al menú Balanç de blancs.

 **NOTA**

- Quan feu servir el comandament a distància, l'abast òptim de funcionament és de 6 metres o menys (esquerra/dreta) i dins un arc de 30 graus del receptor d'infrarojos del comandament a distància.
 - Si es connecta un cable al port posterior, l'abast òptim de funcionament és de 3 metres o menys (esquerra/dreta) i dins un arc de 30 graus del receptor d'infrarojos del comandament a distància.
 - Per a un funcionament sense problemes, no bloquegeu el receptor d'infrarojos.
 - És possible que algunes funcions del comandament a distància no siguin compatibles amb determinats models.
 - Les piles internes i externes del producte no s'han d'exposar a una calor excessiva, com la llum solar directa, el foc o similars.
 - Quan transporteu el comandament a distància a la bossa portàtil, assegureu-vos que el projector, els cables, els documents o qualsevol altre accessori que hi hagi dins la bossa no premin els botons del comandament a distància. En cas contrari, això podria reduir significativament la durada de les piles.
-

ESTABLIMENT DE CONNEXIONS

Podeu connectar diversos dispositius externs al projector. Canvieu el mode d'entrada i seleccioneu el dispositiu extern que voleu connectar.

Per obtenir més informació sobre les connexions amb dispositius externs, consulteu el manual d'usuari que se subministra amb cada dispositiu.

Connexió a un PC

Alguns dels cables no se subministren. Aquest projector és compatible amb la funció Plug and Play*.

* Plug and Play: funció que permet que un PC reconegui els dispositius connectats per l'usuari sense necessitat de configurar-los ni que intervingui l'usuari en engegar-los.

Connexió de dispositius externs

Connecteu un receptor HD, un DVD o un reproductor de vídeo al projector i seleccioneu un mode d'entrada adequat.

Alguns dels cables no se subministren. Per obtenir la millor qualitat d'imatge i de so, es recomana connectar dispositius externs al projector mitjançant cables HDMI.

 **NOTA**

- Per obtenir la millor qualitat d'imatge, es recomana fer servir el projector amb connexió HDMI.
 - Per complir amb les especificacions estàndard del producte, utilitzeu un cable d'interfície apantallat amb un nucli de ferrita, com ara un cable DVI-D/HDMI.
 - Si enceneu el projector quan l'aparell està fred, és possible que la pantalla parpellegi. És normal.
 - De vegades poden aparèixer punts vermells, verds o blaus a la pantalla. És normal.
 - Utilitzeu un cable HDMI^{®/™} d'alta velocitat.
 - Utilitzeu un cable certificat amb el logotip HDMI adjunt. Si no feu servir un cable HDMI certificat, és possible que la pantalla no es mostri o que es produeixi un error de connexió.
 - Tipus de cables HDMI recomanats
 - Cable HDMI^{®/™} d'alta velocitat
 - Cable HDMI^{®/™} d'alta velocitat amb Ethernet
 - Si no sentiu cap so en mode HDMI, comproveu la configuració del PC. En alguns PC cal canviar manualment la sortida d'àudio predeterminada a HDMI.
 - Si voleu utilitzar el mode HDMI-PC, heu de configurar el PC/DTV al mode PC.
 - És possible que sorgeixin problemes de compatibilitat si feu servir el mode HDMI-PC.
 - Assegureu-vos que el cable d'alimentació estigui desconnectat.
 - Si connecteu un dispositiu de joc al projector, utilitzeu el cable que se subministra amb el dispositiu de joc.
-

Connexió de diversos projectors

- Les imatges poden variar segons el model.

Per utilitzar diversos productes, connecteu un dispositiu extern a un producte i, a continuació, connecteu un extrem del cable d'entrada de senyal compatible al connector **OUT** (sortida) del producte i connecteu l'altre extrem al connector **IN** (entrada) de l'altre producte a què el vulgueu connectar.

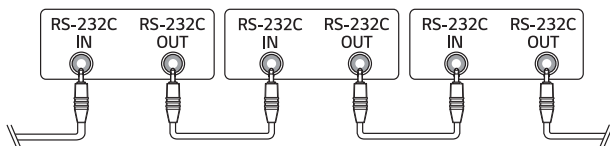

PRECAUCIONS DE SEGURETAT

Tingueu en compte les instruccions de seguretat per evitar qualsevol possible accident o ús indegut del projector.

Les lesions infantils es poden evitar seguint aquestes senzilles precaucions de seguretat.

Les precaucions s'han de seguir de la mateixa manera quan emmagatzemu o traslladeu el projector existent.

- Les precaucions de seguretat es donen de dues formes: **ADVERTÈNCIA** i **PRECAUCIÓ**, tal com es detalla a continuació.

 **ADVERTÈNCIA:** L'incompliment de les instruccions pot causar lesions greus i fins i tot la mort.

 **PRECAUCIÓ:** L'incompliment de les instruccions pot causar lesions personals o danys al producte.

- Llegiu atentament el manual del propietari i tingueu-lo a mà.



El símbol del llamp amb punta de fletxa dins d'un triangle equilàter pretén alertar l'usuari de la presència de tensió perillosa no aïllada a l'interior del producte que pot ser de magnitud suficient per constituir un risc de descàrrega elèctrica per a les persones.



El signe d'exclamació dins d'un triangle equilàter pretén alertar l'usuari de la presència d'instruccions importants de funcionament i manteniment (servei) a la documentació que acompanya el dispositiu.

ADVERTÈNCIA/PRECAUCIÓ

- PER REDUIR EL RISC D'INCENDI I DE DESCÀRREGA ELÈCTRICA, NO EXPOSEU AQUEST PRODUCTE A LA PLUJA NI A LA HUMITAT.

Llegiu aquestes instruccions. Conserveu aquestes instruccions.
Pareu atenció a totes les advertències. Seguiu totes les instruccions.

Instal·lació interior

ADVERTÈNCIA

No instal·leu productes, inclosos projectors i comandaments a distància, als llocs següents:

- Qualsevol lloc exposat a la llum solar directa;
 - Qualsevol lloc humit com el bany;
 - Qualsevol lloc a prop d'objectes calents com inflamables i estufes;
 - Qualsevol lloc on pugui arribar oli, boirina d'oli i vapor, com un taulell o llocs a prop d'un humidificador;
 - Qualsevol lloc on l'aigua pugui esquitjar com un gerro o l'aquari;
 - Qualsevol lloc amb pols o exposat al vent i la pluja;
 - Qualsevol lloc que estigui sota l'aire condicionat o exposat directament al corrent d'aire de l'aire condicionat;
 - Qualsevol lloc a prop de materials inflamables com aerosols inflamables, etc.;
 - o
 - Qualsevol armari, prestatgeria de llibreria o estructura sense instal·lació fixa i qualsevol lloc on pugui accedir una mascota.
- Es pot produir una descàrrega elèctrica, un incendi, el funcionament incorrecte, una deformació o una caiguda.

Aneu amb compte que no us caigui el projector en connectar un dispositiu extern.

- Es poden produir lesions o danys al producte.

Tingueu en compte les precaucions següents per evitar l'augment de temperatura a l'interior del projector:

- Deixeu com a mínim 30 cm de distància entre les reixetes de ventilació i la paret.
- No instal·leu el producte en un lloc on no es pugui ventilar, com ara una llibreria o un armari.
- No instal·leu el producte sobre una catifa o un coixí.
- Assegureu-vos que les reixetes de ventilació no quedin bloquejades per estovalles, cortines, etc.
- Això podria provocar un incendi.

Als llocs on pugui arribar oli o boirina d'oli, no instal·leu el producte a la paret ni al sostre.

- El producte es podria fer malbé i caure.

No permeteu que els nens es pengin o s'enfilin al projector instal·lat.

- El projector podria caure i causar lesions o la mort.

 **PRECAUCIÓ**

Quan moveu el projector, assegureu-vos d'apagar l'interruptor d'alimentació i desconnectar l'endoll, el cable de l'antena i el cable de connexió entre els dispositius.

- Si no ho feu, el projector o el cable es podrien fer malbé i provocar un incendi o una descàrrega elèctrica.

No instal·leu el projector en un prestatge inestable, un lloc inclinat, un lloc subjecte a vibracions, un lloc on el projector no estigui totalment recolzat o sobre un teixit com ara estovalles.

- Això podria causar lesions si el projector cau o bolca, o podria provocar que el projector no funcionés bé.

Per evitar danys al cable d'alimentació o a l'endoll, no instal·leu el projector on es pugui trepitjar el cable.

- Això podria provocar un incendi o una descàrrega elèctrica.

Quan instal·leu el projector, no ho feu massa a prop de la paret.

- La connexió dels cables podria deteriorar-se o podrien produir-se danys al projector i els seus cables.

Quan instal·leu el projector en un armari o prestatgeria, assegureu-vos que l'extrem frontal de la part inferior del projector no sobresurti.

- El projector podria caure a causa del desequilibri del centre de gravetat i causar lesions personals o errors de funcionament.

Durant el funcionament

⚠️ ADVERTÈNCIA

Amb trons o llampecs, desendolleu el cable d'alimentació i no toqueu el cable de l'antena.

- Això podria provocar una descàrrega elèctrica.

Si hi ha una fuga de gas als conductes, no toqueu la presa de corrent i assegureu-vos d'obrir la finestra per ventilar.

- Es podrien produir espurnes i provocar un incendi o cremades.

Quan utilitzeu el producte amb un dispositiu extern connectat, com ara una consola de jocs, assegureu-vos que el cable de connexió sigui prou llarg.

- El producte podria caure i causar lesions o fer-se malbé.

No ratlleu ni colpegeu el projector amb materials metàl·lics o altres objectes.

- Això podria causar lesions personals o danys al producte.

No introduïu al projector objectes metàl·lics, com monedes, agulles de ganxo o trossos de ferro ni objectes inflamables com paper o llumins.

- Això podria provocar un incendi o una descàrrega elèctrica.

Quan canvieu les piles del comandament a distància, aneu amb compte que no se les mengin els nens i mantingueu-les fora del seu abast.

- Si un nen s'empassa una pila, consulteu immediatament un metge.

Mantingueu l'embolcall de plàstic del producte fora de l'abast dels nens.

- Si un nen en fa un mal ús, pot asfixiar-lo.

No toqueu a prop de les reixetes durant el funcionament o immediatament després d'apagar l'aparell, ja que generen una calor intensa.

- La calor no indica cap defecte o problema del projector quan està en funcionament, així que el podeu utilitzar amb confiança.

No mireu a la part frontal de la lent quan el projector estigui en funcionament. El producte projecta una llum intensa que li pot causar lesions als ulls.

No intenteu desmuntar o modificar mai el projector sense ajuda qualificada.

Acudiu sempre a un tècnic de servei qualificat o consulteu el vostre distribuïdor o centre de servei local perquè faci una inspecció, un ajustament o una reparació.

- Això podria provocar un incendi o una descàrrega elèctrica.

 **PRECAUCIÓ**

No utilitzeu cap producte que faci servir electricitat d'alt voltatge a prop del projector. (per exemple, un matamosques elèctric)

- Això podria provocar errors de funcionament.

No poseu sobre el projector cap recipient amb líquids, com un gerro, un test, una tassa, cosmètics o medicaments ni adorns com espelmes o objectes pesants.

- Fer-ho podria provocar un incendi, una descàrrega elèctrica i lesions per avaria.

La superfície de l'adaptador de CA està calenta, així que aneu amb compte de no entrar-hi en contacte directe amb la pell ni deixar que els nens la toquin mentre l'aparell estigui en funcionament. (Excepte en el cas dels models que no fan servir adaptador)

No subjecteu ni poseu el projector cap per avall agafant-lo només pel cable d'alimentació, el cable de senyal o el mirall de projecció.

- Fer-ho podria danyar el producte o provocar una descàrrega elèctrica o un incendi.

Encara que el projector s'hagi apagat amb el comandament a distància o el botó, l'alimentació no es talla completament si el cable d'alimentació està endollat.

Si utilitzeu auriculars o cascs, no ho feu a un volum elevat o durant molt de temps. (Això només s'aplica als models que admeten auriculars.)

- Fer-ho podria causar-vos lesions a l'oïda.

No encengueu el projector quan el volum sigui alt.

- Un volum alt pot provocar pèrdua auditiva.

No utilitzeu ni emmagatzemeu el projector a l'aire lliure durant un període de temps prolongat.

No toqueu la lent del projector ni la colpegeu.

- Això podria fer malbé el producte.

No bloquegeu la llum de la lent del projector amb una persona, un llibre o altres objectes.

- Si la llum del projector brilla sobre un objecte durant molt de temps, pot provocar un incendi a causa de la calor d'aquesta llum. A més, la llum reflectida pot escalfar la lent i fer malbé el projector.

No barregeu piles velles i noves.

- Això podria provocar el trencament d'una pila o un incendi a causa de la fuita de líquid o causar una descàrrega elèctrica.

Quan canvieu les piles, assegureu-vos que estiguin instal·lades correctament segons les polaritats (+, -).

- El trencament o la fuita de la pila pot provocar un incendi, una explosió, lesions o contaminació (danys) de l'entorn.

No exposeu les piles a llum solar directa, xemeneies, calefactores elèctrics, temperatures elevades superiors als 60 °C, llocs excessivament humits o calor excessiva.

- Això podria provocar una explosió o un incendi.

No llenceu ni desmunteu les piles.

- Això podria provocar un incendi i una explosió a causa de danys a les piles.

No llenceu les piles usades descuidadament.

- Això podria provocar una explosió o un incendi. El mètode d'eliminació pot variar segons el país i la regió. Elimineu-les de forma adequada.

Hi ha risc d'incendi o d'explosió si la pila se substitueix per un tipus incorrecte.**Superviseu els nens i no permeteu mai que mirin fixament el feix del projector independentment de la distància amb l'aparell.****Aneu amb compte quan utilitzeu el comandament a distància de no mirar fixament el projector si us trobeu al davant de la lent de projecció.****Cal que l'usuari eviti l'ús d'ajuts òptics com prismàtics o telescopis dins del feix de llum.****Si la temperatura ambient supera els 30 °C, és possible que el ventilador vagi més de pressa per tal de protegir les parts internes del projector.****Si la temperatura ambient supera els 35 °C, és possible que la sortida de llum es redueixi per tal de protegir el projector.****No llenceu aquest producte amb els residus domèstics generals.****L'eliminació d'aquest producte s'ha de dur a terme segons la normativa de les autoritats locals.**

Alimentació

ADVERTÈNCIA

Assegureu-vos que l'endoll estigui ben endollat per evitar que tremoli.

- Si la connexió és inestable, pot provocar un incendi.

No endolleu massa aparells a una presa de corrent múltiple.

- Això podria provocar un incendi a causa del sobreescalfament de la presa de corrent.

No introduïu cap objecte metàl·lic, com ara escuradents, a l'altre extrem de l'endoll mentre estigui connectat a la presa de corrent. Tampoc toqueu l'endoll immediatament després de desendollar-lo de la presa de corrent.

- Això podria provocar una descàrrega elèctrica.

Connecteu l'endoll a una presa de terra o a una presa de corrent múltiple. (Excepte en el cas dels aparells sense connexió a terra)

- Si no ho feu, es pot produir una descàrrega elèctrica a causa d'un error de funcionament o d'un curtcircuit elèctric.

No toqueu mai l'endoll amb les mans mullades.

- Això podria provocar una descàrrega elèctrica.

Desconnecteu l'endoll de la presa de corrent quan no feu servir el projector durant molt de temps o si no hi sou.

- La pols s'acumula i pot provocar una descàrrega elèctrica i un incendi derivat d'un curtcircuit a causa de la calor, la ignició i l'aïllament o la degradació.

L'endoll és el dispositiu de desconnexió. En cas d'emergència, l'endoll d'alimentació ha d'estar fàcilment accessible.

Si es produeix alguna de les situacions següents, podria tractar-se d'un error de funcionament del producte, per tant, haureu d'apagar immediatament el projector, desendollar el cable d'alimentació de la presa de corrent i posar-vos en contacte amb el centre de servei:

- Quan el producte estigui malmès;
 - Quan el producte falli;
 - Quan hi hagi una substància estranya a l'interior del producte; o
 - Quan el producte desprengui fum o olor.
- Això podria provocar un incendi o una descàrrega elèctrica.

PRECAUCIÓ

No desendol·leu ni endol·leu l'endoll de/a la presa de corrent mentre l'interruptor d'alimentació estigui encès. (És a dir, no utilitzeu l'endoll com a interruptor.)

- Això podria provocar un incendi o un error de funcionament.

Quan traieu l'adaptador de CA o el cable d'alimentació, assegureu-vos de subjectar la part de l'endoll.

- Si no ho feu, es podria produir un incendi o el producte podria fer-se malbé.

No feu malbé l'adaptador de CA, el cable d'alimentació ni l'endoll; no hi col·loqueu objectes pesants ni els colpegeu.

- Això podria provocar un incendi, una descàrrega elèctrica o fer malbé el producte.

Col·loqueu el cable d'alimentació i l'adaptador de CA connectats al projector de forma que quedin completament assentats.

- Un contacte deficient pot provocar un error de funcionament del producte i un incendi.

Si hi ha pols a la part de la clavilla de l'endoll d'alimentació o a la presa de corrent, netegeu-la a fons.

- Això podria provocar un incendi.

Mantingueu el cable d'alimentació allunyat de fonts de calor.

- El revestiment del cable es podria fondre i provocar un incendi o una descàrrega elèctrica.

Feu servir només el cable d'alimentació autoritzat o l'adaptador de CA subministrat per LG Electronics. No utilitzeu altres productes.

- Això podria provocar un error de funcionament del producte, un incendi o una descàrrega elèctrica.

Neteja

⚠️ ADVERTÈNCIA

No ruixeu aigua directament sobre el projector quan el netegeu.

- Això podria provocar un incendi o una descàrrega elèctrica.

⚠️ PRECAUCIÓ

Com netejar el projector

- Desconnecteu l'endoll de la presa de corrent abans de netejar.
- No netegeu el sistema òptic (la lent i el mirall) immediatament després d'apagar l'aparell.
- No ruixeu aigua amb un polvoritzador sobre el producte ni el netegeu amb un drap humit.
- Netegeu el producte acuradament amb un drap suau.
- No feu servir detergents, poliments d'automoció o industrials, abrasius, ceres, benzens o alcohols.
- Això podria provocar un incendi, una descàrrega elèctrica o fer malbé el projector (deformació, corrosió i trencament).

Com netejar la lent

- Netegeu la lent si hi apareixen pols o taques a la superfície.
- Netegeu la superfície de la lent amb un polvoritzador d'aire o amb un drap suau i sec.
- Per eliminar la pols o les taques de la lent, feu servir un polvoritzador d'aire comprimit, un bastonet de cotó o un drap suau per netejar-la acuradament.
- No netegeu mai la lent quan el projector estigui en funcionament o immediatament després d'apagar-lo.
- No feu servir detergents, poliments per a automòbils o industrials, abrasius, ceres, benzens, alcohols, aigua, etc. a la lent, ja que malmetran el projector.

Consulteu el vostre distribuïdor o el centre de servei per netejar l'interior del producte un cop l'any.

- Si no netegeu l'interior del projector durant molt de temps i deixeu que s'hi acumuli la pols, es pot produir un incendi o un error de funcionament.

Làser

⚠️ ADVERTÈNCIA

- Correu el risc d'exposar-vos a la radiació làser si manipuleu o modifiqueu el producte d'una manera no especificada al manual de l'usuari.
- Assegureu-vos de no deixar que els nadons o les persones amb malalties mirin directament la font de llum.

⚠️ PRECAUCIÓ

- Aquest producte és un dispositiu làser de classe 1 que compleix la norma IEC 60825-1.

Làser estàndard integrat (mòdul làser de classe 4)

- Blau
 - Longitud d'ona: 449 nm-461 nm
 - Sortida de llum: aprox. 95 W (BF50RG/DBF510RG/BF53RG),
aprox. 125 W (BF60RG)

Etiqueta de la classe làser del producte



L'etiqueta de la classe làser del producte està adherida a la part inferior del producte.

COMPROVACIÓ ABANS DE COMUNICAR UN ERROR DE FUNCIONAMENT

Comproveu la llista següent quan observeu els símptomes que s'indiquen a continuació durant l'ús del producte. Podria no tractar-se d'un error de funcionament.

Comprovació de seguretat del projector

Símptomes
<ul style="list-style-type: none">• El projector no mostra res a la pantalla ni emet so quan està encès.• El producte emet fum o olor de cremat.• Hi ha aigua o substàncies estranyes a l'interior del producte.• Part de la imatge projectada està tallada.• Es produeix periòdicament un soroll estrany (una crepitació o espurneig) a l'interior del projector.• El projector continua mostrant la pantalla o emetent so quan està apagat.• Hi ha altres errors o fallades.
Causes i solucions
<ul style="list-style-type: none">• Per seguretat, apagueu l'interruptor d'alimentació i traieu l'endoll de la presa de corrent.• Poseu-vos en contacte amb el punt de venda o amb un centre de servei autoritzat perquè inspeccionin el producte.• No intenteu reparar el producte sense ajuda qualificada.

Resolució de problemes

Síntomes	Causes i solucions
No puc encendre el projector.	<ul style="list-style-type: none"> • Assegureu-vos que l'endoll del projector estigui connectat correctament a la presa de corrent. • És possible que hi hagi un problema amb la presa de corrent, així que proveu d'endollar el cable d'alimentació d'un altre producte a la presa a on estava connectat el projector.
No es pot controlar el projector amb el comandament a distància.	<ul style="list-style-type: none"> • És possible que el comandament a distància no funcioni correctament si hi ha instal·lat un llum amb estabilitzador electrònic o un llum de tres longituds d'ona. <ul style="list-style-type: none"> — En aquest cas, substituïu el llum amb estabilitzador electrònic o el llum de tres longituds d'ona per productes estàndard internacionals per tal de garantir que el comandament a distància funcioni correctament. • Comproveu si hi ha cap obstacle entre el producte i el comandament a distància. • Quan canvieu les piles, assegureu-vos que estiguin instal·lades correctament segons les polaritats (+, -). • Substituïu les dues piles usades per unes de noves.
L'alimentació es talla de cop.	<ul style="list-style-type: none"> • Comproveu si s'ha configurat una hora d'apagada. • Comproveu si funcionen els dispositius externs. • Comproveu si s'ha configurat l'Apagat sense senyal (15 min). Aquest producte està equipat amb la funció Apagat sense senyal, que permet apagar l'alimentació automàticament quan no hi ha senyal d'entrada durant 15 minuts. • Comproveu si s'ha configurat l'Apagat sense senyal IR (4 hores). • Comproveu si s'ha configurat el DPM (mode d'espera).

Síntomes	Causes i solucions
<p>Veig punts a la pantalla.</p>	<ul style="list-style-type: none"> • Hi ha un punt de color (punts brillants, punts foscos, punts fixos i/o punts parpellejants) a la pantalla. <ul style="list-style-type: none"> – Aquest projector s'ha fabricat amb tecnologia de gran precisió. No obstant això, pot aparèixer algun petit punt fosc o brillant a la pantalla. És un fet normal que és causat pel procés de producció i no indica cap error de funcionament. ※ Punt brillant: punts que brillen molt, Punt fosc: punt invisible o borros de text o objectes, Parpelleig: punts intermitents, Punt brillant: punts il·luminats que són més brillants que les imatges normals
<p>Sento un soroll.</p>	<ul style="list-style-type: none"> • Soroll elèctric: es tracta d'un soroll fluix generat pel funcionament del circuit de commutació d'alta velocitat que subministra corrent al projector, i el soroll pot variar en funció del producte. Aquest soroll és normal i no afecta les funcions del projector. LG Electronics gestiona la fabricació de projectors segons normes estrictes. Un nivell fix de soroll no indica que hi hagi cap problema. Confiem que entengueu que això no us permet obtenir un canvi o un reemborsament. • So del ventilador: per mantenir la temperatura a l'interior del projector a un nivell adequat, el so del ventilador pot augmentar o disminuir en funció de la temperatura ambient.

COMPROVACIÓ DE LA INFORMACIÓ

Especificacions

MODEL	BF50RG (BF50RG-GL) / BF60RG (BF60RG-GL) / DBF510RG (DBF510RG-GL) / BF53RG (BF53RG-GL)
Resolució (píxels)	1920 (horitzontal) x 1200 (vertical)
Relació d'aspecte	16:10 (horitzontal:vertical)
Abast del comandament a distància	6 m (màx.)
Distància de projecció – Mida de la pantalla	BF50RG/BF60RG/DBF510RG: De 1090 mm a 8480 mm – De 1016,2 mm a 7618,7 mm (de 40 polzades a 300 polzades) BF53RG: De 786 mm a 6119 mm – De 1016,2 mm a 7618,7 mm (de 40 polzades a 300 polzades)
Relació de projecció ascendent	100 %
Relació de la projecció cap avall	-100 %
Consum de l'alimentació	BF50RG/DBF510RG/BF53RG: 400 W BF60RG: 460 W
Alimentació	BF50RG/DBF510RG/BF53RG: 100 - 240 V- CA, 50/60 Hz, 4,0 A BF60RG: 100 - 240 V- CA, 50/60 Hz, 4,6 A
Sortida d'àudio	5 W + 5 W

MODEL	BF50RG (BF50RG-GL) / BF60RG (BF60RG-GL) / DBF510RG (DBF510RG-GL) / BF53RG (BF53RG-GL)	
Alçada	143,7 mm (sense peu), 155,7 mm (amb peu)	
Amplada	370 mm	
Profunditat	BF50RG/BF60RG/DBF510RG: 290 mm (sense lent), 326,2 mm (amb lent) BF53RG: 290 mm (sense lent), 332,0 mm (amb lent)	
Pes	9,2 kg	
Dispositiu USB	5 V, 0,5 A (màx.)	
Condicions ambientals	Temperatura	
	Funcionament	De 0 °C a 40 °C
	Emmagatzematge	De -20 °C a 60 °C
	Humitat relativa	
	Funcionament	Del 0 % al 80 %
	Emmagatzematge	Del 0 % al 85 %

- Els continguts d'aquest manual poden canviar sense previ avís a causa d'actualitzacions de les funcions del producte.

Mode compatible amb HDMI

DTV

Resolució	Freqüència horitzontal (kHz)	Freqüència vertical (Hz)
640 x 480	31,46	59,94
640 x 480	31,5	60
720 x 480	31,47	59,94
720 x 480	31,5	60
720 x 576	31,25	50
1280 x 720	44,96	59,94
1280 x 720	45	60
1280 x 720	37,5	50
1920 x 1080i	28,12	50
1920 x 1080i	33,72	59,94
1920 x 1080i	33,75	60
1920 x 1080p	26,97	23,97
1920 x 1080p	27	24
1920 x 1080p	33,71	29,97
1920 x 1080p	33,75	30
1920 x 1080p	56,25	50
1920 x 1080p	67,43	59,94
1920 x 1080p	67,5	60

Resolució	Freqüència horitzontal (kHz)	Freqüència vertical (Hz)
3840 x 2160p	53,95	23,98
3840 x 2160p	54	24
3840 x 2160p	56,25	25
3840 x 2160p	61,43	29,97
3840 x 2160p	67,5	30
3840 x 2160p	112,5	50
3840 x 2160p	134,86	59,94
3840 x 2160p	135	60

Ordinador

Resolució	Freqüència horitzontal (kHz)	Freqüència vertical (Hz)
640 x 350	31,46	70,09
720 x 400	31,46	70,08
640 x 480	31,46	59,94
800 x 600	37,87	60,31
1024 x 768	48,36	60
1360 x 768	47,71	60,01
1152 x 864	54,34	60,05
1280 x 1024	63,98	60,02
1920 x 1080	67,5	60
1920 x 1200	74,038	59,95
3840 x 2160	53,95	23,98
3840 x 2160	54	24
3840 x 2160	56,25	25
3840 x 2160	61,43	29,97
3840 x 2160	67,5	30
3840 x 2160	112,5	50
3840 x 2160	134,86	59,94
3840 x 2160	135	60

- Si s'introdueix un senyal no vàlid al projector, no es mostrarà correctament a la pantalla o apareixerà un missatge com [No hay señal] o [Formato no válido].
- El projector és compatible amb el tipus DDC1/2B, com la funció Plug and Play (reconeixement automàtic del monitor de l'ordinador).
- Es recomana 1920 x 1200 com la millor qualitat d'imatge al mode d'ordinador.

Llicències

Les llicències compatibles poden diferir segons el model. Per obtenir més informació sobre les llicències, visiteu www.lg.com.



Els termes HDMI, HDMI High-Definition Multimedia Interface, HDMI Trade Dress i els logotips d'HDMI són marques comercials o marques registrades d'HDMI Licensing Administrator, Inc

Manufactured under license from Dolby Laboratories. Dolby, Dolby Vision, Dolby Vision IQ, Dolby Audio, Dolby Atmos, and the double-D symbol are trademarks of Dolby Laboratories Licensing Corporation.

(Fabricat sota llicència dels Laboratoris Dolby. Dolby, Dolby Vision, Dolby Vision IQ, Dolby Audio, Dolby Atmos, i el símbol double-D són marques comercials de Laboratoris Dolby Licensing Corporation.)



Informació del avís de software de codi obert

Per obtenir el codi font sota GPL, LGPL, MPL i altres llicències de fonts obertes que tinguin les obligacions de revelar un codi font, que estigui contingut en aquest producte, i per accedir a tots els termes sobre llicència referits, així com als avisos sobre copyright i altres documents rellevants, si us plau, visiteu <https://opensource.lge.com>.

LG Electronics també us proporcionarà codi obert en CD-ROM per un import que cobreix les despeses de la seva distribució (com el suport, l'enviament i la manipulació) prèvia sol·licitud per correu electrònic a opensource@lge.com.

Aquesta oferta és vàlida per a qualsevol persona en possessió de la informació durant un període de tres anys després del darrer enviament d'aquest producte.

Altres especificacions

Com amb qualsevol font de llum brillant, no mireu fixament el feix,
RG2 IEC 62471-5:2015.

Grup de risc 2

PRECAUCIÓ Aquest producte emet una radiació òptica potencialment perillosa. No mireu fixament el llum de funcionament. Pot ser perjudicial per als ulls.







Aquesta etiqueta està enganxada a la part inferior del producte i pot variar l'idioma.

[Per a piles de moneda]

 ADVERTÈNCIA	
<ul style="list-style-type: none"> • PERILL D'INGESTIÓ: Aquest producte conté una pila de botó o de moneda. • Si s'ingereix, es pot produir la MORT o lesions greus. • En ingerir una pila de botó o de moneda, es poden produir Cremades químiques internes en només 2 hores. • MANTINGUEU les piles noves i usades FORA DE L'ABAST dels NENS • Busqueu assistència mèdica immediatament si sospiteu que una persona pot haver ingerit piles o haver-les col·locat dins d'alguna part del seu cos. 	

- a) "Traieu i recicleu o elimineu immediatament les piles usades segons la normativa local i mantingueu-les lluny dels nens.
NO llenceu les piles a les escombraries domèstiques ni les incinereu."
- b) "Fins i tot les bateries usades poden causar lesions greus o la mort."
- c) "Truqueu a un centre de toxicologia local per obtenir informació sobre el tractament."
- d) "L'únic tipus de pila compatible és CR2032."
- e) "El voltatge nominal de la bateria és de 3 V."
- f) "Les piles no recarregables no s'han de recarregar"
- g) "No forci la descàrrega, la recàrrega, el desmuntatge, l'excés de calor (la temperatura nominal especificada pel fabricant) ni la incineració.
En cas contrari, es podrien produir lesions a causa de la ventilació, fuites o explosions que podrien provocar cremades químiques."

Símbols

	Fa referència al corrent altern (CA).
	Fa referència al corrent continu (CC).
	Fa referència a equips de classe II.
	Fa referència al mode d'espera.
	Fa referència a "Activada" (alimentació).
	Fa referència a tensió perillosa.

