

MANUALE D'INSTALLAZIONE CLIMATIZZATORE

Leggere questo manuale d'istruzioni prima di installare il condizionatore d'aria. Il lavoro d'installazione deve essere eseguito conformemente alla normativa vigente sugli impianti elettrici, solo da personale tecnico autorizzato. Dopo averlo letto dettagliatamente, conservare questo manuale come riferimento per il futuro.

Inverter ad alta efficienza

Traduzione delle istruzioni originali

Per maggiori informazioni, consultare il CD o il sito web di LG (www.lg.com).

INDICE

Precauzioni di sicurezza.....	3
Installazione dell'unità esterna	7
Cablaggio	11
Connessione dei tubi.....	14
Test di perdita ed evacuazione	18
Marcia di collaudo.....	20
Funzione di auto-diagnosi.....	22
Funzionamento.....	24
Guida per l'installazione in località marine	26

Precauzioni di sicurezza

Rispettare le seguenti istruzioni per prevenire infortuni agli utenti, e alle altre persone in generale, e danni alle proprietà.

- Assicurarsi di aver letto le istruzioni prima di installare il condizionatore d'aria.
- Osservare le avvertenze specificate qui perché riguardano aspetti importanti attinenti alla sicurezza.
- Operazioni errate dovute alla non osservanza delle istruzioni possono causare lesioni o danni. La gravità del pericolo viene classificato sulla base delle seguenti segnalazioni.

⚠ ATTENZIONE Questo simbolo indica pericolo di morte o di seri infortuni.

⚠ AVVERTENZA Questo simbolo segnala la possibilità di lesioni o danni limitatamente alle proprietà.

- I significati dei simboli usati in questo manuale sono illustrati sotto.



Indica qualcosa da non fare assolutamente.



Indica che l'istruzione deve essere rispettata.

⚠ ATTENZIONE

■ Installazione

Collegare sempre l'apparecchio a terra.

- In caso contrario, ci potrebbero essere pericoli di scossa elettrica.

Non usare cordoni d'alimentazione, spine, o prese elettriche danneggiate o lasche.

- Ciò comporterebbe pericoli di scossa elettrica e di incendio.

Per l'installazione del prodotto, rivolgersi sempre ad un centro di assistenza qualificato o ad un'agenzia specializzata in installazioni.

- In caso contrario, ci potrebbero essere pericoli di scossa elettrica, incendio, esplosione e infortuni.

Collegare in modo sicuro ed affidabile la copertura delle parti elettriche dell'unità interna e il pannello di servizio all'unità esterna.

- Se la copertura delle parti elettriche dell'unità interna e/o il pannello di servizio non sono collegati in modo sicuro possono derivarne pericoli di scossa elettrica a causa della polvere, dell'acqua, ... ecc.

Installare sempre un sistema d'arresto delle fughe d'aria e un quadro elettrico dedicato.

- La loro non installazione può comportare rischi d'incendio e di scossa elettrica.

Non tenere o usare gas infiammabili vicino al condizionatore d'aria

- In caso contrario, ci potrebbero essere pericoli di incendio o di malfunzionamento del prodotto.

Assicurarsi che l'intelaiatura di installazione dell'unità esterna non sia danneggiata a causa dell'usura del tempo.

- Potrebbero esserci pericoli di infortunio o di incidente.

Non smontare o riparare il prodotto in modo casuale.

- Ciò comporterebbe pericoli di scossa elettrica e d'incendio.

Non installare il prodotto in un luogo dove ci sono pericoli di caduta.

- In caso contrario, potrebbero esserci pericoli di infortuni.

Usare le necessarie precauzioni quando si disimballa e si installa il prodotto.

- I bordi affilati potrebbero essere fonte di infortuni.

Usare una pompa a vuoto o gas inerte (azoto) quando si esegue il test di perdita o lo spurgo di aria. Non comprimere l'aria o l'ossigeno e non usare gas infiammabili. Altrimenti questa azione può provocare incendio o esplosione.

- Esiste il rischio di morte, ferimento, incendio o esplosione.

■ Funzionamento

Non collegare ad una presa di corrente condivisa con altri elettrodomestici.

- Questo potrebbe comportare pericoli di scossa elettrica e d'incendio a causa del calore generato

Non usare cordoni d'alimentazione danneggiati.

- Ciò comporterebbe pericoli di scossa elettrica e d'incendio.

Non modificare o estendere in modo arbitrario la lunghezza del cordone d'alimentazione.

- Questo potrebbe comportare pericoli di scossa elettrica e d'incendio.

Prestare attenzione a che il cordone di alimentazione non venga tirato durante il funzionamento operativo.

- Potrebbero esserci pericoli di scossa elettrica e d'incendio.

Scollegare la spina elettrica di alimentazione del condizionatore qualora da esso provenissero suoni anomali, strani odori, o fumo.

- In caso contrario, potrebbero esserci pericoli di scossa elettrica o d'incendio.

Tenere lontano da fiamme

- Altrimenti, ci potrebbero essere pericoli d'incendio.

Quando si vuole scollegare la spina elettrica, estrarla facendo presa sul suo corpo, e non toccarla con le mani bagnate.

- In caso contrario, potrebbero esserci pericoli di scossa elettrica o d'incendio.

Non usare il cordone d'alimentazione in prossimità di fonti di calore.

- Altrimenti, ci potrebbero essere pericoli di scossa elettrica e d'incendio.

Non aprire l'ingresso d'aspirazione dell'unità esterna/interna durante il funzionamento.

- Altrimenti, ci potrebbero essere pericoli di scossa elettrica e di malfunzionamenti.

Prestare attenzione a che l'acqua non scorra sulle parti elettriche.

- Questo potrebbe comportare malfunzionamenti del prodotto e pericoli di scossa elettrica.

Fare presa sul corpo della spina elettrica quando la si vuole scollegare

- Ci potrebbero pericoli di scossa elettrica o danneggiamenti.

Non toccare mai le parti metalliche dell'unità quando si procede alla rimozione del filtro.

- Ci sono parti affilate che potrebbero causare infortuni.

Non salire sull'unità interna/esterna e non posare oggetti su di essa.

- Questo potrebbe causare infortuni dovuti a scivolamenti o caduta dell'unità.

Non collocare oggetti pesanti sul cordone d'alimentazione

- Altrimenti, ci potrebbero essere pericoli di scossa elettrica e d'incendio.

Se il prodotto è stato immerso nell'acqua, consultare sempre un centro di assistenza qualificato.

- Altrimenti, ci potrebbero essere pericoli di scossa elettrica e d'incendio.

Prestare attenzione a che i bambini non salgano sull'unità esterna.

- Ci sono seri pericoli di infortuni dovuti a cadute.

AVVERTENZA

■ Installazione

Installare il tubo di scarico per assicurarsi che il deflusso avvenga in modo insicuro.

- Altrimenti, ci potrebbero essere perdite d'acqua.

Installare il prodotto in maniera tale che il rumore o la corrente d'aria calda provenienti dall'unità non possano danneggiare i vicini.

- Altrimenti, ci potrebbero essere delle dispute con i vicini.

Controllare sempre l'eventuale presenza di perdite di gas dopo l'installazione o la riparazione del prodotto.

- Altrimenti, ci potrebbero essere malfunzionamenti del prodotto.

Mantenere il parallelismo dei livelli paralleli quando s'installa il prodotto.

- Altrimenti ci potrebbero essere vibrazioni o perdite d'acqua.

Si prega di installare, in sicurezza, in un luogo che può sufficientemente sopportare il peso del prodotto.

- Se la forza non è sufficiente, il prodotto potrebbe cadere e causare lesioni.

■ Funzionamento

Evitare il raffreddamento eccessivo e ventilare l'ambiente di tanto in tanto.

- Altrimenti, potrebbero esserci effetti dannosi per la vostra salute.

Usare panni soffici per le operazioni di pulizia. Non usare prodotti wax, diluenti o detergenti forti.

- L'aspetto generale del condizionatore potrebbe deteriorarsi, cambiare colore, o subire graffiature superficiali.

Non usare il condizionatore d'aria per scopi particolari diversi da quelli specificati, quali preservare apparecchiature di precisione, vegetali, animali, e oggetti d'arte.

- Questo potrebbe danneggiare le parti stesse.

Non ostruire le aperture d'ingresso o d'uscita dell'aria.

- Questo potrebbe causare malfunzionamenti o incidenti.

Installazione dell'unità esterna

È necessario selezionare un adeguato luogo per l'installazione tenendo conto delle seguenti condizioni, assicurandosi di ottenere il consenso dell'utente.

1. Punti di installazione

- Se è stata disposta una tela sull'unità per ripararla dalla luce diretta del sole o dalla pioggia, accertarsi di non limitare l'irradiazione di calore dal condensatore.
- Garantire le distanze indicate dalle frecce rispetto al lato anteriore, posteriore e ai lati dell'unità
- Non mettere piante o animali sul tragitto dell'aria calda.
- Tenere conto del peso del condizionatore e scegliere un posto in cui rumori e vibrazioni siano minimi.
- Scegliere un posto in modo che aria calda e rumore del condizionatore non arrechino disturbo.
- Un luogo che può sufficientemente sopportare il peso e le vibrazioni dell'unità esterna e dove l'installazione è possibile.
- Un luogo non direttamente esposto a neve o pioggia.
- Un luogo ove non vi sia rischio di nevicate o formazione di stalattiti di ghiaccio.
- Un luogo, nell'edificio, con pavimento o base d'appoggio resistente o dove non vi sia accumulo di neve.

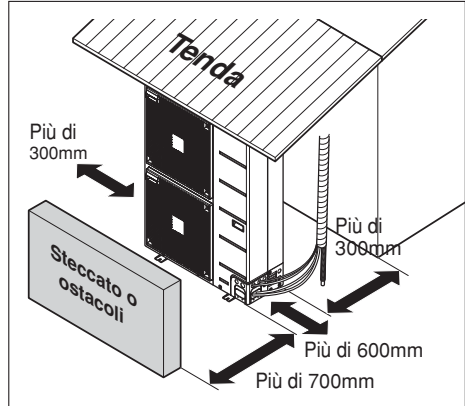

2. Lunghezza ed elevazione della tubatura

■ Installazione unità interna singola

Capacità	Dimensioni del tubo mm (pollici)		Lunghezza A (m)		Elevazione B (m)		Additional refrigerant (g/m)
	Gas	Liquido	Nominale	Massima	Nominale	Massima	
UU36WH/UU37WH UU42WH/UU43WH UU48WH/UU49WH	Ø15.88 (5/8)	Ø9.52 (3/8)	5	7.5	5	30	40

Se il tubo installato è più corto di 7,5 m, non è necessaria carica ulteriore.
 Refrigerante aggiuntivo = $(A - 7.5) \times \text{Refrigerante aggiuntivo (g)}$

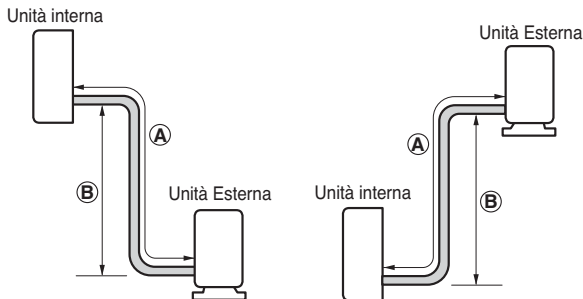

■ Funzionamento sincro

Installare il tubo di raccordo in modo che la lunghezza del tubo e la differenza tra alto e basso non superi le specifiche indicate.

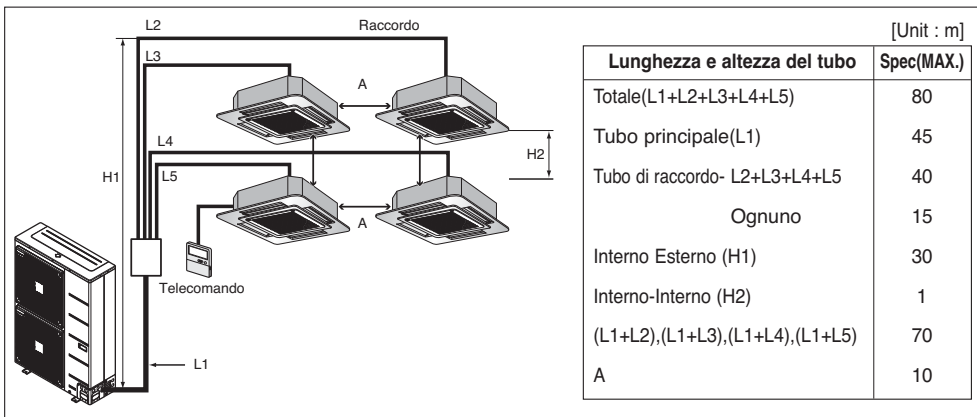

- Quando si installa il tubo di raccordo, la direzione e l'angolo di installazione non sono limitati.
- Nel collegamento avere cura di non far entrare materiali estranei all'interno delle fessure.
- Collegare i rimanenti mediante taglio o inserimento diretto del diametro del tubo.

■ Metodo di ricarica aggiuntiva di refrigerante

Per il metodo di ricarica, vedere la tabella in basso.

Unità interna	Ricarica aggiuntiva refrigerante (g)	Diam. tubo (mm)	C (g/m)
Duo	Refrigerante = (L1-b) x B + (L2 + L3) x C	Ø 6.35	35
Triplo	Refrigerante = (L1-b) x B + (L2 + L3 + L4) x C	Ø 9.52	40
Quadruplo	Refrigerante = (L1-b) x B + (L2 + L3 + L4 + L5) x C		

Modello	b (m)	B (g/m)
UU36WH/UU37WH UU42WH/UU43WH UU48WH/UU49WH	7.5	40

AVVISO

- b: prestazioni per estensione linea refrigerante
 C : Carica aggiunta di refrigerante del tubo liquidi.
 B : Carica aggiunta di refrigerante del tubo principale.



AVVISO:

- La portata nominale è stabilita per una lunghezza standard, così anche l'affidabilità è basata su una lunghezza massima consentita.
- Il caricamento improprio di refrigerante può comportare anomalie nel ciclo di funzionamento.

3. Tabella combinazioni sincro

		Combinazioni possibili delle unità interne								
		Sincro								
		Duo			Triplo			Quadruplo		
IDU: UNITÀ INTERNA ODU: UNITÀ ESTERNA BD: UNITÀ DISTRIBUTORE RAMIFICAZIONE REMO: TELECOMANDO CON FILO										
Modello		Cassetta	Condotto	Convertible	Cassetta	Condotto	Convertible	Cassetta	Condotto	Convertible
UU36WH/UU37WH		UT18H NP1*2	UB18H NG1*2	UV18H NU1*2	UT12H NP1*3	-	UV12H NU1*3	-	-	-
UU42WH/UU43WH		UT21H NN1*2	UB21H NG1*2	UV21H NU1*2	UT18H NP1*3	UB18H NG1*3	UV18H NU1*3	UT12H NP1*4	-	-
UU48WH/UU49WH		UT24H NN1*2	UB24H NG1*2	UV24H NU1*2	UT18H NP1*3	UB18H NG1*3	UV18H NU1*3	UT12H NP1*4	-	-
Accessori applicati	Unità BD	PMUB11A			PMUB11A			PMUB111A		
	Controller centrale semplice**	PQCSB101S0								
	Controller funzioni**	PQCSC101S0								

AVVISO

** Quando si utilizza il funzionamento sincro,

- Non utilizzare il telecomando senza fili.
- Utilizzare solo un telecomando a filo nelle unità interne.
- Utilizzare solo il controller centrale e il controller funzioni "PQCSB101S0 e PQCSC101S0".

4. Procedura di impostazione PCB unità esterna per sistema a funzionamento simultaneo

1. Impostazione SW_DIP

Impostare SW_DIP come indicato nella Tabella (A)

2. Metodo di indirizzamento automatico.

La procedura di indirizzamento consente di assegnare un indirizzo ad ogni unità interna. Quando si esegue la prima installazione del prodotto o si sostituisce la PCB dell'unità interna è necessario eseguire la procedura di indirizzamento automatico per il funzionamento simultaneo.

* Procedura

- 1) Impostare correttamente SW_DIP.
- 2) Accendere l'alimentazione principale.
- 3) Premere SW01L per circa 3 secondi entro 3 minuti dall'accensione dell'alimentazione principale. (B)

- 4) Dopo aver eseguito il passaggio 3), il LED01M (ROSSO) e LED02M (VERDE) lampeggia rapidamente. Ultimata la procedura di indirizzamento, il LED(LED01M) verde si spegne, oppure smette di lampeggiare e resta acceso a luce fissa. L'indirizzo di ciascuna unità interna viene indicato sulla finestra del display del telecomando cablatto (CH01, CH02, CH03, CH04)

- 5) Premere il pulsante (D) per accendere il condizionatore d'aria.
- 6) In caso di errore nell'esecuzione della procedura di indirizzamento ripetere i passaggi 2)~5).



Tabella Impostazione

SW_DIP	N. Unità Interna
	1(Singolo) : Predefinito
	2(Duo)
	3(Trio)
	4(Quartet)

UU37/43/49WH

DIP SW01D	N. Unità Interna
	1(Singolo) : Predefinito
	2(Duo)
	3(Trio)
	4(Quartet)

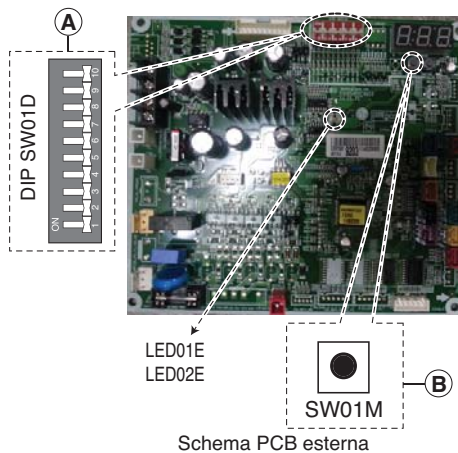
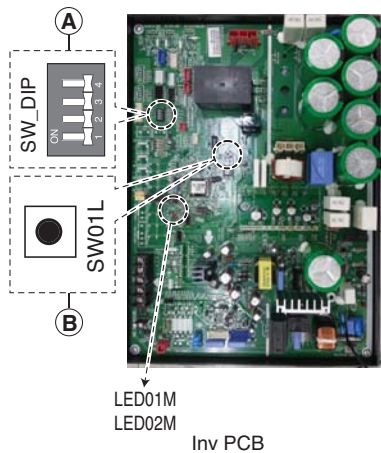
UU36/42/48WH

Cablaggio

Impianto Elettrico

Eseguire i collegamenti elettrici corretti.

- Tutti collegamenti elettrici devono essere conformi ai REGOLAMENTI LOCALI.
- Selezionare una fonte di alimentazione che sia in grado di fornire la tensione richiesta dal condizionatore d'aria. 3. Alimentare l'unità tramite un interruttore di distribuzione progettato per questo scopo.
- Utilizzare un ELCB (Electric Leakage Circuit Breaker) tra sorgente di alimentazione e unità. Inserire un dispositivo di disconnessione per scollegare tutte le linee di alimentazione.
- Modello di interruttore del circuito consigliato solo da personale autorizzato

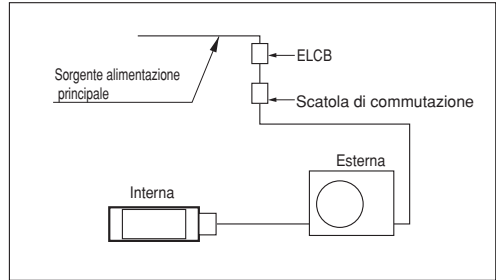

Modello	Phase(Ø)	ELCB
UU36/42/48WH	1	40A
UU37/43/49WH	3	20A

Collegamento dei cavità Gruppo Interno e Gruppo Esterno

- Connect the wires to the terminals on the control board individually according to the outdoor unit connection.
- Ensure that the color of the wires of outdoor unit and the terminal No. are the same as those of indoor unit respectively

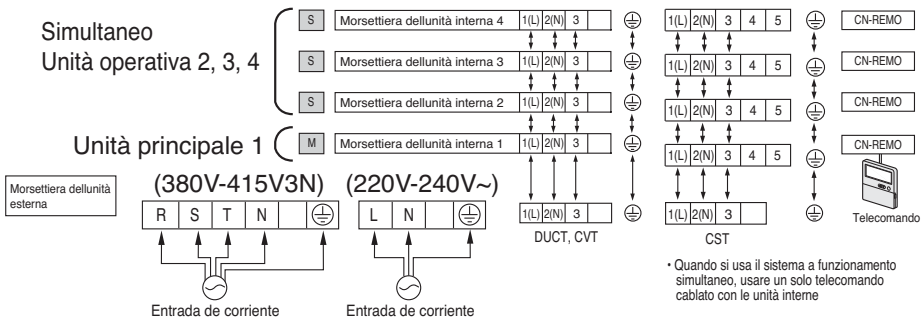

ITALIANO

⚠ AVVISO

Il cordone di alimentazione collegato all'unità esterna dovrebbe essere eseguito con filo IEC 60245 o HD 22.4 S4 (Questa attrezzatura sarà fornita con un gruppo cordone che soddisfa le norme nazionali.)

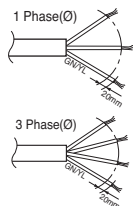

NORMALE Sezione trasversale

Modello	Phase(O)	Area(mm ²)
UU36WH UU42WH UU48WH	1	5
UU37WH UU43WH UU49WH	3	2.5

Il cavo di collegamento collegato all'unità esterna dovrebbe essere conforme alla norma IEC 60245 o HD 22.4 S4 (Questa attrezzatura sarà fornita con un gruppo cordone che soddisfa le norme nazionali.)

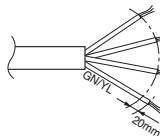

NORMALE
Sezione trasversale
0.75mm²

Quando la linea di collegamento tra unità interna ed esterna è superiore ai 40 m, collegare separatamente la linea di telecomunicazione e la linea di alimentazione.

- Se il cavo di alimentazione è danneggiato, deve essere sostituito con un cavo speciale o assieme disponibile presso il produttore o agente rappresentante.

Precauzioni nella posa del cablaggio elettrico

Usare dei capocorda per le connessioni alla morsettiere.

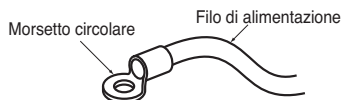

Se non sono disponibili, seguire le istruzioni riportate sotto.

- Non connettere fili di spessore diverso alla morsettiere (l'allentamento nei fili elettrici può provocare un calore anomalo.)
- Quando si connettono fili che sono dello stesso spessore, procedere come indicato dalla figura.

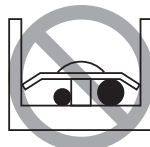
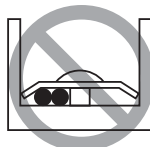
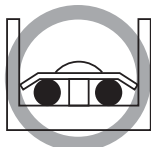

ATTENZIONE:

Assicurarsi che le viti del terminale non siano allentate.

Point d'attention sur la qualité de l'alimentation électrique publique

Cet équipement est conforme aux normes suivantes :

- EN/CEI 61000-3-12 (1) si la puissance de court-circuit S_{sc} est supérieure ou égale à la valeur S_{sc} minimale au point d'interface entre l'alimentation de l'utilisateur et le système public. Il relève de la responsabilité de l'installateur ou de l'utilisateur de l'équipement de s'assurer, si nécessaire en consultant l'opérateur du réseau de distribution d'électricité, que l'équipement est raccordé uniquement à une alimentation présentant les caractéristiques suivantes : valeur S_{sc} supérieure ou égale à la valeur S_{sc} minimale.

Modèle	Valeur S _{sc} minimale (kVA)
UU36WH	3,142
UU42WH	3,142
UU48WH	3,142

Modèle	Valeur S _{sc} minimale (kVA)
UU37WH	2,348
UU43WH	2,348
UU49WH	2,348

- (1) Norme technique européenne/internationale définissant les limites pour les courants harmoniques produits par les appareils connectés aux réseaux publics basse tension ayant un courant appelé >16 A et ≤75 A par phase.

Collegamento del cavo all'unità esterna

- Rimuovere il pannello laterale per connettere i conduttori.
- Utilizzare la graffetta per fissare il cavo.
- Messa a terra
 - Caso 1: la morsetteria dell'unità esterna è contrassegnata (⊕).
- Collegare un cavo con sezione 1,6 mm² o superiore al terminale di terra dell'unità di controllo ed eseguire la messa a terra
 - Caso 2: la morsetteria dell'unità esterna non è contrassegnata (⊕).
- Collegare un cavo con sezione 1,6 mm² o superiore al pannello dell'unità di controllo, contrassegnato (⊕) e serrare con la vite di messa a terra.

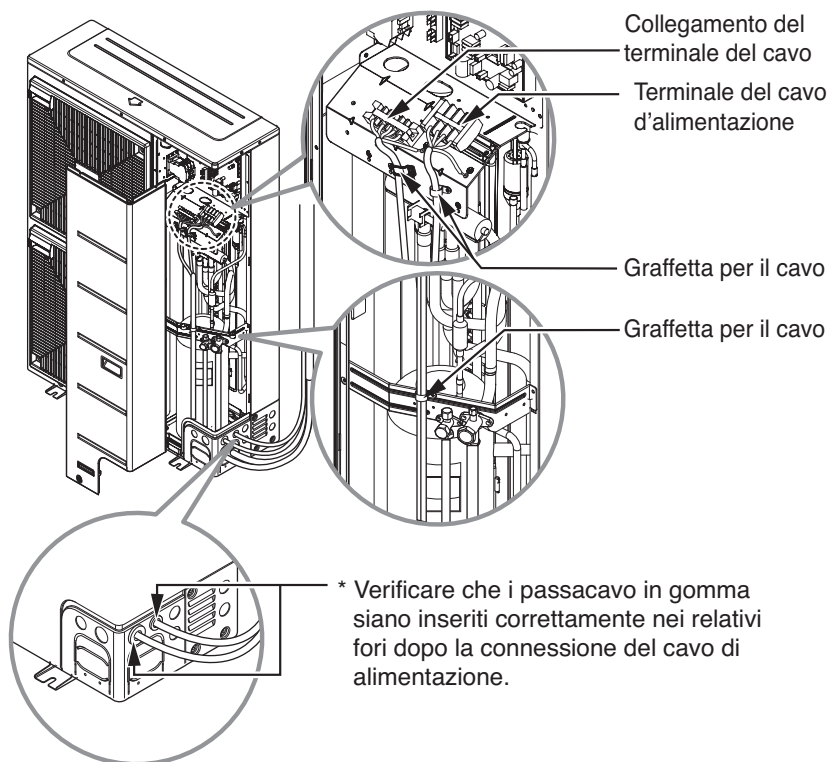

AVVERTENZA:

- Lo schema di collegamento non è soggetto a modifica senza preavviso.
- Accertarsi di eseguire i collegamenti secondo il cablaggio.
- Collegare saldamente i conduttori, in modo che non possano essere facilmente estratti.
- Eseguire i collegamenti seguendo il codice cromatico del cablaggio.



AVVISO:

- Il cordone di alimentazione collegato all'unità dovrebbe essere scelto secondo le seguenti specifiche.

Connessione dei tubi

Preparazione dei tubi

Le perdite di gas sono causate principalmente da un lavoro di svasatura difettoso.

Eseguire il lavoro di svasatura seguendo la procedura riportata di seguito:

Tagliare i tubi e i cavi a lunghezza

- Usare un kit accessorio per tubature acquistato localmente.
- Misurare la distanza tra lunità interna e lunità estern.
- Tagliare i tubi con una lunghezza leggermente superiore alla distanza misurata.
- Tagliare il cavo elettrico con una lunghezza superiore di m1,5 alla lunghezza del tubo.

Rimozione dei riccioli

- Rimuovere completamente i riccioli dalla sezione tagliata del tubo.
- Capovolgere il tubo verso il basso quando si rimuovono i riccioli per evitare che gli stessi ricadano all'interno del tubo.

Inserimento del dado

- Rimuovere i dadi svasati attaccati alle unità interne ed esterne, dopodiché metterli sul tubo una volta rimossi le bavature. (Una volta completato il lavoro di svasatura non sarà più possibile inserirli).

Operazioni di svasatura

- Effettuare il lavoro scintillante per mezzo dello strumento scintillante dedicato per R-410A come indicato sotto.

Diametro esterno		"A"
mm	inch	mm
Ø6.35	1/4	1.1~1.3
Ø9.52	3/8	1.5~1.7
Ø12.7	1/2	1.6~1.8
Ø15.88	5/8	1.6~1.8

Tenere saldamente il tubo di rame in una barra (o stampo) come indicato dalle dimensioni della tabella di cui sopra.

Controllo

- Confrontare il lavoro di svasatura con la figura di cui sotto.
- Se si rilevano difetti nella svasatura, tagliare la sezione svasata ed eseguire nuovamente la svasatura.

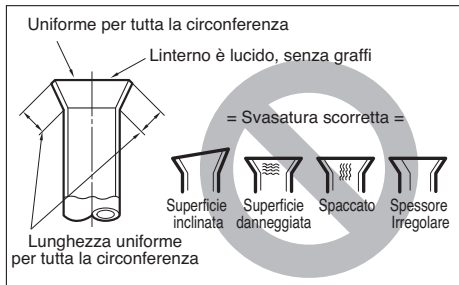
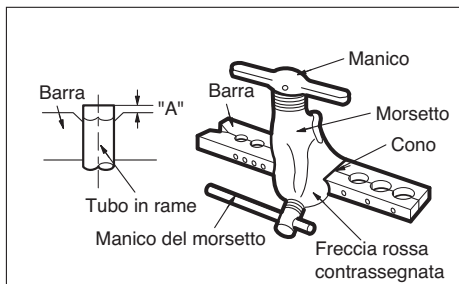
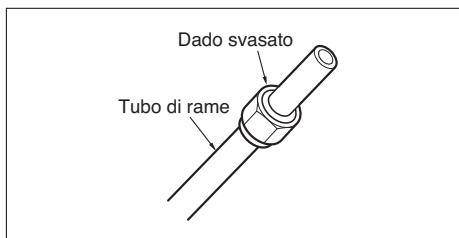
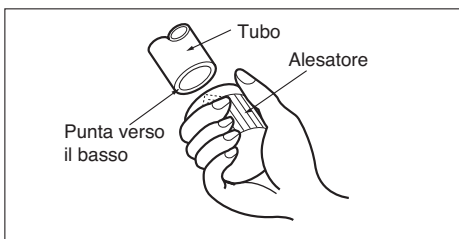
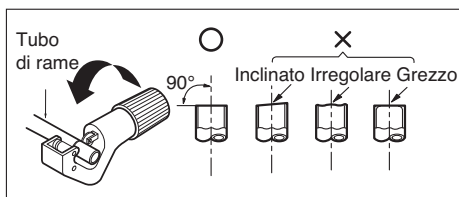

Connessione delle tubature - Esterno

- Allineare il centro della tubatura sufficientemente per stringere il dado svasato con le dita.
- Infine, stringere i dadi svasati con una chiave torsionometrica fino a quando non si sente il clic della chiave.
- Durante lo stringimento del dado svasato con la chiave torsionometrica, assicurarsi che la direzione di torsione sia quella indicata dalla freccia sulla chiave stessa.

Diametro esterno		torque
mm	inch	kgf-m
Ø6.35	1/4	1.8~2.5
Ø9.52	3/8	3.4~4.2
Ø12.7	1/2	5.5~6.6
Ø15.88	5/8	6.3~8.2

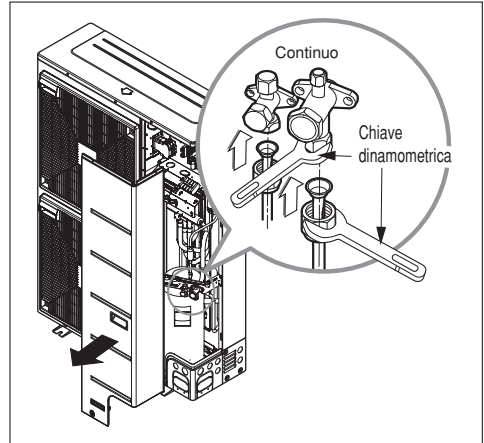

* Quando si stringe il tubo, tenere il corpo esagonale.

- Nelle unità con capacità superiori a 10kW, le tubazioni di installazione possono essere connesse in quattro direzioni. (vedere la figura 1)

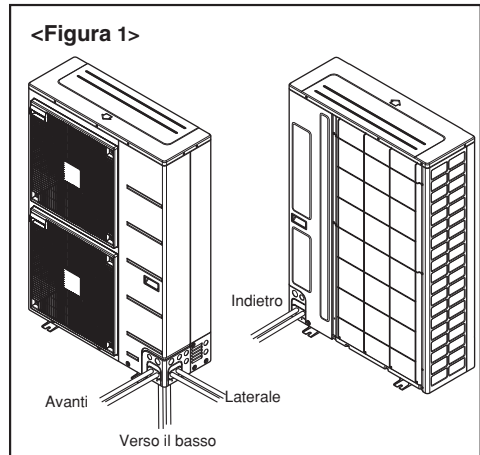

- Quando si connette in direzione verso il basso, aprire il foro preimpostato sul fondo. (Fare riferimento alla figura 2)

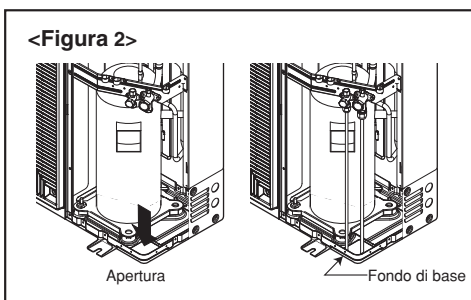

Impedire ai corpi estranei di penetrare (Figura3)

- Tappare i fori di passaggio dei tubi con stucco o materiale coibente (procurato localmente) per chiudere tutti le aperture, come indicato alla figura 3.



CAUTION:

Insetti o piccoli animali che dovessero penetrare all'interno potrebbero provocare un corto circuito nella centralina.

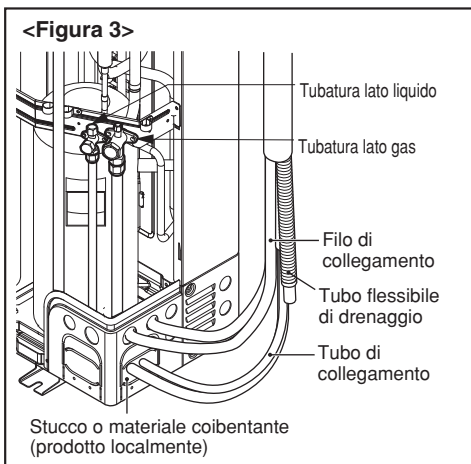

Formatura della tubatura

Formare la tubatura avvolgendo la porzione di connessione dell'unità interna con materiale isolante e fissarla con due tipi di nastro adesivo.

- Per collegare un tubo flessibile di scarico aggiuntivo, dirigere l'uscita di scarico sul pavimento. Fissare correttamente il tubo flessibile di scarico

Se l'unità esterna è installata sotto l'unità interna, procedere come segue.

1. Legare con nastro tubatura, flessibile di scarico e cavo di collegamento dal basso verso l'alto.
2. Fissare la tubatura legata alla parete esterna.

Se l'unità esterna è installata sopra l'unità interna, procedere come segue.

1. Inserire tubatura e cavo di collegamento dal basso verso l'alto.
2. Fissare la tubatura legata alla parete esterna. Formare un sifone per evitare l'ingresso d'acqua nella stanza.
3. Fissare la tubatura a parete.

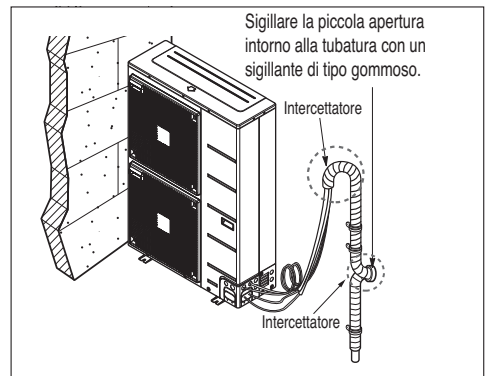
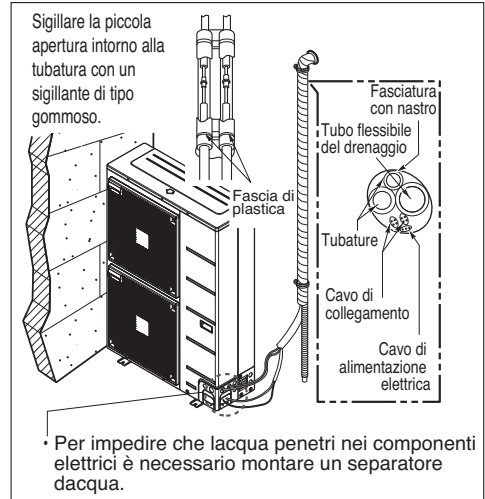

Test di perdita ed evacuazione

L'aria e l'umidità residue all'interno del sistema refrigerante hanno effetti indesiderati, come indicato di seguito.

1. Aumento della pressione del sistema.
2. Aumento della corrente di esercizio.
3. Diminuzione dell'efficienza di raffreddamento o riscaldamento.
4. Possibile congelamento dell'umidità nel circuito refrigerante con conseguente ostruzione delle tubature.
5. Possibile corrosione dei componenti del sistema di refrigerazione causata dall'acqua.

Pertanto, l'unità interna e le tubature tra unità interna ed esterna devono essere ispezionate per eventuali perdite ed evacuate di eventuale umidità e condensa dal sistema.

Preparazione

- Verificare che tutti i tubi (sia lato liquido che lato gas) tra l'unità interna ed esterna siano collegati correttamente e che tutti i cablaggi per il ciclo di test siano stati completati. Rimuovere i cappucci delle valvole di servizio dal lato liquidi e gas sull'unità esterna. Si noti che le valvole di servizio lato liquidi e lato gas sull'unità esterna sono tenute chiuse in questa fase.

Test di perdita

- Collegare la valvola di alimentazione (con manometri) e il cilindro del gas azoto a questa porta di servizio con i tubi flessibili di carico.

AVVISO: utilizzare una valvola di alimentazione per lo spurgo dell'aria. Se non è disponibile, utilizzare una valvola di arresto. La manopola "Hi" sulla valvola deve essere sempre chiusa.

- Attivare la pressione al sistema a non oltre 551 P.S.I.G. con gas di azoto secco e chiudere la valvola del cilindro quando il valore del manometro raggiunge 551 P.S.I.G. Quindi, eseguire il test delle perdite con sapone liquido.

AVVISO: per evitare l'ingresso di azoto nel sistema refrigerante in stato liquido, la parte superiore del cilindro deve essere più alta della parte inferiore quando il sistema è pressurizzato. Solitamente, il cilindro è utilizzato in posizione verticale eretta.

1. Eseguire un test delle perdite di tutti i giunti delle tubature (sia unità interna sia unità esterna) e di tutte le valvole di servizio lato gas e liquidi. La presenza di bolle indica una perdita. Rimuovere il sapone con un panno morbido e asciutto.

2. Dopo aver verificato l'assenza di perdite dal sistema, scaricare la pressione dell'azoto allentando il connettore del tubo flessibile in corrispondenza del cilindro di azoto. Quando la pressione del sistema viene riportata a valori normali, scollegare il flessibile dal cilindro.

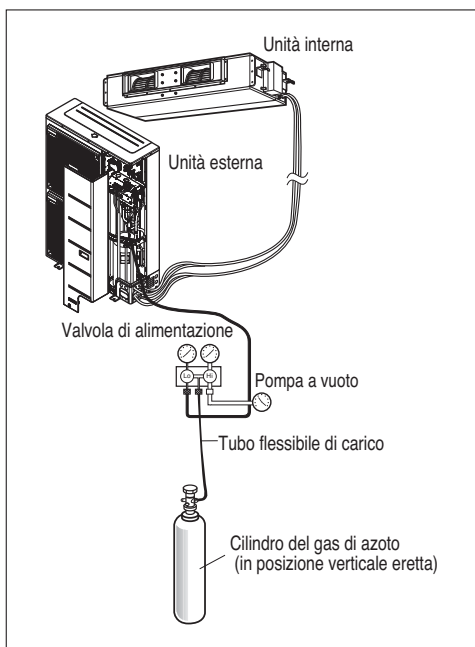

Evacuazione

1. Collegare il flessibile di carico descritto nelle fasi precedenti alla pompa del vuoto per evacuare la tubatura e l'unità interna. Verificare che la manopola "Lo" sulla valvola sia aperta. Quindi, attivare la pompa a vuoto. Il tempo di evacuazione varia a seconda della lunghezza del tubo e della capacità della pompa. La tabella seguente mostra il tempo necessario per l'evacuazione.
2. Al raggiungimento del vuoto desiderato, chiudere la manopola "Lo" sulla valvola e fermare la pompa del vuoto.

Tempo richiesto per l'evacuazione utilizzando una pompa del vuoto da 30 gal/h	
Se la lunghezza della tubatura è inferiore a 10 m (33 piedi)	Se la lunghezza della tubatura è maggiore di 10 m (33 piedi)
30 min. o più	60 min. o più
0,7 MPa o inferiore	

Completamento del lavoro

1. Con una chiave per la valvola di servizio, ruotare lo stelo della valvola lato liquidi in senso antiorario per aprire la valvola completamente.
2. Ruotare lo stelo della valvola lato gas in senso antiorario per aprire completamente la valvola.
3. Allentare il flessibile collegato alla porta di servizio lato gas per rilasciare la pressione, quindi rimuovere il flessibile.
4. Rimontare il dado svasato e il cappuccio sulla porta di servizio lato gas e serrare il dado con una chiave regolabile. Questo processo è molto importante per evitare perdite dal sistema.
5. Rimontare i cappucci delle valvole al lato gas e liquidi e serrarle completamente.

Lo spurgo dell'aria con la pompa del vuoto è completo. Il condizionatore è ora pronto per l'esecuzione del test.

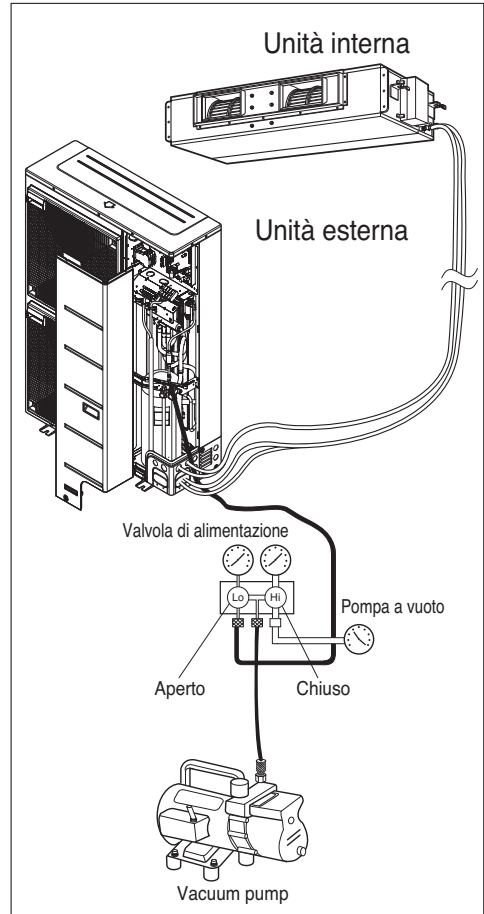

Marcia di collaudo

1. PRECAUZIONI DURANTE LA MARCIA DI COLLAUDO

- L'alimentazione elettrica iniziale deve essere in grado di fornire almeno il 90% della tensione nominale. In caso contrario è necessario evitare l'uso del condizionatore.

Per eseguire la marcia di collaudo eseguire prima le procedure per il raffreddamento anche durante la stagione in cui è necessario riscaldare.



AVVISO: ① Nel caso si procedesse prima con le procedure di riscaldamento, questo può comportare problemi con il compressore. È necessario fare particolare attenzione a:

- ② Eseguire la marcia di collaudo per un periodo superiore a 5 minuti senza interruzioni. (La marcia di collaudo viene interrotta automaticamente dopo 18 minuti)

- La marcia di collaudo viene avviata premendo il pulsante di controllo della temperatura della stanza ed il pulsante di abbassamento del timer contemporaneamente per un periodo di 3 minuti.
- Per cancellare la marcia di collaudo, premere qualsiasi pulsante.

CONTROLLARE I SEGUENTI ELEMENTI UNA VOLTA COMPLETATA L'INSTALLAZIONE

- Una volta completate le procedure di installazione, accertarsi che vengano registrate e misurate le proprietà della marcia di collaudo, e che i dati rilevati vengano conservati ecc.
- Gli elementi che devono essere misurati sono la temperatura dell'ambiente, la temperatura esterna, la temperatura di aspirazione, la temperatura di emissione, la velocità del vento, la massa del vento, la tensione, la corrente, la presenza di rumori o vibrazioni anomali, la temperatura dei tubi, la pressione di compressione.
- Per quanto riguarda l'aspetto della struttura controllare i seguenti elementi:
 - La circolazione dell'aria è adeguata?
 - Il drenaggio è uniforme?
 - La coibentazione è completa (tubature del drenaggio e del refrigerante)?
 - Ci sono perdite di refrigerante?
 - Il commutatore del telecomando funziona?
 - Ci sono connessioni elettriche difettose?
 - Ci sono viti della morsetteria allentate?

M4.....118N.cm{12kgf.cm} M5.....196N.cm{20kgf.cm}
M6.....245N.cm{25kgf.cm} M8.....588N.cm{60kgf.cm}

2. Connessione dell'alimentazione elettrica

1. Connettere il cavo di alimentazione all'alimentazione indipendente.

- È necessario installare un interruttore automatico.

2. Mettere l'unità in funzione per un periodo di 15 minuti o superiore.

3. Valutazione delle prestazioni

1. Misurare la temperatura dell'aria in entrata e dell'aria in uscita.
2. Assicurarsi che la differenza della temperatura tra aria in entrata e aria in uscita sia superiore a 8°C (Raffreddamento) o il contrario (Riscaldamento).

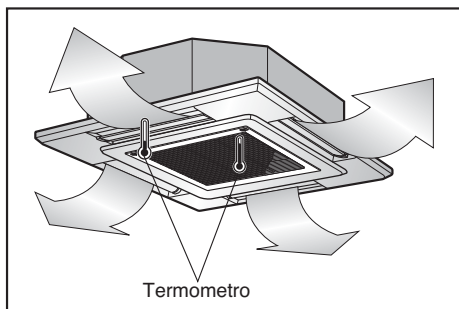



AVVISO: Dop avere confermato le condizioni di cui sopra, preparare i collegamenti elettrici come segue:

- 1) Fornire sempre una presa di alimentazione specifica per il condizionatore d'aria. Come metodo di cablaggio seguire le indicazioni riportate nello schema elettrico incollato sulla parte interna del coperchio della scatola di controllo.
- 2) Installare un interruttore automatico tra sorgente di alimentazione e unità.
- 3) Le viti che bloccano i fili nell'alloggiamento dei raccordi elettrici si possono allentare a causa delle vibrazioni a cui è sottoposta l'unità durante il trasporto. Controllarle ed assicurarsi che siano tutte ben salde. (Se sono allentate, si possono verificare fenomeni di incendio dei fili)
- 4) Specifiche della fonte di alimentazione
- 5) Verificare che la potenza elettrica fornita sia sufficiente.
- 6) Assicurarsi che la tensione di avviamento venga mantenuta ad un livello superiore al 90 percento della tensione nominale riportata sulla targhetta delle specifiche.
- 7) Verificare che lo spessore del cavo sia come specificato nelle specifiche della fonte di alimentazione.
(si prega di prendere particolare nota della relazione tra lunghezza del cavo e spessore.)
- 8) Installare sempre un interruttore per perdite in luoghi umidi o bagnati.
- 9) Nel caso di abbassamento di tensione si possono verificare i seguenti problemi.
 - Vibrazione dell'interruttore magnetico, danni al punto di contatto, rottura del fusibile, disturbi al normale funzionamento di un dispositivo di protezione da sovracorrente.
 - Al compressore non viene fornita la potenza corretta necessaria all'avviamento.
- 10) Usare solo 1 telecomando contenuto nell'unità interna quando si usa il sistema a funzionamento simultaneo come mostrato sotto.
Dopo aver impostato il valore ESP nell'unità interna a condotto nascosto a soffitto, spegnere l'alimentazione e rimuovere il telecomando.

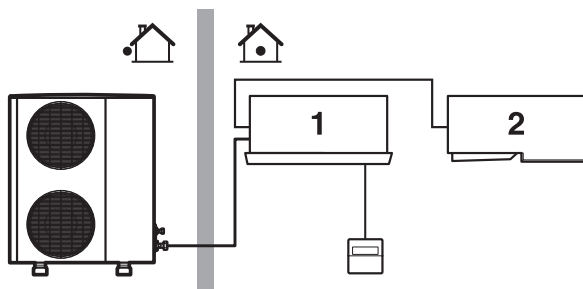

CONSEGNA

Insegnare al cliente le procedure di funzionamento e manutenzione, usando il manuale di servizio. (pulizia del filtro dell'aria, controllo della temperatura ecc.)

Funzione di auto-diagnosi

Indicatore di errori (esterno)

Errore dell'unità esterna

Es. Errore 21 (picco DC)

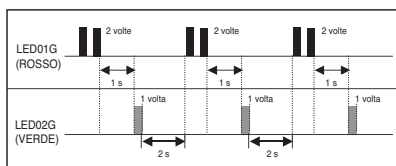

UU36WH/42WH/48WH

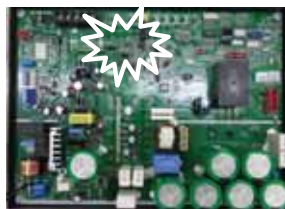

UU37WH/43WH/49WH

Codice errore	Descrizione	LED 1 (Rosso)	LED 2 (Verde)	Stato interno
21	Picco DC (errore IPM)	2volte ☑	1volta ☑	OFF
22	Massimo CT (CT2)	2volte ☑	2volte ☑	OFF
23	Collegamento DC bassa tensione	2volte ☑	3volte ☑	OFF
24	Alta pressione/Dissipatore di calore	2volte ☑	4volte ☑	OFF
26	Errore posizione comp DC	2volte ☑	6volte ☑	OFF
27	Errore guasto PSC	2volte ☑	7volte ☑	OFF
29	Sovracorrente Comp	2volte ☑	9volte ☑	OFF
32	D-tubo alto (Inv.)	3volte ☑	2volte ☑	OFF
35	Errore di bassa pressione	3volte ☑	5volte ☑	OFF
41	Errore Inv. D-tubo Th (aperto/corto)	4volte ☑	1volta ☑	OFF
43	Errore sensore di pressione	4volte ☑	3volte ☑	OFF
44	Errore aria esterna Th (aperto/corto)	4volte ☑	4volte ☑	OFF
45	Errore tubo centrale Th (aperto/corto)	4volte ☑	5volte ☑	OFF
46	Errore tubo aspirazione Th (aperto/corto)	4volte ☑	6volte ☑	OFF
48	Errore tubo esterno Th (aperto/corto)	4volte ☑	8volte ☑	OFF
51	Capacità sopra	5volte ☑	1volta ☑	OFF
53	Errore di comunicazione (Unità interna ↔ Unità esterna)	5volte ☑	3volte ☑	OFF
54	Aprire e Reverse Phase Error	5volte ☑	4volte ☑	OFF
60	Errore EEPROM (esterno)	6volte ☑	0	OFF
61	Tubo medio Cond. alto	6volte ☑	1volta ☑	OFF
62	Errore dissipatore (alto)	6volte ☑	2volte ☑	OFF
65	Errore Th dissipatore (aperto/corto)	6volte ☑	5volte ☑	OFF
67	Blocco ventola motore BLDC (esterna)	6volte ☑	7volte ☑	OFF
73	Errore guasto PFC (S/W)	7volte ☑	3volte ☑	OFF

Display della PCB (solo per modello UU36/42/48WH)

E' utile per controllare i dati del ciclo senza LGMV.

Metodo di azionamento

Se si preme l'interruttore tattile, le informazioni sul ciclo verranno indicate come di seguito.

※ Dopo che è visualizzata la pagina 1, viene visualizzata pagina 2.

TACT-SW1 UU36/42/48WH	Articolo	Display		
		Esempio	Pagina 1	Pagina 2
1 Ora	Bassa pressione	890kpa	'LP'	'89'
2 Ora	Alta pressione	2900kpa	'HP'	'290'
3 Ora	Temp. di scarico	85°C	'DS'	'85'
4 Ora	Temp. uscita condizionamento	-10°C	'CS'	'-10'
5 Ora	Temp. aspirazione	-10°C	'SS'	'-10'
6 Ora	Temp. aria unità esterna (ODU)	-10°C	'AS'	'-10'
7 Ora	Corrente	15A	'A'	'15'
8 Ora	Tensione	230V	'V'	'230'
9 Ora	Frequenza (Hz) composizione	100Hz	'F'	'100'
10 Ora	Tensione collegamento CC	230V	'dc'	'230'



TACT-SW1



ATTENZIONE:

Quando si preme l'interruttore tattile, usare un materiale che non conduca elettricità.

Funzionamento

Impostazione di interruttore DIP (UU37/43/49WH)

Se impostate l'interruttore Dip quando l'alimentazione è inserita, l'impostazione cambiata non sarà applicabile in pratica. La variazione dell'impostazione è consentita solo quando l'alimentazione è ripristinata.

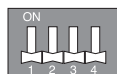

l'interruttore Dip	Funzione
1 2 3 4	
	Funzionamento normale (Nessun funzionamento)
	Funzionamento di raffreddamento forzato
	Modalità di blocco (raffreddamento)
	Modalità di blocco (riscaldamento)
	Modo silenzioso notturno
	Risparmio di consumo di energia (fase 1)
	Risparmio di consumo di energia (fase 2)
	Modo di blocco (raffreddamento) + modo silenzioso notturno
	Modo di blocco (raffreddamento) + risparmio consumo energia (fase 1)
	Modo di blocco (raffreddamento) + risparmio consumo energia (fase 2)
	Modo di blocco (riscaldamento) + risparmio consumo energia (fase 1)
	Modo di blocco (riscaldamento) + risparmio consumo energia (fase 2)
	Synchro_Duo
	Synchro_Trio
	Synchro_Quartet



ATTENZIONE :

Quando si regola l'interruttore DIP, si deve spegnere l'interruttore automatico o escludere l'alimentazione di energia del prodotto.











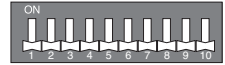









AVVISO :

- Se l'interruttore DIP utilizzato non è regolato correttamente, il prodotto può non funzionare correttamente.
- Se volete impostare una funzione specifica, richiedere che l'installatore imposti l'interruttore dip durante l'installazione.

Impostazione di interruttore DIP (UU36/42/48WH)

Se impostate l'interruttore Dip quando l'alimentazione è inserita, l'impostazione cambiata non sarà applicabile in pratica. La variazione dell'impostazione è consentita solo quando l'alimentazione è ripristinata.



l'interruttore Dip 1 2 3 4 5 6 7 8 9 10	Funzione
	Funzionamento normale (Nessun funzionamento)
	Funzionamento di raffreddamento forzato
	Risparmio di consumo di energia (fase 1)
	Risparmio di consumo di energia (fase 2)
	Modalità di blocco (raffreddamento)
	Modalità di blocco (riscaldamento)
	Modo silenzioso notturno (fase 1)
	Modo silenzioso notturno (fase 2)
	Modo di blocco (raffreddamento) + modo silenzioso notturno (fase 1)
	Modo di blocco (raffreddamento) + modo silenzioso notturno (fase 2)
	Modo di blocco (raffreddamento) + risparmio consumo energia (fase 1)
	Modo di blocco (raffreddamento) + risparmio consumo energia (fase 2)
	Modo di blocco (riscaldamento) + risparmio consumo energia (fase 1)
	Modo di blocco (riscaldamento) + risparmio consumo energia (fase 2)
	Synchro_Duo
	Synchro_Trio
	Synchro_Quartet

ATTENZIONE :

Quando si regola l'interruttore DIP, si deve spegnere l'interruttore automatico o escludere l'alimentazione di energia del prodotto.



AVVISO :

- Se l'interruttore DIP utilizzato non è regolato correttamente, il prodotto può non funzionare correttamente.
- Se volete impostare una funzione specifica, richiedere che l'installatore imposti l'interruttore dip durante l'installazione.

Guida per l'installazione in località marine

⚠ AVVERTENZA

1. I condizionatori non devono essere installati in aree in cui vengono prodotti gas corrosivi, come gas acidi e alcalini.
2. Non installare il prodotto in luoghi esposti direttamente al vento di mare (spruzzo di sale). Può causare corrosione al prodotto. La corrosione, in particolare sul condensatore e sulle alette dell'evaporatore, può causare malfunzionamenti o inefficienza.
3. Nel caso in cui l'unità esterna fosse in prossimità di ambienti marittimi, è importante evitare l'esposizione diretta al vento marino. In caso contrario, è necessario effettuare un trattamento anticorrosione sullo scambiatore di calore.

Selezione dell'ubicazione (unità esterna)

- 1) Nel caso in cui l'unità esterna dovesse essere installata in prossimità di ambienti marittimi, è importante evitare l'esposizione diretta al vento marino. Installare la stessa sul lato opposto della direzione del vento marino.

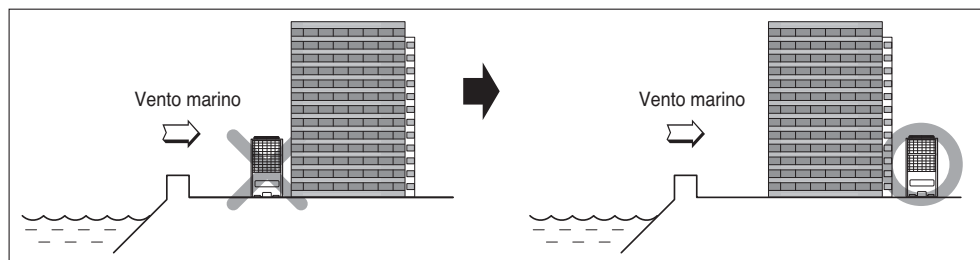

- 2) Nel caso di installazione dell'unità esterna in ambiente marittimo, è importante fissare un frangivento per l'apposita riparazione.

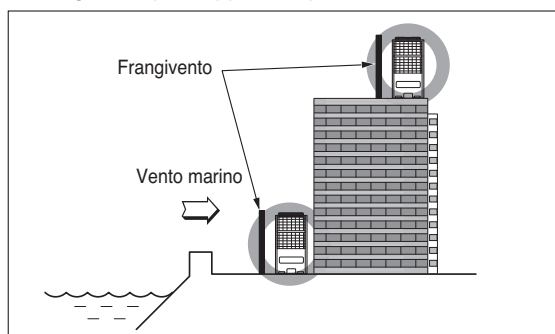

- Deve essere sufficientemente resistente da arrestare il vento che proviene dal mare.
- L'altezza e lo spessore devono essere superiori del 150% rispetto all'unità esterna.
- Deve essere rispettato uno spazio di circa 70 cm tra l'unità esterna e il frangivento, per un corretto ricircolo d'aria.

- 3) Posizionare con scarico dell'acqua agevole.

- Installare in un luogo dove lo scarico dell'acqua è agevole onde evitare danni da pioggia intensa e localizzata ed evitare zone con frequenti allagamenti.

1. Qualora risulti impossibile rispettare le indicazioni dettate relative all'installazione del prodotto in ambiente marittimo, contattare LG Electronics per il relativo trattamento anticorrosione.
2. Effettuare una pulizia periodica (più di una volta l'anno) relativa a polvere e particelle accumulate sullo scambiatore di calore, utilizzando acqua.

Designazione modello

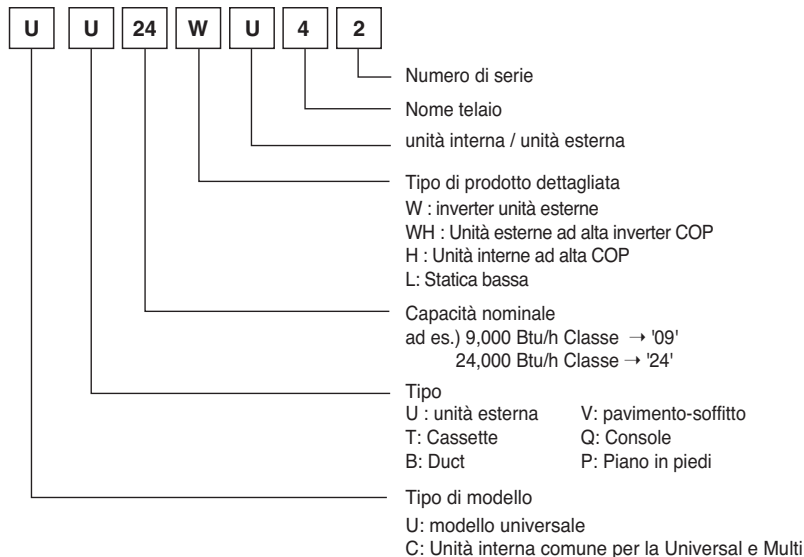

Emissione rumore durante l'uso

La pressione acustica con pesatura A emessa da questo prodotto è inferiore a 70 dB.

** Il livello di rumore può variare in base al sito.

I valori indicati sono livelli di emissione e non rispecchiano necessariamente livelli di lavoro sicuri.

Anche se vi è una correlazione tra l'emissione e i livelli di esposizione, questa non può essere utilizzata in modo affidabile per determinare se sono necessarie ulteriori precauzioni.

Il fattore che influenza il livello reale di esposizione della forza lavoro include le caratteristiche della stanza di lavoro e le altre fonti di rumore, ovvero il numero di apparecchiature e di altri processi adiacenti e la durata temporale per la quale un operatore è esposto al rumore.

Inoltre, il livello di esposizione consentito può variare di paese in paese. Queste informazioni, tuttavia, consentono all'utente dell'apparecchiatura di eseguire una migliore valutazione dei pericoli e dei rischi.

Concentrazione limite

La concentrazione limite è il limite di concentrazione del gas Freon dove è possibile intraprendere misure immediate senza danni al corpo umano quando il refrigerante si disperde nell'aria.

La concentrazione limite deve essere descritta nell'unità di kg/m^3 (peso del gas Freon per volume aria unità) per facilitare il calcolo

Concentrazione limite: 0,44 kg/m^3 (R410A)

■ Calcolare la concentrazione di refrigerante

Concentrazione refrigerante =
$$\frac{\text{Quantità totale di refrigerante reintegrato nella struttura refrigerante (kg)}}{\text{Capacità della stanza più piccola in cui viene installata l'unità da interni (m}^3\text{)}}$$

