

사용설명서

데스크 정수기

제품을 사용하기 전에 '안전을 위한 주의 사항'을 반드시 읽고 정확하게 사용하십시오.

사용 설명서는 제품을 사용하는 사람이 언제든지 볼 수 있는 장소에 보관하십시오.

제품 보증서는 사용 설명서에 포함되어 있습니다.

본 제품은 식수 정수를 위한 가정용이므로 상업용, 실험용, 산업용 등으로 사용을 금지합니다.



MFL69408701
Rev.00_021816

차 례

본 설명서는 공용으로 제작되어 구입한 제품과 다른 이미
지나 내용이 포함되어 있을 수 있습니다.

본 설명서는 회사 사정에 따라 변경될 수 있습니다.

안전을 위한 주의 사항	03
설치하기	09
설치 시 알아두기	09
접지 시 알아두기.....	10
사용하기	11
각 부 명칭 및 기능.....	11
사용 시 알아두기	12
제어창 사용하기.....	13
쿠킹탭 사용하기.....	14
물받이 사용하기.....	15
관리하기	16
청소하기.....	16
스마트 기능 사용하기.....	17
필터.....	18
고장 신고 전 확인 사항	19
제품 에너지 효율 등급 표기	21
폐가전 처리 절차	21
제품 보증서	22

안전을 위한 주의 사항

다음에 표기되어 있는 안전 관련한 주의 사항들은 제품을 안전하고 정확하게 사용하여 예기치 못한 위험이나 손해를 사전에 방지하기 위한 것입니다.

주의 사항은 ‘경고’와 ‘주의’의 두 가지로 구분되어 있으며, 의미는 다음과 같습니다.

⚠ 이 그림 기호는 위험을 끼칠 우려가 있는 사항과 조작에 대하여 주의를 환기시키기 위한 기호입니다.
! 이 기호가 있는 부분은 위험 발생을 피하기 위하여 주의 깊게 읽고 지시에 따라야 합니다.

⚠ 경고 - 지시 사항을 위반할 경우 심각한 상해나 사망에 이를 가능성이 있는 경우를 나타냅니다.

⚠ 주의 - 지시 사항을 위반할 경우 경미한 상해나 제품 손상의 가능성이 있는 경우를 나타냅니다.

권장 안전 사용 기간: 7년

권장 안전 사용 기간을 초과하여 사용 시 사용 환경 또는 제품 노후로 인하여 안전 사고가 발생할 수 있습니다. 권장 안전 사용 기간 내에 안전 점검을 받을 것을 권장합니다. (안전 점검은 유료 서비스입니다.)

⚠ 경고

설치 관련

안전을 위해 반드시 접지하십시오. 상세 접지 방법은 설명서의 ‘접지 시 알아두기’를 참조하거나 LG전자 서비스 센터에 문의하십시오.

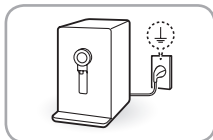

- 접지가 잘 안된 경우 제품의 고장 또는 누전으로 감전의 원인이 됩니다.

화기 또는 가연성 물질(에테르, 벤젠, LP가스 등)을 제품 근처에 설치하지 마십시오.



- 감전 또는 상해의 원인이 됩니다.

바닥이 단단하고 수평인 장소에 설치하십시오.



- 제품 설치 시 바닥이 고르지 않으면 진동과 소음 발생의 원인이 됩니다.
- 또한 제품이 넘어져 상해 또는 사망의 원인이 됩니다.

배수 호스 설치 시 압축고무를 이용하여 하수구 안쪽으로 깊숙이 고정시켜 주십시오. (온수 기능이 있는 모델만 해당)

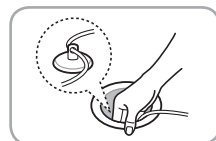

- 상온수가 배출되어 화상의 원인이 됩니다.

물 또는 빗물이 튀는 곳이나 습기가 많은 곳에 설치하지 마십시오.



- 절연이 손상되어 감전 또는 화재의 원인이 됩니다.

전원 관련

본 제품은 220 V 전용입니다. 전원 플러그는 반드시 접지된 220 V 전용 콘센트를 사용하십시오.

- 고장 또는 누전 시 감전의 원인이 됩니다.

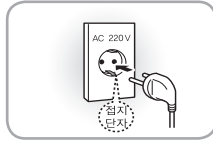

전원 플러그를 뺄 때는 전원선을 당기지 말고 반드시 전원 플러그를 잡고 빼십시오.

- 전원선이 손상되어 감전 또는 상해의 원인이 됩니다.



전원선이 없는 멀티 콘센트(부착형)에 제품의 전원 플러그를 꽂지 마십시오.

- 화재의 원인이 됩니다.

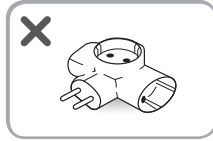

전원선 또는 전원 플러그가 손상되었거나, 전원 콘센트의 구멍이 헐거울 때는 사용을 중단하고 LG전자 서비스 센터로 연락하십시오.

- 접촉 불량으로 감전 또는 화재의 원인이 됩니다.

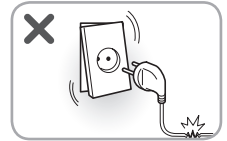

전원 플러그를 연속하여 꽂았다 빼지 마십시오.

- 감전 또는 화재의 원인이 됩니다.
- 제품 고장의 원인이 됩니다.



천둥 또는 번개가 칠 때나 오랫동안 사용하지 않을 경우에는 전원 플러그를 빼주십시오.

- 감전 또는 화재의 원인이 됩니다.



청소나 손질할 때는 전원 플러그를 빼십시오.

- 감전 또는 상해의 원인이 됩니다.

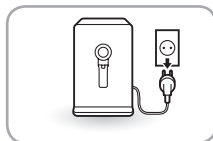

전원선을無理하게 구부리거나 무거운 물건에 눌러 손상되지 않도록 주의하십시오.

- 전원선이 손상되어 감전 또는 화재의 원인이 됩니다.

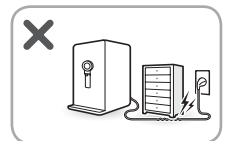

전원 플러그를 젖은 손으로 만지지 마십시오.

- 감전 또는 상해의 원인이 됩니다.



전원선의 길이를 연장하거나 개조하여 사용하지 마십시오.

- 감전 또는 화재의 원인이 됩니다.

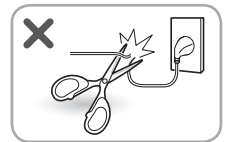

전원 플러그에 물기나 먼지를 완전히 제거한 후 콘센트에 단단히 꽂아 주십시오.

- 접촉 불량으로 감전 또는 화재의 원인이 됩니다.



접지 없는 멀티 콘센트(이동형)를 사용하지 마십시오. 단, 접지 있는 멀티 콘센트(이동형)를 사용할 경우 전류 용량이 15 A 이상인 콘센트를 제품 단독으로 사용하십시오.

- 감전 또는 멀티 콘센트의 이상 발열로 화재의 원인이 됩니다. 차단기가 작동하여 전원이 꺼질 수 있습니다.

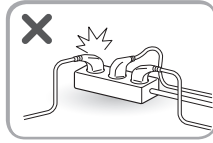

사용 관련

가스(이소부탄, 프로판, 도시가스 등)가 새 때는 제품 또는 전원 플러그를 건드리지 말고 즉시 환기시키십시오.

- 폭발 또는 화재의 원인이 됩니다.
- 이 제품은 환경친화성이 매우 높은 가스(이소부탄, R600a)를 냉매로 사용하고 있으며, 소풍 운반, 설치, 사용 중 심한 손상으로 가스가 새 경우 불꽃이 튀면 화재, 폭발, 상해의 원인이 됩니다.

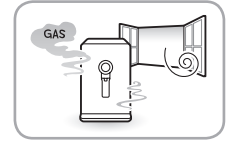

표면이 거칠거나 금속 재질의 솔, 헝겊, 수세미 등으로 제품을 청소하지 마십시오.

- 절연이 손상되어 감전 또는 화재의 원인이 됩니다.

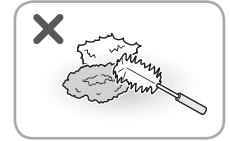

제품에서 이상한 소리, 냄새, 연기가 나면 즉시 전원 플러그를 뺀 후 LG전자 서비스 센터로 연락하십시오.

- 화재의 원인이 됩니다.

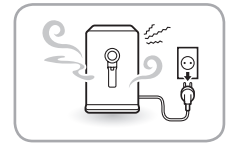

LG전자 서비스 센터의 수리기사 이외에는 분해, 수리, 개조하지 마십시오. 재설치를 할 경우에는 LG전자 서비스 센터로 문의하십시오.

- 감전, 상해, 화재의 원인이 됩니다.

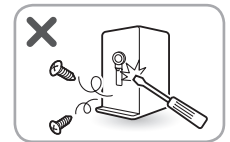

제품 덮개 부분, 밑 부분, 뒷면 방열그릴(배기구) 등에 손이나 금속재의 막대를 넣지 마십시오.

- 감전 또는 상해의 원인이 됩니다.

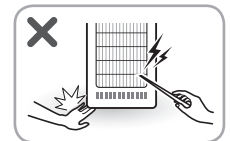

무겁거나 깨지기 쉬운 물건, 액체류, 가연성 물질, 인화성 물질(양초, 램프 등)을 제품에 올려 놓지 마십시오.

- 감전, 상해, 화재의 원인이 됩니다.



화기, 가연성 물질(에테르, 벤젠, 알콜, 약품, LP가스, 가연성 스프레이, 살충제, 방향제, 화장품 등), 인화성 물질(양초, 램프 등)을 제품 근처에서 사용하거나 보관하지 마십시오.

- 상해 또는 화재의 원인이 됩니다.

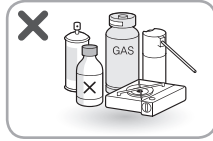

제품 내의 전기 부품에 물이 들어간 경우 전원 플러그를 뺀 후 LG전자 서비스 센터로 연락하십시오.

- 감전 또는 화재의 원인이 됩니다.



제품 안쪽에서 물이 흘러 나오거나 제품 주변에 물이 고여 있을 경우 급수 밸브를 잠그고 전원 플러그를 뺀 후 LG전자 서비스 센터로 연락하십시오.

- 감전 또는 상해의 원인이 됩니다.

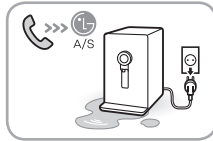

전원이 연결된 상태에서는 제품을 이동하지 마십시오.

- 감전 또는 상해의 원인이 됩니다.



조그마한 동물이나 애완동물이 전원선 또는 급수 호스를 갉아먹지 않도록 주의하십시오.

- 감전 또는 화재의 원인이 됩니다.

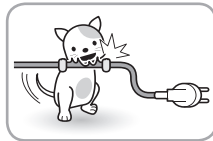

폐기 관련

포장재(비닐, 스티로폼 등)는 어린이가 손대지 않도록 폐기하십시오.

- 포장재에 의한 질식의 원인이 됩니다.



! 주의

설치 관련

제품의 급수관은 상수도(식수)만 연결하십시오.

- 상수도(식수)가 아닌 경우 질병의 원인이 됩니다.
- 제품 수명이 단축되거나 고장의 원인이 됩니다.

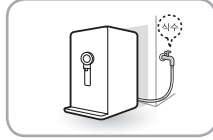

사용 관련

온수 사용 시 반드시 손잡이가 있는 용기를 사용하십시오.

- 화상의 원인이 됩니다.



제품이 설치되는 지면 밖으로 물받이가 돌출되는 경우에는 그 위에 물건을 올려 놓지 마십시오.

- 물받이가 파손되거나 물건이 떨어져 상해의 원인이 됩니다.



제품의 급수 및 배수 호스가 손상되지 않도록 주의하십시오.

- 누수의 원인이 됩니다.



제품에 매달리거나 올라가지 못하도록 하십시오.

- 제품이 넘어져 상해의 원인이 됩니다. 특히, 어린이를 조심시켜 주십시오.



제품을 안전하게 사용하기 위해 어린이 또는 인지력이 부족한 사람의 경우, 보호자의 주의가 필요합니다.

- 상해의 원인이 됩니다.



교체 시기에 따라 정기적으로 LG 전용 규격 필터로 교체하십시오.

- 세균이 증식하거나 물 맛이 변하는 원인이 됩니다.
- 사용량, 사용지역, 계절, 수질 등에 따라 필터 교체주기에 차이가 납니다.



냉매 회로가 손상되지 않도록 사용 시 주의하십시오.

- 제품 손상의 원인이 됩니다.

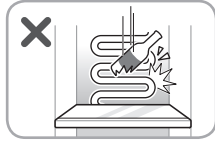

설치하기

설치 시 알아두기

통풍이 원활하도록 제품 뒷면, 옆면과 벽과의 거리를 10 cm 이상 띄어주세요.

- 제품 고장의 원인이 됩니다.

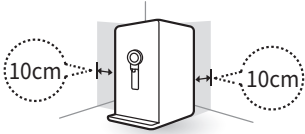

급수 호스 연결 시 온수 배관과 연결하지 마세요.

- 제품 고장의 원인이 됩니다.

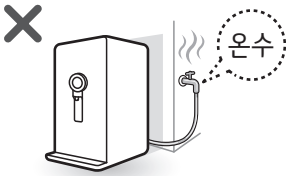

반드시 배관 및 호스 연결부의 누수를 확인해주세요.

- 물이 새어 감전 또는 상해의 원인이 됩니다.

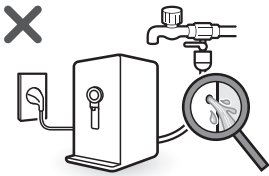

제품 운반 시에는 30° 이상 기울이지 마세요.

- 제품 고장의 원인이 됩니다.

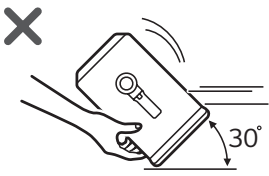

주위 온도가 5 °C 이상 35 °C 이하인 옥내에 설치해주세요.

- 오작동 또는 고장의 원인이 됩니다.

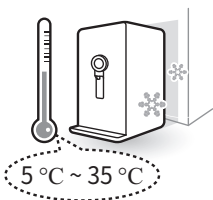

수압이 147~780 kPa (1.5~7.9 kgf/cm²)인 식수원 급수관에 연결해주세요.

- 제품 고장의 원인이 됩니다.

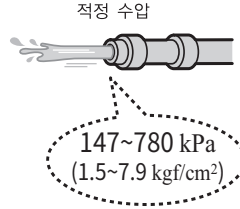

본 제품의 온수탱크 배관에는 압력을 낮추는 스프링 방식의 안전 밸브가 설치되어 있습니다.

물은 온수탱크 배관을 통해 떨어져야 하며, 이 관은 반드시 대기 중에 열어두어야 합니다.

안전밸브가 연결된 배관은 얼지 않는 환경에서 아래 방향으로 설치해야 합니다.

접지 시 알아두기

본 제품은 220 V 전용 제품입니다. 반드시 접지된 220 V 전용 콘센트에 꽂아주세요.

제품이 연결된 콘센트에 다른 가전 제품을 동시에 연결하지 마세요.

누전으로 인한 감전 사고를 방지하기 위해 반드시 접지 후 제품을 사용해주세요.

콘센트에 접지 단자가 있는 경우

- 콘센트에 접지 단자가 있는 경우 별도의 접지가 필요하지 않습니다.

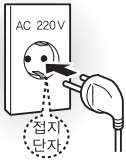

접지 단자가 없는 경우

- 누전 차단기가 설치되어 있는지 확인한 후, 설치되어 있지 않는 경우 전문 기술자에게 요청하여 설치 후 제품을 사용해주세요.

사용하기

각 부 명칭 및 기능

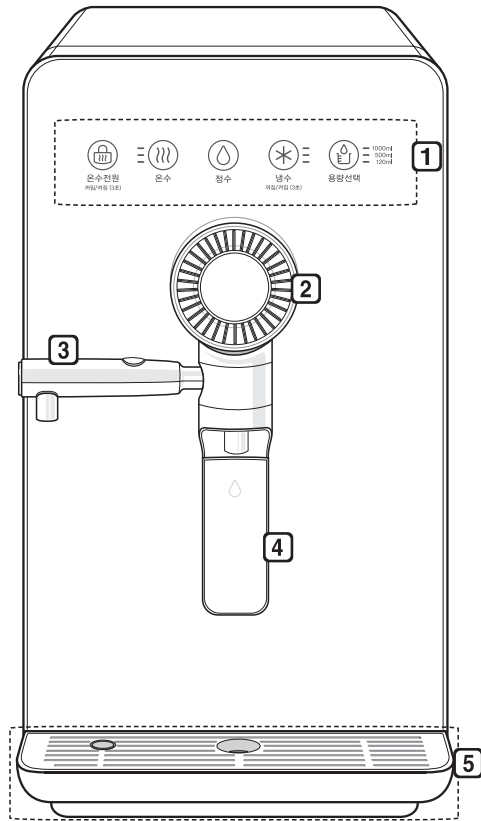

1 제어창

냉수, 온수, 정수, 용량을 선택할 수 있습니다.

2 필터 청정 표시부

필터의 교체 시기를 알려줍니다.

- 필터 사용 가능 시에는 필터 청정 표시부가 파란색으로 표시됩니다.
- 필터 교체 시점에는 필터 청정 표시부가 오렌지색으로 변경됩니다.

3 쿨링 탭

높이가 높은 물병이나 넓은 용기에 물을 받을 때 사용하기 위한 기능입니다.

4 레버

레버를 누르면 출수할 수 있습니다.

5 물받이

물병이나 용기를 올려놓고 사용할 수 있는 공간입니다.

- 제품의 외관은 모델에 따라 다를 수 있습니다.

사용 시 알아두기

제품을 장시간 사용하지 않았을 경우에는 냉수/온수/정수/쿠킹 탭 등을 각각 10분간 출수 후 사용해주세요.

- 오래된 물은 세균이 증식하거나 물 맛이 변할 수 있습니다.

정수된 물을 가습기, 어항 등의 물갈이 용도로 사용하지 마세요.

- 정수된 물은 장기간 방치하면 세균이 증식할 수 있습니다.

제품의 덮개를 완전히 닫은 후 사용해주세요.

- 벌레 또는 이물질이 들어갈 수 있습니다.

급수 밸브를 열어주세요.

- 물이 공급되어야 정수기가 정상적으로 작동합니다.

냉수, 온수 온도 아이콘이 꺼졌을 경우 정전이나 다른 원인으로 인한 전원 공급이 중단되었는지 확인해주세요.

깨끗한 물을 마시기 위해서는 정기적인 필터 교체가 정말 중요합니다.

수명이 다한 필터를 사용할 경우에는 정수기의 성능이 저하되므로 필터 교체 시기를 놓치지 마세요.

쿠킹 탭을 무리하게 조작(좌우, 상하)하거나 충격을 주지 마세요. (쿠킹 탭이 있는 모델만 해당)

- 쿠킹 탭 파손의 원인이 됩니다.

물 속에 있는 미네랄 성분으로 인해 가열 또는 냉동 시 흰색 침전물이 발생될 수 있습니다. 미네랄 성분으로 인체에는 무해합니다.

온수 사용 시 반드시 컵 류의 용기를 사용하고 출수부 가까이에 컵을 위치해주세요.

- 온수가 튀어 화상의 위험이 있습니다.

제품에 설치된 안전밸브는 석회 침전물을 제거하기 위해 규칙적으로 동작될 수 있도록 유지해주세요.

- 석회 침전물에 의해 막힐 수 있습니다.

정수기의 성능을 높이기 위해 권고된 것 이외의 기계 장치를 사용하지 마세요.

- 제품 고장의 원인이 됩니다.

규격 취득 현황

본 제품은 아래와 같은 규격을 취득한 제품이므로 안심하고 사용하셔도 됩니다.



『KC 마크』는 정수기의 기준 및 규격에 합격한 정수기에만 부여하는 정부의 유일한 인증마크입니다.

『KC 마크』가 부착된 정수기는 안심하고 사용하십시오.

제어창 사용하기

각 부 명칭 및 기능

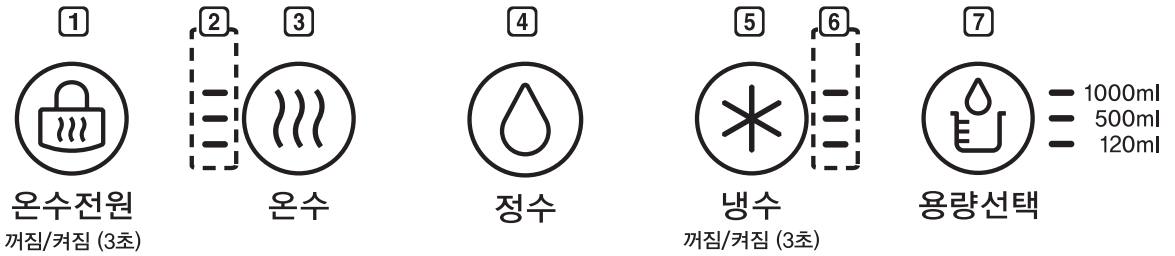

1 온수전원 터치 버튼

온수전원 버튼을 3초 이상 누르면 온수 기능이 꺼지며, 다시 온수를 사용하려면 온수전원 버튼을 3초 이상 누르면 됩니다.

2 온수 온도 표시부

온수 탱크 내의 온수 온도에 따라 3단계로 구분되며, 표시등이 많이 켜질수록 온수가 뜨겁습니다.

- 온수의 온도는 임의 조정이 안됩니다.

3 온수 터치 버튼

온수 버튼을 누른 후 레버를 누르면 온수가 나옵니다.

- 온수를 5초 이상 사용하지 않을 경우, 화상 방지를 위해 온수 기능이 자동적으로 꺼집니다.
- 장시간 온수를 사용하지 않으면 첫 잔의 온도가 낮을 수 있습니다.

4 정수 터치 버튼

정수 버튼을 누른 후 레버를 누르면 정수가 나옵니다.

- 정수 출수 중 다른 버튼을 누르면 출수가 멈춥니다.

5 냉수 터치 버튼

냉수 버튼을 누른 후 레버를 누르면 냉수가 나옵니다.

- 냉수 버튼을 3초 이상 누르면 냉수 기능이 꺼지며, 다시 냉수를 사용하려면 냉수 버튼을 3초 이상 누르면 됩니다.
- 냉수 출수 중 다른 버튼을 누르면 출수가 멈춥니다.

6 냉수 온도 표시부

냉수 온도에 따라 3단계로 구분되며, 표시등이 많이 켜질수록 냉수가 차갑습니다.

- 냉수의 온도는 임의 조정이 안됩니다.

7 용량선택 터치 버튼

냉수 또는 정수의 용량을 3단계(120ml, 500ml, 1000ml)로 구분하여 출수하는 기능입니다.

- 정수 또는 냉수 버튼을 누르고 원하는 용량을 선택한 후에 레버를 한 번 누르면 선택한 용량만큼 나옵니다.
- 온수 용량선택은 할 수 없습니다.

제어창 사용 시 알아두기

- 다음의 경우 제어창이 점등됩니다.
 - 전원을 켜를 때
 - 터치 버튼을 눌렀을 때
- 다음의 경우 절전을 위해 제어창이 자동으로 꺼집니다.
 - 전원을 켜 후 1분 경과 시
 - 원하는 터치 버튼을 누른 후 1분 동안 터치 버튼 조작이 없을 때
- 제어창의 터치 버튼은 정전기를 보유한 물체에 반응하여 작동됩니다.
- 제어창이 꺼진 상태에서도 터치 버튼을 누르면 해당 기능을 사용할 수 있습니다.
- 제어창 청소 시 인체의 접촉이 있으면 터치 버튼의 기능이 작동될 수 있습니다.
- 제어창에 이물질이 있거나 형광이나 장갑 등으로 터치 버튼을 누르면 작동이 안될 수 있습니다.
- 제어창에 물기가 있으면 작동이 되지 않거나 터치 버튼이 오작동될 수 있으니 물기를 닦은 후 사용해주세요.

쿠킹 탭 사용하기

높이가 높은 물병이나 넓은 용기에 물을 받을 때 사용해주세요.

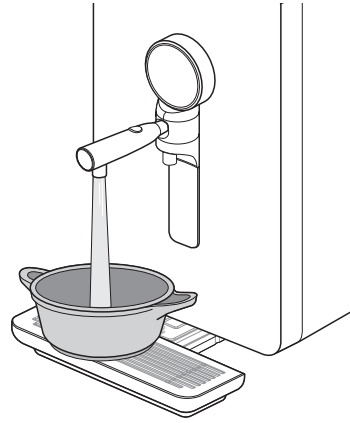

- 쿠킹 탭 출수 중 다른 버튼을 누르면 출수가 멈춥니다.
- 원하는 용량을 선택한 후 쿠킹 탭의 정수 버튼을 누르면 선택한 용량만큼 나옵니다.
- 냉수와 온수는 나오지 않습니다.

물받이 사용하기

물받이를 앞으로 잡아당겨 확장하여 사용하면 높은 물병이나 넓은 용기를 사용할 수 있습니다.

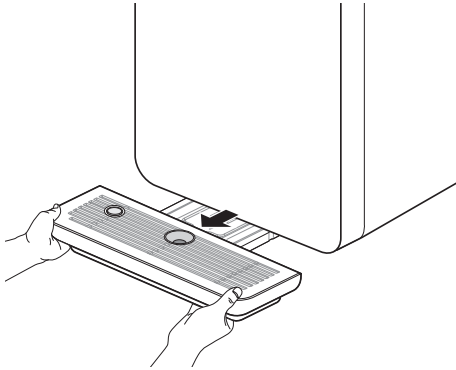

⚠ 주의

- 단, 바닥 지지 구조가 없는 경우에는 물받이를 확장시키지 마세요.
- 물받이가 바닥에서 떨어져 있을 때는 무거운 물건을 올려놓지 마세요.

물받이에 물이 차면, 부표가 올라옵니다. 오렌지색이 보이면 물받이의 물을 버려주세요.

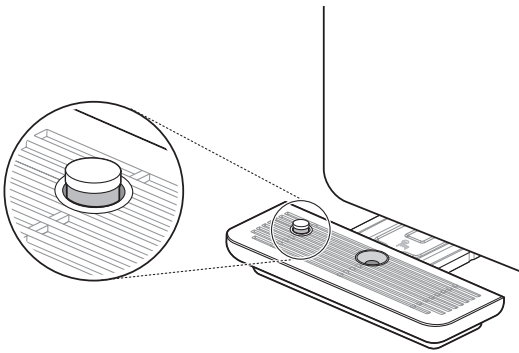

⚠ 주의

- 물을 바닥에 흘리지 않게 주의하여 버려주세요.

관리하기

청소하기

청소 시 알아두기

제품 외부는 부드러운 수건에 물을 적셔 닦고, 중성 세제를 사용한 경우 얼룩이 발생하지 않도록 깨끗한 물수건으로 닦아주세요.

제품 표면의 접촉 자국 또는 손자국 제거 시 거친 솔, 세제(치약, 알콜, 시너(신나), 락스, 벤젠, 인화성 액체, 연마제 등) 등으로 닦지 마세요.

- 제품의 외관 변색 또는 제품 손상의 원인이 됩니다.

출수구 내외를 청소용 브러시로 주기적으로 청소해주세요.

- 주기적으로 청소하지 않을 경우 물때, 석회성분(칼슘, 마그네슘), 이물질 등이 발생할 수 있습니다.

제품 외곽의 송풍기 구멍을 청결하게 유지해주세요.

- 송풍기 구멍이 막히면 화재 또는 제품 손상의 원인이 됩니다.

제품의 우측 커버를 열고 온수 탱크 아래에 연결된 배관의 붉은 색 마개를 분리하면 온수가 나옵니다.

- 단, 온수 탱크의 배수를 원할 경우에는 반드시 LG전자 서비스 센터로 문의해주세요.

출수구 청소하기

부드러운 솔로 출수구를 주기적으로 청소해주세요.

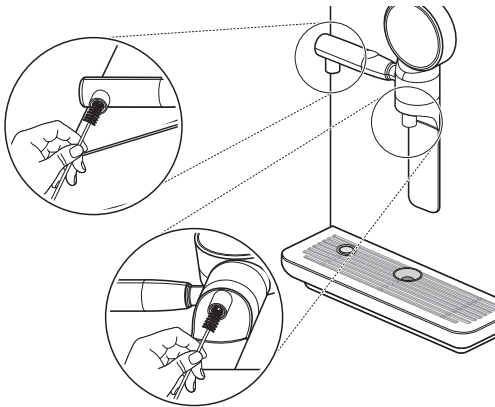

- 주기적으로 청소하지 않을 경우 물때, 석회성분(칼슘, 마그네슘), 이물질 등이 발생할 수 있습니다.

물받이 청소하기

- 1 물받이 커버를 위로 당겨 분리해주세요.

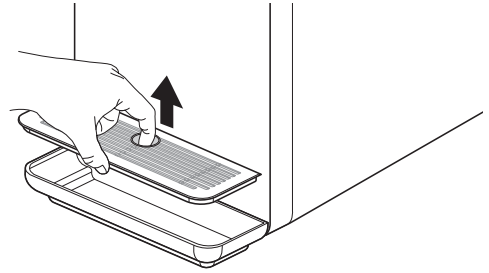

- 2 물받이는 앞으로 당겨 분리해주세요.

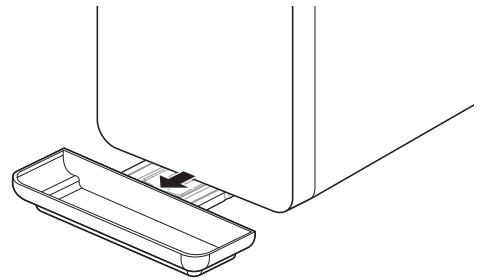

- 3 물로 깨끗하게 청소해주세요.

- 4 부드러운 천으로 물받이 표면을 닦아주세요.

- 5 물받이 커버를 물받이에 얹고 제품 전면에 밀착 시킨 후 살짝 밀어 장착해주세요.

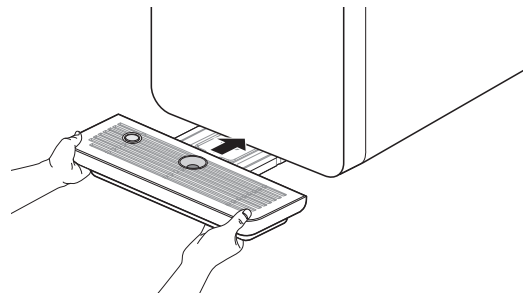

⚠ 주의

- 물받이를 분리할 때 물을 바닥에 흘리지 않게 주의하여 버려주세요.

스마트 기능 사용하기

스마트 진단하기

- 본 내용은 제품에  로고가 있는 모델에만 적용됩니다.

제품에 이상 작동이나 고장이 발생하였을 경우 LG전자 서비스 센터에 연락하여 정확한 진단을 받고자 할 때 사용하십시오.

- 1** 전원을 켜 후 전화기를 스마트 진단 로고에 가까이 가져다 대십시오.
 - 전화기는 반드시 말하는 쪽이 스마트 진단 로고 부분을 향하고 있는지 확인하십시오.

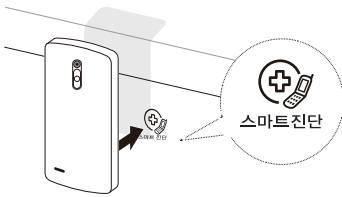

- 2** 정수+냉수 버튼을 3초간 눌러 스마트 진단을 작동시키십시오.
- 3** 데이터가 전송되는 동안 전화기를 제품에서 떼지 마십시오.
- 4** 데이터 전송 완료 후에는 상담원으로부터 진단 결과에 대한 설명을 들으십시오.
 - 데이터 전송중엔 제어창 버튼의 불이 전부 들어왔다가 데이터 전송이 완료되면 초기 상태로 돌아옵니다. 상담원으로부터 진단 결과에 대한 설명을 듣고 조치하십시오.

알아두기

- 지역에 따른 통화 품질 차이로 인해 진단 기능이 제한될 수 있습니다.
- 집 전화기를 사용하면 통신 성능이 좋으므로 훨씬 더 좋은 서비스를 제공받을 수 있습니다.
- 스마트 진단 기능은 상담원 연결 시 사용되는 기능입니다.

필터

필터 종류	프리카본블록 필터 플러스 8	UF 필터 8	포스트카본블럭 필터 8
원산지	한국	한국	한국
제조사	엘지전자(주)	엘지전자(주)	엘지전자(주)
필터 소재	활성탄 + 폴리에틸렌	중공사막	활성탄 + 폴리에틸렌
유효정수량	1800 L	3600 L	5400 L
교환 시기	6 개월	12 개월	18 개월

고장 신고 전 확인 사항

증상	원인	해결책
물 맛이 이상합니다.	정수기를 오랜 기간 사용하지 않았습니까?	<ul style="list-style-type: none"> 오랜된 물은 세균 증식으로 물 맛이 변할 수 있습니다. 냉수/온수/정수를 각각 10분간 출수하여 버린 후 사용해주세요.
	설치 및 필터를 교체한 지 오래 되었습니까?	<ul style="list-style-type: none"> 수명이 지난 필터를 사용할 경우, 정수 성능이 저하되므로 필터 교체 시기에 맞춰 주기적으로 교체를 권장합니다.
	저수탱크를 청소 하였습니다습니까?	<ul style="list-style-type: none"> 저수탱크를 청소해주세요. (저수탱크가 있는 모델만 해당)
정수량이 갑자기 적어졌습니다.	필터 교체 할 시기가 되었습니까?	<ul style="list-style-type: none"> 필터 교체를 요청해주세요.
	급수 밸브가 잠겨 있습니까?	<ul style="list-style-type: none"> 급수 밸브를 열어주세요.
물이 나오지 않습니다.	필터 교체 할 시기가 되었습니까?	<ul style="list-style-type: none"> 필터 교체를 요청해주세요.
	급수 밸브가 잠겨 있습니까?	<ul style="list-style-type: none"> 급수 밸브를 열어주세요.
	전원 플러그가 콘센트에서 빠져 있습니까?	<ul style="list-style-type: none"> 전원 플러그를 콘센트에 바르게 연결해주세요.
	버튼과 레버를 모두 눌렀습니까? (온수의 경우에 해당)	<ul style="list-style-type: none"> LG전자 서비스 센터로 연락해주세요.
냉수/온수/정수가 나오지 않습니다.	해당 기능이 꺼져 있습니까?	<ul style="list-style-type: none"> 해당 기능을 켜주세요. (자세한 사용 방법은 LG 홈페이지 또는 스마트 기기로 확인할 수 있습니다.)
	냉수를 많이 출수하였습니까?	<ul style="list-style-type: none"> 냉수를 한 번에 많이 출수하면, 냉각탱크 안에 냉각수 온도가 올라갑니다. 냉각수가 차가워질 때까지 잠시 기다린 후에 사용해주세요.
	온수를 많이 출수하였습니까?	<ul style="list-style-type: none"> 온수를 한 번에 많이 출수하면, 온수탱크 안에 온수의 온도가 낮아져서 미지근한 물이 나올 수 있습니다. 온수가 뜨거워질 때까지 잠시 기다린 후에 사용해주세요.
제품의 소음이 심하고 이상한 소리가 납니다.	설치 장소의 바닥이 약하거나, 제품이 불안정하게 설치되어 있습니까?	<ul style="list-style-type: none"> 바닥이 단단하고 수평인 장소에 설치해주세요.
	제품 뒷면이 벽에 닿았습니까?	<ul style="list-style-type: none"> 제품 주위에 적당한 간격을 두어 설치 위치를 조정해주세요. (10 cm)
	제품 위에 물건이 올려져 있습니까?	<ul style="list-style-type: none"> 제품 위에 올려진 물건을 치워주세요.

증상	원인	해결책
<p>정수된 물에서 미세한 입자가 발생합니다.</p>	<p>기포가 발생하였습니까?</p>	<ul style="list-style-type: none"> • 출수 과정에서 기포가 발생될 수도 있습니다. 인체에는 무해하니 안심하고 드셔도 됩니다. • 정수기의 물을 받고 일정 시간이 경과한 후에도 미세한 입자가 계속 존재하면 원수와 전원을 차단한 후에 LG전자 서비스 센터로 연락해 주세요.

제품 에너지 효율 등급 표기

에너지소비효율등급라벨 또는 에너지소비효율라벨에 명기된 에너지비용 표시사항과 실제 에너지비용은 소비자가 실제 사용하는 에너지사용량, 에너지사용시간 또는 전기요금인상 등 에너지가격 변동에 따라 달라질 수 있습니다.

폐가전 처리 절차

신규 제품 구입 시

LG전자 제품 판매점에서 신제품을 구입한 경우, 새 제품 배달 시 기존 제품을 무상으로 처리해 드립니다.

단순 폐기 시

가전 제품과 같은 대형 생활 폐기물을 버릴 경우, 관할 주민센터 또는 폐기 전문 업체로 연락하여 폐기해야 합니다.

경고

일부 정수기는 소량이지만 하나 가연성인 가스(이소부탄, R600a)를 냉매로 사용하고 있으므로, 정수기 폐기 시 반드시 관할 주민센터 또는 폐기 전문 업체에 연락하십시오.

제품 보증서

고객에게는 제품 사용 중 발생한 고장에 대하여 구입일로부터 1년 동안 무상 서비스를 받을 수 있는 소중한 권리가 있습니다. 본 제품은 대한민국에 서만 보증 기간 내 무상 서비스가 가능합니다.

모델명		무상 보증 기간: 1년
구입일		부품 보유 기간: 7년(제조 일자 기준)으로 기산합니다.) 인버터 콤프레서(압축기) 10년 무상 보증 : 당사에서는 2015년 04월 01일 이후에 판매된 인버터 콤프레서(압축기)를 적용한 정수기 제품에 대해 핵심 부품인 인버터 콤프레서(압축기) 불량에 한해 구입일로부터 10년간 무상 서비스를 제공합니다.

수리를 의뢰할 때는 구입일자가 기재된 본 보증서를 제시해야 충분한 서비스를 받을 수 있으므로 잘 보관해주세요.

1. 본 제품에 대한 품질 보증은 보증서에 기재된 내용으로 보증 혜택을 받습니다.
2. 무상 품질 보증 기간은 구입일로부터 산정되므로 구입일자를 기재 받아주세요.
(구입일자 확인이 안될 경우 제조연월일 또는 수입 통관일로부터 3개월이 경과한 날로부터 품질 보증 기간을 기산합니다.)
3. 가정용 제품을 영업을 위한 목적 또는 수단으로 사용하거나 비정상적인 환경에서 사용할 경우에는 무상 품질 보증 기간을 50 % 단축하여 적용합니다.
4. 이 보증서는 재발행되지 않습니다.
5. 별도 계약에 의한 공급(조달, HOST, 단일용품 등)일 경우에는 주계약에 따라 보증 내용을 적용합니다.

소비자 분쟁해결 기준 안내

소비자 피해 유형		보상내역	
		보증 기간 이내	보증 기간 경과 후
구입 후 10일 이내에 정상적인 사용 상태에서 발생한 성능 또는 기능상의 하자로 중요한 수리를 요할 때		제품 교환 또는 구입가 환급	유상수리
구입 후 1개월 이내에 정상적인 사용 상태에서 발생한 성능 또는 기능상의 하자로 중요한 수리를 요할 때		제품 교환 또는 무상수리	
품질 보증 기간 이내에 정상적인 사용 상태에서 발생한 성능 또는 기능상의 하자	하자 발생 시	무상수리	
	수리 불가능 시	제품 교환 또는 구입가 환급	
	교환 불가능 시	구입가 환급	
	교환된 제품이 1개월 이내에 중요한 수리를 요할 때	구입가 환급	
※ 품질 보증 기간 이내에 동일 하자에 대해 2회까지 수리하였으나 하자가 재발하는 경우 또는 여러 부위 하자에 대해 4회까지 수리하였으나 하자가 재발하는 경우는 수리 불가능한 것으로 봄.			
소비자가 수리 의뢰한 제품을 사업자가 분실한 경우		제품 교환 또는 구입가 환급	정액 감가상각한 금액에 10 %를 가산하여 환급 (최고한도: 구입가격)
부품 보유 기간 이내에 수리용 부품을 보유하고 있지 않아 발생한 피해	정상적인 사용 상태에서 성능 또는 기능상의 하자로 인해 발생된 경우	제품 교환 또는 구입가 환급	정액 감가상각한 잔여 금액에 구입가의 5 %를 가산하여 환급
	소비자의 고의 또는 과실로 인한 고장인 경우	유상수리에 해당하는 금액 징수 후 제품 교환	

소비자 피해 유형	보상내역	
	보증 기간 이내	보증 기간 경과 후
제품 구입 시 운송 과정에서 발생된 피해	제품 교환 (단, 전문 운송기관에 위탁한 경우는 판매자가 운송사에 대해 구상권 행사)	해당사항 없음
사업자가 제품 설치 중 발생된 피해	제품 교환	해당사항 없음

- 상기 보상 기준은 공정거래위원회 고시 소비자 분쟁해결 기준에 의거합니다.
- 명시되지 않은 사항은 「소비자 분쟁해결 기준」에 따릅니다.
- 기구세척, 조정, 사용 설명 등은 고장이 아닙니다.

유상 서비스(고객의 비용 부담)에 대한 책임

서비스 신청 시 다음과 같은 경우는 무상 기간 내라도 유상 처리됩니다.

- 제품 내부에 장난감 또는 음료와 같은 이물질이 들어가 고장이 발생한 경우
- 제품을 떨어뜨리는 등 충격으로 인한 제품 파손 또는 기능상 고장이 발생한 경우
- 고객의 부주의 또는 시너(신나), 벤젠 등과 같은 유기 용제에 의해 제품 외관이 손상되거나 변형된 경우
- LG전자 정품이 아닌 부품을 사용하여 제품 고장이 발생한 경우 (LG전자 정품은 가까운 LG전자 서비스 센터에서 구입해주세요.)
- 사용상 정상 마모되는 소모성 부품을 교환하는 경우
- 사용 전압을 잘못 선택하여 제품 고장이 발생한 경우
- 고객이 제품을 임의 분해하여 부속품이 분실 또는 파손된 경우
- 제품 기능 설명 또는 분해 없이 간단히 조정만 하는 경우 (1회 무료, 2회부터 유료)
- LG전자 제품 설명서 내에 '안전을 위한 주의 사항'을 지키지 않아 고장이 발생한 경우 ('안전을 위한 주의 사항'을 잘 지키면 제품을 오래 사용할 수 있습니다.)
- 낙뢰, 화재, 풍수해, 염해, 가스, 지진 등과 같은 천재지변에 의해 고장이 발생한 경우
- 고객의 기타 과실에 의하여 고장이 발생한 경우
- 전원 차단기가 내려감으로 서비스를 요청하였으나, 제품에 이상이 없는 경우
- 전원 콘센트 자체 결함 또는 전원 플러그 연결이 안 된 경우 등과 같이 제품 자체의 하자가 아닌 외부 원인으로 인한 경우
- 사용 전원의 이상 또는 접속기기의 불량으로 인하여 고장이 발생한 경우
- 초기 제품 설치 이후 고객의 요구로 제품 위치를 바꾸거나, 이사 후 재설치한 경우 (제품 문 분해나 조립 포함)
- 자사 제품으로 서비스를 요청하였으나, 타사 제품 또는 타제품 불량으로 서비스가 접수된 경우
- LG전자 제품 판매점이나 LG전자 서비스 센터의 수리기사가 아닌 사람이 제품을 수리 또는 개조하여 고장이 발생한 경우
- 진열 제품 구입 시 외관의 불량을 충분히 인지하지 못하고 구입 후 서비스를 요청한 경우
- 고객이 직접 수도꼭지를 잠그거나 단수가 되어 급수가 안 된 경우
- 제품 불량이 아닌 가구 불량에 의해 서비스를 요청한 경우

인버터 콤프레서(압축기) 10년 무상 보증

당사에서는 2015년 04월 01일 이후에 판매된 인버터 콤프레서(압축기)를 적용한 정수기 제품에 대해 핵심 부품인 인버터 콤프레서(압축기) 불량에 한해 구입일로부터 10년간 무상 서비스를 제공합니다.



이 제품은 국내(대한민국)용입니다. 전원(전압, 주파수)이 다른 해외에서는 사용할 수 없습니다.

LG전자 서비스 센터 대표 전화번호

사용 불편 및 고장 접수는 (전국 어디서나)

1544-7777, 1588-7777

• 전화 걸기 전

제품 모델명, 고장 상태, 전화번호, 주소를 정확히 알고 있으면 보다 빠른 서비스를 받을 수 있습니다.

• 전화 연결 시

ARS 안내에 따라 제품을 정확하게 선택하면 해당 제품의 전문 상담원에게 최고의 서비스를 받을 수 있습니다.

고객 상담실(제안 및 불만 사항) 080-023-7777

인터넷 서비스 신청

www.lgservice.co.kr

- 인터넷 서비스를 이용하면 제품에 대한 자가진단, 원하는 날짜와 시간에 서비스 신청, 실시간 PC 원격 상담이 가능하여 보다 편리하게 이용할 수 있습니다.



소비자 중심 경영
공정거래위원회 | 한국소비자원

Consumer Centered Management

소비를 먼저 생각하는 소비자 중심 기업의 제품과 서비스에 표시되는 인증 마크입니다.

한국소비자원이 평가하고 공정거래위원회가 인증합니다. (www.kca.go.kr)



한국 서비스품질 우수기업이란?

사단법인 한국서비스진흥협회 주관으로 서비스품질 및 고객만족도가 탁월한 기업에게 수여하고, 우수업체로 널리 알려진 제도입니다.