

MANUEL D'UTILISATION

Affichage dynamique numérique de LG

(AFFICHAGE SUR MONITEUR)

Veillez lire le présent manuel attentivement avant d'utiliser l'appareil et conservez-le pour pouvoir vous y reporter ultérieurement.

65TR3PJ-B 65TR3PJ-I

75TR3PJ-B 75TR3PJ-I

86TR3PJ-B 86TR3PJ-I

98TR3PJ-B 98TR3PJ-I

TABLE DES MATIÈRES

RENSEIGNEMENTS DE BASE.....3

- Vérification des accessoires.....3
- Apprentissage des boutons.....4

PRÉPARATION.....5

- Précautions à prendre lors de l'utilisation du stylet.....5

VÉRIFICATION AVANT

L'INSTALLATION.....6

- Sens de l'installation.....6
- Emplacement d'installation.....7
- Support mural.....8

PRÉCAUTIONS D'EMPLOI.....9

- Poussière.....9
- Image rémanente.....9

CARACTÉRISTIQUES DU

PRODUIT 11

LICENCES 16

AVERTISSEMENT : Cet équipement est conforme aux normes de classe A du CISPR 32. Dans un environnement domestique, cet équipement peut causer des interférences radio.

RENSEIGNEMENTS DE BASE

! REMARQUES

- Les accessoires fournis avec votre produit peuvent varier selon le modèle ou la région.
- Les caractéristiques techniques du produit ou le contenu du présent manuel peuvent être modifiés sans préavis en raison d'une mise à niveau des fonctions du produit.

Vérification des accessoires

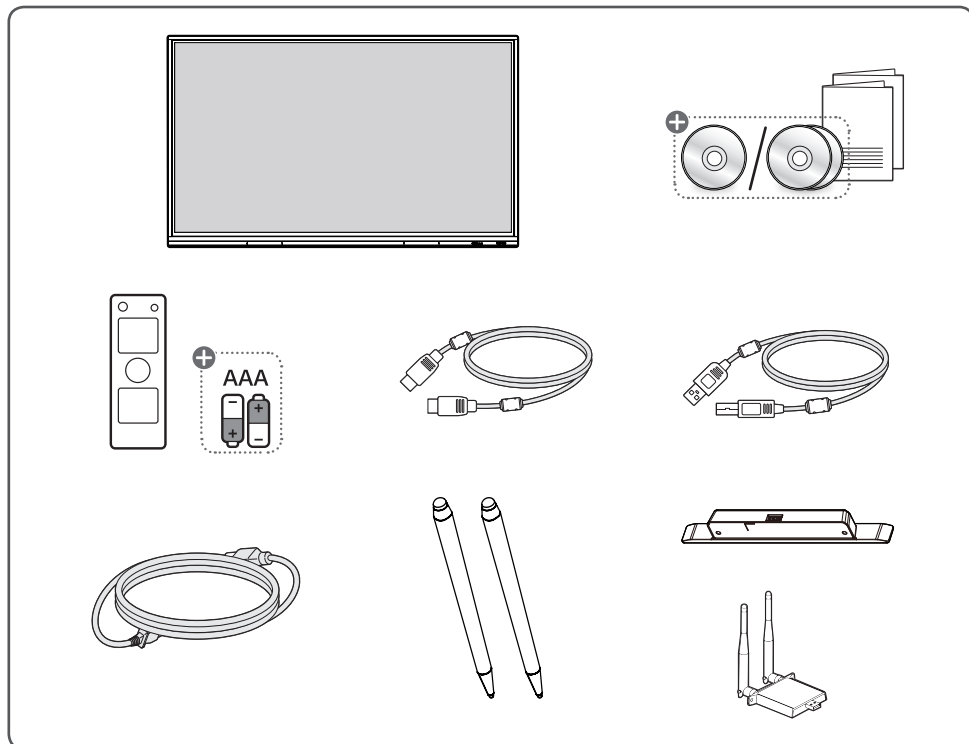

+ Selon le pays

Apprentissage des boutons

L'image peut différer selon le modèle.

65/75/86TR3PJ-B, 65/75/86TR3PJ-I



98TR3PJ-B, 98TR3PJ-I

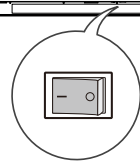
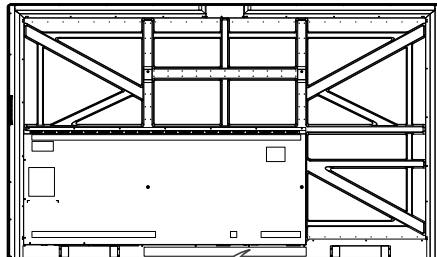
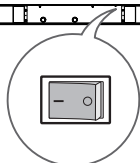
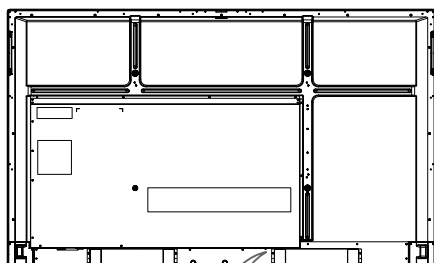
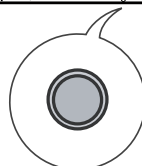

| | | |
|--|---------------------|-------------------------------|
| | Alimentation | Allume ou éteint le moniteur. |
| | | |

PRÉPARATION

MISES EN GARDE

- Utilisez toujours des composants d'origine pour assurer la sécurité et la performance du produit.
- La garantie de ce produit ne couvre pas les dommages ni les blessures causés par l'utilisation de composants contrefaits.

REMARQUES

- Les accessoires fournis avec votre produit peuvent varier selon le modèle ou la région.
- Les caractéristiques techniques du produit ou le contenu du présent manuel peuvent être modifiés sans préavis en raison d'une mise à niveau des fonctions du produit.

Précautions à prendre lors de l'utilisation du stylet

Lorsque le stylet montre des signes d'usure comme il est illustré ci-contre, remplacez-le.

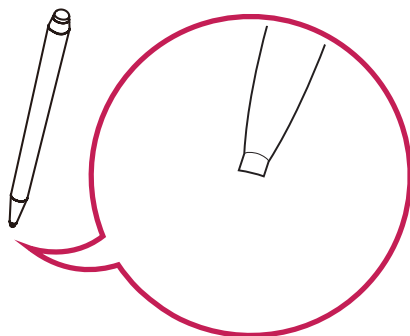

VÉRIFICATION AVANT L'INSTALLATION

Nous déclinons toute responsabilité en cas de dommages causés au produit en raison du non-respect de ce guide.

Sens de l'installation

Angle d'inclinaison

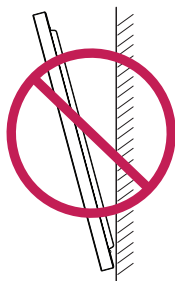

Installation au plafond ou sur le plancher

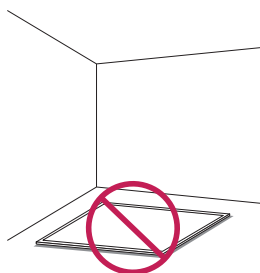
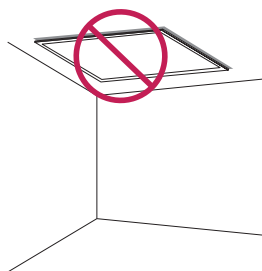

Emplacement d'installation

Nous déclinons toute responsabilité en cas de dommages causés au produit en raison du non-respect de ce guide.

À l'intérieur

Installation sur un mur

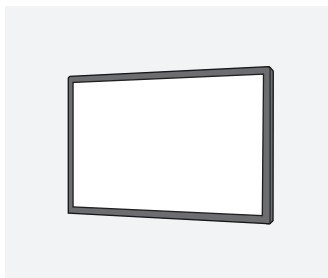

A : 100 mm (3,9 po) ou plus

- Les dommages découlant de l'exposition du moniteur à la lumière directe du soleil ne sont pas couverts par la garantie.

Installation dans une niche murale

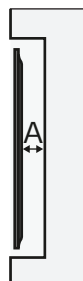
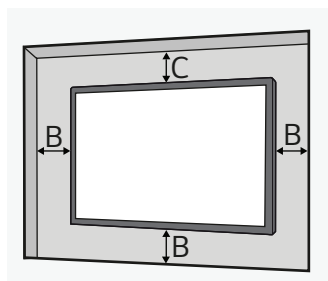

A : 100 mm (3,9 po) ou plus

B : 100 mm (3,9 po) ou plus

C : 100 mm (3,9 po) ou plus

- Les dommages découlant de l'exposition du moniteur à la lumière directe du soleil ne sont pas couverts par la garantie.

Extérieur

À l'extérieur sous enveloppe protectrice



Support mural

Pour installer le moniteur sur un mur, fixez un support mural (en option) à l'arrière du moniteur.

Faites preuve de prudence et assurez-vous que le support mural (en option) est bien fixé au moniteur et au mur.

Les dimensions VESA du support mural pour chaque modèle sont les suivantes :

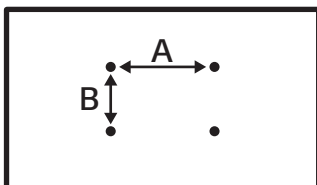

| Modèle | Dimensions VESA (A x B) (mm) | Dimensions standard | Longueur (maximum) (mm) | Quantité |
|-----------|---------------------------------|---------------------|----------------------------|----------|
| | Dimensions VESA (A x B) (po) | | Longueur (maximum) (po) | |
| 65TR3PJ-B | 600 x 400 | M8 | 25 | 4 |
| 65TR3PJ-I | 23,6 x 15,7 | | 0,9 | |
| 75TR3PJ-B | 800 x 400 | M8 | 25 | 4 |
| 75TR3PJ-I | 31,4 x 15,7 | | 0,9 | |
| 86TR3PJ-B | 800 x 600 | M8 | 25 | 4 |
| 86TR3PJ-I | 31,4 x 23,6 | | 0,9 | |
| 98TR3PJ-B | 800 x 600 | M8 | 25 | 4 |
| 98TR3PJ-I | 31,4 x 23,6 | | 0,9 | |

MISES EN GARDE

- Débranchez le cordon d'alimentation avant de déplacer ou d'installer le moniteur. Sinon, cela pourrait provoquer une décharge électrique.
- Si le moniteur est installé sur un plafond ou sur un mur incliné, il risque de tomber et de causer des blessures.
- Les dommages causés par un serrage excessif des vis pourraient annuler votre garantie.
- Utilisez des vis et des supports de fixation murale conformes à la norme VESA. Les bris ou blessures causés par l'utilisation ou la mauvaise utilisation de composants inappropriés ne sont pas couverts par la garantie du produit.

REMARQUES

- L'utilisation de vis plus longues que la profondeur indiquée risquerait d'endommager l'intérieur du produit. Assurez-vous d'utiliser des vis de la longueur appropriée.
- Pour des renseignements plus détaillés sur l'installation, consultez le manuel d'utilisation du support mural.

PRÉCAUTIONS D'EMPLOI

Poussière

La garantie ne couvre pas les dommages causés par l'utilisation du produit dans un environnement excessivement poussiéreux.

Image rémanente

- Une image rémanente apparaît lorsque l'appareil est éteint.
 - L'affichage d'une image fixe pendant une période prolongée risque d'endommager rapidement les pixels. Utilisez la fonction d'écran de veille.
 - Le passage d'une image présentant de fortes différences de luminance (noir et blanc ou gris) à une image sombre peut provoquer une image rémanente. Ce phénomène est normal en raison des caractéristiques du produit.
- Lorsque l'écran ACL affiche une image fixe pendant une période prolongée, les électrodes qui contrôlent les cristaux liquides (CL) peuvent présenter une légère différence de tension. Lorsque cette différence de tension entre les électrodes augmente avec le temps, les cristaux liquides ont tendance à rester alignés dans une direction. L'image précédente reste alors visible, ce que l'on appelle une image rémanente.
- Les images rémanentes ne se produisent que lorsque l'écran reste fixe pendant longtemps; elles ne se produisent pas lorsque l'image change fréquemment. Vous trouverez ci-dessous des recommandations pour réduire les risques d'image rémanente lorsque l'écran reste fixe. Il est conseillé de ne pas afficher la même image pendant plus de 12 heures. Il est préférable de changer l'image plus fréquemment afin de prévenir les images rémanentes.

- Conditions d'utilisation recommandées

1 Changez la couleur de l'arrière-plan et celle du texte à des intervalles réguliers.

- Les images rémanentes se produisent moins fréquemment lorsque les couleurs modifiées sont complémentaires.

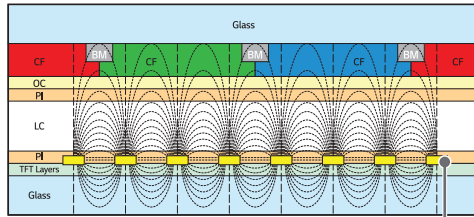

Couche de pixels ITO ou MoTi

2 Changez l'image au même intervalle.

- Assurez-vous que le texte ou les images de l'écran précédent ne restent pas au même endroit après le changement d'écran.



CARACTÉRISTIQUES DU PRODUIT

Les caractéristiques du produit indiquées ci-dessous peuvent être modifiées sans préavis en raison de mises à niveau des fonctions du produit.

Le symbole « ~ » fait référence au courant alternatif (c.a.), et le symbole « — » fait référence au courant continu (c.c.).

| | | |
|------------------------------|--|---|
| Ports d'entrée / de sortie | HDMI IN 1, HDMI IN 2, HDMI IN 3, VGA IN, USB 3.0 IN, USB 2.0 IN, LAN, AUDIO IN/OUT, RS-232C IN, TOUCH USB, OPS, SPDIF, HDMI OUT, USB 3.1 IN (USB Type-C) | |
| Batterie intégrée | Oui | |
| Résolution | Résolution recommandée | VGA : 1 920 x 1 080 à 60 Hz |
| | Résolution maximale | HDMI1 / HDMI2 / HDMI3 : 3 840 x 2 160 à 60 Hz - Peut ne pas être prise en charge par certains systèmes d'exploitation ou types de cartes graphiques. |
| Conditions environnementales | Température de fonctionnement | De 0 °C à 40 °C (de 32 °F à 104 °F) |
| | Humidité de fonctionnement | De 10 % à 80 % (pour éviter la condensation) |
| | Température d'entreposage | De -20 °C à 60 °C (de -4 °F à 140 °F) |
| | Humidité d'entreposage | De 5 % à 85 % (pour éviter la condensation) * Conditions d'entreposage de la boîte d'emballage du produit |

* Écran tactile

| | | |
|------------------------|--|-----------|
| Système d'exploitation | Windows 10 / Windows 8 / Windows 7 / Android / Linux / macOS (Linux / macOS sont compatibles avec la fonction tactile un point.) | 20 points |
| | Chrome OS | 16 points |
| | Espace entre les points tactiles : 25 mm (0,9 po) ou plus | |

* S'applique uniquement aux modèles prenant en charge les haut-parleurs.

| | | | |
|-----------------|---------------------------|-----------------|-------------------------------|
| Audio | Sortie audio RMS | 65/75/86TR3PJ-B | 12 W + 12 W (Gauche + Droite) |
| | | 65/75/86TR3PJ-I | |
| | Sensibilité d'entrée | 98TR3PJ-B | 16 W + 16 W (Gauche + Droite) |
| | | 98TR3PJ-I | |
| | Impédance du haut-parleur | 0,2 ~ 2 VRMS | |
| | | 65/75/86TR3PJ-B | 8 Ω |
| 65/75/86TR3PJ-I | | | |
| | 98TR3PJ-B | 6 Ω | |
| | 98TR3PJ-I | | |

| 65TR3PJ-B 65TR3PJ-I | | |
|--|---|--|
| Alimentation | Tension d'alimentation | De 100 à 240 V; 50/60 Hz; 4,0 A |
| | Consommation d'énergie | Mode Allumé : 400 W (max.) Mode Attente : ≤ 0,5 W |
| Dimensions (largeur x hauteur x épaisseur) / Poids | 1 488,4 mm x 896,7 mm x 86,3 mm / 40,2 kg (58,5 po x 35,3 po x 3,3 po / 88,6 lb) | |

| 75TR3PJ-B 75TR3PJ-I | | |
|--|--|--|
| Alimentation | Tension d'alimentation | De 100 à 240 V; 50/60 Hz; 5,0 A |
| | Consommation d'énergie | Mode Allumé : 500 W (max.) Mode Attente : ≤ 0,5 W |
| Dimensions (largeur x hauteur x épaisseur) / Poids | 1 709,4 mm x 1 020 mm x 86,3 mm / 52,2 kg (67,2 po x 40,1 po x 3,3 po / 115 lb) | |

| 86TR3PJ-B 86TR3PJ-I | | |
|--|---|--|
| Alimentation | Tension d'alimentation | De 100 à 240 V; 50/60 Hz; 6,0 A |
| | Consommation d'énergie | Mode Allumé : 600 W (max.) Mode Attente : ≤ 0,5 W |
| Dimensions (largeur x hauteur x épaisseur) / Poids | 1 957 mm x 1 159,8 mm x 86,3 mm / 65,75 kg (77 po x 45,6 po x 3,3 po / 144,9 lb) | |

| 98TR3PJ-B 98TR3PJ-I | | |
|--|--|--|
| Alimentation | Tension d'alimentation | De 100 à 240 V; 50/60 Hz; 6,0 A |
| | Consommation d'énergie | Mode Allumé : 630 W (max.) Mode Attente : ≤ 0,5 W |
| Dimensions (largeur x hauteur x épaisseur) / Poids | 2 244,7 mm x 1 323,2 mm x 89,5 mm / 103,55 kg (88,3 po x 52 po x 3,5 po / 228,2 lb) | |

Prise en charge du mode VGA (ordinateur)

| Résolution | Fréquence horizontale (kHz) | Fréquence verticale (Hz) | Remarques |
|---------------|-----------------------------|--------------------------|-----------|
| 640 x 480 | 31,469 | 59,94 | |
| 800 x 600 | 37,879 | 60,317 | |
| 1 024 x 768 | 48,363 | 60,004 | |
| 1 280 x 768 | 47,396 | 59,99 | |
| 1 280 x 960 | 60 | 60 | |
| 1 280 x 1 024 | 63,981 | 60,002 | |
| 1 360 x 768 | 47,712 | 60,015 | |
| 1 440 x 900 | 55,469 | 59,9 | |
| 1 680 x 1 050 | 65,29 | 59,954 | |
| 1 920 x 1 080 | 67,5 | 60 | |

Prise en charge du mode USB Type-C

| Résolution | Fréquence horizontale (kHz) | Fréquence verticale (Hz) | Remarques |
|---------------------|-----------------------------|--------------------------|-----------|
| 640 x 480/60 Hz | 37,927 | 59,94 | |
| 800 x 600/60 Hz | 37,879 | 60,317 | |
| 1 024 x 768/60 Hz | 48,363 | 60,004 | |
| 1 280 x 768/60 Hz | 47,396 | 59,995 | |
| 1 280 x 960/60 Hz | 60 | 60 | |
| 1 280 x 1 024/60 Hz | 63,981 | 60,002 | |
| 1 360 x 768/60 Hz | 47,712 | 60,015 | |
| 1 440 x 900/60 Hz | 55,469 | 59,901 | |
| 1 680 x 1 050/60 Hz | 65,29 | 59,954 | |
| 1 920 x 1 080/60 Hz | 67,5 | 60 | |
| 480p/60 Hz | 31,5 | 60 | |
| 576p/50 Hz | 31,25 | 50 | |
| 720p/60 Hz | 45 | 60 | |
| 1 080p/60 Hz | 67,5 | 60 | |
| 1 080p/50 Hz | 56,25 | 50 | |
| 1 080p/30 Hz | 33,75 | 30 | |
| 1 080p/25 Hz | 28,125 | 25 | |
| 1 080p/24 Hz | 27 | 24 | |
| 1 080p/23 Hz | 26,973 | 23,976 | |
| 3 840 x 2 160/60 Hz | 135 | 60 | |
| 3 840 x 2 160/50 Hz | 112,5 | 50 | |
| 3 840 x 2 160/30 Hz | 67,5 | 29,97 | |
| 3 840 x 2 160/25 Hz | 56,25 | 25 | |
| 3 840 x 2 160/24 Hz | 54 | 23,982 | |

Prise en charge du mode HDMI/OPS

| Résolution | Fréquence horizontale (kHz) | Fréquence verticale (Hz) | Remarques |
|--------------------------|-----------------------------|--------------------------|-----------|
| 720 (1 440) x 480i/60 Hz | 15,734 | 60 | |
| 480p/59 Hz | 31,469 | 59,94 | |
| 480p/60 Hz | 31,5 | 60 | |
| 576i/50 Hz | 15,625 | 50 | |
| 576p/50 Hz | 31,25 | 50 | |
| 720p/60 Hz | 45 | 60 | |
| 1 080i/60 Hz | 33,75 | 60 | |
| 1 080i/59 Hz | 33,716 | 59,94 | |
| 1 080i/50 Hz | 28,125 | 50 | |
| 1 080p/60 Hz | 67,5 | 60 | |
| 1 080p/59 Hz | 67,443 | 59,94 | |
| 1 080p/50 Hz | 56,25 | 50 | |
| 1 080p/23 Hz | 26,973 | 23,976 | |
| 1 080p/24 Hz | 27 | 24 | |
| 1 080p/25 Hz | 28,125 | 25 | |
| 1 080p/29 Hz | 33,716 | 29,97 | |
| 1 080p/30 Hz | 33,75 | 30 | |
| 3 840 x 2 160/24 Hz | 54 | 23,982 | |
| 3 840 x 2 160/25 Hz | 56,25 | 25 | |
| 3 840 x 2 160/30 Hz | 67,5 | 30 | |
| 3 840 x 2 160/50 Hz | 112,5 | 50 | |
| 3 840 x 2 160/60 Hz | 135 | 60 | |

! REMARQUES

- Fréquence verticale : L'écran du produit fonctionne en changeant l'image des dizaines de fois par seconde, comme une lampe fluorescente. La fréquence verticale, ou fréquence de rafraîchissement, correspond au nombre d'images affichées par seconde. L'unité est le Hz.
- Fréquence horizontale : L'intervalle horizontal est le temps nécessaire pour afficher une ligne horizontale. Lorsqu'on divise 1 par l'intervalle horizontal, le nombre de lignes horizontales affichées chaque seconde peut être calculé à titre de fréquence horizontale. L'unité est le kHz.

LICENCES

Les licences prises en charge peuvent différer selon le modèle. Pour obtenir plus de renseignements sur les licences, visitez le site www.lg.com.



Les termes HDMI et HDMI High-Definition Multimedia Interface, de même que le logo HDMI sont des marques commerciales ou des marques déposées de HDMI Licensing Administrator, Inc. aux États-Unis et dans d'autres pays.





Déclaration de conformité du fournisseur

| | |
|-------------------------|--|
| Appellation commerciale | LG |
| Partie responsable | LG Electronics USA, inc. |
| Adresse | 111, Sylvan Avenue, North Building, Englewood Cliffs, NJ 07632 |
| Courriel | lg.environmental@lge.com |

Les numéros de modèle et de série du produit sont situés à l'arrière de celui-ci et sur l'un de ses côtés. Inscrivez-les ci-dessous au cas où vous auriez besoin d'un service d'entretien ou de réparation.

MODÈLE

N° DE SÉRIE

Il est normal d'entendre temporairement un bruit lors de la mise sous tension ou hors tension de cet appareil.



MANUEL D'UTILISATION

Affichage dynamique numérique LG

(AFFICHAGE SUR MONITEUR)

Veillez lire le manuel d'utilisation avant d'utiliser ce produit pour garantir une utilisation pratique et sécuritaire.

Android 9.0

TABLE DES MATIÈRES

PRÉCAUTIONS DE SÉCURITÉ4

- Précautions liées à l'adaptateur c.a. et à l'alimentation électrique.....5
- Précautions liées au déplacement du produit7
- Précautions liées à l'installation du produit8
- Précautions liées au nettoyage du produit10
- Précautions liées à l'utilisation du produit11
- Précautions liées à l'utilisation de la télécommande.....13
- Précautions en cas d'image rémanente.....14
- Mise au rebut.....14

UTILISATION DE LA TÉLÉCOMMANDE 15

ÉTABLISSEMENT DES CONNEXIONS..... 18

- Connexion à un ordinateur18
- Connexion de périphériques externes.....18

INTRODUCTION (système d'exploitation IFP) 20

- Solution de système d'exploitation IFP pour l'éducation20

[Launcher]..... 21

- [Status Bar].....24
- [Shortcut Area]29
- [Shortcut Management].....40
- [Wallpaper]42

[System Bar] 44

- [Navigation Bar].....48
- [Application Center].....49
- [Small Tools]53
- [System Bar Settings].....59

[Multi-Windows] 61

[All Apps] 69

- [Note]69
- [Palette].....80
- [Finder].....88
- [Settings]96
- [Cloud Drive]110
- [OfficeSuite].....111
- [Photo].....112
- [Music].....113
- [Video].....113
- [Keeper]114
- [Email].....116
- [LG ConnectedCare DMS]117
- [LG CreateBoard Share].....119

PETITS OUTILS 120

- [Menu].....120
- [Annotation].....121
- [CountDown].....122
- [Capture].....123
- [Stopwatch].....124
- [AirClass].....125
- [Spotlight].....134
- [Freeze].....134
- [ScreenLock].....135
- [Record].....136

CARACTÉRISTIQUES MULTIMÉDIAS 137

- Vidéo.....137
- Photo.....140

COMMANDE DE PLUSIEURS PRODUITS..... 141

- Liste de référence des commandes141
- Protocole de transmission/réception.....142

DÉPANNAGE 146

Pour obtenir le code source conformément aux dispositions de la licence publique générale, de la licence publique générale limitée, de la licence publique Mozilla et de toute autre licence régissant les logiciels à code source libre contenus dans ce produit et exigeant la divulgation du code source, visitez le site <https://opensource.lge.com>. En plus du code source, toutes les dispositions de licence, les avis de droits d'auteurs et autres documents pertinents peuvent aussi être consultés.

LG Electronics mettra également à votre disposition le code source libre sur CD-ROM pour un prix couvrant le coût de la distribution (coût du support, de l'expédition et de la manutention) sur simple demande par courriel à l'adresse opensource@lge.com.

Cette offre est valable pour une période de trois ans après notre dernière expédition de ce produit et s'applique à toute personne ayant reçu ces renseignements.

PRÉCAUTIONS DE SÉCURITÉ

Les consignes de sécurité sont conçues pour prévenir les dangers et les blessures en aidant l'utilisateur à faire usage du produit de façon sécuritaire et aux fins prévues.

AVERTISSEMENT

Le non-respect des avertissements peut entraîner des blessures graves, un accident ou un décès.

MISE EN GARDE

Le non-respect des mises en garde peut entraîner des blessures légères ou endommager le produit.

Modèle correspondant à la couleur de la phrase

| | | |
|--------|---------|-----|
| COMMUN | BOÎTIER | DEL |
|--------|---------|-----|

Précautions liées à l'adaptateur c.a. et à l'alimentation électrique

AVERTISSEMENTS

- Utilisez le cordon d'alimentation ou l'adaptateur c.a. fourni ou approuvé par LG Electronics inc. Si vous utilisez un autre cordon d'alimentation, assurez-vous qu'il est certifié selon les normes nationales. Si le cordon d'alimentation est endommagé ou défectueux, veuillez communiquer avec le fabricant ou avec le centre de réparation autorisé le plus près de chez vous pour le remplacer.
- Utilisez le moniteur seulement à partir d'une source d'alimentation (c.-à-d. à la tension) indiquée dans les caractéristiques du produit.
 - Sinon, le produit pourrait être endommagé, un incendie pourrait se produire ou vous pourriez recevoir une décharge électrique. Si vous n'êtes pas sûr du type d'alimentation dont vous disposez, consultez une entreprise d'électricité certifiée.
- Vérifiez que le cordon d'alimentation est branché à une prise de courant correctement mise à la terre.
 - Sinon, vous pourriez recevoir une décharge électrique ou subir des blessures, ou le produit pourrait être endommagé.
- Insérez la fiche d'alimentation ou l'adaptateur c.a. fermement de sorte qu'il ne puisse pas se relâcher.
 - Un mauvais branchement pourrait causer un incendie ou une décharge électrique.
- En cas de tonnerre ou d'éclairs, ne touchez jamais le cordon d'alimentation ou le câble de signal; ceci pourrait être très dangereux.
 - Cela pourrait entraîner une décharge électrique.
- Assurez-vous de ne pas marcher sur le cordon d'alimentation ou l'adaptateur c.a. et de ne pas y poser d'objets lourds (appareils électroniques, vêtements, etc.). En outre, ne pliez pas ou ne tirez pas le cordon d'alimentation ou l'adaptateur c.a. avec une force excessive.
 - Un cordon d'alimentation endommagé pourrait causer un incendie ou une décharge électrique.
- Ne branchez pas le cordon d'alimentation ou l'adaptateur c.a. à une prise électrique s'il a été endommagé par des objets tranchants.
 - Vous pourriez recevoir une décharge électrique.
- N'insérez pas d'objets conducteurs (comme une baguette en métal) dans l'une des extrémités du cordon d'alimentation pendant que l'autre extrémité est branchée à la prise murale. En outre, ne touchez pas le cordon d'alimentation juste après l'avoir débranché.
 - Vous pourriez recevoir une décharge électrique.
- Ne branchez pas le cordon d'alimentation ou l'adaptateur c.a. à une sortie multiple sur laquelle sont branchés d'autres appareils électriques ou appareils chauffants. Utilisez une sortie multiple distincte et mise à la terre.
 - Il pourrait autrement en résulter un incendie en raison de la surchauffe.

- Si de l'eau ou toute autre substance étrangère pénètre dans l'appareil, débranchez immédiatement le cordon d'alimentation, puis communiquez avec le centre de services.
 - Il pourrait autrement en résulter un incendie ou une décharge électrique en raison des dommages causés à l'appareil.
- Éloignez le cordon d'alimentation ou l'adaptateur c.a. de tout appareil chauffant.
 - Le revêtement du cordon pourrait fondre et provoquer un incendie ou une décharge électrique.
- Ne désassemblez, ne réparez ou ne modifiez jamais le cordon d'alimentation ou l'adaptateur c.a.
 - Cela pourrait causer un incendie ou une décharge électrique.
- Le dispositif de coupure de courant principal est le cordon d'alimentation. Vérifiez que le produit est installé à proximité d'une prise murale facilement accessible.
- Tant que cet appareil est branché à la prise murale, il n'est pas débranché de la source d'alimentation c.a. même s'il est éteint.
- La consommation d'énergie est nulle uniquement lorsque la fiche d'alimentation est débranchée.
- Utilisez le coupleur de l'appareil comme dispositif de débranchement.



MISES EN GARDE

- Si les broches de la fiche d'alimentation ou l'adaptateur c.a. sont recouverts de poussière, essuyez-les et assurez-vous qu'ils restent propres.
 - Un incendie ou une décharge électrique peut résulter d'une surchauffe attribuable aux couches de poussière.
- Si les broches de la fiche d'alimentation ou l'adaptateur c.a. sont mouillés, essuyez-les et assurez-vous qu'ils restent propres. En outre, ne touchez pas la prise d'alimentation ou l'adaptateur c.a. si vos mains sont mouillées.
 - Cela peut entraîner une décharge électrique.
- Ne mettez pas le produit sous tension ou hors tension en branchant la fiche d'alimentation à la prise de courant murale ou en la retirant de celle-ci. En d'autres termes, n'utilisez pas la prise de courant comme interrupteur.
 - Cela pourrait entraîner un mauvais fonctionnement du produit ou provoquer une décharge électrique.
- Ne débranchez pas le cordon d'alimentation pendant que le produit est en cours d'utilisation.
 - Une décharge électrique pourrait endommager le produit.

Précautions liées au déplacement du produit

AVERTISSEMENTS

- Communiquez avec le centre de services avant de déplacer le produit.
 - Le non-respect de cet avertissement pourrait entraîner des décharges électriques ou endommager le produit.
- Assurez-vous que l'appareil est éteint et débranché et que tous les câbles ont été retirés avant de le déplacer.
 - Le non-respect de cet avertissement pourrait entraîner des décharges électriques ou endommager le produit.
- Lorsque vous déplacez l'appareil, évitez de le heurter et évitez tout impact sur le panneau avant.
 - Le non-respect de cet avertissement pourrait entraîner des décharges électriques ou endommager le produit.
- Respectez le nombre de personnes recommandé pour déplacer le produit en fonction de son poids. (Moins de 25 kg / 55,1 lb par personne; utilisez l'équipement de levage si le poids est supérieur à 100 kg / 220,4 lb.)
 - Si vous réutilisez le produit après qu'il a été endommagé, communiquez avec le centre de services. Il pourrait autrement en résulter une décharge électrique ou un incendie.
- Ne mettez pas le produit à l'envers en le tenant uniquement par son socle. (Pour les modèles munis d'un socle uniquement.)
 - Cela pourrait déformer le socle, endommager le panneau ou causer d'autres types de dommages au produit.

MISE EN GARDE

- Ne jetez pas l'emballage du produit. Il peut être utile de placer le produit dans sa boîte lorsque vous le transportez.

Précautions liées à l'installation du produit

AVERTISSEMENTS

- Communiquez avec le centre de services avant d'installer le produit.
 - Le non-respect de cet avertissement pourrait entraîner des décharges électriques ou endommager le produit.
- Ne laissez pas tomber d'objets sur le produit et évitez tout impact. Ne laissez pas le produit à la portée des enfants et ne mettez pas de jouets ou d'objets à proximité du produit pour éviter que des enfants ne les lancent vers l'écran.
 - Cela pourrait causer des blessures ou endommager le produit ou l'écran.
- Ne déposez pas d'objets lourds sur le produit ou n'y en accrochez pas.
 - Si le produit tombe ou si vous l'échappez, vous pourriez vous blesser.
- Ne touchez pas la surface du produit en cas de surchauffe.
 - Cela pourrait causer des blessures.
- Installez le produit en le fixant fermement au sol ou au mur afin de le sécuriser contre les impacts externes (vent, tremblement de terre, etc.).
 - Veuillez consulter le manuel fourni avec l'appareil.
- Empêchez les enfants de monter sur l'appareil ou de s'y suspendre.
 - Si le produit tombe ou si vous l'échappez, vous pourriez vous blesser.
- N'installez pas le produit à proximité d'appareils chauffants comme un appareil de chauffage électrique ou un dispositif d'éclairage.
 - Cela pourrait entraîner un incendie, une décharge électrique ou un dysfonctionnement du produit.
- N'installez pas ce produit par vous-même; vous risqueriez de vous blesser ou d'endommager le produit. Veuillez communiquer avec un technicien d'entretien accrédité par le centre de services.
- N'installez pas ce produit sur un mur où il risque d'être exposé à de l'huile ou à des brouillards d'huile.
 - Cela pourrait endommager le produit et le faire tomber.
- Ne laissez pas le cordon d'alimentation ou le câble de signal dans les allées.
 - Quelqu'un pourrait s'y prendre les pieds et trébucher, ce qui pourrait entraîner une décharge électrique, un incendie, des défaillances du produit ou des blessures.
- Veillez à ne pas faire tomber l'appareil lorsque vous le connectez à un périphérique externe à l'aide d'un câble court.
 - Cela pourrait provoquer des blessures et endommager le produit.
- Si vous avez fait tomber le produit ou si le boîtier est brisé, éteignez l'appareil et débranchez le cordon d'alimentation, puis communiquez avec le centre de services.
 - Si vous continuez d'utiliser le produit sans prendre les mesures appropriées, vous pourriez recevoir une décharge électrique ou provoquer un incendie.
- Installez le produit dans un endroit sec, à l'abri de la poussière et de l'eau. Évitez d'exposer le produit à des températures élevées et à l'humidité.
 - Cela pourrait entraîner une décharge électrique ou un incendie, ou endommager le produit.
- Installez le produit de manière sécuritaire dans un endroit pouvant soutenir son poids.
 - Le produit pourrait tomber si l'installation n'est pas suffisamment solide.
- Adoptez une position naturelle et confortable pour vos muscles lorsque vous travaillez avec le produit.
- N'installez pas ce produit sur un emplacement bancal, incliné, instable ou exposé à des vibrations ou à un endroit qui ne lui permet pas de rester en place de manière sûre et sécuritaire. Ne placez pas un chiffon ou tout autre objet entre le produit et le meuble sur lequel il est posé.
 - Le produit risque de tomber ou de se renverser et de provoquer une blessure ou un dysfonctionnement.

MISES EN GARDE

- Installez le produit dans un endroit exempt d'interférences électromagnétiques.
- Si vous installez l'appareil dans un endroit ne respectant pas les conditions recommandées, vous risquez non seulement de nuire gravement à sa qualité d'image et à son aspect extérieur, mais aussi de réduire considérablement sa durée de vie. Vérifiez auprès du technicien d'entretien avant l'installation. N'installez pas le produit dans des endroits où il y a de la poussière fine en abondance ou des vapeurs d'huile, où des substances chimiques sont utilisées, où il serait exposé à la lumière directe du soleil, où la température est très élevée ou très basse, ou à un endroit où l'humidité est très élevée.
- Pour assurer une ventilation adéquate, installez le produit à 100 mm (3,9 po) ou plus du mur.
 - Si vous installez le produit trop près du mur, l'accumulation de chaleur à l'intérieur du produit pourrait causer une déformation du produit ou un incendie.
- Une fois que le produit est branché, ne le couvrez pas avec une nappe, un rideau ou d'autres matériaux (comme du plastique) pour ne pas obstruer les orifices d'aération.
 - L'accumulation de chaleur à l'intérieur du produit pourrait provoquer une déformation du produit ou un incendie.
- N'installez pas le produit dans un endroit mal aéré (p. ex. sur une étagère, dans un placard) ou à l'extérieur, et évitez de le placer sur des coussins ou des tapis.
 - Le produit pourrait prendre feu en raison d'une surchauffe interne.
- Installez le produit sur une surface plane et stable assez grande pour le soutenir.
 - Si vous échappez le produit, vous pourriez vous blesser ou l'endommager.
- Lors de l'installation du produit sur une étagère ou un meuble, veillez à ce que la partie inférieure du produit ne dépasse pas vers l'avant.
 - Le produit pourrait tomber en raison du déséquilibre de son centre de gravité, ce qui pourrait entraîner des blessures ou endommager l'appareil. Veillez à utiliser une étagère ou un meuble adapté à votre produit.
- Un dispositif de sectionnement facilement accessible doit être incorporé à l'extérieur du produit.
- Les composants conformes aux exigences de la série CEI 61643 doivent être installés avec ce produit, à l'intérieur ou à l'extérieur.
- Réglez le produit sur [Screen OFF & Backlight(Outdoor Mode)] (écran éteint et rétroéclairage activé mode Extérieur) lorsque vous l'installez à l'extérieur.
 - Activez la fonctionnalité [Outdoor Mode] pour réduire le risque d'humidité et de condensation à l'intérieur du produit.
- Si la température est sous zéro, le boîtier peut ne pas fonctionner pendant une heure au plus afin d'élever sa température interne.

Précautions liées au nettoyage du produit

AVERTISSEMENTS

- Gardez le produit propre en tout temps.
 - Si vous ne nettoyez pas l'appareil pendant un moment ou s'il se couvre de poussière, cela pourrait entraîner un incendie ou endommager le produit.
- Lorsque vous devez nettoyer l'intérieur du produit, vous devez communiquer avec le centre de services.
 - Sinon, le fait de nettoyer l'intérieur du produit sans avoir recours à du soutien technique pourrait entraîner un incendie ou une décharge électrique, ou endommager le produit.
- Lorsque vous nettoyez le produit, débranchez le cordon d'alimentation et essuyez délicatement le produit avec un chiffon doux pour éviter de l'égratigner.
 - Sinon, une décharge électrique pourrait survenir, ou vous pourriez endommager l'écran en le rayant.
- Si vous désirez nettoyer le cadre, vaporisez de l'eau sur un chiffon doux de deux à quatre fois et essuyez dans un seul sens.

(Ne convient pas aux modèles à DEL.)

 - Une humidité excessive risque de tacher l'écran.
- **Ne touchez pas aux DEL de l'écran.**
 - Cela pourrait endommager le produit.
- **Pour nettoyer le produit, utilisez une soufflette à air pour éliminer délicatement la poussière sur le cadre avant et l'écran.**
 - La présence de substances étrangères entre les DEL de l'écran pourrait entraîner le dysfonctionnement de l'écran.

MISE EN GARDE

- Lorsque vous nettoyez le produit ou l'écran, débranchez le cordon d'alimentation et essuyez-le doucement avec un chiffon doux. Ne vaporisez pas d'eau ou d'autres liquides directement sur le produit. Ne le nettoyez pas avec des produits chimiques, comme du nettoyant pour vitres, tout type de purificateur d'air, de l'insecticide, du lubrifiant, de la cire (pour voiture ou à usage industriel), de l'abrasif, du diluant, du benzène, de l'alcool, etc., car ils pourraient endommager le produit ou son panneau.
 - Cela pourrait provoquer un incendie ou une décharge électrique, ou endommager le produit (déformation, corrosion ou bris).

Précautions liées à l'utilisation du produit

AVERTISSEMENTS

- N'utilisez pas le produit dans un environnement exposé à des températures ou à une humidité élevées.
 - Le non-respect de cet avertissement pourrait entraîner des décharges électriques ou endommager le produit.
- Si vous utilisez le produit pendant une période prolongée, faites des pauses de temps en temps pour protéger votre vue.
 - Un visionnement prolongé peut provoquer des troubles de la vue.
- Une écoute à un volume élevé ou une utilisation du produit pendant une durée prolongée peuvent entraîner des troubles de l'audition.
- Si un liquide ou un corps étranger pénètre dans le produit, éteignez-le, débranchez-le de la prise électrique et communiquez avec le centre de services.
 - Sinon, le produit pourrait provoquer un incendie ou une décharge électrique.
- Si aucune image n'apparaît à l'écran ou si vous n'entendez aucun son, cessez d'utiliser le produit. Éteignez-le immédiatement, débranchez-le de la prise murale et communiquez avec le centre de services.
 - Sinon, le produit pourrait provoquer un incendie ou une décharge électrique.
- Ne laissez pas tomber d'objets sur le produit, ne le heurtez pas et ne heurtez pas l'écran.
 - Cela pourrait causer des blessures ou endommager le produit ou l'écran.
- Si vous sentez une odeur de fumée ou d'autres odeurs, ou si vous entendez un son étrange, débranchez le cordon d'alimentation et communiquez avec le centre de services.
 - Si vous continuez d'utiliser le produit sans prendre les mesures appropriées, cela peut entraîner une décharge électrique ou un incendie.
- Ne tentez pas de démonter, de réparer ou de modifier vous-même le produit. Veuillez communiquer avec le centre de services si vous devez faire réparer l'appareil.
 - Sinon, cela pourrait entraîner un incendie ou des décharges électriques.
- Ne placez pas d'objets remplis de liquide, tels que des vases ou des tasses, sur le produit pour éviter que du liquide s'infilte à l'intérieur.
 - Cela pourrait entraîner un incendie, une décharge électrique, un mauvais fonctionnement ou une déformation du produit.
- Ne poussez pas fortement sur la surface du produit et ne l'égratignez pas avec les mains ou des objets pointus, tels qu'un angle, un crayon ou un stylo. Évitez de frapper ou d'égratigner l'avant et les côtés de l'écran avec des objets métalliques.
 - Cela pourrait endommager le produit et causer un dysfonctionnement.
- Ne touchez pas le produit s'il a été exposé à la lumière directe du soleil ou à une lumière intense, car il pourrait être chaud.

- N'utilisez pas d'équipement électrique à haute tension à proximité du produit (p. ex. un tue-mouches électrique).
 - Cela pourrait entraîner un dysfonctionnement de l'appareil s'il reçoit une décharge électrique.
- En cas de fuite de gaz, ne touchez pas la prise de courant et ouvrez les fenêtres pour aérer la pièce.
 - Sinon, le produit pourrait provoquer un incendie ou une décharge électrique.
- Si vous avez échappé le produit ou si le boîtier est brisé, éteignez l'appareil et débranchez le cordon d'alimentation.
 - Si vous continuez d'utiliser le produit sans prendre les mesures appropriées, vous pourriez recevoir une décharge électrique ou provoquer un incendie. Communiquez avec le centre de services.
- Gardez les petits accessoires hors de la portée des enfants.
 - En cas d'ingestion par un enfant, consultez immédiatement un médecin.
- Conservez le produit hors de la portée des enfants. De même, ne lancez pas d'objets ni de jouets vers le produit ou l'écran.
 - Cela pourrait causer des blessures ou endommager le produit ou l'écran.
- Toutes les sources d'alimentation doivent être déconnectées en retirant les câbles d'alimentation pour couper toute alimentation de l'appareil.

MISES EN GARDE

- Cet écran est un produit de haute technologie qui contient des millions de pixels. Vous pouvez voir occasionnellement des zones pixélisées lorsque vous regardez l'écran. Puisque ces pixels désactivés ne sont pas un défaut, cela n'affecte ni la performance ni la fiabilité du produit.
- Ne placez ni ne rangez aucun produit inflammable à proximité du produit.
 - Il y aurait danger d'explosion ou d'incendie.
- Utilisez le produit à une distance appropriée.
 - Vous pouvez éprouver des troubles de la vue si vous regardez le produit de trop près.
- Définissez la résolution et la fréquence appropriées en fonction du produit.
 - Sinon, cela peut entraîner des troubles de la vue.
- Prenez régulièrement des pauses lorsque vous travaillez avec le produit pendant de longues périodes.

Précautions liées à l'utilisation de la télécommande

AVERTISSEMENTS

- Évitez les lieux exposés à une humidité élevée.
 - Le non-respect de cet avertissement pourrait entraîner des décharges électriques ou endommager le produit.
- N'exposez pas les piles à une chaleur excessive dégagée notamment par la lumière directe du soleil, les foyers ouverts et les appareils de chauffage électrique.
 - Cela pourrait entraîner un incendie et des blessures.
- Veillez à ce que les enfants n'avalent pas les piles de la télécommande lorsque vous les remplacez. Conservez les piles hors de leur portée.
 - Si un enfant avale une pile, consultez immédiatement un médecin.
- Ne jetez pas les piles au feu.
 - Veuillez apporter les piles à un centre de recyclage local ou à un magasin prenant en charge le traitement des piles.
- Les piles usagées, y compris les piles rechargeables, doivent être recyclées séparément des déchets ménagers.
 - Veuillez apporter les piles usagées et rechargeables à un centre de recyclage local ou à un magasin prenant en charge le traitement des piles.

MISES EN GARDE

- Ne court-circuitiez pas ou ne démontez pas les piles.
 - Cela pourrait entraîner une décharge électrique ou un incendie.
- La télécommande pourrait ne pas fonctionner correctement à la lumière directe du soleil ou sous une lampe puissante. Déplacez le produit s'il est utilisé dans de telles conditions.
- Vérifiez qu'aucun obstacle n'empêche la communication entre l'appareil et la télécommande.
- Ne mélangez pas des piles neuves avec des piles usagées.
 - Une surchauffe ou une fuite des piles pourrait provoquer un incendie ou une décharge électrique.
- Utilisez uniquement des piles du type approuvé. N'insérez jamais de piles non rechargeables dans un chargeur.
 - Une surchauffe ou une fuite des piles pourrait provoquer un incendie ou une décharge électrique.

Précautions en cas d'image rémanente

- L'affichage d'une image fixe durant une longue période peut endommager l'écran et causer une image rémanente. La plupart des produits de tiers présentent le même problème. Les dommages qui en résultent ne sont pas couverts par la garantie du produit.
 - Utilisez un économiseur d'écran lorsque vous utilisez le produit durant une période prolongée.

Mise au rebut

- Ne jetez pas ce produit avec les ordures ménagères ordinaires.
- La mise au rebut de ce produit doit être effectuée en respectant les règlements des autorités locales.

UTILISATION DE LA TÉLÉCOMMANDE

Les descriptions qui figurent dans le présent manuel font référence aux boutons qui se trouvent sur la télécommande. Veuillez lire le présent manuel attentivement pour utiliser le moniteur correctement. Pour installer les piles, ouvrez le couvercle de leur compartiment et insérez des piles (AAA de 1,5 V) en faisant correspondre leurs bornes ⊕ et ⊖ à celles du compartiment, puis remettez le couvercle en place. Pour retirer les piles, suivez le processus d'installation dans l'ordre inverse. Les illustrations peuvent différer des accessoires réels.

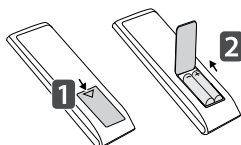

MISES EN GARDE

- Ne mélangez pas des piles usagées et des piles neuves, car cela pourrait endommager la télécommande.
- Veillez à orienter la télécommande vers le capteur de télécommande du moniteur.
- Certaines fonctions de la télécommande pourraient ne pas être prises en charge par certains modèles.
- Les piles internes et externes de l'appareil ne doivent pas être exposées à une source de chaleur trop importante, telle que celle causée par la lumière directe du soleil ou par le feu.

* Selon le modèle

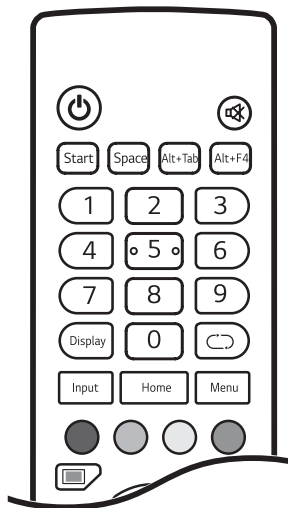

⏻ (ALIMENTATION) Permet d'allumer ou d'éteindre le moniteur.

🔇 (SOURDINE) Permet de couper tous les sons.

Start (Ordinateur intégré) A la même fonction que la touche Windows.

Space (Ordinateur intégré) A la même fonction que la barre d'espace.

Alt+Tab (Ordinateur intégré) A la même fonction que la combinaison de touches Alt+Tab.

Alt+F4 (Ordinateur intégré) A la même fonction que la combinaison de touches Alt+F4.

Boutons numériques Permettent de saisir des caractères numériques selon le réglage.

Display Permet d'afficher l'entrée externe actuellement utilisée sur l'écran.

Input Permet d'afficher la fenêtre des paramètres de l'entrée externe.

Home Permet de revenir à l'écran par défaut.

↻ Cette fonction n'est pas prise en charge par ce modèle.

Menu Permet d'afficher la fenêtre des paramètres généraux.

● Permet d'activer ou de désactiver le bouton d'alimentation ou la fonction tactile à l'avant du produit.

○ Permet d'activer ou de désactiver le bouton d'alimentation à l'avant du produit.

○ Permet d'activer ou de désactiver la fonction tactile.

● Permet d'activer ou de désactiver la fonction permettant de mettre l'écran en pause.

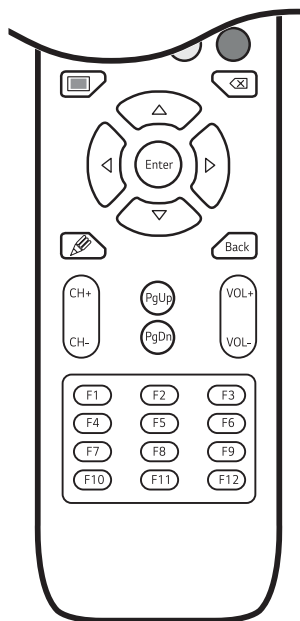

 Permet d'allumer ou d'éteindre l'écran.

 (Ordinateur intégré) A la même fonction que la touche de retour arrière.

Boutons de navigation Permettent de parcourir les menus ou les options.

Enter Permet de sélectionner des menus ou des options et de confirmer votre choix.

 Permet d'activer la fonction de prise de note.

Back Permet de revenir à l'étape précédente dans la fonction interactive.

CH+/- Permet de parcourir les chaînes/programmes enregistrés.

PgUp Permet d'atteindre le haut de l'écran.

PgDn Permet d'atteindre le bas de l'écran.

VOL+/- Permet de régler le volume.

Touches de fonction (Ordinateur intégré) A la même fonction que la touche Fonction.

ÉTABLISSEMENT DES CONNEXIONS

Vous pouvez connecter différents périphériques externes à votre moniteur. Changez le mode d'entrée et sélectionnez le périphérique externe que vous souhaitez connecter.

Pour en savoir plus sur la connexion de périphériques externes, reportez-vous au manuel d'utilisation accompagnant chaque appareil.

Connexion à un ordinateur

Certains câbles ne sont pas fournis.

Ce moniteur prend en charge la fonction Plug and Play*.

* Plug and Play : Fonction permettant à un ordinateur de reconnaître les appareils branchés par l'utilisateur sans nécessiter de configuration ni aucune autre intervention lors de la mise sous tension.

Connexion de périphériques externes

Connectez un récepteur HD, un lecteur DVD ou un magnétoscope au moniteur, puis sélectionnez le mode d'entrée approprié.

Certains câbles ne sont pas fournis. Pour obtenir la meilleure qualité d'image et de son, il est recommandé de connecter les périphériques externes sur votre moniteur à l'aide de câbles HDMI.

! REMARQUES

- Pour une qualité d'image optimale, il est recommandé d'utiliser le moniteur avec une connexion HDMI.
- Pour assurer la conformité aux caractéristiques standards du produit, utilisez un câble d'interface blindé à tore magnétique, par exemple un câble DVI-D.
- Si vous allumez le moniteur lorsque celui-ci est froid, il est possible que l'écran clignote. Cela est normal.
- Des pixels rouges, verts ou bleus peuvent apparaître à l'écran. Cela est normal.
- Utilisez un câble HDMI®/™ haute vitesse (3 m (9,84 pi) ou moins).
- Utilisez un câble certifié portant le logo HDMI. Si vous n'utilisez pas un câble HDMI certifié, l'écran pourrait ne rien afficher ou un problème de connexion pourrait se produire.
- Types de câbles HDMI recommandés :
 - Câble HDMI®/™ haute vitesse;
 - Câble HDMI®/™ haute vitesse avec Ethernet.

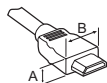

HDMI : A \leq 11,65 mm (0,45 po); B \leq 20,65 mm (0,81 po)

USB : A \leq 8,3 mm (0,32 po); B \leq 16 mm (0,62 po)

- Si vous n'entendez aucun son en mode HDMI, veuillez vérifier les paramètres de votre ordinateur. Certains ordinateurs nécessitent que vous changiez manuellement la sortie audio par défaut pour HDMI.
- Si vous souhaitez utiliser le mode HDMI-PC, vous devez régler votre ordinateur/TVN au mode PC.
- Vous pourriez éprouver des problèmes de compatibilité si vous utilisez le mode HDMI-PC.
- Veillez à ce que le cordon d'alimentation soit débranché.
- Si vous connectez une console de jeu au moniteur, utilisez le câble fourni avec la console.
- Le contenu provenant du port ENTRÉE HDMI ne peut pas être transféré sur le port SORTIE HDMI. (Le port SORTIE HDMI est uniquement compatible avec Android/VGA/USB.)
- Une borne d'entrée externe spécifique et une borne de sortie tactile sont liées. Lors de l'utilisation de la borne de sortie tactile, reliez les bornes connectées ensemble (modèle tactile).
 - HDMI1/HDMI2 : Touch 1
 - HDMI3/VGA : Touch 2

MISES EN GARDE

- Connectez le câble d'entrée de signal et serrez-le en tournant les vis dans le sens des aiguilles d'une montre.
- N'appuyez pas sur l'écran avec votre doigt pendant une période prolongée, puisque cela risquerait de produire un effet de distorsion temporaire à l'écran.
- Ne placez pas d'objet réfléchissant à moins de 50 cm de l'avant de l'appareil.
- N'affichez pas d'images fixes à l'écran pendant une période prolongée pour éviter tout problème d'image rémanente. Utilisez un économiseur d'écran, si possible.
- Un appareil de communication sans fil placé près de votre moniteur peut avoir une incidence sur l'image.

REMARQUES

- Le contenu lié au logiciel peut être modifié sans préavis en raison de mises à niveau des fonctions du produit.
- Certaines fonctions décrites dans le manuel d'utilisation pourraient ne pas être prises en charge par certains modèles et pays.
- Le protocole SNMP 2.0 est pris en charge.

INTRODUCTION (système d'exploitation IFP)

Solution de système d'exploitation IFP pour l'éducation

- Tout nouveau lanceur de système d'exploitation, zones fonctionnelles clairement visibles, raccourcis efficaces.
- Nouvelle conception de la barre de système, commande centralisée, prise en charge de la personnalisation.
- Fonctionnement multifenêtre efficace et flexible, solution unique pour IFP.
- Smarter Note est compatible avec la reconnaissance d'écriture, l'association graphique, la recherche par mot-clé, Smart Excel et l'embellissement de l'écriture manuscrite.
- Davantage d'outils de raccourcis pour aider les enseignants à offrir des cours plus interactifs.
- Partage d'écran plus flexible, compatible avec la mise en miroir sans client, le partage d'écran de fenêtre personnalisé et la synchronisation du bureau.



MISE EN GARDE

- L'interface utilisateur et l'expérience utilisateur de base, la configuration de l'application et la configuration du menu de ce manuel et du produit peuvent être différentes.

[Launcher]

Pour permettre aux enseignants de démarrer facilement et efficacement des applications, des fichiers et des pages Web utilisés couramment dans le domaine de l'enseignement, le [Launcher] Éducation générale a été ajouté dans les raccourcis destinés aux enseignants dans les zones fonctionnelles. Les enseignants peuvent glisser/envoyer des applications, des fichiers/dossiers et des pages Web utilisés fréquemment dans le [Launcher] pour les lancer rapidement. De plus, nous avons ajouté de nombreux papiers peints personnalisés que les enseignants peuvent utiliser.

- 1 Le [Launcher] s'affiche par défaut sous Android.

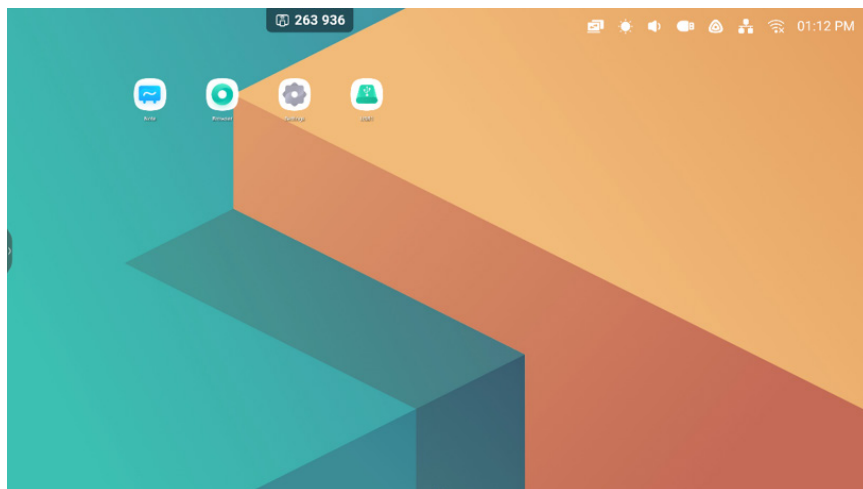

2 Créer et gérer les raccourcis concernant les applications, les fichiers et les pages Web dans le [Launcher] :



3 Personnaliser les papiers peints colorés :



[Status Bar]

La zone supérieure droite correspond à la barre d'état supérieure. Elle comprend les éléments suivants :

[Touch Menu]

Cliquer sur l'icône  permet d'ouvrir le [Touch Menu] à partir duquel vous pouvez modifier les sources d'entrée.



[Brightness and Sound]

Cliquer sur l'icône  permet d'ouvrir le [Touch Menu] à partir duquel vous pouvez personnaliser les réglages.



[Ethernet]

Cliquer sur l'icône  dans la partie supérieure droite permet d'ouvrir la page [Settings] → [Ethernet].

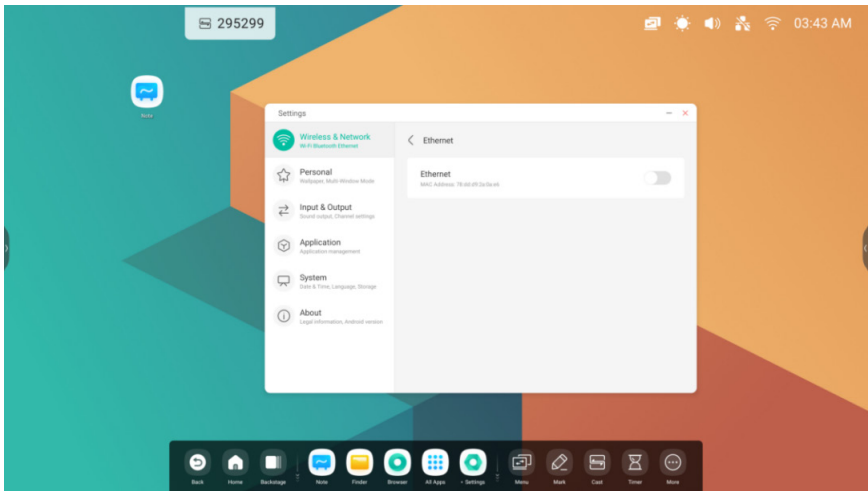

[Hotspot]

Lorsque vous cliquez sur l'icône , la page [Settings] → [Hotspot], où vous pouvez configurer un point d'accès, s'ouvre.

[Wi-Fi]

Si vous insérez un module Wi-Fi, l'icône  s'affichera dans le coin supérieur droit. Cliquer dessus ouvrira la page [Settings] → [Wi-Fi].

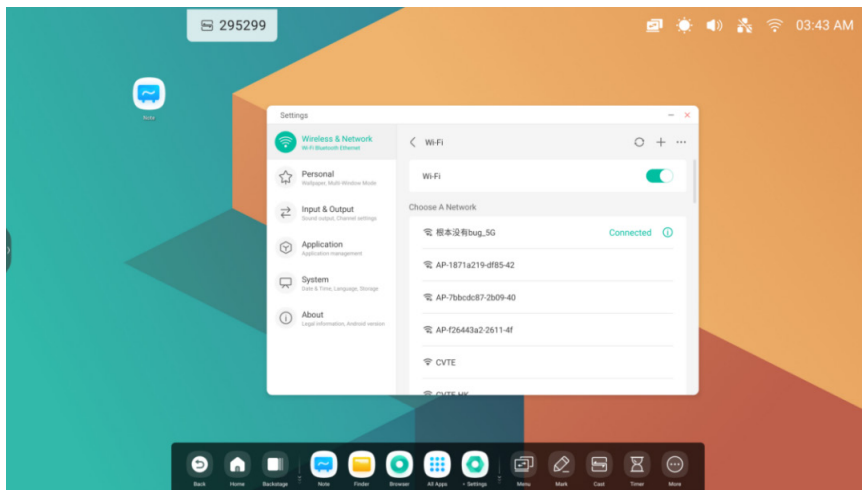

[Time]

Cliquer sur **03:41 AM** permet d'ouvrir la page [Settings] → [Date & Time].

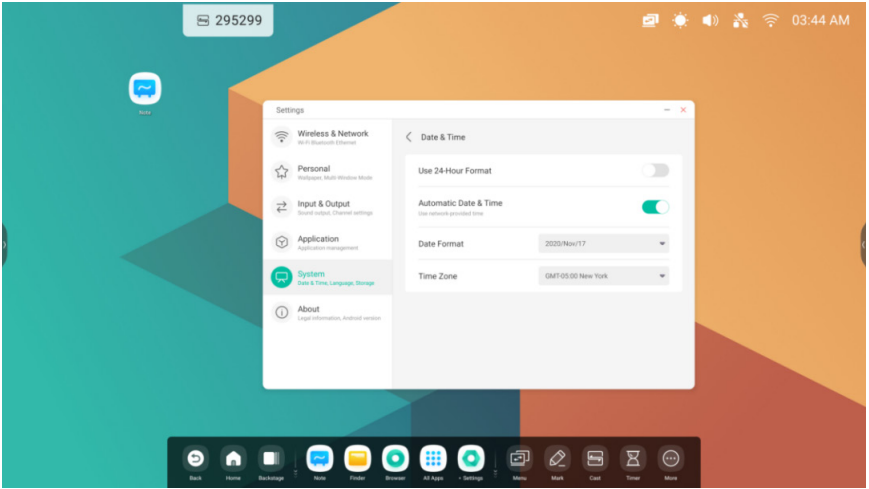

[Shortcut Area]

La zone du milieu correspond à la zone de stockage des entrées de raccourci, dont les types incluent les éléments suivants :

Raccourci d'application

Faites glisser l'icône depuis [All Apps] vers le [Launcher] pour créer un raccourci.

Étape 1 : Faites glisser les icônes des applications depuis [All Apps].



Étape 2 : Faites glisser la zone de stockage vers l'emplacement désiré.



Étape 3 : Créez un raccourci après avoir levé la main.



Vous pouvez lancer rapidement l'application en cliquant sur l'icône dès maintenant.



[File Shortcut]

Faites glisser des fichiers/dossiers ou envoyez-les depuis [Finder] vers le [Launcher] pour créer un raccourci.

Étape 1 : Faites glisser des fichiers/dossiers depuis [Finder].



Étape 2 : Faites glisser la zone de stockage vers l'emplacement désiré.



Étape 3 : Créez un raccourci après avoir levé la main.



Vous pouvez ouvrir rapidement le chemin du dossier en cliquant sur l'icône dès maintenant.

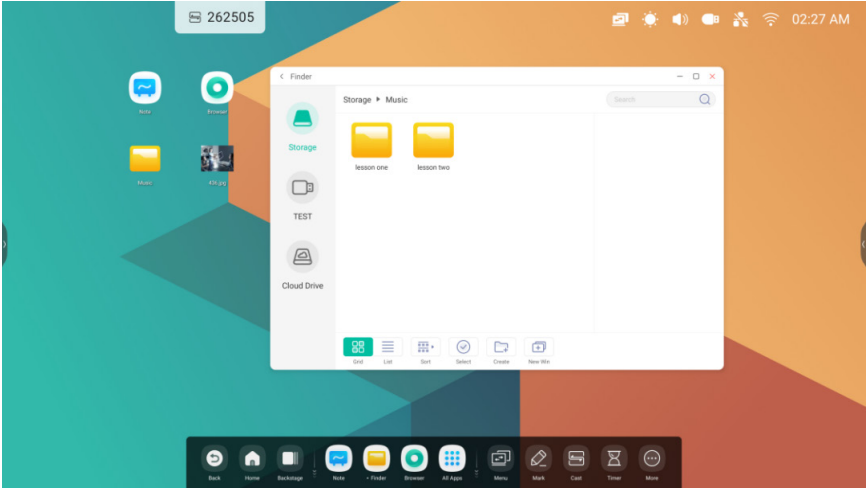

Astuce 1 : Il existe un autre moyen de créer un raccourci.

Sélectionnez le fichier → cliquez sur [Send] en bas de l'écran → sélectionnez [Shortcut] pour créer le raccourci.

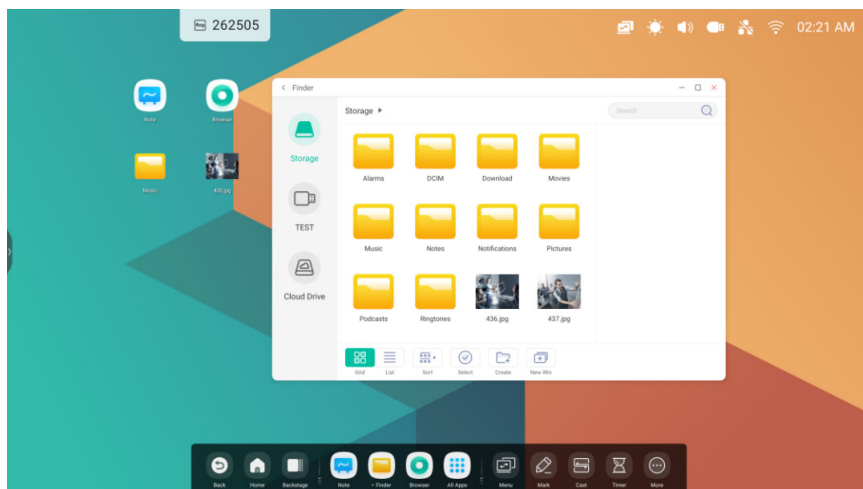
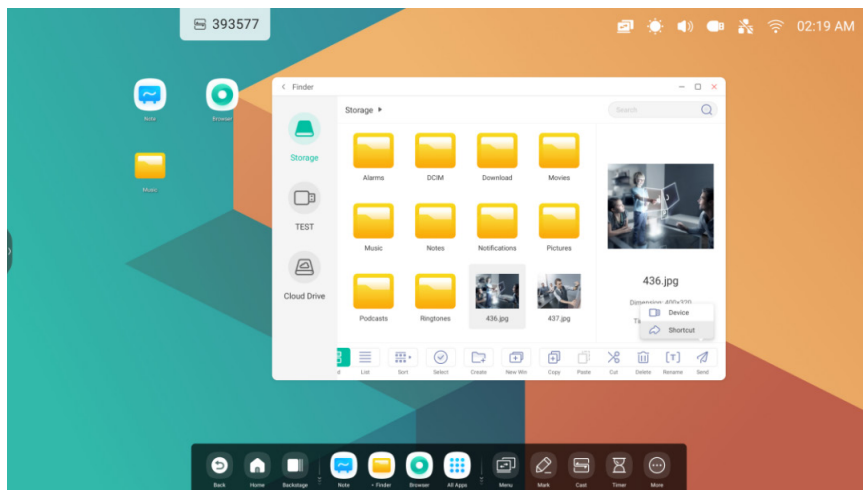

Vous pouvez ouvrir rapidement le fichier en cliquant sur l'icône dès maintenant.

Astuce 2 : Appuyez longuement sur l'icône pour trouver rapidement le chemin du fichier source.



[USB Shortcut]

Si vous insérez une clé USB, une entrée de raccourci s'affiche dans le [Launcher]. Cliquer dessus vous permet d'ouvrir le dossier de votre clé USB dans [Finder].



[Shortcut Management]

Appuyez longuement sur les raccourcis ou faites-les glisser pour gérer les éléments suivants :

[Remove]

Appuyez longuement sur l'icône pour afficher la barre de menu, cliquez sur [Remove] pour supprimer l'entrée de raccourci dans [Launcher].



[Change Position]

Appuyez longuement sur l'icône et faites-la glisser pour la déplacer dans le [Launcher].



[Wallpaper]

Le [Launcher] dispose de papiers peints personnalisés parmi lesquels les enseignants peuvent choisir :

[Default Wallpaper]



[Custom Wallpaper]

Ouvrez la page [Settings] → [Personal] → [Wallpaper] → [Stills] pour définir les papiers peints.

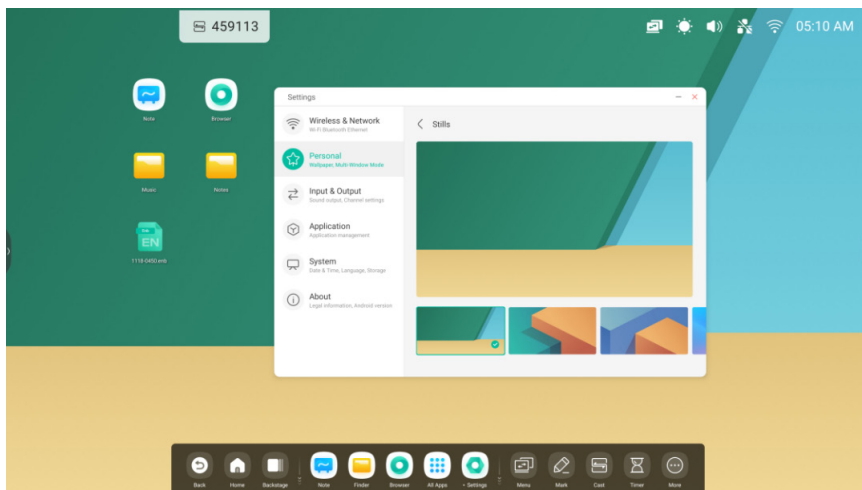

[System Bar]

La [System Bar] offre aux enseignants une solution de gestion et de changement de tâche efficace et centralisée, tout en leur permettant d'utiliser des outils adaptés à plusieurs scénarios. Elle intègre principalement trois parties du contenu : le gestionnaire de tâches, le gestionnaire d'applications et le gestionnaire d'outils, afin que les enseignants puissent activer uniformément les éléments de cette barre. Par ailleurs, elle permet également aux enseignants de personnaliser la configuration et la gestion en fonction de leurs habitudes de diffusion des cours. Par défaut, nous ajoutons des raccourcis en bas et des deux côtés pour les enseignants. Ils peuvent également configurer l'option masquer/afficher dans les [Settings] en fonction de leurs habitudes d'utilisation.

1. Contrôlez de manière centralisée la progression des sources d'entrée, des tâches, des applications et des outils
Source d'entrée et applications en cours d'exécution.

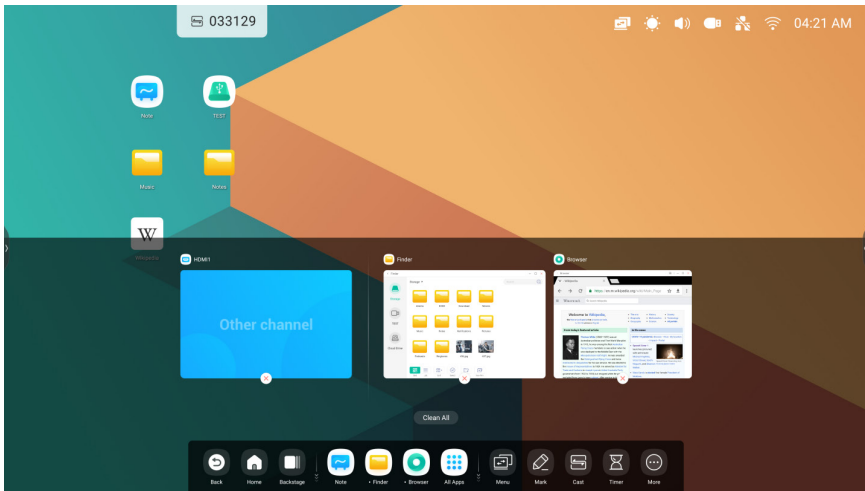

[All Apps]



Tous les outils



2. Personnalisez l'affichage de la [System Bar], y compris le contenu et l'emplacement.

Personnaliser le contenu



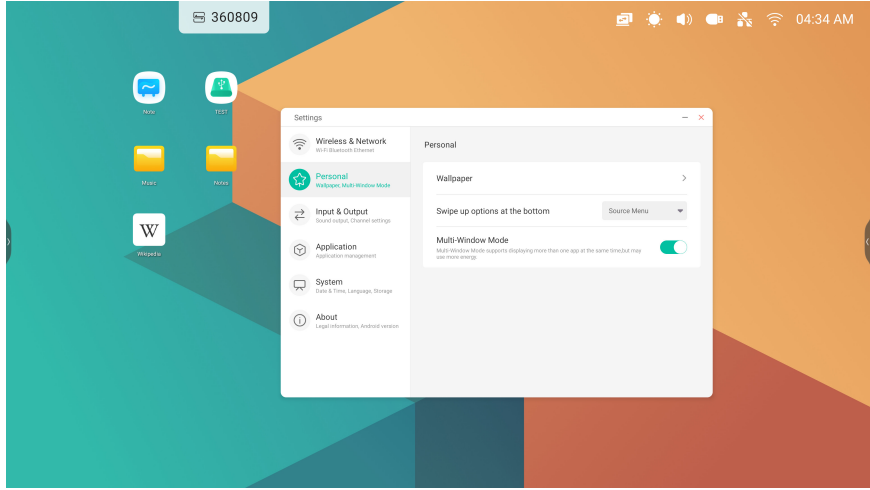

Personnaliser l'emplacement



[Navigation Bar]

Le gestionnaire des tâches dans la [System Bar] vous permet de contrôler la progression des tâches ici :

| Contenu | Description |
|-------------|---|
| [Back] | Cliquez sur  pour revenir à la dernière interface d'opération. |
| [Home] | Cliquez sur  pour revenir au bureau. |
| [Backstage] | Cliquez sur  pour faire apparaître la fenêtre et afficher les applications récentes et les sources d'entrée. |

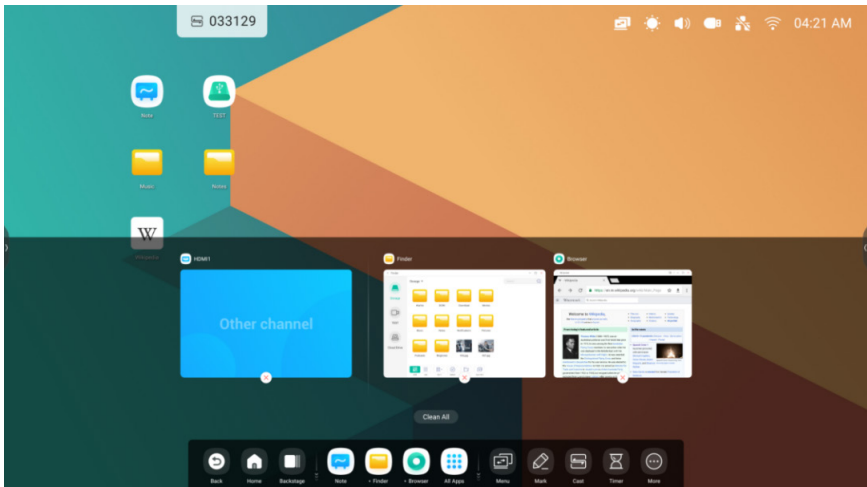

[Backstage]

Vous pouvez supprimer toutes les progressions en cliquant sur [Clean All] ou en les faisant glisser vers le haut. Vous pouvez également cliquer sur un processus pour y accéder.

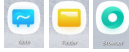

[Application Center]

L'[Application Center] est un lanceur et un gestionnaire d'applications dans la [System Bar]. Toutes les applications peuvent être trouvées ici.

| Contenu | Description |
|-----------------------------------|---|
| [Default Shortcut] |  <p>La [System Bar] affiche les applications par défaut suivantes : [Note], [Finder], [Browser]. Cliquez sur le raccourci pour lancer un processus.</p> |
| [All Apps] |  <p>Les applications installées par défaut sont les suivantes : [Browser], [Cloud Drive], [Email], [Finder], [Keeper], [LG ConnectedCare DMS], [Note], [Palette], [Settings], [OfficeSuite], [LG CreateBoard Share].</p> |
| Applications en cours d'exécution | Cliquez sur une application en cours d'exécution et poursuivez le processus. |

[Default Shortcut]

Prend en charge la création de quatre raccourcis d'applications fréquemment utilisées dans la [System Bar]. Les enseignants peuvent glisser-déposer d'autres raccourcis d'applications depuis toutes les applications à remplacer.

Étape 1 : Cliquez sur [All Apps] et recherchez l'application désirée.



Étape 2 : Appuyez longuement sur l'application et faites-la glisser.



Étape 3 : Déplacez-la vers la [System Bar] pour créer un raccourci dans la zone de raccourcis par défaut.







[Small Tools]



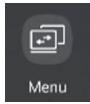
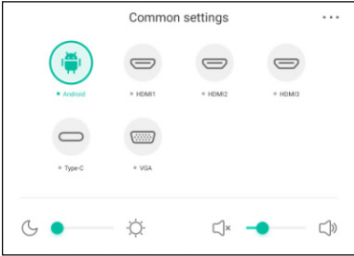

À l'aide d'outils, les enseignants peuvent améliorer l'apprentissage interactif pour offrir aux élèves une expérience plus amusante :

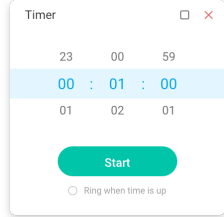
Liste d'outils

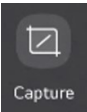
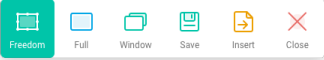
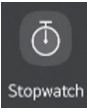
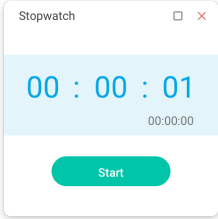
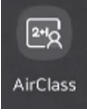
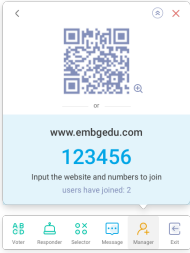
Comprenant [Menu], [Annotation], [CountDown], [Capture], [Stopwatch], [AirClass], [Spotlight], [Freeze], [ScreenLock] et [Record].

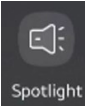
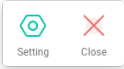
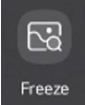
| Icône | Fonction | Description |
|--|--------------|--|
|  | [Menu] | <div data-bbox="311 443 665 699">  </div> <ol style="list-style-type: none"> 1 Affiche toutes les sources d'entrée, notamment [PC], [Android], [HDMI], [Type-C] et [VGA]. 2 Affiche des paramètres plus avancés, notamment [Audio], [Screen], [Display] et [Adjust] pour la source d'entrée. |
|  | [Annotation] | <div data-bbox="311 831 665 884">  </div> <ol style="list-style-type: none"> 1 Permet aux enseignants d'écrire en haut de tout type d'application, de vidéo, de site Web, de document ou d'image. 2 Qu'ils utilisent une source d'entrée Android ou une autre source, les enseignants peuvent prendre des notes sur n'importe quel contenu à l'écran. |
|  | [CountDown] | <div data-bbox="311 1018 535 1235">  </div> <p>Un outil qui effectue un compte à rebours à partir d'un intervalle de temps précisé.</p> |

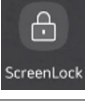
| Icône | Fonction | Description |
|--|-------------|--|
|  | [Capture] |  <ol style="list-style-type: none"> 1 Les enseignants peuvent prendre des captures d'écran de tout le contenu qui s'affiche à l'écran, y compris du contenu provenant d'applications, de sites Web et de vidéos. 2 Les enseignants peuvent sélectionner les modes [Freedom], [Full] et [Window]. 3 Prise en charge de l'insertion d'un tableau blanc pour effectuer des modifications. |
|  | [Stopwatch] |  <p>Outil qui permet de compter à partir de zéro pour mesurer le temps écoulé.</p> |
|  | [AirClass] |  <ol style="list-style-type: none"> 1 Les enseignants peuvent inviter les élèves à rejoindre les activités interactives par un code QR ou une adresse IP. 2 Ces activités comprennent les fonctions de votant, de répondant, de sélecteur, de messagerie ainsi que d'autres riches activités. |

| Icône | Fonction | Description |
|--|--------------|--|
|  <p>Spotlight</p> | [Spotlight] |  <p>Les enseignants peuvent utiliser cette fonction pour mettre l'accent sur des zones précises de l'écran.</p> |
|  <p>Freeze</p> | [Freeze] |  <p>Les enseignants peuvent figer et zoomer le contenu actuel à l'écran.</p> |
|  <p>ScreenLock</p> | [ScreenLock] | <p>Les enseignants peuvent verrouiller l'écran avec [ScreenLock] et le déverrouiller en saisissant le mot de passe, qui est défini dans les [Settings].</p> |
|  <p>Record</p> | [Record] | <p>Cette fonction enregistre l'écran.</p> |

[Tools Customize]

Prend en charge la création de quatre petits outils fréquemment utilisés dans la [System Bar]. Les enseignants peuvent ajouter d'autres outils à partir de [More] pour les remplacer.

Étape 1 : Cliquez sur [Edit] ou appuyez longuement sur l'icône des outils en mode édition.



Étape 2 : Cliquez sur - pour supprimer l'affichage dans la [System Bar].



Cliquez sur + pour ajouter l'affichage dans la [System Bar].



Les enseignants peuvent également configurer l'option masquer/afficher dans les paramètres conformément à leurs habitudes d'utilisation.

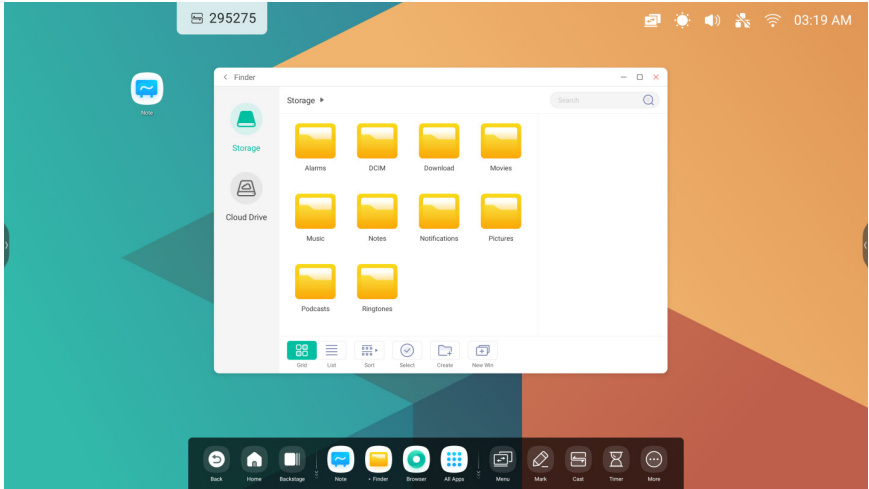

[Multi-Windows]

[Multi-Windows] propose aux enseignants une nouvelle solution d'exploitation sur IFP. Grâce à l'affichage fenêtré du contenu, les enseignants peuvent continuer à lire efficacement les données présentes dans la plage visible tout en se tenant devant le grand écran. Grâce à la gestion des applications fenêtrées, le bras peut contrôler librement et confortablement la taille d'affichage et la position de la fenêtre de l'application. Grâce à la solution de fonctionnement multitâche, les enseignants peuvent afficher et utiliser plusieurs applications et outils en même temps, par exemple, tout en présentant le contenu du didacticiel et en écrivant les points importants au tableau. De plus, les enseignants peuvent également glisser-déposer du contenu entre les applications pour échanger des renseignements entre différentes applications de manière plus pratique et efficace.

1 Une solution grand écran plus adaptée à la lecture des enseignants :

Exemple 1 : [Finder] pour le mode Fenêtres :

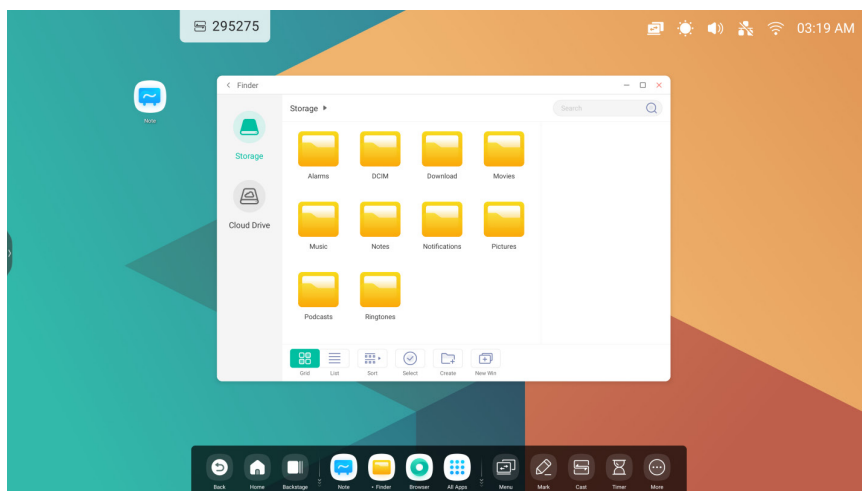

Exemple 2 : [Settings] pour le mode Fenêtres :

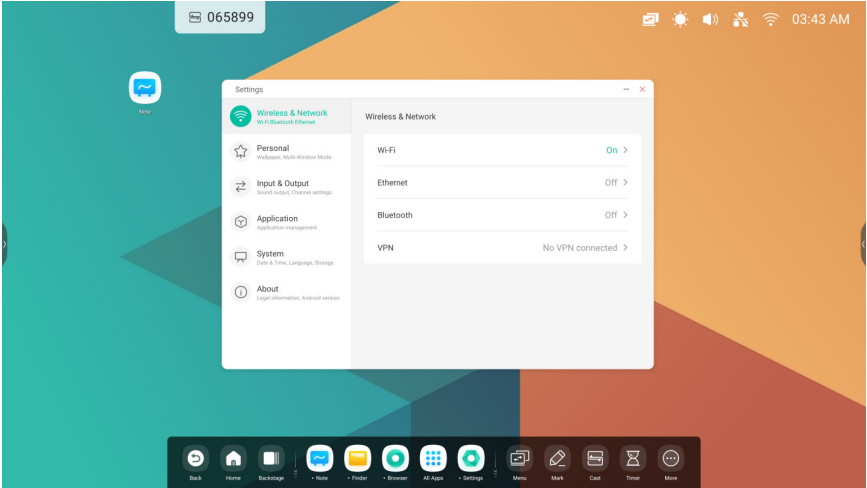

- 2 Les enseignants peuvent facilement contrôler la taille d'affichage et l'emplacement des fenêtres :
Exemple 1 : Faites glisser le bord pour modifier la taille de la fenêtre :

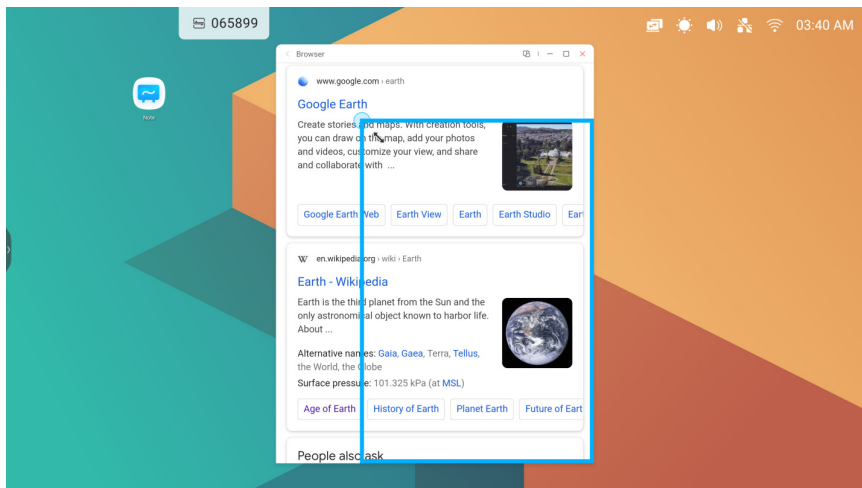

Exemple 2 : Faites glisser la barre supérieure des fenêtres vers le bord de l'écran pour établir rapidement la taille 1/4 :

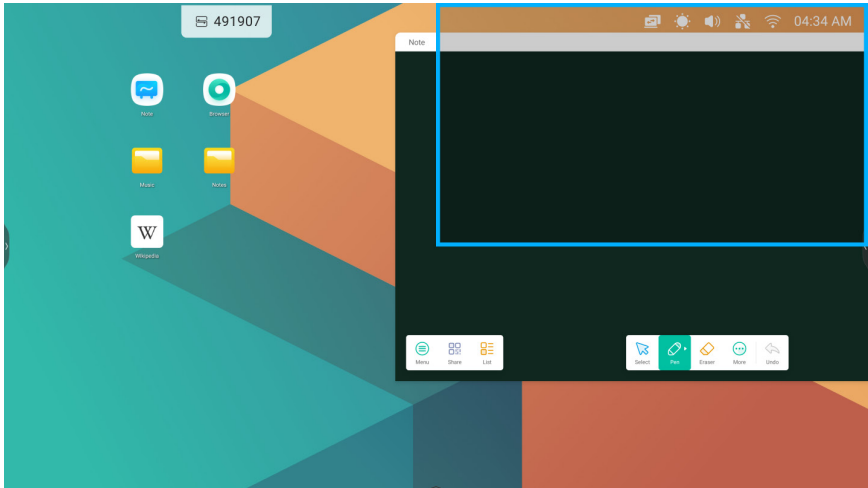

3 Afficher plus d'applications et d'outils à l'écran :

Exemple 1 : Affichez efficacement le contenu tout en prenant des notes dans [Note] :

The image shows a dual-screen setup. The left screen displays a note-taking application with a dark green background. At the top, the text "Hello World" is written in white cursive. Below the text is a small globe icon with a red location pin. At the bottom of the note, there is a toolbar with icons for "Crop", "W3C", "Flip", "Tap", "Clone", and "Delete". The bottom of the screen shows a navigation bar with icons for "Menu", "Share", "List", "Search", "Pen", "Eraser", "More", "Undo", and "Add", "Previous", "Next".

The right screen displays a browser window with the address bar showing "www.google.com - earth" and the page title "Google Earth". The main content area shows the Google Earth logo and a description: "Create stories and maps. With creation tools, you can draw on the map, add your photos and videos, customize your view, and share and collaborate with ...". Below this are several navigation buttons: "Google Earth Web", "Earth View", "Earth", "Earth Studio", "Earth VR", and "Earth Versions".

Below the Google Earth section, there is a Wikipedia entry for "Earth". The title is "Earth - Wikipedia". The text reads: "Earth is the third planet from the Sun and the only astronomical object known to harbor life. About ...". Below the text are alternative names: "Gaea, Gaea, Terra, Tellus, the World, the Globe" and the surface pressure: "101.325 kPa (at MSL)". There are also navigation buttons: "Age of Earth", "History of Earth", "Planet Earth", "Future of Earth", and "Structure of Earth".

At the bottom of the browser window, there is a section titled "People also ask" with two questions: "What is earth real name?" and "What is Earth explain?".

Exemple 2 : Trois applications s'affichent à l'écran en même temps :

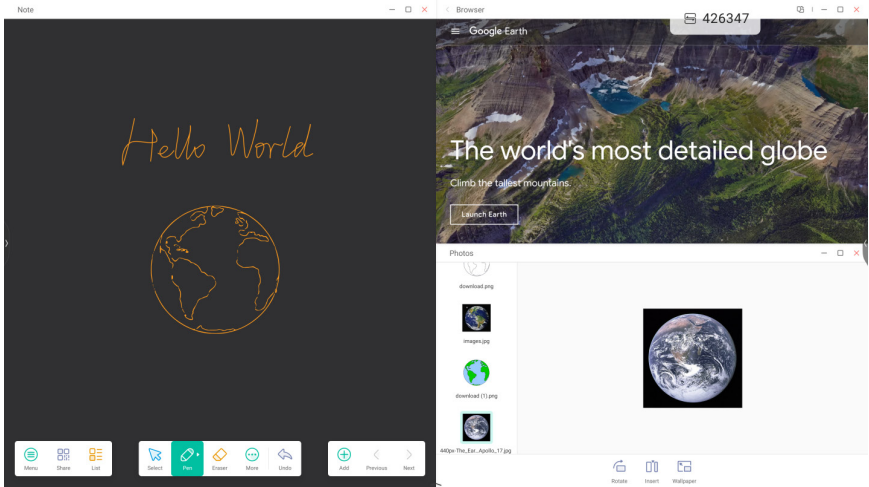

Astuce : [Finder] et [Browser] sont compatibles avec les nouvelles fenêtres :

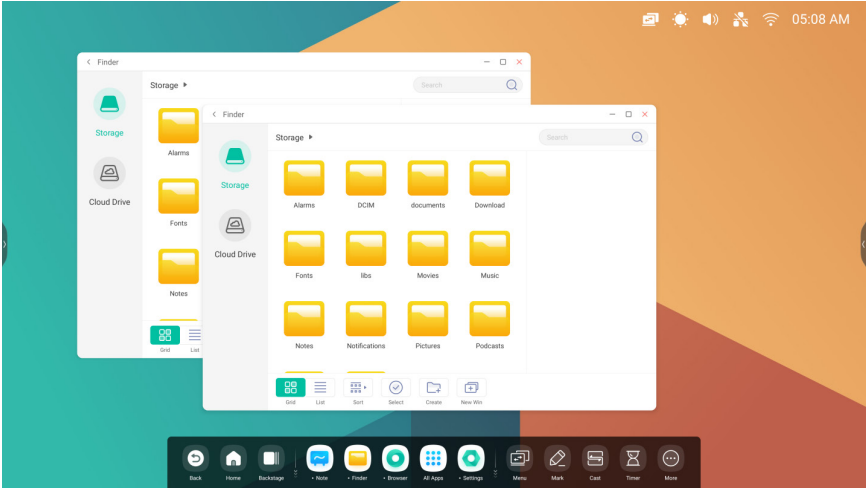

4 [Multi-Window Mode] :

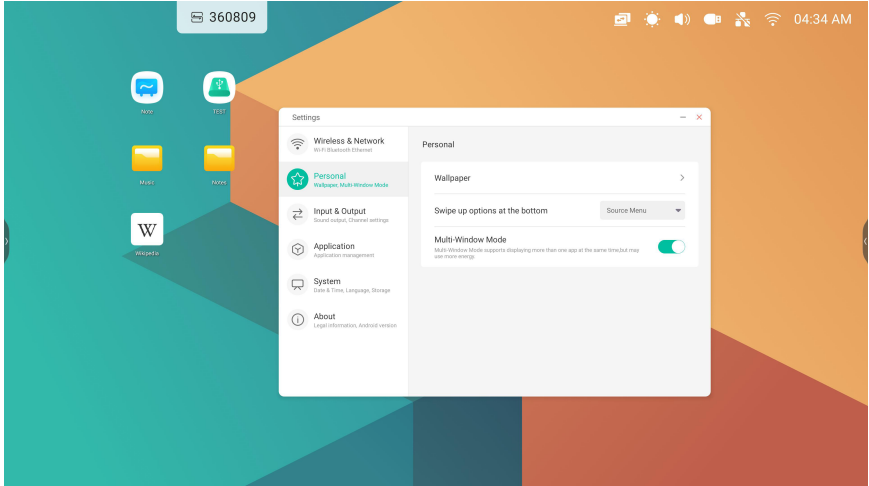

[All Apps]

Une variété d'applications IFP personnalisées sont disponibles, en fonction des scénarios d'enseignement. Les applications par défaut incluent [Note], [Palette], [Finder], [Browser], [Settings], [Cloud Drive], [OfficeSuite], [Photo], [Music], [Video], [Keeper], [Email], [LG ConnectedCare DMS] et [LG CreateBoard Share].

[Note]

Cliquez sur  pour ouvrir [Note].

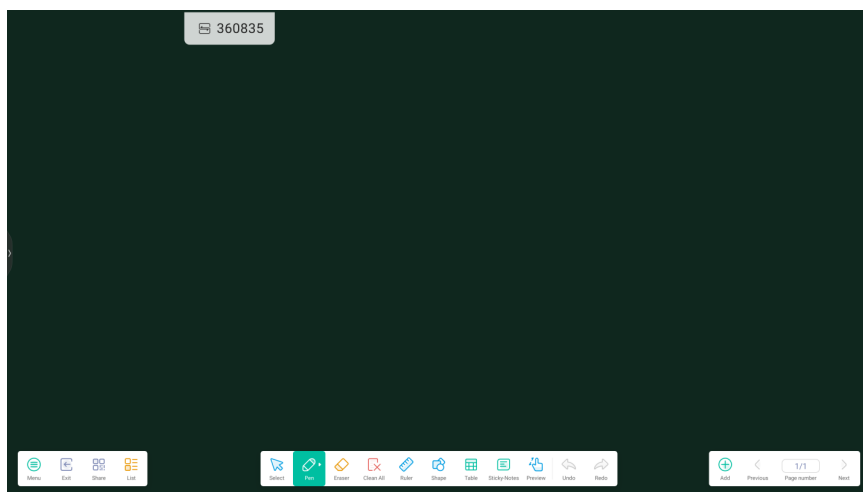

[Pen]

[Note] offre un large éventail de couleurs et de styles de stylos parmi lesquels les utilisateurs peuvent choisir. La fonction double stylet vous permet de désigner deux couleurs et d'utiliser l'écriture dans l'application [Note].

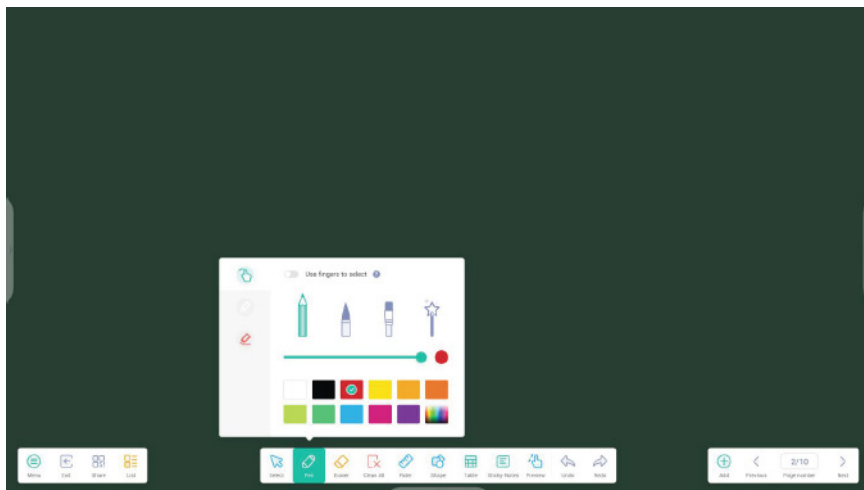

MISES EN GARDE

- Avec la fonction double stylet, vous pouvez désigner deux couleurs à utiliser avec le stylet, ce qui permet d'écrire et de dessiner.
- Le réglage initial du double stylet est désactivé. Vous pouvez choisir d'utiliser un double stylet à la place du stylet simple dans le menu des paramètres. (En bas à gauche [Menu] → [Settings] → Double stylet)
- Lorsque vous utilisez un double stylet, différentes couleurs peuvent s'afficher selon l'angle de contact du stylet avec l'écran.

[Shape]

[Note] dispose d'une multitude de formes intégrées, y compris des formes planes bidimensionnelles et des formes géométriques tridimensionnelles très pratiques pour les enseignants lorsqu'ils souhaitent montrer rapidement des formes aux élèves.

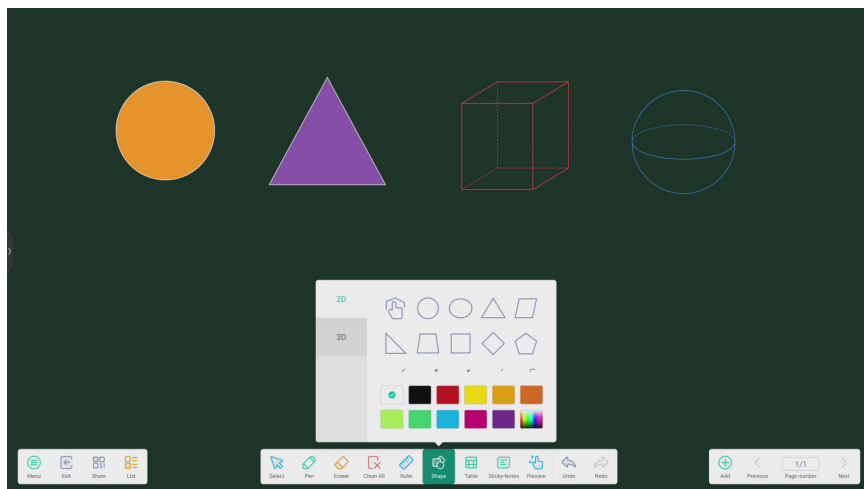

[Ruler]

Les enseignants n'ont plus besoin d'utiliser de vraie règle, puisque l'outil est désormais présent dans [Note]. La règle peut également aider à enseigner dans [Note].

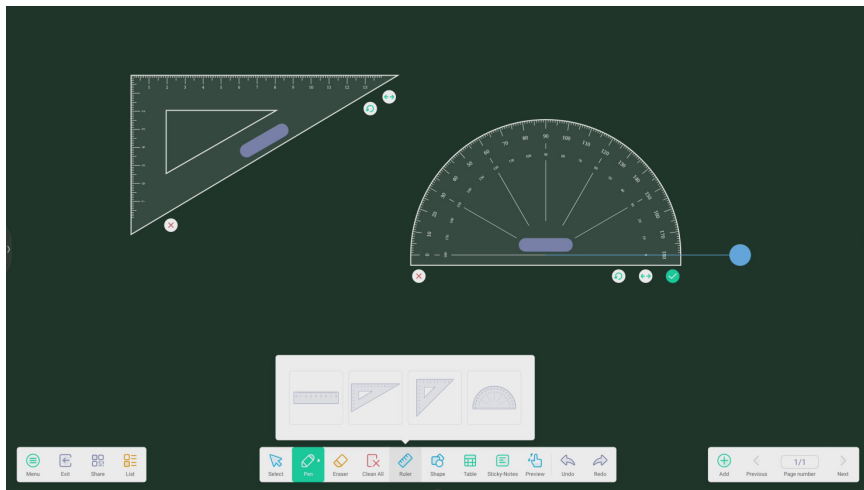

[Sticky Notes]

L'outil [Sticky Notes] dans [Note] simule des scènes de la vie réelle. Grâce à cet outil, vous pouvez épingler des renseignements importants sur la toile pour que les utilisateurs puissent les visualiser, ou l'utiliser comme outil de réflexion.



[Table]

[Note] prend en charge la création de plusieurs tableaux et leur affichage simultané.

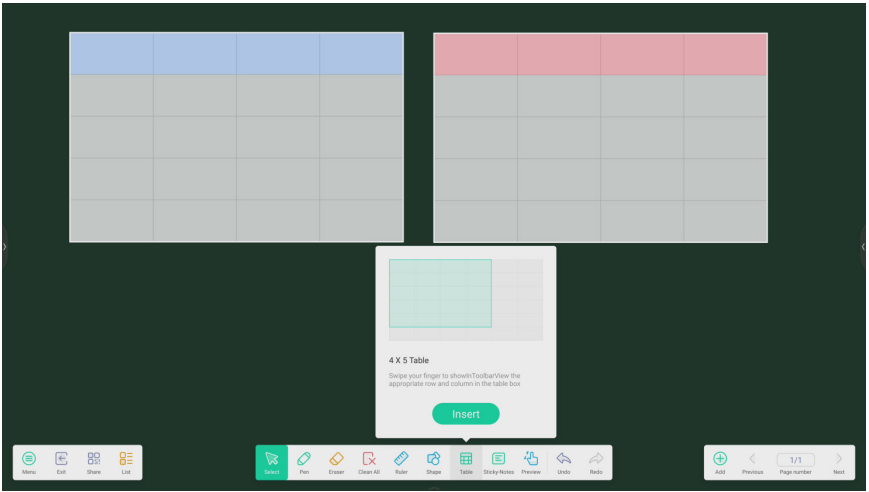

La fonction d'extension du style

Après avoir sélectionné l'écriture manuscrite, elle peut être reconnue de façon intelligente en tant que police embellie. Vous pouvez également rechercher une écriture manuscrite et la mettre en miroir.

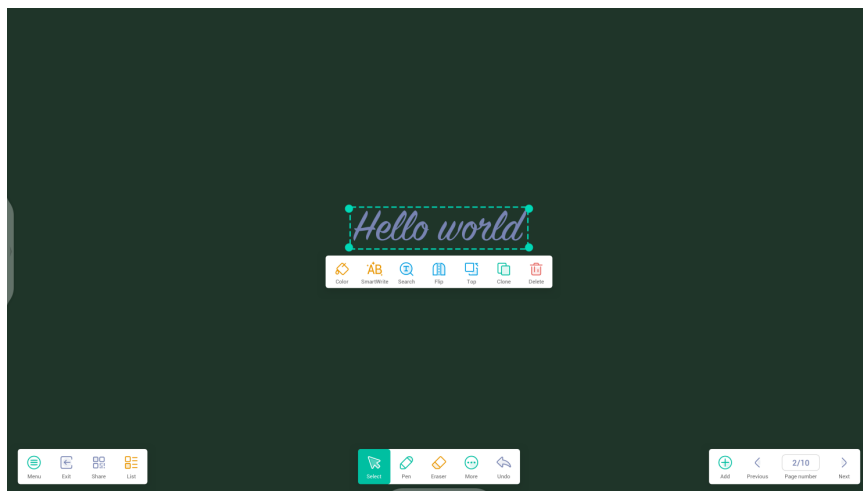

Fonction d'extension de l'image

Après avoir sélectionné l'image, vous pouvez la transformer en image vectorielle ou la mettre en miroir.

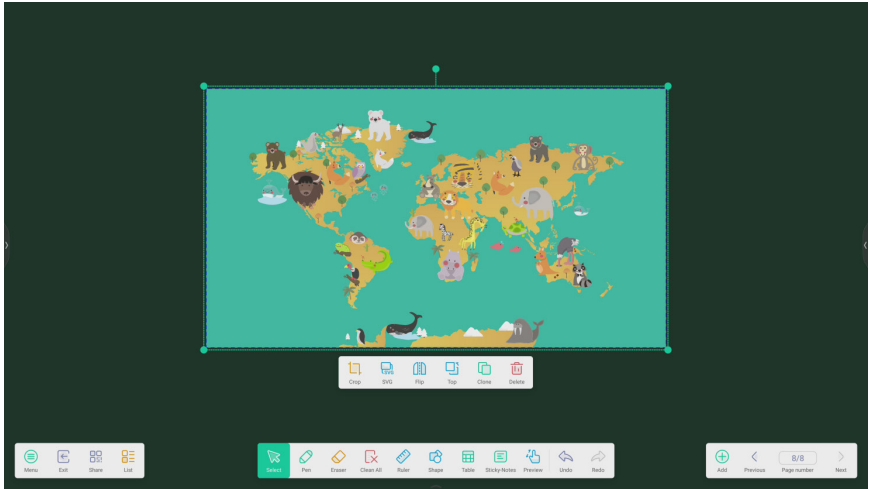

Barre d'outils personnalisée

Lorsque [Note] est en plein écran, vous pouvez choisir les outils qui apparaissent dans la barre d'outils et ceux que vous souhaitez masquer dans le sous-menu de l'onglet [More].

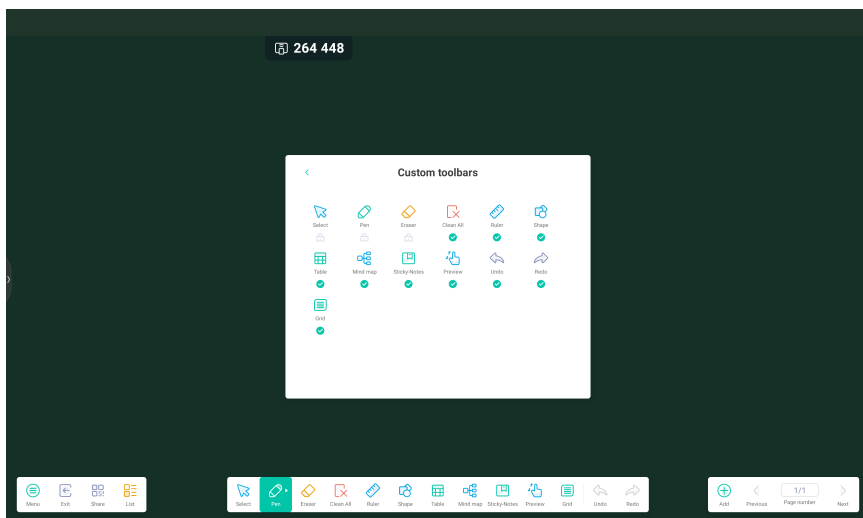

Importer et exporter des fichiers dans plusieurs formats

[Note] prend en charge l'importation de plusieurs formats de fichiers et l'exportation de fichiers dans plusieurs formats.

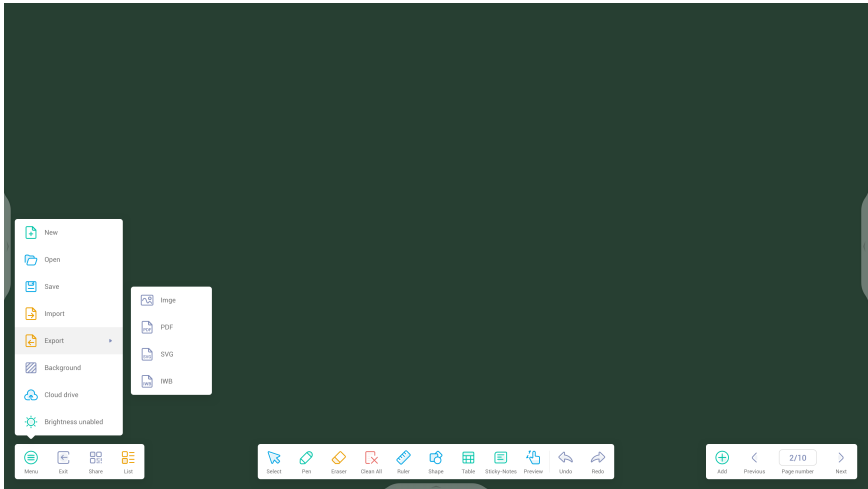

Plusieurs façons d'enregistrer des fichiers

En plus d'enregistrer des fichiers sur le système local et le disque dur USB, [Note] prend également en charge la numérisation de fichiers à l'aide de téléphones cellulaires pour enregistrer ou envoyer des fichiers par courriel.

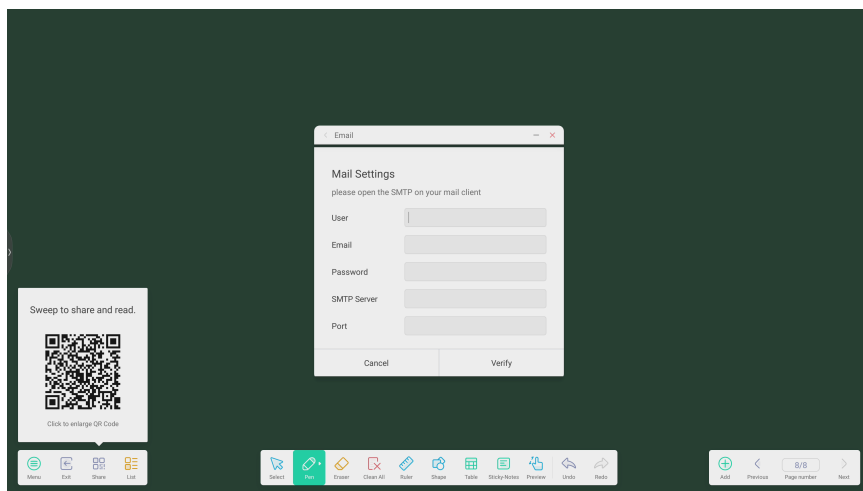

[Palette]

Cliquez sur  pour ouvrir la [Palette].

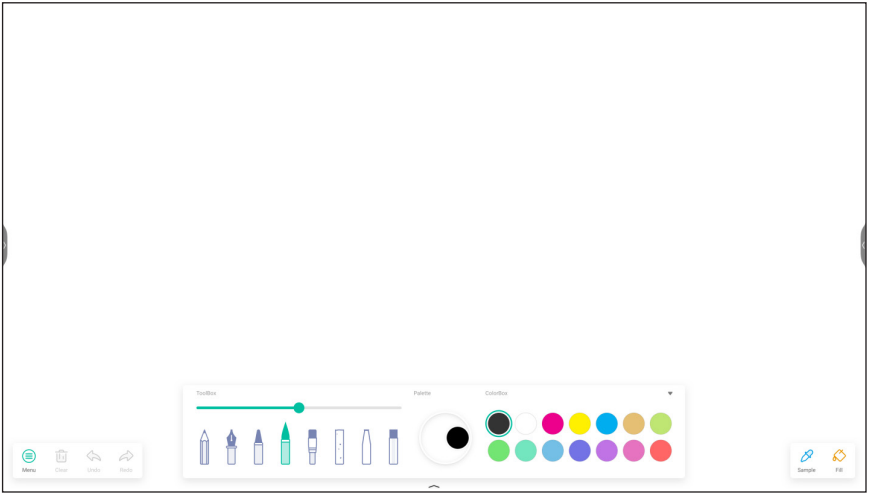

[Menu]

Cliquez sur  pour ouvrir la fenêtre [Menu].

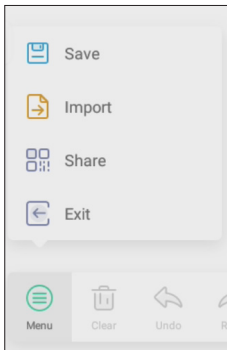

Menu-Enregistrer

Cliquez sur  dans la fenêtre [Menu], puis sélectionnez un chemin vers lequel vous souhaitez enregistrer le fichier. Ensuite, vous pouvez personnaliser le nom du fichier comme suit :

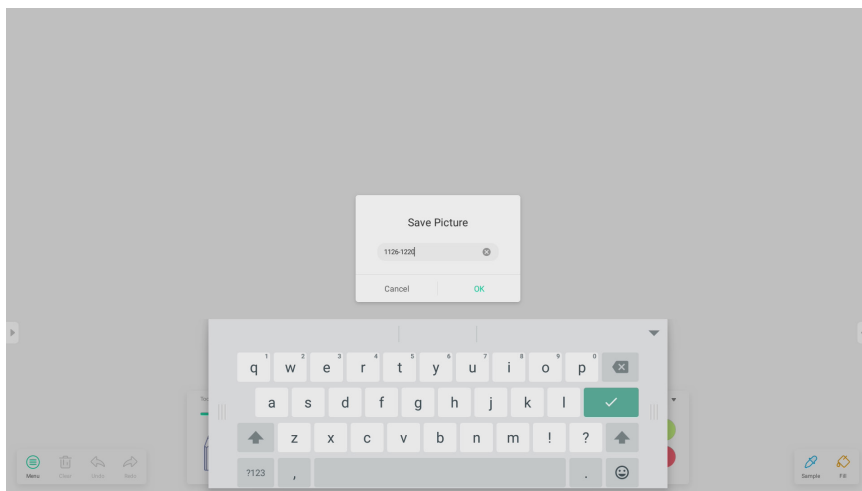

À présent, vous pouvez cliquer sur [OK] pour enregistrer le travail effectué dans l'application [Palette] dans la mémoire locale.

Menu-Importer

Cliquez sur  dans la fenêtre [Menu] pour sélectionner une image à importer dans l'application [Palette]. Cette image sera utilisée en tant qu'arrière-plan de la page actuelle, comme suit :



Menu-Partager

Cliquez sur  dans la fenêtre [Menu] pour générer un code QR. Grâce à ce code, vous pouvez partager vos travaux réalisés dans l'application [Palette] avec d'autres personnes.



Menu-Quitter

Cliquez sur  pour quitter l'application [Palette]. Attention, les travaux en cours seront perdus si vous ne les avez pas sauvegardés.

[Clear]

Cliquez sur  pour effacer tout le contenu sur la page actuelle.

[Undo]

Cliquez sur  pour revenir à la dernière étape.

[Redo]

Cliquez sur  pour rétablir cette étape.

Stylos

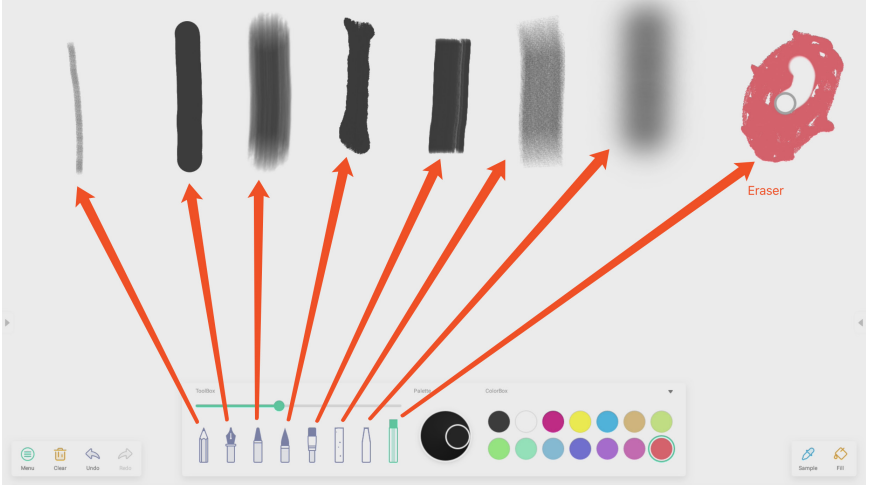
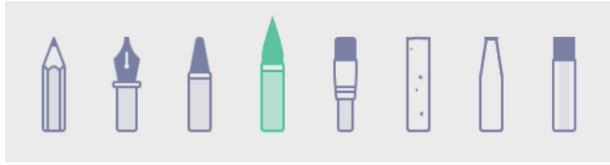

Curseur coup de crayon

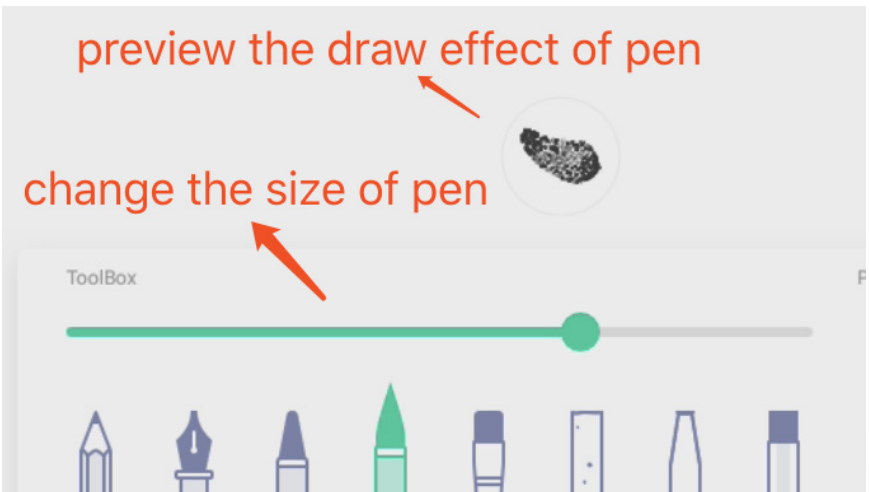

[Palette]

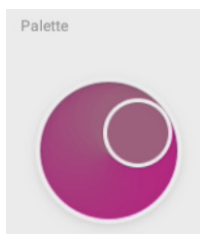

Vous pouvez utiliser l'outil [Palette] pour personnaliser une couleur qui n'existe pas dans la [Color Box].
Étape 1, cliquez sur une couleur dans la [Color Box]. Par exemple :

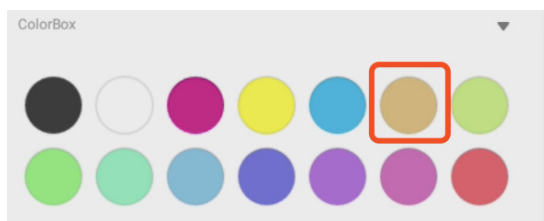

Étape 2, faites glisser le rouleau sur la [Palette] dans le sens des aiguilles d'une montre, comme suit :



Répétez les étapes 1 et 2 pour obtenir une couleur qui n'existait pas dans la [Color Box], telle que :

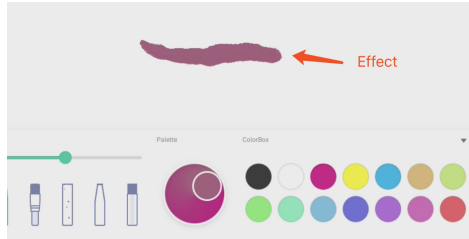

Sélecteur de couleur



Masquer ou afficher la boîte à outils

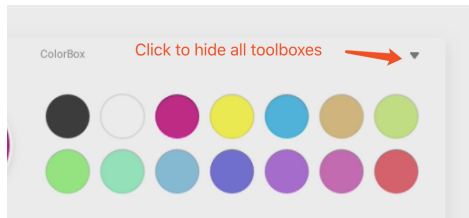

[Sample]

Cliquez sur  pour sélectionner une couleur sur l'environnement de travail.

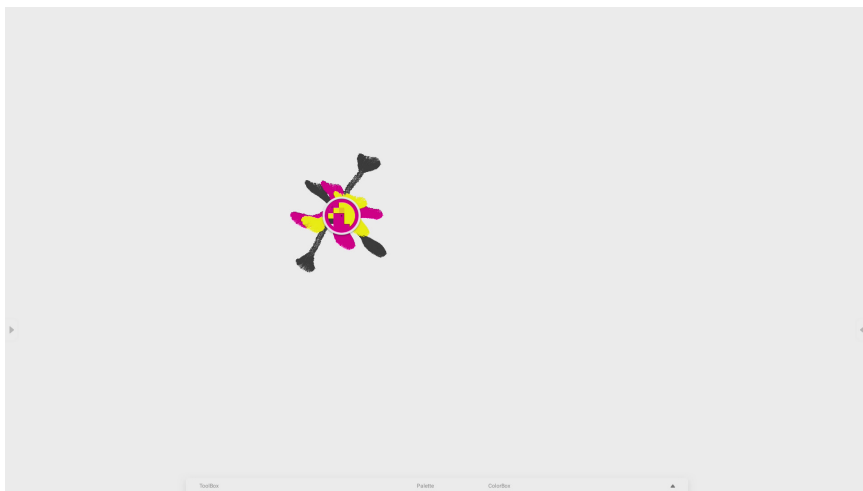

Remplissage

Cliquer sur  vous permet de passer du mode Stylo au mode Remplissage. Dans ce mode, vous pouvez sélectionner une couleur dans la [Color Box], puis remplir une zone fermée, telle que :

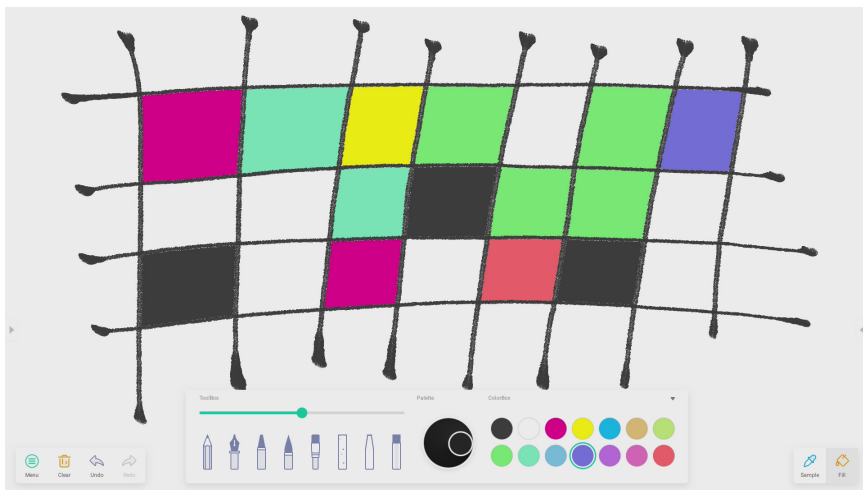

[Finder]

Cliquez sur  pour ouvrir [Finder].



[Storage]

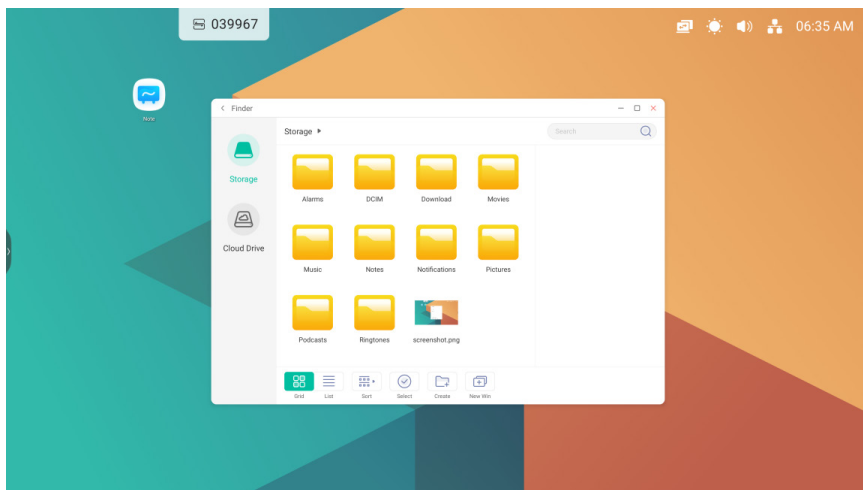



Vous pouvez parcourir les ressources stockées dans le disque dur local en fonction de leur catégorie, y compris les documents, les tableaux blancs (pages enregistrées par le tableau blanc et captures d'écran rapides), les vidéos, les photos et les fichiers audio.

Retour

Cliquez sur le bouton < pour revenir à la page précédente.

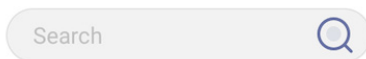
Recherche



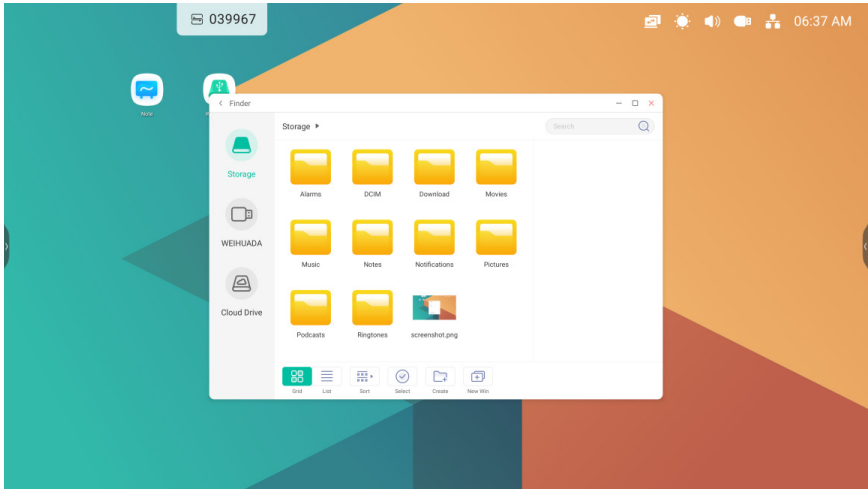

Dans le champ de saisie en haut à droite de l'interface, saisissez le nom de la ressource que vous souhaitez rechercher et cliquez sur  pour lancer la recherche. Par exemple, si vous saisissez « word », vous retrouvez toutes les ressources dont le nom est « word ».

[USB]

Vous pouvez parcourir les ressources stockées dans le système de stockage [USB] en fonction de leur catégorie, y compris les documents, les tableaux blancs (pages enregistrées par le tableau blanc et captures d'écran rapides), les vidéos, les photos et les fichiers audio.

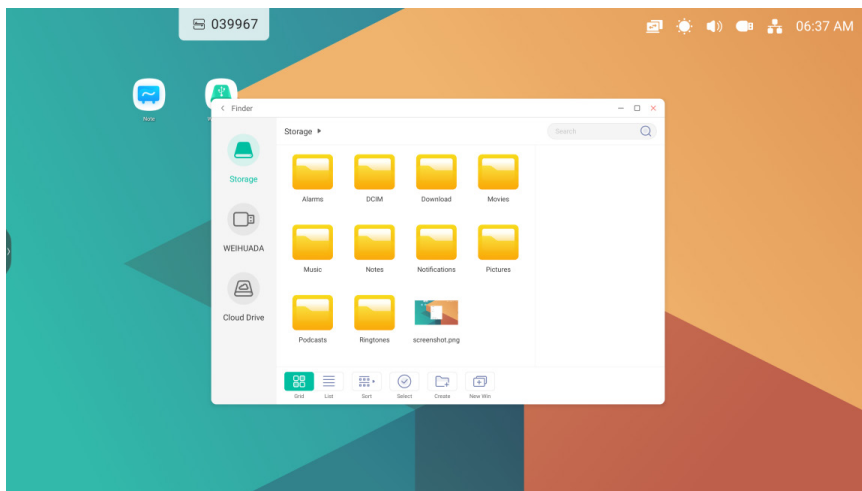
Affichage au format [Grid]



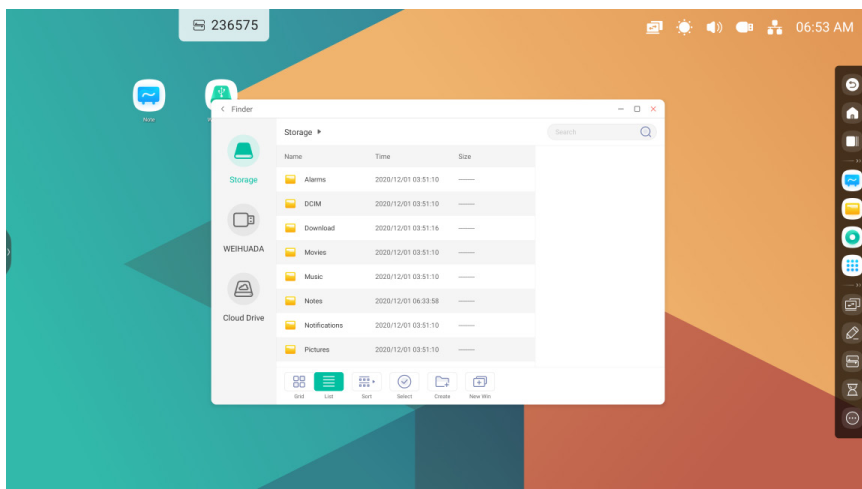

Cliquez sur  pour afficher les ressources sous la forme d'icônes. Les ressources sont affichées sous la forme d'icônes par défaut.

Affichage au format [List]



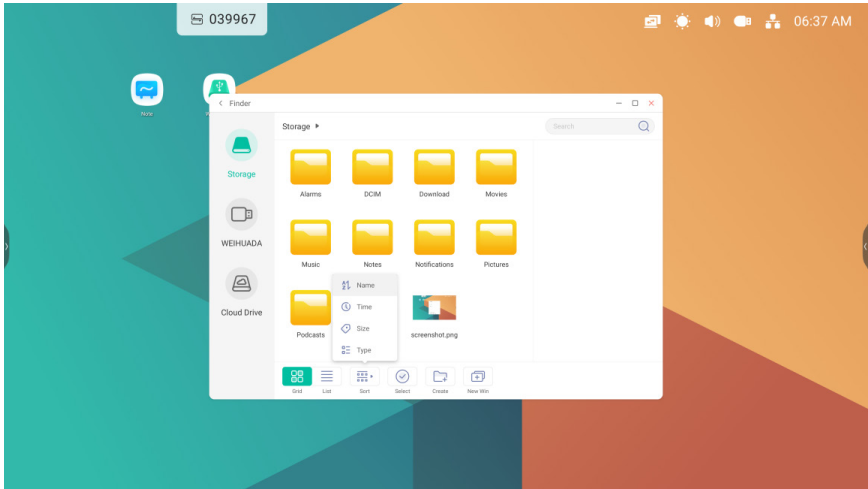

Cliquez sur  pour basculer l'affichage des ressources sous la forme de données détaillées.

[Sort]

Cliquez sur le bouton de tri  pour faire apparaître le menu, comme illustré sur l'image. Vous pouvez alors trier vos ressources en fonction de leur nom, leur type, leur taille ou encore leur date de création. Par défaut, elles sont triées par leur nom.

[Select]

Cliquez sur le bouton  pour passer à . Une boîte de sélection apparaît en haut à droite des ressources. Vous pouvez alors sélectionner les ressources dont vous avez besoin.

Select All

Cliquez sur le bouton  pour sélectionner toutes les ressources du répertoire ouvert.

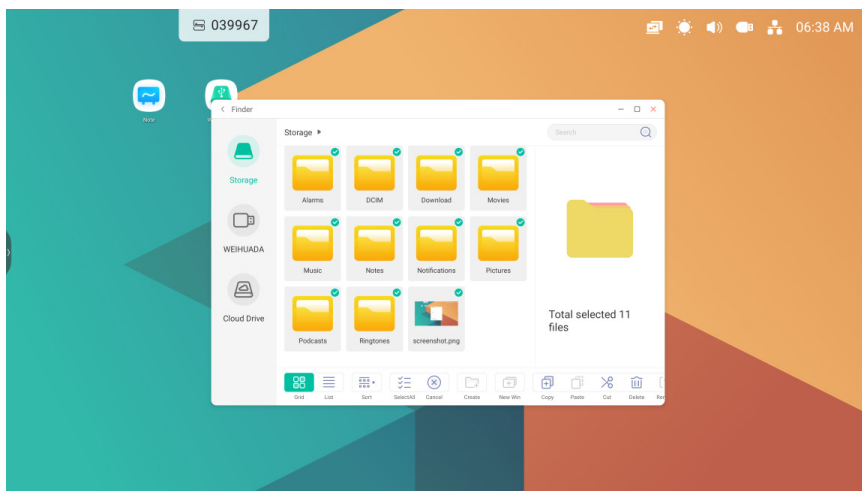

Annuler la sélection. Cliquez sur  pour annuler toutes les sélections en cours.

Copier

Une fois qu'une ressource a été sélectionnée, le bouton « Copier » apparaît. Cliquez sur  pour copier la ressource sélectionnée.

Coller

Si vous avez copié ou coupé une ressource, le bouton  apparaît. Vous pouvez coller une ressource copiée ou coupée à l'emplacement que vous souhaitez. Vous ne pouvez coller une ressource que lorsque le dossier par défaut affiche tous les emplacements.

Couper

Une fois qu'une ressource a été sélectionnée, le bouton « Couper » apparaît. Cliquez sur  pour couper la ressource sélectionnée.

Supprimer

Cliquez sur  pour supprimer la ressource sélectionnée.

Renommer

Cliquez sur  pour renommer la ressource sélectionnée.

Plus

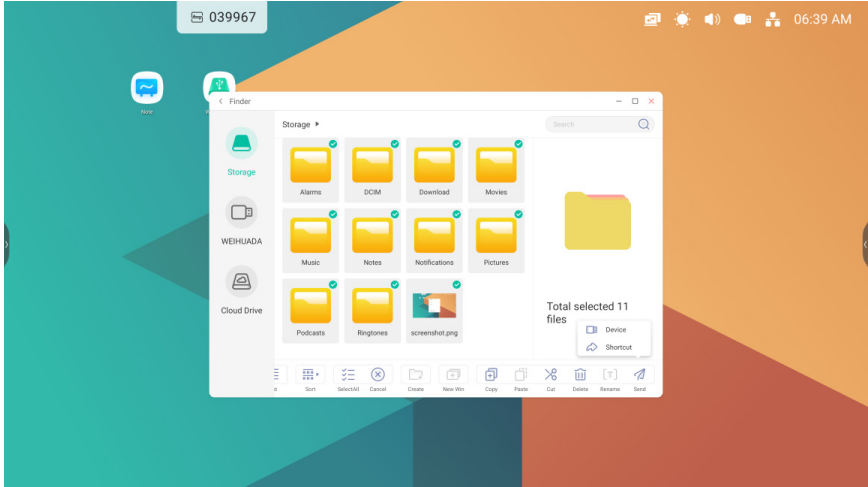

Cliquez sur  pour faire apparaître le bouton « Envoyer vers ». Vous pouvez alors envoyer le fichier sélectionné vers le dossier cible.

[New Folder]

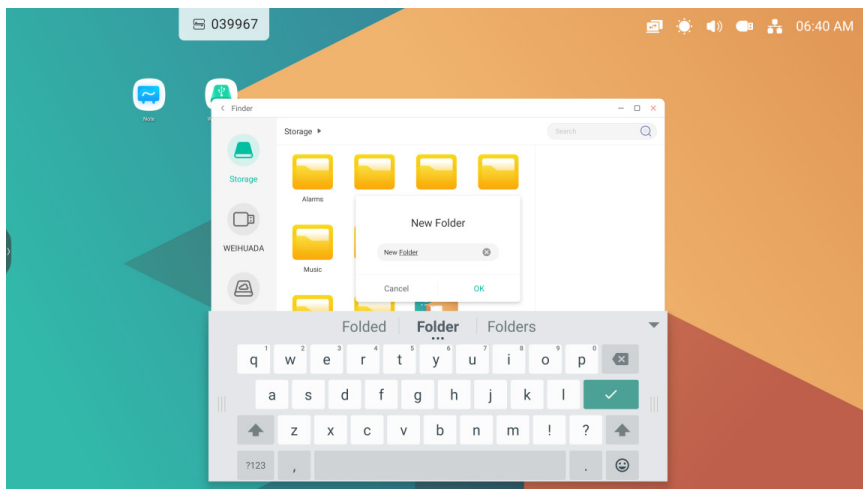

Cliquez sur [New Folder] pour créer de nouveaux dossiers dans le répertoire ouvert.

[Settings]

Cliquez sur  pour ouvrir les [Settings].

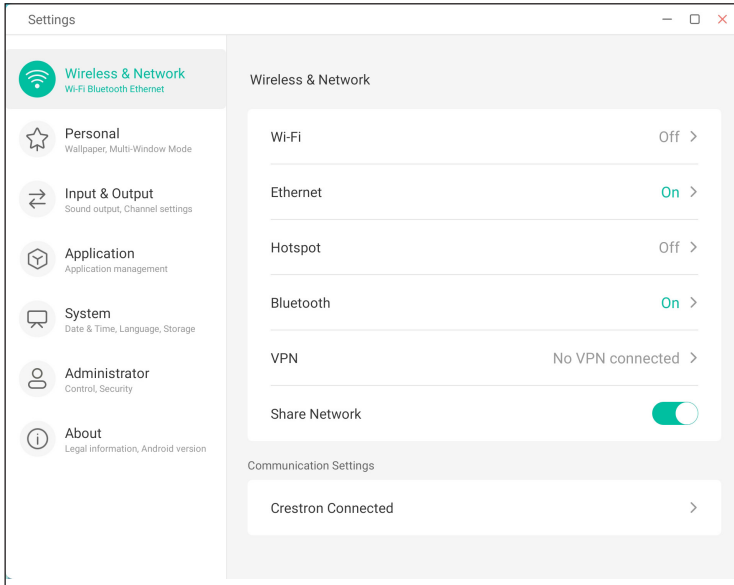

[Wireless & Network]

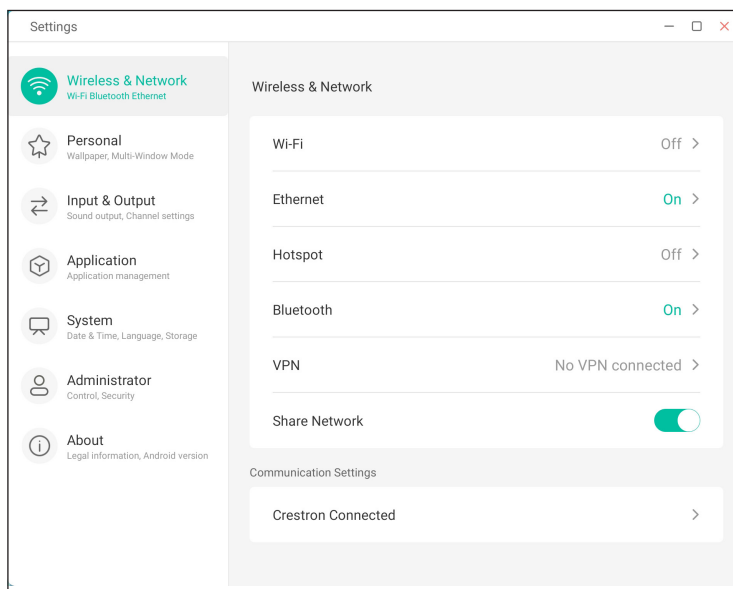

[Wi-Fi]

Cliquez sur le menu [Wi-Fi] pour accéder à l'interface qui permet de gérer et d'afficher les connexions [Wi-Fi].

Si votre réseau [Wi-Fi] n'apparaît pas, cliquez sur  et ajoutez le réseau [Wi-Fi] manuellement.

Vous pouvez également cliquer sur  pour afficher l'adresse [Wi-Fi] et installer le certificat.

[Ethernet]

Affichez et contrôlez l'état du réseau avec les paramètres du réseau câblé ou configurez manuellement les paramètres de l'adresse IP statique et du serveur mandataire.

[Hotspot]

Utilisez [Hotspot Settings] pour afficher et contrôler les points d'accès ou pour définir manuellement le nom, le mot de passe et la fréquence du point d'accès.

[VPN]

Ajoutez une connexion [VPN] et gérez la configuration et l'état du [VPN] dans les paramètres [VPN].

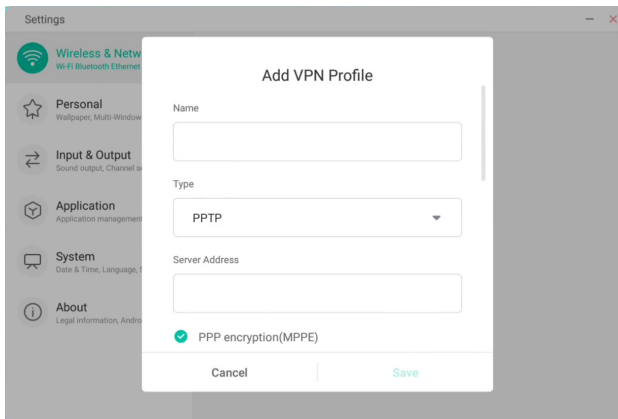
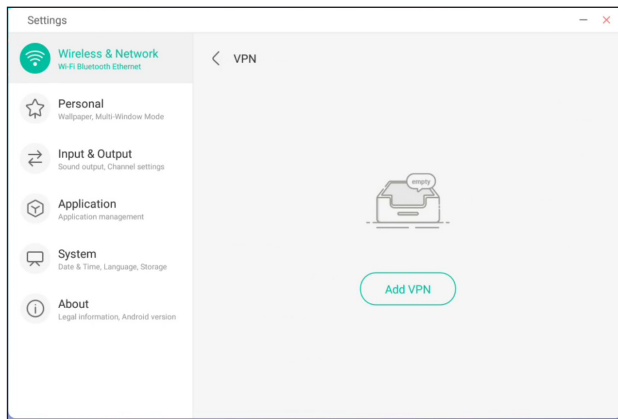

[Bluetooth]

Vous pouvez connecter et configurer des appareils prenant en charge la technologie Bluetooth.

[Share Network]

Les périphériques externes peuvent utiliser le réseau via un câble de type C ou un câble HDMI (et un câble pour écran tactile) connecté au produit. Le produit doit être capable de se connecter à un réseau séparé et de l'utiliser, et le périphérique externe peut utiliser le réseau simplement à l'aide d'un câble connecté au produit.

[Crestron Connected]

Le statut de connexion au format du serveur est indiqué dans les schémas et le texte.

Vous pouvez sélectionner le type de serveur auquel vous souhaitez vous connecter (Control System, Fusion vers appareil, Appareil vers Fusion, XiO Cloud).

| Contenu | Description |
|----------------------|--|
| Control System | <ul style="list-style-type: none"> • [IP Address] : Saisissez les renseignements sur l'IP du serveur. • [Port] : Saisissez les renseignements sur le port du serveur. • [IP ID] : Il s'agit d'un identifiant unique qui permet de distinguer l'équipement Crestron sur le serveur. • [Virtual Control Room Id] : Il s'agit d'un identifiant unique qui permet de distinguer les salles sur le serveur. Si l'[IP ID] est le même, alors que le [Room ID] est différent, le serveur le reconnaît comme un équipement Crestron différent. |
| Appareil vers Fusion | <p>Comment essayer de se connecter au serveur à partir de l'appareil</p> <ul style="list-style-type: none"> • [URL] : Saisissez les renseignements sur l'URL du serveur. • [Port] : Saisissez les renseignements sur le port du serveur. |
| Fusion vers appareil | Vous pouvez essayer de vous connecter à l'appareil à partir du serveur. |
| XiO Cloud | <ul style="list-style-type: none"> • [Disconnected] : Appuyez une fois sur le bouton pour essayer de vous connecter au serveur. Le texte du bouton devient [Connected]. Appuyez une nouvelle fois sur le bouton pour vous déconnecter. |

- [Disconnected] : Appuyez une fois sur le bouton pour essayer de vous connecter au serveur. Le texte du bouton devient [Connected] en cas de succès. Dans ce cas, les éléments de niveau supérieur ne peuvent pas être modifiés. Appuyez une nouvelle fois sur le bouton pour vous déconnecter ou pour modifier les éléments de niveau supérieur.
- [Auto Discovery] : Il s'agit d'une fonction qui permet de trouver d'autres équipements Crestron sur le réseau.
- [Use SSL] : Vous pouvez configurer la sécurité de la communication avec le serveur. Les éléments suivants ne sont pertinents que lorsque [SSL] est activé.
 - [User Name], [Password] : Si [Use SSL] est activé sur le serveur, vous devez saisir les mêmes [User Name] et [Password] que ceux définis sur le serveur pour vous connecter à ce dernier.
 - [Verify Certificate] : Il s'agit d'une fonction qui vérifie si le certificat installé sur le serveur est valide. S'il n'est pas valide, il n'y aura pas de connexion au serveur.
 - [Manager Certification] : Vous devez enregistrer le certificat sur l'appareil pour exécuter la fonction [Manager Certification]. Seuls les certificats portant les extensions .pem et .crt sont reconnus. Ils peuvent être ajoutés ou supprimés par l'intermédiaire du menu. Tous les certificats enregistrés sont supprimés lors du [Factory Reset].

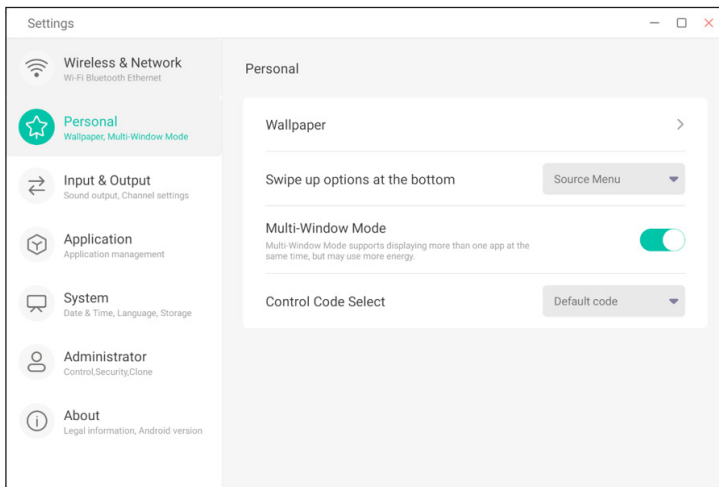
[Personal]**[Wallpaper]**

[Wallpaper] prend en charge les fonds d'écran fixes et dynamiques. Les utilisateurs peuvent sélectionner un [Wallpaper] pour leur bureau.

[Swipe up options at the bottom]

Les options de balayage vers le haut à partir du bas peuvent être réglées selon les préférences de l'utilisateur.

- [Bottom Sidebar] : permet d'accéder à la barre de système depuis le bas de l'écran.
- [Source Menu] : permet d'afficher le menu des paramètres communs au lieu de la barre de système.

[Multi-Window Mode]

[Multi-Window Mode] vous permet de passer en mode Plein écran ou en mode Fenêtres.

[Control Code Select]

Il est possible de définir les paramètres d'utilisation du protocole à l'aide d'un réseau ou d'un câble RS232C.

- * Sélectionnez le code standard LG pour utiliser le protocole LG.

[Input & Output]

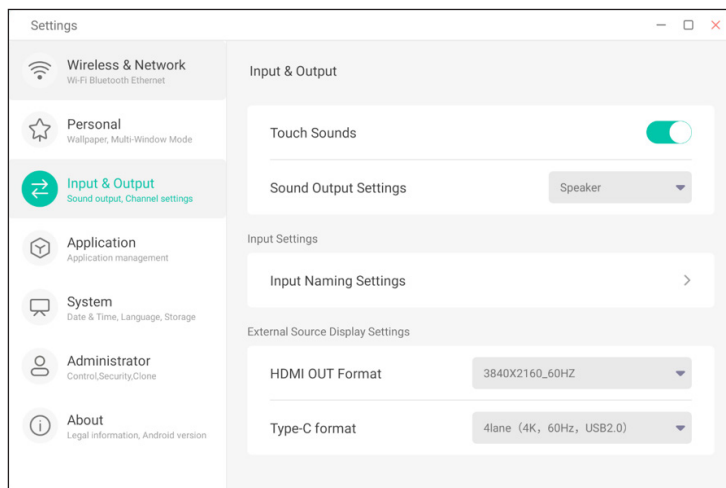

[Touch Sounds]

Vous pouvez utiliser cette configuration pour définir si vous souhaitez activer ou non [Touch Sounds] sur votre appareil.

[Sound Output Settings]

Ce paramètre vous permet de définir les paramètres de sortie audio souhaités.

[Input Naming Settings]

Utilisez ces paramètres pour activer la fonction de dénomination des entrées. Les utilisateurs peuvent personnaliser le nom de l'entrée et l'appliquer au menu d'affichage (OSD) et à l'affichage de l'entrée.

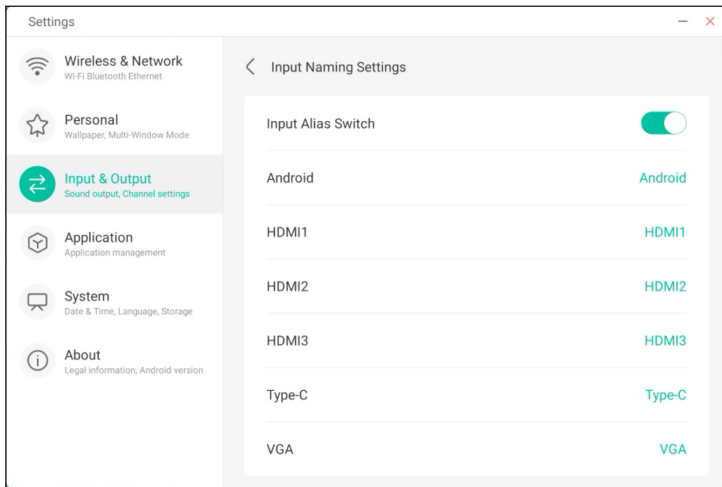

[External Source Display Settings]

Les [External Source Display Settings] vous permettent de définir la résolution du port SORTIE HDMI et le format de type C.

[Application]

Affichez et gérez les applications installées sur votre appareil et configurez des paramètres système et des options d'affichage supplémentaires. Les paramètres par défaut de l'application peuvent également être restaurés.

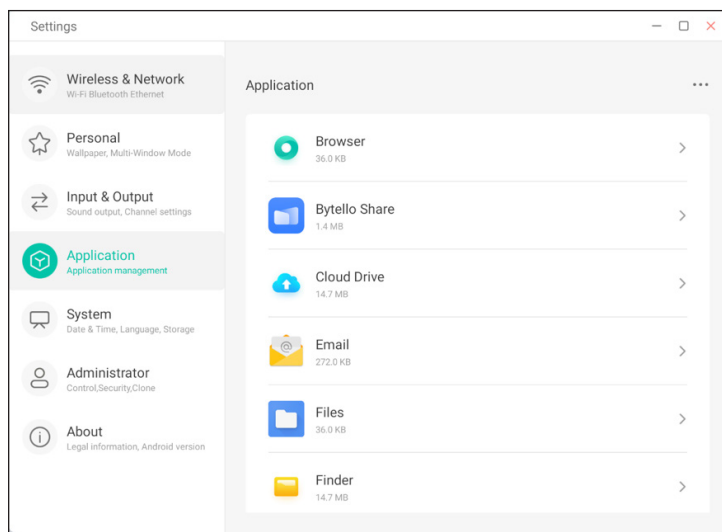

[System]

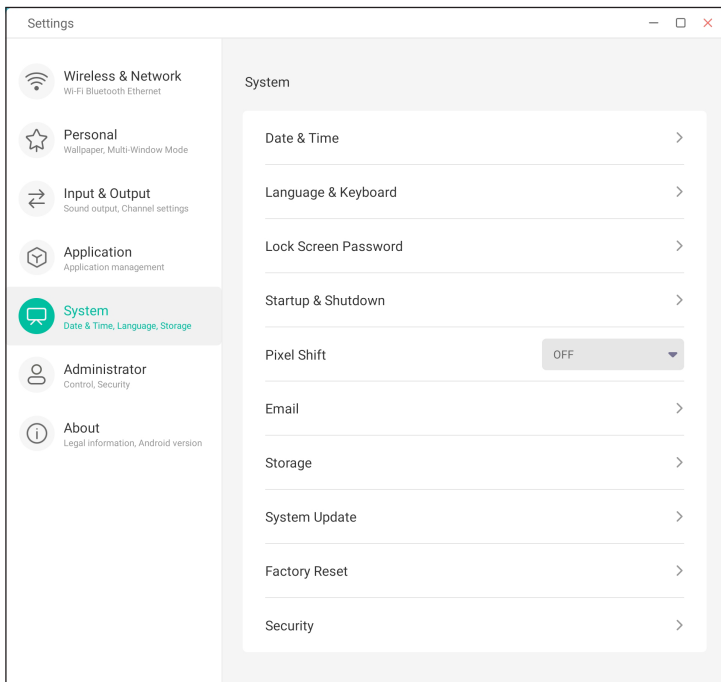

[Date & Time]

Définissez les options de date et d'heure, telles que le format 24 heures, l'heure du réseau, le format de date et le fuseau horaire.

[Language & Keyboard]

Configurez les paramètres de langue et de clavier.

Les utilisateurs peuvent afficher les méthodes de saisie actuellement prises en charge par tous les appareils dans [Virtual Keyboard]. Il s'agit notamment de la méthode de saisie de base Android, de la saisie Google Pinyin, de la saisie Zhuyin et des méthodes de saisie coréennes. Activez ou désactivez une méthode à l'aide du bouton Activer/Désactiver situé à droite.

[Lock Screen Password]

Les utilisateurs peuvent définir, modifier et effacer le mot de passe de verrouillage de l'écran.

Si aucun mot de passe de verrouillage de l'écran n'a été défini, les utilisateurs peuvent uniquement en définir un.

Le mot de passe de verrouillage de l'écran se compose de quatre chiffres. Entrez le mot de passe, puis confirmez-le pour définir le mot de passe de verrouillage de l'écran.

Une fois que le mot de passe de verrouillage de l'écran a été défini, il peut être effacé et modifié. Pour le modifier, saisissez et confirmez le mot de passe de verrouillage de l'écran actuel, puis réinitialisez-le. Pour l'effacer, il vous suffit de saisir le mot de passe de verrouillage de l'écran actuel.

[Startup & Shutdown]

- [Startup channel] : définissez l'entrée à utiliser lors du démarrage de l'appareil.
- [Standby After Startup (Black Screen)] : configurez l'appareil de sorte qu'il attende en mode veille au démarrage. (L'appareil est sous tension, mais l'écran n'est pas allumé.)
- [Auto Power Off] : l'appareil s'éteint automatiquement s'il n'y a pas d'entrée ni de mouvement tactile pendant quatre heures.
- [No Signal Power Off] : l'appareil s'éteint automatiquement lorsqu'il n'y a aucune entrée externe ni action tactile pendant la durée définie par l'utilisateur.
- [DPM (Display Power Management)] : l'appareil s'éteint automatiquement lorsqu'il n'y a aucune entrée externe ni action tactile pendant la durée définie par l'utilisateur. Il se rallume automatiquement lorsqu'une entrée externe est connectée à l'appareil.
- [Sleep timer] : l'appareil s'éteint automatiquement en fonction de l'heure définie par l'utilisateur.
- [Power Off Reminder] : pour une mise hors tension programmée, une fenêtre contextuelle s'affiche pour le rappeler à l'utilisateur.
- [Add Schedule (ON)] : ajoutez un jour et une heure programmés pour allumer l'appareil.
- [Add Schedule (OFF)] : ajoutez un jour et une heure programmés pour éteindre l'appareil.

[Pixel Shift]

Décalez les pixels en fonction des paramètres.

[Email]

Dans le module [Email], les utilisateurs peuvent se connecter à leur propre compte de messagerie, qui prend en charge le protocole SMTP.

[Storage]

Vérifiez la zone de mémoire du système, notamment le stockage interne et les périphériques de stockage externes. Un périphérique de stockage externe doit d'abord être connecté pour qu'il s'affiche (par exemple, un disque USB). Le périphérique de stockage peut être éjecté en cliquant sur l'icône.

[System Update]

Dans le module [System Update], les renseignements sur la version du système actuel et l'état des mises à jour du système peuvent être visualisés. Lorsqu'un nouveau système est publié, le bouton [Check Update] peut être utilisé pour trouver les mises à jour et télécharger le nouveau système.

[Factory Reset]

Effacez les données et réinitialisez les paramètres pour rétablir les paramètres d'usine.

L'utilisation de la mémoire interne, y compris la mémoire utilisée, peut être visualisée au moyen de [System], [Apps], [Photos], [Files], [Videos] et [Audio].

[Security]

Stockage des identifiants

- Affichez tous les ordinateurs et certificats d'utilisateur de confiance, contrôlez l'état d'activation de ces certificats et consultez les détails de chaque certificat.
- Les certificats peuvent également être gérés en les installant et en les supprimant.

Mode

- Verrouillage USB : verrouillez le port USB de l'appareil pour empêcher l'appareil de reconnaître un lecteur USB, même s'il est connecté.
- Mode : activez le mode sécurisé pour désactiver la fonction de diffusion et bloquer le partage d'écran.

Mot de passe

- Définissez, modifiez et effacez le mot de passe pour accéder au menu [Security].

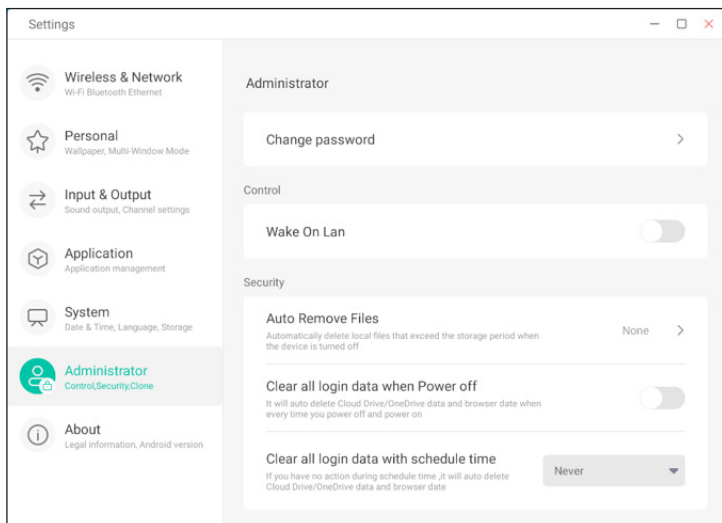
[Administrator]**[Change password]**

L'administrateur peut accéder au menu en saisissant le mot de passe et peut définir des sous-éléments. Lorsque le mot de passe initial a été défini, le mot de passe peut être modifié.

[Wake On Lan]

La fonction [Wake On Lan] peut être activée/désactivée.

[Auto Remove Files]

L'administrateur peut définir la période pour supprimer des fichiers et les fichiers à effacer. Les fichiers sont automatiquement supprimés lorsque l'alimentation est coupée.

[Clear all login data when power off]

Si cette fonction est activée, le compte Cloud Drive lié à l'appareil et les données du navigateur sont automatiquement supprimés lorsque l'appareil est mis hors tension.

[Clear all login data with schedule time]

Selon le calendrier spécifié par l'administrateur, le compte Cloud Drive lié à l'appareil et les données du navigateur sont automatiquement supprimés.

[About]

Les utilisateurs peuvent afficher les mentions légales et les renseignements sur la version de l'appareil.

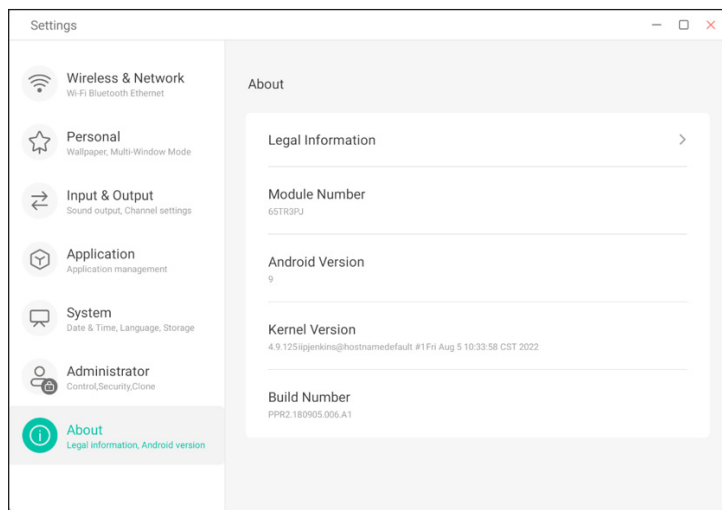

[Cloud Drive]

Cliquez sur  pour ouvrir le [Cloud Drive].

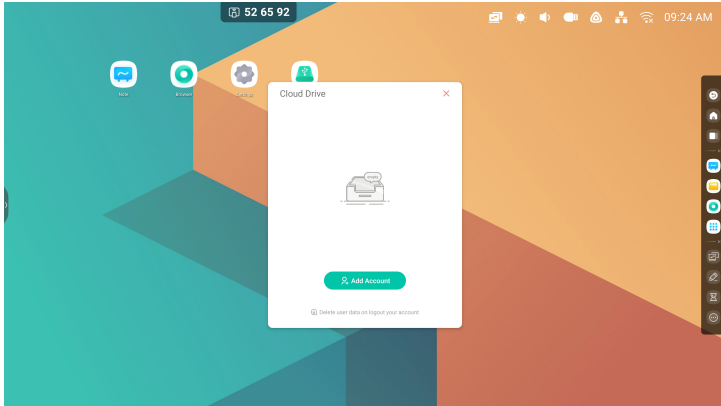

[Add Account]

Cliquez sur  pour ajouter un compte, puis sélectionnez le type de lecteur.



[OfficeSuite]

Cliquez sur  pour ouvrir [OfficeSuite].

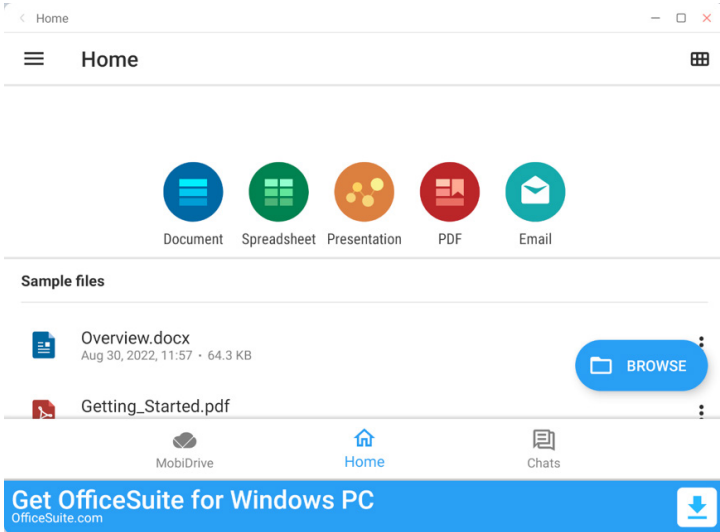

The screenshot shows the OfficeSuite mobile application interface. At the top, there is a navigation bar with a hamburger menu icon, the text "Home", and a grid icon. Below the navigation bar, there are five circular icons representing different file types: Document (blue), Spreadsheet (green), Presentation (orange), PDF (red), and Email (teal). Each icon has a corresponding label below it: "Document", "Spreadsheet", "Presentation", "PDF", and "Email".

Below the icons, there is a section titled "Sample files". It contains two file entries:

- Overview.docx**: Aug 30, 2022, 11:57 · 64.3 KB. To the right of this entry is a blue button with a folder icon and the text "BROWSE".
- Getting_Started.pdf**: To the right of this entry is a vertical ellipsis menu icon.

At the bottom of the screen, there is a navigation bar with three icons: a cloud icon labeled "MobiDrive", a house icon labeled "Home", and a speech bubble icon labeled "Chats".

At the very bottom, there is a blue banner with the text "Get OfficeSuite for Windows PC" and "OfficeSuite.com" on the left, and a download icon on the right.

Get OfficeSuite for Windows PC

OfficeSuite.com



[Photo]

- 1 Cliquez sur une image pour ouvrir l'application [Photo].



- 2 Faites glisser une image depuis [Finder] vers l'application [Photo] pour ouvrir l'image.

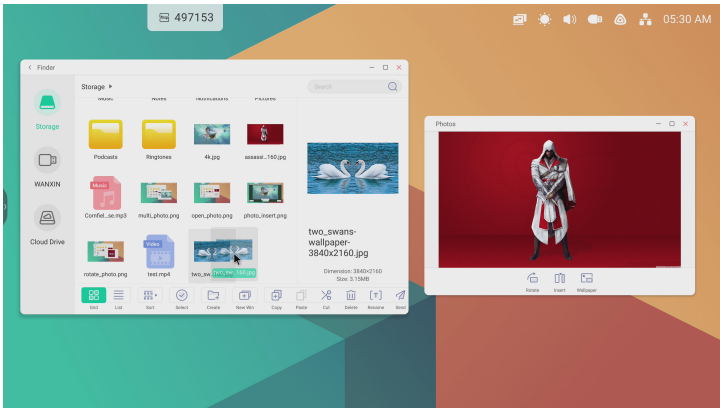

Cliquez sur le bouton  pour faire pivoter l'image à 90 degrés.

Cliquez sur le bouton  pour insérer l'image actuelle dans l'application [Note].

Cliquez sur le bouton  pour définir l'image actuelle en tant que papier peint.

[Music]

Cliquez sur un fichier audio pour ouvrir l'application [Music].



[Video]

Cliquez sur un fichier vidéo pour ouvrir l'application [Video].



[Keeper]

Cliquez sur  pour afficher l'interface [Keeper], comme illustrée ci-dessous. Les utilisateurs peuvent optimiser la mémoire, supprimer les fichiers de la corbeille et détecter l'utilisation du système sur des ordinateurs tablettes intelligents.

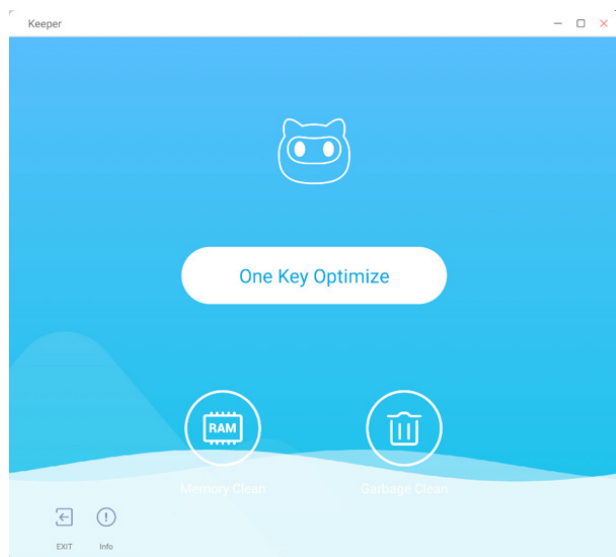

[One Key Optimize]

Cliquez sur  pour supprimer les fichiers de la corbeille et détecter l'utilisation du système pour optimiser la mémoire.

[Memory Clean]

Cliquez sur  pour optimiser la mémoire.

Cliquez sur [Optimise Again] pour l'optimiser à nouveau.

[Garbage Clean]

Cliquez sur  pour vider la corbeille.

Cliquez sur [Clean Again] pour la vider à nouveau.

Renseignements sur la version

Cliquez sur  pour afficher les renseignements sur le système, y compris la version du système, la version du microcontrôleur et la version de l'écran tactile.

Cliquez sur  de nouveau pour fermer la fenêtre des renseignements.

[Exit]

Cliquez sur  pour quitter l'application [Keeper].

[Email]

Cliquez sur [Email] pour ouvrir l'application [Email].

Les utilisateurs peuvent utiliser des services de messagerie prenant en charge les protocoles POP3 et IMAP et se connecter à leur propre compte de messagerie.

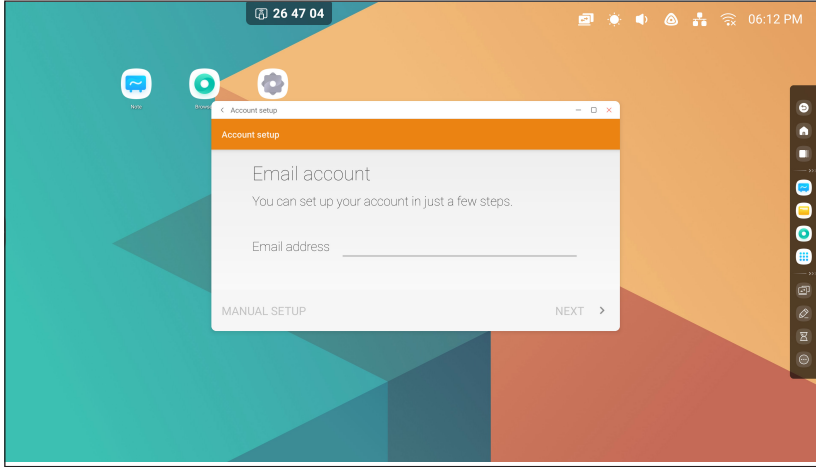

[LG ConnectedCare DMS]

Cliquez sur  pour ouvrir l'application [LG ConnectedCare DMS].

Vous pouvez accéder à un service de diagnostic et de prévision des pannes en installant la solution [LG ConnectedCare DMS] (diagnostic des pannes).

Installation

Installez la solution [LG ConnectedCare DMS].

- 1 [Enter Account Number] : saisissez le numéro de compte à six chiffres pour installer la solution [LG ConnectedCare DMS].

Numéro de compte : il s'agit du numéro attribué lors de l'enregistrement de la solution [LG ConnectedCare DMS]. Lorsque vous saisissez le numéro de compte, vous recevez le nom du compte correspondant.

- 2 [Confirm Account Number] : affiche le numéro de compte et le nom du compte correspondant, et vérifie la validité du numéro de compte.

Si un numéro de compte est enregistré, le nom du compte correspondant s'affiche, après quoi vous pouvez procéder à l'installation de la solution [LG ConnectedCare DMS].

Si le numéro de compte n'est pas enregistré, le nom du compte s'affiche comme Inconnu, auquel cas vous ne pouvez pas procéder à l'installation.

[On] / [Off]

Active/Désactive la solution [LG ConnectedCare DMS].

[Account]

Affiche le numéro de compte et le nom de l'utilisateur actuellement connecté.

[Version]

Affiche la version de la solution [LG ConnectedCare DMS].

[Server Status]

Affiche l'état de la connexion entre l'appareil et le serveur.

| Contenu | Description |
|------------------------|--|
| [Connected] | Indique que l'appareil et le serveur sont intégrés. |
| [Not Connected] | Indique que l'appareil et le serveur ne sont pas intégrés. |
| [Waiting for Approval] | Affiche l'état en attente de réponse du serveur. |
| [Rejected] | Indique que le serveur rejette l'intégration. |

[Reset]

Réinitialise les renseignements de [LG ConnectedCare DMS] qui ont été configurés.

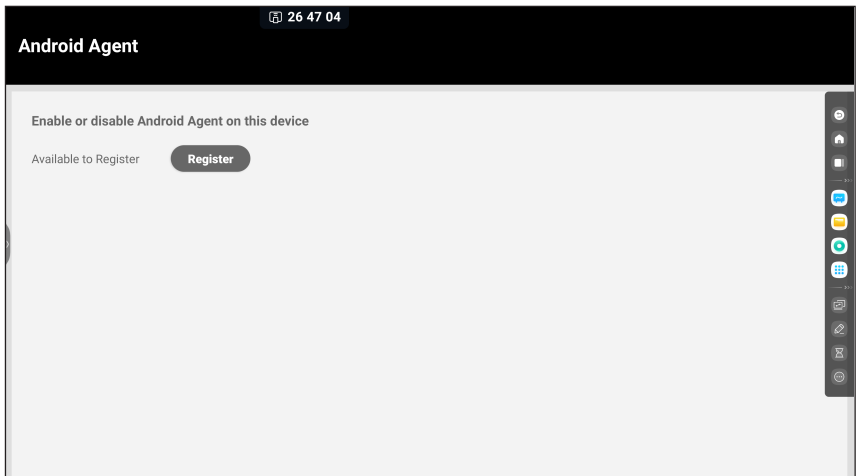

[LG CreateBoard Share]

Ces outils sont conçus pour prendre en charge le partage d'écran et la collaboration en toute transparence.

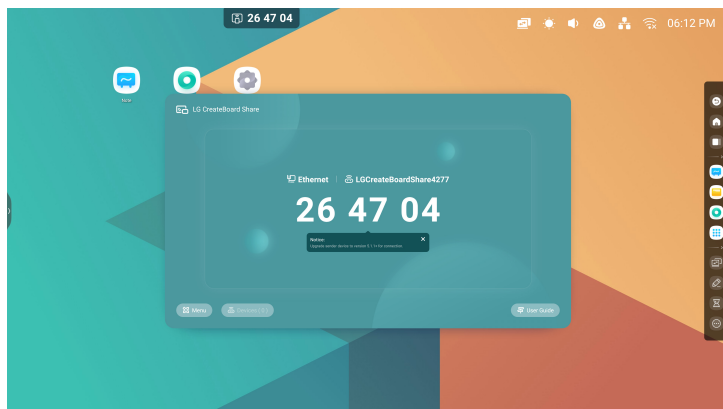

| Contenu | Description |
|---|---|
| Copie d'écran | Si vous commencez à partager l'écran, votre appareil devient l'appareil maître avec lequel l'écran est partagé. Si vous rejoignez le partage d'écran, votre appareil devient un appareil exécutant, partageant l'écran de l'appareil maître. |
| Permettre à cet appareil d'être découvert | Lorsque cette option est activée, les utilisateurs peuvent effectuer des recherches sur le serveur à partir de l'appareil émetteur. |
| Mode Permission | Lorsque ce mode est activé, tous les appareils doivent être autorisés à diffuser du contenu. |
| Prendre en charge Chromecast | Lorsque cette option est activée, les utilisateurs peuvent effectuer des recherches sur le serveur à partir d'appareils compatibles avec Chromecast. |
| Prendre en charge des appareils Airplay | Lorsque cette option est activée, les utilisateurs peuvent effectuer des recherches sur le serveur à partir d'appareils compatibles avec Airplay. |
| Prendre en charge des appareils Miracast | Lorsque cette option est activée, les utilisateurs peuvent effectuer des recherches sur le serveur à partir d'appareils compatibles avec Miracast. |
| Partager l'écran par le site Web | Partagez l'écran en accédant au lien URL. Aucune application ni aucun programme distinct n'est nécessaire. |
| Nom de l'appareil | Changez le nom de l'appareil du serveur afin que tous les clients puissent l'identifier. |
| Exécuter automatiquement au démarrage | Permet à l'application du serveur de s'exécuter automatiquement au démarrage de l'appareil. |
| Fréquence de rafraîchissement du code | Réglez l'intervalle de temps pour changer le code de connexion afin d'empêcher les utilisateurs de s'en souvenir. |
| Taille de la fenêtre flottante | Réglez la taille de la fenêtre flottante en haut de l'écran sur Normal (code de connexion avec une icône), Petit (icône uniquement) ou Réduire (désactivé). |

PETITS OUTILS

Utilisez ces outils pour offrir une expérience d'apprentissage transparente et amusante aux élèves et améliorer l'apprentissage interactif. Les outils par défaut du système d'exploitation IFP incluent [Menu], [Annotation], [CountDown], [Capture], [Stopwatch], [AirClass], [Spotlight], [Freeze], [ScreenLock] et [Record].

[Menu]

[Common Settings]

Afficher toutes les sources d'entrée, comprenant PC, Android, HDMI, Type-C et VGA.

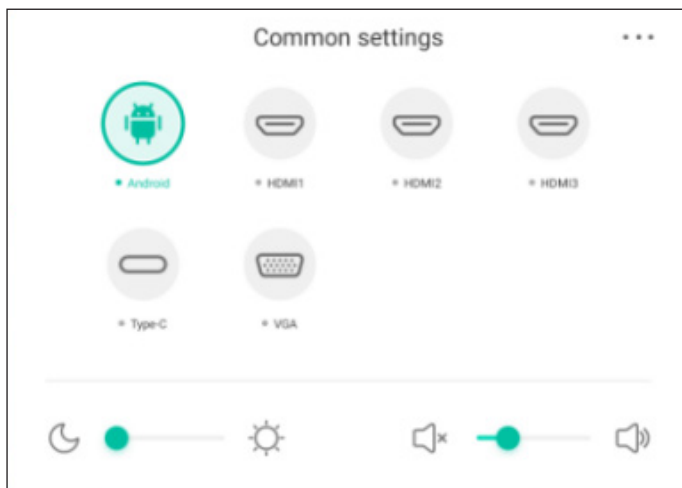





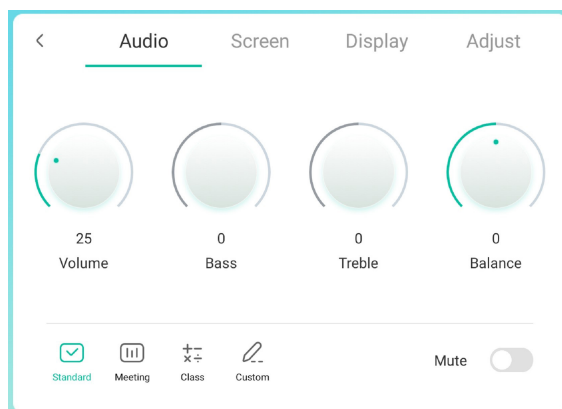



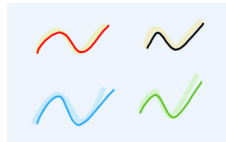

Paramètres avancés

Afficher plus de paramètres y compris [Audio], [Screen], [Display] et [Adjust].





[Annotation]

Permet d'ajouter des annotations sur les applications, les vidéos, les sites Web, les documents ou les images.

| Contenu | Description |
|---------|--|
| [Pen] |   <p>Cliquez sur le bouton  pour accéder au mode Stylo, puis cliquez plusieurs fois pour changer la couleur en  rouge,  noir,  bleu ou  vert.</p> |
| [Brush] | Cliquez sur le bouton  pour accéder au mode Brosse, puis cliquez plusieurs fois pour changer la couleur en  jaune,  orange,  bleu ou  vert. |
| [Clean] | Efface les annotations à l'écran. |
| [Save] | Enregistrez l'annotation et le contenu actuellement à l'écran dans une figure sur le dispositif de stockage. Si l'enregistrement est correct, une boîte de dialogue s'affiche. Cliquez sur le bouton [Cancel] pour fermer la boîte de dialogue, puis sur le bouton [Open] pour accéder au [Finder] afin de trouver les figures enregistrées. |
| [Undo] | Revenez à l'étape précédente. |
| [Redo] | Restaurez l'étape. |
| [Close] | Fermez les outils. Les annotations ne seront pas sauvegardées. |

[CountDown]

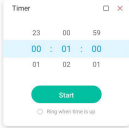
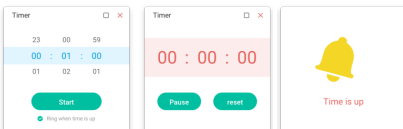
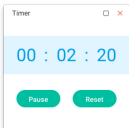
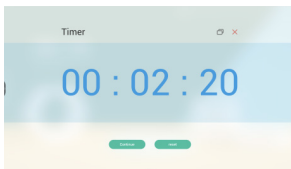
Un outil qui effectue un compte à rebours à partir d'un intervalle de temps précis.

| Contenu | Description |
|---------|---|
| ✘ |  <p>Cliquez pour fermer l'outil.</p> |
| [Ring] |  <p>Vérifiez le paramètre [Ring When Time is Up], qui enverra un rappel à l'utilisateur en utilisant la sonnerie.</p> |
| [Start] |  <p>Cliquez pour lancer le compte à rebours.</p> |
| [Pause] | Cliquez pour mettre le compte à rebours en pause. |
| [Reset] | Cliquez pour réinitialiser le compte à rebours. |
| ☐ ☐ |  <p>Cliquez pour afficher en plein écran ou restaurer la taille d'origine.</p> |
| Réduire |  <p>Cliquez n'importe où en dehors de la fenêtre de la minuterie pour la réduire. Cliquez à nouveau pour la restaurer.</p> |

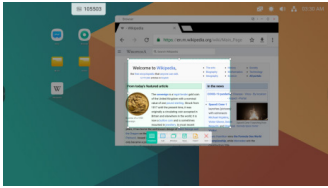
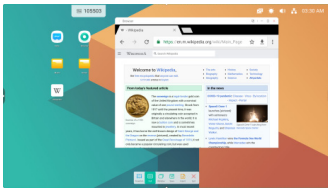
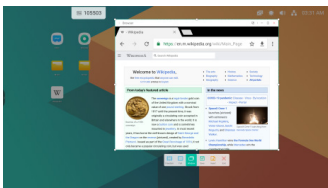

[Capture]

Réalisez des captures d'écran de n'importe quel contenu affiché à l'écran, y compris du contenu provenant d'applications, de sites Web et de vidéos.

| Contenu | Description |
|-----------|---|
| [Freedom] |  <p>La valeur par défaut est une capture d'écran personnalisée, avec une taille initiale par défaut.</p> |
| [Full] |  <p>Cliquez pour passer en plein écran.</p> |
| [Window] |  <p>Cliquez pour effectuer la mise au point et passer à la taille de fenêtre la plus élevée.</p> |
| [Save] | Enregistrez l'image dans le dispositif de stockage. |
| [Insert] | Cliquez pour insérer la capture d'écran directement dans [Note]. |
| [Mail] | Cliquez pour envoyer la capture d'écran par courriel. |
| [Exit] | Cliquez pour fermer le mode de capture d'écran. |

[Stopwatch]

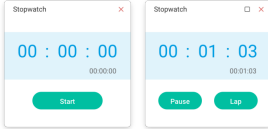
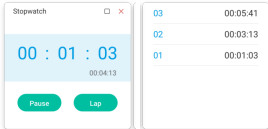
Outil qui permet de compter à partir de zéro pour mesurer le temps écoulé.

| Contenu | Description |
|-------------------|---|
| ✗ | Cliquez pour fermer l'outil. |
| [Start] |  <p>Appuyez sur le chronomètre pour lancer le chronométrage.</p> |
| [Pause] | Cliquez pour mettre le chronomètre en pause. |
| [Lap] |  <p>Cliquez pour enregistrer plusieurs intervalles de temps et les afficher dans une liste.</p> |
| Réduire la taille |  <p>Cliquez en dehors du chronomètre pour réduire la taille de la fenêtre, puis cliquez de nouveau dessus pour restaurer la taille d'origine de la fenêtre du chronomètre.</p> |

[AirClass]

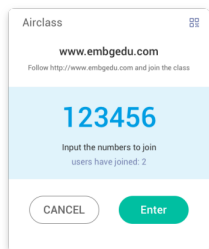

Numériser un code QR

Les élèves peuvent simplement numériser le code QR pour rejoindre le cours avec leur téléphone. Ils peuvent également saisir l'URL dans leur navigateur pour rejoindre le cours.

Assurez-vous que leur téléphone figure sur le même réseau local que l'IFP, sinon ils ne parviendront pas à rejoindre le cours.

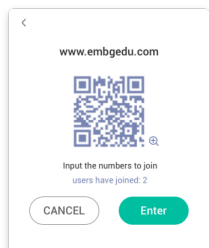

[Enter the Class]

Une fois que la plupart des élèves ont rejoint le cours, vous pouvez cliquer sur le bouton [Enter the Class] pour entrer dans le cours. Ensuite, le panneau de boutons illustré ci-dessous s'affichera.

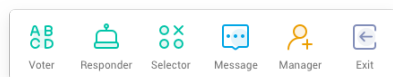

[Voter]

Cliquez sur le bouton  du panneau de boutons pour lancer la fonction du votant. La barre d'outils du votant s'affiche, comme illustrée ci-dessous.

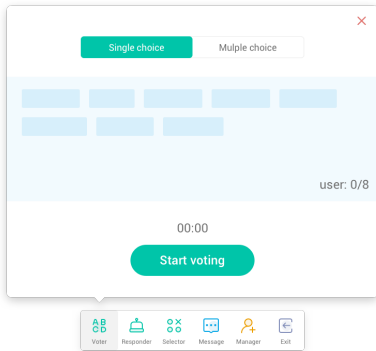

[Single choice]

Le bouton [Single choice] est coché par défaut. Dans ce mode, les élèves ne peuvent envoyer qu'une seule réponse à cette question.

[Multiple choice]

Si le bouton [Multiple choice] est coché, les élèves peuvent envoyer plusieurs réponses pour cette question.

[Begin]

Cliquez sur [Start Voting] pour commencer à recevoir des réponses à la question. Une fois qu'un élève a répondu à la question, son nom devient bleu. Cliquez sur un élément de nom pour afficher les noms dans une fenêtre contextuelle. Les élèves peuvent envoyer des réponses jusqu'à ce que vous cliquiez sur le bouton [Finish]. Toutefois, seule la dernière réponse soumise sera acceptée à la fin de la période de vote.

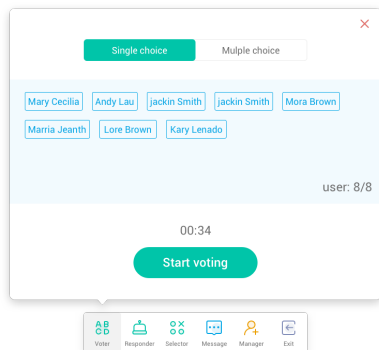
**[Finish]**

Cliquez sur [Finish] pour mettre fin à la possibilité de répondre aux questions. Ensuite, vous pouvez accéder à la page [Answers Statistics] et l'afficher en plein écran.

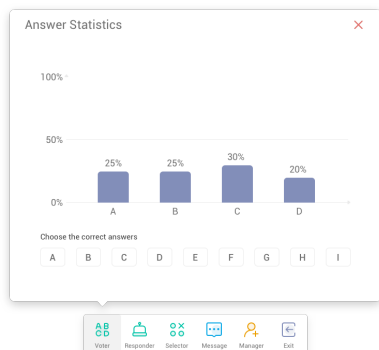

[Answers Statistics]

Choisissez la ou les bonnes réponses et calculez la justesse des réponses données. Les colonnes correspondant aux mauvaises réponses seront de couleur rouge.

Lorsque vous cliquez sur la colonne d'une réponse, les noms des personnes ayant voté pour cette réponse s'affichent dans une fenêtre contextuelle.

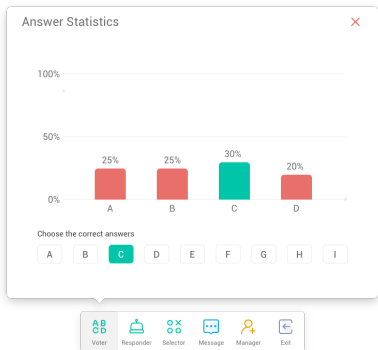
**Quitter**

Cliquez sur **X** dans la fenêtre [Answers Statistics] pour quitter l'écran des votes.

The interface shows a math problem: $2 \times 3 = 6$. Below it, the options are A:8, B:6, and C: (with a red checkmark next to B). The 'Answer Statistics' window is overlaid on the right, showing the same bar chart as in the previous figure. The toolbar at the bottom includes icons for Menu, Exit, Share, Copy, Paste, Erase, Undo, Redo, and other navigation tools.

[Responder]

Cliquez sur le bouton  du panneau de boutons pour accéder à la fonction du répondant.

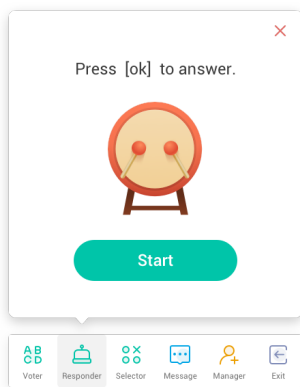

[Start]

Cliquez sur le bouton [Start] pour lancer la période de réponse. Les élèves peuvent répondre en appuyant sur le bouton [OK] avec leur téléphone.

[Selector]

Cliquez sur le bouton  du panneau de boutons pour accéder au sélecteur. Vous pouvez sélectionner un ou plusieurs élèves de façon aléatoire afin qu'ils répondent à votre question.

Vous pouvez lancer le sélecteur uniquement s'il y a au moins un élève dans votre classe.



**[Start]**

Cliquez sur le bouton « + » ou le bouton « - » pour définir le nombre de personnes qui seront sélectionnées. Cliquez sur [Start] pour démarrer la sélection, ou cliquez sur  pour quitter.

[Reset]

Cliquez sur [Reset] pour relancer le sélecteur.

[Message]

Cliquez sur le bouton [Message] pour activer la fonction de messagerie. L'icône du bouton affiche  lorsque la fonction messagerie est activée, et affiche  lorsqu'elle est désactivée.

Une fois que vous avez activé la fonction de messagerie, les élèves peuvent publier des messages depuis leur téléphone mobile. Les messages sont actualisés en temps réel sur l'IFP.



[Manager]

Cliquez sur le bouton  du panneau de boutons pour faire apparaître le code QR et ainsi faciliter l'accès à la classe pour les élèves.

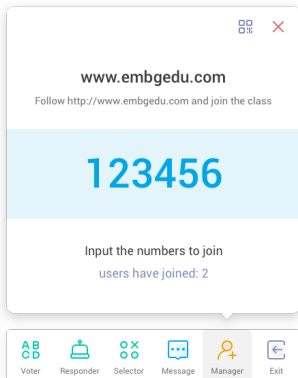

Numériser un code QR

Les élèves peuvent simplement numériser le code QR avec leur téléphone pour rejoindre le cours. Ils peuvent également saisir l'URL dans leur navigateur pour rejoindre le cours.

Assurez-vous que leur téléphone figure sur le même réseau local que l'IFP, sinon ils ne parviendront pas à rejoindre le cours.

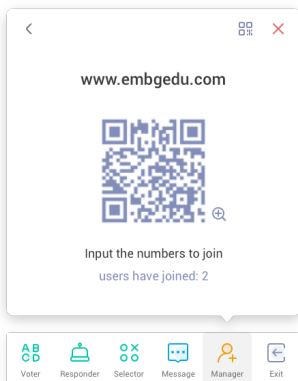

[Exit]

Cliquez sur le bouton  du panneau de boutons pour quitter l'application. Une boîte de dialogue s'affiche. Cliquez sur [Cancel] pour fermer la boîte de dialogue ou cliquez sur [Exit] pour confirmer la fermeture de l'application.

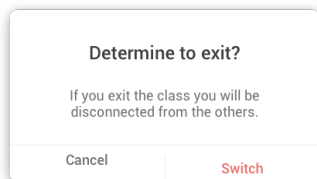

[Spotlight]



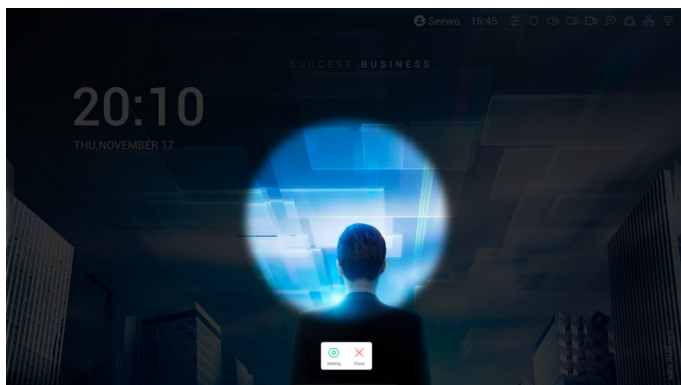

Les enseignants peuvent utiliser cette fonction pour mettre l'accent sur des zones précises de l'écran.

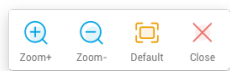

[Freeze]

Les enseignants peuvent figer et zoomer le contenu actuel à l'écran.



| Contenu | Description |
|-----------|--|
| [Zoom +] | Cliquez sur  pour agrandir l'écran actuel. |
| [Zoom -] | Cliquez sur  pour réduire l'écran actuel. |
| [Default] | Cliquez sur  pour revenir à la taille d'écran originale. |
| [Close] | Cliquez sur le bouton  pour quitter le mode Gel de l'écran. |

[ScreenLock]

Les enseignants peuvent verrouiller l'écran avec [ScreenLock] et le déverrouiller en saisissant le mot de passe, qui est défini dans les [Settings].

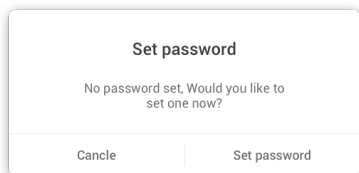

Si vous avez déjà défini le mot de passe, l'écran sera verrouillé. Vous devrez saisir le mot de passe pour déverrouiller l'écran.

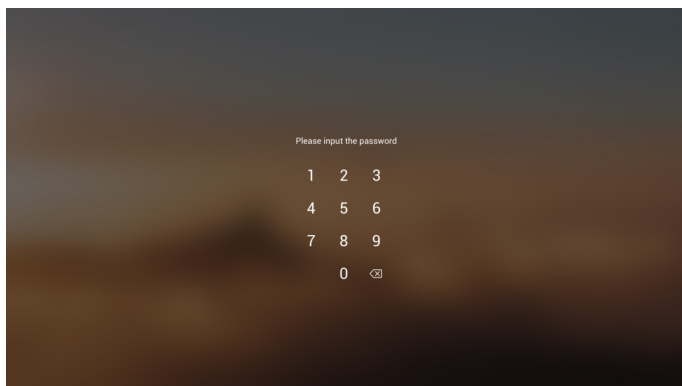

[Record]

Enregistrez l'écran lui-même.

Les utilisateurs peuvent définir la résolution et le chemin d'accès pour sauvegarder l'enregistrement.

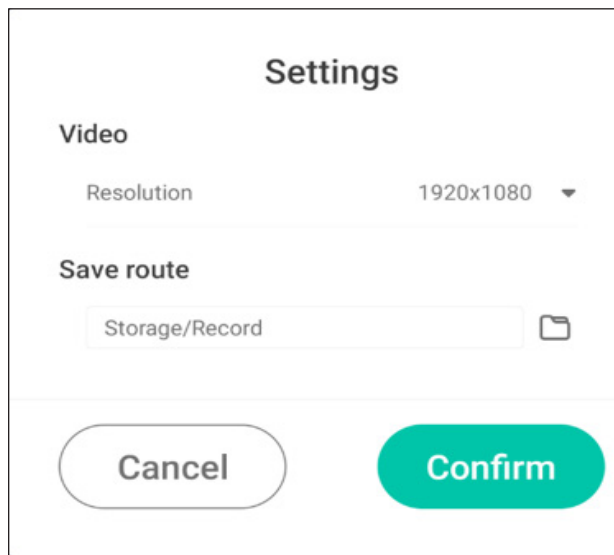
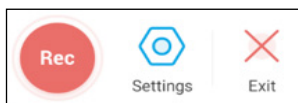

CARACTÉRISTIQUES MULTIMÉDIAS

Vidéo

| Extensions de fichier | Codec | | Format de transmission maximum |
|-----------------------|--------|----------------------------|---|
| | Vidéo | Audio | |
| .3g2 | H.263 | AAC, AMR_NB | Spéc. : Résolution max. : 1 920 x 1 088 30 ips, 5 Mbits/s |
| .3gp .avi | H.264 | AAC, AMR_NB | Spéc. : Résolution max. : 3 840 x 2 160 30 ips, 160 Mbits/s |
| | H.263 | | Spéc. : Résolution max. : 1 920 x 1 088 30 ips, 5 Mbits/s |
| | Mpeg-4 | | Spéc. : Résolution max. : 1 920 x 1 088 30 ips, 50 Mbits/s |
| | H.263 | Mpeg1/2 Couche3, AAC, LPCM | Spéc. : Résolution max. : 1 920 x 1 088 30 ips, 5 Mbits/s |
| | H.264 | | Spéc. : Résolution max. : 3 840 x 2 160 30 ips, 160 Mbits/s |
| | Mpeg-1 | | Spéc. : Résolution max. : 1 920 x 1 088 30 ips, 80 Mbits/s |
| | Mpeg-2 | | Spéc. : Résolution max. : 1 920 x 1 088 30 ips, 80 Mbits/s |
| | Mpeg-4 | | Spéc. : Résolution max. : 1 920 x 1 088 30 ips, 50 Mbits/s |
| | Mjpeg | | Spéc. : Résolution max. : 1 920 x 1 080 30 ips, 150 Mbits/s |
| .flv | H.263 | Mpeg1/2 Couche3, AAC | Spéc. : Résolution max. : 1 920 x 1 088 30 ips, 5 Mbits/s |
| | VP6 | | Spéc. : Résolution max. : 1 920 x 1 088 30 ips, 40 Mbits/s |
| | H.264 | | Spéc. : Résolution max. : 3 840 x 2 160 30 ips, 160 Mbits/s |
| .f4v | H.264 | AAC | Spéc. : Résolution max. : 3 840 x 2 160 30 ips, 160 Mbits/s |
| .mkv | H.264 | AAC, Mpeg1/2 Couche3 | Spéc. : Résolution max. : 3 840 x 2 160 30 ips, 160 Mbits/s |
| | H.265 | | Spéc. : Résolution max. : 3 840 x 2 160 60 ips, 160 Mbits/s |
| | Vc-1 | | Spéc. : Résolution max. : 1 920 x 1 088 30 ips, 45 Mbits/s |
| .mov | H.264 | AAC, PCM | Spéc. : Résolution max. : 3 840 x 2 160 30 ips, 160 Mbits/s |
| | H.265 | | Spéc. : Résolution max. : 3 840 x 2 160 60 ips, 160 Mbits/s |
| | MPEG-4 | | Spéc. : Résolution max. : 1 920 x 1 088 30 ips, 50 Mbits/s |
| | MJPEG | | Spéc. : Résolution max. : 1 920 x 1 080 30 ips, 150 Mbits/s |
| .mp4 | H.264 | AAC | Spéc. : Résolution max. : 3 840 x 2 160 30 ips, 160 Mbits/s |
| | H.265 | | Spéc. : Résolution max. : 3 840 x 2 160 60 ips, 160 Mbits/s |
| | MPEG-4 | | Spéc. : Résolution max. : 1 920 x 1 088 30 ips, 50 Mbits/s |
| .vob | MPEG-2 | Mpeg1/2 Couche3, PCM | Spéc. : Résolution max. : 1 920 x 1 088 30 ips, 80 Mbits/s |
| .mpg/.mpeg | H.264 | Mpeg1/2 Couche3, AAC | Spéc. : Résolution max. : 3 840 x 2 160 30 ips, 160 Mbits/s |
| | MPEG-1 | | Spéc. : Résolution max. : 1 920 x 1 088 30 ips, 80 Mbits/s |
| | MPEG-2 | | Spéc. : Résolution max. : 1 920 x 1 088 30 ips, 80 Mbits/s |

| Extensions de fichier | Codec | | Format de transmission maximum |
|---|----------|--------------------------|---|
| | Vidéo | Audio | |
| .ts | H.264 | GAAC, Mpeg1/2 Couche3 | Spéc. : Résolution max. : 3 840 x 2 160 30 ips, 160 Mbits/s |
| | H.265 | | Spéc. : Résolution max. : 3 840 x 2 160 60 ips, 160 Mbits/s |
| | MPEG-2 | | Spéc. : Résolution max. : 1 920 x 1 088 30 ips, 80 Mbits/s |
| | MPEG-4 | | Spéc. : Résolution max. : 1 920 x 1 088 30 ips, 50 Mbits/s |
| | VC-1(AP) | | Spéc. : Résolution max. : 1 920 x 1 088 30 ips, 45 Mbits/s |
| Les clients doivent se procurer les licences requises pour les caractéristiques susmentionnées. | | | |

| Audio | | | |
|---|--------------------|--------------------|---|
| Fichier | Format | Codec audio | Plage compatible |
| .aac | AAC | AAC | Taux d'échantillonnage : De 8 K à 96 kHz Débit binaire : De 24 K à 576 kbits/s |
| .ape | Monkey's Audio | Monkey's Audio | Taux d'échantillonnage : 48 kHz max. Débit binaire : 1 411 kbits/s max. |
| .flac | FLAC | FLAC | Taux d'échantillonnage : 192 kHz max. Débit binaire : 1 411 kbits/s max. |
| .m4a | ALAC | ALAC | Taux d'échantillonnage : De 8 K à 96 kHz Débit binaire : De 24 K à 576 kbits/s |
| .mp3 | MPEG Audio Couche3 | MPEG1/2 Couche3 | Taux d'échantillonnage : De 8 K à 48 kHz Débit binaire : De 32 K à 320 kbits/s |
| .ogg | Vorbis | Vorbis | Taux d'échantillonnage : De 8 K à 48 kHz Débit binaire : 256 kbits/s max. |
| .wav | WAV | LPCM | Taux d'échantillonnage : De 8 K à 192 kHz Débit binaire : 320 kbits/s max. |
| Les clients doivent se procurer les licences requises pour les caractéristiques susmentionnées. | | | |

Photo

| Fichier | Format | Plage compatible | |
|----------------|--------|--|--|
| .bmp | BMP | Résolution max. : 8 000 x 8 000 Résolution min. : 4 x 4 | Spéc. : Résolution max. : 8 000 x 8 000 Aperçu normal, lecture plein écran impossible |
| .gif | GIF | Résolution max. : 8 000 x 8 000 Résolution min. : 4 x 4 | Résolution max. : 8 000 x 8 000 Aperçu normal, lecture plein écran impossible |
| .jpeg/ .jpg | JPEG | Résolution max. : 8 000 x 8 000 Résolution min. : 4 x 4 | Comptabilité progressive : 4 000 x 4 000; compatibilité de base 8 000 x 8 000 |
| .png | PNG | Résolution max. : 8 000 x 8 000 Résolution min. : 4 x 4 | |

COMMANDE DE PLUSIEURS PRODUITS

Liste de référence des commandes

| | | COMMANDE | DONNÉES (hexadécimales) |
|----|------------------------|----------|----------------------------|
| | | 1 | |
| 01 | Mise sous tension | 30 | 000 - 003 |
| 02 | Aigu | 31 | 000 - 100 |
| 03 | Grave | 32 | 000 - 100 |
| 04 | Équilibre | 33 | 000 - 100 |
| 05 | Contraste | 34 | 000 - 100 |
| 06 | Luminosité | 35 | 000 - 100 |
| 07 | Netteté | 36 | 000 - 100 |
| 08 | Mode Audio | 37 | 000 - 004 |
| 09 | Volume | 38 | 000 - 100 |
| 10 | Sourdine | 39 | 000 - 001 |
| 11 | Source vidéo | 3A | Voir Source vidéo |
| 12 | Format d'image | 3B | 000 - 002 |
| 13 | Langue | 3C | Voir Langue |
| 14 | Mode Image | 3D | 000 - 003 |
| 15 | Teinte | 3E | 000 - 100 |
| 16 | Rétroéclairage | 3F | 000 - 100 |
| 17 | Température de couleur | 40 | 000 - 002 |
| 18 | Télécommande | 41 | Voir Télécommande |
| 19 | IR | 42 | 000 - 001 |

Protocole de transmission/réception

Transmission

(Commencer)(Identifiant télé)(Type)(Commande)(Données)(Cr)

- * (Commencer) : Cette commande permet de lancer le contrôle RS-232C et commence par 0 x 3A.
- * (Identifiant télé) : Cela permet de sélectionner la télé à contrôler, et l'Identifiant télé est défini sur 01 (30 31).
- * (Type) : Cette commande permet de définir la fonction ou de vérifier son statut. (Paramètres : 0 x 53/Vérifier : 0 x 47)
- * (Commande) : Cette commande permet de contrôler la télé.
- * (Données) : Transmet des données de commande.

Accusé de réception

Succès de la télé (Succès)

Réponse : 34 30 31 2B 0D

Échec de la télé (Échec)

Réponse : 34 30 31 2D 0D

- * Un accusé de réception (ACK) est envoyé dans ce format en fonction du statut de traitement de la commande saisie dans le produit.
- * Lorsque la valeur Type est envoyée au format 0 x 47 pour vérifier la valeur de paramétrage de la fonction, la valeur des Données doit être envoyée au format 000 (30 30 30).

01. Mise sous tension (Commande : 30)

Contrôle la mise sous tension/hors tension du moniteur.

Transmission

(3A)(30 31)(Type)(30)(Données)(0D)

Données 000 (30 30 30) : Rétroéclairage éteint
 001 (30 30 31) : Rétroéclairage allumé
 002 (30 30 32) : Alimentation éteinte
 003 (30 30 33) : Alimentation allumée

02. Aigu (Commande : 31)

Règle les aigus du son.

Transmission

(3A)(30 31)(Type)(31)(Données)(0D)

Données 000 (30 30 30) à 100 (31 30 30)

03. Grave (Commande : 32)

Règle les graves du son.

Transmission

(3A)(30 31)(Type)(32)(Données)(0D)

Données 000 (30 30 30) à 100 (31 30 30)

04. Équilibre (Commande : 33)

Règle l'équilibre du son.

Transmission

(3A)(30 31)(Type)(33)(Données)(0D)

Données 000 (30 30 30) à 100 (31 30 30)

05. Contraste (Commande : 34)

Règle le contraste de l'écran.

Transmission

(3A)(30 31)(Type)(34)(Données)(0D)

Données 000 (30 30 30) à 100 (31 30 30)

06. Luminosité (Commande : 35)

Règle la luminosité de l'écran.

Transmission

(3A)(30 31)(Type)(35)(Données)(0D)

Données 000 (30 30 30) à 100 (31 30 30)

07. Netteté (Commande : 36)

Règle la netteté de l'écran.

Transmission

(3A)(30 31)(Type)(36)(Données)(0D)

Données 000 (30 30 30) à 100 (31 30 30)

08. Mode Audio (Commande : 37)

Sélectionne un mode audio.

Transmission

(3A)(30 31)(Type)(37)(Données)(0D)

Données 000 (30 30 30) : Film
 001 (30 30 31) : Standard
 002 (30 30 32) : Personnalisé
 003 (30 30 33) : Classe
 004 (30 30 34) : Réunion

09. Volume (Commande : 38)

Règle le volume.

Transmission

(3A)(30 31)(Type)(38)(Données)(0D)

Données 000 (30 30 30) à 100 (31 30 30)

10. Sourdine (Commande : 39)

Désactive ou réactive l'audio.

Transmission

(3A)(30 31)(Type)(39)(Données)(0D)

Données 000 (30 30 30) : Arrêt
 001 (30 30 31) : Marche

11. Source vidéo (Commande : 3A)

Sélectionne une source vidéo.

Transmission

(3A)(30 31)(Type)(3A)(Données)(0D)

Données 000 (30 30 30) : VGA

001 (30 30 31) : HDMI1

002 (30 30 32) : HDMI2

021 (30 32 31) : HDMI3

101 (31 30 31) : Android

103 (31 30 33) : Fente PC

12. Format d'image (Commande : 3B)

Règle le format de l'image.

Transmission

(3A)(30 31)(Type)(3B)(Données)(0D)

Données 000 (30 30 30) : 16:9

001 (30 30 31) : 4:3

002 (30 30 32) : PTP

13. Langue (Commande : 3C)

Sélectionne la langue de l'affichage.

Transmission

(3A)(30 31)(Type)(3C)(Données)(0D)

Données 000 (30 30 30) : Anglais

001 (30 30 31) : Français

002 (30 30 32) : Espagnol

003 (30 30 33) : Chinois (mandarin)

004 (30 30 34) : Chinois (cantonais)

005 (30 30 35) : Portugais

006 (30 30 36) : Allemand

007 (30 30 37) : Hollandais

008 (30 30 38) : Polonais

009 (30 30 39) : Russe

010 (30 31 30) : Tchèque

011 (30 31 31) : Danois

012 (30 31 32) : Suédois

013 (30 31 33) : Italien

014 (30 31 34) : Roumain

015 (30 31 35) : Norvégien

016 (30 31 36) : Finlandais

017 (30 31 37) : Grec

018 (30 31 38) : Turc

019 (30 31 39) : Arabe

020 (30 32 30) : Japonais

021 (30 32 31) : Ukrainien

14. Mode Image (Commande : 3D)

Sélectionne un mode d'image.

Transmission

(3A)(30 31)(Type)(3D)(Données)(0D)

Données 000 (30 30 30) : Standard

001 (30 30 31) : Clair

002 (30 30 32) : Doux

003 (30 30 33) : Client

15. Teinte (Commande : 3E)

Règle la teinte de l'écran.

Transmission

(3A)(30 31)(Type)(3E)(Données)(0D)

Données 000 (30 30 30) à 100 (31 30 30)

16. Rétroéclairage (Commande : 3F)

Règle le rétroéclairage.

Transmission

(3A)(30 31)(Type)(3F)(Données)(0D)

Données 000 (30 30 30) à 100 (31 30 30)

17. Température de couleur (Commande : 40)

Règle la température de couleur.

Transmission

(3A)(30 31)(Type)(40)(Données)(0D)

Données 000 (30 30 30) : Froid

001 (30 30 31) : Standard

002 (30 30 32) : Chaud

18. Télécommande (Commande : 41)

Permet d'envoyer un code clé de la télécommande IR.

Transmission

(3A)(30 31)(Type)(41)(Données)(0D)

Données 000 (30 30 30) : Vol+

001 (30 30 31) : Vol-

010 (30 31 30) : Haut

011 (30 31 31) : Bas

012 (30 31 32) : Gauche

013 (30 31 33) : Droite

014 (30 31 34) : OK

020 (30 32 30) : Menu

021 (30 32 31) : Source d'entrée

022 (30 32 32) : Quitter

031 (30 33 31) : Vide

032 (30 31 32) : Gel

19. IR (Commande : 42)

Permet de régler la télécommande IR.

Transmission

(3A)(30 31)(Type)(42)(Données)(0D)

Données 000 (30 30 30) : Activer

001 (30 30 31) : Désactiver

DÉPANNAGE

- » Chaque modèle peut avoir divers points à vérifier.
- » Pour en savoir plus sur les paramètres de votre ordinateur, reportez-vous à l'aide de Windows.

Modèle correspondant à la couleur de la phrase

| | | | | | | |
|--------|-----------|-------------|---------|------|----------|---------|
| COMMUN | MUR VIDÉO | PETIT POUCE | BOÎTIER | OLED | ÉTIRABLE | TACTILE |
|--------|-----------|-------------|---------|------|----------|---------|

Problèmes liés à l'utilisation

- Impossible de mettre le produit en marche.
 - Assurez-vous que le cordon d'alimentation est branché correctement dans la prise.
 - Si la température est sous zéro, le boîtier peut ne pas fonctionner pendant une heure au plus afin d'élever sa température interne.
 - Pour les modèles équipés d'un disjoncteur, assurez-vous que le disjoncteur a été branché correctement. Le commutateur du disjoncteur doit être activé (rouge).
 - Essayez d'allumer l'appareil après avoir déconnecté l'adaptateur c.a. et nettoyé le port de contact.
 - Vérifiez si le câble LAN est endommagé ou non lorsque vous utilisez une connexion par Ethernet.
 - Ne branchez pas l'adaptateur c.a. lorsque vous utilisez l'alimentation par câble Ethernet.
- Le message « Appareil inconnu » s'affiche lorsque l'appareil est branché.
 - Vérifiez si le pilote de l'ordinateur (carte graphique) a été installé.
 - Vérifiez si la fonction Plug and Play est prise en charge en vous reportant au guide d'utilisation de l'ordinateur (carte graphique).

Problèmes liés à l'écran (vidéo)

- Un message indiquant « Aucun signal » ou « Format non valide » s'affiche.
 - Le câble de signal n'est pas connecté entre l'ordinateur et le produit, ou l'état de connexion du câble est instable. Vérifiez le câble de signal.
 - Accédez au menu d'entrée pour vérifier le signal d'entrée.
 - Le signal de l'ordinateur (carte graphique) se situe à l'extérieur de la bande de fréquences verticale ou horizontale de l'appareil. Réglez la bande de fréquences en vous reportant aux caractéristiques présentées dans ce manuel.
- La position de l'écran est incorrecte.
 - Assurez-vous que la résolution et la fréquence de la carte graphique sont prises en charge par le produit. Si la fréquence dépasse la plage prise en charge, utilisez les paramètres de l'ordinateur pour définir la résolution à la valeur recommandée.
 - Signal analogique D-Sub : Appuyez sur le bouton **AUTO** de la télécommande pour sélectionner automatiquement le réglage d'écran qui correspond le mieux au mode actuel. Si le réglage n'est pas satisfaisant, réglez manuellement les paramètres d'affichage dans le menu de l'affichage à l'écran (selon le modèle).

- L'écran s'affiche de façon anormale.
 - Connectez le câble de signal correspondant au signal d'entrée source.
 - De la condensation peut se former sur l'écran. Elle disparaîtra un certain temps après la mise sous tension du produit.
 - La condensation qui se forme dans le produit est un phénomène naturel qui n'est pas couvert par la garantie. (La cote IPX6 est une norme qui protège le produit contre 100 litres d'eau par minute, et non contre l'infiltration de l'humidité de l'air dans l'équipement.)
 - Lorsque vous reliez le panneau à l'unité d'affichage, vérifiez leur numéro de série et assurez-vous qu'ils correspondent. Si les numéros de série correspondent, débranchez le cordon d'alimentation et branchez-le de nouveau pour lancer la fonction Supprimer le bruit de l'écran. (Le système redémarrera automatiquement après le lancement de la fonction.)
Vous pouvez également lancer la fonction dans le menu  (**Paramètres**) → [Display] → [Advanced Settings] → [OLED Panel Settings] → [Clear Panel Noise].
- L'écran de configuration du BIOS de l'ordinateur ne s'affiche pas correctement.
 - Sur certains ordinateurs, l'écran de configuration du BIOS peut ne pas s'afficher correctement parce que le format atypique n'est pas pris en charge avant la configuration du pilote de la carte graphique. Il ne s'agit pas d'une défectuosité du produit. Ce problème d'affichage est attribuable à la conception du format de l'écran de configuration du BIOS de la carte graphique. Pour accéder à l'écran de configuration du BIOS de l'ordinateur, veuillez brancher un moniteur de format standard (4:3 ou 16:9), puis procéder à la configuration du BIOS.
- Les images clignotent ou vacillent à l'écran.
 - Si vous allumez le moniteur lorsque la température ambiante est basse, l'écran risque de clignoter. Cela est normal.
 - Assurez-vous que les paramètres actuels de résolution et de fréquence de la carte graphique sont pris en charge par le moniteur.
- Des bandes apparaissent en arrière-plan.
 - Signal analogique D-Sub : Appuyez sur le bouton **AUTO** de la télécommande pour sélectionner automatiquement le réglage d'écran qui correspond le mieux au mode actuel. Si le réglage n'est pas satisfaisant, réglez manuellement les paramètres d'affichage dans le menu de l'affichage à l'écran (selon le modèle).
- Un bruit horizontal apparaît, ou les caractères sont flous.
 - Signal analogique D-Sub : Appuyez sur le bouton **AUTO** de la télécommande pour sélectionner automatiquement le réglage d'écran qui correspond le mieux au mode actuel. Si le réglage n'est pas satisfaisant, réglez manuellement les paramètres d'affichage dans le menu de l'affichage à l'écran (selon le modèle).
- L'image ne s'affiche pas.
 - Vérifiez que le câble est correctement branché entre le panneau et le boîtier d'affichage.

Problèmes liés à l'écran (couleur)

- L'écran a une faible résolution de couleurs (16 couleurs).
 - Utilisez les paramètres de l'ordinateur pour définir la couleur à 24 bits (True Color) ou plus.
- La couleur de l'écran est instable, ou il n'y a qu'une seule couleur à l'écran.
 - Vérifiez l'état de connexion du câble de signal. Vous pouvez aussi réinsérer la carte graphique de l'ordinateur.
- Des taches noires ou lumineuses apparaissent à l'écran.
 - Certains pixels (rouges, verts, bleus ou noirs) sont visibles à l'écran en raison des caractéristiques uniques du panneau d'affichage. Il ne s'agit pas d'un dysfonctionnement du produit.
- La luminosité de l'écran paraît sombre.
 - Réglez de nouveau la luminosité et le contraste.
 - Le rétroéclairage a peut-être besoin d'être réparé.
 - Si la température interne du boîtier s'élève, la luminosité de l'écran peut s'assombrir. Nettoyez régulièrement l'échangeur de chaleur ou le filtre dans le boîtier.

Problèmes liés au son

- Il n'y a pas de son.
 - Assurez-vous que le câble audio est connecté correctement.
 - Réglez le volume du produit ou du périphérique externe.
 - Assurez-vous que le son est réglé correctement.
- Le son est trop terne.
 - Sélectionnez l'égalisateur de son approprié.
- Le son est trop faible.
 - Réglez le volume du produit ou du périphérique externe.
- Certains modèles ne comportent pas de haut-parleurs intégrés. Vous devrez acheter des haut-parleurs externes séparément.

Autres problèmes

- Le moniteur s'éteint soudainement.
 - Vérifiez si la fonctionnalité d'arrêt automatique est activée dans les réglages liés à l'heure.
 - Il y a un problème avec l'alimentation électrique. Assurez-vous que le cordon d'alimentation du produit est branché correctement.
 - Vérifiez les réglages de commande de l'alimentation.
 - Si la température interne du boîtier s'élève, l'alimentation pourrait être coupée. Nettoyez régulièrement l'échangeur de chaleur ou le filtre dans le boîtier.
 - Vérifiez si le ventilateur fonctionne correctement.
Affichez l'état du ventilateur dans  (PARAMÈTRES) → [General] → [System Information] → [Fan Status].

MISES EN GARDE

- Étant donné que des images rémanentes peuvent apparaître lorsqu'un écran fixe en particulier est utilisé pendant une longue période, il est conseillé de ne pas dépasser le temps d'utilisation quotidienne recommandé et d'afficher du contenu vidéo incluant peu de caractères et de logos fixes.
Temps d'utilisation quotidienne recommandé (55 po : 18 heures; 65 po : 12 heures)
- Quelques lignes horizontales peuvent apparaître à l'écran pendant l'exécution de la fonction [Clear Panel Noise]. Ce phénomène est normal, ne vous inquiétez pas. Si le produit est mis en marche ou qu'une coupure de courant se produit alors que la fonction [Clear Panel Noise] est activée, cette fonctionnalité pourrait ne pas fonctionner correctement.
- Mettez le produit en marche cinq minutes après avoir activé la fonction [Clear Panel Noise].
- Les haut-parleurs externes branchés au produit peuvent émettre un son lorsque vous exécutez la fonction [Clear Panel Noise].
- [Clear Panel Noise] : corrige les problèmes qui peuvent survenir à l'écran lorsqu'il est allumé pendant une longue période.
- Utilisez la fonction [Screen Protection Mode Setting] dans les [OLED Panel Settings] pour empêcher efficacement la création d'images rémanentes.

Problèmes relatifs à la fonction tactile

- La fonction tactile ne répond pas.
 - Il est possible que le câble USB qui relie l'ordinateur et le produit ne soit pas branché. Déconnectez le câble USB, puis connectez-le de nouveau après 10 secondes.
 - Assurez-vous que le cordon d'alimentation de votre ordinateur est branché fermement sur une prise, et redémarrez l'ordinateur.
 - Il est possible que la fonction tactile ne réponde pas quand le système est éteint en raison d'un réseau instable. Rebranchez le câble du réseau local ou redémarrez votre ordinateur.
 - Si votre ordinateur et votre produit ne sont pas reliés au moyen d'un câble de signal, la fonction tactile ne répond pas. Vérifiez la connexion du câble de signal.
 - Il est possible que la fonction tactile ne réponde pas quand le produit est éteint. Vérifiez l'alimentation du produit.
 - Si vous n'utilisez pas de prise mise à la terre, cela peut provoquer une coupure ou une erreur tactile. Branchez toujours le cordon d'alimentation sur une prise mise à la terre.
 - Vérifiez si le moniteur est en marche.
 - Un bris ou une erreur de la fonction tactile peut se produire dans les cas suivants :
 - Si vous touchez l'écran uniquement avec un ongle ou le bout du doigt;
 - Si vous tenez le stylet par la pointe ou près de la pointe;
 - Si vous appliquez une force excessive sur l'écran avec le stylet.
- La position d'une touche ne correspond pas à ses coordonnées.
 - Il est possible que l'écran tactile ne soit pas calibré correctement. Changez les paramètres de votre tablette électronique.
- Une touche est appliquée à un autre moniteur que celui désiré.
 - Il est possible que le moniteur ne soit pas défini en tant que moniteur par défaut lorsque vous utilisez plusieurs moniteurs. Définissez le moniteur en tant que moniteur par défaut.
 - Il est possible que l'écran tactile ne soit pas calibré correctement. Changez les paramètres de votre tablette électronique.
- La fonction multipoint ne répond pas.
 - Le contenu lu (par exemple Paint, ou autre) ne prend peut-être pas en charge la fonction multipoint. Assurez-vous d'utiliser du contenu prenant en charge la fonction multipoint.
 - Déconnectez le câble USB, puis connectez-le de nouveau après 10 secondes.
 - Exécutez de nouveau le contenu (par exemple Paint, ou autre).
 - Redémarrez votre ordinateur.
 - La fonctionnalité multipoint peut ne pas fonctionner correctement le long du bord de l'écran tactile.
 - Si l'intervalle entre deux points tactiles est trop court, une erreur de la fonction tactile peut se produire.



MISE EN GARDE

- Compatibilité tactile en fonction du système d'exploitation
 - IOS : MacOS v11.5.1 ou version ultérieure
 - Windows : Windows 10 pro 1803 ou version ultérieure
 - Chrome : Chrome OS 92.0.4515.162 ou version ultérieure

Incrustation de l'image

- Une image rémanente apparaît lorsque l'appareil est éteint.
 - Si vous laissez une image fixe à l'écran pendant une période prolongée, vous pouvez endommager les pixels. Utilisez la fonction d'écran de veille.
 - L'affichage d'une image sombre sur l'écran après une image avec un contraste élevé (noir et blanc ou gris) peut entraîner une incrustation de l'image. Ce phénomène est normal pour les dispositifs d'affichage.
- Lorsque le moniteur ACL affiche une image statique pendant une longue période, il peut se produire une différence de tension entre les électrodes qui agissent sur les cristaux liquides. Lorsque la différence de tension entre les électrodes s'accumule avec le temps, les cristaux liquides ont tendance à rester alignés dans une direction. Au cours de ce processus, une image précédemment affichée demeure visible. Ce phénomène est ce qu'on appelle l'incrustation de l'image.
- L'incrustation d'une image ne se produit pas lorsque vous utilisez des images qui changent constamment. Ce phénomène pourrait cependant se produire si vous affichez une image fixe pendant une longue période. Il est donc recommandé de suivre les instructions ci-dessous pour réduire les risques d'incrustation de l'image lorsqu'une image fixe est affichée. Il est recommandé de changer l'image à l'écran au moins une fois toutes les 12 heures. Si vous le faites plus souvent, la prévention des images incrustées est plus efficace.
- Conditions d'utilisation recommandées :
 - 1 Changez la couleur de l'arrière-plan et celle des caractères au même intervalle.
 - Lorsque vous changez les couleurs, l'utilisation de couleurs complémentaires permet d'éviter l'incrustation de l'image.

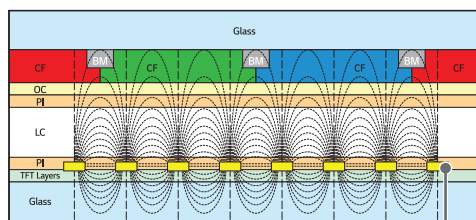

Couche de pixels ITO ou MoTi

- 2 Changez l'image au même intervalle.
 - Veillez à ce que les caractères ou les images qui étaient en place avant de changer l'image demeurent au même endroit après avoir changé l'image.

