

KORISNIČKI PRIRUČNIK

PERILICA RUBLJA



Prije početka postavljanja pažljivo pročitajte ove upute. One će vam pojednostaviti postavljanje i osigurati ispravno i sigurno postavljanje proizvoda. Spremite ove upute u blizini proizvoda nakon postavljanja za buduću upotrebu.

HRVATSKI

F2WT208S0E



52407170
Rev.00_051622

www.lg.com

Autorsko pravo © 2022 LG Electronics Inc. Sva prava pridržana

SADRŽAJ

Ovaj priručnik može sadržavati ilustracije ili sadržaj koji se razlikuju od modela koji ste kupili.

Ovaj je priručnik podložan izmjenama koje provodi proizvođač.

ZAŠTITA OKOLIŠA

Savjeti za uštede i zaštitu okoliša	3
---	---

SIGURNOSNE UPUTE

PROČITAJTE SVE UPUTE PRIJE UPOTREBE	6
UPOZORENJE	6

POSTAVLJANJE

Dijelovi i specifikacije	11
Preduvjeti mjesta postavljanja	14
Poravnavanje perilice	15
Spajanje crijeva dovoda vode	16
Postavljanje odvodnog crijeva.....	17

RAD

Pregled rada	19
Priprema rublja za pranje	21
Dodavanje deterdženata i omekšivača	21
Upravljačka ploča	24
Tablica programa	25
Dodatne mogućnosti i funkcije	30
Pomoćne funkcije.....	32

ODRŽAVANJE

Čišćenje nakon svakog pranja	34
Povremeno čišćenje perilice	35

RJEŠAVANJE PROBLEMA

Prije pozivanja servisnog centra	37
--	----

DODATAK

Tehnički podaci.....	43
----------------------	----

ZAŠTITA OKOLIŠA

Savjeti za uštede i zaštitu okoliša

Potrošnja vode i energije

- Na potrošnju vode i korištenje energije može utjecati težina punjenja. Kako biste uređaj koristili na najoptimalniji način, stroj nemojte puniti više od predviđene maksimalne količine suhog rublja za određeni program.
- Jednoliko punjenje rublja do težinu koju navodi proizvođač odgovarajućih programa doprinijet će uštedama energije i vode.
- Energetski najučinkovitiji programi uglavnom su oni koji se izvode na nižim temperaturama i traju dulje.
- Na buku i preostali sadržaj vlage utječe brzina centrifuge: što je veća brzina centrifuge u fazi centrifugiranja, to je veća buka i niži je preostali sadržaj vlage.
- Prilikom pranja manje količine rublja sustav za automatsko prepoznavanje količine rublja za pranje smanjit će potrošnju vode i energije.
- Koristite brzi program za male količine lagano zaprljanog rublja radi uštede energije i vode.
- Deterdženti za pranje rublja u hladnoj vodi učinkoviti su na niskim temperaturama (oko 20 °C). Uporabom postavki temperature od 20 °C koristit će manje energije od postavki temperature od 30 °C ili viših.

Deterdžent

- Deterdžent je potrebno birati prema vrsti, boji, zaprljanju tkanine i temperaturi pranja. Potrebno je pridržavati se uputa za upotrebu koju navodi proizvođač deterdženta. Koristite samo deterdžente prikladne za perilice rublja s bubnjem (prednje punjenje).
- Za manje punjenje koristite manje deterdženta.

Biranje dodatnih mogućnosti i funkcija

- Odaberite temperaturu vode prikladnu za vrstu punjenja koju perete. Slijedite etikete za održavanje tkanine odjevnog predmeta za najbolje rezultate.
- Za pranje jako zaprljanog rublja preporučuje se upotreba programa pretpranja.

Odlaganje ambalažnog materijala

- Ambalažni materijali služe za zaštitu uređaja od neželjenih oštećenja tijekom transportiranja.
- Nakon postavljanja uređaja odložite otpadni ambalažni materijal u skladu sa simbolima za recikliranje prema vrsti materijala. Otpadni ambalažni materijal odložite u odgovarajuće spremnike radi recikliranja.

Zbrinjavanje starog uređaja



- Ovaj simbol prekrižene kante za smeće na kotačićima označava kako se otpadni električni i električni proizvodi (WEEE) moraju zbrinjavati odvojeno od komunalnog otpada.
- Dotrajali električni proizvodi mogu sadržavati opasne tvari stoga će ispravno zbrinjavanje vaših dotrajalih uređaja pomoći u sprječavanju potencijalnih negativnih posljedica na okoliš i ljudsko zdravlje. Vaš dotrajao uređaj može sadržavati dijelove koji se mogu ponovo iskoristiti za popravak drugih proizvoda te druge vrijedne materijale koji se mogu reciklirati i tako sačuvati ograničene resurse.
- Ovisno o razini smetnje / štete i dobi stavke, stari proizvodi mogu se popraviti za više radnog života koji će spriječiti izbjeci otpada. Proizvodi koji nisu prikladni za ponovnu uporabu može se reciklirati da se oporavim vrijedne resurse i pomoći da se smanji globalno potrošnju novih sirovina.
- Uređaj možete odnijeti u trgovinu u kojoj ste kupili proizvod ili možete kontaktirati ured za zbrinjavanje otpada kod vaših mjesnih nadležnih tijela te od njih saznati više informacija o najbližem ovlaštenom WEEE sabirnom centru. Za najnovije informacije iz svoje države pogledajte internetske stranice www.lg.com/global/recycling

SIGURNOSNE UPUTE

PROČITAJTE SVE UPUTE PRIJE UPOTREBE

Sljedeće smjernice za sigurnost namijenjene su sprječavanju nepredviđenih rizika ili oštećenja uzrokovanih neopreznom ili nepravilnom upotrebom proizvoda.

Smjernice su podijeljene na „UPOZORENJE” i „OPREZ” kao što je opisano u nastavku.

Sigurnosne poruke



Ovaj se simbol prikazuje da bi ukazao na događaje i radnje koji mogu predstavljati opasnost. Pažljivo pročitajte dio s ovim simbolom i slijedite upute kako biste izbjegli rizik.



UPOZORENJE

Ovo označava da u slučaju nepridržavanja uputa može doći do težih ozljeda ili smrti.



OPREZ

Ovo označava da u slučaju nepridržavanja uputa može doći do lakših ozljeda ili oštećenja proizvoda.

UPOZORENJE

UPOZORENJE

Kako biste smanjili opasnost od eksplozije, požara, smrti, strujnog udara, ozljede ili opekotina osoba prilikom upotrebe ovog proizvoda, slijedite osnovne mjere opreza, uključujući sljedeće:

Tehnička sigurnost

- Ovim se uređajem mogu koristiti djeca starija od 8 godina i osobe sa smanjenim fizičkim, osjetilnim ili mentalnim sposobnostima ili s manjkom iskustva i znanja, uz nadzor ili upute o sigurnoj upotrebi uređaja te ako razumiju uključene opasnosti. Djeca se ne smiju igrati

s uređajem. Čišćenje i održavanje ne smiju obavljati djeca bez nadzora.

- Djecu mlađu od 3 godine treba držati dalje od uređaja osim ako nisu pod stalnim nadzorom.
- Ako je kabel za napajanje oštećen, mora ga zamijeniti proizvođač, serviser ili slično kvalificirana osoba kako bi se izbjegla opasnost.
- Sag ne smije blokirati otvore za prozračivanje.
- Uređaj je primjeren samo za upotrebu u kućanstvu.
- Upotrebljavajte novo crijevo ili kompletne crijeva isporučene s uređajem. Ponovna upotreba starih crijeva može uzrokovati curenje vode i oštećenje imovine.
- Tlak vode mora biti između 50 kPa i 800 kPa.

Maksimalni kapacitet

Maksimalni kapacitet pojedinih ciklusa za pranje suhog rublja iznosi **8 kg**.

Preporučeni maksimalni kapacitet može se razlikovati za svaki program pranja. Da biste pranjem ostvarili dobre rezultate, pogledajte **tablicu programa** u poglavlju **RAD** za dodatne pojedinosti.

Postavljanje

- Uređaj treba prenositi dvoje ili više ljudi držeći ga sigurno.
- Uređaj nemojte postavljati na vlažno ili prašnjavo mjesto. Uređaj nemojte postavljati u vanjskom prostoru ili u bilo kojem prostoru koji je podložan utjecajima vremenskih uvjeta poput sunčeve svjetlosti, vjetra ili kiše ili temperatura ispod nula stupnjeva.
- Provjerite je li utikač za napajanje u potpunosti priključen u utičnicu.
- Uređaj nemojte spajati na višestruke utičnice, ploče za napajanje ili produžni kabel.
- Utikač koji ste dobili s uređajem nemojte mijenjati. Ako vaša utičnica ne odgovara utikaču, pozovite kvalificiranog električara da vam ugradi odgovarajuću utičnicu.

- Ovaj uređaj opremljen je kabelom za napajanje koji ima vodič za uzemljenje opreme / spajanje na masu (iglica za uzemljenje) i utikač za uzemljenje. Utikač mora biti priključen u prikladnu strujnu utičnicu koja je pravilno postavljena i uzemljena u skladu sa svim lokalnim propisima i pravilnicima.
- Nepravilno spajanje vodiča za uzemljenje uređaja može dovesti do opasnosti od strujnog udara. Provjerite s kvalificiranim električarom ili servisnim osobljem ako sumnjate je li uređaj ispravno uzemljen.

Rad

- Nikada ne pokušavajte raditi s uređajem ako je oštećen, u kvaru, djelomično rastavljen ili ako ima dijelova koji nedostaju ili su pokvareni, uključujući oštećeni kabel ili utikač.
- Nemojte dodirivati upravljačku ploču oštrim predmetima kako biste upravljali perilicom rublja.
- Ne pokušavajte odvojiti ploče niti rastavljati perilicu rublja.
- Nemojte popravljati ili mijenjati bilo koji dio uređaja. Sve popravke i servis mora provoditi kvalificirano servisno osoblje, osim ako nije posebno preporučeno u ovom korisničkom priručniku. Upotrebljavajte samo dopuštene tvorničke dijelove.
- Nemojte prejako gurati vrata kad su vrata uređaja otvorena.
- U proizvod ne stavljajte žive životinje. Životinja se može ugušiti.
- Ne perite predmete za koje je proizvođač na etiketi za održavanje naveo da nisu prikladne za pranje.
- Držite zapaljive materijale kao što su vlakna, papir, krpe, kemikalije i sl. dalje od prostora ispod i oko uređaja.
- Nemojte ostavljati vrata uređaja otvorena. Djeca bi mogla visiti na vratima ili se uvući u uređaj, što bi moglo uzrokovati štetu ili ozljedu.
- Nemojte umetati, prati ili sušiti predmete koji su se čistili, prali, namakali ili zaprljali zapaljivim ili eksplozivnim tvarima (kao što su vosak, ulje, boja, benzin, odmašćivači, otapala za kemijsko čišćenje, kerozin, sredstva za uklanjanje mrlja, turpentin, biljno ulje, ulje za kuhanje, aceton, alkohol itd.). Nepravilna upotreba može uzrokovati požar ili eksploziju.

- Ne koristite niti ne pohranjujte zapaljive ili gorive tvari (eter, benzen, alkohol, kemijske tvari, LPG, zapaljivi sprej, benzin, razrjeđivač, nafta, insekticid, osvježivač zraka, kozmetika itd.) blizu uređaja.
- Nikada nemojte stavljati ruku u uređaj dok radi. Pričekajte dok se bubanj potpuno zaustavi.
- Nemojte dodirivati vrata tijekom programa s visokim temperaturama.
- Ako iz uređaja curi voda ili je poplavila, iskopčajte utikač iz struje i obratite se informacijskom centru za korisnike tvrtke LG Electronics.
- Zatvorite slavine za vodu kako biste ispustili tlak iz crijeva i ventila radi smanjenje istjecanja ako se dogodi lom ili bušenje. Provjerite stanje dovodnih crijeva, nakon 5 godina potrebno ih je zamijeniti.
- Ako unutar vašeg doma dođe do istjecanja plina (izobutana, propana, prirodnog plina itd.), ne dirajte uređaj ni utikač i odmah prozračite prostor.
- Ako se odvodno ili dovodno crijevo zamrznu tijekom zime, koristite uređaj isključivo nakon odmrzavanja.
- Držite sve deterdžente za pranje, omekšivač i izbjeljivač dalje od djece.
- Ne dirajte strujni utikač ili kontrole uređaja mokrim rukama.
- Nemojte prekomjerno savijati kabel za napajanje ili stavljati teške predmete na njega.
- Izbjegavajte kontakt s vodom koja je tijekom pranja odvedena iz uređaja.
- Provjerite radi li odvod ispravno. Ako se voda ne odvodi pravilno postoji mogućnost poplavljanja stana.
- Kada je temperatura zraka visoka, a temperatura vode niska, može se pojaviti kondenzacija koja će prouzročiti vlaženje poda.
- Obrišite prljavštinu ili prašinu na kontaktima mrežnog utikača.

Održavanje

- Odspojite proizvod iz napajanja prije čišćenja. Postavljanje kontrola na ISKLJUČENO ili u stanje mirovanja ne odspaja proizvod od napajanja.
- Sigurno priključite strujni utikač u strujnu utičnicu nakon što potpuno uklonite vlagu i prašinu.
- Ne raspršujte vodu unutar ili izvan uređaja kako biste ga očistili.
- Nikada nemojte isključivati uređaj povlačeći kabel za napajanje. Uvijek čvrsto uhvatite strujni utikač i povucite ga ravno iz strujne utičnice.
- Samo kvalificirano osoblje iz servisnog centra LG Electronics smije rastavljati, popravljati ili preinačiti uređaj. Ako premjestite i na drugo mjesto instalirate uređaj, obratite se centru za informiranje korisnika LG Electronics.

Odlaganje

- Prije odlaganja starog uređaja, isključite ga. Odrežite kabel odmah iza uređaja kako biste spriječili pogrešnu upotrebu.
- Odložite sav ambalažni materijal (kao što su plastične vrećice i stiropor) dalje od djece. Ambalažni materijal može izazvati gušenje.
- Odrežite kabel za napajanje i uklonite vrata prije odlaganja ovog uređaja kako biste spriječili opasnost od zarobljivanja djece ili malih životinja unutar uređaja.

POSTAVLJANJE

Dijelovi i specifikacije

NAPOMENA

- Izgled i tehnički podaci mogu se promijeniti bez obavijesti kako bi se poboljšala kvaliteta perilice.

Prikaz sprijeda

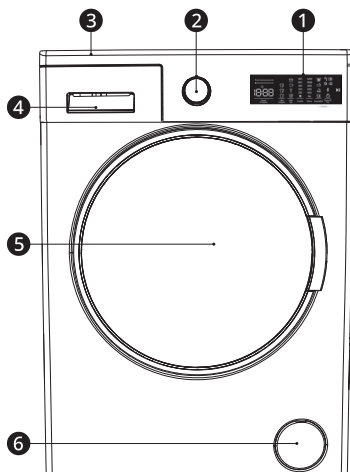

- ❶ Upravljačka ploča
- ❷ Tipka programa
- ❸ Gornja ploča
- ❹ Ladica dozatora deterdženta
- ❺ Bubanj
- ❻ Poklopac filtra pumpe

Prikaz straga

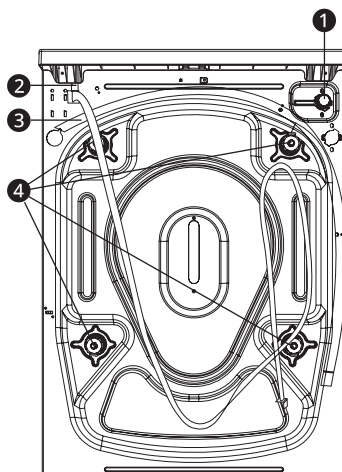

- ❶ Ventil za dovod vode
- ❷ Kabel za napajanje
- ❸ Odvodno crijevo
- ❹ Matični vijci za prijevoz

Tehnički podaci

Model	F2WT208S0E
Napajanje	220 – 240 V~, 50 Hz
Težina proizvoda	70,0 kg

Dimenzije (mm)

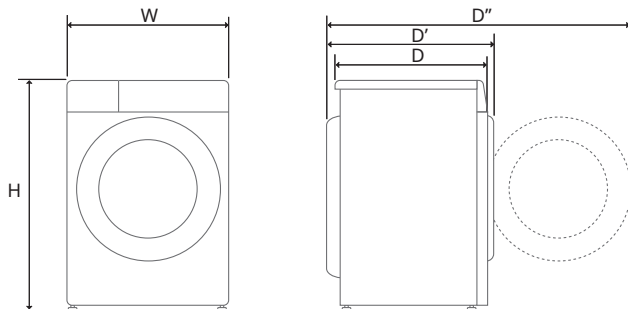

W	600	D	560	D''	1035
H	850	D'	595		

Pribor

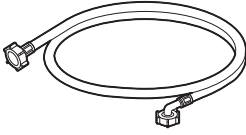

Dovodno crijevo za hladnu vodu

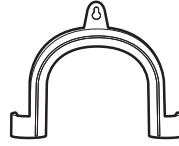

Kutni držač za pričvršćivanje odvodnog crijeva

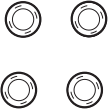

Poklopci za pokrivanje otvora matičnih vijaka za prijevoz

Preduvjeti mjesta postavljanja

Prije postavljanja perilice provjerite sljedeće informacije kako biste bili sigurni da je postavljena na pravilno mjesto.

Mjesto postavljanja

- Uređaj treba postaviti na čvrsti pod kako bi se na najmanju mjeru smanjilo vibriranje tijekom ciklusa centrifuge. Betonski pod je najbolji jer je znatno manje podložan vibracijama tijekom ciklusa centrifuge od drvenog poda ili tapeciranih podloga.
- Ako nije moguće izbjeći postavljanje perilice pored plinskog kuhala ili štednjaka na ugljen, između dva uređaja mora se umetnuti izolacija (850 x 600 mm) pokrivena aluminijском folijom na strani okrenutoj prema kuhalu ili štednjaku.
- Pobrinite se da nakon postavljanja uređaja ona bude jednostavno dostupna serviseru u slučaju kvara.
- Prilikom ugradnje uređaja s pomoću ključa za matične vijke za prijevoz prilagodite sve četiri noge kako bi uređaj bio stabilno postavljen.
- Pobrinite se da ima dovoljno prostora za potpuno otvaranje vrata uređaja.
- Da biste osigurali dovoljan razmak za crijevo za dovod vode, crijevo za odvod i protok zraka, osigurajte minimalni razmak od najmanje 20 mm sa svake strane i 100 mm iza uređaja. Obavezno uzmite u obzir zidne, vratne ili podne obloge koje mogu povećati potreban razmak.

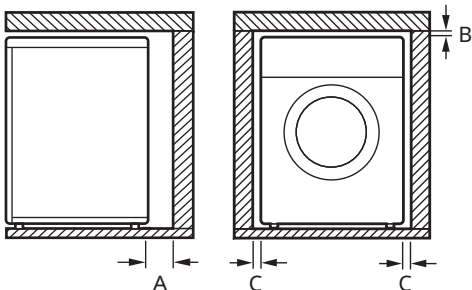

Index	Razmak (mm)
A	100

Index	Razmak (mm)
B	5
C	20

⚠ UPOZORENJE

- Ovaj se uređaj smije upotrijebiti isključivo za kućanske svrhe i ne smije se upotrijebiti u mobilnoj primjeni.

Prozračivanje

- Pobrinite se da kruženje zraka oko perilice ne ometaju tepisi i sl.

Temperatura okoline

- Nemojte postavljati uređaj u sobe u kojima može doći do temperatura zamrzavanja. Zamrznuta crijeva mogu puknuti pod tlakom. Pouzdanost elektroničke kontrolne jedinice može se oštetiti pri temperaturama ispod zamrzavanja.
- Ako se uređaj dostavi zimi i temperature su ispod zamrzavanja, stavite uređaj na sobnu temperaturu na nekoliko sati prije pokretanja.

Električna veza

- Nemojte se koristiti produžnim kabelom ili dvostrukim prilagodnikom.
- Uvijek isključite uređaj iz struje i isključite dovod vode nakon upotrebe.
- Spojite uređaj na uzemljenu utičnicu u skladu s trenutnim pravilima ožičenja.
- Uređaj se mora postaviti tako da utikač bude jednostavno dostupan.
- Strujna utičnica ne smije biti dalje od 1 metra s bilo koje strane uređaja.

⚠ UPOZORENJE

- Popravke uređaja smije izvršiti isključivo kvalificirano osoblje. Popravci koje izvede neiskusno osoblje mogu prouzročiti ozljede ili

ozbiljan kvar. Obratite se svom lokalnom ovlaštenom LG serviseru.

- Utikač mora biti uključen u prikladnu strujnu utičnicu koja je pravilno postavljena i uzemljena u skladu sa svim lokalnim propisima i pravilnicima.

Poravnavanje perilice

Uklanjanje sklopova matičnih vijaka za prijevoz

⚠ OPREZ

- Radi sprječavanja opasnih vibracija i loma uređaja uklonite matične vijke za prijevoz i stezaljki.

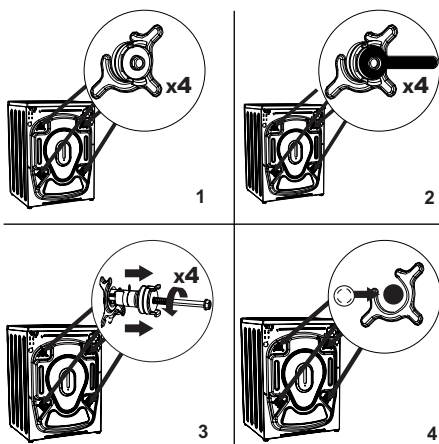

- 1 Uklonite 4 matična vijka za prijevoz i gumene držače razmaka sa stražnjeg dijela uređaja.
- 2 Olabavite matične vijke za prijevoz tako da ih zakrenete u smjeru suprotnom od kazaljke na satu s pomoću odgovarajućeg ključa.
- 3 Uklonite matične vijke za prijevoz tako da ih naglo povučete.

- 4 Namjestite brtveni čep isporučen u vrećici s dodacima u praznine koje su ostale nakon uklanjanja matičnih vijaka za prijevoz. Matične vijke za prijevoz trebalo bi sačuvati za buduću upotrebu.

Provjera poravnanja perilice

Prilikom pritiskanja dijagonalnih rubova gornje ploče uređaj se ne bi smio pomicati prema gore niti prema dolje (provjerite oba smjera).

- Ako se perilica naginje kada dijagonalno gurnete gornju ploču, ponovno podesite noge perilice.
- Nakon ugradnje provjerite je li uređaj savršeno poravnat.

NAPOMENA

- Drveni podovi ili viseće konstrukcije mogu doprinijeti pretjeranim vibracijama i neravnoteži. Možda će biti potrebno pojačati drveni pod ili staviti nosače radi uklanjanja ili smanjenja pretjerane buke i vibracija.
- Nikada nemojte pokušavati izravnati neravan pod postavljanjem dijelova drveta, kartona ili sličnog materijala ispod uređaja.

Podešavanje i poravnanje nogu perilice

Prilikom postavljanja perilice ona mora biti poravnata i savršeno ravna. Ako perilica nije pravilno postavljena i ravna, može doći do oštećenja ili nepravilnog rada perilice.

- 1 Olabavite plastičnu protumaticu.
 - Nemojte umetati drvene i druge predmete ispod nogu perilice.

- Provjerite jesu li sve četiri noge stabilne i dodiruju li pod.

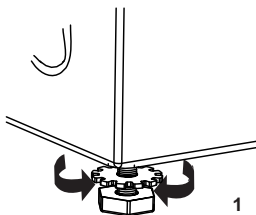

NAPOMENA

- Ne postavljajte uređaj na stup, stalak ili povišenu površinu osim ako je i to proizvod tvrtke LG Electronics i namijenjen je za upotrebu s ovim modelom.

- 2** Da biste povišili položaj uređaja, zakrenite noge u smjeru kazaljke na satu. Da biste snizili položaj uređaja, zakrenite noge u smjeru suprotnom od kazaljke na satu.

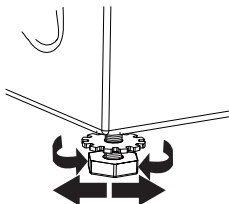

- 3** Provjerite jesu li sve matice na dnu perilice dobro učvršćene.

NAPOMENA

- Pravilnim postavljanjem i poravnavanjem perilice osigurat će dug, redovit i pouzdan rad.
- Uređaj mora biti 100% horizontalan i čvrsto stajati na tvrdom i ravnom podu.
- Ne smije se „klackati“ preko rubova pod teretom.
- Pazite da se noge perilice ne smoče. U suprotnom može doći do vibracija ili buke.

Spajanje crijeva dovoda vode

Napomena o spajanju

- Tlak vode mora iznositi između **50 kPa** i **800 kPa** (0,5 – 8,0 kgf/cm²). Ako je tlak vode veći od **800 kPa**, trebate ugraditi dekompresijski uređaj.
- Redovito provjeravajte stanje crijeva za dovod vode i zamijenite crijevo prema potrebi.

NAPOMENA

- Nemojte previše pritezati crijevo za dovod vode niti ne koristite mehaničke uređaje za pričvršćivanje na ulazne ventile.
- Nije potrebna dodatna zaštita od povratnog toka za povezivanje na dovod vode.

Provjeravanje gumene brtve

Dvije su gumene brtve **1** isporučene s crijevima za dovod vode. Upotrebljavaju se radi sprječavanja istjecanja vode. Spojite i dobro zategnite na slavinu za vodu.

- Dovodna crijeva za vodu nemojte zatezati mehaničkim alatima poput višenamjenskog ključa. Pobrinite se da je zakrivljeni kraj dovodnog crijeva spojen na uređaj.

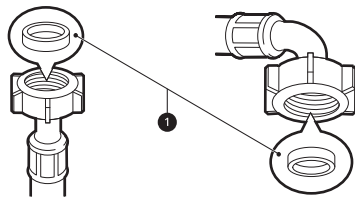

Spajanje crijeva na slavinu za vodu

Spajanje vijčanog crijeva na slavinu s navojem

Navijte priključak dovodnog crijeva na slavinu za vodu. Ručno zategnite samo uz pomoć meke krpe.

Nemojte previše pritegnuti dovodno crijevo bilo kojim mehaničkim uređajem.

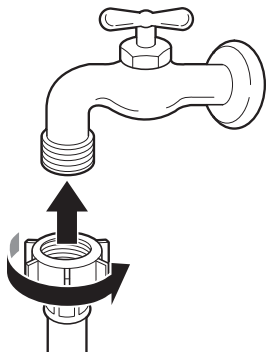

NAPOMENA

- Nakon spajanja dovodnog crijeva na slavinu za vodu otvorite slavinu za vodu kako biste isprali strane tvari (prašinu, pijesak, piljevinu itd.) iz vodova za vodu. Pustite vodu da iscuri u posudu i provjerite temperaturu vode.

Spajanje crijeva na uređaj

Dovodno crijevo pričvrstite na ulazni ventil za vodu koji se nalazi na stražnjoj strani uređaja.

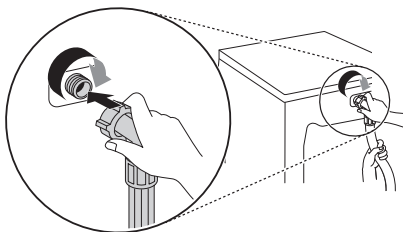

- Kod modela koji imaju samo jedan ventil za dovod vode crijevo nemojte spajati na toplu vodu. Spojite ga samo na hladnu vodu.

NAPOMENA

- Ako nakon spajanja iz crijeva curi voda, ponovite postupak. Za dovod vode upotrijebite standardni tip slavine. Ako je slavina kvadratna ili prevelika, uklonite vodilicu prije umetanja slavine u adapter.

- Pazite da crijevo nije savijeno ili zaglavljeno.

Postavljanje odvodnog crijeva

Postavljanje odvodnog crijeva s kutnim držačem

Odvodno crijevo ne smije biti postavljeno više od **100 cm** iznad poda. Voda u perilici rublja možda neće otjecati ili će sporo otjecati.

- Ispravno učvršćivanje odvodnog crijeva zaštitit će pod od štete uzrokovane curenjem vode.

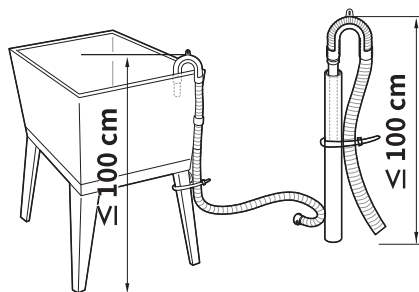
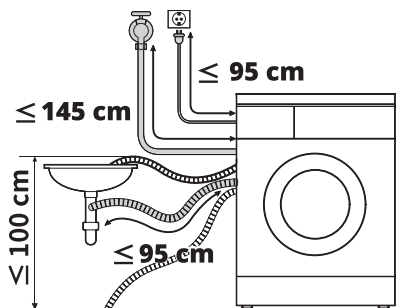

- Ako je odvodno crijevo predugačko, nemojte ga na silu gurati natrag u uređaj. Tako ćete uzrokovati neuobičajenu buku.

18 POSTAVLJANJE

- Kada postavljate odvodno crijevo na umivaonik, sigurno ga učvrstite užetom.

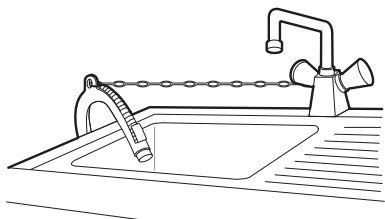

RAD

Pregled rada

Korištenje perilice rublja

Prije prvog pranja odaberite program **Cotton (Pamuk)** i dodajte pola potrebne količine deterdženta. Pokrenite perilicu bez rublja. Tako ćete ukloniti moguće ostatke i vodu iz bubnja koji su možda preostali nakon proizvodnje.

- 1 Razvrstajte rublje i umetnite komade u uređaj.
 - Rublje razvrstajte prema vrsti tkanine, razini zaprljanja, boji i veličini punjenja prema potrebi. Otvorite vrata i stavite predmete u uređaj.

⚠ OPREZ

- Prije zatvaranja vrata uvjerite se da su svi komadi u bubnju i da ništa ne viri preko gumene brtve vrata jer će u suprotnom vrata pri zatvaranju zahvatiti komad odjeće koji viri. Ako to ne učinite moguća su oštećenja brtve na vratima i odjeće.

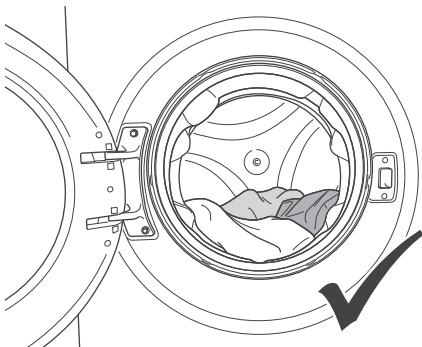

⚠ OPREZ

- Uklonite predmete s fleksibilne brtve vrata kako biste spriječili oštećenje odjeće i brtve vrata.

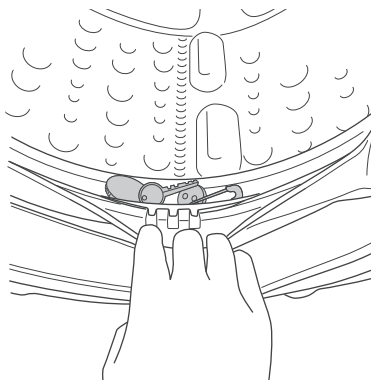



- 2 Dodajte proizvode za čišćenje ili deterdžent i omekšivač.
 - Dodajte ispravnu količinu deterdženta u dozator deterdženta. Ako želite, dodajte izbjeljivač ili omekšivač tkanine u odgovarajuće dijelove dozatora.
- 3 Spojite uređaj na izvor napajanja, a zatim uključite opskrbu vodom.
- 4 Odaberite željeni ciklus.
 - Zakrećite ručku za odabir ciklusa dok ne odaberete željeni ciklus.
 - Zatim odaberite temperaturu pranja i brzinu centrifuge. Obratite pozornost na oznake za njegovu odjeću.
- 5 Započnite s programom.
 - Pritisnite gumb **Pokretanje/Zaustavljanje** da biste započeli s programom. Uređaj će se kratko pokrenuti bez vode kako bi izmjerio težinu punjenja.

6 Kraj programa.

- Kada program završi, na elektroničkom zaslonu prikazat će se znak End.

NAPOMENA

- Vaš uređaj ima sustav otkrivanja polovine punjenja.
 - Ako stavite manje od polovice maksimalnog punjenja rublja u uređaj on će automatski postaviti funkciju polovine punjenja bez obzira na program koji ste odabrali.
 - To znači da će odabrani program trajati kraće i koristiti manje vode i energije.
- Ako želite zaustaviti/obustaviti program u radu ili dodati rublje

	<p>Pritisnite tipku za zaustavljanje ili ponovno pokretanje odabranog programa.</p> <ul style="list-style-type: none"> - Tu funkciju možete koristiti i ako želite dodati rublje.
	<p>LED indikator zasvijetli nakon pokretanja programa i otključavanja vrata.</p> <ul style="list-style-type: none"> - Možete otvoriti vrata i umetnuti rublje.
	<p>LED indikator zasvijetli nakon pokretanja programa i zaključavanja vrata.</p> <ul style="list-style-type: none"> - Korak u kojem je moguće dodati rublje je prošao.
<p>Off</p>	<p>Ako želite obustaviti program u radu okrenite gumb za program na položaj „Isključeno“.</p> <ul style="list-style-type: none"> - Stroj će zaustaviti postupak pranja i program će se obustaviti. - Za ispuštanje vode iz stroja okrenite gumb za program na položaj za bilo program. Uređaj će iscrpiti vodu i obustaviti program.

Priprema rublja za pranje

Razvrstajte rublje za pranje kako biste osigurali najbolje rezultate pranja, a zatim pripremite odjeću u skladu sa simbolima na oznakama o njezi odjeće.



Razvrstavanje odjeće

- Razina prljavosti (jaka, uobičajena, blaga): razvrstajte odjeću prema razini prljavosti. Ako je moguće, nemojte prati jako zaprljane predmete zajedno sa blago zaprljanima.
- Boja (bijela, svijetla, tamna): tamnu ili obojenu odjeću nemojte prati zajedno s bijelom ili svijetlom odjećom. Miješanjem obojene odjeće sa svijetlom odjećom može doći do prijenosa boje ili promjene boje svjetlije odjeće.
- Vlakna (Proizvođači vlakana, sakupljači): perite tkanine koje proizvode vlakna odvojeno od tkanina koje sakupljaju vlakna. Proizvođači vlakana mogu uzrokovati nakupljanje i stvaranje vlakana na sakupljačima vlakana.

Provjera oznake o njezi odjeće

Simboli upućuju na sadržaj tkanine vaše odjeće i način njezina pranja.

Simboli na oznakama o njezi odjeće

Simbol	Vrsta pranja/tkanine
	<ul style="list-style-type: none"> • Uobičajeno pranje • Pamuk, miješano rublje
	<ul style="list-style-type: none"> • Sintetika • Sintetičko, miješano rublje
	<ul style="list-style-type: none"> • Posebno osjetljivo pranje • Osjetljivo rublje
	<ul style="list-style-type: none"> • Samo ručno pranje • Vuna, svila
	<ul style="list-style-type: none"> • Nemojte prati u perilici

NAPOMENA

- Crtice ispod simbola sadrže informacije o vrsti tkanine i maksimalno dopuštenom mehaničkom naprezanju.

Provjera odjeće prije punjenja

- Kako biste omogućili jednoliko opterećenje tijekom centrifugiranja u punjenju kombinirajte veće i manje komade odjeće.
- Nemojte prati male predmete zasebno. Dodajte 1 – 2 slična predmeta radi sprječavanja neuravnoteženog punjenja.
- Provjerite sve džepove kako biste bili sigurni da su prazni. Predmeti kao što su čavli, ukosnice, šibice, olovke, kovanice i ključevi mogu oštetiti vašu perlicu rublja i odjeću.

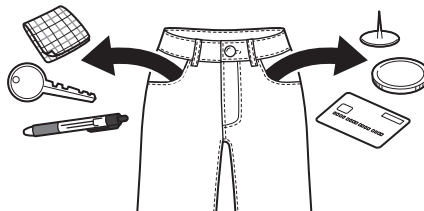

- Osjetljivo rublje (najlonke, donje rublje) perite u mrežici za pranje.
- Zatvorite patentne zatvarače, kukice i vezice kako biste bili sigurni da se ovi predmeti neće zahvatiti za drugu odjeću.
- Prije pranja očerkajte prljavštinu i mrlje malom količinom razvodnjenog deterdženta kako biste pomogli podići prljavštinu.

Dodavanje deterdženata i omekšivača

Doziranje deterdženta

- Deterdžent bi se trebao upotrebljavati u skladu s uputama proizvođača deterdženta i odabrati u skladu s vrstom, bojom, razinom zaprljanosti tkanine i temperaturom pranja. Koristite samo

deterdžente prikladne za perilice rublja s bubnjem (prednje punjenje).

- Ako se pojavi previše sapunice, smanjite količinu deterdženta.
- Ako se upotrijebi previše deterdženta, može nastati previše sapunice i to će dovesti do slabih rezultata pranja ili uzrokovati teško opterećenje motora.
- Ako želite upotrebljavati tekući deterdžent, slijedite smjernice koje vam pruža proizvođač deterdženta.
- Možete uliti tekući deterdžent izravno u glavnu ladicu deterdženta ako odmah pokrećete ciklus pranja.
- Nemojte upotrebljavati tekući deterdžent ako ste aktivirali funkciju **Delay (Odgoda)** ili ako ste odabrali mogućnost **Pre Wash (Prepranje)** jer će se tekućina odmah raspodijeliti i može se stvrdnuti u ladicu ili bubnju.
- Možda ćete morati prilagoditi upotrebu deterdženta za temperaturu vode, tvrdoću vode, veličinu i razinu zaprljanosti punjenja. Za najbolje rezultate izbjegavajte prekomjerno punjenje deterdžentom. U suprotnom to će prouzročiti prekomjerno stvaranje pjene.
- Prije dodavanja deterdženta i odabira temperature vode pogledajte etikete na odjeći.
- Upotrebljavajte samo prikladne deterdžente za odgovarajuću vrstu odjeće:
 - Tekući deterdžent često je namijenjen za posebne primjene, na primjer za obojene tkanine, vunu, osjetljivo ili tamno rublje.
 - Deterdžent u prahu prikladan je za sve vrste tkanina.
 - Za bolje rezultate pranja bijele i svijetle odjeće koristite se deterdžentom u prahu s dodanim izbjeljivačem.
 - Deterdžent se ispire iz dozatora na početku ciklusa pranja.

NAPOMENA

- Nemojte dopustiti da se deterdžent stvrdne. Ako se stvrdne, može doći do blokiranja, slabe izvedbe ispiranja ili neugodnog mirisa.
- Puno punjenje: u skladu s preporukama proizvođača.
- Djelomično punjenje: 1/2 normalne količine

- Minimalno punjenje: 1/3 punog punjenja.

Korištenje dozatora

Za dodavanje doze deterdženta u dozator:

- 1 Otvorite ladicu dozatora.
- 2 Dodajte deterdžent i omekšivač u odgovarajuće odjeljke.

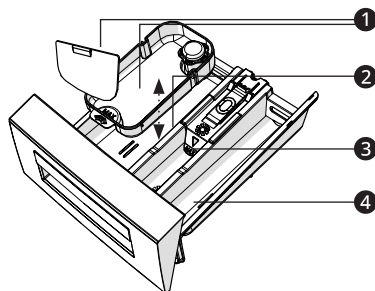

- 1 Dodaci za tekući deterdžent
- 2 Odjeljak za deterdžent za glavno pranje
- 3 Odjeljak za tekući omekšivač tkanina
- 4 Odjeljak za deterdžent za prepranje

- 3 Prije pokretanja ciklusa pažljivo zatvorite ladicu dozatora deterdženta.
 - Grubo i žestoko zatvaranje ladice može prouzročiti prelijevanjem deterdženta u drugi odjeljak ili puštanjem u bubanj ranije od programiranog.
 - Pazite kako ne biste pričepili ruku dok zatvarate ladicu.
 - Normalno je da u odjeljcima dozatora na kraju ciklusa ostane mala količina vode.

Odjeljak za omekšivač tkanina

U odjeljak se stavlja tekući omekšivač tkanine koji se automatski ispušta tijekom završnog ciklusa ispiranja. Može se koristiti omekšivač tkanine u prahu ili tekući.

- Ulijte tekućinu omekšivača tkanine do crte maksimalnog punjenja. Ulijevanje prekomjerne količine omekšivača tkanina preko crte maksimalnog punjenja može prouzročiti prerano ispuštanje omekšivača, što može zamrljati odjeću.

NAPOMENA

- Nemojte sipati omekšivač tkanine izravno na odjeću u bubnju jer će to stvoriti tamnu mrlju na odjeći koju ćete teško ukloniti.
- Ne ostavljajte omekšivač tkanine u ladici za deterdžent dulje od 1 dana. Omekšivač tkanine može se stvrdnuti. Omekšivač može ostati u dozatoru ako je previše gust. Omekšivač treba razrijediti ako ne teče glatko jer je previše gust.
- Ne otvarajte ladicu tijekom dovoda vode za pranje.
- Nikad ne koristite otapala (benzen i sl.).

Dodavanje omekšivača vode

Omekšivač vode, kao što je sredstvo protiv kamenca, može se upotrebljavati za smanjivanje količine deterdženta u područjima s velikom tvrdoćom vode.

- Prvo dodajte deterdžent, a zatim omekšivač vode. Dozirajte u skladu s količinom navedenom na ambalaži.

Upravljačka ploča

Upravljačka ploča može se razlikovati prema modelu.

Značajke upravljačke ploče

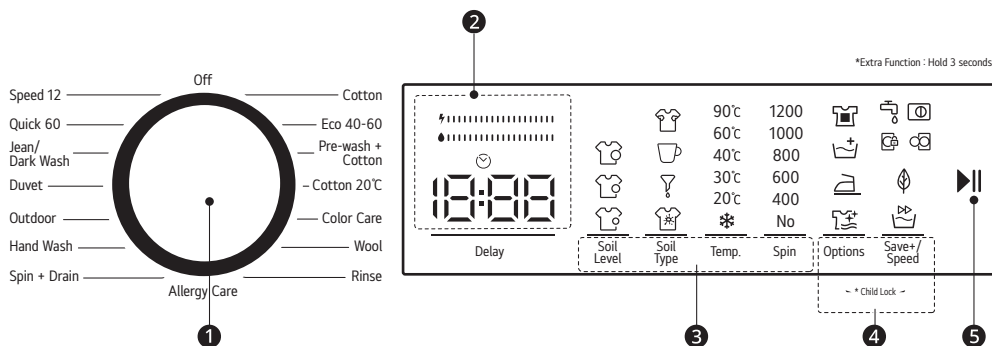

Opis	
1	<p>Gumb za program</p> <ul style="list-style-type: none"> Programi su dostupni u skladu s vrstom odjeće. Lampica će se osvijetliti kako bi označila odabrani program.
2	<p>Zaslon</p> <ul style="list-style-type: none"> Na zaslonu se prikazuju postavke, procijenjeno preostalo vrijeme programa, mogućnosti i poruke o statusu. Zadane postavke svijetle na zaslonu nakon uključivanja perilice rublja.
3	<p>Tipke za prilagodbu programa pranja</p> <p>Tipke koristite za podešavanje temperature vode ili postavki brzina centrifugiranja za odabrani program.</p> <ul style="list-style-type: none"> Trenutne postavke prikazane su na zaslonu. Pritisnite tipku za tu opciju kako biste odabrali druge vrijednosti postavke.
4	<p>Dodatne mogućnosti i funkcije</p> <ul style="list-style-type: none"> Za korištenje dodatnih funkcija pritisnite i držite odgovarajuću tipku 3 sekunde. Na zaslonu će zasvijetliti odgovarajući simbol. Omogućuje vam biranje dodatnog programa i zasvijetlit će kad se odabere.
5	<p>Tipka Pokretanje/Zaustavljanje</p> <ul style="list-style-type: none"> Tipka se koristi za pokretanje ciklusa pranja ili zaustavljanje ciklusa pranja. Pritisnite tu tipku ako je potrebno privremeno zaustaviti ciklus pranja. Ako uređaj postavite u način mirovanja, LED svjetlo koje označava Pokretanje/Zaustavljanje treperit će na elektroničkom zaslonu.

Tablica programa

Program pranja

Cotton (Pamuk)	60 °C (60 °C do 90 °C)	Maksimalno punjenje: 8 kg
Opis	Vrlo prljavo, pamuk i lan. (Donje rublje, tekstili za kućanstvo, stolnjaci, ručnici (maksimalno 4,0 kg), posteljina itd.)	

Eco 40-60 (Eco 40-60)	40 °C (40 °C do 60 °C)	Maksimalno punjenje: 8 kg
Opis	Prljavi tekstili od pamuka i lana. (Donje rublje, tekstili za kućanstvo, stolnjaci, ručnici (maksimalno 4,0 kg), posteljina itd.)	

Pre-Wash + Cotton (Prepranje + Pamuk)	60 °C (Cold (Hladno), 30 °C do 60 °C)	Maksimalno punjenje: 8 kg
Opis	Prljavi tekstili od pamuka i lana. (Donje rublje, tekstili za kućanstvo, stolnjaci, ručnici (maksimalno 4,0 kg), posteljina itd.)	

Cotton 20 °C (Pamuk 20 °C)	20 °C (Cold (Hladno) do 20 °C)	Maksimalno punjenje: 4 kg
Opis	Manje prljavo, tekstili od pamuka i lana. (Donje rublje, plahte, stolnjaci, ručnici (maksimalno 2,0 kg), posteljina itd.)	

Color Care (Boje)	40 °C (Cold (Hladno), 30 °C do 40 °C)	Maksimalno punjenje: 8 kg
Opis	Manje prljavo, tekstili od pamuka i lana. (Donje rublje, plahte, stolnjaci, ručnici (maksimalno 4,0 kg), posteljina itd.)	

Wool (Vuna)	30 °C (Cold (Hladno), 30 °C)	Maksimalno punjenje: 2,5 kg
Opis	Vuneno rublje s oznakama strojnog pranja.	

Rinse (Ispiranje)	Cold (Hladno)	Maksimalno punjenje: 8 kg
Opis	Pruža dodatno ispiranje nakon ciklusa pranja za svaku vrstu rublja.	

Allergy Care (Antialergijski)	60 °C (Cold (Hladno), 30 °C do 60 °C)	Maksimalno punjenje: 4 kg
Opis	Dječje rublje	

Spin + Drain (Centrifuga)		Cold (Hladno)	Maksimalno punjenje: 8 kg
Opis	Ovaj program možete upotrebljavati za svaku vrstu rublja ako želite dodatni korak centrifugiranja nakon ciklusa pranja. Za odvod vode nakupljene u unutrašnjosti perilice (prilikom dodavanja ili uklanjanja rublja) možete upotrijebiti program pražnjenja. Da biste ga uključili, okrenite gumb za program i odaberite program centrifugiranja/pražnjenja. Nakon što pomoćnom funkcijom odaberete „Bez centrifuge“ program će se pokrenuti.		

Hand Wash (Ručno Pranje)		30 °C (Cold (Hladno), 30 °C)	Maksimalno punjenje: 2,5 kg
Opis	Rublje koje se preporučuje prati na ruke ili osjetljivo rublje.		

Outdoor (Vanjska)		40 °C (Cold (Hladno), 30 °C do 40 °C)	Maksimalno punjenje: 3,5 kg
Opis	Vrlo prljavo rublje ili tekstili miješani sa sintetikom. (Čarape od najlona, majice, košulje, hlače koje sadrže sintetiku itd.)		

Duvet (Poplun)		40 °C (Cold (Hladno), 30 °C do 40 °C)	-
Opis	Za pranje prekrivača s vlaknima koji nose oznaku za mogućnost strojnog pranja (maksimalno 2,5 kg)		

Jean / Dark Wash (Traper/ Tamna odjeća)		30 °C (Cold (Hladno), 30 °C)	Maksimalno punjenje: 3,5 kg
Opis	Crni i tamni komadi od pamuka, miješani tekstili ili traper. Prati preokrenuto. Traperice često sadržavaju višak boje i može se dogoditi da je puštaju tijekom prvih nekoliko pranja. Svijetlo i tamno rublje perite odvojeno.		

Quick 60 (Dnevno 60)		60 °C (Cold (Hladno), 30 °C do 60 °C)	Maksimalno punjenje: 4 kg
Opis	Prljavi, pamučni, obojeni i laneni tekstili koji se peru na temperaturi od 60 °C tijekom 60 minuta.		

Speed 12 (Dnevno 12)		30 °C (Cold (Hladno), 30 °C)	Maksimalno punjenje: 2 kg
Opis	Tijekom kratkog razdoblja od 12 minuta možete oprati lagano zaprljane, pamučne, obojene i lanene tekstile.		

NAPOMENA

- Odaberite prikladnu temperaturu vode za odabrani program pranja. Prilikom pranja uvijek slijedite upute s etikete za održavanje ili upute proizvođača odjevnog predmeta kako biste spriječili oštećivanje odjeće.

- Odaberite odgovarajuću temperaturu vode i brzinu centrifugiranja za odabrane programe pranja.
- Stvarna temperatura vode može se razlikovati od navedene temperature ciklusa.
- Preporučuje se uporaba neutralnog deterdženta.

Dodatne mogućnosti

*1 Ova opcija je automatski uljučena u program i ne može se otkazati.

NAPOMENA

- LED indikator zasvijetli nakon odabira opcije.
- LED indikator trepće kad opcija neće biti omogućena.

Program	Soil Level (Razina zaprljanosti)	Soil Type (Vrsta zaprljanosti)	Save+ mode (Ušteda+)	Speed mode (Brzina)
Cotton (Pamuk)	●	●	●	●
Eco 40-60 (Eco 40-60)	●		●*1	
Pre-Wash + Cotton (Prepranje + Pamuk)	●	●		
Cotton 20 °C (Pamuk 20 °C)			●*1	
Color Care (Boje)	●	●	●	●
Wool (Vuna)	●			
Rinse (Ispiranje)				
Allergy Care (Antialergijski)		●		
Spin + Drain (Centrifuga)				
Hand Wash (Ručno Pranje)	●		●	●
Outdoor (Vanjska)	●	●	●	●
Duvet (Poplun)	●	●	●	●

Program	Soil Level (Razina zaprljanosti)	Soil Type (Vrsta zaprljanosti)	Save+ mode (Ušteda+)	Speed mode (Brzina)
Jean / Dark Wash (Traper/Tamna odjeća)	●	●	●	●
Quick 60 (Dnevno 60)		●		●
Speed 12 (Dnevno 12)				● ^{*1}

Program	Pre Wash (Pretpranje)	Extra Rinse (Dodatno ispiranje)	Easy Ironing (Olakšanog glačanja)	Anti-Allergy (Antialergijski)
Cotton (Pamuk)	●	●	●	●
Eco 40-60 (Eco 40-60)	●	●	●	
Pre-Wash + Cotton (Pretpranje + Pamuk)	● ^{*1}			
Cotton 20 °C (Pamuk 20 °C)		●	●	
Color Care (Boje)	●	●	●	
Wool (Vuna)		●		
Rinse (Ispiranje)		●	●	●
Allergy Care (Antialergijski)	●		●	● ^{*1}
Spin + Drain (Centrifuga)			●	
Hand Wash (Ručno Pranje)		●		
Outdoor (Vanjska)	●	●	●	●
Duvet (Poplun)	●	●	●	●
Jean / Dark Wash (Traper/Tamna odjeća)	●	●	●	●

Program	Pre Wash (Pretpranje)	Extra Rinse (Dodatno Ispiranje)	Easy Ironing (Olakšanog glačanja)	Anti-Allergy (Antialergijski)
Quick 60 (Dnevno 60)			●	
Speed 12 (Dnevno 12)			●	

Mogućnost odabira maksimalne brzine centrifuge

Program	Brzina centrifuge	
	Zadano	Dostupno
Cotton (Pamuk)	1200 okretaja u minuti	Sve
Eco 40-60 (Eco 40-60)	1200 okretaja u minuti	Sve
Pre-Wash + Cotton (Pretpranje + Pamuk)	1200 okretaja u minuti	Sve
Cotton 20 °C (Pamuk 20 °C)	1200 okretaja u minuti	Sve
Color Care (Boje)	1200 okretaja u minuti	Sve
Wool (Vuna)	800 okretaja u minuti	Do 800 okretaja u minuti
Rinse (Ispiranje)	1200 okretaja u minuti	-
Allergy Care (Antialergijski)	800 okretaja u minuti	Do 800 okretaja u minuti
Spin + Drain (Centrifuga)	1200 okretaja u minuti	Sve
Hand Wash (Ručno Pranje)	800 okretaja u minuti	Do 800 okretaja u minuti
Outdoor (Vanjska)	1000 okretaja u minuti	Do 1000 okretaja u minuti
Duvet (Poplun)	800 okretaja u minuti	Do 800 okretaja u minuti
Jean / Dark Wash (Traper/ Tamna odjeća)	800 okretaja u minuti	Do 800 okretaja u minuti
Quick 60 (Dnevno 60)	1200 okretaja u minuti	Sve
Speed 12 (Dnevno 12)	600 okretaja u minuti	Do 600 okretaja u minuti

NAPOMENA













- Stvarna maksimalna brzina centrifuge može se razlikovati ovisno o uvjetima opterećenja. Gornje vrijednosti zaokružuju se na najbližu stotinu.

Dodatne mogućnosti i funkcije

Programe možete prilagoditi dodatnim mogućnostima i funkcijama.

Prilagođavanje programa pranja

Svaki program ima automatski odabrane zadane postavke. Nakon odabira programa pranja možete prilagoditi postavke na željeni način.

		90°C	1200
		60°C	1000
		40°C	800
		30°C	600
		20°C	400
		No	No
1	2	3	4

1 Odaberite **Soil Level (Razina zaprljanosti)** pritiskom gumba **1**.

- Trajanje pranja rublja može biti duže ili kraće, temperature mogu biti više ili niže, a to se može postaviti tako da odaberete razinu zaprljanja ovisno o tome koliko je vaše rublje prljavo.

NAPOMENA





- Razine zaprljanja u nekim se programima postavljaju automatski. Možete ih izmijeniti prema vlastitom nahođenju.
- Ako se ništa ne promijeni nakon što dodirnete gumb, to znači da u programu koji ste odabrali nije moguće odabrati razinu zaprljanja.

2 Odaberite **Soil Type (Vrsta zaprljanosti)** pritiskom gumba **2**.

⚠ UPOZORENJE

- Nemojte dopustiti da se mrlje na vašem rublju osuše i skrutnu kako bi pomoćna funkcija namijenjena za odabir razine zaprljanja mogla izvršavati svoju namjenu u punom opsegu.
- Prije pranja očistite skorene mrlje. Na svježe mrlje na rublju pritisnite komad tkanine prije

nego što to rublje počnete prati u ovom uređaju. Nemojte trljati mrlje!

Soil Type (Vrsta zaprljanosti)	Opis
 Mrlje od znoja	Ova će dodatna funkcija dodati ispiranje hladnom vodom prije odabranog programa. Na taj će se način rublje namočiti u hladnoj vodi, a mrlje od znoja očistit će se prije početka odabranog programa pranja.
 Mrlje od kave	Ova dodatna funkcija dodat će korake pranja za odabrani program. Trajanje pranja će se produžiti, a za uklanjanje mrlje primijenit će se algoritam pranja.
 Mrlja od ulja	Ova će dodatna funkcija dodati ispiranje hladnom vodom prije odabranog programa i nove korake pranja za taj program. Na taj će se način rublje prije pranja namočiti u hladnoj vodi i primijenit će se algoritam pranja za čišćenje mrlje od ulja.
 Mix (Miješano rublje)	Ova će dodatna funkcija dodati ispiranje toplom vodom prije odabranog programa i nove korake pranja za taj program. Na taj će se način rublje prije pranja namočiti u toploj vodi radi omekšavanja miješanih mrlja prije početka odabranog programa pranja.

NAPOMENA

- Prije nego što pokrenete uređaj, možete promijeniti vrste mrlja. Nakon pokretanja uređaja nećete moći otkazati ili promijeniti odabranu vrstu mrlje.
- Možete otkazati program pranja na uređaju i odabrati ispravnu vrstu mrlje, a zatim ponovno pokrenuti program.
- Ako s postavljenim odabirom mrlje ne možete postići željeni rezultat na kraju pranja, možda ste

odabrali pogrešnu vrstu. Ponovno pokrenite ciklus pranja s ispravnim odabirom mrlje da biste je uklonili.

3 Odaberite temperaturu vode pritiskom gumba ③.

- Možete pritisnuti gumb za postavljanje temperature vode pranja za postupno smanjivanje temperature vode pranja u rasponu između maksimalne temperature vode odabranog programa i pranja hladnom vodom.

4 Odaberite brzinu centrifuge pritiskom gumba ④.

- Za postavljanje brzine centrifuge možete upotrijebiti gumb za postavljanje brzine. Kada odaberete novi program, maksimalna brzina centrifuge za odabrani program prikazat će se na zaslonu brzine centrifuge.
- Gumb za postavljanje brzine centrifuge možete pritisnuti za postupno smanjivanje brzine u rasponu između opcija maksimalne brzine centrifuge odabranog programa i opcije bez centrifuge.

5 Pokrenite prilagođeni program tako da pritisnete gumb **Pokretanje/Zaustavljanje**.

- Ako uređaj postavite u način mirovanja, LED svjetlo koje označava **Pokretanje/Zaustavljanje** treperit će na elektroničkom zaslonu.

Odgoda

Ovu funkciju možete postaviti tako da se perilica rublja automatski pokrene i završi s radom nakon određenog vremenskog intervala.



1 Odaberite program pranja.

2 Po želji pritisnite tipku **Delay (Odgoda)**.

3 Pritisnite tipku **Pokretanje/Zaustavljanje**.

NAPOMENA

- Nakon odabira funkcije odgode možete odabrati druge funkcije bez potrebe dodirivanja gumba **Pokretanje/Zaustavljanje**, a zatim možete dodirnuti gumb **Pokretanje/Zaustavljanje** za uključivanje odgode vremena.
- Otkazivanje funkcije odgode:
 - Ako niste pritisnuli gumb **Pokretanje/Zaustavljanje**, nastavite dodirivati gumb **Delay (Odgoda)** sve dok se na elektroničkom zaslonu ne prikaže trajanje programa koji ste odabrali. Kada na elektroničkom zaslonu vidite vrijeme programa, to znači da je odgoda otkazana.
 - Ako ste pritisnuli gumb **Pokretanje/Zaustavljanje** za pokretanje uređaja, potrebno je samo jednom dodirnuti gumb **Delay (Odgoda)** da bi odgoda nestala s elektroničkog zaslona i pritisnite **Pokretanje/Zaustavljanje** da biste započeli ciklus pranja.

Ljestvica učinkovitosti energije/vode

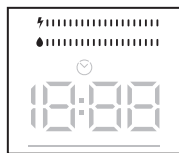

Ljestvica učinkovitosti energije/vode indikator je učinkovitosti koji se sastoji od 2 ljestvice. Ljestvica učinkovitosti energije/vode prikazuje količinu potrošene energije i vode. Što je ljestvica viša, to je veća potrošnja energije ili vode. Ljestvica se može povećavati i snižavati ovisno o trajanju odabranog programa, postavkama temperature, brzini centrifuge i drugim pomoćnim funkcijama.

Child Lock (Roditeljska zaštita)

Funkcija Child Lock (Roditeljska zaštita) omogućuje vam da zaključate gumbе tako da se ciklus pranja koji odaberete ne može slučajno promijeniti.

Aktivacija roditeljske zaštite

Pritisnite i istodobno držite gumbе **Options (Opcije)** i **Save+ / Speed (Ušteda+/Brzina)** najmanje 3 sekunde. Na elektroničkom zaslonu znak [L] svijetlit će 2 sekunde nakon što se aktivira roditeljska zaštita.

NAPOMENA

- Ako je funkcija roditeljske zaštite aktivna i program je pokrenut, kada je brojčanik programa zakrenut na položaj „Isključeno”, a odabran je drugi program, prethodno odabrani program nastaviti će tamo gdje je stao.

Deaktivacija roditeljske zaštite

Pritisnite i istodobno držite gumbе **Options (Opcije)** i **Save+ / Speed (Ušteda+/Brzina)** najmanje 3 sekunde sve dok znak [L] ne nestane s elektroničkog zaslona.

NAPOMENA

- Vrata će ostati otključana za slučaj da je roditeljska zaštita aktivirana, a dođe do prekida napajanja.

Pomoćne funkcije

- Položaj simbola

①	90°C	1200				
②	60°C	1000				
③	40°C	800				
④	30°C	600				⑤
	20°C	400				
	*	No				⑥

Pre Wash (Pretpiranje)

Ovu pomoćnu funkciju možete upotrijebiti za provedbu pretpiranja prije glavnog ciklusa pranja za vrlo zaprljano rublje. Kada upotrijebite ovu funkciju, bit će potrebno dodati deterdžent u

dozator za pretpiranje u ladici za deterdžent. Da biste uključili pomoćnu funkciju pretpiranja, pritisnite tipku **Options (Opcije)** da bi se uključio simbol pretpiranja (①). Ako se simbol pretpiranja (①) neprekidno prikazuje na elektroničkom zaslonu, to znači da je pomoćna funkcija odabrana.

NAPOMENA

- Kada želite odabrati pomoćnu funkciju pretpiranja, ako se simbol pretpiranja (①) ne pojavi na zaslonu, to znači da značajka nije dostupna u odabranom programu pranja.

Dodatno ispiranje

Ovu pomoćnu funkciju možete upotrijebiti za dodatno ispiranje rublja. Da biste je uključili, držite gumb **Options (Opcije)** pritisnutim sve dok se simbol dodatnog ispiranja (②) ne uključi. Ako se simbol dodatnog ispiranja (②) neprekidno prikazuje na elektroničkom zaslonu, to znači da je pomoćna funkcija odabrana.

NAPOMENA

- Ako želite odabrati pomoćnu funkciju dodatnog ispiranja, ako se simbol dodatnog ispiranja (②) ne prikazuje na zaslonu, to znači da ova značajka nije dostupna u odabranom programu pranja.

Jednostavno glačanje

Ova vam funkcija omogućuje manje nabora na odjeći nakon pranja. Da biste uključili pomoćnu funkciju jednostavnog glačanja, držite gumb **Options (Opcije)** pritisnutim sve dok se ne uključi simbol jednostavnog glačanja (③). Ako se simbol jednostavnog glačanja (③) neprekidno prikazuje na zaslonu, to znači da je pomoćna funkcija odabrana.

NAPOMENA

- Kada želite odabrati pomoćnu funkciju jednostavnog glačanja, ako se simbol jednostavnog glačanja (③) ne prikazuje na

zaslonu, to znači da ta značajka nije dostupna za odabrani program pranja.

Antialergenska funkcija

Ovu pomoćnu funkciju možete upotrebljavati za dodavanje dodatnog ciklusa za pranje rublja. Perilica će upotrebljavati toplu vodu u svim koracima ispiranja. (Preporučuje se za odjeću za osjetljivu kožu, odjeću za bebe i donje rublje). Da biste uključili antialergensku pomoćnu funkciju, držite tipku **Options (Opcije)** pritisnutom sve dok se simbol antialergenske funkcije (4) ne uključi. Ako se simbol antialergenske funkcije (4) neprekidno prikazuje na elektroničkom zaslonu, to znači da je pomoćna funkcija odabrana.

NAPOMENA

- Kada želite odabrati antialergensku pomoćnu funkciju, ako se njezin simbol (4) ne prikazuje na zaslonu, to znači da ta značajka nije dostupna u odabranom programu pranja.

Način rada Save+

Ako odaberete ovu pomoćnu funkciju, vaš će uređaj malo produžiti trajanje programa pranja. Međutim, upotrebljavat će manje energije i vode za ciklus pranje. Da biste uključili ovu funkciju, dodirnite gumb **Save+ / Speed (Ušteda+/Brzina)** na ploči zaslona da biste uključili simbol ekološki prihvatljivog pranja (5).

Način rada Speed

Ako odaberete ovu pomoćnu funkciju, perilica će skratiti trajanje programa pranja. (Preporučuje se da je napunite do pola kapaciteta odabranog programa ili manje od toga.) Za uključivanje ove funkcije dodirnite gumb **Save+ / Speed (Ušteda+/Brzina)** na ploči zaslona da biste uključili simbol za brzo pranje (6).

NAPOMENA

- Ako perilicu napunite do pola kapaciteta odabranog programa pranja ili manje od toga, uređaj će to prepoznati s pomoću sustava za prepoznavanje napunjenosti do pola i na taj će se način za pranje vašeg rublja upotrebljavati manje energije i manje vode u kraćem vremenskom razdoblju. Kada vaša perilica prepozna napunjenost do pola, simbol za brzo pranje (6) automatski će se uključiti na ploči zaslona.

ODRŽAVANJE

⚠ UPOZORENJE

- Prije čišćenja isključite perilicu iz napajanja kako biste izbjegli opasnost od strujnog udara. Nepoštivanje ovog upozorenja može dovesti do ozbiljnih ozljeda, požara, strujnog udara ili smrti.
- Za čišćenje perilice nemojte upotrebljavati jake kemikalije, abrazivna sredstva za čišćenje ili otapala. Oni mogu oštetiti završni premaz perilice.

Čišćenje nakon svakog pranja

Što treba čistiti

Uvijek uklonite predmete iz perilice rublja čim ciklus završi. Ostavljanje vlažnih predmeta u perilici rublja može uzrokovati stvaranje nabora, prijenos boje i neugodan miris.

- Nakon završetka ciklusa pranja obrišite vrata i unutrašnjost brtve vrata kako biste uklonili vlagu.
- Ostavite vrata malo otvorena kako biste osušili unutrašnjost bubnja.
- Obrišite kućište perilice rublja suhom krpom kako biste uklonili vlagu.

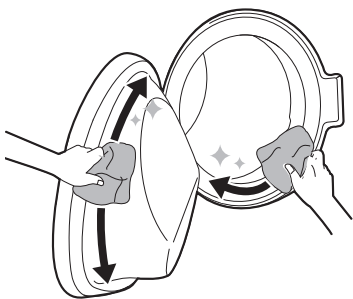

Čišćenje vanjskog dijela i bubnja

Pravilnim održavanjem možete produljiti vijek trajanja perilice.

Vanjske površine

- Odmah obrišite bilo kakvu prolivenu tekućinu.
- Obrišite vlažnom krpom i zatim ponovno suhom krpom kako biste bili sigurni da vlaga nije ostala u spojevima ili procjepima ormarića.
- Površinu ili zaslon ne pritišćite oštrim predmetima.

Vrata

- Perite vlažnom krpom s vanjske i unutarnje strane i zatim osušite suhom krpom.

Bubanj

- Nemojte ostavljati metalne predmete kao što su igle, spajalice, kovanice itd. u perilici. Takvi predmeti mogu dovesti do stvaranja mrlja od hrđe u bubnju.
- Za čišćenje takvih mrlja upotrijebite sredstvo za čišćenje bez klora i slijedite upute proizvođača sredstva za čišćenje. Nemojte nikada za čišćenje mrlja od hrđe upotrebljavati žičanu vunu.

⚠ UPOZORENJE

- Samo ako su djeca pod nadzorom ostavite vrata otvorena kako bi se osušila unutrašnjost perilice rublja.

⚠ UPOZORENJE

- Ne pokušavajte odvojiti ploče ili rastaviti proizvod. Ne upotrebljavajte oštre predmete na kontrolnoj ploči kako biste rukovali proizvodom.

Povremeno čišćenje perilice

Čišćenje filtra dovoda vode

⚠ UPOZORENJE

- Filtri na ventilu za dovod vode mogu se začepiti zbog lošije kvalitete vode ili nedostatka održavanja te bi mogli postati neupotrebljivi. To bi moglo uzrokovati curenje vode. Jamstvo neće pokriti takva oštećenja.

Filtar dovoda vode prikuplja kamenac ili bilo koji drugi talog iz vode koja se dovodi u uređaj. Približno **svaka 2 mjeseca** očistite filtar dovoda vode, a još i češće ako je voda vrlo tvrda ili sadrži i ostavlja tragove kamenca.

- Zatvorite slavine dovoda vode ako neko vrijeme nećete upotrebljavati uređaj (na primjer tijekom odmora), a posebice ako nema podnog odvoda (slivnika) u neposrednoj blizini.

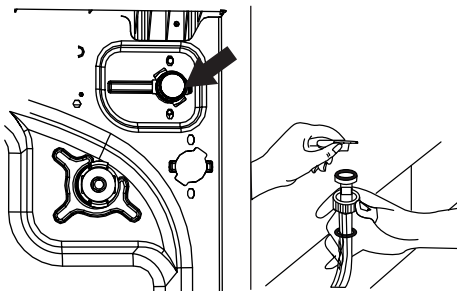

- 1 Isključite napajanje i zatvorite slavinu vode, a zatim odvijte crijevo za dovod vode.
 - Da biste uklonili filtar dovoda vode iz ventila za dovod vode, upotrijebite kliješta s dugačkim vrhovima i povucite plastičnu šipku na filtru.
 - Drugi filtar dovoda vode nalazi se na kraju cijevi za dovod vode na kojem je slavina. Da biste uklonili drugi filtar dovoda vode, upotrijebite kliješta s dugačkim vrhovima i povucite plastičnu šipku na filtru.
- 2 Temeljito očistite filtar s pomoću mekane četke i operite ga vodom i sapunom, a zatim ga temeljito isperite.

- 3 Ponovno umetnite filtar tako da ga lagano gurnete u utor.

Čišćenje filtra odvodne pumpe

U odvodnom filtru skupljaju se niti i mali predmeti koji su slučajno ostavljeni u odjeći. Redovito **svaka 2 mjeseca** provjeravajte je li filtar čist kako biste osigurali neometan rad uređaja.

Pustite da se voda ohladi prije čišćenja filtra odvodne pumpe.

Čišćenje filtra pumpe

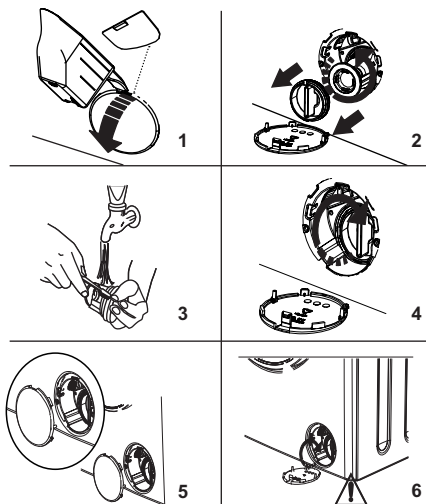

- 1 S pomoću lopatice za prašak (*) koja se isporučuje zajedno s perilicom ili pločice koja označava razinu tekućeg deterdženta otvorite poklopac pumpe.
- 2 Postavite kraj lopatice za prašak ili pločice koja označava razinu deterdženta u otvor poklopca i lagano je pritisnite unazad. Poklopac će se otvoriti.
 - Prije otvaranja poklopca filtra ispod njega stavite posudu za prikupljanje vode koja je ostala u perilici.
 - Olabavite filtar tako da ga zakrenete u smjeru suprotnom od kazaljke na satu, a zatim ga povucite da biste ga uklonili. Pričekajte da se voda isprazni.

NAPOMENA

- Ovisno o količini vode u perilici, možda ćete više puta morati isprazniti posudu za prikupljanje vode

- 3 S pomoću mekane četke uklonite strane materijale iz filtra.
- 4 Nakon čišćenja ponovno namjestite filtar tako da ga umetnete i zakrenete u smjeru kazaljke na satu.
- 5 Prilikom zatvaranja poklopca pumpe provjerite jesu li izbočenja na poklopcu usklađena s otvorima na prednjoj strani ploče.
- 6 Zatvorite poklopac filtra.

⚠ OPREZ

- Budite pažljivi prilikom ispuštanja vode jer voda može biti vruća.

Čišćenje ladice dozatora

U ladici dozatora mogu nastati naslage deterdženta i omekšivača. Tekući deterdženti mogu se nakupiti ispod ladice dozatora što će spriječiti potpuno doziranje. Uklonite ladicu i umetke i **svaka 2 mjeseca** provjerite ima li nakupina sredstava za čišćenje.

- 1 Povucite ladicu prema naprijed sve dok je ne izvučete u potpunosti.

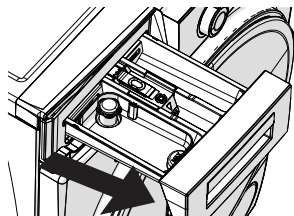

- 2 Pritisnite područje prikazano u nastavku unutar ladice za deterdžent koju ste izvukli do

kraja. Nastavite povlačiti i uklonite ladicu za deterdžent iz njezina položaja

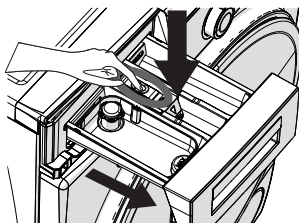

- 3 Uklonite ladicu za deterdžent i rastavite ventil za ispiranje. Temeljito ga očistite da biste u potpunosti uklonili ostatke omekšivača. Nakon čišćenja ga ponovno namjestite i provjerite je li stabilno postavljen.

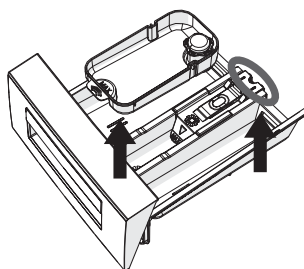

- 4 Isperite s pomoću četke i mnogo vode. Prikupite ostatke iz utora ladice za deterdžent tako da ne padnu u perilicu.
- 5 Ako je nakon čišćenja ostalo imalo vlage obrišite je suhim ručnikom ili krpom.
- 6 Vratite dijelove ladice u odgovarajuće odjeljke i umetnite ladicu dozatora deterdženta natrag na svoje mjesto.



RJEŠAVANJE PROBLEMA

Može doći do pogrešaka i kvarova tijekom rada vaše perilice rublja. Sljedeće tablice sadrže moguće uzroke i napomene za rješavanje poruke o pogrešci ili kvara. Preporučuje se da pažljivo pročitate tablice u nastavku kako biste uštedjeli vrijeme i novac potrebne za kontaktiranje sa servisnim centrom tvrtke LG Electronics.

Prije pozivanja servisnog centra

Vaša perilica rublja opremljena je sustavom za automatsko praćenje pogrešaka koji otkriva i dijagnosticira probleme u ranoj fazi. Ako perilica rublja ne radi ispravno ili uopće ne radi, provjerite sljedeće tablice prije pozivanja servisnog centra tvrtke LG Electronics.

Poruke o pogreškama

Simptomi	Mogući uzroci i rješenja
 E01	<p>Vrata uređaja nisu zatvorena do kraja.</p> <ul style="list-style-type: none"> Vrata su zatvorena do kraja kada čujete klik. Ako se na uređaju i dalje pojavljuje obavijest o pogrešci, isključite ga, odvojite s izvora napajanja i odmah se obratite najbližem ovlaštenom serviseru.
 E02	<p>Tlak vode ili razina vode u uređaju mogu biti preniski.</p> <ul style="list-style-type: none"> Provjerite je li slavina otvorena do kraja. Moguće je da je došlo do prekida dovoda vode iz izvora. Ako se problem nastavi pojavljivati, uređaj će se nakon nekog vremena automatski zaustaviti. Odvojite ga s izvora napajanja, zatvorite slavinu i obratite se najbližem ovlaštenom serviseru.
 E03	<p>Došlo je do kvara na pumpi, filter pumpe je začepljen ili je električna veza pumpe neispravna.</p> <ul style="list-style-type: none"> Očistite filter pumpe. Ako se problem nastavi pojavljivati, obratite se najbližem ovlaštenom serviseru.
E04	<p>U uređaju se nalazi prekomjerna količina vode.</p> <ul style="list-style-type: none"> Uređaj će sam odvoditi vodu. Nakon pražnjenja ga isključite i odvojite s izvoda napajanja. Zatvorite slavinu i obratite se najbližem ovlaštenom serviseru.

Zvukovi koje možete čuti

Simptomi	Mogući uzrok i rješenje
Klepetavi i zveketavi zvukovi	<p>Strani predmeti kao što su ključevi, kovanice ili učvrstnice mogu biti u bubnju.</p> <ul style="list-style-type: none"> • Zaustavite perilicu i provjerite ima li stranih predmeta u bubnju. Ako se zvukovi i dalje čuju nakon ponovnog pokretanja perilice, nazovite servis.
Glasan zvuk	<p>Teška odjeća može proizvoditi glasan zvuk. To je uobičajeno.</p> <ul style="list-style-type: none"> • Ako se zvuk i dalje čuje, uređaj vjerojatno nije u ravnoteži. Zaustavite i ponovo rasporedite odjeću.
	<p>Odjeća možda nije u ravnoteži.</p> <ul style="list-style-type: none"> • Pauzirajte program i rasporedite odjeću nakon što se vrata otključaju.
Vibrirajući zvuk	<p>Nisu uklonjeni svi ambalažni materijali.</p> <ul style="list-style-type: none"> • Uklonite ambalažni materijal.
	<p>Odjeća možda nije ravnomjerno raspodijeljena u bubnju.</p> <ul style="list-style-type: none"> • Pauzirajte program i rasporedite odjeću nakon što se vrata otključaju.
	<p>Nisu naslonjene sve noge za poravnanje čvrsto i ravnomjerno uz pod.</p> <ul style="list-style-type: none"> • Pogledajte upute Poravnanje uređaja za upute o poravnavanju uređaja.
	<p>Pod nije dovoljno čvrst.</p> <ul style="list-style-type: none"> • Provjerite je li pod čvrst i ne savija se. Pogledajte Preduvjeti mjesta postavljanja za odabir odgovarajućeg mjesta postavljanja.

Rad

Simptomi	Mogući uzrok i rješenje
Curenje vode.	<p>Odvodne cijevi doma su začepljene.</p> <ul style="list-style-type: none"> • Odčepite odvodne kanalizacijske cijevi. Prema potrebi obratite se vodoinstalateru.
	<p>Curenje je uzrokovano nepravilno postavljanim odvodnim crijevom ili začepljenim odvodnim crijevom.</p> <ul style="list-style-type: none"> • Očistite i izravnajte odvodno crijevo. Redovito provjeravajte i čistite odvodni filter.
	<p>Poklopac filtra odvodne pumpe nije pravilno postavljen.</p> <ul style="list-style-type: none"> • Ponovno postavite filter odvodne pumpe.

Simptomi	Mogući uzrok i rješenje
Perilica rublja ne radi.	Perilica rublja je isključena iz napajanja. <ul style="list-style-type: none"> • Provjerite je li kabel za napajanje čvrsto priključen u ispravnu utičnicu.
	Zatvoren dovod vode. <ul style="list-style-type: none"> • Potpuno otvorite slavinu dovoda vode.
	Kontrole nisu ispravno postavljene. <ul style="list-style-type: none"> • Provjerite je li program pravilno postavljen. Zatvorite vrata i pritisnite tipku Pokretanje/Zaustavljanje.
	Vrata su otvorena. <ul style="list-style-type: none"> • Zatvorite vrata i provjerite kako nema nikakvih predmeta ispod vrata koji bi mogli spriječiti potpuno zatvaranje.
	Strujni prekidač/osigurač je aktiviran/pregorio. <ul style="list-style-type: none"> • Provjerite strujne prekidače/osigurače. Zamijenite osigurače ili vratite strujne prekidače u početni položaj. Uređaj mora biti spojen na vlastiti namjenski strujni krug. Uređaj će nastaviti izvoditi prekinuti program nakon uspostave napajanja.
	Nakon postavljanja programa nije pritisnuta tipka Pokretanje/Zaustavljanje. <ul style="list-style-type: none"> • Pritisnite tipku Pokretanje/Zaustavljanje.
	Vrlo nizak tlak vode. <ul style="list-style-type: none"> • Provjerite neku drugu slavinu u kući kako biste bili sigurni da je tlak vode u kućanstvu zadovoljavajući.
	Perilica rublja grije vodu ili stvara paru. <ul style="list-style-type: none"> • Bubljanje može privremeno prestati s radom tijekom određenih ciklusa dok se voda ne zagrije na postavljenu temperaturu.
Uređaj se zaustavlja na nekoliko minuta, a zatim se ponovno pokreće.	Zaštitni uređaj motora se aktivirao kako bi spriječio pregrijavanje motore. <ul style="list-style-type: none"> • To je normalno. Ako se zaštitni uređaj aktivirao, uređaj će se zaustaviti na nekoliko minuta, a zatim se ponovno pokrenuti.
Tipke možda neće pravilno funkcionirati.	Aktivirana je opcija Child Lock (Roditeljska zaštita). <ul style="list-style-type: none"> • Prema potrebi deaktivirajte opciju Child Lock (Roditeljska zaštita).
Vrata se ne otvaraju.	Nakon pokretanja perilice rublja vrata se ne mogu otvoriti iz sigurnosnih razloga. <ul style="list-style-type: none"> • To je normalno. Vrata možete otvoriti na siguran način kad se isključi .

Simptomi	Mogući uzrok i rješenje
Perilica se ne puni pravilno.	Filtar dovoda vode je začepljen. <ul style="list-style-type: none"> • Provjerite jesu li začepljeni filtri dovoda na ventilima za punjenje.
	Dovodna crijeva mogu biti savijena. <ul style="list-style-type: none"> • Provjerite jesu li dovodna crijeva savijena ili začepljena.
	Nedovoljan dovod vode. <ul style="list-style-type: none"> • Provjerite jesu li slavine za hladnu i toplu vodu potpuno otvorene.
	Crijeva za dovod hladne i tople su zamijenjena. <ul style="list-style-type: none"> • Provjerite spojeve dovodnog crijeva.
Perilica ne ispušta vodu.	Odvodno crijevo je savijeno. <ul style="list-style-type: none"> • Izravnajte odvodno crijevo.
	Odvod se nalazi više od 1 metra od poda. <ul style="list-style-type: none"> • Provjerite da odvodno crijevo nije više od 1 metra iznad dna uređaja.
Deterđent se samo djelomično ispušta ili se uopće ne ispušta.	Upotrebljavate previše deterđenta. <ul style="list-style-type: none"> • Slijedite upute proizvođača deterđenta.
	Filtar odvodne pumpe je možda začepljen. <ul style="list-style-type: none"> • Očistite odvodni filter.
Ciklus traje duže nego obično.	Punjenje u perilici je premalo. <ul style="list-style-type: none"> • Dodajte još predmeta kako bi perilica mogla uravnotežiti punjenje.
	Teški predmeti su pomiješani s lakšim predmetima. <ul style="list-style-type: none"> • Uvijek perite predmete slične težine zajedno kako bi perilica mogla ravnomjerno rasporediti težinu punjenja prije centrifuge.
	Punjenje nije u ravnoteži. <ul style="list-style-type: none"> • Ručno rasporedite punjenje ako se odjeća zapetlja.
Kraj ciklusa je odgođen	Punjenje nije u ravnoteži ili je pokrenut program za uklanjanje sapunice. <ul style="list-style-type: none"> • To je uobičajeno. Preostalo vrijeme prikazano na zaslonu označuje predviđeno trajanje pranja. Stvarno trajanje može se razlikovati.

Učinak perilice

Simptomi	Mogući uzrok i rješenje
Nezadovoljavajuće uklanjanje mrlja	Neoprane mrlje. <ul style="list-style-type: none"> • Predmeti koji su prethodno oprani mogu imati neoprane mrlje. Te se mrlje teško uklanjaju i mogu zahtijevati ručno pranje ili prethodnu obradu kako bi se uklonile.

Simptomi	Mogući uzrok i rješenje
Bojenje	Izbjeljivač ili omekšivač se prerano ispušta. <ul style="list-style-type: none"> • Odjeljak za doziranje je prepunjen. Zbog toga dolazi do prebrzog ispuštanja izbjeljivača ili omekšivača. Uvijek dobro izmjerite izbjeljivač ili omekšivač kako biste spriječili prekomjerno punjenje. • Polagano zatvorite dozator deterdženta.
	Izbjeljivač ili omekšivač izravno je dodan odjeći u bubnju. <ul style="list-style-type: none"> • Uvijek koristite dozator deterdženta kako biste osigurali pravilno ispuštanje izbjeljivača ili omekšivača u odgovarajuće vrijeme tijekom ciklusa.
	Odjeća nije pravilno razvrstana. <ul style="list-style-type: none"> • Tamnu odjeću perite odvojeno od svijetle i bijele odjeće kako biste spriječili promjenu boje. • Jako prljave predmete uvijek perite odvojeno od malo prljavih predmeta.
Nabiranje	Oprana odjeća nije pravovremeno izvađena iz perilice rublja. <ul style="list-style-type: none"> • Uvijek izvadite predmete iz uređaja odmah nakon završetka programa.
	Perilica je preopterećena. <ul style="list-style-type: none"> • Perilica se može potpuno napuniti rubljem, ali se bubanj ne bi trebao u potpunosti ispunjavati predmetima. Vrata perilice moraju se moći lako zatvoriti.
	Crijeva za dovod hladne i tople vode su zamijenjena. <ul style="list-style-type: none"> • Ispiranje vrućom vodom može uzrokovati gužvanje tkanine. Provjerite spojeve dovodnog crijeva.
	Možda je prevelika brzina centrifugiranja. <ul style="list-style-type: none"> • Brzina centrifugiranja prilagodite vrsti tkanine.

Neugodan miris

Simptomi	Mogući uzrok i rješenje
Pljesniv ili neugodan miris u perilici	Može doći do pojave neugodnih mirisa ako crijevo za izbacivanje vode nije pravilno postavljeno pa voda teče natrag u perilicu. <ul style="list-style-type: none"> • Prilikom ugradnje crijeva za izbacivanje vode pazite da se ne savije ili blokira.
	Ako dozator deterdženta redovito ne čistite moguća je pojava neugodnih mirisa zbog plijesni ili stranih tvari. <ul style="list-style-type: none"> • Izvadite i očistite dozator deterdženta, posebice gornji i donji dio otvora dozatora.

Izvođenje hitnog pražnjenja vode i otvaranje zatvorenih vrata

Kada je uređaj uključen, vrata će ostati zaključana svaki put kada dođe do prekida napajanja ili dok program ne završi.

- 1 Isključite perilicu rublja iz napajanja.
- 2 Ispraznite vodu prema sljedećim uputama koje su navedene u odjeljku „Čišćenje filtra odvodne pumpe“.
- 3 Povucite mehanizam za otvaranje vrata u hitnim slučajevima s pomoću alata i istovremeno otvorite vrata.



- 4 Ako vrata ostanu zaključana, ponovno pomaknite ručicu za otvaranje vrata u hitnim slučajevima u položaj otvoreno nakon što je bila u položaju zatvoreno.

Briga o kupcima i servis

Kontaktirajte LG Electronics informacijski centar za kupce.

- Ovlaštene LG Electronics servise pronaći ćete na našoj internetskoj stranici **www.lg.com**, pa slijedite tamo navedene upute.
- Ne preporučuje se samostalno popravljati uređaj jer ga to može dodatno oštetiti i poništiti valjanost jamstva.
- Rezervni dijelovi navedeni u Uredbi 2019/2023 dostupni su tijekom najmanje 10 godina.

DODATAK

Tehnički podaci

Podaci o potrošnji

Opis uređaja

kg: Punjenje rublja

h:mm: Trajanje programa

kWh: Potrošnja energije

°C: Najviša temperatura u obrađenom tekstilu

litara: Potrošnja vode

o/min: Maksimalna brzina centrifuge

%: Preostala vlaga na kraju faze centrifugiranja. Što je veća brzina centrifugiranja, to je viša razina buka i niži postotak preostale vlage.

Opći programi

Program	kg	h:mm	kWh	°C	Litara	okretaj a po minuti	%
Cotton (Pamuk) 90 °C	8	3:05	2,330	81	70,0	1200	53,0
Cotton (Pamuk) 60 °C	8	4:00	0,660	42	48,0	1200	53,0
Outdoor (Vanjska)	3,5	1:50	0,670	42	48,0	1200	62,0
Quick 60 (Dnevno 60)	4	1:00	0,950	58	29,0	1200	53,0
Cotton 20 °C (Pamuk 20 °C)	4	1:40	0,240	20	43,0	1200	53,0
Eco 40-60 (Eco 40-60) (Puna)* ¹	8	3:31	0,813	38	52,0	1200	53,4
Eco 40-60 (Eco 40-60) (Polovina)* ¹	8	2:48	0,483	32	47,0	1200	53,4
Eco 40-60 (Eco 40-60) (Četvrtina)* ¹	8	2:28	0,304	25	44,0	1200	53,4

*¹ U istom ciklusu može prati uobičajeno zaprljano rublje od pamuka predviđeno za pranje na temperaturama 40 °C ili 60 °C i taj program se koristi za ocjenu usklađenosti s propisima za EU ekološku oznaku (EU 2019/2023).

NAPOMENA

- Vrijednosti za opće programe osim ciklusa **Eco 40-60 (Eco 40-60)** samo su okvirni.
 - Skenirajte QR kod na energetskej naljepnici isporučenoj s uređajem što će vam pružiti poveznicu za web stranicu s podacima u svezi učinkovitosti uređaja u EU EPREL bazi podataka. Zadržite energetskej naljepnicu kao referencu zajedno s korisničkim priručnikom i svim ostalim dokumentima isporučenim s uređajem.
 - Naziv modela nalazi se na nazivnoj pločici uređaja, kad otvorite vrata nalazi se tik uz otvor bubnja.
 - Za pronalaženje iste informacije u EPREL posjetite stranicu <https://eprel.ec.europa.eu> i pretražite koristeći naziv modela. (Vrijedi od 1. ožujka 2021.)
-

Obavijest za kupce

Uredba EU 2019/2023 vrijedi od 1. ožujka 2021. i odnosi se na razred energetske učinkovitosti prema Uredbi EU 2019/2014.

- Rezultati ispitivanja ovise o tlaku vode, tvrdoći vode, temperaturi dovodne vode, sobnoj temperaturi, vrsti i količini punjenja, stupnju zaprljanosti, korištenom deterdžentu, kolebanjima glavnog izvora električne energije i odabranim dodatnim mogućnostima.

Bilješka

Bilješka

Bilješka

