



Manuel d'utilisation

LG MiniBeam UST

Projecteur DLP

Veillez lire attentivement les directives de sécurité avant d'utiliser ce produit.

PF1000U

www.lg.com

Copyright © 2017 LG Electronics inc. Tous droits réservés.

LICENCE

Les licences prises en charge peuvent différer selon le modèle. Pour plus d'information sur les licences, visitez le site www.lg.com.



Fabriqué sous licence de Dolby Laboratories. Dolby et le symbole double-D sont des marques déposées de Dolby Laboratories.



This DivX Certified® device has passed rigorous testing to ensure it plays DivX® video.

To play purchased DivX movies, first register your device at vod.divx.com. Find your registration code in the DivX VOD section of your device setup menu.

DivX Certified® to play DivX® video up to HD 1080p, including premium content.

DivX®, DivX Certified® and associated logos are trademarks of DivX, LLC and are used under license.

Covered by DivX Patents 7,295,673; 7,515,710; RE45,052; and others available at [www.divx.com/patents]



The terms HDMI and HDMI High-Definition Multimedia Interface, and the HDMI Logo are trademarks or registered trademarks of HDMI Licensing LLC in the United States and other countries.



For DTS patents, see <http://patents.dts.com>. Manufactured under license from DTS Licensing Limited. DTS, the Symbol, & DTS and the Symbol together are registered trademarks, and DTS 2.0+Digital Out is a trademark of DTS, Inc. © DTS, Inc. All Rights Reserved.



REMARQUES

- Les images présentées peuvent différer de votre projecteur.
- L'affichage à l'écran de votre projecteur pourrait être légèrement différent de celui illustré dans le présent manuel.

DIRECTIVES DE SÉCURITÉ

Veillez suivre les directives de sécurité pour éviter tout accident ou mauvaise utilisation du produit.

- Les directives de sécurité sont signalées sous deux formes, décrites ci-dessous : les **AVERTISSEMENTS** et les **MISES EN GARDE**.
 - ⚠ **AVERTISSEMENT** Le non-respect de ces directives peut provoquer des blessures graves, voire la mort.
 - ⚠ **MISE EN GARDE** Le non-respect de ces directives pourrait provoquer des blessures ou endommager le produit.
- Veuillez lire attentivement le manuel d'utilisation et le conserver à portée de main.



 Le symbole d'éclair avec une flèche, dans un triangle équilatéral, a pour fonction d'alerter l'utilisateur de la présence d'une tension dangereuse non isolée à l'intérieur du boîtier de l'appareil et qui pourrait être d'une puissance suffisante pour causer une décharge électrique.

 Le point d'exclamation dans un triangle équilatéral vise à alerter l'utilisateur de la présence de directives d'utilisation et de maintenance (entretien) importantes dans la documentation accompagnant l'appareil.

AVERTISSEMENT/MISE EN GARDE

- AFIN DE RÉDUIRE LE RISQUE D'INCENDIE ET DE DÉCHARGE ÉLECTRIQUE, N'EXPOSEZ PAS CE PRODUIT À LA PLUIE OU À L'HUMIDITÉ.

Lisez ces directives.
Conservez ces directives.
Soyez attentif à tous les avertissements.
Suivez toutes les directives.

Installation à l'intérieur

⚠ AVERTISSEMENTS

- N'utilisez pas le projecteur à l'extérieur et ne l'exposez pas à l'humidité ou à l'eau.
 - Cet appareil n'est pas imperméabilisé, ce qui entraîne un risque d'incendie ou de décharge électrique.
- Ne placez pas le projecteur sous la lumière directe du soleil ni près de sources de chaleur telles qu'un radiateur, un feu de cheminée ou une cuisinière.
 - Cela peut provoquer un incendie.
- Ne placez pas de substances inflammables, dont des produits en aérosol, à proximité de l'appareil.
 - Cela peut provoquer un incendie.
- Ne laissez pas des enfants grimper sur le projecteur ou s'y agripper.
 - Cela peut entraîner la chute du projecteur et provoquer des blessures corporelles ou la mort.

- Ne placez pas le projecteur directement sur un coussin ou du tapis ni dans un endroit où la ventilation est limitée (par exemple, sur une étagère ou dans un placard).
 - Cela peut entraîner une augmentation excessive de la température interne du projecteur et provoquer un incendie.
- Ne placez pas le produit près de sources de vapeur, d'huile ou de brouillards d'huile, par exemple des humidificateurs ou des comptoirs de cuisine.
 - Cela peut entraîner des décharges électriques ou provoquer un incendie ou de la corrosion.
- Ne placez pas le produit sur un mur ou un plafond qui se trouve à proximité de sources d'huile ou de brouillards d'huile.
 - Le produit pourrait être endommagé et tomber, ce qui pourrait causer de sérieuses blessures.
- Ne placez pas le projecteur dans un endroit exposé à la poussière.
 - Cela peut provoquer un incendie.
- N'utilisez pas le projecteur dans un endroit humide, comme une salle de bains ou tout autre endroit où le produit pourrait être mouillé.
 - Cela peut provoquer un incendie ou une décharge électrique.
- Assurez-vous que l'ouverture de ventilation du projecteur n'est pas obstruée par une nappe ou un rideau.
 - Cela peut entraîner une augmentation excessive de la température interne du projecteur et provoquer un incendie.
- Assurez-vous que le projecteur est convenablement ventilé. La distance entre le projecteur et le mur doit être d'un minimum de 30 cm.
 - Cela prévient le risque d'incendie lié à l'augmentation de la température interne du projecteur.

MISES EN GARDE

- Si vous installez le projecteur sur une table ou une étagère, assurez-vous de ne pas le placer trop près du bord.
 - Le projecteur peut tomber s'il n'est pas en équilibre et, dans sa chute, provoquer des blessures corporelles ou subir des dommages. Placez le projecteur sur un meuble ou un support convenant à sa taille.
- Avant de déplacer le projecteur, éteignez-le et retirez le cordon d'alimentation de la prise d'alimentation.
 - Un cordon d'alimentation endommagé peut provoquer un incendie ou une décharge électrique.
- Ne placez pas le projecteur sur une surface instable ou soumise à des vibrations, telle qu'une étagère instable ou un plan incliné.
 - Le projecteur risque de tomber et de provoquer des blessures.
- Veillez à ne pas faire basculer le projecteur lors du branchement de périphériques externes.
 - Cela peut provoquer des blessures corporelles ou endommager le projecteur.

Mise sous tension

AVERTISSEMENTS

- DÉBRANCHEMENT DE L'APPAREIL DE LA SOURCE D'ALIMENTATION PRINCIPALE
 - La fiche d'alimentation est le mécanisme de débranchement. En cas d'urgence, la prise d'alimentation doit demeurer entièrement accessible.
- Le fil de mise à la terre doit être branché.
 - Veillez à brancher le fil de mise à la terre pour éviter les décharges électriques. S'il est impossible de mettre l'appareil à la terre, un électricien qualifié doit installer un disjoncteur distinct. Ne reliez pas le projecteur à la terre à l'aide d'un câble de téléphone, d'un paratonnerre ou d'un tuyau de gaz.
- La fiche d'alimentation doit être entièrement insérée dans la prise murale.
 - Un branchement instable peut provoquer un incendie.
- Ne placez aucun objet lourd sur le cordon d'alimentation.
 - Cela peut provoquer un incendie ou une décharge électrique.
- Ne touchez jamais la fiche d'alimentation avec les mains mouillées.
 - Cela peut provoquer une décharge électrique.
- Évitez de brancher trop d'appareils sur le même bloc d'alimentation multiprise.
 - La surchauffe de la prise murale peut provoquer un incendie.

- Empêchez la poussière ou les matières étrangères de s'accumuler sur l'adaptateur c.a., la fiche d'alimentation et la prise murale utilisée.
 - Cela peut provoquer un incendie.
- Si de la fumée ou une odeur de brûlé se dégage du projecteur ou de l'adaptateur c.a., cessez immédiatement d'utiliser le produit. Débranchez le cordon d'alimentation de la prise murale, puis communiquez avec le centre de service à la clientèle.
 - Cela peut provoquer un incendie.
- Pour couper l'alimentation principale, débranchez la fiche d'alimentation. Celle-ci doit être positionnée de façon à être facilement accessible.

MISES EN GARDE

- Tirez toujours sur la fiche pour débrancher l'adaptateur c.a. ou le cordon d'alimentation.
 - Vous pourriez autrement causer un incendie ou endommager le produit.
- Évitez de plier constamment le cordon d'alimentation ou l'adaptateur c.a.
 - Si le cordon d'alimentation est plié excessivement pendant une longue période, il pourrait se rompre à l'intérieur. Cela peut provoquer un incendie ou une décharge électrique.
- Vérifiez que la fiche et le cordon d'alimentation ne sont pas endommagés, altérés, déformés, tordus, tirés, coincés ou chauds. Ne branchez pas l'appareil dans une prise murale desserrée.
 - Cela peut provoquer un incendie ou une décharge électrique.

- Ne placez pas le cordon d'alimentation près d'un appareil produisant de la chaleur.
 - Le revêtement du cordon d'alimentation peut fondre et provoquer un incendie ou une décharge électrique.
- Placez le projecteur à un endroit où personne ne risque de trébucher ou de marcher sur le cordon d'alimentation ou la prise et de les endommager.
 - Cela peut provoquer un incendie ou une décharge électrique.
- Ne mettez pas le projecteur sous/hors tension en branchant et en débranchant le cordon d'alimentation de la prise murale. (N'utilisez pas la prise de courant comme commutateur.)
 - Cela peut provoquer une décharge électrique ou endommager l'appareil.
- N'insérez pas d'objets conducteurs dans l'une des extrémités du câble d'alimentation si l'autre extrémité est branchée sur la prise murale. En outre, ne touchez pas la fiche d'alimentation immédiatement après l'avoir débranchée de la prise murale.
 - Cela peut provoquer une décharge électrique.
- Utilisez uniquement le cordon d'alimentation officiel fourni par LG Electronics. N'employez aucun autre cordon d'alimentation.
 - Cela peut provoquer un incendie ou une décharge électrique.
- Si de l'eau ou des matières étrangères entrent en contact avec l'adaptateur c.a., le cordon d'alimentation ou l'intérieur du projecteur, éteignez le projecteur en appuyant sur la touche Marche/Arrêt. Retirez tous les câbles, puis communiquez avec le centre de service à la clientèle.
 - Cela peut provoquer un incendie ou une décharge électrique.
- La surface de l'adaptateur c.a. est chaude. Gardez l'adaptateur c.a. hors de la portée des enfants et évitez de le toucher durant l'utilisation.
- Ne désassemblez jamais les dispositifs d'alimentation (adaptateur c.a., cordon d'alimentation, etc.).
 - Cela pourrait endommager le cordon d'alimentation et causer un incendie ou une décharge électrique.
- Branchez solidement l'adaptateur c.a. sur le cordon d'alimentation.
 - Vous pourriez autrement provoquer le dysfonctionnement du produit ou un incendie.
- Ne placez aucun objet lourd et n'exercez aucune pression sur le cordon d'alimentation et l'adaptateur c.a. afin d'éviter de les endommager.
 - Cela pourrait causer un incendie ou endommager le produit.
- N'utilisez que l'adaptateur c.a. fourni ou un adaptateur c.a. approuvé et certifié par LG Electronics.
 - Tout autre adaptateur c.a. pourrait provoquer le scintillement de l'écran.

En cours d'utilisation

AVERTISSEMENTS

- Ne placez aucun objet contenant un liquide sur le projecteur, tel qu'un vase, un pot de fleurs, une tasse, des cosmétiques, un médicament, une décoration ou une bougie.
 - Cela peut provoquer un incendie, une décharge électrique ou, en cas de chute de l'appareil, des blessures corporelles.
- Si le projecteur subit un impact violent ou que son boîtier est endommagé, éteignez-le, débranchez-le de la prise murale et communiquez avec un centre de service autorisé.
 - Cela peut provoquer une décharge électrique.
- N'insérez pas d'objets métalliques, tels que des pièces de monnaie, des épingles à cheveux ou des débris métalliques, ni de matières inflammables, telles que du papier ou des allumettes, dans le projecteur.
 - Cela prévient les risques de décharge électrique et d'incendie.
- Quand vous remplacez les piles de la télécommande, faites attention à ce qu'un enfant ne les avale pas. Conservez les piles hors d'atteinte des enfants.
 - Si un enfant avale une pile, consultez immédiatement un médecin.
- Ne retirez aucun des couvercles du projecteur.
 - Il existe un risque élevé de décharge électrique.
- Ne regardez pas directement la lentille lorsque le projecteur est en fonction.
 - L'intensité de la lumière pourrait endommager vos yeux.
- Quand la lampe est allumée ou qu'elle vient d'être éteinte, évitez de toucher l'ouverture de ventilation et la lampe, qui sont alors très chaudes.
- En cas de fuite de gaz dans la pièce, ne touchez pas le projecteur ni la prise électrique. Ouvrez les fenêtres pour aérer la pièce.
 - Des étincelles peuvent provoquer un incendie ou des brûlures.
- Pendant un orage, débranchez le cordon d'alimentation de la prise murale.
 - Cela prévient les risques de décharge électrique et d'endommagement du projecteur.
- N'utilisez pas le projecteur à proximité d'un appareil électronique qui dégage un champ magnétique puissant.
- Ne placez pas sur votre visage la pellicule de plastique de l'emballage du produit.
 - Cela peut provoquer la suffocation.
- Ne gardez pas les mains sur le projecteur de façon prolongée lorsqu'il est en cours d'utilisation.
- Si vous jouez à un jeu en reliant une console au projecteur, il est recommandé de conserver une distance supérieure à quatre fois la diagonale de l'écran.
 - Veillez à ce que le câble de raccordement soit assez long. Sinon, le projecteur peut tomber et, dans sa chute, provoquer des blessures corporelles ou subir des dommages.
- Ne laissez pas le projecteur et la télécommande contenant les piles dans un endroit où la température est extrêmement élevée.
 - Cela peut provoquer un incendie.
- N'utilisez pas les lunettes 3D si vous ne regardez pas une vidéo 3D.

MISES EN GARDE

- Ne mettez jamais d'objets lourds sur le projecteur.
 - Le projecteur peut tomber et, dans sa chute, provoquer des blessures corporelles.
- Veillez à protéger la lentille de tout choc violent durant le transport.
- Ne touchez pas la lentille.
 - La lentille peut subir des dommages.
- N'utilisez pas d'outils pointus sur le projecteur, tels qu'un couteau ou un marteau. Le boîtier risque d'être endommagé.
- Si aucune image n'apparaît à l'écran ou si vous n'entendez aucun son, cessez d'utiliser le projecteur. Éteignez le projecteur, débranchez-le de la prise murale et communiquez avec notre centre de service.
 - Cela peut provoquer un incendie ou une décharge électrique.
- Ne laissez pas d'objets tomber sur le projecteur et évitez de le soumettre à un impact.
 - Cela pourrait endommager le projecteur ou provoquer des blessures corporelles.
- Il est recommandé de conserver une distance de plus de cinq à sept fois la diagonale de l'écran entre soi et l'écran.
 - Si vous regardez l'écran de près pendant longtemps, vous pourriez abîmer vos yeux.
- Ne bloquez pas le faisceau lumineux émis par le projecteur avec un livre ou un autre objet.
 - Une exposition prolongée au faisceau du projecteur pourrait provoquer un incendie. De plus, la lentille peut surchauffer et subir des dommages sous l'effet de la chaleur réfléchiée. Désactivez la fonction AV pour arrêter temporairement la projection ou mettez l'appareil hors tension.

- Veillez à ce que le volume ne soit pas élevé lors de la mise en marche de l'appareil.
 - Un volume élevé peut être dommageable à l'ouïe.
- N'utilisez pas d'équipement électrique à haute tension près du projecteur (par exemple, un tue-mouches électrique). Cela pourrait entraîner le mauvais fonctionnement de l'appareil.

Nettoyage

AVERTISSEMENTS

- Ne vaporisez pas d'eau sur le projecteur pour le nettoyer. Ne laissez pas d'eau pénétrer dans le projecteur.
 - Cela peut provoquer un incendie ou une décharge électrique.
- En présence de fumée ou d'une odeur étrange se dégageant du projecteur, ou si un corps étranger pénètre dans le projecteur, éteignez-le, débranchez-le de la prise murale et communiquez avec notre centre de service.
 - Sinon, cela peut provoquer un incendie ou une décharge électrique.
- Utilisez un pulvérisateur d'air, un chiffon doux ou un tampon en coton imprégné d'un alcool ou d'un produit chimique nettoyant pour lentilles, afin de retirer la poussière ou les taches sur la lentille de projection avant.

MISES EN GARDE

- Communiquez avec votre vendeur ou notre centre de service une fois par année pour le nettoyage des pièces internes du projecteur.
 - Si le projecteur demeure non entretenu pendant une très longue période, la poussière accumulée peut provoquer un incendie ou endommager l'appareil.
- Lorsque vous nettoyez des pièces de plastique comme le boîtier du projecteur, vous devez débrancher le cordon d'alimentation et essuyer l'appareil avec un chiffon doux. Ne vaporisez pas d'eau et ne nettoyez pas l'appareil avec un linge mouillé. N'utilisez jamais de lave-vitre, de lustrant pour automobiles ou pour usage industriel, d'abrasif, de cire, de benzène ou d'alcool pour nettoyer le projecteur. Cela risquerait de l'endommager.
 - Cela peut provoquer un incendie ou une décharge électrique ou endommager le produit (déformation et corrosion).
- Ne nettoyez pas le système optique (lentille, miroir) tout de suite après avoir éteint le projecteur ou pendant son utilisation. Lorsque vous nettoyez chaque pièce du projecteur, débranchez le cordon d'alimentation et essuyez délicatement avec un chiffon doux. Ne vaporisez pas d'eau et ne nettoyez pas l'appareil avec un linge humide. N'utilisez pas de détergents, de produits à polir pour automobile ou pour usage industriel, de substances abrasives, de cire, de benzène, d'alcool, d'eau, etc. sur l'unité principale du projecteur ou sur le système optique (lentille, miroir). Cela risquerait d'endommager le projecteur.

- Cela peut provoquer un incendie ou une décharge électrique ou endommager le produit (déformation et corrosion).
- Débranchez la fiche de la prise avant de nettoyer le produit.
 - Sinon, cela peut provoquer une décharge électrique.

Autres

AVERTISSEMENTS

- Certains utilisateurs pourraient ressentir des malaises ou d'autres réactions anormales s'ils sont exposés à des lumières clignotantes ou à certains effets d'un jeu vidéo.
- Lorsque vous devez vous absenter, assurez-vous que le projecteur est hors de la portée des animaux domestiques et débranchez la fiche de la prise murale.
 - Un cordon d'alimentation endommagé peut provoquer un incendie ou un court-circuit.
- N'utilisez pas le projecteur à proximité d'appareils électroniques de haute précision ou d'émetteurs de signaux radio de faible puissance.
 - Cela peut nuire au fonctionnement de l'appareil et provoquer un accident.
- Seul un technicien qualifié peut démonter ou modifier le projecteur. Pour un diagnostic, un réglage ou une réparation, communiquez avec votre vendeur ou le centre de service.
 - Cela peut provoquer un incendie ou une décharge électrique.

- Ne regardez pas directement la lentille lorsque le projecteur est en fonction. Vous pourriez endommager vos yeux.
- Aucune pièce pouvant être réparée par l'utilisateur ne se trouve à l'intérieur de l'appareil. Les pièces à haute tension peuvent provoquer des décharges électriques et même une électrocution.
- Une ventilation appropriée est nécessaire. N'empêchez pas la circulation de l'air autour du projecteur. Cela pourrait provoquer des blessures et une surchauffe interne de l'appareil.
- Ne touchez pas la lentille. Vous pourriez vous brûler ou endommager la lentille. La lentille et le projecteur peuvent être CHAUDS durant et immédiatement après l'utilisation. Manipulez le projecteur avec soin et laissez-le refroidir adéquatement.
- Utilisez uniquement une prise électrique mise à la terre.
- N'insérez aucun objet dans les sorties d'air et ne les recouvrez pas.
 - Cela peut provoquer un incendie ou une décharge électrique.
- Suivez toutes les directives d'entretien pour une utilisation optimale. Ne faites réparer l'appareil qu'à un centre de service autorisé.

- Conservez les piles et la télécommande hors d'atteinte des enfants.
 - Cela prévient les risques de blessures corporelles et d'endommagement de l'appareil.



MISES EN GARDE

- Ne combinez pas des piles neuves avec des piles usagées.
 - Une rupture ou une fuite des piles peut provoquer des dommages ou des blessures corporelles.
- N'oubliez pas de débrancher le projecteur si vous ne l'utilisez pas pendant une longue période.
 - La poussière accumulée peut provoquer une décharge électrique ou un incendie causé par une surchauffe, une mauvaise isolation ou un court-circuit.
- Utilisez uniquement des piles du type approuvé.
 - Une rupture ou une fuite des piles peut provoquer des dommages ou des blessures corporelles.
- Lorsque vous remplacez les piles, assurez-vous d'utiliser le même type de piles.
 - Dans le cas d'échec de mise en contact de la pile, il se peut que celle-ci s'épuise rapidement ou que la télécommande ne fonctionne pas correctement.
- Mettez au rebut les piles usagées, et ce, de façon appropriée.
 - Cela pourrait provoquer une explosion ou un incendie. La

méthode de mise au rebut peut varier en fonction du pays et de la région. Mettez au rebut le bloc-piles de la manière indiquée.

- Ne lancez pas et ne démontez pas le bloc-piles.
 - Endommager les piles peut provoquer un incendie ou une explosion.
- Conservez les piles à l'écart d'objets métalliques comme des clés ou des trombones.
 - Une surintensité peut entraîner une augmentation rapide de la température et provoquer un incendie ou des brûlures.
- Ne rangez pas les piles à proximité d'une source de chaleur telle qu'une plinthe chauffante.
 - Cela peut provoquer un incendie ou endommager l'appareil.
- Ne rangez pas les piles dans un endroit exposé à une température de plus de 60 °C ou à un taux d'humidité élevé.
 - Cela pourrait provoquer une explosion ou un incendie.
- Veillez à ce que la pile soit installée correctement.
 - Cela prévient le risque d'explosion ou d'incendie.
- Un remplacement inadéquat de la pile peut provoquer un incendie.

Antenne

⚠ AVERTISSEMENTS

- Si vous utilisez une antenne extérieure, installez-la loin des fils électriques et assurez-vous qu'elle ne puisse toucher à aucun câble environnant advenant le cas où de forts vents la feraient tomber.
- Sinon, cela pourrait provoquer une décharge électrique ou des blessures.

⚠ MISES EN GARDE

- Pour éviter que de l'eau ne s'infilte dans le produit, équipez la partie extérieure du fil de l'antenne d'une boucle d'égouttement.
- L'introduction d'eau dans le produit peut provoquer un incendie ou une décharge électrique.

Mise à la terre de l'antenne selon le Code national de l'électricité, ANSI/NFPA 70

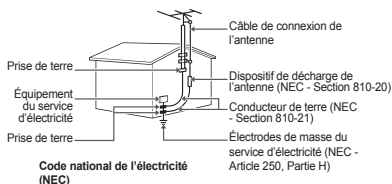

Pour les États-Unis**REMARQUE À L'INTENTION
DES INSTALLATEURS DE
CÂBLODISTRIBUTION**

Ce rappel vise à attirer l'attention des installateurs de câblodistribution sur l'article 820-40 du Code national de l'électricité des États-Unis. Ce Code fournit des directives quant à la procédure adéquate de mise à la terre et, plus particulièrement, précise que la mise à la terre du câble doit être reliée au système de mise à la terre de l'édifice, et ce, le plus près possible du point d'entrée du câble.

Groupe exposé 2

MISE EN GARDE Risque de rayonnement optique nocif émis par ce produit. Évitez de fixer la lampe allumée. Cela pourrait blesser vos yeux.

CONTENU

LICENCE	2	UTILISATION DU PROJECTEUR	32
DIRECTIVES DE SÉCURITÉ	4	Connexion à une antenne ou au câble	32
PRÉPARATION	18	Visionnement du projecteur	33
Accessoires	18	– Configuration initiale	33
Articles supplémentaires en option	19	– Mise au point de l'image	36
Pièces et composants	20	– Visionnement du projecteur	36
– Appareil principal	20	Choix de la chaîne	37
– Côté	21	– Affichage de l'information sur l'émission	37
– Arrière	22	– Réglage des chaînes préférées	37
Utilisation du bouton de la manette	23	– Utilisation des favoris	38
– Fonctions de base	23	– Activation de la syntonisation auto	38
– Réglage du menu	24	– Réglage manuel des chaînes	38
Indicateurs d'état du projecteur	24	– Modification des chaînes	38
Installation	25	Options supplémentaires	39
– Précautions à prendre lors de l'installation	25	– Ajustement du format de l'image	39
– Distance de projection selon la taille de l'écran	26	– Utilisation de la fonction Ajust Bord (Distorsion 4 angles)	40
– Système de sécurité Kensington	27	– Changement du périphérique d'entrée	41
TÉLÉCOMMANDE MAGIC	28	– Utilisation de SIMPLINK	43
– Enregistrement de la télécommande Magic	30	Utilisation des raccourcis	45
– Réenregistrement de la télécommande Magic	30	Réglage du son	46
– Utilisation de la télécommande Magic	31	– Réglage de la sortie son	46
		– Utilisation de la fonction Multi-audio	48

DIVERTISSEMENT	49	SMARTSHARE	60
Utilisation des fonctions intelligentes	49	Avant d'utiliser l'appareil	60
– Utilisation de l'écran d'accueil	49	– Branchement d'un dispositif USB	60
– Utilisation de Mes applications	50	– Retrait d'un dispositif USB	60
– Modification d'éléments dans MES APPLICATIONS	50	Utilisation de la fonction SmartShare™	62
Connexion au réseau	51	– Visionnement de vidéos	63
– Connexion réseau en un clic	51	– Affichage de photos	65
– Connexion réseau au moyen de l'option Configuration avancée	51	– Écouter de la musique	66
– Utilisation de la fonction Wi-Fi Direct	52	– Affichage des fichiers	67
– Conseils relatifs aux réglages réseau	53	– Réglage des fonctions relatives à SmartShare™	68
FONCTION 3D	54	Utilisation du SCREEN SHARE (fonction Miracast™ / Intel's WiDi)	71
Pendant le visionnement d'une vidéo 3D	54	– Pour utiliser la fonction Miracast™/Intel's WiDi	71
Configuration requise pour visionner des images 3D	57	Utilisation du service Premium	73
– Utilisation de lunettes de type DLP-LINK (DLP-Ready)	58	– Utilisation du contenu payant	74
Visionnement d'images 3D	58	– Réinitialisation du service Premium	75
– Modes 3D pris en charge	59	Utilisation de LG Smart World	76
		– Inscription à LG Smart World	77
		– Installation d'une application sur votre projecteur	77
		– Gestion de mes informations	78
		Utilisation de la fonction de recherche	79

Utilisation de la fonction de reconnaissance vocale 80

- Utilisation de cette fonction à l'aide de la recherche 80
- Utilisation de cette fonction sur Internet 80

Utilisation de la fonction Compagnon vocal 82

- Qu'est-ce que la fonction Compagnon vocal? 82
- Comment utiliser la fonction Compagnon vocal? 83
- Quelles sont les autres fonctions du compagnon vocal? 83

Afficher l'avatar 84

- Utilisation de l'avatar 84

Qu'est-ce que la fonction On Now (À l'écran)? 85

- Pour utiliser On Now 85

Utilisation d'Internet 88**Foire aux questions concernant le projecteur 89****UTILISATION DES FONCTIONS AVANCÉES 94**

Pour utiliser la commande à l'écran 94

- Pour utiliser la commande à l'écran 94
- Contrôle d'un appareil qui est branché au projecteur à l'aide de la commande à l'écran 95

Utilisation de la fonction Commande universelle 95**Connexion d'un périphérique USB à un projecteur 97**

- Utilisation d'une souris USB filaire ou sans fil 97
- Utilisation d'un clavier USB filaire ou sans fil 97

PERSONNALISATION DES PARAMÈTRES 98

PARAMÈTRES 98**Réglages IMAGE 99****Réglages SON 106****Réglages CHAÎNE 109****Réglages HEURE 110****Réglages VERROUILLER 111****OPTION des paramètres 115****Paramètres RÉSEAU 120****ASSISTANCE 122**

CONNEXION DES PÉRIPHÉRIQUES 124

Connexion à un récepteur HD, à un lecteur DVD, à un magnétoscope ou à d'autres périphériques externes 125

- Connexion HDMI 125
- Connexion HDMI à DVI 126
- Connexion composite (AV) 126
- Connexion composante 127

Connexion d'un PC 128

- Connexion HDMI 128
- Connexion HDMI à DVI 128

Connexion d'un ordinateur portable 129

- Connexion HDMI 129

Connexion à un casque d'écoute 130

Connexion d'un amplificateur numérique 131

Utilisation de la fonction Miroir d'un téléphone cellulaire 132

- Connexion MHL 132

ENTRETIEN 133

Nettoyage 133

- Nettoyage de la lentille 133
- Nettoyage du boîtier du projecteur 133

INFORMATION 134

Mise à jour du logiciel 134

Avant de rapporter un problème, veuillez vérifier ce qui suit : 135

- Général 135
- IMAGE 135
- Son 136
- Problème de connexion PC 138
- Problème de lecture des films dans Mes médias 139

CARACTÉRISTIQUES 140

SYMBOLES 145

PRÉPARATION

Les illustrations peuvent différer légèrement du produit réel.

Accessoires

Les accessoires fournis avec le projecteur sont illustrés ci-dessous.

Les accessoires peuvent être modifiés sans préavis.

Des accessoires peuvent être retirés et de nouveaux accessoires peuvent être ajoutés.

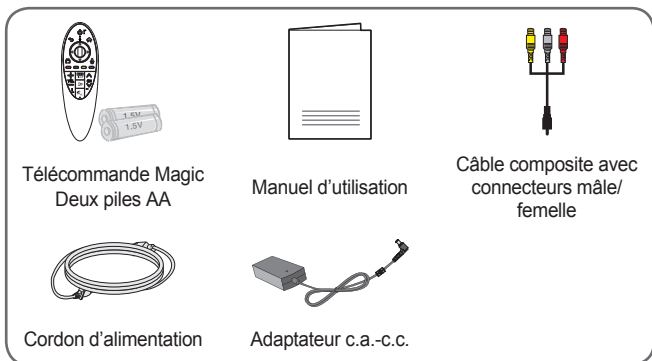

- Lorsque vous branchez un câble HDMI ou USB, ou que vous branchez une clé USB sur le port HDMI ou USB, utilisez un produit dont la largeur est de 18 mm ou moins et dont la hauteur est de 10 mm ou moins. Si la fiche du câble ou de la clé USB n'est pas adaptée aux ports USB du projecteur, utilisez un câble de rallonge conforme à la norme USB 2.0.

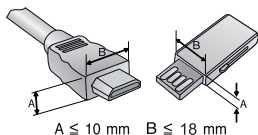

- L'épaisseur des boîtiers de deux dispositifs USB branchés simultanément ne devrait pas dépasser 8,5 mm.
- Utilisez un câble certifié portant le logo HDMI.
- Si vous n'utilisez pas un câble HDMI certifié, l'écran peut ne pas s'afficher ou un problème de connexion peut se produire. Types de câbles HDMI recommandés :
 - Câble HDMI^{MD/MC} haute vitesse
 - Câble HDMI^{MD/MC} haute vitesse avec Ethernet

Articles supplémentaires en option

Pour obtenir des articles supplémentaires, rendez-vous dans un magasin de produits électroniques ou sur un site de magasinage en ligne, ou adressez-vous au détaillant auprès duquel vous avez acheté le produit. Les accessoires en option peuvent être modifiés sans préavis.



Écran pour projecteur



Câble HDMI



Câble RF



Câble vidéo



Câble audio



Câble optique

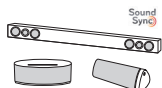

Périphérique audio
LG



Câble MHL



Lunettes 3D
(Type DLP-LINK ou
DLP-Ready)

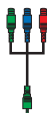

Câble mâle composant

Pièces et composants

Ce projecteur a été fabriqué à l'aide d'une technologie de haute précision. Il est toutefois possible que de petits points noirs ou lumineux et colorés (rouges, bleus ou verts) s'affichent continuellement sur l'écran du projecteur. Il peut s'agir d'un effet normal qui résulte du procédé de fabrication et qui ne dénote pas nécessairement un mauvais fonctionnement de l'appareil.

Appareil principal

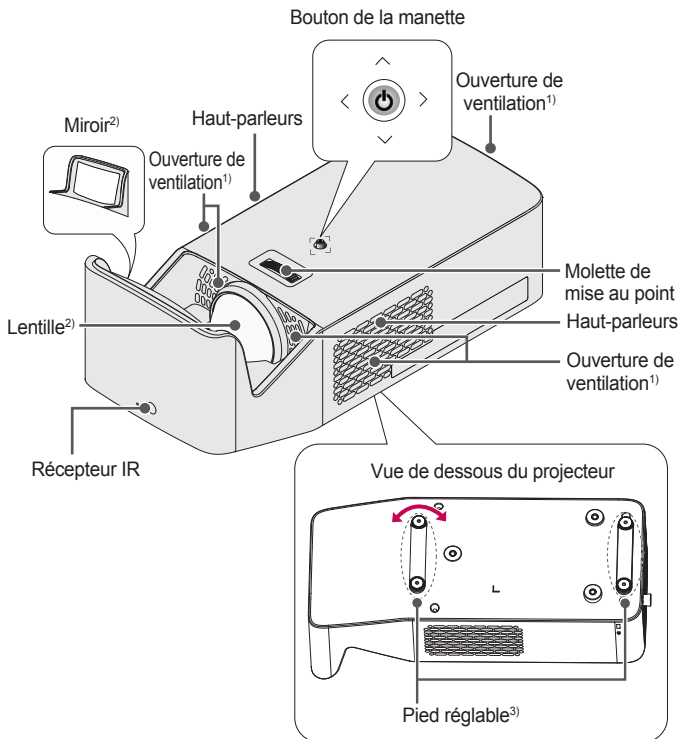

- 1) Tenez-vous à distance des ouvertures de ventilation, car elles dégagent de l'air chaud.
- 2) Ne touchez pas la lentille ni le miroir durant l'utilisation du projecteur. La lentille peut subir des dommages.
- 3) Tournez le pied réglable vers la gauche ou la droite pour ajuster l'angle.

Côté

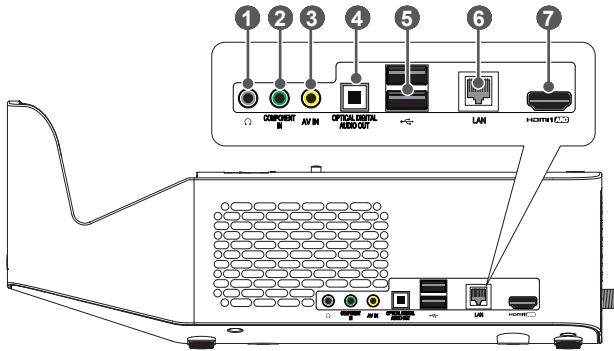

N°	Description
①	🎧 (Port pour casque d'écoute)
②	Port COMPONENT IN
③	Port AV IN
④	Port OPTICAL DIGITAL AUDIO OUT
⑤	🔌 (Port USB)
⑥	Port LAN
⑦	Port HDMI 1 ARC

Arrière

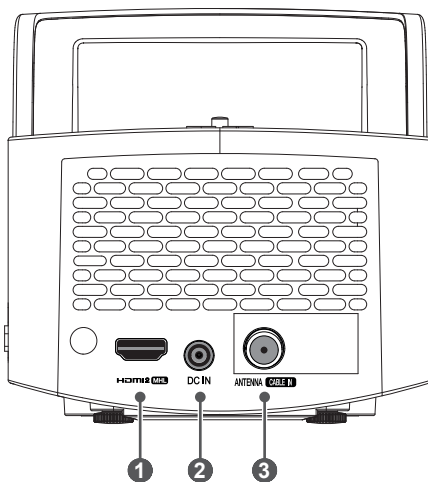





N°	Description
1	Port HDMI2 MHL
2	Port DC IN
3	Port ANTENNA CABLE IN

Utilisation du bouton de la manette

Vous pouvez faire fonctionner le projecteur en appuyant sur le bouton ou en le déplaçant vers la gauche, la droite, le haut ou le bas.

Fonctions de base

	Mise sous tension	Lorsque le projecteur est éteint, appuyez une fois sur le bouton de la manette et relâchez-le.
	Mise hors tension	Lorsque le projecteur est allumé, appuyez sur le bouton de la manette pendant quelques secondes et relâchez-le. (Toutefois, si le bouton Menu apparaît à l'écran, maintenir enfoncé le bouton de la manette permet de quitter le menu.)
	Réglage du volume	Vous pouvez régler le volume au niveau désiré en déplaçant le bouton de la manette vers la gauche ou la droite avec votre doigt.
	Réglage des chaînes	Vous pouvez parcourir les chaînes enregistrées en déplaçant le bouton de la manette vers le haut ou le bas avec votre doigt.







REMARQUE

- Lorsque vous déplacez le bouton de la manette vers le haut, le bas, la gauche ou la droite, prenez garde de ne pas l'enfoncer. Si vous appuyez sur le bouton en premier, il se peut que vous ne puissiez pas régler le volume ni parcourir les chaînes enregistrées.

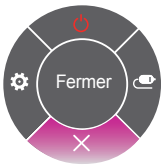
Réglage du menu

Lorsque le projecteur est allumé, appuyez une fois sur le bouton de la manette. Vous pouvez régler les éléments du menu (🔌, 📺, ✕, ⚙️) en déplaçant le bouton de la manette vers le haut, le bas, la gauche ou la droite. Allez sur l'élément du menu souhaité, puis appuyez sur le bouton de la manette une fois pour le sélectionner.

		Éteindre le projecteur	Met l'appareil hors tension.
		Liste d'entrées	Change la source d'entrée.
		Fermer	Supprime tout ce qui est affiché à l'écran et retourne au visionnement du projecteur.
		Paramètres	Affiche le menu Paramètres.

Indicateurs d'état du projecteur

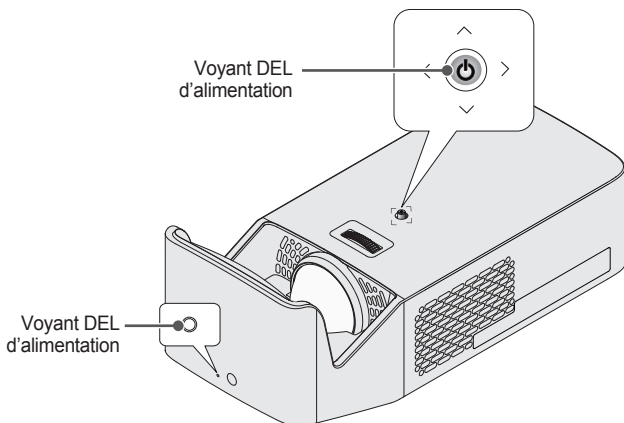

Voyant DEL d'alimentation	
Rouge	Alimentation en veille
Éteint	Le projecteur est allumé.

Installation

Précautions à prendre lors de l'installation

- Placez le projecteur dans un endroit bien aéré.
 - Pour prévenir la surchauffe à l'intérieur de l'appareil, installez le projecteur dans un endroit bien ventilé. Ne placez rien à proximité du projecteur pour éviter d'obstruer les ouvertures de ventilation. En cas d'obstruction des ouvertures de ventilation, la température augmentera à l'intérieur de l'appareil.

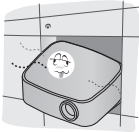

- Ne placez pas le projecteur sur de la moquette ou du tapis. Si l'ouverture de ventilation se trouve à la base du projecteur, installez celui-ci sur une surface plane et uniforme en vous assurant que l'ouverture n'est pas obstruée.



- Veillez à ce qu'aucun corps étranger, comme des débris de papier, ne pénètre dans le projecteur.



- Laissez un espace adéquat (30 cm ou plus) autour du projecteur.

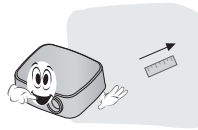

- Ne placez pas le produit dans un endroit chaud, froid ou humide.
- Ne placez pas le projecteur dans un endroit où il pourrait facilement attirer les poussières.
 - Cela peut provoquer un incendie.
- N'ouvrez jamais les couvercles du projecteur. Il existe un risque élevé de décharge électrique.
- Ce projecteur a été fabriqué à l'aide d'une technologie de haute précision. Il est toutefois possible que de petits points noirs ou lumineux et colorés (rouges, bleus ou verts) s'affichent continuellement sur l'écran du projecteur. Il peut s'agir d'un effet normal qui résulte du procédé de fabrication et qui ne dénote pas nécessairement un mauvais fonctionnement de l'appareil.
- La télécommande peut ne pas fonctionner en présence d'une lampe munie d'un ballast électronique ou d'une lampe fluorescente à trois longueurs d'ondes. Remplacez cette lampe par un modèle qui répond aux normes internationales pour rétablir le fonctionnement normal de la télécommande.
- Pour une installation au plafond, fixez le support pour plafond au projecteur à l'aide des vis M4 x 8 mm.

Distance de projection selon la taille de l'écran

- 1 Placez le projecteur sur une surface plane et stable, de même que l'ordinateur ou la source audio-vidéo.
- 2 Placez le projecteur à une distance adéquate de l'écran. La taille réelle de l'image affichée dépend de la distance entre le projecteur et l'écran.
- 3 Placez le projecteur de manière à ce que la lentille soit à angle droit par rapport à l'écran. Si le projecteur n'est pas placé en angle droit, l'image sera déformée sur l'écran. Pour corriger la déformation, utilisez la fonction Ajust Bord (Voir page 40.).
- 4 Branchez les cordons d'alimentation du projecteur et du périphérique connecté dans la prise murale.

Ratio de la projection vers le haut : 125 %

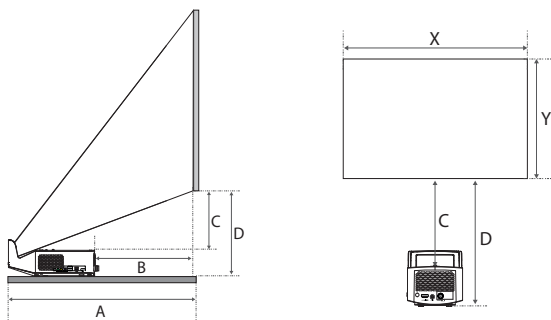

Taille de l'écran [mm]	1 524	1 778	2 032	2 286	2 540
Taille horizontale (X) x Taille verticale (Y) [mm]	1 328 x 747	1 550 x 872	1 771 x 996	1 992 x 1 121	2 214 x 1 245
A [mm]	414	482	550	618	686
B [mm]	105	173	241	309	377
C [mm]	149	181	213	245	276
D [mm]	241	273	304	336	368

La distance de projection peut varier en fonction des conditions d'installation.



REMARQUE

- Si l'image projetée semble déformée ou tordue, vérifiez que l'écran est installé correctement.

Systeme de sécurité Kensington

- Ce projecteur comporte un connecteur de sécurité Kensington standard. Branchez le câble du système de sécurité Kensington de la manière illustrée ci-dessous.
- Pour plus de renseignements sur l'installation et l'utilisation du système de sécurité Kensington, reportez-vous au manuel d'utilisation fourni avec ce système.
- Le système de sécurité Kensington est un accessoire optionnel.
- Qu'est-ce que Kensington? Kensington est une entreprise qui vend des systèmes de sécurité pour les ordinateurs portables et d'autres appareils électroniques. Site Web : <http://www.kensington.com>

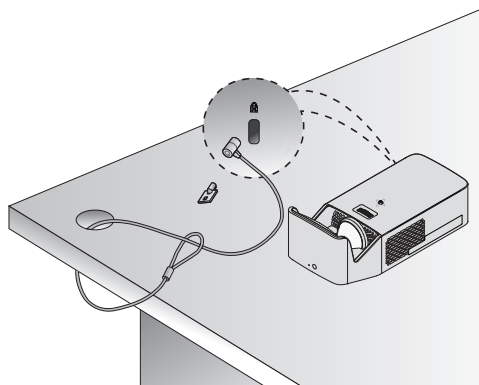

TÉLÉCOMMANDE MAGIC

Si un message de pile faible s'affiche pendant l'utilisation du projecteur, remplacez les piles.

Appuyez sur le dessus du couvercle du compartiment de piles et faites glisser le couvercle vers le bas comme sur l'illustration. Insérez deux piles neuves identiques (type AA 1,5 V), en plaçant les bornes + et - du bon côté dans la télécommande.

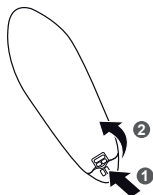

REMARQUE



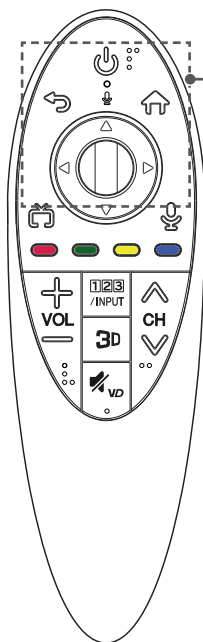

- Ne combinez pas des piles neuves avec des piles usagées.



(MISE EN MARCHÉ)

Allume ou éteint le projecteur.

(haut/bas/gauche/droite)

Appuyez sur les touches de navigation haut, bas, gauche ou droite pour parcourir le menu. Si vous appuyez sur les touches     alors que le pointeur est utilisé, celui-ci disparaîtra de l'écran et la télécommande Magic fonctionnera comme une télécommande normale.

Pour afficher de nouveau le pointeur à l'écran, secouez la télécommande Magic de gauche à droite.

(RETOUR)

Pour revenir à l'écran précédent.

(Accueil)

Permet d'accéder au menu Accueil.

Molette (OK)

Appuyez au centre de la molette pour sélectionner un menu.

Vous pouvez changer d'émission ou de chaîne à l'aide de la molette.

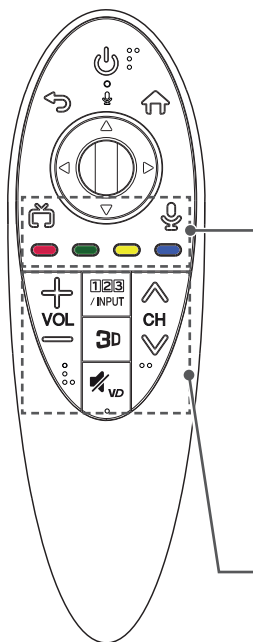

(SORTIE pour DIRECT)

Permet d'alterner entre la diffusion (antenne) et diverses entrées.

(Reconnaissance vocale)

Une connexion réseau est requise pour utiliser la fonction de reconnaissance vocale.

1. Appuyez sur la touche de reconnaissance vocale.
2. Prononcez votre commande lorsque la fenêtre de commande vocale apparaît à la gauche de l'écran du projecteur.

* Assurez-vous que la télécommande Magic se trouve à moins de 10 cm de votre visage lorsque vous vous en servez.

* La reconnaissance vocale risque d'échouer si vous parlez trop vite ou trop lentement.

* La précision de la reconnaissance peut varier selon les utilisateurs (voix, prononciation, intonation et débit) et l'environnement (bruit ambiant et volume du projecteur).

Touches colorées

Permettent d'accéder à des fonctions spéciales dans certains menus.

VOL

Règle le volume.

/INPUT

Affiche la commande à l'écran.

* Maintenez la touche  enfoncée pour afficher le menu qui permet de sélectionner un appareil externe branché au projecteur.

3D

Utilisé lors du visionnement de vidéos en 3D.

(SOURDINE)

Désactive tous les sons.

* La fonction de descriptions audio/vidéo peut être activée en maintenant enfoncé le bouton .

* La fonction SAP (Secondary Audio Program) peut également être activée en appuyant sur le bouton .

CH

Permet de changer de chaîne.



	
<p>1 S'affiche lorsque vous appuyez sur la touche  Molette (OK) de la télécommande Magic. Vérification des renseignements sur l'émission.</p>	<p>2 Dirigez le pointeur vers le coin inférieur gauche de l'écran pour afficher l'icône MES APPLICATIONS. Cliquez sur l'icône pour afficher le menu MES APPLICATIONS.</p>

Enregistrement de la télécommande Magic

Avant de pouvoir utiliser la télécommande Magic, vous devez l'associer au projecteur.

- 1** Insérez des piles dans la télécommande Magic et allumez le projecteur.
- 2** Pointez la télécommande Magic vers votre projecteur et appuyez sur la  **Molette (OK)** de la télécommande.
 - Si le projecteur n'arrive pas à enregistrer la télécommande Magic, éteignez-le et rallumez-le, puis essayez de l'enregistrer de nouveau.

Réenregistrement de la télécommande Magic

- 1** Appuyez sur les touches  (**Accueil**) et  (**RETOUR**) simultanément pendant cinq secondes pour découpler la télécommande Magic de votre projecteur.
- 2** Appuyez sur le bouton  **Molette (OK)** en orientant la télécommande vers votre projecteur pour enregistrer de nouveau votre télécommande Magic.
 - Maintenez enfoncée la touche  (**SORTIE pour DIRECT**) pour effacer et réenregistrer en un geste la télécommande Magic.

Utilisation de la télécommande Magic

- Secouez légèrement la télécommande Magic si vous ne voyez pas de pointeur sur l'écran. Un pointeur devrait s'afficher sur l'écran.
 - Le pointeur disparaît si vous n'utilisez pas la télécommande pendant un certain temps.
- Lorsque vous pointez la télécommande vers le projecteur et que vous déplacez l'émetteur de signal du pointeur vers le haut, le bas, la gauche ou la droite, le pointeur se déplace dans la même direction sur l'écran.
 - Si le pointeur ne fonctionne pas correctement, arrêtez de bouger la télécommande Magic pendant environ 10 secondes, puis réessayez.
- Si vous appuyez sur la touche de navigation pendant que vous déplacez le pointeur à l'écran, ce dernier disparaît et la télécommande Magic fonctionne comme toute autre télécommande.
- Sa portée d'utilisation efficace est de 10 m. Au-delà de cette distance ou si la ligne de visée est obstruée par des obstacles, vous pourriez constater des dysfonctionnements.
- Les appareils électroniques à proximité peuvent provoquer des interférences. Les appareils comme les fours à micro-ondes et les réseaux locaux sans fil utilisent la même bande de fréquences (2,4 GHz) que la télécommande Magic et peuvent provoquer des interférences.
- Évitez les contacts brusques entre la télécommande et les surfaces dures, par exemple, les meubles ou le sol.

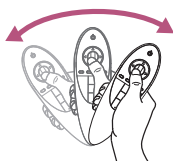
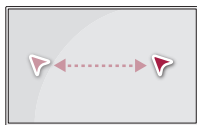

UTILISATION DU PROJECTEUR

Connexion à une antenne ou au câble

Pour regarder la télévision au moyen d'une antenne intérieure/extérieure, connectez une prise murale et le port antenna du projecteur au moyen d'un câble RF (75 Ω).

Vous pouvez visionner la télévision publique ou par câble (analogique ou numérique). (Le câble RF est vendu séparément.)

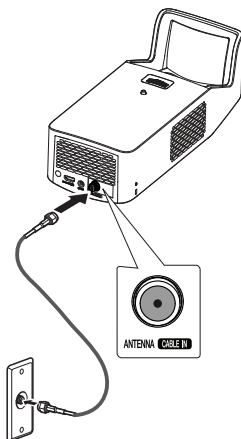

REMARQUES

- Veillez à ne pas plier le fil de cuivre du câble RF (75 Ω). Tournez la prise d'entrée vers la droite pour la fixer.
- Assurez-vous d'utiliser un câble coaxial standard (75 Ω , vendu séparément) pour le raccordement à l'entrée du projecteur.
- Pour obtenir une meilleure qualité d'image dans les endroits où le signal est faible, veuillez vous procurer et installer un amplificateur de signaux (accélérateur).
- Servez-vous d'un séparateur de signaux si vous voulez utiliser deux projecteurs ou plus avec une seule antenne.
- Si vous rencontrez des problèmes lors de l'installation de l'antenne, communiquez avec un détaillant approprié ou avec le magasin qui vous a vendu l'antenne.

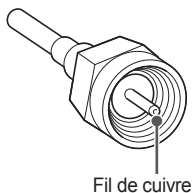

Visionnement du projecteur

Configuration initiale

L'écran de menu illustré dans ce manuel d'utilisation est un exemple visant à expliquer le fonctionnement de cet appareil; cet écran peut différer de celui qui est réellement affiché.

- L'illustration du menu peut différer de l'affichage réel sur le produit.

- 1 Raccordez correctement le cordon d'alimentation.
- 2 Attendez un instant et appuyez sur la touche **MISE EN MARCHÉ** de la télécommande ou sur le bouton du joystick.
- 3 La première fois que vous allumerez le projecteur, l'écran de configuration ci-dessous s'affichera. Cet écran vous permet de préciser les éléments requis pour regarder le projecteur en toute facilité.

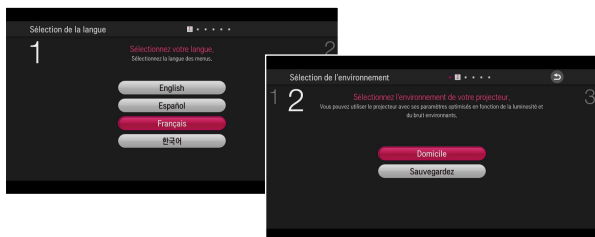

- **Sauvegardez** est le mode conçu pour la présentation en magasin. Le mode Image est réinitialisé automatiquement après une certaine période de temps. Vous pouvez sélectionner l'option **Domicile** pour utiliser l'appareil à la maison.

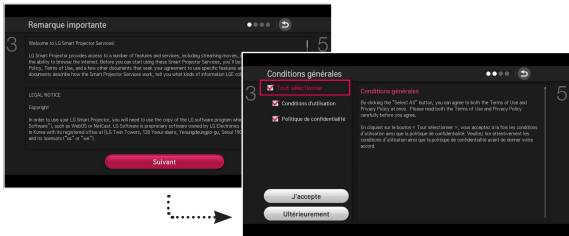
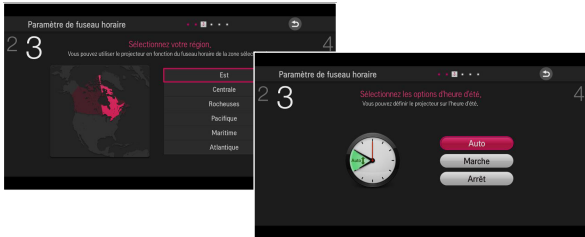

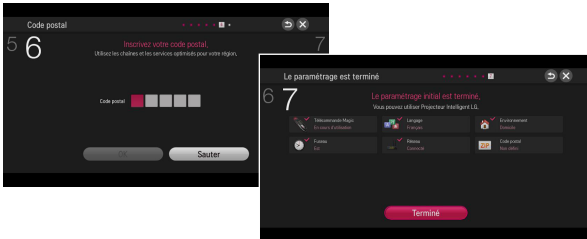



- Une fois que les réglages ci-dessus sont faits, la configuration initiale est achevée.
- **Code postal** : Cette fonction est disponible dans certains pays uniquement.



REMARQUES

- Pour accéder à la fonction **Syntonisation auto** pendant l'utilisation du projecteur, sélectionnez  (**Accueil**) → **PARAMÈTRES** → **CHAÎNE**, puis **Syntonisation auto**.
- Pour changer de mode pendant l'utilisation du projecteur, sélectionnez  (**Accueil**) → **PARAMÈTRES** → **OPTION**, puis **Choix du mode**.

Mise au point de l'image

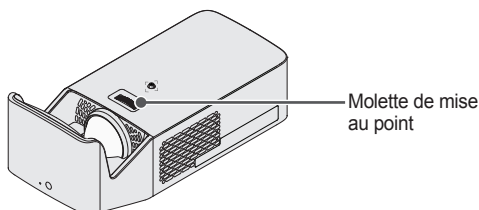

Lorsqu'une image s'affiche sur l'écran, vérifiez si la mise au point est bonne et si l'image remplit correctement l'écran.



- Pour régler la mise au point de l'image, tournez l'anneau de mise au point.
- Assurez-vous que le projecteur ne bouge pas lorsque vous réglez la mise au point.

Visionnement du projecteur

- 1 Si l'appareil est en mode Veille, appuyez sur la touche **MISE SOUS TENSION** pour l'allumer.
- 2 Sélectionnez  (**Accueil**) → **LISTE DES SOURCES**, puis choisissez le signal d'entrée souhaité.
- 3 Utilisez les touches suivantes pour contrôler le projecteur pendant le visionnement.

Touche	Description
 CH	Permet de changer de chaîne de télévision.
 VOL	Règle le volume.
 VD (SOURDINE)	Désactive tous les sons.

- 4 Pour éteindre le projecteur, appuyez sur la touche **MISE SOUS TENSION**.

Choix de la chaîne

L'illustration peut différer de votre projecteur.

Affichage de l'information sur l'émission

Affiche l'information sur l'émission en cours de visionnement, l'heure, etc.

- 1 Déplacez le pointeur de la télécommande Magic vers le haut de l'écran du projecteur.
- 2 Cliquez sur la zone activée dans la bannière de la chaîne.
- 3 Les renseignements sur l'émission s'afficheront en bas de l'écran du projecteur.

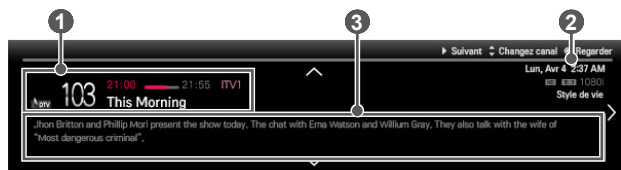

	Description
1	Titre de l'émission
2	Heure actuelle
3	Information détaillée sur l'émission (pour la diffusion numérique)

Réglage des chaînes préférées

🏠 (Accueil) → PARAMÈTRES → CHAÎNE → Éd. Chaînes

- 1 Syntonisez la chaîne souhaitée et appuyez sur la **Molette (OK)**. La chaîne est sélectionnée.
- 2 Sélectionnez **Définir comme Préférée**.
- 3 Sélectionnez le groupe de chaînes favorites désiré.
- 4 Sélectionnez **OK**. La chaîne est ajoutée aux favoris.

Utilisation des favoris

⏪ (Accueil) → MES APPLICATIONS → Prog. Liste

La liste des chaînes favorites s'affiche. Sélectionnez la chaîne préférée prédéfinie à partir de la liste des favoris A-D.

Activation de la syntonisation auto

⏪ (Accueil) → PARAMÈTRES → CHAÎNE → Syntonisation auto

Permet de syntoniser automatiquement les chaînes.

- Les chaînes ne sont pas enregistrées correctement tant que l'antenne ou le câble ne sont pas correctement branchés.
- L'option **Syntonisation auto** ne permet de régler que les chaînes en cours de diffusion.
- Si la fonction **Verrouillage** est activée, une fenêtre contextuelle s'affiche et vous demande le mot de passe.

Réglage manuel des chaînes

⏪ (Accueil) → PARAMÈTRES → CHAÎNE → Syntonisation manuelle

Permet de régler manuellement les chaînes et enregistre les résultats.

En diffusion numérique, la force du signal, entre autres, peut être vérifiée.

Modification des chaînes

⏪ (Accueil) → PARAMÈTRES → CHAÎNE → Éd. Chaînes

Permet de modifier les chaînes enregistrées.

Définit la chaîne sélectionnée : préférée, bloquer/débloquer, ajouter/supprimer, etc.

Options supplémentaires

Ajustement du format de l'image

Pour modifier le format d'image de l'écran, sélectionnez  (Accueil) → **PARAMÈTRES** → **IMAGE** → **Format de l'image**.

Menu	Description
16:9	Redimensionne les images en fonction de la largeur de l'écran.
Sur mesure	Affiche les images dans leur taille d'origine sans en couper les bords. <ul style="list-style-type: none"> • Dans les modes DTV/HDMI/Composante (plus de 720p), l'option Sur mesure est disponible.
Selon source	Selon le signal d'entrée, le format de l'écran passe au format 4:3 ou 16:9.
4:3	Redimensionne les images au format 4:3 standard précédent.
Zoom	Redimensionne l'image pour l'adapter à la largeur de l'écran. Les bords supérieur et inférieur de l'image pourraient être coupés.
Zoom cinéma 1	Convertit l'image au format cinémascope (2,35:1) et fait un zoom.



REMARQUES



- Lors du visionnement du contenu d'un appareil externe, un phénomène d'images fantômes peut se produire dans les cas suivants :
 - Vidéo avec sous-titres fixes (p. ex., nom du réseau)
 - Utilisation du format d'image 4:3 pendant une durée prolongée
 Soyez prudent lorsque vous utilisez de telles fonctions.
- Les tailles d'image disponibles peuvent varier selon le signal d'entrée.
- Les sources HDMI-PC ne permettent que les formats d'image 4:3 et 16:9.

Utilisation de la fonction Ajust Bord (Distorsion 4 angles)

Ajust Bord (Distorsion 4 angles) permet d'ajuster les côtés horizontaux et verticaux de l'image projetée si le projecteur est de biais par rapport à l'écran et non pas perpendiculaire. Cette fonction garantit que la forme de l'image projetée n'est pas déformée.

Utilisez cette fonction uniquement lorsque le projecteur ne peut pas être placé de façon optimale par rapport à l'écran. La fonction **Ajust Bord** peut résulter en une diminution de la qualité de l'image.



- 1 Accédez à  (**Accueil**) → **PARAMÈTRES** → **OPTION** → **Ajust Bord**.
- 2 La plage de valeurs de la fonction **Ajust Bord** est la suivante.
 - Haut gauche (H : 0 à 100, V : 0 à 100)
 - Haut droit (H : -100 à 0, V : 0 à 100)
 - Bas gauche (H : 0 à 100, V : -100 à 0)
 - Bas droit (H : -100 à 0, V : -100 à 0)
- 3 Appuyez sur le bouton  **Molette (OK)**.





REMARQUE

- Lors de l'utilisation de la fonction **Déformation Auto(Vertical)**, la valeur définie pour **Ajust Bord** est remplacée par la valeur qui a été définie pour **Déformation Auto(Vertical)**.

Changement du périphérique d'entrée

Sélection d'une entrée externe

Permet de sélectionner l'entrée externe.

- Pour afficher l'écran de sélection d'entrée, sélectionnez  (**Accueil**) → **LISTE DES SOURCES**, ou appuyez sur la touche **INPUT** de la télécommande.
 - Les sources d'entrée connectées s'affichent en premier. Cependant, l'entrée **AV** est toujours activée.
- Utilisez la touche **INPUT** de la télécommande pour sélectionner un signal d'entrée afin de connecter le projecteur à la source d'entrée désirée. Vous pouvez utiliser la touche  ou  pour passer d'un mode d'entrée à l'autre.

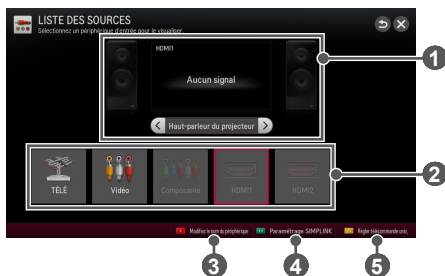









	Description
1	Permet de sélectionner le haut-parleur.
2	Permet de sélectionner l'entrée.
3	Permet de changer le nom du périphérique externe branché sur le terminal externe.
4	Permet de configurer SIMPLINK .
5	Permet de régler Télécommande universelle . <ul style="list-style-type: none"> • Cette fonction est disponible dans certains pays uniquement.

Sélection d'une identité source



Affiche les périphériques qui sont connectés aux ports d'entrée.



- 1 Pour afficher l'écran de sélection d'entrée, sélectionnez  (**Accueil**) → **LISTE DES SOURCES**, ou appuyez sur la touche **INPUT** de la télécommande.
- 2 Appuyez sur la touche **red**.
- 3 Appuyez sur la touche  ou  pour sélectionner l'entrée désirée, puis appuyez sur la touche  **Molette (OK)**.
- 4 Utilisez la touche , ,  ou  pour sélectionner un nom de périphérique.

Utilisation de SIMPLINK

Le mode **SIMPLINK** permet de contrôler et de gérer facilement divers périphériques multimédia au moyen de la télécommande du projecteur et du menu SIMPLINK.

- 1 Raccordez le terminal **HDMI** du projecteur et le terminal de sortie HDMI du dispositif SIMPLINK au moyen d'un câble HDMI. Dans le cas des cinémas maison dotés de la fonction SIMPLINK, connectez les terminaux **HDMI** comme ci-dessus et utilisez un câble optique pour raccorder la sortie **OPTICAL DIGITAL AUDIO OUT** du projecteur à l'entrée audio optique numérique du dispositif SIMPLINK.
- 2 Sélectionnez  (**Accueil**) → **MES APPLICATIONS** → **SIMPLINK**. La fenêtre du menu SIMPLINK s'affiche.
- 3 Sélectionnez **Paramétrage SIMPLINK** dans la fenêtre de menu SIMPLINK. La fenêtre de configuration SIMPLINK s'affiche.
- 4 Réglez la fonction **SIMPLINK** sur **Marche** dans la fenêtre de configuration SIMPLINK.
- 5 Fermez la fenêtre de configuration SIMPLINK.
- 6 Sélectionnez  (**Accueil**) → **MES APPLICATIONS** → **SIMPLINK** pour choisir l'appareil à contrôler.



REMARQUES

- Cette fonction est prise en charge seulement par les appareils portant le logo SIMPLINK (SIMPLINK). Assurez-vous que le périphérique externe porte le logo SIMPLINK.
- Pour utiliser la fonction SIMPLINK, vous avez besoin d'un câble HDMI^{MD} haute vitesse doté de la fonction CEC (Consumer Electronics Control). Le câble HDMI^{MD} haute vitesse utilise la broche n° 13 pour l'échange de données entre périphériques.
- Activez ou sélectionnez le contenu multimédia d'un périphérique offrant des fonctions de cinéma maison pour voir le réglage des haut-parleurs basculer vers les **haut-parleurs externes**.
- Pour utiliser le mode Écoute avec la fonction Haut-parleur externe, branchez un câble optique (vendu séparément) ou un appareil HDMI-ARC compatible dans le port HDMI-ARC.
- Le basculement vers une entrée externe entraîne l'arrêt des périphériques fonctionnant avec SIMPLINK.
- L'utilisation d'un appareil tiers avec la fonction HDMI-CEC peut entraîner des dysfonctionnements.
- Pour utiliser les haut-parleurs externes, effectuez le branchement avec un câble optique (vendu séparément).

Présentation des fonctions SIMPLINK



Menu	Description
Lecture directe	Permet au projecteur de lire instantanément le contenu multimédia du périphérique.
Sélectionner un périphérique multimédia	Permet de sélectionner le périphérique souhaité dans le menu SIMPLINK et de le contrôler instantanément à partir de l'écran du projecteur.
Lecture de disque	Permet de gérer le périphérique multimédia à l'aide de la télécommande du projecteur.
Éteindre tous les appareils	Si vous éteignez le projecteur alors que la fonction Marche auto. est activée dans Paramétrage SIMPLINK , tous les périphériques connectés avec SIMPLINK s'éteindront aussi.
Alimentation synchronisée	Lorsque la fonction Marche auto. est activée dans Paramétrage SIMPLINK , le projecteur s'allumera automatiquement lors de la mise en marche d'un dispositif SIMPLINK.
Haut-parleur	Permet de sélectionner le haut-parleur du cinéma maison ou du projecteur.

Utilisation des raccourcis

Vous pouvez personnaliser les menus fréquemment utilisés.

- 1 Sélectionnez  (**Accueil**) → **MES APPLICATIONS** → **Raccourcis**.
- 2 Appuyez sur la touche  ou  pour sélectionner un menu, puis appuyez sur  **Molette (OK)** button.

Menu	Description	
Format de l'image	Redimensionne l'image.	
Mode image	Change le mode Image.	
Mode audio	Permet de régler le mode Audio.	
Minuterie	Règle la mise hors tension du projecteur à une heure précise.	
Sous-titres	Active ou désactive l'affichage des sous-titres.	
Multi-audio	Permet d'activer l'option MONO ou STÉRÉO ou une langue pour la diffusion bilingue (signal numérique).	
SAP	Permet de modifier le son MTS (signal analogique).	
Économie d'énergie	Permet de réduire la consommation d'énergie en réglant le pic de luminosité de l'écran.	
Mode AV	Permet de sélectionner un genre.	
	Mode	
	Arrêt	Vous pouvez visionner le contenu en utilisant les paramètres du menu vidéo et audio.
	Sport	Réglage optimal des paramètres vidéo et audio pour les émissions de sport.
	Film	Réglage optimal des paramètres vidéo et audio pour le visionnement d'un film.
	Jeu	Réglage optimal des paramètres vidéo et audio pour les jeux.
Sup/Ajo	Permet de supprimer ou d'ajouter des chaînes.	
Dispositif USB	Permet de retirer de manière sécuritaire un périphérique USB connecté.	

- 3 Appuyez sur la touche , ,  ou  pour faire défiler les menus suivants.

Réglage du son

Réglage de la sortie son

Utilisation des haut-parleurs du projecteur

Le son est diffusé par les haut-parleurs du projecteur.

-  (Accueil) → PARAMÈTRES → SON → Sortie son → Haut-parleur du projecteur

Utilisation d'un haut-parleur externe

Le son est diffusé par un haut-parleur raccordé à un port optique ou HDMI (ARC). SIMPLINK est pris en charge.

-  (Accueil) → PARAMÈTRES → SON → Sortie son → Haut-parleur externe (optique/HDMI ARC)

Utilisation de la sortie son numérique



Permet de régler la Sortie son numérique.

-  (Accueil) → PARAMÈTRES → SON → Sortie son → Haut-parleur externe (optique/HDMI ARC) → Sortie son numérique

Élément	Entrée audio	Sortie son numérique
Auto	MPEG	PCM
	Dolby Digital	Dolby Digital
	Dolby Digital Plus	Dolby Digital
	HE-AAC	Dolby Digital
PCM	All	PCM

Connexion et utilisation du dispositif audio LG

Le dispositif son LG vous permet de profiter facilement d'un son riche et puissant.

-  (**Accueil**) → **PARAMÈTRES** → **SON** → **Sortie son** → **Synchronisation du son LG (optique)**
Branchez un dispositif audio de LG qui arbore le logo  sur le port **OPTICAL DIGITAL AUDIO OUTPUT**.

Connexion et utilisation d'un périphérique Bluetooth

Le son passe par le périphérique Bluetooth.

-  (**Accueil**) → **PARAMÈTRES** → **SON** → **Sortie son** → **Bluetooth**
- Les écouteurs suivants peuvent être connectés : LG BTS1, LG HBS-700, LG HBS-730, LG HBS-800 (la disponibilité des produits peut varier en fonction du pays.)
- Si les écouteurs ne se connectent pas dans le cas d'une connexion sans fil, vérifiez qu'ils sont allumés et que le dispositif audio de LG est en état de fonctionner.
- Dans le cas où plus de deux dispositifs sont détectés par l'appareil, il se connectera au premier qu'il a détecté. Pour afficher plus de dispositifs pouvant être connectés, appuyez sur le bouton **Afficher plus**.
- Les produits d'autres fabricants peuvent ne pas être compatibles.

Connexion et utilisation d'un casque d'écoute

Le son passe par le casque d'écoute.

-  (**Accueil**) → **PARAMÈTRES** → **SON** → **Sortie son** → **Casque**
- Si vous connectez un casque d'écoute alors que le projecteur est allumé, il sera automatiquement détecté et utilisé pour diffuser le son.

Utilisation de la fonction Multi-audio

La fonction Multi-audio permet l'écoute stéréo et multilingue des contenus diffusés par la station.

-  (Accueil) → MES APPLICATIONS → Raccourcis → Multi-audio

Pour la diffusion numérique

Si la chaîne de télé diffuse un signal multilingue, vous avez le choix de la langue.

- Pour définir la langue par défaut, sélectionnez  (Accueil) → PARAMÈTRES → OPTION → Langage(Language) → Langage audio.

Pour la diffusion analogique

Élément	Description
Mono	Le son est diffusé par les haut-parleurs droit et gauche en mode Mono. Sélectionnez cette option pour obtenir la diffusion en mode Mono , quel que soit le type du signal de diffusion. Le mode Mono s'applique également aux sons diffusés en stéréo. Dans une zone de mauvaise réception (à signal faible ou instable, par exemple) ou si l'émission multi-audio est instable, sélectionnez le mode Mono .
Stéréo	Le son est diffusé en stéréo lorsqu'il est équilibré entre les haut-parleurs gauche et droit.
Langue principale / Langue secondaire	Si la station diffuse un signal multilingue, vous avez le choix de la langue.

DIVERTISSEMENT

Utilisation des fonctions intelligentes

Utilisation de l'écran d'accueil

- Appuyez sur le bouton  (Accueil) de la télécommande.

Toutes les fonctions intelligentes du projecteur sont affichées sur un même écran et permettent à l'utilisateur d'accéder facilement à une foule de contenus et d'applications au moyen d'un menu convivial divisé par thèmes tels que Émission en direct, MES APPLICATIONS, etc.

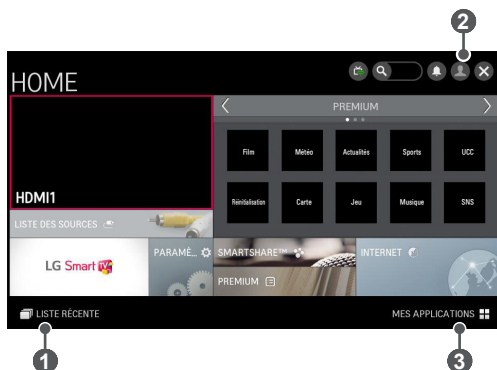

	Description
①	LISTE RÉCENTE
②	Ouvrir session
③	MES APPLICATIONS

Utilisation de Mes applications

-  (Accueil) → MES APPLICATIONS
- Sélectionnez **MES APPLICATIONS** dans le coin inférieur droit de l'écran d'accueil.
- Vérifiez les applications préinstallées et les applications que vous avez téléchargées.

Modification d'éléments dans MES APPLICATIONS

- Sélectionnez  (Accueil) → **MES APPLICATIONS** →  (Modifier).
- À la page **MES APPLICATIONS**, sélectionnez  (Modifier) dans le haut de l'écran pour déplacer ou supprimer des applications. Notez que les applications système peuvent être déplacées, mais pas supprimées.
- Si votre appareil est doté d'une télécommande Magic, vous pouvez réorganiser ou supprimer des éléments en faisant glisser les icônes des applications.

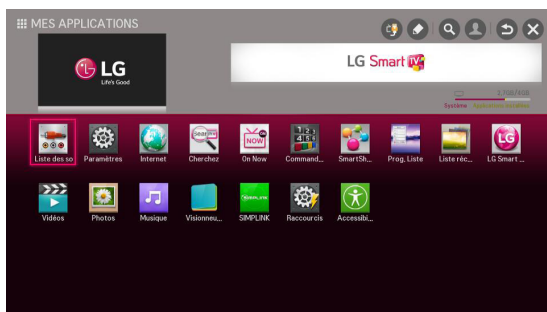

- L'illustration du menu peut différer de l'affichage réel sur le produit. (Selon les pays)

Connexion au réseau

Une connexion réseau câblée ou sans fil est requise pour utiliser les fonctions intelligentes.

Une fois que la connexion au réseau est établie, vous avez accès à du contenu Premium, à LG Smart World et au partage de contenu.

Connexion réseau en un clic

Se connecte facilement à un réseau filaire ou sans fil.

- Pour établir une connexion automatique avec un réseau disponible, sélectionnez  (Accueil) → PARAMÈTRES → RÉSEAU → Connexion réseau et suivez les invites du projecteur.

Connexion réseau au moyen de l'option

Configuration avancée

Option utilisée dans des circonstances spéciales, par exemple dans un bureau (lorsque l'IP statique est utilisée).

- Sélectionnez  (Accueil) → PARAMÈTRES → RÉSEAU → Connexion réseau → Démarrez la connexion (→ Liste des autres réseaux) → Configuration manuelle.

1 Sélectionnez une **Connexion réseau** au moyen des options **branché** ou **sans fil**.

2 Dans le cas d'une connexion Wi-Fi, vous pouvez vous servir d'une des méthodes de connexion réseau suivantes.

Élément	Description
Liste des points d'accès	Permet de se connecter au réseau en sélectionnant un réseau dans la liste des points d'accès.
Saisir le SSID	Permet de se connecter en entrant le nom du point d'accès sans fil désiré.
WPS-PBC	Permet de se connecter facilement en appuyant sur le bouton d'un point d'accès sans fil compatible avec PBC.
WPS-PIN	Permet de se connecter facilement en entrant le NIP sur le site Web du point d'accès sans fil désiré.

Utilisation de la fonction Wi-Fi Direct

Wi-Fi Direct est une fonction permettant à votre projecteur de se connecter à un appareil Wi-Fi Direct sans connexion Internet. Avec SmartShare™, vous pouvez voir les fichiers stockés sur un appareil connecté par l'entremise de Wi-Fi Direct.

- Sélectionnez  (Accueil) → PARAMÈTRES → RÉSEAU → Wi-Fi Direct.
- 1 Réglez la fonction **Wi-Fi Direct** sur **Marche**. (Si vous ne vous en servez pas, réglez-la sur **Arrêt**.)
 - 2 Activez les paramètres Wi-Fi Direct sur l'appareil auquel vous voulez vous connecter.
 - 3 La liste des appareils pouvant être connectés au projecteur s'affiche.
 - 4 Sélectionnez un périphérique à connecter.
 - 5 Choisissez **Oui** lorsque le message de demande de connexion s'affiche.
 - 6 Si l'appareil auquel vous voulez vous connecter accepte la demande, la fonction **Wi-Fi Direct** est activée.

Conseils relatifs aux réglages réseau

- Servez-vous d'un câble LAN standard (catégorie 5 ou supérieure avec connecteur RJ45; port LAN 10 Base-T ou 100 Base-TX).
- La réinitialisation du modem peut provoquer des problèmes de connexion réseau. Pour résoudre le problème, éteignez l'appareil, débranchez puis rebranchez le câble et rétablissez l'alimentation.
- LG Electronics n'est en aucun cas responsable des problèmes de connexion réseau, ni des défaillances, dysfonctionnements ou erreurs liés à la connexion réseau.
- La connexion réseau peut ne pas fonctionner correctement selon votre fournisseur d'accès Internet.
- L'utilisation du service DSL nécessite un modem DSL, tandis que le service de modem câble exige un modem câble. Selon le contrat que vous avez signé avec votre fournisseur d'accès Internet, le nombre de connexions réseau peut être limité et les réglages réseau du projecteur peuvent ne pas être disponibles. (Si un seul appareil est permis par ligne et que l'ordinateur est déjà connecté, vous ne pouvez pas connecter d'autres appareils.)
- Le réseau sans fil peut faire l'objet d'interférences d'autres appareils réglés à la fréquence de 2,4 GHz (téléphone sans fil, périphérique Bluetooth ou four à micro-ondes). Des interférences peuvent également être causées par des appareils d'une fréquence de 5 GHz, comme pour tout autre périphérique Wi-Fi.
- L'environnement sans fil avoisinant peut ralentir le service du réseau sans fil.
- Le fait de ne pas désactiver l'intégralité du réseau local domestique peut engendrer du trafic réseau sur certains appareils.
- Dans le cas d'une connexion à un point d'accès, le point d'accès en question doit prendre en charge les connexions sans fil, qui doivent être activées sur l'appareil pour que la connexion soit établie. Communiquez avec votre fournisseur de services pour connaître la disponibilité de la connexion sans fil du point d'accès.
- Vérifiez le SSID et les paramètres de sécurité du point d'accès afin d'en établir la connexion. Veuillez consulter la documentation appropriée pour connaître le SSID et les paramètres de sécurité du point d'accès.
- Les paramètres invalides des périphériques réseau (diviseur de ligne câblé/sans fil, concentrateur) peuvent ralentir le projecteur ou en affecter son fonctionnement. Installez les périphériques conformément aux directives de leurs manuels et configurez le réseau de façon adéquate.
- Le mode de connexion peut différer selon le fabricant du point d'accès.

FONCTION 3D

La technologie 3D utilise des images différentes pour chaque œil, afin d'ajouter de la profondeur à une vidéo.

Pendant le visionnement d'une vidéo 3D

AVERTISSEMENTS

- Si vous visionnez des images ou des vidéos 3D de trop près pendant une durée prolongée, vous pourriez vous abîmer les yeux.
- Le fait de porter des lunettes 3D pour regarder des vidéos ou jouer pendant une durée prolongée peut causer des vertiges ou de la fatigue oculaire.
- Les personnes souffrant d'une maladie chronique (épilepsie, maladie cardiovasculaire, maladies reliées à la tension artérielle, etc.), les femmes enceintes et les personnes souffrant du mal des transports devraient éviter de visionner des vidéos 3D.
- Les personnes ayant des problèmes de stéréopsie ou souffrant de cécité stéréo devraient également éviter de visionner des vidéos 3D. Ceci pourrait entraîner une vision doublée des images ou une gêne visuelle.
- Les personnes souffrant de strabisme, d'amblyopie ou d'astigmatisme pourraient avoir de la difficulté à percevoir la profondeur d'une vidéo et elles pourraient ressentir de la fatigue et d'autres malaises en raison des images doublées. Il est recommandé qu'elles se reposent les yeux plus fréquemment que les autres téléspectateurs.
- Le caractère réaliste des images 3D peut surprendre ou surexciter certaines personnes.
- Il est déconseillé de regarder des images 3D près d'objets qui sont fragiles ou qui pourraient facilement tomber.
- Veillez à ne pas vous blesser, car vous pourriez avoir le réflexe de vouloir échapper aux images 3D, du fait de leur réalisme.

- **Avertissements à propos des malaises liés à la photosensibilité**
 - Certains utilisateurs pourraient ressentir des malaises ou d'autres réactions anormales s'ils sont exposés à des lumières clignotantes ou à certains effets d'un jeu vidéo. Si certains membres de votre famille souffrent d'épilepsie ou ont déjà été sujets à des malaises, veuillez consulter un médecin avant de visionner des images 3D.
 - Si vous ressentez l'un des symptômes suivants pendant une vidéo 3D, interrompez immédiatement le visionnement et reposez-vous : vertiges, yeux croches, clignement des yeux, contractions musculaires au niveau du visage, mouvements involontaires, crampes, perte de conscience, confusion, désorientation ou nausées. Si les symptômes persistent, veuillez consulter votre médecin.
- Vous pouvez réduire le risque de crises de photosensibilité en prenant les mesures préventives suivantes :
 - Faites une pause de 5 à 15 minutes pour chaque heure de visionnement.
 - Si votre vision est différente d'un œil à l'autre, corrigez la variation avant de visionner une vidéo 3D.
 - Assurez-vous que la vidéo 3D est directement devant vous, au niveau des yeux.
 - Si vous ressentez de la fatigue, des maux de tête ou des étourdissements, cessez le visionnement de la vidéo.
 - Ne visionnez pas de vidéos 3D pendant une période prolongée lorsque vous êtes fatigué ou malade.



MISES EN GARDE

- Soyez tout particulièrement vigilant lorsque des enfants regardent une vidéo 3D.

Pendant le visionnement d'une vidéo 3D

- Interdisez aux enfants de cinq ans et moins de regarder une vidéo 3D. Cela peut nuire au développement de la vue.
- La vue des enfants de 10 ans ou moins est toujours en développement, ce qui pourrait les inciter à vouloir toucher l'écran ou à sauter dans sa direction. La supervision d'un adulte est recommandée.
- Puisque l'espace entre les yeux est plus étroit chez les enfants que chez les adultes, les enfants sont enclins à percevoir une plus grande différence entre les images vues d'un œil à l'autre. Il est donc possible que les enfants aient une plus grande perception de la profondeur que les adultes, même s'ils visionnent la même vidéo 3D.
- Les jeunes de 19 ans ou moins pourraient être sensibles aux stimuli lumineux du contenu 3D. Un visionnement excessif lorsqu'ils ressentent de la fatigue n'est pas recommandé.

- Les personnes âgées pourraient percevoir une moins grande profondeur que les téléspectateurs plus jeunes. Évitez de visionner une vidéo à une distance inférieure à celle recommandée.
- Regardez les images 3D en respectant l'angle et la distance de visionnement optimaux.
- Hors de l'angle ou de la distance de visionnement optimaux, vous pourriez ne pas être en mesure de voir les images 3D. Vous ne pouvez pas visionner des images 3D si vous êtes allongé.
- Il est possible que les images de gauche et de droite se chevauchent au cours de l'initialisation du projecteur, après sa mise sous tension. L'optimisation peut prendre un certain temps.
- Vous devrez éventuellement patienter avant que l'image 3D redevienne normale, si vous détournez les yeux de l'écran et que vous regardez à nouveau l'image 3D.
- L'image peut sautiller quelque peu si vous regardez des images 3D sous un éclairage fluorescent à trois longueurs d'ondes (de 50 à 60 Hz) ou à proximité d'une fenêtre. Dans un tel cas, il est recommandé de bloquer la lumière du soleil avec un rideau et de réduire l'intensité lumineuse.
- Les lunettes 3D doivent être de type DLP-LINK (DLP-Ready).
- Vous risquez de ne pas bien voir les vidéos 3D s'il y a un obstacle entre le projecteur et les lunettes 3D.
- Installez le projecteur 3D aussi loin que possible des autres périphériques.
- Si un futur format de diffusion 3D non pris en charge par ce projecteur devient le format standard, un dispositif supplémentaire, tel qu'un boîtier décodeur, peut être requis.

Respectez les consignes suivantes quand vous utilisez des lunettes 3D.

- Ne vous servez pas des lunettes 3D comme lunettes de vue, lunettes de soleil ou lunettes de protection.
 - Vous risqueriez de vous blesser.
- N'exposez pas les lunettes 3D à des températures extrêmes. Vous risqueriez de les déformer. N'utilisez jamais de lunettes déformées.
- Ne faites pas tomber les lunettes 3D et ne les laissez pas entrer en collision avec d'autres objets.
 - Cela pourrait entraîner un mauvais fonctionnement.
- Les verres des lunettes 3D peuvent facilement se rayer. Servez-vous d'un chiffon doux et propre pour les essuyer.
- Les particules étrangères pourraient égratigner la surface des verres des lunettes 3D.
- Ne rayez pas la surface des verres des lunettes 3D avec des objets pointus et n'utilisez pas de produit chimique pour les nettoyer. Si les verres sont rayés, les images peuvent paraître déformées lors du visionnement de contenu 3D.

Configuration requise pour visionner des images 3D

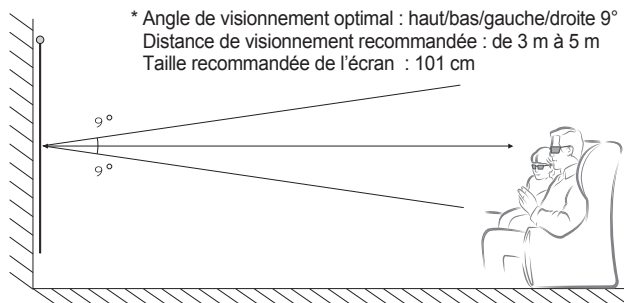

* Les vidéos 3D doivent être visionnées dans une pièce sombre uniquement.



REMARQUES

- Le couplage avec les lunettes DLP-LINK est sensible à l'intensité de la lumière réfléctée par l'écran. Il est donc possible que le couplage ne fonctionne pas correctement si la lumière réfléctée par l'écran n'est pas assez brillante; par exemple, la pièce est lumineuse, si l'écran est grand ou si le mode d'économie d'énergie maximale est activé.
- Certains menus peuvent ne pas fonctionner pendant la lecture d'une vidéo 3D.
- Vous ne pourrez visionner correctement une vidéo 3D que si l'option du format vidéo 3D a été cochée dans les options du projecteur.

Utilisation de lunettes de type DLP-LINK (DLP-Ready)

- 1** Tout en regardant les images 3D du projecteur, appuyez sur la touche qui se trouve sur les lunettes.
- 2** Dès que vous appuyez sur la touche, les lunettes clignotent pour se synchroniser avec les images 3D. (Le clignotement est un fonctionnement propre aux lunettes de type DLP-LINK. Le fonctionnement peut différer selon le type de lunettes.)
- 3** Si les lunettes clignotent ou qu'un problème se produit au cours du visionnement en 3D, éteignez d'abord les lumières pour assombrir la pièce. Communiquez avec le détaillant de votre projecteur pour obtenir des renseignements sur les lunettes.

Visionnement d'images 3D

La technologie des images 3D se sert de la différence de vision entre l'œil droit et l'œil gauche pour produire des images tridimensionnelles réalistes sur l'écran.

- 1** Lancez la lecture d'un film 3D ou sélectionnez une chaîne 3D.
- 2** Appuyez sur le bouton **3D** pour activer la 3D.
- 3** Allumez les lunettes 3D et mettez-les.
- 4** Pour arrêter le visionnement d'images **3D**, appuyez sur la touche 3D de la télécommande.

* Selon le signal d'entrée, le type de 3D disponible peut varier.

Modes 3D pris en charge

	Signal	Résolution	Fréquence horizontale (kHz)	Fréquence verticale (Hz)	Formats vidéo 3D pris en charge
HDMI	720p	1 280 x 720	89,9 / 90	59,94 / 60	Combinaison de trames
			45	60	Côte à côte (moitié), haut et bas
	1 080i	1 920 x 1 080	33,7	60	Côte à côte (moitié), haut et bas
	1 080p	1 920 x 1 080	53,95 / 54	23,98 / 24	Combinaison de trames
			67,5	60	Côte à côte (moitié), haut et bas, trames en séquence
			27	24	Côte à côte (moitié), haut et bas
			33,7	30	Côte à côte (moitié), haut et bas
	USB	1 080p	1 920 x 1 080	33,75	30

SMARTSHARE

Smartshare est le nom de la fonction d'utilisation et de partage de contenu qui comprend, entre autres, la connexion USB, la fonction SCREEN SHARE (Miracast™, Intel's WiDi) et le partage de contenu.

Avant d'utiliser l'appareil

Branchement d'un dispositif USB

Branchez un dispositif USB (disque dur externe, clé USB) sur le port USB du projecteur pour visionner le contenu de ce dispositif au moyen de votre projecteur. Vous ne pouvez ni écrire ni supprimer des données sur le dispositif USB. Insérez une clé USB comme indiqué ci-contre.

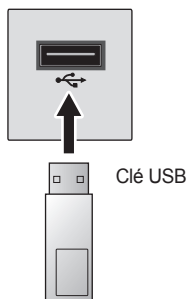

Retrait d'un dispositif USB

- 1 Sélectionnez  (**Accueil**) → **MES APPLICATIONS** → **Raccourcis**.
- 2 Utilisez la touche  ou  pour atteindre **Dispositif USB**, puis appuyez sur la touche  **Molette (OK)**.
- 3 Sélectionnez le dispositif USB à déconnecter. Attendez la confirmation de la déconnexion du dispositif USB avant de le retirer.



REMARQUES

- Si vous retirez le dispositif plus tôt, une erreur peut se produire sur le projecteur ou sur le dispositif de stockage USB.
- Une fois qu'un dispositif USB a été sélectionné pour être débranché, il est impossible d'accéder à son contenu. Pour accéder au contenu de ce dispositif USB, vous devez le retirer, puis le brancher de nouveau.

Conseils d'utilisation d'un dispositif de stockage USB

- Si le dispositif de stockage USB est muni d'un programme de reconnaissance automatique ou s'il utilise son propre pilote, il est possible qu'il ne fonctionne pas.
- Certains dispositifs de stockage USB peuvent ne pas fonctionner ou fonctionner incorrectement.
- Si vous utilisez un câble de rallonge USB, le dispositif USB peut ne pas être reconnu ou ne pas fonctionner correctement.
- Utilisez uniquement des dispositifs de stockage USB formatés avec les systèmes de fichiers FAT32 ou NTFS fournis par Windows.
- Dans le cas des disques durs externes USB, il est recommandé d'utiliser des dispositifs d'une tension nominale inférieure à 5 V et d'un courant nominal inférieur à 500 mA.
- Il est recommandé d'utiliser un concentrateur USB ou un disque dur disposant d'une source d'alimentation externe. (Si la puissance fournie n'est pas suffisante, le dispositif de stockage USB risque de ne pas être détecté correctement.)
- Il est recommandé d'utiliser des clés USB de 32 Go ou moins et des disques durs USB de 2 To ou moins.
- Si un disque dur USB prenant en charge la fonction d'économie d'énergie ne fonctionne pas correctement, éteignez-le, puis rallumez-le. Pour en savoir plus, reportez-vous au manuel d'utilisation du disque dur USB.
- Les données se trouvant sur les dispositifs de stockage USB peuvent être endommagées; par conséquent, assurez-vous de sauvegarder les fichiers importants sur un autre dispositif de stockage. L'utilisateur est responsable de la maintenance des données et le fabricant n'est pas responsable des pertes de données.

Utilisation de la fonction SmartShare™

1 Appuyez sur la touche  (**Accueil**) de la télécommande.

2 Sélectionnez **SMARTSHARE™**.

Vous pouvez lire des photos, de la musique, des vidéos et des documents sur le projecteur en branchant une clé USB ou au moyen d'un réseau domestique (partage de contenu). Les fichiers de photo, de musique, de vidéo ou de documents de tous les appareils connectés au projecteur sont affichés. (Pour les fichiers de documents, seuls ceux qui sont connectés par USB seront affichés.)

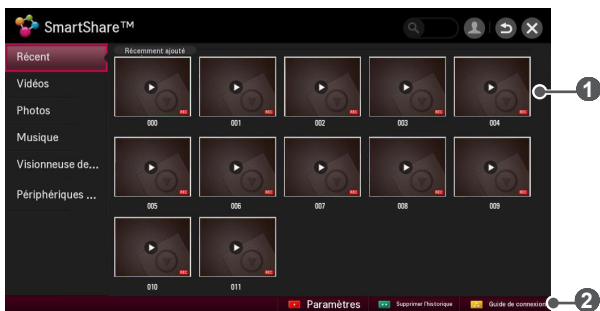

	Description
1	Permet d'afficher les fichiers de photo, de musique et de vidéo de l'ensemble des appareils connectés au projecteur.
2	Indique comment connecter un PC, un téléphone intelligent ou un dispositif USB.

Visionnement de vidéos

L'option **Vidéos** vous permet de regarder les films stockés sur le dispositif USB raccordé au projecteur.

Permet de contrôler la lecture et de définir des options durant le visionnement de vidéos.

Mises en garde relatives à la lecture de vidéos

- Certains sous-titres créés par l'utilisateur peuvent ne pas s'afficher correctement.
- Vérifiez si le fichier vidéo et le fichier de sous-titres se trouvent dans le même dossier. Pour que les sous-titres s'affichent correctement, le fichier vidéo et le fichier de sous-titres doivent porter le même nom.
- Les sous-titres provenant d'un appareil NAS (serveur de stockage en réseau) peuvent ne pas être pris en charge, selon le fabricant et le modèle.
- Nous ne prenons pas en charge les flux contenant un encodage GMC (compensation globale de mouvement) ou Qpel (estimation de mouvement de quart de pixel).
- Seuls les niveaux 4.1 et inférieurs du profil H.264/AVC sont pris en charge.
- La taille maximale des fichiers dépend de l'environnement d'encodage.
- Fonctionne seulement avec les versions ultérieures à Windows Media Audio V2.
- Ne prend pas en charge le profil principal AAC.
- Les fichiers vidéo créés à l'aide de certains encodeurs peuvent ne pas être lus correctement.
- Les fichiers vidéo d'un format autre que ceux spécifiés ici peuvent ne pas être pris en charge.
- La lecture des fichiers vidéo stockés sur le dispositif USB ne prenant pas en charge la haute vitesse peut être perturbée.
- Le projecteur prend en charge les codecs audio lors de la diffusion de fichiers vidéo par USB/HDMI.

Contrôle de la lecture de vidéo

Vous pouvez contrôler la lecture au moyen des touches suivantes.

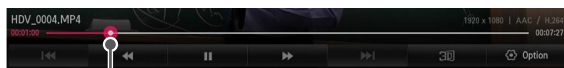

Indique le stade actuel de lecture.

Utilisez la touche ◀ ou ▶ pour avancer ou reculer.

Élément	Description
▶	Reprend la lecture normale.
	Met le lecteur vidéo en pause.
▶▶	Affiche les images au ralenti.
◀◀◀	La vitesse de lecture change si vous appuyez sur cette touche.
◀◀◀◀	Lit le fichier précédent/suivant.
3D	Passes au mode 3D.
Option	Règle l'option.

Affichage de photos

Vous pouvez voir des photos stockées sur un périphérique connecté au projecteur.

Contrôle du visionnement de photos

Vous pouvez contrôler la lecture au moyen des touches suivantes.

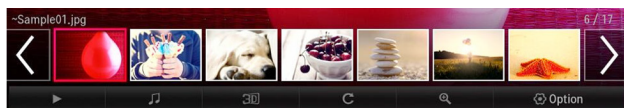

Élément	Description
< >	Sélectionne la photo précédente ou suivante.
▶	<p>Si vous n'avez pas sélectionné de photos, le diaporama affichera toutes celles contenues dans le dossier ouvert. Si des photos ont été sélectionnées, seules celles-ci seront affichées dans le diaporama.</p> <ul style="list-style-type: none"> Réglez l'option Vitesse diapos dans le menu Option → Définir les options de visualisation des photos. Lorsque vous visualisez des photos 3D dans un diaporama, il est possible que l'Effet de diaporama ne fonctionne pas.
♪	<p>Vous pouvez écouter de la musique de fond pendant que vous visionnez des photos en mode plein écran.</p> <ul style="list-style-type: none"> Réglez le paramètre de musique de fond MDF dans le menu Option → Définir les options de visualisation des photos.
3D	Passer au mode 3D.
↻	<p>Fait pivoter les photos.</p> <ul style="list-style-type: none"> Permet de faire pivoter une photo de 90°, 180°, 270° ou 360° dans le sens horaire. Il est impossible de faire pivoter une photo si sa résolution en largeur est supérieure à la résolution en hauteur maximale.
🔍	<p>Agrandit ou réduit la photo.</p> <p>Appuyez sur les touches de navigation haut/bas/gauche/droite pour sélectionner une page, puis appuyez sur la touche Molette (OK).</p>
Option	Une fenêtre contextuelle de paramètres s'affiche.

Écouter de la musique

Vous pouvez lire des fichiers audio stockés sur un périphérique connecté au projecteur.

Contrôle de la lecture de musique

Vous pouvez contrôler la lecture au moyen des touches suivantes.

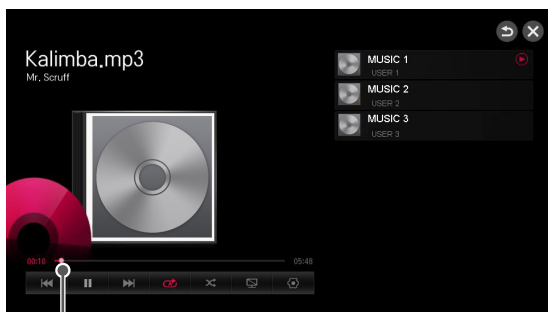

Change la position de lecture.

Élément	Description
⏮⏭	Lit le fichier précédent/suivant.
⏸	Met le lecteur de musique en pause.
▶	Reprend la lecture normale.
🔄	Active la lecture répétée.
🔀	Active la lecture aléatoire.
🔇	Lit la musique alors que l'écran du projecteur est éteint.
⚙️	Permet d'accéder au menu Option pour la liste de musique.

- Si vous utilisez un dispositif USB, l'heure ne sera pas affichée à l'écran.

Affichage des fichiers

Vous pouvez voir des documents stockés sur un périphérique connecté au projecteur.

Formats de fichiers pris en charge

XLS, XLSX, DOC, DOCX, PPT, PPTX, TXT, PDF, HWP

Microsoft Office : versions 97/2000/2002/2003/2007

Adobe PDF : versions 1.0/1.1/1.2/1.3/1.4

Hangul : version 2007

- La visionneuse de fichiers réaligne les documents, de sorte qu'ils peuvent être affichés différemment que sur un ordinateur.
- Si un document contient des images, la résolution peut paraître inférieure durant le processus de réalignement.
- Si le document est volumineux ou comporte un grand nombre de pages, il se peut que le chargement soit plus long.
- Les polices de caractères qui ne sont pas prises en charge peuvent être remplacées par d'autres.
- Il est possible que la visionneuse de fichiers ne s'ouvre pas si un document Office contient plusieurs images haute résolution. Dans un tel cas, réduisez la taille du fichier d'image, enregistrez-le sur un dispositif de stockage USB, puis lancez de nouveau la visionneuse de fichiers, ou branchez votre ordinateur au projecteur et ouvrez le fichier sur l'ordinateur.

Navigation dans la visionneuse de fichiers

Vous pouvez contrôler la lecture au moyen des touches suivantes.

- Appuyez sur le bouton **CH** pour passer à la page précédente ou suivante.
- Appuyez sur la touche du **VOL** pour effectuer un zoom avant ou arrière.
 - Appuyez sur la touche **Molette (OK)**.
 - Appuyez sur les touches de navigation **haut/bas/gauche/droite** pour passer à la fonction **Aller à la page** ou **Zoom**.



Élément	Description
Aller à la page	Affiche la page choisie.
Zoom	Agrandit ou réduit le document.
Option	Permet d'accéder au menu Option pour la Visionneuse de fichiers.
Liste	Permet de revenir à la liste.

Réglage des fonctions relatives à SmartShare™

Sélectionnez  (Accueil) → SMARTSHARE™ → Paramètres.

Modifie les paramètres relatifs à la lecture de contenu SmartShare™.

Réglage avancé

Élément	Description
Nom de mon projecteur	Permet de modifier le nom qui s'affiche lors de la recherche du projecteur à partir d'un autre appareil.
État du réseau	Permet de vérifier la connexion réseau.
Wi-Fi Direct	Permet d'utiliser des modes de connexion sans fil comme Wi-Fi Direct et WiDi.
Lecture automatique à la réception	Permet de choisir si le système doit demander une approbation avant de lire le contenu partagé par d'autres appareils.
DivX(R) VOD	<p>Enregistre ou annule l'enregistrement DivX. Vérifie le code d'enregistrement DivX pour la lecture de vidéos DivX protégées. Procédez à l'enregistrement à l'adresse http://vod.divx.com. Utilisez le code d'enregistrement pour louer ou acheter des films sur le site www.divx.com/vod.</p> <ul style="list-style-type: none"> • Les fichiers DivX loués ou achetés ne peuvent pas être lus si le code d'enregistrement DivX d'un autre appareil est utilisé. Utilisez uniquement le code d'enregistrement DivX accordé à cet appareil. • Les fichiers convertis non conformes au codec DivX ne peuvent pas être lus ou peuvent émettre une image et un son anormaux.

Supprimer l'historique

- Pour supprimer l'historique, appuyez sur le bouton **Supprimer l'historique**. Utilisez le contenu du menu **Récent**.

Fichiers pris en charge par SmartShare™

- Vitesse maximale du transfert de données : 20 Mbit/s (mégabits par seconde)
- Formats de sous-titres externes pris en charge : *.smi, *.srt, *.sub (MicroDVD, SubViewer 1.0/2.0), *.ass, *.ssa, *.txt (TMPlayer), *.psb (PowerDivX), *.dcs (DLP Cinema)
- Formats de sous-titres internes pris en charge : XSUB (prend en charge les sous-titres internes générés par DivX6)

Codex vidéo pris en charge

Résolution maximale : 1 920 x 1 080 à 30p

Extension	Codec	
.asf .wmv	Vidéo	Profil avancé VC-1, profils simple et principal VC-1
	Audio	WMA Standard, WMA 9 Professionnel
.divx .avi	Vidéo	DivX3.11, DivX4, DivX5, DivX6, XviD, H.264/AVC, Motion Jpeg, MPEG-4 partie 2
	Audio	MPEG-1 couche I, II, MPEG-1 couche III (MP3), Dolby Digital, Dolby Digital Plus, LPCM, ADPCM, DTS
.mp4 .m4v .mov	Vidéo	H.264/AVC, MPEG-4 partie 2
	Audio	AAC, MPEG-1 couche III (MP3)
.3gp .3g2	Vidéo	H.264/AVC, MPEG-4 partie 2
	Audio	AAC, AMR-NB, AMR-WB
.mkv	Vidéo	H.264/AVC
	Audio	HE-AAC, Dolby Digital
.ts, .trp, .tp, .mts, .m2ts	Vidéo	H.264/AVC, MPEG-2, VC-1
	Audio	MPEG-1 couche I, II, MPEG-1 couche III (MP3), Dolby Digital, Dolby Digital Plus, AAC
.vob	Vidéo	MPEG-1, MPEG-2
	Audio	Dolby Digital, MPEG-1 couche I, II, DVD-LPCM
.mpg .mpeg	Vidéo	MPEG-1, MPEG-2
	Audio	MPEG-1 couche I, II, MPEG-1 couche III (MP3), AAC

Fichiers de musique pris en charge

Type de fichier	Élément	Information
mp3	Débit binaire	32 kbit/s à 320 kbit/s
	Fréquence d'échantillonnage	16 kHz à 48 kHz
	Formats	MPEG1, MPEG2, couche 2, couche 3

Fichiers de photos pris en charge

Type de fichier	Élément	Information
2D (jpeg, jpg, jpe)	JPEG	Minimum : 64 x 64 Maximum : – Type normal : 15 360 (largeur) x 8 640 (hauteur) – Type progressif : 1 920 (largeur) x 1 440 (hauteur)
3D (jps)	JPS	Minimum : 64 x 64 Maximum : – Type normal : 15 360 (largeur) x 8 640 (hauteur)
3D (mpo)	MPO	Format 4:3 : 3 648 x 2 736 2 592 x 1 944 2 048 x 1 536 Format 3:2 : 3 648 x 2 432

Utilisation du SCREEN SHARE (fonction Miracast™ / Intel's WiDi)

Pour utiliser la fonction Miracast™/Intel's WiDi

Vous pouvez visualiser l'écran d'un appareil avec les technologies Miracast™ et WiDi d'Intel de votre projecteur. Communiquez avec le fabricant de l'appareil pour savoir si celui-ci prend en charge cette fonction.

- Sélectionnez  (Accueil) → PARAMÈTRES → RÉSEAU → Miracast™ / Intel's WiDi.
- 1** Réglez **Miracast™ / Intel's WiDi** sur **Marche**. (Si vous ne vous en servez pas, réglez-la sur **Arrêt**.)
 - 2** Activez les paramètres **Miracast™ / Intel's WiDi** sur l'appareil auquel vous voulez vous connecter.
 - 3** La liste des appareils pouvant être connectés au projecteur s'affiche.
 - 4** Sélectionnez un périphérique à connecter.
 - 5** Choisissez **Oui** lorsque le message de demande de connexion s'affiche.
 - 6** Si l'appareil auquel vous voulez vous connecter accepte la demande, l'option **Miracast™ / Intel's WiDi** est activée.
- Si vous désactivez **Wi-Fi Direct** et que vous réglez **Miracast™ / Intel's WiDi** sur **Marche**, **Wi-Fi Direct** est automatiquement activé.
 - Si vous désactivez la fonction **Miracast™ / Intel's WiDi**, **Wi-Fi Direct** se réinitialise aux réglages précédents.



REMARQUES

- Nous recommandons de brancher un ordinateur portable au moyen de la fonction **Intel's WiDi** à courte distance.
- Bien que la fonction **Intel's WiDi** puisse être utilisée sans routeur sans fil, il est préférable de brancher d'abord le routeur sans fil pour obtenir un rendement optimal.
- Vous ne pouvez pas connecter votre projecteur LG Electronics à un appareil d'une autre marque, même si celui-ci a été détecté.
- Nous vous recommandons de connecter votre appareil sur un routeur à 5 GHz.
- Le taux de réponse peut varier selon l'installation de l'utilisateur.
- Pour obtenir plus de renseignements sur l'appareil auquel vous souhaitez vous connecter, reportez-vous au manuel d'utilisation.

Utilisation du service Premium

- 🏠 (Accueil) → **PREMIUM**
- Ce service vous permet d'accéder facilement à une grande diversité de contenus, notamment des vidéos et des actualités, ainsi qu'au service UCC tant que la connexion au réseau est établie. Les services Premium offrent à la fois du contenu d'envergure mondiale, ainsi que du contenu particulier adapté aux particularités culturelles régionales.

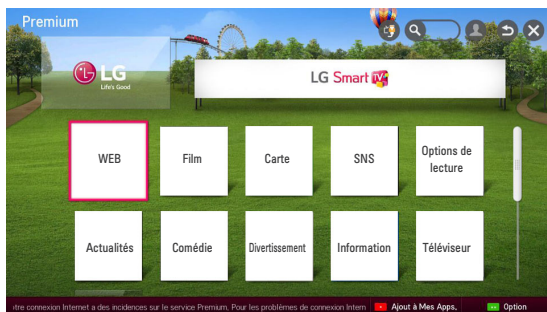

Utilisation du contenu payant

Une partie du contenu Premium est payante. L'utilisation des services payants peut être acquittée soit grâce au système de facturation propriétaire de LG Electronics, soit par celui du fournisseur de contenu approprié.

Si vous utilisez le système de facturation de LG, vous pouvez acheter du contenu payant après avoir effectué votre inscription sur votre projecteur LG. Vous pouvez vous inscrire depuis l'écran de connexion de votre projecteur ou du site Web (www.lgappstv.com). Vous pourrez ensuite vous connecter au projecteur et au site Web à l'aide du même identifiant.

- 1 Cliquez sur le bouton **Ouvrir session** dans le coin supérieur droit de l'écran d'accueil pour vous connecter.
- 2 Accédez au service Premium de votre choix. (Pour certains services Premium, une authentification distincte est requise après l'inscription.)
- 3 Cliquez sur le bouton **Acheter** après avoir vérifié le prix du contenu et les renseignements sur le service. (Selon le contenu, la période de disponibilité et le nombre d'utilisation peuvent être limités.)
- 4 Une fois le processus d'achat achevé, visionnez le contenu payé en cliquant sur le bouton **Acheter**.
- 5 Sélectionnez votre identifiant dans le menu supérieur de l'écran d'accueil et vérifiez l'historique des achats à partir de **Ma page** → **Demande de paiement**.

Votre identifiant est également disponible sur Ma page → Historique des achats du site Web (www.lgappstv.com).

Réinitialisation du service Premium

-  (Accueil) → PREMIUM → Option → Initialisation de Premium
- Réinitialise la liste Premium, l'information relative à Premium, les paramètres de pays et les données de connexion. Quand une erreur se produit pendant la mise à jour de Premium, une réinitialisation corrigera le problème.



REMARQUES

- Le contenu offert par les fournisseurs de services peut être modifié ou supprimé sans préavis afin d'améliorer la qualité du service. Veuillez consulter le site Web du fournisseur de contenu visé pour les questions, le dépannage et les plus récentes données concernant le contenu. LG Electronics n'assume aucune responsabilité juridique relativement aux services de contenu et aux informations connexes, même lorsque le service est supprimé par le fournisseur de service.
- Votre connexion Internet peut avoir une incidence sur la qualité de votre service Premium. Pour toute question concernant la vitesse d'Internet ou tout problème relatif aux services, veuillez communiquer avec votre fournisseur d'accès Internet.
- Pour une meilleure qualité de service, nous recommandons que vous ayez un abonnement à un service Internet offrant une vitesse de 4,0 Mb/s (1,5 Mb/s ou plus). Pour tout problème concernant la vitesse d'Internet, veuillez communiquer avec votre fournisseur de service Internet.
- Certains fournisseurs de contenu peuvent mettre à disposition un contenu ne convenant pas aux mineurs. L'avis des parents est conseillé.

Utilisation de LG Smart World

- Sélectionnez  (Accueil) → MES APPLICATIONS → LG Smart World.

LG Smart World est un service d'applications pour le projecteur offert par le service du projecteur. Vous pouvez télécharger diverses applications (payantes ou gratuites), y compris dans les catégories de l'éducation, du divertissement, du mode de vie et des actualités.

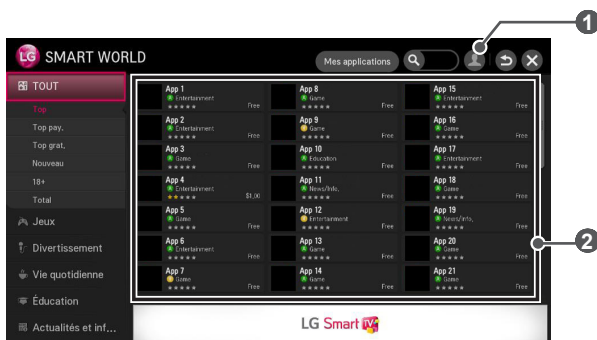

	Description
1	Ouvrez une session. Lorsque vous ouvrez une session, l'identifiant s'affiche. Lorsque vous sélectionnez l'identifiant, vous pouvez sélectionner Ma page et Terminer session .
2	Sélectionnez l'application à installer.

Inscription à LG Smart World

-  (Accueil) → **Ouvrir session**

L'ouverture de session est requise pour télécharger et exécuter des applications.

- 1 Sélectionnez **Ouvrir session** et acceptez l'avis juridique.
- 2 Entrez l'identifiant et le mot de passe.
- 3 Dans la zone Confirmez le mot de passe, entrez de nouveau le mot de passe.
- 4 Appuyez sur la touche  **Molette (OK)** pour terminer le processus d'inscription.



REMARQUES

- Vous pouvez vous inscrire sur le projecteur ou sur le site Web (www.lgappstv.com).
- Une fois que votre inscription est effectuée, utilisez le même identifiant pour vous connecter au projecteur et au site Web.
- Vous pouvez ouvrir une session sur un maximum de cinq projecteurs avec un même identifiant.
- Le site Web (www.lgappstv.com) n'est pas disponible dans certains pays.

Installation d'une application sur votre projecteur

-  (Accueil) → **MES APPLICATIONS** → **LG Smart World**

L'ouverture de session est requise pour télécharger et exécuter des applications.

- 1 Cliquez sur le bouton **Ouvrir session** en haut de l'écran d'accueil pour vous connecter.
- 2 Sélectionnez la carte **LG Smart World**.
- 3 Choisissez une application dans la liste.
- 4 Lisez l'information sur l'application, puis sélectionnez **Installer** ou **Acheter**.
- 5 Assurez-vous que vous disposez des fonctions ou des accessoires requis pour l'installation, puis appuyez sur la touche  **Molette (OK)**.
- 6 Pour les applications payantes, le paiement et l'authentification sont requis.
- 7 Une fois l'installation terminée, choisissez **Exécuter** pour utiliser l'application immédiatement. Si vous ne souhaitez pas lancer l'application tout de suite, sélectionnez **Fermer**. Si vous préférez exécuter l'application ultérieurement, choisissez **Mes applications** pour consulter la liste des applications installées sur le projecteur.



REMARQUES

- Vous pouvez acheter des applications depuis votre ordinateur ou votre projecteur, mais vous devez utiliser le projecteur pour les installer et les exécuter.
 - Si l'espace de stockage est insuffisant sur le projecteur, vous pouvez télécharger les applications sur un dispositif de stockage USB branché à la prise USB du projecteur. Les applications stockées sur un dispositif USB peuvent être exécutées, supprimées et déplacées à partir de l'écran
- Mes applications.**
- Une clé USB contenant des applications ne peut être utilisée pour d'autres types de données.
(Pour les applications USB uniquement)

Gestion de mes informations

-  (Accueil) → **MES APPLICATIONS** → **LG Smart World**

- 1** Ouvrez une session.
- 2** Dans le haut de l'écran, sélectionnez l'identifiant actuellement connecté.
- 3** Sélectionnez **Ma page**.
- 4** Gère les données en examinant les informations sur le membre, la liste des applications achetées et la liste des applications installées sur le projecteur.

Élément	Description
Mes données	Affiche les informations de base au sujet de l'identifiant actuellement connecté. Pour modifier vos renseignements personnels, visitez le site www.lgappstv.com sur votre ordinateur.
Demande de paiement	Affiche l'historique de paiement correspondant à l'identifiant connecté.
Applications achetées	Affiche la liste Mes applications achetées correspondant à l'identifiant connecté. Vous pouvez supprimer/réinstaller les applications achetées.

Utilisation de la fonction de recherche

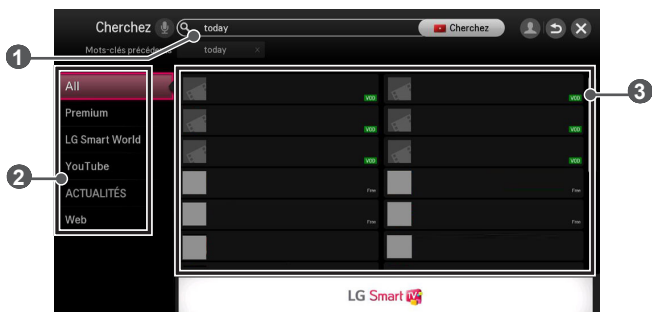

-  (Accueil) → MES APPLICATIONS → Recherche
- Vous pouvez rechercher des applications et du contenu au moyen de la fonction Recherche du projecteur LG Smart. Lorsque vous entrez des mots clés à l'aide d'un dispositif de saisie tel que la télécommande, vous pouvez rechercher des applications de LG Smart World et du contenu du service Premium. Des liens sont également fournis pour la recherche sur le Web. Si vous utilisez SmartShare™, vous pouvez aussi rechercher du contenu de SmartShare™. Les catégories de recherche et les types de contenu varient selon les pays et sont mis à jour régulièrement.





	Description
1	Entrez les termes recherchés.
2	Catégorie des résultats de recherche
3	Résultats de la recherche

Utilisation de la fonction de reconnaissance vocale

Utilisation de cette fonction à l'aide de la recherche



- 1 Aller à  (**Accueil**) → **MES APPLICATIONS** → **Recherche**. Sélectionnez l'icône de la reconnaissance vocale  située à gauche du champ de saisie de texte.
- 2 Une fois la fenêtre de reconnaissance vocale affichée, parlez lentement en prenant soin de bien articuler.
- 3 Une fois la reconnaissance vocale terminée, la fenêtre contextuelle Liste similaire s'affiche. Si elle ne contient pas les résultats souhaités, appuyez sur **Réessayez**. Choisissez le résultat le plus semblable, de façon à l'afficher dans le champ de saisie. Appuyez sur le bouton Recherche pour obtenir le résultat souhaité.

Utilisation de cette fonction sur Internet

- 1 Aller à  (**Accueil**) → **INTERNET**. Déplacez le pointeur de la télécommande Magic dans le champ de saisie du portail Internet pour afficher le clavier virtuel.
- 2 Sélectionnez l'icône de la reconnaissance vocale  située à gauche du champ de saisie de texte sur le clavier virtuel.
- 3 Une fois la fenêtre de reconnaissance vocale affichée, parlez lentement en prenant soin de bien articuler.
- 4 Une fois la reconnaissance vocale terminée, la fenêtre contextuelle Liste similaire s'affiche. Si elle ne contient pas les résultats souhaités, appuyez sur **Réessayez**. Choisissez le résultat le plus semblable, de façon à l'afficher dans le champ de saisie. Appuyez sur le bouton Recherche sur le site Web pour obtenir le résultat souhaité.



REMARQUES

- Le site Web (www.lgappstv.com) n'est pas disponible dans certains pays.
- Si vous réessayez la fonction de reconnaissance vocale, le premier résultat affiché dans le champ de saisie de texte sera remplacé par un nouveau.
- Vous pouvez utiliser la recherche vocale en appuyant sur la touche  de la télécommande Magic même si le clavier QWERTY est affiché à l'écran.
- Vérifiez la connexion réseau avant d'utiliser la fonction de reconnaissance vocale.
- Il est recommandé de ne pas vous servir de la télécommande à plus de 10 cm de votre visage.
- La reconnaissance vocale risque d'échouer si vous parlez trop vite ou trop lentement.
- La précision de la reconnaissance peut varier selon les utilisateurs (voix, prononciation, intonation et débit) et l'environnement (bruits et volume du projecteur).
- Pour changer la langue de la reconnaissance vocale, sélectionnez  (Accueil) → **PARAMÈTRES** → **OPTION** → **Langue (Language)** → **Langue de recherche vocale**.
- Vous pouvez activer ou désactiver l'avatar sous  (Accueil) → **PARAMÈTRES** → **OPTION** → **Afficher l'avatar**.

Utilisation de la fonction Compagnon vocal

Qu'est-ce que la fonction Compagnon vocal?

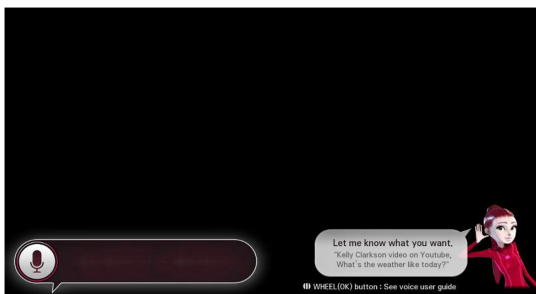

La fonction Compagnon vocal vous permet de rechercher du contenu et des émissions à l'aide de votre voix et de régler le projecteur.

- 1 Appuyez sur la touche Reconnaissance vocale  de la télécommande Magic.
- 2 Lorsque la barre d'affichage de la voix est activée à la gauche de l'écran, dites ce que vous voulez visionner.



- 3 Appuyez sur la touche  **Molette (OK)** alors que la recherche vocale est en attente pour afficher les langues prises en charge dans le guide vocal.

Comment utiliser la fonction Compagnon vocal?

- Pour utiliser toutes les fonctions et les services du compagnon vocal, vous devez d'abord régler l'assistant de configuration et l'heure. Configurez le réseau, la région, la syntonisation auto et la télécommande universelle à l'aide de l'assistant de configuration.
- Pour utiliser le compagnon vocal, vous devez configurer le réseau, l'heure, la région et la syntonisation.
- Sélectionnez la langue de votre pays en vue de l'utilisation du compagnon vocal.
- Vous pouvez changer la langue de la recherche vocale dans  (Accueil) → **PARAMÈTRES** → **OPTION** → **Langue (Language)** → **Langue de recherche vocale**.
- Vous pouvez **Arrêt/Marche** l'avatar dans  (Accueil) → **PARAMÈTRES** → **OPTION** → **Afficher l'avatar**.
- Il est recommandé d'orienter la télécommande universelle vers le boîtier décodeur lorsque vous l'utilisez avec le compagnon vocal.
- Lorsque vous prononcez une commande, tenez la télécommande à moins de 10 cm de votre visage.
- La recherche vocale risque d'échouer si vous parlez trop vite ou trop lentement.
- La précision de la reconnaissance du compagnon vocal peut varier selon les utilisateurs (voix, prononciation, intonation et débit) et l'environnement (bruit et volume du projecteur).
- Si le dispositif ne parvient pas à reconnaître votre voix correctement, le compagnon vocal peut fonctionner sans tenir compte de votre commande.

Quelles sont les autres fonctions du compagnon vocal?

Vous pouvez accéder à plusieurs fonctions du projecteur à l'aide du compagnon vocal.

Élément	Description
Chaîne	Vous pouvez syntoniser des chaînes de télévision et rechercher des renseignements sur ces chaînes.
Recommandation et recherche	Vous pouvez recommander et rechercher des émissions de télévision et des fichiers de contenu.
Information et Internet	Vous pouvez aussi rechercher d'autres renseignements comme la météo du jour.

- Les fonctions offertes peuvent varier d'un pays à l'autre.
- Pour d'autres exemples, consultez le guide d'utilisation des fonctions vocales.

Afficher l'avatar

Utilisation de l'avatar

-  (Accueil) → PARAMÈTRES → OPTION → Afficher l'avatar

Vous pouvez utiliser l'avatar lorsque vous utilisez la reconnaissance vocale. Vous pouvez vérifier l'état de la reconnaissance vocale par l'intermédiaire du message de l'avatar, qui vous aide à entrer votre texte correctement.

- Si vous activez l'option **Afficher l'avatar**, l'avatar apparaît dans le coin inférieur droit de l'écran.
- La reconnaissance vocale est toujours prise en charge, même si l'option **Afficher l'avatar** est désactivée.
- L'infobulle vocale de la fonction **Afficher l'avatar** peut varier selon les fonctions de la reconnaissance vocale, la langue et le modèle.

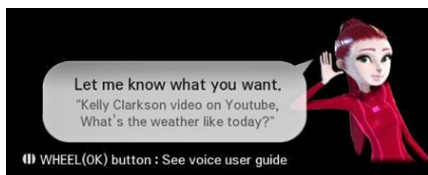

Qu'est-ce que la fonction On Now (À l'écran)?

La fonction On Now (À l'écran) vous permet de sélectionner et de regarder des émissions sélectionnées actuellement offertes sur votre projecteur. La fonction Favoris vous permet de sélectionner et de visionner du contenu recommandé apparenté à l'émission que vous regardez.

- Cette fonction est disponible dans certains pays uniquement.

Pour utiliser On Now

Pour l'affichage réduit

- 1  (Accueil) → MES APPLICATIONS → On Now



	Description
1	Actualise tous les éléments de la liste tout en affichant en même temps le début de l'écran.
2	Bascule à plein écran.

Pour l'affichage plein écran

-  (Accueil) → MES APPLICATIONS → On Now → Plus

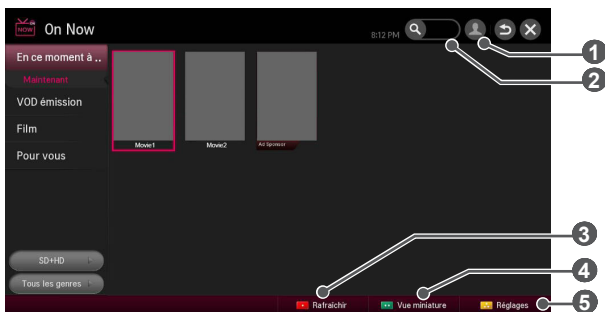

	Description
①	Ouvrir une session
②	Rechercher
③	Actualise tous les éléments de la liste tout en déplaçant en même temps l'écran vers le haut.
④	Passé à l'affichage réduit.
⑤	Permet de régler les options.

- Pour pouvoir utiliser les chaînes de télévision, vous devez utiliser l'option **Syntonisation auto**.
- Si vous déménagez, vous devez changer la région définie afin de pouvoir utiliser ce service.
- L'information contenue dans le guide électronique des émissions (EPG) numérique que le téléviseur reçoit peut être différente de l'information sur les émissions présentées sur la liste On Now, car cette dernière provient d'un guide électronique des émissions (EPG) externe.
- Vous pouvez contrôler un boîtier décodeur branché à l'aide de la télécommande Magic.
- Une connexion Internet est requise pour utiliser **On Now**.
- Les chaînes de la liste On Now sont fournies par le fournisseur de services. Elles peuvent varier si le fournisseur de services les modifie sans préavis.
- Les noms des chaînes du fournisseur de services dans la liste On Now sont fournis par un guide électronique des émissions externe. Chaque nom renvoie donc à un fournisseur de services, et pourrait ne pas correspondre.
- L'image miniature de l'émission sur la liste On Now est l'image qui représente l'émission. Elle pourrait être différente de celle de la grille horaire.
- Si l'information relative aux chaînes de télévision de la liste On Now diffère de l'information réelle sur les chaînes, réglez le menu des chaînes dans les **paramètres On Now**.
- La fonction On Now suggère du contenu selon des évaluations en temps réel. Certains contenus dont l'évaluation est peu élevée peuvent ne pas être affichés.
- Selon le type de signal télévisé, il est possible qu'une chaîne embrouillée soit affichée.
- Il se peut que la fonction On Now ne soit pas compatible avec certains modèles de boîtiers décodeurs.
- Si vous éprouvez des problèmes de configuration ou d'utilisation, veuillez indiquer le nom de votre boîtier décodeur sur notre site Web (http://www.lgappstv.com/ur_support) afin que nous puissions prendre les mesures nécessaires pour vous offrir l'aide appropriée.

Utilisation d'Internet

-  (Accueil) → INTERNET
- Permet d'entrer manuellement une URL sur le projecteur ou de visiter des sites Web ajoutés aux favoris.

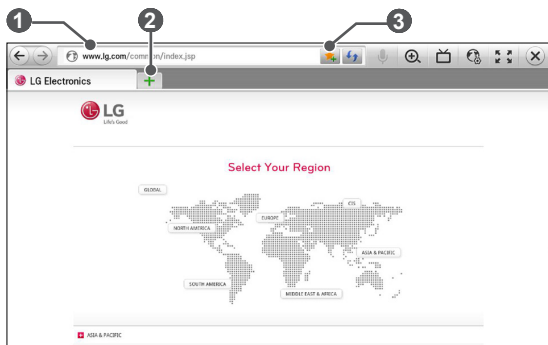

	Description
1	Permet d'entrer l'adresse Web.
2	Permet d'ouvrir plusieurs navigateurs Web.
3	Ajoute la page en cours aux favoris.

- Le mode Internet prend en charge Flash 11, mais n'est pas compatible avec les technologies tributaires d'une plateforme comme ActiveX.
- Le mode Internet ne fonctionne qu'avec un module d'extension préinstallé.
- Le mode Internet ne peut lire que les formats de fichier suivants : JPEG, PNG, GIF.
- Le mode Internet se désactivera automatiquement si les ressources en mémoire deviennent insuffisantes.
- Les polices de caractères utilisées en mode Internet sont celles installées sur le projecteur. Il est possible qu'elles ne s'affichent pas correctement selon les contenus visionnés.
- Le mode Internet ne prend pas en charge le téléchargement de fichiers et de polices.
- Le mode Internet a été conçu pour le projecteur et pourrait ainsi comporter des fonctionnalités qui diffèrent de celles des navigateurs conçus pour les ordinateurs.
- La fonction Internet est un navigateur du projecteur et pourrait ne pas fonctionner correctement lors de la lecture de certains contenus.



Foire aux questions concernant le projecteur

L'inscription est requise pour utiliser LG Smart World.

Vous pouvez vous inscrire sur le projecteur ou sur le site Web (www.lgappstv.com). Les applications gratuites sont disponibles immédiatement après l'inscription.

Vous pouvez acheter des applications à l'aide de votre carte de crédit enregistrée sur le site Web ou à l'aide de crédits. Les applications payantes peuvent être achetées au moyen d'une facturation de la part de l'exploitant.

Problème	Solution
<p>Lors de l'accès au menu, le message « Initialisation en cours » s'affiche toujours.</p>	<ul style="list-style-type: none"> Le message Initialisation en cours vous indique le temps requis pour redémarrer le microprocesseur et le matériel, pour configurer les communications réseau et pour communiquer avec le serveur SDP (aux fins d'authentification de l'appareil et de téléchargement des renseignements généraux). Ce processus est tout à fait normal et dure environ 20 secondes.
<p>Aucun contenu ne s'affiche sur la carte Premium.</p>	<ul style="list-style-type: none"> Le contenu peut ne pas s'afficher lorsque vous modifiez les paramètres du pays sur le projecteur. Optez pour le pays souhaité dans  (Accueil) → PARAMÈTRES → OPTION → Paramètre de pays du service.
<p>Lors de l'utilisation de l'Internet, il y a un blanc sur certaines pages Web.</p>	<ul style="list-style-type: none"> La fonction Internet du projecteur prend en charge Flash 11, ou les versions antérieures, et ne peut lire que les formats de fichier suivants : JPEG, PNG, GIF.
<p>La connexion Internet se ferme automatiquement lorsqu'on visite un site Web.</p>	<ul style="list-style-type: none"> Si la mémoire est insuffisante en raison du volume élevé de renseignements sur les images de la page Web, il peut se produire un arrêt de la fonction Internet.
<p>Je me suis déjà inscrit sur mon projecteur. Dois-je m'inscrire de nouveau sur le site Web (www.lgappstv.com)?</p>	<ul style="list-style-type: none"> Si vous vous inscrivez sur votre projecteur, vous n'avez pas besoin de le faire de nouveau sur le site Web de LG (www.lgappstv.com). Une fois inscrit sur votre projecteur, vous pouvez ouvrir une session sur le site Web en utilisant le même identifiant et le même mot de passe et en fournissant les renseignements supplémentaires nécessaires à la vérification de l'adresse de courriel.

Problème	Solution
<p>Les membres de la famille peuvent-ils chacun utiliser un identifiant différent sur un même projecteur?</p>	<ul style="list-style-type: none"> • Il est possible d'inscrire et d'utiliser plus d'un identifiant sur un même projecteur. • Vous pouvez vérifier l'identifiant inscrit pour le projecteur dans  (Accueil) → Ouvrir session → Liste d'identifiants. • Vous pouvez consulter la liste des applications achetées avec chacun des identifiants. Cependant, vous pouvez voir toutes les applications installées pour chaque identifiant dans  (Accueil) → Ouvrir session → Ma page.
<p>Que faire si j'oublie mon identifiant?</p>	<ul style="list-style-type: none"> • Après vous être inscrit sur un PC, utilisez au besoin la fonction « Identifiant oublié? » du site Web (www.lgappstv.com). • Après vous être inscrit sur le projecteur, vérifiez en cherchant dans  (Accueil) → Ouvrir session → Rechercher l'ID.
<p>J'ai acheté une application sur le site Web de LG (www.lgappstv.com). Comment puis-je l'utiliser sur mon projecteur?</p>	<ul style="list-style-type: none"> • Pour consulter la liste des applications achetées sur le projecteur, ouvrez une session et accédez au menu Applications achetées. • Sélectionnez l'identifiant dans le haut de la page d'accueil et consultez les applications à partir de Ma page → Applications achetées.
<p>Puis-je accéder à l'historique de mes achats d'applications?</p>	<ul style="list-style-type: none"> • Sélectionnez l'identifiant dans le haut de la page d'accueil et vérifiez les applications à partir de Ma page → Applications achetées. • Ouvrez une session sur le site Web (www.lgappstv.com), puis sélectionnez Ma page → Applications achetées.
<p>J'ai supprimé une application payante. Dois-je l'acheter de nouveau pour la télécharger?</p>	<ul style="list-style-type: none"> • Si vous supprimez accidentellement une application que vous avez achetée, vous pouvez la télécharger de nouveau gratuitement et la réinstaller à condition qu'elle soit toujours offerte. • Sélectionnez l'identifiant au haut de la page d'accueil et téléchargez de nouveau les applications dans Ma page → Applications achetées. (Selon la version du logiciel, il pourrait ne pas être possible de télécharger de nouveau ou d'exécuter certaines des applications que vous possédiez auparavant.)

Problème	Solution
<p>Puis-je utiliser sur mon projecteur et sur mon PC des applications du projecteur LG fournies par LG Smart World?</p>	<ul style="list-style-type: none"> • Vérifiez si le modèle du projecteur prend en charge LG Smart World. • Les applications du projecteur LG fournies par LG Smart World peuvent être utilisées uniquement sur un projecteur LG. • Les applications peuvent être achetées sur le site Web (www.lgappstv.com), mais elles ne peuvent être utilisées sur un PC ou un Mac. Tenez compte de cette information avant de procéder à l'achat.
<p>Comment puis-je vérifier l'identifiant actuellement inscrit dans le projecteur?</p>	<ul style="list-style-type: none"> • Sélectionnez l'identifiant dans le haut de la page d'accueil et vérifiez l'identifiant actuellement connecté à partir de Ma page → Mes données.
<p>J'ai installé une application dans le projecteur. Où puis-je vérifier l'application installée?</p>	<ul style="list-style-type: none"> • Sélectionnez  (Accueil) → MES APPLICATIONS. Toutes les applications payantes et gratuites installées sur le projecteur s'afficheront.
<p>Il y a une différence entre la taille de l'application affichée à l'écran et la taille réelle de l'application installée sur le projecteur.</p>	<ul style="list-style-type: none"> • La taille de l'application affichée à l'écran comprend l'espace supplémentaire nécessaire pour installer des applications; par conséquent, elle peut différer de la taille réelle de l'application installée.
<p>J'ai oublié mon mot de passe pour le projecteur. Que dois-je faire?</p>	<ul style="list-style-type: none"> • Si vous entrez seulement votre identifiant et votre mot de passe lorsque vous vous inscrivez sur votre projecteur, vous ne pourrez pas récupérer votre mot de passe si vous l'oubliez. Créez un nouvel identifiant et connectez-vous. • Si vous communiquez d'autres renseignements en plus de l'identifiant et du mot de passe lors de votre inscription sur votre projecteur ou sur le site Web de LG (www.lgappstv.com), vous pourrez récupérer votre mot de passe depuis le site Web.

Problème	Solution
<p>Dois-je enregistrer des données relatives aux modalités de paiement sur le site Web pour acheter des applications payantes?</p>	<ul style="list-style-type: none"> • Les modes de paiement suivants peuvent être utilisés pour l'achat d'applications payantes pour votre projecteur : carte de crédit, crédits accumulés et facturation de l'exploitant. • Pour acheter des applications payantes à l'aide d'une carte de crédit ou de crédits accumulés, vous devez enregistrer une carte de crédit auprès du site Web de LG (www.lgappstv.com) ou avoir suffisamment de crédits. Les applications payantes peuvent aussi être achetées par l'intermédiaire de la facturation de l'exploitant si les coordonnées de votre carte de crédit ne sont pas enregistrées auprès du site Web ou si vous n'avez pas suffisamment de crédits. Si vous achetez des applications payantes sur le site Web, les modes de paiement suivants peuvent être utilisés : carte de crédit et crédits accumulés.
<p>Puis-je annuler une application déjà achetée?</p>	<ul style="list-style-type: none"> • En tant que membre, vous ne pouvez demander un remboursement uniquement pour avoir changé d'avis après avoir procédé à l'achat. • En cas de défaillance de l'appareil ou en cas de problème d'utilisation dont vous n'êtes pas responsable, vous pouvez demander un remboursement. Toutefois, la raison justifiant le remboursement doit être fournie.
<p>Mon identifiant doit-il obligatoirement être une adresse de courriel?</p>	<ul style="list-style-type: none"> • Pour les nouveaux membres, le format de l'identifiant a changé, passant d'une combinaison alphanumérique à une adresse de courriel. • Pour ouvrir une session, vous devez obligatoirement utiliser l'adresse de courriel qui vous sert d'identifiant.
<p>Dois-je changer mon identifiant pour utiliser une adresse de courriel?</p>	<ul style="list-style-type: none"> • Pour les nouveaux membres, le format de l'identifiant a changé, passant d'une combinaison alphanumérique à une adresse de courriel. • Si vous êtes déjà membre, vous pouvez continuer à utiliser votre identifiant actuel ou le changer pour une adresse de courriel.

Problème	Solution
Qu'est-ce que le compte LG?	<ul style="list-style-type: none">• Le compte LG vous permet de vous connecter à tous les services LG Smart au moyen d'un seul identifiant et d'un seul mot de passe. Votre compte LG vous donne accès aux services suivants : projecteur LG, LG Smart World (à l'exclusion de certains pays), LG Smart ThinQ, LG Smart air conditioning (appareils de climatisation LG Smart), etc. Des renseignements complémentaires pourraient être requis selon les services.

UTILISATION DES FONCTIONS AVANCÉES

Pour utiliser la commande à l'écran

- Cette fonction est disponible dans certains pays uniquement.

Pour utiliser la commande à l'écran

Appuyez sur le bouton **123** de la télécommande Magic.

Sélectionnez un bouton sur la commande affichée à l'écran à l'aide de la télécommande Magic.

- Le type de boutons de la commande à l'écran varie selon la région ou le type d'appareil connecté.
- L'illustration peut différer de celle de votre projecteur.

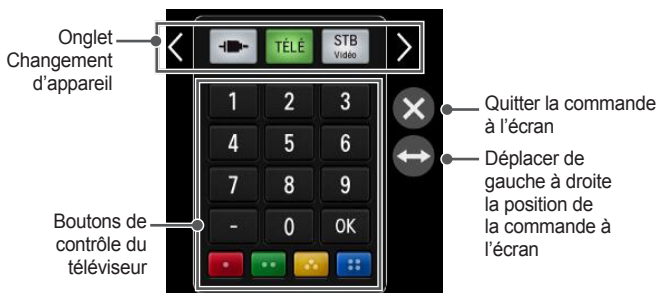

Contrôle d'un appareil qui est branché au projecteur à l'aide de la commande à l'écran



Vous pouvez contrôler un appareil connecté par SIMPLINK ou par MHL à l'aide de la commande à l'écran.

- 1 Vérifiez que le périphérique est bien connecté au projecteur.
- 2 Après avoir appuyé sur le bouton **123** de la télécommande Magic, sélectionnez le périphérique que vous souhaitez contrôler sous l'onglet Changement d'appareil. La commande à l'écran, qui permet de contrôler le périphérique, apparaît.
 - Il est possible que cela ne fonctionne pas avec tous les boutons.



Utilisation de la fonction Commande universelle

- Cette fonction est disponible dans certains pays uniquement.

Avec la télécommande Magic, vous pouvez contrôler un boîtier décodeur, un lecteur Blu-ray, un système de cinéma maison, etc.

- 1 Vérifiez si l'appareil que vous voulez utiliser est connecté à votre projecteur.
- 2 Après avoir appuyé sur le bouton **123** de la télécommande Magic, sélectionnez l'icône de l'appareil voulu, sous l'onglet Changement d'appareil. Si l'appareil voulu ne s'y trouve pas, appuyez sur le bouton  dans l'onglet, et sélectionnez l'appareil externe voulu. Lorsque le réglage est terminé, le nom de l'appareil sélectionné est affiché sous l'onglet Changement d'appareil.
- 3 Lorsque vous sélectionnez un appareil sous l'onglet Changement d'appareil, la commande à l'écran qui permet de contrôler l'appareil apparaît à l'écran. Pour afficher plus de boutons, sélectionnez  au bas de la commande à l'écran.

Pour modifier ou effacer les paramètres de la commande**universelle**

- 1 Appuyez sur le bouton **1|2|3** de la télécommande Magic, puis sélectionnez le bouton  (sélection entrée TV).
- 2 Sélectionnez **Modifier les paramètres** ou **Annuler les paramètres** dans le bas de l'appareil à changer.
 - Lorsque vous modifiez les paramètres, assurez-vous que l'appareil à changer est allumé.
 - Vous pouvez régler un appareil par type.
 - Avec la commande à l'écran, vous pouvez seulement contrôler les appareils d'une marque ou d'un fabricant qui figurent à l'écran des paramètres.
 - Si vous vous connectez à un réseau avant d'avoir configuré la télécommande universelle, une liste mise à jour des fabricants est disponible.
 - Certaines touches peuvent ne pas fonctionner selon le modèle de l'appareil externe utilisé.
 - Pour une utilisation facile, placez l'appareil près du projecteur.
 - Si l'appareil se trouve dans un tiroir, ouvrez ce dernier.
 - Allez à  (**Accueil**) → **MES APPLICATIONS** → **Commande universelle** ou  (**Accueil**) → **LISTE DES SOURCES** → **Régler télécommande univ.**, puis ajoutez, supprimez ou changez un appareil.
 - Veuillez noter qu'il se peut que la fonction de syntonisation des chaînes ne fonctionne pas correctement si vous avez déjà assigné manuellement des numéros de chaînes différents des numéros originaux du boîtier décodeur.

Connexion d'un périphérique USB à un projecteur

Utilisation d'une souris USB filaire ou sans fil

Connectez la souris au port USB. Utilisez la souris pour déplacer le pointeur sur l'écran du projecteur et sélectionner le menu souhaité.

Souris	Télécommande Magic
Bouton gauche	Touche OK de la télécommande Magic
Molette	Molette de la télécommande Magic

- Le bouton droit et les boutons spéciaux de la souris ne fonctionnent pas avec le projecteur.
- Les performances d'une souris et d'un clavier USB sans fil peuvent être affectées par les radiofréquences de l'environnement et par la distance à laquelle ils sont utilisés.











Utilisation d'un clavier USB filaire ou sans fil

Connectez le clavier au port USB. Vous pouvez entrer du texte à l'aide du clavier lors de l'utilisation des fonctions de recherche ou de la navigation sur Internet.

- Sur certains écrans, la saisie de texte n'est pas possible.
- Il est recommandé d'utiliser un appareil dont la compatibilité avec le projecteur LG a été testée.
LOGITECH K200, LOGITECH K400, MICROSOFT Comfort Curve 2000, MICROSOFT MS800 et LG Electronics ST-800
- Vous pouvez modifier la langue d'entrée en appuyant sur la touche de changement de langue (ou touche Alt de droite) sur votre clavier.







PERSONNALISATION DES PARAMÈTRES

PARAMÈTRES

- 1 Appuyez sur la touche  (**Accueil**) puis sélectionnez **PARAMÈTRES**.
- 2 Utilisez la touche  ou  pour sélectionner l'élément souhaité, puis appuyez sur la touche  **Molette (OK)**.
- 3 Utilisez la touche , ,  ou  pour configurer l'élément souhaité, puis appuyez sur la touche  **Molette (OK)**.
- 4 Appuyez sur la touche  lorsque vous avez terminé.

Menu	Description
IMAGE	Règle la qualité de l'image pour un visionnement optimal.
SON	Règle la qualité du son et le niveau du volume.
CHAÎNE	Permet de définir et de modifier une chaîne.
HEURE	Règle l'heure et les fonctions afférentes.
VERROUILLÉ	Verrouille ou déverrouille une chaîne ou une émission.
OPTION	Permet de personnaliser les paramètres généraux.
RÉSEAU	Permet de configurer le réseau.
ASSISTANCE	Affiche les renseignements sur le projecteur.

Réglages IMAGE

- 1 Appuyez sur la touche  (Accueil) puis sélectionnez **PARAMÈTRES**.
- 2 Appuyez sur la touche  ou  pour sélectionner **IMAGE**, puis appuyez sur la touche  **Molette (OK)**.
- 3 Utilisez la touche , ,  ou  pour configurer l'élément souhaité, puis appuyez sur la touche  **Molette (OK)**.
 - Pour revenir au menu précédent, appuyez sur la touche .



Les paramètres d'image offerts sont présentés ci-dessous.

Menu	Description
Économie d'énergie	Permet de réduire la consommation d'énergie en réglant le pic de luminosité de l'écran.
	MODE
	Applique le mode Économie d'énergie prédéfini. <ul style="list-style-type: none"> – Si le mode Économie d'énergie est réglé au Minimum et que la température ambiante est de 35 °C ou plus, le mode Économie d'énergie sera désactivé.
Minimum/ Moyen/ Maximum	

Menu	Description	
Mode image	Permet de sélectionner le mode Image optimisé pour l'environnement de visionnement ou l'émission. Vous pouvez aussi personnaliser des options avancées pour chaque mode.	
	MODE	
	Clair	Optimise l'effet visuel de la vidéo. Augmente les niveaux de contraste, de luminosité et de netteté pour produire des images éclatantes.
	Standard	Affiche les images aux niveaux standards de contraste, de luminosité et de netteté.
	Film	Optimise l'image pour le visionnement d'un film.
	Sport	Optimise l'image pour les émissions de sport en rehaussant les couleurs primaires et les actions dynamiques.
	Jeu	Optimise l'image pour les jeux à mouvement rapide.
Expert1 / Expert2	Menu de réglage de la qualité d'image qui permet aux experts et aux amateurs de profiter du meilleur visionnement possible sur le projecteur. <ul style="list-style-type: none"> – Le mode Expert est destiné aux professionnels de l'étalonnage d'images et permet un contrôle et un étalonnage précis de certaines images. Les effets ne sont pas nécessairement spectaculaires sur des images normales. 	
Contraste	Permet d'ajuster la différence entre les zones lumineuses et les zones sombres de l'écran.	
Brillance	Permet d'ajuster la luminosité générale de l'écran.	
Netteté	Permet de choisir entre des bordures lumineuses ou sombres pour ajuster la netteté. La netteté horizontale/verticale est offerte uniquement en mode Expert1 / Expert2 .	
Couleur	Règle l'intensité de toutes les couleurs.	
Teinte	Règle l'équilibre entre les niveaux de rouge et de vert.	
Contrôle avancé (Contrôle expert)	Personnalise les réglages avancés.	

Menu	Description	
Options d'image	Permet de définir des paramètres supplémentaires.	
Réinitialisation	Réinitialise les valeurs définies par l'utilisateur. Chaque mode Image est réinitialisé. Sélectionnez le mode Image que vous souhaitez réinitialiser.	
3D	Le mode 3D peut être Activé ou Désactivé .	
Paramètres 3D	Permet d'ajuster certaines caractéristiques du mode 3D.	
	Mode	
	Mode 3D	Apporte la profondeur 3D requise. <ul style="list-style-type: none"> • Profondeur 3D : Ajuste la profondeur 3D entre les objets au premier plan et l'arrière-plan. • Point de visualisation 3D : L'image 3D peut être rapprochée ou éloignée de l'utilisateur.
	Zoom son 3D	Optimise le son du contenu 3D.
	Reconnaissance de modèle 3D	Active ou désactive automatiquement le mode 3D en fonction du signal d'entrée.
	Vue d'image normale	Convertit un signal 3D en signal 2D.
	Correction d'image 3D	Inverse les images gauche/droite des vidéos 3D.
Format de l'image	Redimensionne l'image.	
Picture Wizard III	Utilisez la télécommande et suivez les instructions de l'Assistant image afin d'étalonner et d'ajuster les images pour une qualité optimale sans dispositifs d'alignement coûteux ni l'aide d'un spécialiste. Suivez les instructions pour obtenir la qualité d'image optimale.	

Contrôle avancé

Menu	Description	
Contraste dynamique	Permet de régler les niveaux optimaux de contraste et de couleur selon la brillance de l'écran.	
Couleur dynamique	Règle les couleurs de façon à ce qu'elles soient plus naturelles.	
Gamme de couleurs	<p>Permet de sélectionner la gamme de couleurs qui peut être produite.</p> <ul style="list-style-type: none"> • Normal : Affiche les couleurs d'origine du signal d'entrée, quelles que soient les caractéristiques de l'affichage. • Étendue : Affiche une gamme de couleurs plus riches. 	
Couleur préférée	Couleur de peau	Le spectre de couleurs de la peau peut être réglé séparément afin de permettre à l'utilisateur de définir la couleur de la peau.
	Couleur de l'herbe	Le spectre des couleurs naturelles (prairies, collines, etc.) peut être réglé séparément.
	Couleur du ciel	La couleur du ciel est réglée séparément.
Super résolution	Produit une image d'une clarté cristalline en améliorant les détails dans les zones où l'image est floue ou manque de clarté.	
Gamma	Règle la courbe de gradation en fonction de la sortie du signal d'image par rapport au signal d'entrée.	

Contrôle expert

Menu	Description
Contraste dynamique	Permet de régler les niveaux optimaux de contraste et de couleur selon la brillance de l'écran.
Super résolution	Produit une image d'une clarté cristalline en améliorant les détails dans les zones où l'image est floue ou manque de clarté.
Gamme de couleurs	Permet de sélectionner la gamme de couleurs qui peut être produite. <ul style="list-style-type: none"> • Normal : Affiche les couleurs d'origine du signal d'entrée, quelles que soient les caractéristiques de l'affichage. • Étendue : Affiche une gamme de couleurs plus riches.
Amélioration des contours	Permet d'afficher des contours plus clairs et plus distincts, mais qui demeurent les contours naturels de la vidéo.
Filtre couleur	Filtre un spectre de couleurs RVB spécifiques afin de définir précisément la teinte et la saturation des couleurs.
Alignement expert	Alignement utilisé pour le réglage expert.
Gamma	Règle la courbe de gradation en fonction de la sortie du signal d'image par rapport au signal d'entrée.

Menu	Description
Équilibre des blancs	<p>Règle l'équilibre des blancs. Des réglages détaillés sont possibles, comme indiqué ci-dessous.</p> <p>a. Méthode : 2 points</p> <ul style="list-style-type: none"> – Tracé : Interne, Externe – Points : Faible, Élevé – Rouge/Vert/Bleu : Plage de réglage de -50 à +50. – Appliquer à toutes les entrées : Les valeurs du paramètre Équilibre des blancs sont appliquées à tous les modes d'entrée. <p>b. Méthode : Échelle IRE 20 pts</p> <ul style="list-style-type: none"> – Tracé : Interne, Externe – L'IRE (Institute of Radio Engineers) définit l'unité indiquant la taille du signal vidéo. Elle peut être réglée à 5, 10, 15, ... 100. Vous pouvez faire la mise au point de chaque réglage comme indiqué ci-dessous. – Rouge/Vert/Bleu : La plage de réglage s'étend de -50 à +50. – Appliquer à toutes les entrées : Les valeurs du paramètre Équilibre des blancs sont appliquées à tous les modes d'entrée.
Système gérance des couleurs	<p>Ajuste les couleurs rouge/vert/bleu/cyan/magenta/jaune. Permet à un expert de régler la teinte à l'aide des tracés de tests. Six couleurs (rouge/vert/bleu/cyan/magenta/jaune) peuvent être réglées de façon sélective sans que cela ait un effet sur les autres couleurs. Il est possible que vous ne voyiez pas la modification des couleurs sur une image normale, même après le réglage.</p> <ul style="list-style-type: none"> – Saturation Rouge/Vert/Bleu/Jaune/Cyan/Magenta, Teinte Rouge/Vert/Bleu/Jaune/Cyan/Magenta, Brilliance Rouge/Vert/Bleu/Jaune/Cyan/Magenta : La plage de réglage est de -30 à +30 pour chaque fonction.











* Selon le signal d'entrée ou d'autres réglages de l'image, les possibilités de réglages peuvent différer.

Options d'image

Menu	Description	
Réduction bruit vidéo	Réduit le bruit des images vidéo.	
Réduction de bruit MPEG	Élimine le bruit généré lors de la création de signaux d'image numériques.	
Niveau noir	Règle le niveau de luminosité de l'écran pour l'adapter au niveau de noir de l'image d'entrée en utilisant le degré de noirceur (niveau de noir) de l'écran.	
Cinéma véridique	Optimise l'écran pour le visionnement de films.	
TruMotion	Corrige les images pour afficher des mouvements plus fluides.	
	Mode	
	Lisse	L'option De-Judder est réglée à 3.
	Effacer	L'option De-Judder est réglée à 7.
	Utilisateur	L'option De-Judder peut être réglée manuellement. <ul style="list-style-type: none"> • De-Judder : Cette fonction élimine l'effet de saccade à l'écran.
Arrêt	L'option De-Judder est réglée à 0.	
T° couleur	Règle la couleur générale de l'écran selon vos préférences. Sélectionnez Chaud, Froid, Moyen ou Naturel .	

* Si le signal vidéo est de 60 Hz, il est possible que le mode **TruMotion** ne fonctionne pas.

Réglages SON

- Appuyez sur la touche  (**Accueil**) puis sélectionnez **PARAMÈTRES**.
- Appuyez sur la touche  ou  pour sélectionner **SON**, puis appuyez sur la touche  **Molette (OK)**.
- Utilisez la touche , ,  ou  pour configurer l'élément souhaité, puis appuyez sur la touche  **Molette (OK)**.
 - Pour revenir au menu précédent, appuyez sur la touche .

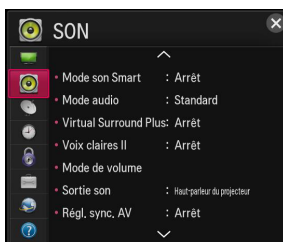

Les paramètres de son offerts sont présentés ci-dessous.

Menu	Description	
Mode son Smart	Produit un son optimisé ajusté à chaque type de contenu. <ul style="list-style-type: none"> Si la fonction Mode son Smart est activée, les options Mode audio, Virtual Surround Plus et Voix claires II sont réglées automatiquement. 	
Mode audio	Permet de régler le mode audio.	
	Mode	
	Standard	Convient à tous les types de vidéos.
	Actualités/ Musique/ Film/ Sport /Jeu	Produit le son optimal pour chaque mode.
Réglage utilisateur	Règle le niveau du volume. <ul style="list-style-type: none"> 100 Hz / 300 Hz / 1 kHz / 3 kHz / 10 kHz : Permet de régler manuellement l'égalisateur à l'aide des bandes audio. Réinitialisation : Réinitialise les valeurs définies par l'utilisateur. 	

Menu	Description	
Virtual Surround Plus	Produit un son stéréo 5.1 canaux à partir de deux haut-parleurs. <ul style="list-style-type: none"> • Si l'option Voix claires II est réglée sur Marche, l'option Virtual Surround Plus n'est pas sélectionnée. 	
Voix claires II	Améliore la clarté de la voix.	
Mode de volume	Permet de définir différents modes de contrôle du volume.	
	Mode	
	Vol. normalisé	Règle l'option Vol. normalisé sur Marche . Le volume peut varier d'une émission à l'autre. Il est alors ajusté automatiquement lorsque vous changez de chaîne afin de le maintenir au même niveau.
Sortie son	Règle la sortie audio du projecteur.	
	Mode	
	Haut-parleur du projecteur	Le son est diffusé par les haut-parleurs du projecteur.
	Haut-parleur externe (optique/HDMI ARC)	Le son est diffusé par le haut-parleur externe branché sur le port optique. SIMPLINK est pris en charge. <ul style="list-style-type: none"> • Sortie son numérique : Règle la Sortie audio numérique.
	Synchronisation du son LG (optique)	Le son est diffusé par l'intermédiaire d'un dispositif audio LG connecté au port OPTICAL DIGITAL AUDIO OUTPUT .
	Bluetooth	Le son passe par le périphérique Bluetooth.
	Casque	Le son est diffusé par un casque d'écoute. <ul style="list-style-type: none"> • Le casque d'écoute est détecté et connecté automatiquement lorsque le projecteur est en marche.

Menu	Description	
Régl. sync. AV	Permet de synchroniser directement le son et l'image lorsqu'un décalage est constaté. Si vous paramétrez l'option Régl. sync. AV sur Marche , vous pouvez régler la sortie audio (haut-parleurs du projecteur, SPDIF ou Bluetooth) en fonction de l'image à l'écran.	
	Mode	
	Haut-parleur du projecteur	Permet de régler la synchronisation du son diffusé par les haut-parleurs internes du projecteur. Les boutons + et - permettent à l'utilisateur de synchroniser l'audio et la vidéo.
	Haut-parleur externe	Règle la façon dont le son est synchronisé avec des haut-parleurs externes (un haut-parleur externe connecté au port de sortie audio numérique, au périphérique audio LG, au haut-parleur du projecteur, au SPDIF ou à la prise casque, par exemple). Les boutons + et - permettent à l'utilisateur de synchroniser l'audio et la vidéo.
	Bluetooth	Permet de synchroniser l'image et le son du périphérique Bluetooth. <ul style="list-style-type: none"> – Cette fonction est offerte uniquement lorsqu'un périphérique Bluetooth est connecté. – La synchronisation audio peut varier selon le fabricant. – Lorsque vous lisez une vidéo ou de la musique à partir d'un lecteur USB connecté, la fonction Régl. sync. AV peut également être ajustée à l'aide du menu Définir les options audio.
Bypass	Permet de diffuser sans retard audio les signaux et les transmissions audio provenant d'un appareil externe. Il peut arriver que l'audio soit diffusé avant la vidéo en raison du temps nécessaire au traitement du signal vidéo entrant sur le projecteur.	
Réglage du son	Équilibre : Règle l'équilibre entre les haut-parleurs droit et gauche.	

Réglages CHAÎNE



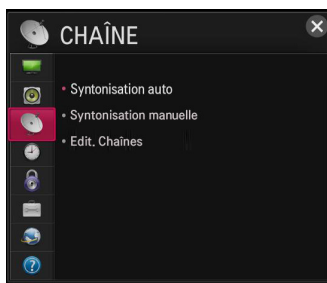

- 1 Appuyez sur la touche  (Accueil) puis sélectionnez **PARAMÈTRES**.
- 2 Appuyez sur la touche  ou  pour sélectionner **CHAÎNE**, puis appuyez sur la touche  **Molette (OK)**.
- 3 Utilisez la touche , ,  ou  pour configurer l'élément souhaité, puis appuyez sur la touche  **Molette (OK)**.
 - Pour revenir au menu précédent, appuyez sur la touche .



Les paramètres de chaîne offerts sont présentés ci-dessous.

Menu	Description
Syntonisation auto	<p>Mémorise une chaîne en cours de diffusion. Assurez-vous d'utiliser cette fonction lorsque vous déménagez dans une autre maison ou que vous déplacez le projecteur. Cette fonction doit être utilisée pendant que l'antenne est connectée et en présence de signaux de diffusion de la chaîne.</p> <ul style="list-style-type: none"> • Les chaînes ne sont pas enregistrées correctement tant que l'antenne ou le câble ne sont pas branchés de façon adéquate. • L'option Syntonisation auto ne permet de régler que les chaînes en cours de diffusion. • Si la fonction Verrouillage est activée, une fenêtre contextuelle s'affiche et vous demande le mot de passe.
Syntonisation manuelle	<p>Permet de régler manuellement les chaînes et enregistrer les résultats.</p> <p>Dans le cas de la diffusion numérique, la force et la qualité du signal peuvent être vérifiées.</p>
Edit. Chaînes	<p>Permet de modifier les chaînes enregistrées.</p> <p>Définissez comme chaîne préférée, bloquez/débloquez, supprimez, etc. la chaîne sélectionnée.</p>

Réglages HEURE

- 1 Appuyez sur la touche  (**Accueil**) puis sélectionnez **PARAMÈTRES**.
- 2 Appuyez sur la touche \triangle ou ∇ pour sélectionner **HEURE**, puis appuyez sur la touche  **Molette (OK)**.
- 3 Utilisez la touche \triangle , ∇ , \triangleleft ou \triangleright pour configurer l'élément souhaité, puis appuyez sur la touche  **Molette (OK)**.
 - Pour revenir au menu précédent, appuyez sur la touche .



Les paramètres d'heure offerts sont présentés ci-dessous.

Menu	Description	
Pendule	Permet de vérifier ou de modifier l'heure pendant le visionnement sur le projecteur.	
	Mode	
	Auto	Permet de synchroniser l'horloge du projecteur avec les données horaires numériques envoyées par la chaîne de télévision.
	Manuel	Permet de régler l'heure et la date manuellement si le réglage automatique ne correspond pas à l'heure juste.
Mise en arrêt/ Mise en éveil	Permet de régler l'heure à laquelle le projecteur s'allume ou s'éteint automatiquement. Sélectionnez Arrêt dans l'option Répéter pour désactiver l'option Mise en éveil / Mise en arrêt . <ul style="list-style-type: none"> • Pour utiliser la fonction Mise en éveil / Mise en arrêt, réglez l'heure adéquatement. • Si vous n'appuyez sur aucune touche du projecteur dans les deux heures qui suivent sa mise sous tension par la fonction Mise en éveil, le projecteur s'éteint automatiquement. 	
Minuterie	Éteint le projecteur après un nombre prédéfini de minutes. Pour désactiver la Minuterie , sélectionnez Arrêt .	
Arrêt auto.	En l'absence de signal d'entrée ou si vous n'appuyez pas sur un bouton, le projecteur s'éteindra automatiquement une fois le délai préréglé écoulé.	
Veille automatique	Éteint automatiquement le projecteur après une période donnée si aucune touche n'est utilisée sur celui-ci.	

Réglages VERROUILLER

- L'illustration du menu peut différer de l'affichage réel sur le produit. (Selon les pays)

- 1 Appuyez sur la touche  (**Accueil**) puis sélectionnez **PARAMÈTRES**.
- 2 Appuyez sur la touche  ou  pour sélectionner **VERROUILLÉ**, puis appuyez sur la touche  **Molette (OK)**.
 - Pour accéder au menu **VERROUILLÉ**, entrez le mot de passe à quatre chiffres. Le mot de passe par défaut est **0000**.
- 3 Utilisez la touche , ,  ou  pour configurer l'élément souhaité, puis appuyez sur la touche  **Molette (OK)**.
 - Pour revenir au menu précédent, appuyez sur la touche .

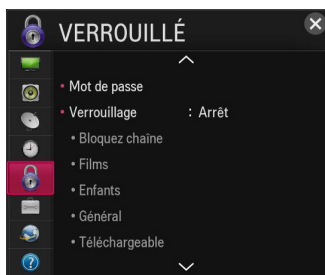

Les paramètres de verrouillage offerts sont présentés ci-dessous.

Menu	Description
Mot de passe	Permet de définir ou de modifier le mot de passe du projecteur. <ul style="list-style-type: none"> • Le mot de passe par défaut est 0000.
Verrouillage	Verrouille la chaîne sélectionnée ou l'entrée externe. Réglez d'abord l'option Verrouillage sur Marche . <ul style="list-style-type: none"> • Cette fonction est disponible dans certains pays uniquement.
	Élément
Bloquez chaîne	Permet de bloquer l'accès aux chaînes dont le contenu ne convient pas aux enfants. Il est toujours possible de sélectionner les chaînes, mais l'écran n'affiche pas d'image et le son est coupé. Pour regarder une chaîne verrouillée, entrez le mot de passe.











Menu	Description	
Verrouillage	Films	<p>Permet de bloquer les films diffusés uniquement à la télévision et qui contiennent des scènes ne convenant pas aux enfants, selon la classification de la MPAA (Motion Picture Association of America).</p> <ul style="list-style-type: none"> • G (Auditoire général) : Pour tous les âges. • PG (Supervision parentale suggérée) : Certaines scènes peuvent ne pas convenir aux enfants. • PG-13 (Prudence des parents fortement conseillée) : Certaines scènes peuvent ne pas convenir aux enfants de moins de 13 ans. • R (Restreint) : Les enfants de moins de 17 ans doivent être accompagnés d'un parent ou d'un adulte. • NC-17 : Restreint pour 17 ans et moins • X : Adultes seulement
	Enfants	<p>Permet de bloquer des émissions télévisées pour enfants si vous souhaitez que vos enfants n'y aient pas accès. Pour bloquer d'autres émissions télévisées, activez la fonction Général.</p> <ul style="list-style-type: none"> • Age TV-Y (tous les enfants, y compris les enfants de deux à six ans), TV-Y7 (destiné aux enfants plus âgés; convient aux enfants de six ans et plus) • Violence Fantaisie TY-Y7 (destiné aux enfants plus âgés; violence fictive convenant aux enfants de six ans et plus, contenant des scènes plus intenses ou des combats fictifs)

Menu	Description	
Verrouillage	Général	<p>Vous permet de bloquer les émissions télévisées de votre choix, selon les classifications attribuées, à l'aide de la fonction de contrôle parental (puce antiviolence).</p> <p>Le système de puce antiviolence lit de façon électronique les classifications des émissions télévisées et permet aux parents de bloquer celles ne convenant pas aux enfants.</p> <ul style="list-style-type: none"> • Age : TV-G (Auditoire général; convient aux enfants de tout âge), TV-PG (Surveillance parentale suggérée; contient des scènes pouvant ne pas convenir aux jeunes enfants), TV-14 (Prudence des parents fortement conseillée; contient des scènes pouvant ne pas convenir aux enfants de moins de 14 ans), TV-MA (Auditeurs mûrs seulement; ne convient pas aux enfants) • Dialogue (dialogues suggestifs) : TV-PG ou TV-14 • Language (propos grossiers) : TV-PG, TV-14 ou TV-MA • Sex (scènes de nature sexuelle) : TV-PG, TV-14 ou TV-MA • Violence : TV-PG, TV-14 ou TV-MA
	Téléchargeable	<p>Cette fonction n'est activée que si le téléviseur reçoit des données de classification de Région 5. Le nom de l'option de classification peut différer.</p>
	Bloc source	<p>Permet de bloquer les sources d'entrée.</p>
	Verrouiller l'application	<p>Permet de verrouiller l'application.</p>

Menu	Description	
Verrouillage	<p>Classement des émissions télévisées – Anglais</p>	<p>Sélectionne le système de classement canadien anglais.</p> <ul style="list-style-type: none"> • Cette fonction est disponible dans certains pays uniquement. • E : Exempt • C : Enfants • C8+ : YearsEnfants de plus de 8 ans • G : Général • PG : Direction parentale • 14+ : 14 ans et plus • 18+ : Adultes • Verrouillage désactivé : tous les programmes sont accessibles
	<p>Français</p>	<p>Sélectionne le système de classement canadien français.</p> <ul style="list-style-type: none"> • Cette fonction est disponible dans certains pays uniquement. • E : Exempt • G : Général • 8ans+ : Général – Déconseillé aux jeunes enfants • 13ans+ : ne convient pas aux moins de 13 ans • 16ans+ : ne convient pas aux moins de 16 ans • 18ans+ : pour adultes seulement • Verrouillage désactivé : tous les programmes sont accessibles

OPTION des paramètres

- L'illustration du menu peut différer de l'affichage réel sur le produit. (Selon les pays)

- 1 Appuyez sur la touche  (**Accueil**) puis sélectionnez **PARAMÈTRES**.
- 2 Appuyez sur la touche  ou  pour sélectionner **OPTION**, puis appuyez sur la touche  **Molette (OK)**.
- 3 Utilisez la touche , ,  ou  pour configurer l'élément souhaité, puis appuyez sur la touche  **Molette (OK)**.
 - Pour revenir au menu précédent, appuyez sur la touche .

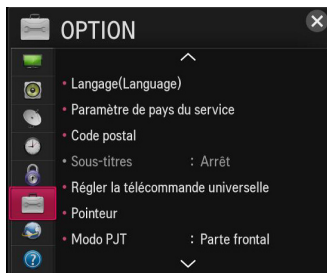

Les paramètres de l'option offerts sont présentés ci-dessous.

Menu	Description						
Langage (Language)	Permet de sélectionner la Langue menu (Language) , la Langage audio et la Langue de recherche vocale affichées à l'écran.						
	Élément						
	<table border="1"> <tr> <td>Langage menu (Language)</td> <td>Sélectionne une langue pour le menu de l'écran.</td> </tr> <tr> <td>Langage audio</td> <td>Permet de sélectionner une langue audio parmi celles disponibles pour la diffusion numérique (en mode numérique seulement).</td> </tr> <tr> <td>Langue de recherche vocale</td> <td>Permet de sélectionner la langue dans laquelle vous souhaitez effectuer les recherches vocales.</td> </tr> </table>	Langage menu (Language)	Sélectionne une langue pour le menu de l'écran.	Langage audio	Permet de sélectionner une langue audio parmi celles disponibles pour la diffusion numérique (en mode numérique seulement).	Langue de recherche vocale	Permet de sélectionner la langue dans laquelle vous souhaitez effectuer les recherches vocales.
	Langage menu (Language)	Sélectionne une langue pour le menu de l'écran.					
Langage audio	Permet de sélectionner une langue audio parmi celles disponibles pour la diffusion numérique (en mode numérique seulement).						
Langue de recherche vocale	Permet de sélectionner la langue dans laquelle vous souhaitez effectuer les recherches vocales.						











Menu	Description	
Paramètre de pays du service	<p>Vous pouvez modifier le paramètre de pays de service de votre projecteur intelligent. Les services Premium et LG Smart World qui sont offerts dans le pays que vous avez sélectionné seront fournis.</p> <ul style="list-style-type: none"> • Si un réseau est déconnecté pendant le réglage du pays de service, il peut ne pas être bien réglé. 	
	Élément	
	Réglage automatique	Un pays de service est automatiquement choisi pour votre projecteur intelligent.
	Réglage manuel	Le pays de service peut être choisi manuellement pour votre projecteur intelligent.
Code postal	<p>Vous pouvez vérifier l'information sur la zone lorsque vous êtes connecté au réseau.</p> <ul style="list-style-type: none"> • Cette fonction est disponible dans certains pays uniquement. • Cette fonction définit votre zone selon votre code postal. • Vous pouvez vérifier l'information sur la zone lorsque vous êtes connecté au réseau. 	
Sous-titres	<p>Cette option permet d'afficher des sous-titres si la chaîne de télévision en offre pour ses émissions. Les sous-titres des émissions ne sont pris en charge que pour les diffusions numériques/analogiques et pour les entrées externes. Réglez l'option Sous-titres sur Marche et choisissez un réglage.</p>	
	Mode	<p>S-Titre 1-4 (sous-titrage codé pour malentendants)/Texte 1-4 Affiche la portion audio d'une émission télévisée sous forme de texte à l'écran. S-Titre 1 est le mode le plus communément utilisé.</p> <p>Chaînes de données, champ 1 : deux options de sous-titres (S-Titre 1, S-Titre 2) et deux de texte (Texte 1, Texte 2).</p> <p>Chaînes de données, champ 2 : deux options de sous-titres (S-Titre 3, S-Titre 4) et deux de texte (Texte 3, Texte 4).</p> <p>Service 1-6 Offert uniquement pour le système de diffusion numérique.</p>

Menu	Description		
Sous-titres	Option numérique	<p>L'Option numérique permet de régler la taille et la couleur des sous-titres. Vous avez le choix entre Selon source et Personnalisé.</p> <p>Sélectionnez Personnalisé si vous souhaitez définir par vous-même des détails tels que la taille et la couleur des sous-titres.</p>	
		Élément	
		Taille	Sélectionne la taille des caractères.
		Caractères	Sélectionne la police de caractères du texte.
		Couleur texte	Sélectionne la couleur du texte.
		Opacité texte	Règle l'opacité de la couleur du texte.
		Couleur fond	Sélectionne la couleur de fond.
		Opacité fond	Règle l'opacité de la couleur de fond.
		Type bordure	Sélectionne un type de bordure.
		Couleur bordure	Sélectionne la couleur des bordures.
		Couleur fenêtre	Sélectionne une couleur pour la fenêtre de couleur.
		Opacité fenêtre	Règle l'opacité de la fenêtre de couleur.
Régler la télécommande universelle	<p>Avec la télécommande Magic, vous pouvez contrôler un boîtier décodeur, un lecteur Blu-ray, un système de cinéma-maison, etc.</p> <ul style="list-style-type: none"> • Cette fonction est disponible dans certains pays uniquement. 		

Menu	Description	
Pointeur	Permet de déterminer la vitesse et la forme du pointeur affiché à l'écran du projecteur.	
	Vitesse	Règle la vitesse de déplacement du pointeur
	Forme	Permet de sélectionner la forme du pointeur.
	Taille	Permet de régler la taille du pointeur.
	Alignement	<p>Réglez cette option sur Marche. En cas de divergence entre l'orientation de la télécommande et la position du pointeur à l'écran, déplacez la télécommande Magic de gauche à droite pour les réaligner. Le pointeur est automatiquement réaligné au centre pour en faciliter le contrôle.</p> <ul style="list-style-type: none"> • Si elle est réglée à Arrêt, la fonction Alignement ne fonctionnera pas, même si vous déplacez la télécommande Magic de gauche à droite.
Mode PJT	Cette fonction fait pivoter l'image projetée, et ce, de haut en bas ou de gauche à droite.	
Déformation Auto (Vertical)	La fonction Déformation Auto(Vertical) permet d'obtenir un écran rectangulaire en ajustant automatiquement le numéro Keystone, si l'inclinaison du projecteur provoque la déformation trapézoïdale de l'écran.	
	Lors de l'utilisation de la fonction Déformation Auto(Vertical) , la valeur définie pour Ajust Bord est remplacée par la valeur qui a été définie pour Déformation Auto(Vertical) .	
	Élément	
	Marche	Règle automatiquement le numéro Keystone.
Arrêt	Règle manuellement le numéro Keystone.	
Ajust Bord	Pour éviter que l'image ne devienne trapézoïdale, la fonction Ajust Bord règle la largeur du haut et du bas de l'image si le projecteur n'est pas positionné à angle droit par rapport à l'écran.	

Menu	Description	
Marche auto.	Allume automatiquement le projecteur dès que vous branchez le cordon d'alimentation.	
	Élément	
	Marche	Le fait de brancher le cordon d'alimentation au projecteur met automatiquement le projecteur en marche.
Arrêt	Le fait de brancher le cordon d'alimentation au projecteur met automatiquement le projecteur en mode Veille.	
Mode Haute altitude	Si vous utilisez le projecteur à une altitude supérieure à 1200 mètres, activez cette option. Dans le cas contraire, le projecteur pourrait surchauffer ou sa fonction de protection pourrait s'activer. Le cas échéant, éteignez le projecteur, puis mettez-le de nouveau en marche après quelques minutes.	
Recherche Auto d'Entrée	Recherche et affiche automatiquement le type de signal d'entrée dès sa réception. Cette fonction est disponible seulement avec des entrées externes (HDMI, AV et Composant).	
Bulle d'aide	Active ou désactive les infobulles.	
Liste des périph. de contrôle	Affiche la liste des dispositifs de contrôle connectés au projecteur.	
Afficher l'avatar	Active ou désactive la fonction Avatar.	
Réglage initial	Efface tous les réglages facultatifs et rétablit les valeurs par défaut. Une fois l'initialisation terminée, le projecteur s'éteint et se rallume automatiquement. <ul style="list-style-type: none"> • Lorsque la fonction Verrouillage est activée, une fenêtre contextuelle s'affiche et vous demande un mot de passe. • N'éteignez pas l'appareil durant l'initialisation. 	
Choix du mode	Sélectionne Standard ou Démo en magasin . Lorsque vous êtes à la maison, sélectionnez Standard . Démo en magasin est le mode conçu pour la présentation en magasin.	

Paramètres RÉSEAU

- 1 Appuyez sur la touche  (Accueil) puis sélectionnez **PARAMÈTRES**.
- 2 Appuyez sur la touche  ou  pour sélectionner **RÉSEAU**, puis appuyez sur la touche  **Molette (OK)**.
- 3 Utilisez la touche , ,  ou  pour configurer l'élément souhaité, puis appuyez sur la touche  **Molette (OK)**.
 - Pour revenir au menu précédent, appuyez sur la touche .



Les paramètres de réseau offerts sont présentés ci-dessous.

Menu	Description
Connexion réseau	Établit la connexion à un réseau.
État du réseau	Affiche l'état du réseau concernant la connexion.

Menu	Description		
Point d'accès logiciel	<p>Cette fonction vous permet de remplacer la connexion Internet filaire de votre projecteur par une connexion Wi-Fi et de connecter divers périphériques externes ou d'utiliser Internet sans fil.</p>		
	<table border="1"> <tr> <td data-bbox="265 304 370 405">Point d'accès logiciel</td> <td data-bbox="370 304 898 405">Peut être réglé à Marche ou Arrêt.</td> </tr> </table>	Point d'accès logiciel	Peut être réglé à Marche ou Arrêt .
	Point d'accès logiciel	Peut être réglé à Marche ou Arrêt .	
	<table border="1"> <tr> <td data-bbox="265 405 370 568">Clé de sécurité</td> <td data-bbox="370 405 898 568"> <p>Permet de définir le code de sécurité Wi-Fi.</p> <ul style="list-style-type: none"> • Vous pouvez définir un code de sécurité comptant de 8 à 64 caractères anglais ou chiffres. • Le code par défaut est LG123456. </td> </tr> </table>	Clé de sécurité	<p>Permet de définir le code de sécurité Wi-Fi.</p> <ul style="list-style-type: none"> • Vous pouvez définir un code de sécurité comptant de 8 à 64 caractères anglais ou chiffres. • Le code par défaut est LG123456.
Clé de sécurité	<p>Permet de définir le code de sécurité Wi-Fi.</p> <ul style="list-style-type: none"> • Vous pouvez définir un code de sécurité comptant de 8 à 64 caractères anglais ou chiffres. • Le code par défaut est LG123456. 		
<ul style="list-style-type: none"> • Pour activer la fonction Point d'accès logiciel, votre projecteur doit être allumé et connecté par fil à Internet. • Vous pouvez connecter jusqu'à quatre appareils externes. • Si la fonction Point d'accès logiciel est activée, les fonctions Wi-Fi Direct et Miracast™ ne sont plus disponibles. Vous devez régler la fonction Point d'accès logiciel à Arrêt pour utiliser les fonctions Wi-Fi Direct et Miracast™. 			
Wi-Fi Direct	<p>Wi-Fi Direct est une fonction permettant à votre projecteur de se connecter à un appareil Wi-Fi Direct sans connexion Internet.</p>		
Miracast™ / Intel's WiDi	<p>Miracast™ vous permet d'accéder à la vidéo et à l'audio d'un appareil portable par l'intermédiaire du projecteur, et ce, sans fil. Le Intel's WiDi vous permet d'afficher l'écran du portable sur l'écran du projecteur sans avoir besoin d'un câble.</p>		
Nom de mon projecteur	<p>Modifie le nom qui s'affiche lors de la recherche du projecteur à partir d'un autre appareil.</p>		

ASSISTANCE

- L'illustration du menu peut différer de l'affichage réel sur le produit. (Selon les pays)

- 1 Appuyez sur la touche  (Accueil) puis sélectionnez **PARAMÈTRES**.
- 2 Appuyez sur la touche  ou  pour sélectionner **ASSISTANCE**, puis appuyez sur la touche  **Molette (OK)**.
- 3 Utilisez la touche , ,  ou  pour configurer l'élément souhaité, puis appuyez sur la touche  **Molette (OK)**.
 - Pour revenir au menu précédent, appuyez sur la touche .

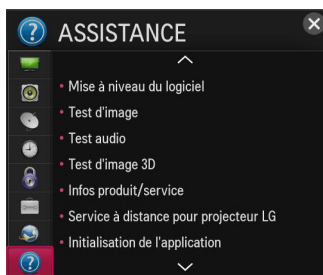

Les paramètres d'assistance offerts sont présentés ci-dessous.

Menu	Description
Mise à niveau du logiciel	Effectue une mise à jour vers la plus récente version du logiciel.
Test d'image	Vérifie si un signal vidéo est correctement affiché.
Test audio	Vérifie si un signal audio est correctement diffusé.
Test d'image 3D	Vérifie si le signal d'image 3D est correctement diffusé.

Menu	Description
Infos produit/ service	Affiche de l'information sur le produit ou le service.
Service à distance pour projecteur LG	Permet de résoudre à distance toute question à la suite d'une mise à jour, en communiquant par téléphone avec le personnel du centre de service.
Initialisation de l'application	Si des problèmes surviennent à la suite d'une mise à jour, essayez d'initialiser le système. <ul style="list-style-type: none">• Durant l'initialisation, le projecteur redémarrera automatiquement.
Documents juridiques	Vous pouvez consulter le contenu des Documents juridiques et choisir de consentir ou non auxdits Documents juridiques .
Autodiagnostic	Règle les problèmes fonctionnels qui peuvent survenir lors de l'utilisation du produit.

CONNEXION DES PÉRIPHÉRIQUES

Vous pouvez raccorder différents périphériques externes au projecteur.

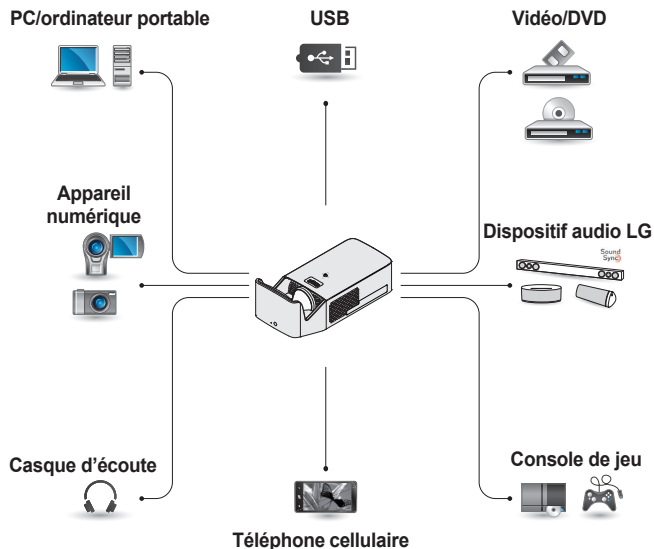

- HDMI - page 125
- Composite (AV) - page 126
- Composante - page 127
- Dispositif USB - page 60
- Casque d'écoute - page 130
- Amplificateur numérique - page 131
- Téléphone cellulaire (MHL) - page 132

Connexion à un récepteur HD, à un lecteur DVD, à un magnétoscope ou à d'autres périphériques externes

Connectez un récepteur HD, un lecteur DVD, un magnétoscope ou d'autres périphériques externes au projecteur, puis sélectionnez le mode d'entrée approprié.

Connexion HDMI

Avec un câble HDMI, vous pourrez profiter d'une image et d'un son de haute qualité.

À l'aide d'un câble HDMI, branchez le port **HDMI 1 ARC** du projecteur sur le port de sortie HDMI du périphérique. Les sorties vidéo et audio sont connectées en même temps. Vous pouvez aussi utiliser le port d'entrée **HDMI 2 (MHL)**.

Appuyez sur la touche **INPUT** de la télécommande pour sélectionner **HDMI**. Vous pouvez vous connecter avec un port d'entrée HDMI.

REMARQUES

ARC (Audio Return Channel)

- Les appareils audio externes qui prennent en charge SIMPLINK et ARC doivent être connectés à l'aide d'un port **HDMI 1 ARC**.
- Lorsqu'ils sont connectés à l'aide d'un câble HDMI^{MD} haute vitesse, les appareils audio externes qui prennent en charge les sorties ARC ou SPDIF fonctionnent avec SIMPLINK sans câble audio optique supplémentaire.

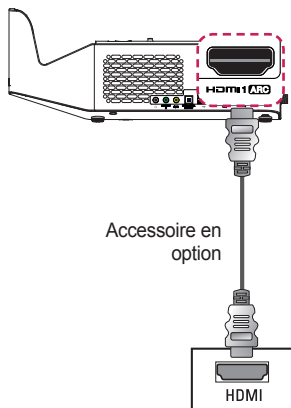

Connexion HDMI à DVI

Au moyen d'un câble HDMI à DVI, branchez le port **HDMI 1 ARC** du projecteur sur le port DVI OUT. Pour la sortie audio, utilisez un câble audio. Vous pouvez aussi utiliser le port d'entrée **HDMI 2 MHL**. Appuyez sur la touche **INPUT** de la télécommande pour sélectionner **HDMI**.

Vous pouvez vous connecter avec un port d'entrée HDMI.

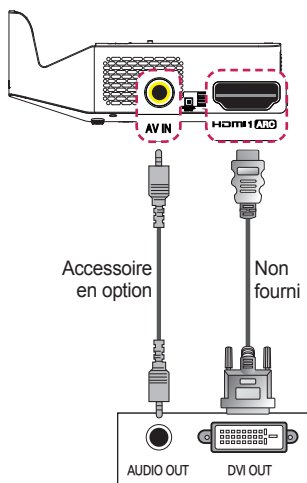

Connexion composite (AV)

Connectez les ports de sortie d'un périphérique externe aux ports d'entrée **AV IN** du projecteur à l'aide d'un câble AV. Appuyez sur la touche **INPUT** de la télécommande pour sélectionner **Vidéo**. Vérifiez si les câbles de la même couleur sont bien reliés.

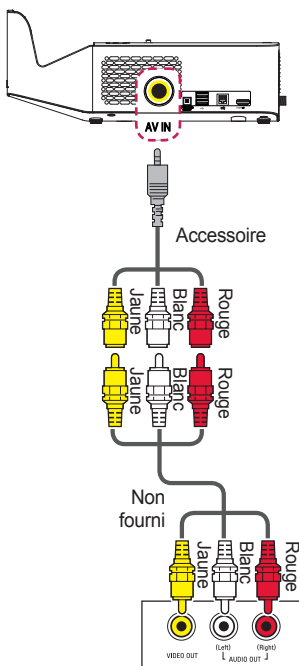

Connexion composante

Vous pouvez visionner une vidéo en connectant le port composante d'un périphérique externe au port **COMPONENT IN** du projecteur. Appuyez sur la touche **INPUT** de la télécommande pour sélectionner **Composante**. Vérifiez si les câbles de la même couleur sont bien reliés.

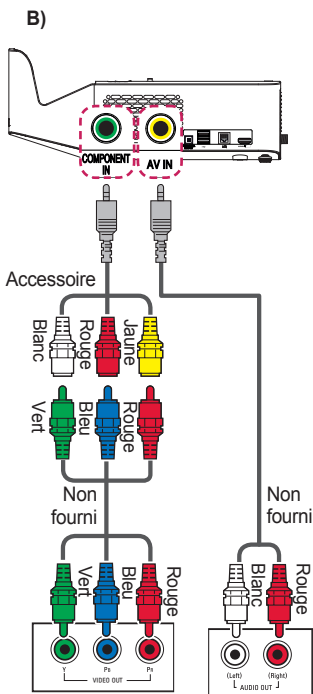
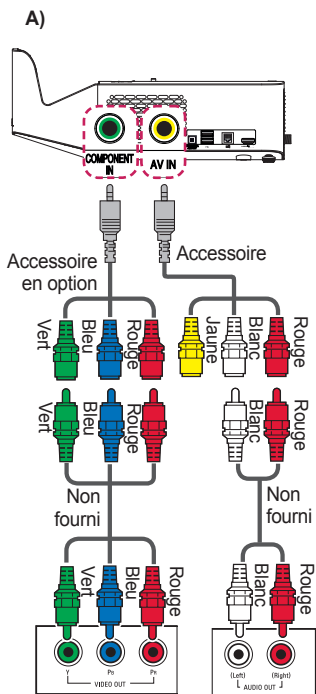

Connexion d'un PC

Le projecteur prend en charge la fonction de branchement Plug and Play. Votre PC détectera automatiquement le projecteur sans avoir besoin d'installer le périphérique.

Connexion HDMI

À l'aide d'un câble HDMI, branchez le port **HDMI 1 (ARC)** du projecteur sur le port de sortie HDMI de votre ordinateur. Les sorties vidéo et audio sont connectées en même temps. Vous pouvez aussi utiliser le port d'entrée **HDMI 2 (MHL)**.

Appuyez sur la touche **INPUT** de la télécommande pour sélectionner **HDMI**.

Vous pouvez vous connecter avec un port d'entrée HDMI.

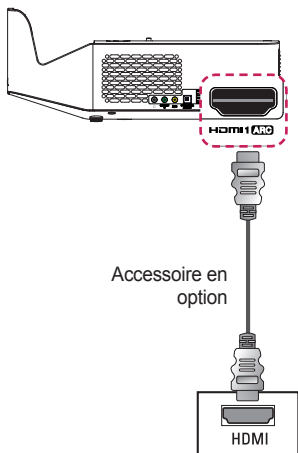

Connexion HDMI à DVI

Au moyen d'un câble HDMI à DVI, branchez le port **HDMI 1 (ARC)** du projecteur sur le port DVI OUT. Pour la sortie audio, utilisez un câble audio. Vous pouvez aussi utiliser le port d'entrée **HDMI 2 (MHL)**. Appuyez sur la touche **INPUT** de la télécommande pour sélectionner **HDMI**. Vous pouvez vous connecter avec un port d'entrée HDMI.

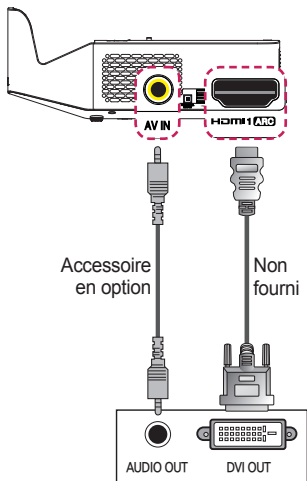



REMARQUES

- Pour une qualité d'image optimale, il est recommandé d'utiliser une connexion HDMI.
- Selon votre carte graphique, il est possible que le mode vidéo DOS ne fonctionne pas si vous utilisez un câble HDMI à DVI.
- En mode PC, il peut y avoir du bruit associé à la résolution, au motif vertical, au contraste ou à la brillance. Si vous observez du bruit, changez la résolution de la sortie PC, changez la fréquence de rafraîchissement, ou réglez la brillance et le contraste dans le menu **IMAGE** pour obtenir une image nette.
- Les formes des ondes des sources de synchronisation sont distinctes pour les fréquences horizontale et verticale.
- Selon votre carte graphique, il est possible que certains réglages de résolution ne permettent pas le positionnement correct de l'image sur l'écran.
- Si vous utilisez un câble DVI raccordé à un ordinateur, vous devrez connecter séparément une entrée audio analogique.
- Si vous utilisez un câble HDMI/DVI, seule une liaison simple est possible.

Connexion d'un ordinateur portable

Vous pouvez connecter le projecteur à un ordinateur portable pour avoir accès à diverses fonctions.

Connexion HDMI

À l'aide d'un câble HDMI, branchez le port **HDMI1 (ARC)** du projecteur sur le port de sortie HDMI de votre ordinateur. Les sorties vidéo et audio sont connectées en même temps.

Vous pouvez aussi utiliser le port d'entrée **HDMI2 (MHL)**.

Appuyez sur la touche **INPUT** de la télécommande pour sélectionner **HDMI**.

Vous pouvez vous connecter avec un port d'entrée HDMI.

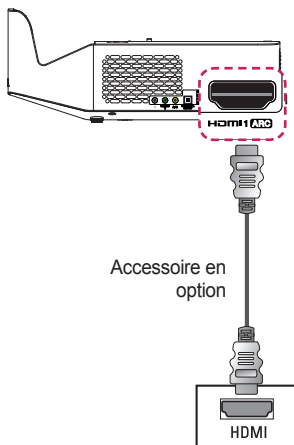

Le tableau ci-dessous montre des exemples de commutation de sortie. Pour en savoir plus, consultez les sections relatives à la **sortie externe** ou à la **connexion à un moniteur externe**, ou consultez d'autres sections de ce type incluses dans le manuel d'utilisation de votre ordinateur.

Marque	Commutation de sortie
NEC	[Fn]+[F3]
Panasonic	[Fn]+[F3]
Toshiba	[Fn]+[F5]
IBM	[Fn]+[F7]
Sony	[Fn]+[F7]
Fujitsu	[Fn]+[F10]
LG	[Fn]+[F7]
Samsung	[Fn]+[F4]
Macintosh	Réglez les paramètres de façon à activer le mode Miroir après le démarrage.

Connexion à un casque d'écoute

Vous pouvez écouter le son à l'aide d'un casque d'écoute.

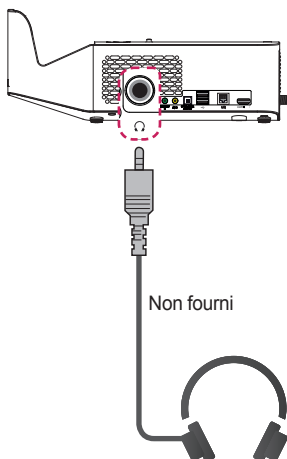

Connexion d'un amplificateur numérique

À l'aide d'un câble optique, reliez le port de sortie audio numérique d'un amplificateur numérique au port **OPTICAL DIGITAL AUDIO OUT** du projecteur. La sortie d'un amplificateur muni d'un convertisseur numérique doit être réglée au format audio souhaité. Lorsque vous utilisez un câble HDMI pour connecter un système de cinéma maison ou pour relier une sortie optique à un appareil audio externe, réglez la **Sortie son au Haut-parleur externe (optique/HDMI ARC)** comme illustré ci-dessous. Si un projecteur, un système de cinéma maison ou le haut-parleur d'un appareil audio externe fonctionne en même temps, il se produira un phénomène d'écho.

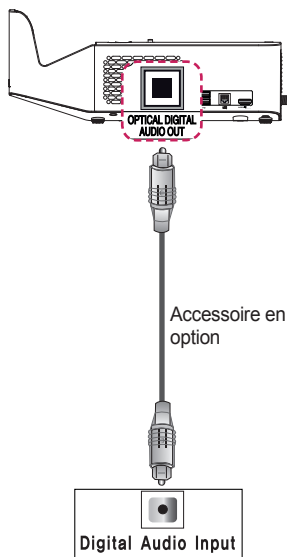

! REMARQUES

- Pour effectuer une connexion à un appareil audio, consultez le manuel d'utilisation de celui-ci.
- En connectant ce produit à d'autres appareils, assurez-vous que tous les appareils sont hors tension et débranchés.
- La sortie audio de ce produit a une large bande passante audio; le volume du récepteur doit donc être correctement réglé. Les haut-parleurs peuvent être endommagés par les hautes fréquences imprévues.
- La connexion du port **OPTICAL DIGITAL AUDIO OUT** du projecteur au port d'entrée audio numérique d'un amplificateur numérique et la connexion du port d'entrée audio du projecteur au port de sortie audio analogique de l'amplificateur numérique peuvent occasionner des vibrations sonores en raison de la boucle fermée. Éliminez une des deux connexions pour éviter ces vibrations. (Cela s'applique également aux appareils de cinéma maison.)

Utilisation de la fonction Miroir d'un téléphone cellulaire

Connexion MHL

L'interface mobile haute définition MHL (Mobile High-Definition Link) est une interface qui peut relier un téléphone mobile à un projecteur et qui peut transmettre le signal vidéo/audio du téléphone vers le projecteur.

Cela s'applique uniquement aux produits munis d'une entrée HDMI qui prend en charge MHL.

(Pour savoir si votre appareil est certifié MHL, veuillez communiquer avec le fabricant.)

Pour la prise en charge de MHL, vérifiez le port **HDMI2 MHL**.

Pour MHL, utilisez un câble séparé.

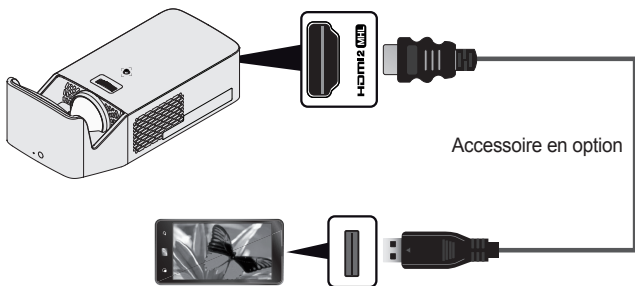

REMARQUES

- Lorsque vous connectez un téléphone cellulaire au port **HDMI2 MHL** l'écran du téléphone s'affiche sur l'écran du projecteur.
 - Cela ne s'applique que dans le cas des téléphones cellulaires qui prennent en charge MHL.
 - Vous pouvez utiliser la télécommande pour certaines applications.
- Débranchez le câble MHL du projecteur si :
 - la fonction MHL est désactivée.
 - votre appareil mobile est entièrement chargé en mode Veille.

ENTRETIEN

Nettoyez soigneusement votre projecteur pour le conserver dans un état optimal.

Nettoyage

Nettoyage de la lentille

Vous devez éliminer toute poussière ou tache de la surface de la lentille.

Pour ce faire, utilisez un pulvérisateur d'air ou un chiffon de nettoyage.

Pour enlever des taches ou de la poussière, utilisez un pulvérisateur d'air ou déposez une petite quantité de solution nettoyante sur un tampon ou un chiffon doux et frottez délicatement la lentille.

Évitez de vaporiser tout produit directement sur la lentille, car du liquide pourrait s'infiltrer à l'intérieur.

Nettoyage du boîtier du projecteur

Avant de nettoyer le boîtier du projecteur, débranchez le cordon d'alimentation.

Pour enlever des taches ou de la poussière, employez uniquement un chiffon sec, non abrasif et non pelucheux afin de frotter la lentille.

N'utilisez pas d'alcool, de benzène, de diluants ou d'autres produits chimiques qui pourraient détériorer le boîtier.

INFORMATION

Mise à jour du logiciel

L'option Mise à jour auto. vous permet d'obtenir automatiquement la version la plus récente du logiciel.

Vous pouvez également vérifier manuellement la disponibilité de mises à jour.

- 1 Appuyez sur la touche  (**Accueil**), puis sélectionnez **PARAMÈTRES**.
- 2 Sélectionnez **ASSISTANCE** et accédez à l'option **Mise à jour du logiciel**.

Élément	Description
Mise à jour du logiciel	Réglez cette option sur Marche . Si une mise à jour est disponible, une invite apparaît pour effectuer la mise à jour.
Mode de mise à jour automatique	Si une mise à jour est disponible, elle s'effectue automatiquement et sans invite.
Vérifier version mise à jour	Permet de vérifier la version la plus récente installée. Lorsqu'une mise à jour est disponible, vous pouvez la télécharger manuellement.

- Au début de la mise à jour, la fenêtre de progression s'affiche pendant un bref instant, puis disparaît.
- La version la plus récente peut être obtenue au moyen d'une connexion Internet.
- Certaines fonctions peuvent ne pas fonctionner correctement si vous ne disposez pas d'une version à jour du logiciel.

Avant de rapporter un problème, veuillez vérifier ce qui suit :

Si les problèmes suivants surviennent, procédez aux vérifications et aux réglages indiqués ci-dessous. Il ne s'agit pas nécessairement d'un dysfonctionnement.

Général

Problème	Solution
Impossibilité de regarder certaines émissions.	<ul style="list-style-type: none"> Changez l'antenne de place ou réglez son orientation. À l'aide des fonctions Syntonisation auto ou Edit. Chaînes, enregistrez les émissions que vous souhaitez regarder plus tard.
Une fois que le projecteur est allumé, il y a un délai avant que l'image soit pleinement affichée.	<ul style="list-style-type: none"> Cela ne constitue pas un problème. Un bruit d'image peut survenir lorsque le projecteur est allumé pour la première fois ou qu'il est nettoyé.

IMAGE

 (Accueil) → PARAMÈTRES → ASSISTANCE → Test d'image

Effectuez d'abord un test d'image pour vérifier si la sortie du signal d'image est normale.

Si le test d'image ne détecte aucun problème, vérifiez les branchements et les signaux de diffusion des appareils externes.

Problème	Solution
Des images de l'émission précédente ou d'autres émissions ou encore des lignes gênantes apparaissent à l'écran.	<ul style="list-style-type: none"> Réglez l'orientation de l'antenne de l'émetteur télé ou consultez le manuel pour connaître la façon de connecter l'antenne.
Des lignes vibrantes horizontales ou verticales et des quadrillages apparaissent momentanément.	<ul style="list-style-type: none"> Ce type de problème peut être causé par d'importantes interférences électroniques. Éteignez tous les autres appareils électroniques, par exemple les téléphones cellulaires, les outils électriques et les petits appareils électriques.

Problème	Solution
L'affichage de l'écran gèle ou ne fonctionne pas correctement pendant la diffusion numérique.	<ul style="list-style-type: none"> • Cela peut se produire lorsque le signal est faible ou que la réception est instable. Réglez l'orientation de l'antenne et la connexion au câble. • Si le signal est faible ou de mauvaise qualité lorsque vous utilisez la fonction Syntonisation manuelle, communiquez avec l'administrateur de la chaîne de télé.
La diffusion numérique ne fonctionne pas alors que vous êtes branché au câble.	<ul style="list-style-type: none"> • Vérifiez auprès du câblodistributeur auquel vous êtes abonné ou qui vous fournit le signal. (Selon le type d'abonnement, il se peut que la diffusion numérique ne soit pas prise en charge.)
L'affichage ne se produit pas ou n'est pas clair lorsque vous êtes connecté à une source HDMI ^{MD} .	<ul style="list-style-type: none"> • Vérifiez les caractéristiques du câble HDMI^{MD}. Si votre câble HDMI^{MD} n'est pas authentique, cela peut entraîner des fondus ou un affichage insatisfaisant de l'image. • Assurez-vous que tous les câbles sont solidement branchés. Dans le cas contraire, les images peuvent ne pas s'afficher correctement.
L'appareil ne fonctionne pas lorsqu'un dispositif de stockage USB est connecté.	<ul style="list-style-type: none"> • Assurez-vous que le dispositif USB et son câble sont de la version 2.0 ou d'une version supérieure.

Son

 (Accueil) → PARAMÈTRES → ASSISTANCE → Test audio

Effectuez d'abord un test de son pour vérifier si la sortie du signal audio est normale.

Si le test de son ne révèle aucun problème, vérifiez les branchements des appareils externes ainsi que le signal de diffusion.

Problème	Solution
Des images s'affichent, mais il n'y a pas de son.	<ul style="list-style-type: none"> • Vérifiez les autres émissions télévisées. • Assurez-vous que les paramètres de sortie de son du projecteur sont correctement configurés.

Problème	Solution
<p>Lorsque la diffusion est analogique, le son stéréo n'est pas clair ou provient d'un seul haut-parleur.</p>	<ul style="list-style-type: none"> • Dans une zone de mauvaise réception (à signal faible ou instable) ou si l'émission multi-audio est instable, réglez l'option Multi-audio sur Mono. • Réglez l'équilibre à l'aide de la touche de navigation.
<p>Le son de la télé et le mouvement des lèvres ne sont pas synchronisés ou le son s'interrompt de temps en temps.</p>	<ul style="list-style-type: none"> • Si le problème touche uniquement une émission en particulier, il peut s'agir d'un problème de diffusion concernant une seule chaîne. Vérifiez auprès de la chaîne ou de votre câblodistributeur.
<p>Le volume change après un changement de chaîne.</p>	<ul style="list-style-type: none"> • Le niveau du volume peut varier d'une chaîne à une autre. • Réglez l'option Vol. normalisé sur Marche.
<p>Dans certaines émissions, il n'y a aucun son ou seulement une musique de fond (dans le cas d'une émission créée pour les téléspectateurs outremer.)</p>	<ul style="list-style-type: none"> • Dans Langue, réglez Langage(Language) → Langage audio en fonction de votre choix. Même si vous changez la langue dans Multi-audio, vous pouvez retourner aux paramètres par défaut une fois que vous avez éteint l'appareil ou changé d'émission.
<p>Aucun son n'est émis lorsqu'un câble HDMI/USB est branché.</p>	<ul style="list-style-type: none"> • Assurez-vous que vous utilisez un câble HDMI^{MD} haute vitesse. • Vérifiez que le dispositif USB et son câble sont de la version 2.0 ou d'une version supérieure. • Utilisez uniquement des fichiers de musique normaux (*.mp3).

Problème de connexion PC

Problème	Solution
Aucune image ne s'affiche à l'écran lors d'une connexion à un ordinateur.	<ul style="list-style-type: none">• Assurez-vous que l'ordinateur est correctement raccordé au projecteur.• Éteignez, puis rallumez le projecteur à l'aide de la télécommande.• Redémarrez votre ordinateur avec le projecteur allumé.• Vérifiez que la résolution est configurée correctement pour l'entrée PC.• Rebranchez le câble HDMI.
Aucun son n'est émis lors de la connexion de l'ordinateur au câble HDMI.	<ul style="list-style-type: none">• Vérifiez auprès du fabricant de la carte vidéo pour savoir si votre carte prend en charge la sortie audio HDMI. (Les cartes vidéo DVI nécessitent le branchement d'un câble audio distinct.)
Lorsque l'écran est connecté à l'ordinateur, l'image affichée est partiellement coupée ou déplacée.	<ul style="list-style-type: none">• Configurez la résolution qui prend en charge l'entrée PC. (Si cela ne fonctionne pas, redémarrez l'ordinateur.)

Problème de lecture des films dans Mes médias

Problème	Solution
Impossible de visionner les fichiers dans la Liste films.	<ul style="list-style-type: none"> • Vérifiez si le fichier sur le périphérique de stockage USB peut être lu sur l'ordinateur. • Vérifiez si l'extension de fichier est prise en charge.
Le message d'erreur « Ce fichier n'est pas valide » s'affiche ou l'image est anormale alors que le son est correct.	<ul style="list-style-type: none"> • Assurez-vous que le fichier est lu correctement par le lecteur vidéo de l'ordinateur. (Vérifiez si certains fichiers sont endommagés.) • Vérifiez si la résolution est prise en charge par l'ordinateur. • Vérifiez si le codec vidéo-audio est pris en charge. • Vérifiez si la cadence de prise de vue est prise en charge.
Le message d'erreur « Audio non pris en charge » s'affiche ou le son n'est pas normal, même si l'image affichée est correcte.	<ul style="list-style-type: none"> • Assurez-vous que le fichier est lu correctement par le lecteur vidéo de l'ordinateur. (Vérifiez si certains fichiers sont endommagés.) • Vérifiez si le codec audio est pris en charge par l'ordinateur. • Vérifiez si le débit binaire est pris en charge. • Vérifiez si le débit d'échantillonnage est pris en charge.
Les sous-titres ne sont pas affichés.	<ul style="list-style-type: none"> • Assurez-vous que le fichier est lu correctement par le lecteur vidéo de l'ordinateur. (Vérifiez si certains fichiers sont endommagés.) • Vérifiez si le nom du fichier vidéo correspond au nom du fichier de sous-titres. • Vérifiez si le fichier vidéo et le fichier de sous-titres se trouvent dans le même dossier. • Vérifiez si le format du fichier de sous-titres est pris en charge. • Vérifiez si la langue des sous-titres est prise en charge. (Les fichiers de sous-titres peuvent être ouverts dans Bloc-notes pour une vérification de la langue.)

- L'illustration peut différer de celle de votre projecteur.
- Pour en savoir plus sur la demande de service, reportez-vous au menu suivant :



(Accueil) → PARAMÈTRES → ASSISTANCE → Infos produit/service

CARACTÉRISTIQUES

MODÈLE	PF1000U (PF1000U-NA)
Résolution (pixel)	1 920 (horizontale) × 1 080 (verticale)
Format de l'image	16:9 (horizontale:verticale)
Taille du panneau (mm)	11,896
Distance de projection (taille de la vidéo)	0,413 m à 0,686 m (152,4 cm à 254 cm)
Ratio de la projection vers le haut	125 %
Portée de la télécommande	6 m
Alimentation	AC 100 à 240 V, 50 Hz/60 Hz
Consommation électrique	100 W
Adaptateur c.a.-c.c.	19 V  5,79 A (entrée de l'adaptateur 100 à 240 V à 50/60 Hz)
Sortie audio	3 W + 3 W
Type de réception	NTSC-M, ATSC
Canaux de réception	VHF 02 à 13, UHF 14 à 69, CATV 01 à 158, DTV 02 à 69, CADTV 01 à 158
Impédance de l'antenne externe	75 Ω
Hauteur (mm)	127,6 (sans pied)/128,8 (avec pied)
Largeur (mm)	131,4
Profondeur (mm)	309 (sans syntoniseur)/318 (avec syntoniseur)
Poids (kg)	1,9
Dispositif USB	5 V, 0,5 A (max.)

MODÈLE	PF1000U (PF1000U-NA)	
Conditions d'utilisation	Température	
	En fonctionnement	De 0 °C à 40 °C
	Entreposage	De -20 °C à 60 °C
	Humidité relative	
	En fonctionnement	De 0 % à 80 %
	Entreposage	De 0 % à 85 %

* Utilisez seulement le bloc d'alimentation mentionné dans les instructions du manuel.

* Le contenu du présent manuel peut être modifié sans préavis en raison d'une mise à niveau des fonctions du produit.

Prise en charge du mode HDMI (DTV)

Résolution	Fréquence horizontale (kHz)	Fréquence verticale (Hz)
720 x 480p	31,47	60
	31,47	59,94
	31,50	60,00
1 280 x 720p	44,96	59,94
	45,00	60,00
1 920 x 1 080i	33,72	59,94
	33,75	60,00
1 920 x 1 080p	26,97	23,976
	27,000	24,000
	33,71	29,97
	33,75	30,00
	67,432	59,939
	67,500	60

Prise en charge du mode HDMI (PC)

Résolution	Fréquence horizontale (kHz)	Fréquence verticale (Hz)
640 x 350	31,468	70,09
720 x 400	31,469	70,08
640 x 480	31,469	59,94
800 x 600	37,879	60,31
1 024 x 768	48,363	60,00
1 152 x 864	54,348	60,053
1 360 x 768	47,712	60,015
1 280 x 1 024	63,981	60,020
1 920 x 1 080	67,5	60

- Si le projecteur reçoit un signal d'entrée non valide, la vidéo ne s'affichera pas correctement ou un message du type **Aucun signal** ou **Format invalide** apparaîtra.
- Le projecteur prend en charge le type DDC1/2B avec la fonction Plug and Play (reconnaissance automatique des écrans d'ordinateur).
- En mode PC, la résolution 1 920 x 1 080 est recommandée pour une qualité d'image optimale.

Prise en charge du mode Composante

Résolution	Fréquence horizontale (kHz)	Fréquence verticale (Hz)
720 x 480i	15,73	59,94
	15,75	60,00
720 x 480p	31,47	59,94
	31,50	60,00
1 280 x 720p	44,96	59,94
	45,00	60,00
1 920 x 1 080i	33,72	59,94
	33,75	60,00
1 920 x 1 080p	26,97	23,976
	27,00	24,00
	33,71	29,97
	33,75	30,00
	67,432	59,94
	67,500	60,00

Information sur la connexion à un port composante

Ports composantes du projecteur	Y	P _B	P _R
Ports de sortie vidéo sur lecteur DVD	Y	P _B	P _R
	Y	B-Y	R-Y
	Y	Cb	Cr
	Y	Pb	Pr







Informations sur les logiciels libres

Pour obtenir le code source conformément aux dispositions de la licence publique générale, de la licence publique générale limitée, de la licence publique Mozilla et de toute autre licence régissant les logiciels à code source libre contenus dans cet appareil, visitez le site <http://opensource.lge.com>.

En plus du code source, toutes les dispositions de licence, les exonérations de garantie et les avis de droits d'auteurs peuvent aussi être téléchargés.

LG Electronics mettra également à votre disposition le code source libre sur CD-ROM pour un prix couvrant le coût de la distribution (coût du support, de l'expédition et de la manutention) sur simple demande par courriel à l'adresse opensource@lge.com. Cette offre est valable pendant trois (3) années à compter de la date d'achat du produit.

SYMBOLES

	Se rapporte au courant alternatif (c.a.).
	Se rapporte au courant continu (c.c.).
	Se rapporte à un équipement de classe II.
	Se rapporte à la mise en veille.
	Se rapporte à la mise en marche (alimentation).
	Se rapporte à une tension dangereuse.



Le modèle et le numéro de série du projecteur sont situés à l'arrière de l'appareil ou sur un des côtés du boîtier. Inscrivez-les ci-dessous au cas où vous auriez besoin d'assistance.

MODÈLE _____

NUMÉRO DE SÉRIE _____