



Instrukcja obsługi

LG CineBeam

Projektor DLP

Przed rozpoczęciem korzystania z produktu należy dokładnie zapoznać się z informacjami dotyczącymi bezpieczeństwa.

PH550G

www.lg.com

Copyright © 2017 LG Electronics Inc. Wszelkie prawa zastrzeżone.

LICENCJE

Dostępne licencje mogą się różnić w zależności od modelu. Więcej informacji o licencjach zamieszczono na stronie www.lg.com.



Wyprodukowano na licencji Dolby Laboratories. Dolby i symbol z podwójnym D są znakami towarowymi firmy Dolby Laboratories.



This DivX Certified® device has passed rigorous testing to ensure it plays DivX® video. To play purchased DivX movies, first register your device at vod.divx.com. Find your registration code in the DivX VOD section of your device setup menu. DivX Certified® to play DivX® video up to HD 1080p, including premium content. DivX®, DivX Certified® and associated logos are trademarks of DivX, LLC and are used under license. Covered by DivX Patents 7,295,673; 7,515,710; RE45,052; and others available at [www.divx.com/patents]



Terminy HDMI, HDMI High Definition Multimedia Interface oraz logo HDMI są znakami towarowymi lub zarejestrowanymi znakami towarowymi HDMI Licensing, LLC w Stanach Zjednoczonych i innych krajach.



UWAGA

- Projektor użytkownika może różnić się od przedstawionego na ilustracji.
- Menu ekranowe projektora użytkownika może się nieco różnić od przedstawionego w tej instrukcji.

ZASADY BEZPIECZEŃSTWA

Zalecamy dokładne zapoznanie się z uwagami dotyczącymi bezpieczeństwa, aby uniknąć potencjalnych wypadków lub niewłaściwego użytkowania produktu.

- Uwagi dotyczące bezpieczeństwa są podane w dwóch formach, tj. w formie

OSTRZEŻENI i **PRZESTRÓG**, jak pokazano poniżej.

 **OSTRZEŻENIE** niestosowanie się do instrukcji może spowodować poważne obrażenia, a nawet śmierć.

 **PRZESTROGA** niestosowanie się do instrukcji może spowodować obrażenia ciała lub uszkodzenie produktu.

- Należy dokładnie zapoznać się z instrukcją obsługi i przechowywać ją w łatwo dostępnym miejscu.



OSTRZEŻENIE / PRZESTROGA

WYSOKIE RYZYKO PORAŻENIA PRĄDEM ELEKTRYCZNYM. NIE OPIERAĆ



Trójkąt równoboczny z symbolem błyskawicy zakończony strzałką stanowi ostrzeżenie dla użytkownika o występującym wewnątrz obudowy urządzenia niezaizolowanym niebezpiecznym napięciu, które jest na tyle wysokie, że grozi porażeniem prądem elektrycznym.



Trójkąt równoboczny z symbolem wykrzyknika informuje użytkownika o ważnych instrukcjach dotyczących obsługi i konserwacji (serwisowania) urządzenia, zawartych w dołączonej dokumentacji.

OSTRZEŻENIE/PRZESTROGA

- ABY ZMNIJSZYĆ RYZYKO POŻARU LUB PORAŻENIA PRĄDEM, NIE NALEŻY UMIESZCZAĆ TEGO URZĄDZENIA W MIEJSCU, GDZIE BĘDZIE NARAŻONE NA KONTAKT Z DESZCZEM LUB WILGOCIĄ.

Zalecamy zapoznanie się z tymi wskazówkami.

Warto zachować je na przyszłość.

Należy zwracać uwagę na wszystkie ostrzeżenia.

Należy postępować zgodnie ze wszystkimi wskazówkami.

Instalacja wewnątrz budynków

OSTRZEŻENIE

- Nie wolno korzystać z projektora na świeżym powietrzu ani narażać go na kontakt z wilgocią lub wodą.
 - Z uwagi na fakt, że produkt nie jest wodoodporny, nieprzestrzeganie powyższych zaleceń może spowodować pożar lub porażenie prądem.
- Nie wolno wystawiać projektora na bezpośrednie działanie promieni słonecznych ani umieszczać go w pobliżu źródeł ciepła, takich jak grzejniki, kominki, piece itp.
 - Mogłoby to skutkować pożarem.
- Nie wolno umieszczać w pobliżu projektora materiałów łatwopalnych, takich jak aerozole.
 - Mogłoby to skutkować pożarem.

4 ZASADY BEZPIECZEŃSTWA

- Nie należy pozwalać dzieciom na przytrzymywanie się projektora ani na wchodzenie na niego.
 - Projektor mógłby spaść i spowodować poważne obrażenia lub śmierć dziecka.
- Urządzenia nie wolno montować w miejscu niezapewniającym odpowiedniej wentylacji (np. na półce na książki lub w szafce) ani na dywanie lub poduszce.
 - Mogłoby to spowodować wzrost temperatury wewnątrz projektora i w konsekwencji pożar.
- Nie należy umieszczać produktu w pobliżu źródeł pary, tłuszczów lub mgły olejowej, takich jak nawilżacze powietrza i blaty kuchenne.
 - Niestosowanie się do tych zaleceń może spowodować pożar, porażenie prądem lub korozję.
- Nie należy montować produktu na ścianie ani na suficie w pobliżu źródeł tłuszczów lub mgły olejowej.
 - W przeciwnym wypadku produkt może ulec uszkodzeniu i spaść, powodując poważne obrażenia.
- Nie należy umieszczać projektora w miejscu, w którym może być narażony na kontakt z pyłem.
 - Mogłoby to skutkować pożarem.
- Nie wolno używać projektora w wilgotnych miejscach, takich jak łazienka, lub w innych miejscach, w których mógłby zamoknąć.
 - Nieprzestrzeganie tego zalecenia może skutkować pożarem lub porażeniem prądem elektrycznym.
- Należy upewnić się, że otwór wentylacyjny produktu nie jest blokowany przez obrus lub zasłonę.
 - Mogłoby to spowodować wzrost temperatury wewnątrz projektora i w konsekwencji pożar.
- Wokół projektora należy zapewnić dobrą wentylację. Odległość między projektorem a ścianą powinna wynosić co najmniej 30 cm.
 - Pozwoli to uniknąć ryzyka pożaru na skutek wzrostu temperatury wewnątrz urządzenia.

PRZESTROGA

- W przypadku umieszczenia projektora na stole lub półce należy uważać, aby nie znajdował się on zbyt blisko krawędzi.
 - W przypadku poruszenia blatu lub półki projektor może spaść i spowodować obrażenia ciała lub uszkodzenie produktu. Należy zawsze korzystać ze stolika lub szafki odpowiedniej dla danego projektora.
- Na czas przenoszenia projektor należy wyłączyć oraz odłączyć od zasilania wtyczkę i przewody.
 - W przeciwnym razie przewód zasilający może ulec uszkodzeniu, co z kolei może prowadzić do pożaru lub porażenia prądem.
- Projektora nie wolno umieszczać na niestabilnych lub narażonych na drgania lub wibracje powierzchniach ani na powierzchniach nachylonych.
 - Projektor mógłby spaść i spowodować poważne obrażenia ciała.
- Należy uważać, aby nie przechylić projektora podczas podłączania do niego urządzeń zewnętrznych.
 - Mogłoby to spowodować obrażenia ciała lub uszkodzenie projektora.

Zasilanie

OSTRZEŻENIE

- ODŁĄCZANIE URZĄDZENIA OD GŁÓWNEGO ŹRÓDŁA ZASILANIA
 - Wtyczka przewodu zasilającego pełni funkcję urządzenia rozłączającego. Dlatego musi być łatwo dostępna na wypadek sytuacji awaryjnej.
- Urządzenie wymaga uziemienia. (Nie dotyczy urządzeń niewymagających uziemienia).
 - Upewnij się, że przewód uziemienia został podłączony; w przeciwnym razie może wystąpić ryzyko porażenia prądem. Jeśli zastosowanie uziemienia nie jest możliwe, wykwalifikowany elektryk powinien zainstalować oddzielny wyłącznik automatyczny. Przewodu uziemienia nie wolno podłączać do okablowania telefonicznego, piorunochronu czy pionu gazowego.
- Wtyczka przewodu zasilającego powinna być w pełni wciśnięta w gniazdo.
 - Niedokładne podłączenie wtyczki może spowodować pożar.
- Nie wolno umieszczać ciężkich przedmiotów na przewodzie zasilającym.
 - Nieprzestrzeganie tego zalecenia może skutkować pożarem lub porażeniem prądem elektrycznym.
- Nie wolno dotykać przewodu zasilającego mokrymi rękoma.
 - Mogłoby to spowodować porażenie prądem elektrycznym.
- Nie wolno podłączać zbyt wielu urządzeń do jednego przedłużacza.
 - Mogłoby to spowodować wzrost temperatury gniazda zasilania i w efekcie pożar.
- Zasilacz sieciowy, wtyczkę i używane gniazdko elektryczne należy utrzymywać w czystości i nie dopuszczać do gromadzenia się na nich kurzu lub innych substancji.
 - Mogłoby to spowodować pożar.
- Jeśli z projektora lub zasilacza sieciowego wydobywa się dym lub zapach spalin, należy natychmiast przerwać korzystanie z produktu, odłączyć przewód zasilający od gniazdka elektrycznego, a następnie skontaktować się z centrum obsługi klienta.
 - Mogłoby to spowodować pożar.
- Aby wyłączyć zasilanie, należy wyjąć wtyczkę, która powinna znajdować się w łatwo dostępnym miejscu.

PRZESTROGA

- Podczas wyciągania zasilacza sieciowego lub przewodu zasilającego należy zawsze trzymać za wtyczkę.
 - W przeciwnym razie może dojść do pożaru lub uszkodzenia produktu.
- Należy unikać ciągłego zginania przewodu zasilającego zasilacza sieciowego.
 - Nadmierne zgięcie przewodu zasilającego przez dłuższy okres czasu może spowodować uszkodzenie wewnątrz przewodu. Grozi to pożarem lub porażeniem prądem elektrycznym.
- Przewód zasilający oraz wtyczka nie mogą być uszkodzone, zmodyfikowane, nadmiernie wygięte, skręcone, naciągnięte, wciśnięte między objekty lub nagrzane. Nie należy korzystać z urządzenia, jeśli gniazdo zasilania jest obłuzowane.
 - Nieprzestrzeganie tego zalecenia może skutkować pożarem lub porażeniem prądem elektrycznym.
- Przewód sieciowy należy trzymać z dala od urządzeń emitujących ciepło.
 - Izolacja przewodu może się stopić, co grozi pożarem lub porażeniem prądem elektrycznym.
- Aby uniknąć uszkodzenia przewodu zasilającego i wtyczki, projektor należy umieścić w miejscu uniemożliwiającym potknięcie się o przewód zasilający projektora lub jego wtyczkę bądź nadeptanie na nie.
 - Nieprzestrzeganie tego zalecenia może skutkować pożarem lub porażeniem prądem elektrycznym.
- Nie należy włączać ani wyłączać projektora poprzez podłączanie przewodu zasilającego do gniazda sieciowego i odłączanie go. (Nie należy używać wtyczki jako wyłącznika).
 - Nieprzestrzeganie tego zalecenia grozi porażeniem prądem elektrycznym lub uszkodzeniem produktu.
- Gdy do gniazda sieciowego podłączona jest wtyczka urządzenia, nie należy wkładać do niego z drugiej strony przedmiotów przewodzących prąd. Poza tym, nie należy dotykać wtyczki tuż po jej odłączeniu od gniazda sieciowego.
 - Mogłoby to spowodować porażenie prądem elektrycznym.
- Należy korzystać wyłącznie z oryginalnego przewodu zasilającego dostarczonego przez firmę LG Electronics. Nie należy korzystać z innych przewodów zasilających.
 - Nieprzestrzeganie tego zalecenia może skutkować pożarem lub porażeniem prądem elektrycznym.
- W przypadku dostania się wody lub innych substancji do zasilacza sieciowego, przewodu zasilającego lub wnętrza projektora należy wyłączyć projektor poprzez naciśnięcie przycisku zasilania, odłączyć wszystkie przewody, a następnie skontaktować się z centrum obsługi klienta.
 - Mogłoby to spowodować pożar lub porażenie prądem elektrycznym.

- Powierzchnia zasilacza sieciowego jest gorąca. Zasilacz sieciowy należy przechowywać poza zasięgiem dzieci i unikać dotykania go podczas użytkowania urządzenia.
- Nie wolno rozmontowywać urządzeń zasilających (zasilacza sieciowego, przewodu zasilającego itd.).
 - Grozi to uszkodzeniem przewodu zasilającego i może spowodować pożar lub porażenie prądem.
- Należy starannie podłączyć zasilacz sieciowy i przewód zasilający.
 - Nieprzestrzeganie tego zalecenia grozi awarią produktu lub pożarem.
- Nie wolno umieszczać ciężkich przedmiotów na przewodzie zasilającym i zasilaczu sieciowym, przyniatać ich, ani narażać ich na uszkodzenie.
 - Grozi to pożarem lub uszkodzeniem produktu.
- Zawsze należy korzystać z dołączonego zasilacza sieciowego lub zasilaczy sieciowych zatwierdzonych do użytku przez firmę LG Electronics.
 - Podłączenie innego zasilacza sieciowego może spowodować migotanie ekranu.

Korzystanie z urządzenia

OSTRZEŻENIE

- Nie wolno umieszczać na projektorze żadnych pojemników z cieczami, takich jak wazon, kubki, kosmetyki, lekarstwa, dekoracje czy świece.
 - W razie upadku przedmiotu mogłoby to spowodować pożar, porażenie prądem elektrycznym lub obrażenia ciała.
- W przypadku mocnego uderzenia projektora bądź uszkodzenia jego obudowy, należy wyłączyć projektor, odłączyć go od gniazda sieciowego i skontaktować się z autoryzowanym centrum serwisowym.
 - Mogłoby to spowodować porażenie prądem elektrycznym.
- Nie wolno wrzucać do wnętrza projektora metalowych przedmiotów, takich jak monety, spinki do włosów i ścinki metalu, ani łatwopalnych przedmiotów, takich jak papier czy zapalki.
 - Pozwoli to uniknąć porażenia prądem elektrycznym.
- Podczas wymiany baterii w pilocie zdalnego sterowania należy uważać, aby dzieci nie miały możliwości połknięcia baterii. Należy przechowywać ją w miejscu niedostępnym dla dzieci.
 - W przypadku połknięcia baterii przez dziecko należy natychmiast skonsultować się z lekarzem.

- Nie wolno otwierać pokrywy projektora.
 - Stwarza to duże ryzyko porażenia prądem elektrycznym.
- Nie wolno patrzeć bezpośrednio w obiektyw podczas pracy projektora.
 - Silne światło może spowodować uszkodzenie wzroku.
- Nie wolno dotykać otworów wentylacyjnych ani lampy, gdy lampa jest włączona oraz zaraz po jej wyłączeniu. Mogą one być bardzo gorące.
- W przypadku ulotnienia się gazu w pomieszczeniu, w którym znajduje się projektor, nie wolno dotykać projektora ani gniazda sieciowego. Należy otworzyć okna w celu wywietrzenia pomieszczenia.
 - Iskra może spowodować pożar lub poparzenia.
- Na czas burzy należy odłączyć przewód zasilający od gniazda zasilania.
 - Pozwoli to zapobiec porażeniu prądem oraz uszkodzeniu projektora.
- Nie należy korzystać z projektora w pobliżu urządzeń elektrycznych, które generują silne pole magnetyczne.
- Plastikową folię użytą do zapakowania projektora należy przechowywać w miejscu niedostępnym dla dzieci.
 - Nieprzestrzeganie zasad bezpieczeństwa grozi uduszeniem.
- Nie wolno opierać przez dłuższy czas dłoni na projektorze podczas jego pracy.
- Podczas gry przy użyciu konsoli do gier podłączonej do projektora zaleca się zachowanie odległości co najmniej czterokrotnie większej niż przekątna ekranu.
 - Przewód podłączeniowy musi być wystarczająco długi. W przeciwnym razie produkt może spaść i spowodować obrażenia ciała u osób znajdujących się w pobliżu lub ulec uszkodzeniu.
- Nie wolno umieszczać projektora ani jego pilota zdalnego sterowania z baterią w miejscu, gdzie panuje bardzo wysoka temperatura.
 - Mogłoby to skutkować pożarem.
- Z okularów 3D należy korzystać wyłącznie podczas oglądania obrazów 3D.

PRZESTROGA

- Nie wolno stawiać na projektorze ciężkich przedmiotów.
 - Mogłoby to spowodować upadek urządzenia i poważne obrażenia ciała.
- Należy zwrócić uwagę, aby na obiektyw podczas transportu nie był wywierany żaden nacisk.
- Nie wolno dotykać obiektywu.
 - Mogłoby to spowodować jego uszkodzenie.
- Nie wolno manipulować przy projektorze przy użyciu ostrych przedmiotów, takich jak nóż czy młotek, ponieważ może to spowodować uszkodzenie obudowy.
- Jeśli na ekranie przestanie być wyświetlany obraz lub przestanie być emitowany dźwięk, należy przestać korzystać z projektora. W takiej sytuacji należy wyłączyć projektor, odłączyć go od zasilania i skontaktować się z centrum serwisowym.
 - Nieprzestrzeganie tego zalecenia może skutkować pożarem lub porażeniem prądem elektrycznym.
- Nie wolno upuszczać na projektor żadnych przedmiotów ani uderzać w niego innymi przedmiotami.
 - Mogłoby to spowodować uszkodzenie projektora lub obrażenia ciała.
- Podczas korzystania z projektora zaleca się zachowanie odległości od ekranu pięciokrotnie – siedmiokrotnie większej niż przekątna ekranu.
 - Oglądanie obrazu przez dłuższy czas przy nadmiernym zbliżeniu do ekranu może doprowadzić do pogorszenia wzroku.
- Nie należy blokować wiązki światła emitowanej przez projektor za pomocą książki ani innych przedmiotów.
 - Długotrwałe wystawianie na działanie wiązki projektora może spowodować pożar. Ponadto odbite ciepło może spowodować przegrzanie i uszkodzenie obiektywu. Wyłącz funkcję AV, aby tymczasowo zatrzymać projekcję lub odłączyć projektor od zasilania.
- Nie należy uruchamiać projektora z wybranym wysokim poziomem głośności.
 - Wysoki poziom głośności może spowodować uszkodzenie słuchu.
- W pobliżu projektora nie wolno używać urządzeń elektrycznych o wysokim napięciu (np. elektronicznej łapki na owady). Może to spowodować nieprawidłowe działanie urządzenia.
- Zużyte baterie należy utylizować zgodnie z przepisami.
 - Niestosowanie się do tego zalecenia grozi wybuchem lub pożarem. Prawidłowy sposób utylizacji może być różny w zależności od kraju lub regionu. Utylizacji należy dokonać w sposób prawidłowy.
- Wymiana baterii na baterię niewłaściwego typu grozi pożarem lub wybuchem.

Czyszczenie



OSTRZEŻENIE

- Podczas czyszczenia projektora nie należy spryskiwać go wodą. Nie wolno dopuścić do przedostania się wody do wnętrza projektora.
 - Nieprzestrzeganie tego zalecenia może skutkować pożarem lub porażeniem prądem elektrycznym.
- Jeśli z projektora zacznie wydobywać się dym lub dziwny zapach lub jeśli do wnętrza projektora dostaną się jakieś przedmioty, należy wyłączyć projektor, odłączyć go od gniazda sieciowego i skontaktować się z centrum serwisowym.
 - Nieprzestrzeganie tego zalecenia może skutkować pożarem lub porażeniem prądem elektrycznym.
- Do usuwania kurzu lub plam z przedniego obiektywu projektora należy stosować sprężone powietrze lub miękką szmatkę albo wacik zwilżone środkiem do czyszczenia obiektywów bądź alkoholem.



PRZESTROGA

- Raz w roku należy skontaktować się ze sprzedawcą lub z centrum serwisowym w celu oczyszczenia wewnętrznych elementów projektora.
 - Jeśli projektor nie będzie czyszczony przez dłuższy czas, nagromadzony w nim kurz może spowodować ryzyko pożaru lub uszkodzenie projektora.
- W przypadku czyszczenia części plastikowych, takich jak obudowa projektora, należy najpierw odłączyć zasilanie i przetrzeć części miękką ściereczką. Nie wolno spryskiwać ich wodą ani czyścić wilgotną ściereczką. Nie należy używać środków czyszczących do szyb, past samochodowych ani przemysłowych, substancji żrących, wosków, benzenu, alkoholu itp., ponieważ mogą one uszkodzić projektor.
 - Mogłyby to spowodować pożar, porażenie prądem elektrycznym oraz uszkodzenie produktu (deformację i korozję).
- Przed przystąpieniem do czyszczenia produktu należy odłączyć go od zasilania.
 - Nieprzestrzeganie tego zalecenia może skutkować pożarem lub porażeniem prądem elektrycznym.

Inne

OSTRZEŻENIE

- Niektóre osoby mogą doznać ataku epilepsji lub innych nietypowych symptomów w wyniku wystawienia na migotanie światła lub określone wzorce w grach wideo lub filmach.
- Na czas nieobecności w pobliżu projektora należy umieścić go poza zasięgiem zwierząt oraz odłączyć od zasilania.
 - Korzystanie z uszkodzonego przewodu zasilającego może spowodować zwarcie lub pożar.
- Nie należy korzystać z projektora w pobliżu urządzeń elektronicznych wykonanych z wykorzystaniem precyzyjnej technologii oraz urządzeń, które emitują słaby sygnał radiowy.
 - Mogłoby to wpłynąć na działanie produktu i spowodować wypadek.
- Wyłącznie wykwalifikowani technicy mogą rozmontowywać i modyfikować projektor. W celu diagnostyki projektora, jego regulacji lub naprawy należy skontaktować się ze sprzedawcą lub z centrum serwisowym.
 - Nieprzestrzeganie tego zalecenia może skutkować pożarem lub porażeniem prądem elektrycznym.
- Wymagana jest odpowiednia wentylacja. Nie wolno blokować obiegu powietrza wokół urządzenia. Grozi to zranieniem i nadmiernym nagrzaniem się wnętrza urządzenia.
- Nie wolno dotykać obiektywu. Nieprzestrzeganie tego zalecenia może spowodować uszkodzenie obiektywu i poparzenia. Obiektyw i urządzenie mogą się nagrzewać podczas pracy projektora i bezpośrednio po jej zakończeniu. Należy zachować ostrożność podczas obsługi urządzenia i pozwolić mu prawidłowo ostygnąć.
- Należy korzystać wyłącznie z gniazdek sieciowych z uziemieniem. (Nie dotyczy urządzeń niewymagających uziemienia).
- Nie należy zakrywać wylotowych otworów wentylacyjnych ani wkładać do nich żadnych obiektów.
 - Nieprzestrzeganie tego zalecenia może skutkować pożarem lub porażeniem prądem elektrycznym.
- W celu optymalnego korzystania z urządzenia należy przestrzegać wskazówek dotyczących jego konserwacji. Naprawę urządzenia należy zlecać wyłącznie autoryzowanemu centrum serwisowemu.
- Baterię i pilota należy przechowywać w miejscu niedostępnym dla dzieci.
 - Pozwoli to zapobiec obrażeniom ciała oraz uszkodzeniu produktu.

PRZESTROGA

- Nie należy korzystać z projektora ani przechowywać go przez długi czas a świeżym powietrzu.
- Nie należy korzystać jednocześnie z nowej i używanej baterii.
 - Pęknięte baterie oraz baterie, z których wycieka elektrolit, mogą spowodować uszkodzenie urządzenia oraz obrażenia ciała.
- Jeżeli projektor nie będzie używany przez dłuższy czas, należy odłączyć jego przewód zasilający.
 - Nagromadzony kurz może doprowadzić do pożaru lub porażenia prądem elektrycznym w wyniku przegrzania, zapłonu lub uszkodzenia izolacji.
- Należy używać baterii tylko określonego typu.
 - Pęknięte baterie oraz baterie, z których wycieka elektrolit, mogą spowodować uszkodzenie urządzenia oraz obrażenia ciała.
- Przy wymianie należy pamiętać o zastosowaniu baterii tego samego typu. (Typ baterii: CR2032/3 V).
 - Niewłaściwa instalacja baterii może skrócić czas pracy baterii lub spowodować nieprawidłowe działanie pilota zdalnego sterowania.
- Zużyte baterie należy oddać do utylizacji.
 - Niestosowanie się do tych zaleceń grozi wybuchem lub pożarem. Prawidłowy sposób utylizacji może być różny w zależności od kraju lub regionu. Zużyte baterie należy oddać do utylizacji zgodnie z instrukcją.
- Nie wolno wyrzucać ani rozmontowywać baterii.
 - Grozi to pożarem lub wybuchem w wyniku uszkodzenia baterii.
- Baterie należy przechowywać z dala od metalowych przedmiotów, takich jak klucze i spinacze.
 - Przetężenie prądu może spowodować szybki wzrost temperatury i pożar lub poparzenia.
- Baterii nie należy przechowywać w pobliżu jakichkolwiek źródeł ciepła, takich jak grzejniki.
 - Grozi to pożarem lub uszkodzeniem urządzenia.
- Baterii nie należy przechowywać w temperaturach powyżej 60°C lub w warunkach wysokiej wilgotności.
 - Niestosowanie się do tych zaleceń grozi wybuchem lub pożarem.
- Bateria musi być zainstalowana prawidłowo.
 - Niestosowanie się do tego zalecenia grozi wybuchem lub pożarem.
- Wymiana baterii na niewłaściwy typ grozi pożarem.
- Baterie: akcesoria (baterie itp.) należy przechowywać w bezpiecznym miejscu, poza zasięgiem dzieci.

II grupa ryzyka

PRZESTROGA Produkt może emitować niebezpieczne promieniowanie optyczne. Nie należy spoglądać w działającą lampę. Mogłoby to mieć szkodliwy wpływ na wzrok.

SPIS TREŚCI

LICENCJE	2	Wyświetlanie obrazów za pomocą projektora	34
ZASADY BEZPIECZEŃSTWA	3	– Włączanie projektora	34
PRZYGOTOWANIE DO UŻYTKOWANIA	15	– Ustawianie ostrości obrazu	35
Akcesoria	15	– Oglądanie odtwarzanej zawartości na ekranie	35
Dodatkowe akcesoria	17	Dodatkowe opcje	36
Części i elementy	18	– Dostosowywanie proporcji ekranu	36
Korzystanie z przycisku joysticka	21	– Korzystanie z funkcji Korekcja trapez	37
– Podstawowe funkcje	21	– Zmiana urządzenia wejściowego	38
– Dostosowywanie ustawień w menu	22	– Funkcja wyświetlania pustego ekranu	40
Wskaźniki stanu projektora	22	Korzystanie z szybkiego menu	41
Instalacja	23	ROZRYWKA	42
– Uwagi dotyczące instalacji	23	Korzystanie z funkcji SCREEN SHARE	42
– Odległość projekcji i rozmiar ekranu	24	Ustawianie łączności Bluetooth w projektorze	43
– Montaż projektora na statywie	26	– Wyszukiwanie i podłączanie urządzeń Bluetooth	44
– System zabezpieczający Kensington	27	– Podłączanie, rozłączanie lub usuwanie urządzeń Bluetooth w menu Lista zarejestrowanych urządzeń	46
PILOT ZDALNEGO STEROWANIA	28	– Ustawianie opcji Ustaw. AV Sync.	47
KORZYSTANIE Z PROJEKTORA	31		
Korzystanie z baterii	31		
Informacje dotyczące czasu korzystania z baterii	32		

MOJE MEDIA	48	PODŁĄCZANIE URZĄDZEŃ	95
Przed rozpoczęciem korzystania	48	Podłączanie odbiornika sygnалу HD, odtwarzacza DVD, magnetowidu lub urządzeń zewnętrznych	96
– Podłączanie urządzenia pamięci masowej USB	48	– Połączenie HDMI	96
– Odłączanie urządzenia USB	48	– Połączenie HDMI–DVI	96
Korzystanie z funkcji Moje media	50	– Połączenie Composite (AV)	97
– Oglądanie filmów	54	– Połączenie Component	97
– Wyświetlanie zdjęć	60	Podłączanie do komputera	98
– Słuchanie muzyki	64	– Połączenie HDMI	98
– Wyświetlanie plików	68	– Połączenie HDMI–DVI	98
		– Połączenie RGB	99
FUNKCJA 3D	72	Podłączanie komputera przenośnego	100
Podczas oglądania obrazu 3D	72	– Połączenie HDMI	100
Wymagania dotyczące oglądania obrazu 3D	75	Podłączanie słuchawek	101
– Korzystanie z okularów typu DLP-LINK (DLP-Ready)	76	Korzystanie z funkcji kopii lustrzanej ekranu telefonu komórkowego	102
Wyświetlanie obrazów 3D	76	– Połączenie MHL/Slimport	102
– Obsługiwany Tryb 3D	77		
DOSTOSOWYWANIE USTAWIEŃ	79	KONSERWACJA	103
USTAWIENIA	79	Czyszczenie	103
Ustawienia w menu OBRAZ	80	– Czyszczenie obiektywu	103
Ustawienia w menu AUDIO	87	– Czyszczenie obudowy projektora	103
Ustawienia w menu CZAS	89		
Ustawienia w menu BEZPRZEWODOWO	90	DANE TECHNICZNE	104
Ustawienia w menu OPCJA 1	92	SYMBOLE	108
Ustawienia w menu OPCJA 2	93		

PRZYGOTOWANIE DO UŻYTKOWANIA

Elementy przedstawione na ilustracjach mogą nieznacznie różnić się od zakupionego produktu.

Akcesoria

Akcesoria dołączone do projektora zostały pokazano poniżej.

Akcesoria mogą zostać zmienione bez wcześniejszego powiadomienia.

Mogą zostać dodane nowe akcesoria lub mogą zostać usunięte stare akcesoria.



Pilot zdalnego sterowania, bateria litowa (CR2032/3 V)



Instrukcja obsługi



Zasilacz AC/DC

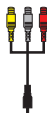

Przewód typu Composite



Przewód zasilający



Etui

16 PRZYGOTOWANIE DO UŻYTKOWANIA

- Podczas podłączania przewodu HDMI, przewodu USB lub dysku flash USB do portu HDMI lub USB należy korzystać z produktu o szerokości do 18 mm i wysokości do 10 mm. Jeśli przewód lub dysk flash USB nie pasują do portu USB w projektorze, należy skorzystać z przewodu przedłużającego, który obsługuje standard USB 2.0.

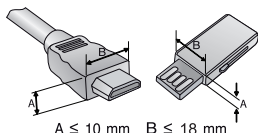

- Należy korzystać z certyfikowanego przewodu z logo HDMI.
- W przypadku używania niecertyfikowanego przewodu HDMI może wystąpić problem z wyświetlaniem obrazu lub błąd połączenia. (Zalecane typy przewodu HDMI)
 - Przewód High-Speed HDMI®/™
 - Przewód High-Speed HDMI®/™ z obsługą sieci Ethernet

Dodatkowe akcesoria

Dodatkowe akcesoria są dostępne w sklepach ze sprzętem elektronicznym i za pośrednictwem stron internetowych. Informacje na ich temat można także uzyskać od sprzedawcy, u którego zakupiono produkt. Dodatkowe akcesoria mogą zostać zmienione bez wcześniejszego powiadomienia.



Ekran do wyświetlania obrazu



Statyw



Przewód HDMI



Przewód wideo



Przewód audio



Okulary 3D
(typu DLP-LINK lub DLPready)



Przewód
RGB – Component



Przewód Component



Przewód MHL lub
Slimport



Przewód komputerowy

Części i elementy

Projektor został wyprodukowany z zastosowaniem precyzyjnej technologii. Mimo to na ekranie projektora mogą być widoczne małe czarne i/lub kolorowe punkty. Jest to normalne zjawisko i nie stanowi wady ani usterki.

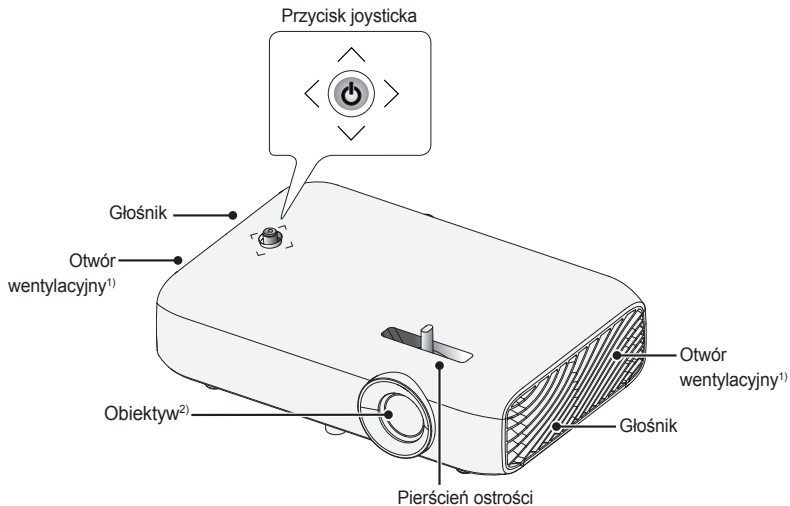

1) Nie należy zbliżać się do otworów wentylacyjnych ze względu na ich wysoką temperaturę.

2) Podczas korzystania z projektora nie wolno dotykać soczewek obiektywu. Mogłoby to spowodować jego uszkodzenie.

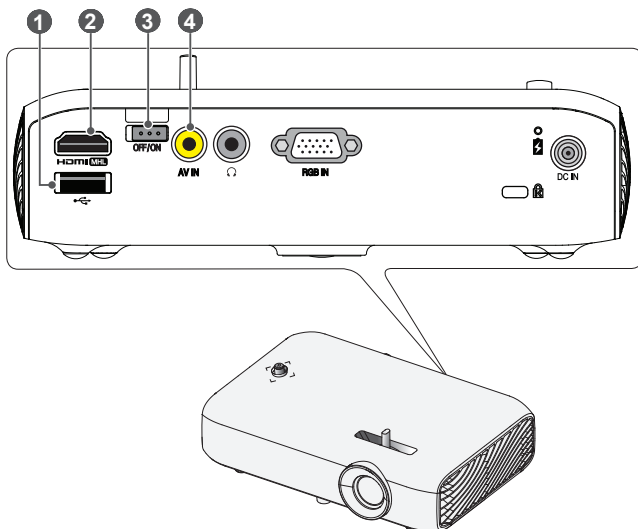

1  (wejście USB)

2 Wejście **HDMI MHL**

3 Przełącznik **OFF/ON**

- **OFF**: całkowite wyłączenie projektora.
- **ON**: włączenie projektora, który następnie przechodzi w tryb czuwania.

Jeśli projektor będzie przenoszony lub nie będzie używany przez dłuższy czas, należy ustawić przełącznik w położeniu **OFF**.



UWAGA

- Baterię należy ładować, gdy przełącznik na tylnej ścianie projektora jest ustawiony w pozycji **ON**. (Bateria nie zostanie w pełni naładowana w przypadku ładowania jej z przełącznikiem z tyłu projektora ustawionym w pozycji **OFF**.)

4 Wejście **AV IN**

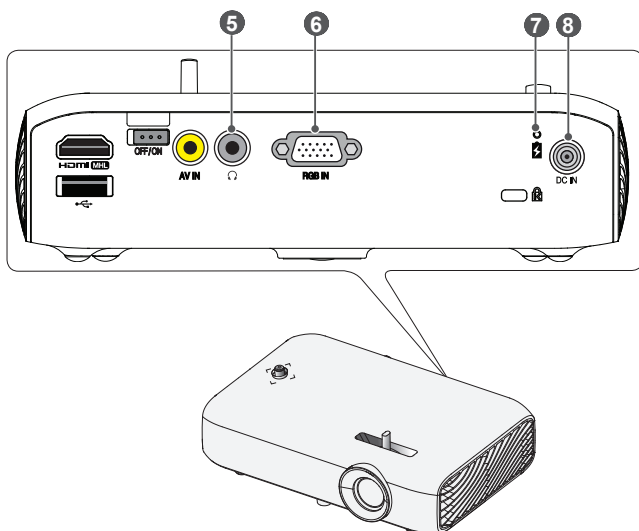





- 5** 🎧 (port słuchawek)
- 6** Wejście **RGB IN**
- 7** Wskaźnik ładowania akumulatora
 - Czerwony: ładowanie
 - Zielony: ładowanie zakończone
- 8** Wejście zasilania **DC IN**

Korzystanie z przycisku joysticka

Projektor można obsługiwać, naciskając przycisk lub poruszając joystickiem w lewo, w prawo, w dół i w górę.

Podstawowe funkcje

	Włączenie	Jeśli projektor jest wyłączony, umieść palec na przycisku joysticka, naciśnij przycisk jeden raz i zwolnij go.
	Wyłączenie	Jeśli projektor jest włączony, umieść palec na przycisku joysticka, naciśnij przycisk jeden raz i przytrzymaj przez kilka sekund, a następnie zwolnij go. (Jeśli przycisk menu znajduje się na ekranie, naciśnięcie i przytrzymanie przycisku joysticka spowoduje wyjście z menu).
	Regulacja głośności	Umieszczenie palca na przycisku joysticka i przesuwanie go w lewo i w prawo umożliwia regulację głośności.
	W górę/ W dół/ W lewo/ W prawo	Przesunięcie joysticka w górę, w dół, w lewo lub w prawo umożliwia przesunięcie kursora i wybieranie pozycji menu.







UWAGA

- Podczas trzymania palca na przycisku joysticka i przesuwania go w górę, w dół, w lewo i w prawo nie należy naciskać przycisku joysticka. Naciśnięcie przycisku podczas przesuwania joysticka może sprawić, że regulacja głośności nie zadziała, a kursor nie przesunie się.

Dostosowywanie ustawień w menu

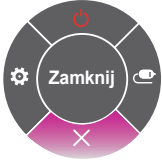
Jeśli projektor jest włączony, naciśnij przycisk joysticka jeden raz.

Aby dostosować ustawienia menu (☰, 📶, ✕, ⚙️), przesuwaj przycisk joysticka w lewo, w prawo, w górę lub w dół. Przejdź do wybranego ustawienia menu, a następnie naciśnij przycisk joysticka jeden raz, aby je wybrać.

		Projektor wyłączony	Wyłączenie zasilania.
		Lista wejść	Zmiana źródła sygnału wejściowego.
		Zamknij	Zamknięcie menu ekranowych i powrót do trybu oglądania treści na ekranie projektora.
		Ustawienia	Wyświetlenie menu Ustawienia.

Wskaźniki stanu projektora

Wskaźnik LED zasilania

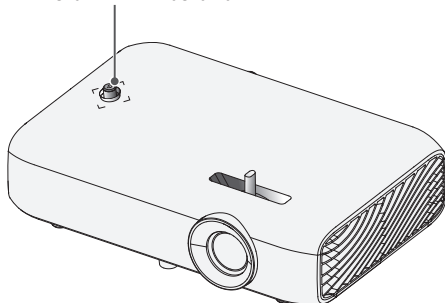

Wskaźnik LED zasilania	
Czerwony	Stan czuwania
Wył.	Projektor pracuje przy włączonym zasilaniu.

Instalacja

Uwagi dotyczące instalacji

- Projektor należy umieścić w pomieszczeniu zapewniającym dobrą wentylację.
 - Aby zapobiec przegrzaniu się urządzenia, należy umieścić je w miejscu zapewniającym dobrą wentylację. Nie należy stawiać w pobliżu projektora żadnych obiektów, które mogłyby zablokować otwory wentylacyjne. Jeśli otwory wentylacyjne zostaną zasłonięte, wzrośnie temperatura wewnątrz projektora.

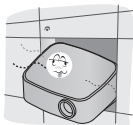

- Nie wolno umieszczać projektora na dywanie ani wykładzinie. Jeśli wlotowy otwór wentylacyjny projektora znajduje się u dołu, należy uważać, aby go nie zasłaniać, i zawsze umieszczać projektor na twardej, równej powierzchni.



- Nie wolno dopuścić do przedostania się do wnętrza projektora żadnych przedmiotów, np. skrawków papieru.



- Należy pozostawić wolną przestrzeń wokół projektora (30 cm lub więcej).

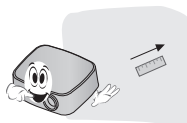

- Nie należy umieszczać projektora w warunkach bardzo wysokiej, niskiej temperatury lub dużej wilgotności.
- Nie należy umieszczać projektora w miejscu, w którym łatwo gromadzi się kurz.
 - Mogłoby to skutkować pożarem.
- Nie wolno otwierać pokrywy projektora. Stwarza to duże ryzyko porażenia prądem elektrycznym.
- Projektor został wyprodukowany z zastosowaniem precyzyjnej technologii. Mimo to na ekranie projektora mogą być widoczne małe czarne i/lub kolorowe punkty. Jest to normalne zjawisko i nie stanowi wady ani usterki.
- Pilot może nie działać, gdy zainstalowana jest lampa z balastem elektronicznym lub lampa fluorescencyjna emitująca światło o trzech długościach fali. Aby móc korzystać z pilota, należy wymienić taką lampę na lampę zgodną z międzynarodowymi normami.

Odległość projekcji i rozmiar ekranu

- 1 Umieść projektor oraz komputer lub inne źródło sygnału audio-video na stabilnej, poziomej powierzchni.
- 2 Umieść projektor w odpowiedniej odległości od ekranu. Rzeczywisty rozmiar obrazu zależy od odległości między projektorem a ekranem.
- 3 Ustaw projektor tak, aby obiektyw znajdował się pod odpowiednim kątem w stosunku do ekranu. Jeśli projektor nie jest ustawiony pod właściwym kątem, obraz będzie pochylony, a jego jakość będzie słaba. Aby wyeliminować zniekształcenie obrazu, należy skorzystać z funkcji Korekcja trapez. (Patrz strona 37).
- 4 Podłącz przewód zasilający projektora oraz podłączonego urządzenia do gniazda sieciowego.

Proporcje projekcji pionowej: 100 %

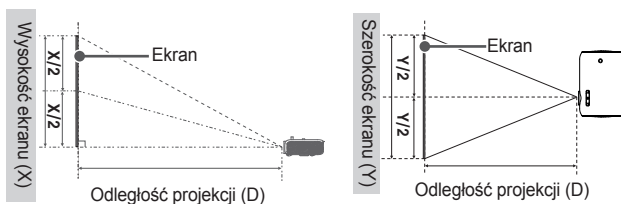

Ekran 16:9			
Rozmiar ekranu (mm)	Szerokość ekranu (Y) (mm)	Wysokość ekranu (X) (mm)	Odległość projekcji (D) (mm)
635	553	311	769
762	664	374	923
889	775	436	1077
1016	886	498	1236
1143	996	560	1385
1270	1107	623	1539
1397	1218	685	1692
1524	1328	747	1846
1651	1439	809	2000
1778	1550	872	2154
1905	1660	934	2308
2032	1771	996	2462
2159	1882	1058	2616
2286	1992	1121	2769
2413	2103	1183	2923
2540	2214	1245	3077

Montaż projektora na statywie

- Projektor można zamontować na statywie.
- Poniżej pokazano sposób montażu projektora na statywie od aparatu.
- Do stabilizacji statywu zalecamy zastosowanie śruby zabezpieczającej standardowej długości, nieprzekraczającej 4,5 mm. Maksymalna dopuszczalna długość śruby blokującej to 5,5 mm (dłuższa śruba może uszkodzić projektor).

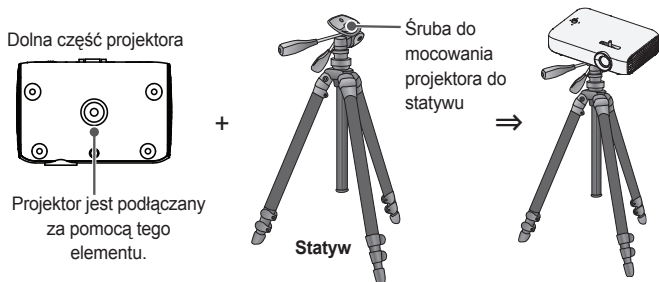

PRZESTROGA

- W przypadku korzystania ze statywu należy uważać, aby nie poddawać go działaniu siły zewnętrznej. Może to spowodować uszkodzenie projektora.
- Statywu nie wolno umieszczać na niestabilnych powierzchniach.
- Należy używać statywu o maksymalnej nośności co najmniej 3 kg.
- Aby bezpiecznie korzystać z projektora, należy rozstawić nogi statywu najszerzej jak to możliwe, zapewniając jak najlepszą stabilność, oraz odpowiednio przymocować projektor do statywu.

System zabezpieczający Kensington

- Projektor jest wyposażony w mechanizm przeciwkradzieżowy w postaci standardowego złącza systemu zabezpieczającego Kensington. Przewód systemu zabezpieczającego Kensington należy podłączyć w sposób pokazany poniżej.
- Szczegółowe informacje na temat instalacji oraz korzystania z systemu zabezpieczającego Kensington znajdują się w instrukcji dostarczonej razem z systemem.
- System zabezpieczający Kensington jest wyposażeniem dodatkowym.
- O firmie Kensington
Kensington to firma, która dostarcza systemy zabezpieczające do laptopów i innych urządzeń elektronicznych.
Strona internetowa firmy: <http://www.kensington.com>

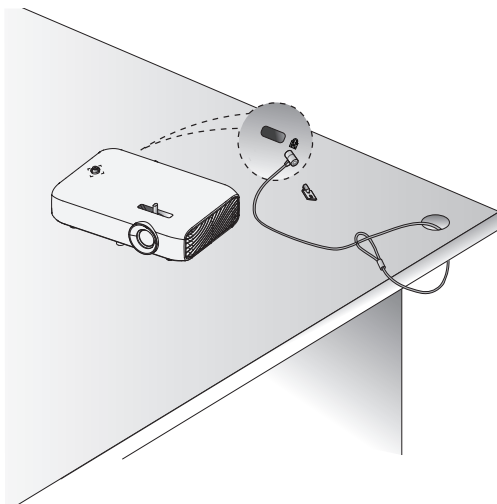

PILOT ZDALNEGO STEROWANIA

Otwórz pokrywę komory baterii z tyłu pilota zdalnego sterowania i włóż baterie w sposób zgodny z oznaczeniami ⊕ umieszczonymi w komorze baterii, stosując się do oznaczeń biegunów. Użyj nowych baterii.

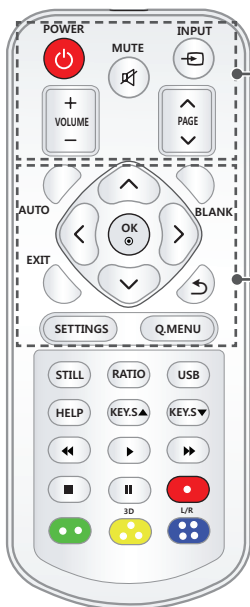
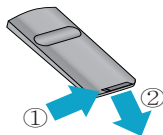

POWER

Włączanie i wyłączanie projektora.

MUTE

Wyciszenie dźwięku projektora.

INPUT

Zmiana źródła sygnału wejściowego.

VOLUME +, -

Regulacja głośności.

PAGE ^, v

Przejdźcie do poprzedniej/następnej strony.

AUTO

Automatyczne dostosowanie obrazu w przypadku sygnału wejściowego RGB.

Przyciski nawigacyjne (w górę, dół, lewo i prawo)

Ustawianie funkcji lub przesuwanie kursora.

OK

Sprawdzenie bieżącego trybu i zapisanie zmian ustawień.

BLANK

Krótkotrwałe wyświetlenie pustego ekranu.

EXIT

Wyjście z menu.



Powrót do poprzedniego ekranu.

SETTINGS

Wyświetlanie i zamykanie menu Ustawienia.

Q.MENU

Dostęp do szybkiego menu.

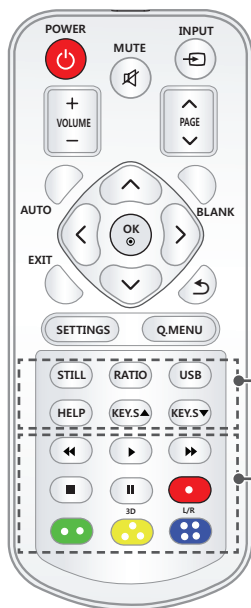
**STILL**

Zatrzymanie obrazu ruchomego.
(Funkcja dostępna we wszystkich trybach oprócz trybu USB).

RATIO

Zmiana proporcji ekranu po każdym naciśnięciu przycisku.

USB

Dostęp do trybu USB.

HELP

Włączenie automatycznej diagnostyki.

KEY.S ▲, ▼

Regulacja ustawienia Korekcja trapez.

Przyciski sterowania odtwarzaniem

Sterowanie funkcjami odtwarzania dostępnymi z poziomu menu **MOJE MEDIA**.

Kolorowe przyciski

Dostęp do dodatkowych ustawień w każdym menu.

3D

Wyświetlanie obrazów w trybie 3D.

L/R

Przełączanie lewego i prawego obrazu w trybie 3D.

**UWAGA**

- Pilot zdalnego sterowania działa optymalnie w odległości poniżej 6 metrów i w promieniu 30 stopni (w lewo/prawo) od odbiornika podczerwieni.
- Jeśli przewody są podłączone, pilot działa optymalnie w odległości poniżej 3 metrów i w promieniu 30 stopni (w lewo/prawo) od odbiornika podczerwieni.
- Aby zapewnić optymalne działanie pilota, nie należy zasłaniać odbiornika podczerwieni.
- Podczas transportowania pilota zdalnego sterowania w torbie należy dopilnować, by przyciski pilota nie były przyciśnięte przez projektor, kable, dokumenty ani inne akcesoria. Może to znacznie skrócić czas pracy baterii.

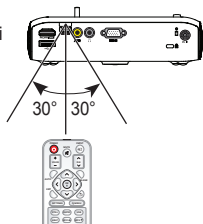

KORZYSTANIE Z PROJEKTORA

Korzystanie z baterii

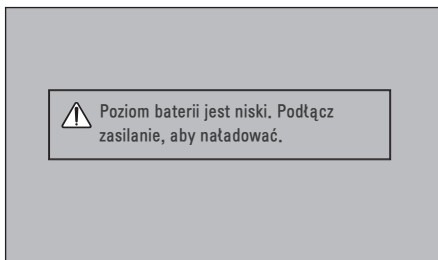

- Ten komunikat jest wyświetlany, gdy poziom naładowania baterii jest niski. (Ustawienie funkcji Oszczędzanie energii zostanie zmienione i zablokowane w trybie maksymalnego oszczędzania energii.)
- Jeśli na ekranie jest wyświetlany komunikat o niskim stanie naładowania baterii, naładuj ją.

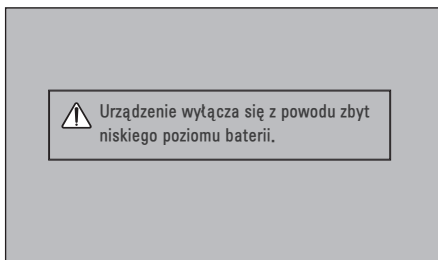

- Komunikat ten jest wyświetlany, gdy bateria jest bliska rozładowania.
- Gdy bateria wyczerpie się, projektor natychmiast się wyłączy.

Informacje dotyczące czasu korzystania z baterii

Stan	Czas i wskazania
Ładowanie	Okolo 3 godziny
Czas pracy	Maksymalnie 2,5 godziny (Czas korzystania z baterii wynosi maksymalnie 2,5 godziny, gdy tryb oszczędzania energii jest ustawiony na wartość maksymalną.)
Poziom naładowania baterii Wskaźnik	



UWAGA

- Baterię należy ładować, gdy przełącznik na tylnej ściance projektora jest ustawiony w pozycji **ON**. (Bateria nie zostanie w pełni naładowana w przypadku ładowania jej z przełącznikiem z tyłu projektora ustawionym w pozycji **OFF**.)
- Jeśli projektor nie będzie używany przez dłuższy czas, zaleca się jej naładowanie do poziomu 40 % do 50 %.
- Bateria zacznie automatycznie ponownie się ładować po podłączeniu projektora do źródła zasilania.
- Przed pierwszym użyciem projektora należy w pełni naładować baterię.
- Standardowy czas korzystania z baterii podany w instrukcji obsługi opiera się na pomiarach dokonanych przez firmę LG; rzeczywisty czas korzystania z baterii może się różnić w zależności od sposobu korzystania z urządzenia.
- Czas korzystania z baterii może się różnić w zależności od rodzaju wyświetlanych materiałów, temperatury pracy urządzenia, czasu pracy oraz preferencji użytkownika.
- Bateria zużywa się, w związku z czym czas jej działania ulega z biegiem czasu skróceniu. Gdy czas działania baterii skróci się o ponad połowę, należy wymienić ją na nową baterię, którą można zakupić za pośrednictwem centrum obsługi klienta firmy LG Electronics.
- Nie należy ładować baterii przy użyciu urządzeń innych niż dołączone do produktu. Grozi to uszkodzeniem baterii lub pożarem.
- Należy zawsze korzystać z baterii zatwierdzonych do użytku przez firmę LG Electronics, Inc. Nieprzestrzeżenie tego zalecenia może skutkować wybuchem lub pożarem.
- Jeśli z baterii wycieka elektrolit lub wydziela ona nieprzyjemny zapach, należy natychmiast zaprzestać jej używania i skontaktować się z centrum obsługi klienta firmy LG Electronics.
- Bateria zawiera elektrolit z soli litowych, należy więc postępować z nią ostrożnie. W przeciwnym razie może wystąpić zagrożenie pożarem lub wybuchem.

- Nie wolno przechowywać ani transportować przy ciśnieniu niższym niż 11,6 kPa i powyżej wysokości 15 000 m n.p.m.
- Nie wolno wymieniać baterii na baterię nieprawidłowego typu, który umożliwia ominięcie mechanizmu zabezpieczającego (co ma miejsce w przypadku niektórych typów baterii litowych).
- Próby zutylizowania baterii poprzez wrzucenie jej do ognia lub nagrzanego piekarnika bądź mechaniczne zmiżdżenie albo pocięcie mogą skutkować wybuchem.
- Pozostawienie baterii w miejscu, w którym panuje bardzo wysoka temperatura może doprowadzić do wybuchu lub wycieku łatwopalnego płynu bądź gazu.
- Wystawienie baterii na działanie bardzo niskiego ciśnienia powietrza może doprowadzić do wybuchu lub wycieku łatwopalnego płynu bądź gazu.

Wyświetlanie obrazów za pomocą projektora

Włączanie projektora

Ekran menu przedstawiony w niniejszej instrukcji obsługi stanowi przykład obrazujący obsługę urządzenia i może różnić się wyglądem od ekranu zakupionego produktu.

- 1 Podłącz prawidłowo przewód zasilający.
- 2 Ustaw przełącznik **OFF/ON** przy gniazdach z tyłu urządzenia w położeniu **ON** i naciśnij przycisk **POWER** na joysticku lub na pilocie zdalnego sterowania. (Jeśli przełącznik będzie ustawiony w położeniu **OFF**, projektor nie włączy się).
- 3 Na ekranie Wybór języka wybierz język.
- 4 Na ekranie **Ustawienia trybu** wybierz żądany tryb.

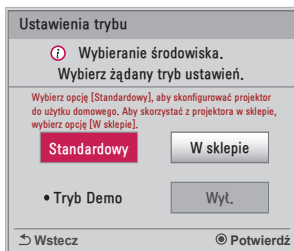

* Tryb **W sklepie** jest używany podczas prezentowania produktu w sklepie. Tryb obrazu jest automatycznie resetowany po pewnym czasie. Aby korzystać z produktu w domu, wybierz tryb **Standardowy**.

- 5 Wybierz źródło sygnału wejściowego, korzystając z przycisku **INPUT** na pilocie zdalnego sterowania.

Ustawianie ostrości obrazu

Gdy na ekranie pojawi się obraz, należy sprawdzić, czy jest on ostry i czy jest w całości wyświetlany na ekranie.

Ustaw ostrość obrazu, obracając pierścień ostrości w lewo lub w prawo.

Podczas regulacji ostrości należy uważać, aby nie przesunąć produktu.

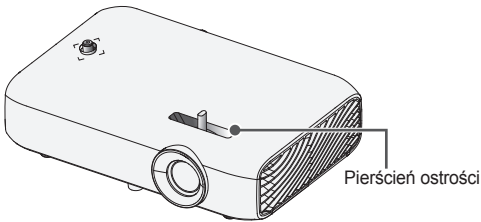

Oglądanie odtwarzanej zawartości na ekranie

- 1 W trybie czuwania naciśnij przycisk **POWER**. Projektor zostanie włączony.
- 2 Naciśnij przycisk **INPUT** i wybierz odpowiednie źródło sygnału.
- 3 Podczas oglądania projektor można obsługiwać za pomocą poniższych przycisków.

Przycisk	Opis
VOLUME +, -	Regulacja głośności.
MUTE 	Wyciszenie wszystkich dźwięków.
Q.MENU	Dostęp do szybkiego menu.
RATIO	Zmiana proporcji obrazu.
KEY.S ▲, ▼	Regulacja ustawienia Korekcja trapez.

- 4 Aby wyłączyć projektor, naciśnij przycisk **POWER**.

Dodatkowe opcje

Dostosowywanie proporcji ekranu

Aby dostosować rozmiar obrazu, należy podczas oglądania wyświetlanego obrazu nacisnąć przycisk **RATIO**.



UWAGA

- Dostępne rozmiary obrazu są różne w zależności od typu sygnału wejściowego.
- Dostęp do tej funkcji można uzyskać również za pomocą przycisku **Q.MENU** lub **SETTINGS**.

Menu	Opis
16:9	Zmiana formatu obrazu do proporcji 16:9.
1:1 Piksel	Obraz jest wyświetlany w oryginalnym rozmiarze bez przycinania krawędzi. <ul style="list-style-type: none"> • W przypadku wybrania opcji 1:1 Piksel na krawędziach obrazu mogą pojawiać się szumy.
Oryginalny	Obraz jest wyświetlany w tych samych proporcjach, co oryginalny obraz.
4:3	Obraz jest dopasowywany do standardowych proporcji 4:3.
Zbliżenie	Dopasowanie rozmiaru obrazu do szerokości ekranu. Górna i dolna część obrazu mogą zostać przycięte. <ul style="list-style-type: none"> • Naciśnij przycisk \leftarrow lub \rightarrow, aby powiększyć lub zmniejszyć obraz. • Naciśnij przycisk \wedge lub \vee, aby przesunąć obraz.
Zbliżenie kinowe 1	Dostosowuje obraz do proporcji kinowych, czyli 2,35:1. Zakres wartości: od 1 do 16. <ul style="list-style-type: none"> • Naciśnij przycisk \leftarrow lub \rightarrow, aby powiększyć lub zmniejszyć obraz. • Naciśnij przycisk \wedge lub \vee, aby przesunąć obraz. • Powiększenie lub zmniejszenie obrazu może powodować jego zniekształcenie.

Korzystanie z funkcji Korekcja trapez

Jeśli projektor nie jest ustawiony pod właściwym kątem do ekranu, funkcja **Korekcja trapez** dostosowuje górną i dolną szerokość obrazu, aby obraz na ekranie nie miał kształtu trapezu.

Z racji tego, że funkcja **Korekcja trapez** może spowodować pogorszenie jakości obrazu wyświetlanego na ekranie, należy korzystać z niej wyłącznie w przypadku, gdy ustawienie projektora pod optymalnym kątem nie jest możliwe.

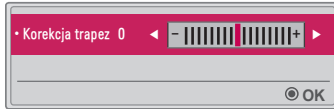

- 1 Za pomocą przycisku **KEY.S ▲** lub **KEY.S ▼** dostosuj ustawienia obrazu.
 - Funkcja **Korekcja trapez** może przybierać wartości od **-40** do **40**.
- 2 Po zakończeniu naciśnij przycisk **OK**.

Zmiana urządzenia wejściowego

Wybór źródła sygnału zewnętrznego

Wybór źródła sygnału zewnętrznego.

Menu przedstawione na ilustracji może różnić się od menu w zakupionym produkcie.

- Naciśnij przycisk **INPUT** na pilocie zdalnego sterowania w celu wyświetlenia ekranu wyboru sygnału wejściowego.
 - Podłączone źródła zostaną wyświetlone jako pierwsze. Jednak wejście **AV** / **Component** / **SCREEN SHARE** jest zawsze aktywne.
- Wybierz źródło sygnału wejściowego, korzystając z przycisku **INPUT** na pilocie zdalnego sterowania. Projektor zostanie podłączony do wybranego źródła sygnału wejściowego.

Przyciski < i > umożliwiają przełączanie między poszczególnymi trybami sygnału wejściowego.

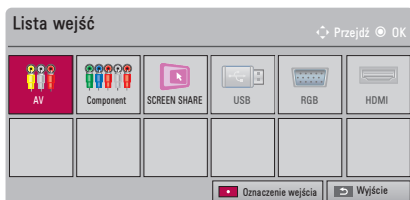

Wybór oznaczenia wejścia

To ustawienie umożliwia wyświetlanie informacji o urządzeniach podłączonych do poszczególnych portów wejściowych.

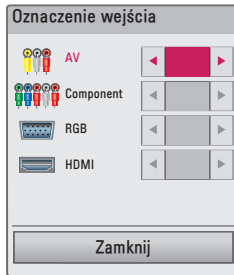

- 1 Naciśnij przycisk **INPUT** na pilocie zdalnego sterowania w celu wyświetlenia ekranu wyboru sygnału wejściowego.
- 2 Naciśnij **Czerwony** przycisk.
- 3 Za pomocą przycisków \wedge i \vee przewiń do jednego ze źródeł sygnału wejściowego.
- 4 Za pomocą przycisku \leftarrow lub \rightarrow wybierz jedno z oznaczeń wejść.

Funkcja wyświetlania pustego ekranu

Korzystanie z funkcji wyświetlania pustego ekranu

Ta funkcja może być przydatna w celu skupienia uwagi publiczności podczas spotkania lub szkolenia.

- 1 Naciśnij przycisk **BLANK**. Ekran przybierze kolor tła. Istnieje możliwość zmiany koloru tła. W tym celu należy postępować zgodnie ze wskazówkami umieszczonymi w części *Wybieranie pusty obraz*.
- 2 Aby przerwać działanie funkcji wyświetlania pustego ekranu, naciśnij dowolny przycisk. Aby tymczasowo zakryć zawartość ekranu, naciśnij przycisk **BLANK** na pilocie zdalnego sterowania. Podczas pracy projektora nie wolno zasłaniać obiektywu żadnymi przedmiotami. Mogłyby to spowodować ich nagrzanie, deformację, a nawet pożar.

Wybieranie pusty obraz

- 1 Naciśnij przycisk **SETTINGS**.
- 2 Użyj przycisku \wedge , \vee , $<$ lub $>$, aby wybrać pozycję **OPCJA 2**, a następnie naciśnij przycisk **OK**.
- 3 Za pomocą przycisków \wedge , \vee wybierz pozycję **Pusty obraz**, a następnie naciśnij przycisk **OK**.
- 4 Za pomocą przycisku \wedge lub \vee przejdź do odpowiedniego ustawienia lub opcji, a następnie naciśnij przycisk **OK**.

Korzystanie z szybkiego menu

To menu umożliwia łatwe dostosowanie najczęściej używanych menu.

- 1** Naciśnij przycisk **Q.MENU**.
- 2** Za pomocą przycisku **<** lub **>** wybierz menu, a następnie naciśnij przycisk **OK**.

Menu	Opis
Proporcje ekranu	Zmiana proporcji obrazu.
Tryby Projektji	Odwroćenie obrazu z projektora w pionie lub w poziomie.
Tryb obrazu	Zmiana trybu obrazu.
Tryb dźwięku	Zmiana trybu dźwięku.
Drzemka	Automatyczne wyłączenie projektora po upływie ustawionego czasu.
Czysty głos II	Funkcja pozwalająca uzyskać czysty, wyraźny głos z projektora.
Oszczędzanie energii	Zmniejszenie zużycia energii przez odpowiednie dostosowanie maksymalnej jasności ekranu. (Gdy na ekranie jest wyświetlany komunikat o niskim poziomie naładowania baterii, ustawienie Oszczędzanie energii zostanie zmienione i zablokowane w trybie maksymalnego oszczędzania energii).
Nośnik USB	Umożliwia bezpieczne usunięcie podłączonego urządzenia USB. (To menu jest wyświetlane tylko wtedy, gdy jest podłączone urządzenie USB).

- 3** Naciskaj przycisk **^** lub **v**, aby przechodzić między poszczególnymi menu.

ROZRYWKA

Korzystanie z funkcji SCREEN SHARE

- 1** Ustaw zewnętrzne źródło sygnału wejściowego projektora na sygnał **SCREEN SHARE**.
- 2** Włącz powiązaną funkcję SCREEN SHARE w urządzeniu, które chcesz podłączyć.
- 3** Podłącz projektor znajdujący się na liście wyszukiwania w urządzeniu, które chcesz podłączyć. Po podłączeniu projektora do laptopa należy wprowadzić kod PIN wyświetlany na ekranie. Żądanie wprowadzenia kodu PIN zostanie wyświetlone tylko przy pierwszym podłączeniu).
- 4** Jeśli żądanie zostanie przyjęte przez urządzenie, funkcja SCREEN SHARE zostanie włączona.



PRZESTROGA

- Systemy Windows 7 / 8 / 8.1 są zgodne z funkcją SCREEN SHARE. Inne wersje systemu Windows oraz inne systemy operacyjne mogą nie być zgodne z funkcją SCREEN SHARE.
- Gwarantujemy, że urządzenia firmy LG z systemem Android w wersji Ice Cream Sandwich, Jellybean, KitKat i Lollypop są zgodne z tą funkcją.
- Podczas nawiązywania połączenia za pomocą funkcji SCREEN SHARE należy umieścić urządzenie blisko projektora.
- Czas odpowiedzi i jakość obrazu mogą się różnić w zależności od warunków pracy.
- Więcej informacji podłączanym urządzeniu można znaleźć w jego instrukcji obsługi.
- W przypadku niektórych laptopów z systemem Windows 8.1 ponowne podłączenie po zainicjowaniu informacji o urządzeniu podczas połączenia bezprzewodowego może być utrudnione. W takim przypadku zaleca się odłączenie zarejestrowanego urządzenia i ponowne podłączenie.

Ustawianie łączności Bluetooth w projektorze

Ta opcja służy do odtwarzania dźwięku z projektora poprzez urządzenia audio z funkcją Bluetooth.

- Naciśnij przycisk **SETTINGS** na pilocie, a następnie wybierz dla opcji **Bluetooth** ustawienie **Wi.** w menu **BEZPRZEWODOWO**.



UWAGA

- Można podłączyć następujące urządzenia: LG BTS1, LG HBS-700, LG HBS-730, LG HBS-800 (modele dostępne w sprzedaży mogą być różne w zależności od regionu).
- Produkty innych producentów mogą być niezgodne.
- Pilot umożliwia regulowanie głośności podłączonego urządzenia.
- Jeśli nawiązanie połączenia bezprzewodowego z urządzeniem nie powiedzie się, należy sprawdzić, czy urządzenie jest podłączone do zasilania i czy urządzenie audio z funkcją Bluetooth działa prawidłowo.
- Po włączeniu łączności Bluetooth projektor automatycznie łączy się z ostatnio podłączonym urządzeniem **Bluetooth**. (Należy także sprawdzić, czy ostatnio podłączone urządzenie Bluetooth jest włączone).
- Ten projektor nie obsługuje funkcji LG TV Sound Sync. Do obsługi produktów z obsługą funkcji LG TV Sound Sync należy używać ogólnego trybu Bluetooth, a nie trybu LG TV.
- Funkcja Bluetooth umożliwia podłączenie produktu do głośników Bluetooth lub słuchawek Bluetooth. Funkcja Bluetooth nie umożliwia podłączenia produktu do telefonu komórkowego.

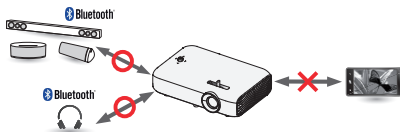

Wyszukiwanie i podłączanie urządzeń Bluetooth

Wybierz opcję **SETTINGS** → **BEZPRZEWODOWO** → **Przeszukaj urządzenie**, aby wyszukać znajdujące się w pobliżu urządzenia audio z funkcją Bluetooth, a następnie podłączyć wykryte urządzenia do projektorora. (Jeśli nazwa urządzenia jest dłuższa niż 20 znaków, wyświetlane jest tylko 20 znaków).

- 1 Wybierz w urządzeniu Bluetooth tryb parowania, a następnie wybierz opcję **Przeszukaj urządzenie**.
 - Wybierz opcję **Zatrzymaj wyszukiwanie**, aby wyświetlić urządzenia wykryte do tej pory.
 - Jeśli urządzenie nie zostało wykryte, sprawdź, czy urządzenie jest włączone i czy jest ono w trybie parowania.
 - Czas wyszukiwania urządzeń zależy od siły sygnału i liczby urządzeń.

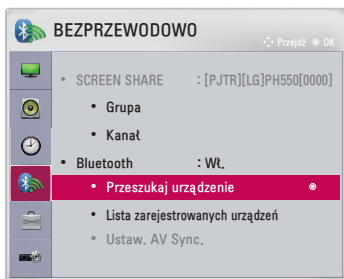

- 2** Po zakończeniu wyszukiwania można wybrać urządzenie Bluetooth i nawiązać z nim połączenie.
- Można zatrzymać nawiązywanie połączenia natychmiast, wybierając opcję **Zatrzymaj wyszukiwanie**.
 - Czas nawiązywania połączenia z urządzeniem zależy od siły sygnału i liczby urządzeń.

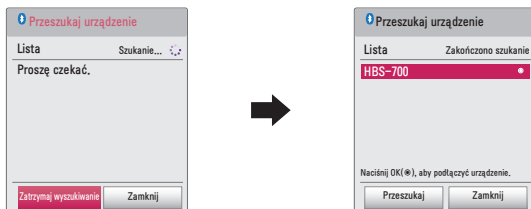

- 3** Po podłączeniu urządzenia Bluetooth dźwięk z projektora będzie odtwarzany poprzez podłączone urządzenie.
- Podłączone urządzenie Bluetooth zostanie automatycznie dodane do menu **Lista zarejestrowanych urządzeń**. Zarejestrowane urządzenia Bluetooth można podłączać, po prostu wybierając je w menu **Lista zarejestrowanych urządzeń** bez konieczności wyszukiwania ich.
 - Podłączone urządzenia można rozłączyć tylko w menu **SETTINGS** → **BEZPRZEWODOWO** → **Lista zarejestrowanych urządzeń**.

Podłączanie, rozłączanie lub usuwanie urządzeń Bluetooth w menu Lista zarejestrowanych urządzeń

W menu **SETTINGS** → **BEZPRZEWODOWO** → **Lista zarejestrowanych urządzeń** urządzenia Bluetooth są wyświetlane w kolejności, w jakiej były podłączane. Aby ponownie podłączyć to samo urządzenie, wystarczy po prostu wybrać je bez konieczności wyszukiwania go jeszcze raz.



Podłączanie

Wybierz urządzenie Bluetooth w menu **Lista zarejestrowanych urządzeń**, aby nawiązać z nim połączenie.

- W zależności od charakterystyki zarejestrowane urządzenie Bluetooth może wykonać próbę nawiązania połączenia automatycznie. (Informacje znajdują się w instrukcji obsługi urządzenia Bluetooth).
- Można zatrzymać nawiązywanie połączenia natychmiast, wybierając opcję **Zatrzymaj**.
- Czas nawiązywania połączenia z urządzeniem zależy od siły sygnału i liczby urządzeń.

Rozłączanie

Aby odłączyć urządzenie, wybierz opcję **Odłącz**.

- Urządzenie można odłączyć tylko w menu **Lista zarejestrowanych urządzeń**.

Usuwanie

Aby usunąć zarejestrowane urządzenia, wybierz opcję **Usuń zaznaczone** lub **Usuń wsz.**.

- **Usuń zaznaczone:** Naciśnij **czerwony** przycisk w menu **Lista zarejestrowanych urządzeń**, aby usunąć wybrane urządzenie.
- **Usuń wsz.:** Wybierz opcję **Usuń wsz.** w menu **Lista zarejestrowanych urządzeń**, aby usunąć wszystkie zarejestrowane urządzenia.

Ustawianie opcji **Ustaw. AV Sync.**

Po podłączeniu urządzenia Bluetooth wybierz opcję **SETTINGS** → **BEZPRZEWODOWO** → **Ustaw. AV Sync.**, aby dostosować synchronizację urządzenia wideo i zestawu słuchawkowego Bluetooth.

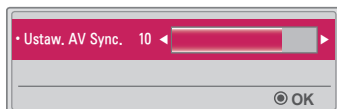

- Ta funkcja jest dostępna tylko po podłączeniu urządzenia Bluetooth.
- Synchronizacja dźwięku zależy od producenta.
- Podczas odtwarzania filmu z podłączonego dysku USB funkcja **Ustaw. AV Sync.** może być ustawiana także za pomocą menu **Ustaw audio.**

MOJE MEDIA

Przed rozpoczęciem korzystania

Podłączanie urządzenia pamięci masowej USB

Podłącz urządzenie USB (zewnętrzny dysk twardy lub pamięć USB) do portu USB projektora, aby wyświetlać za pomocą projektora zawartość plików przechowywanych na nośniku USB. W urządzeniu USB nie można zapisywać danych ani usuwać ich z niego. Urządzenie pamięci flash USB należy podłączyć w sposób pokazany na poniższej ilustracji.

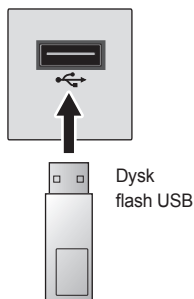

Odlączenie urządzenia USB

- 1** Naciśnij przycisk **Q.MENU**.
- 2** Za pomocą przycisku **<** lub **>** przejdź do pozycji **Nośnik USB**, a następnie naciśnij przycisk **OK**.
- 3** Wybierz urządzenie USB, które chcesz odłączyć. Zanim odłączysz urządzenie zaczekaj na komunikat potwierdzający zakończenie pracy urządzenia USB.



UWAGA

- Zbyt wczesne odłączenie urządzenia może spowodować wystąpienie błędu projektora lub nośnika USB.
- Po wybraniu urządzenia USB, które ma zostać usunięte, nie można odczytać z niego danych. Odłącz urządzenie pamięci masowej USB, a następnie podłącz je ponownie.

Porady dotyczące korzystania z urządzeń USB

- Jeśli urządzenie pamięci masowej USB jest wyposażone we wbudowany program do automatycznego rozpoznawania lub wykorzystuje własny sterownik, urządzenie może nie działać.
- Niektóre urządzenia pamięci masowej USB mogą działać nieprawidłowo lub nie działać w ogóle.
- W przypadku korzystania z przewodu USB urządzenie USB może nie zostać rozpoznane lub może nie działać prawidłowo.
- Należy używać jedynie urządzeń pamięci masowej USB sformatowanych w systemie plików Windows FAT32 lub NTFS.
- W przypadku zewnętrznych dysków twardych USB zaleca się korzystanie z urządzeń o napięciu znamionowym poniżej 5 V oraz natężeniu znamionowym poniżej 500 mA.
- Zalecamy użycie dysku twardego o osobnym źródle zasilania. (Jeśli zasilanie będzie niewystarczające, urządzenie pamięci masowej USB może nie zostać wykryte). Uwaga! Brak obsługi koncentratora USB.
- Zaleca się korzystanie z pamięci flash USB o pojemności 32 GB lub mniejszej oraz z dysków twardych USB o pojemności 2 TB lub mniejszej.
- Jeśli dysk twardy USB z funkcją oszczędzania energii nie działa prawidłowo, należy wyłączyć i ponownie włączyć zasilanie. Więcej informacji można znaleźć w instrukcji obsługi dysku twardego USB.
- Dane zapisane w urządzeniu pamięci masowej USB mogą ulec uszkodzeniu, dlatego też należy pamiętać o tworzeniu kopii zapasowych ważnych plików w innych urządzeniach. Dbaj o dane stanowi obowiązek użytkownika. Producent urządzenia nie odpowiada za ich utratę.

Korzystanie z funkcji **Moje media**

1 Naciśnij przycisk **SETTINGS** na pilocie zdalnego sterowania.

2 Wybierz menu **MOJE MEDIA**.

Wybierz plik z listy. Oglądaj wybrany plik.

Wybór odpowiednich opcji podczas odtwarzania pliku pozwala określić ustawienia odtwarzania.

Obsługiwane pliki w ramach opcji **Moje media**

- Maksymalna szybkość transmisji danych: 20 Mb/s (megabitów na sekundę)
- Obsługiwane formaty napisów zewnętrznych: *.smi, *.srt, *.sub (MicroDVD, SubViewer 1.0/2.0), *.ass, *.ssa, *.txt (TMPlayer), *.psb (PowerDivX)
- Obsługiwane formaty napisów wewnętrznych: SRT/ASS/SSA (obsługa napisów wewnętrznych wygenerowanych z plików DivX6)

Obsługiwany kodek wideo

Maksymalnie: 1920 x 1080 @ 30p (tylko Motion JPEG 640 x 480 @ 30p)

Rozszerzenie	Kodek	
.asf .wmv	Filmy	VC-1 profil Advanced, VC-1 profile Simple i Main
	Dźwięk	WMA Standard, WMA 9 Professional
.divx .avi	Filmy	DivX3.11, DivX4, DivX5, DivX6, XVID, H.264/AVC
	Dźwięk	MPEG-1 Layer I, II, MPEG-1 Layer III (MP3), Dolby Digital
.mp4 .m4v .mov	Filmy	H.264 / AVC, MPEG-4 Part 2
	Dźwięk	AAC
.mkv	Filmy	H.264/AVC
	Dźwięk	HE-AAC, Dolby Digital
.ts .trp .tp .mts .m2ts	Filmy	H.264/AVC, MPEG-2, VC-1
	Dźwięk	MPEG-1 Layer I, II, MPEG-1 Layer III (MP3), Dolby Digital, Dolby Digital Plus, AAC
.vob	Filmy	MPEG-1, MPEG-2
	Dźwięk	Dolby Digital, MPEG-1 Layer I, II, DVD-LPCM
.mpg .mpeg	Filmy	MPEG-1
	Dźwięk	MPEG-1 Layer I, II

Obsługiwane pliki muzyczne

Typ pliku	Pozycja	Informacje
MP3	Przepływność	Od 32 kb/s do 320 kb/s
	Częstotliwość próbkowania	Od 32 kHz do 48 kHz
AC3	Przepływność	Od 32 kb/s do 640 kb/s
	Częstotliwość próbkowania	32 kHz, 44,1 kHz, 48 kHz
MPEG	Przepływność	Od 32 kb/s do 448 kb/s
	Częstotliwość próbkowania	Od 32 kHz do 48 kHz
AAC, HEAAC	Przepływność	Od 24 kb/s do 3844 kb/s
	Częstotliwość próbkowania	Od 8 kHz do 96 kHz
CDDA	Przepływność	1,44 kb/s
	Częstotliwość próbkowania	44,1 kHz
LPCM	Przepływność	Od 1,41 Mb/s do 9,6 Mb/s
	Częstotliwość próbkowania	Wielokanałowy: 44,1 kHz, 88,2 kHz / 48 kHz, 96 kHz Stereo: 176,4 kHz, 192 kHz

Dostępny plik zdjęcia

Typ pliku	Pozycja	Informacje
2D (jpeg, jpg, jpe), 3D (jps)	Obsługiwane typy plików	SOF0: tryb podstawowy, SOF1: rozszerzony tryb sekwencyjny, SOF2: tryb progresywny
	Rozmiar obrazu	Minimalny: 64 x 64 Maksymalny: Zwykły: 15360 (szer.) x 8640 (wys.) Progresywny: 1920 (szer.) x 1440 (wys.)
3D (mpo)	Obsługiwane typy plików	MPO
	Rozmiar obrazu	Rozmiar 4:3: 3648 x 2736, 2592 x 1944, 2048 x 1536 Rozmiar 3:2: 3648 x 2432
BMP	Rozmiar obrazu	Minimalny: 64 x 64 Maksymalna: 9600 (szer.) x 6400 (wys.)
PNG	Obsługiwane typy plików	Przeplot, bez przeplotu
	Rozmiar obrazu	Minimalny: 64 x 64 Maksymalny: Przeplot: 1200 (szer.) x 800 (wys.) Bez przeplotu: 9600 (szer.) x 6400 (wys.)

* Wyświetlenie plików w formacie BMP i PNG może potrwać dłużej niż wyświetlenie plików w formacie JPEG.

Oglądanie filmów

Menu **Lista filmów** umożliwia odtwarzanie filmów zapisanych w podłączonym urządzeniu USB.

Sterowanie funkcjami odtwarzania i konfigurowanie opcji dostępnych w trakcie odtwarzania filmów.

Porady dotyczące odtwarzania plików wideo

- Niektóre napisy utworzone przez użytkowników mogą być wyświetlane nieprawidłowo.
- Plik wideo i plik z napisami powinny znajdować się w tym samym folderze. Aby napisy wyświetlały się prawidłowo, plik wideo i plik z napisami powinny mieć taką samą nazwę.
- Pliki wideo kodowane przy użyciu algorytmów kompresji GMC (Global Motion Compensation) i Qpel (Quarterpel Motion Estimation) nie są obsługiwane.
- Obsługiwany jest jedynie kodek H.264/AVC o poziomie profilu 4.1 lub niższym.
- Nie można odtwarzać plików wideo większych niż 50 GB. Ograniczenie rozmiaru pliku zależy od środowiska kodowania.
- Kodek DTS Audio nie jest obsługiwany.

Przeglądanie listy filmów

Odtwarzanie pliku wideo zapisanego w podłączonym urządzeniu:

- 1 Podłącz urządzenie pamięci masowej USB.
- 2 Naciśnij przycisk **USB**.
- 3 Za pomocą przycisku **<** lub **>** wybierz pozycję **Lista filmów**, a następnie naciśnij przycisk **OK**.
- 4 Za pomocą przycisków **^**, **v**, **<** lub **>** wybierz odpowiedni plik, a następnie naciśnij przycisk **OK**.

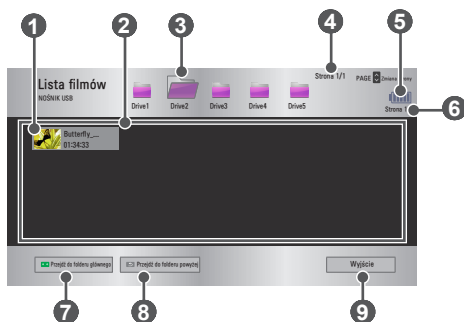

Nr	Opis	
1	Miniatury	
	Nieprawidłowy plik	
	Nieobsługiwany plik	
2	Lista plików	
3	Przejdźcie do folderu wyższego poziomu.	
4	Bieżąca strona/całkowita liczba stron w folderze	
5	Wyświetlanie pozostałego czasu pracy baterii.	
6	Bieżąca strona/całkowita liczba stron z plikami	

Nr	Opis
7	Przejdźcie do folderu najwyższego poziomu.
8	Przejdźcie do folderu wyższego poziomu.
9	Wyjdźcie z menu Lista filmów.

5 Steruj odtwarzaniem za pomocą przycisków opisanych poniżej.



Pozycja	Opis
	Pokazuje bieżący czas odtwarzania. Użyj przycisków < lub > , aby przejść do przodu/do tyłu.
	Zatrzymanie odtwarzania i powrót do menu Lista filmów.
	Wznawianie odtwarzania.
	Wstrzymanie odtwarzania. Jeśli w ciągu 10 minut od wstrzymania odtwarzania nie zostanie naciśnięty żaden przycisk, odtwarzanie zostanie ponownie rozpoczęte.
	Odtwarzanie w zwolnionym tempie.
	Każde naciśnięcie tego przycisku powoduje zmianę prędkości odtwarzania: x2, x4, x8, x16, x32
	Zmniejszenie zużycia energii przez odpowiednie dostosowanie maksymalnej jasności ekranu. (Gdy na ekranie jest wyświetlany komunikat o niskim poziomie naładowania baterii, ustawienie Oszczędzanie energii zostanie zmienione i zablokowane w trybie maksymalnego oszczędzania energii).
	Przejdźcie do ekranu 3D.
Opcje	Zostanie wyświetlone wyskakujące okno.
Ukryj	Ukrycie paska odtwarzania. Naciśnij przycisk OK , aby wyświetlić pasek.
Wyjdźcie	Powrót do ekranu Lista filmów.

Opcje dostępne w przypadku listy filmów

- 1 Naciśnij przycisk **Q.MENU**.
- 2 Za pomocą przycisku \wedge lub \vee przejdź do odpowiedniej pozycji, a następnie naciśnij przycisk **OK**.
- 3 Za pomocą przycisków \wedge , \vee , $<$ lub $>$ skonfiguruj poszczególne pozycje.

Ustaw odtwarzanie wideo.

Pozycja	Opis
Rozmiar obrazu	Wybór rozmiaru ekranu odtwarzania. <ul style="list-style-type: none"> • Pełny ekran: pliki są odtwarzane w trybie pełnego ekranu, zgodnie z proporcjami odtwarzanego filmu. • Rozmiar oryg.: obraz jest wyświetlany w oryginalnym rozmiarze.
Język audio	Umożliwia wybór języka w przypadku plików, dla których dostępnych jest wiele ścieżek dźwiękowych. Ta opcja jest niedostępna w przypadku plików z jedną wersją ścieżki dźwiękowej.
Język napisów	Napisy można włączyć lub wyłączyć. <ul style="list-style-type: none"> • Język: umożliwia wybór dowolnego z dostępnych języków. • Strona kodowa: umożliwia wybór zestawu znaków, które mają zostać użyte do wyświetlania napisów. Domyślnie napisy są wyświetlane w języku skonfigurowanym w obszarze OPCJA 1 → Język(Language). <ul style="list-style-type: none"> – Synchr.: umożliwia dostosowania prędkości wyświetlania napisów w krokach co 0,5 sekundy, jeśli napisy nie są zsynchronizowane z filmem. – Pozycja: pozwala zmienić miejsce wyświetlania napisów. – Rozmiar czcionki: umożliwia zmianę wielkości czcionki napisów.
Powtarzanie	Ustawienie funkcji powtarzania na Wł. lub Wył. . Po wyłączeniu tej opcji sąsiadujące pliki, których nazwy są podobne, mogą być odtwarzane jeden po drugim.

Ustaw wideo.

To menu umożliwia dostosowanie ustawień wideo. (Patrz *Ustawienia w menu OBRAZ na stronie 80*).

Ustaw audio.

To menu umożliwia dostosowanie ustawień dźwięku. (Patrz *Ustawienia w menu AUDIO na stronie 87*).

BLUETOOTH

To menu umożliwia dostosowanie ustawień Bluetooth. (Patrz *Ustawianie łączności Bluetooth w projektorze na stronie 43*).

Ustaw Video 3D

Można ustawić pozycję wideo 3D lub wideo 2D.

Ustawienie 3D

Można skonfigurować ustawienia 3D. (Patrz Ustawienia w menu OPCJA 1 na stronie 92).

Rejestrowanie kodu DivX

Sprawdzanie kodu rejestracji DivX dla potrzeb odtwarzania zabezpieczonych filmów DivX. Zarejestruj urządzenie na stronie <http://vod.divx.com>.

Kod rejestracji użytkownika do wypożyczania i kupowania filmów na stronie www.divx.com/vod.

- 1 Na ekranie menu ustawień przejdź do pozycji **OPCJA 1** i wybierz pozycję **DivX(R) VOD**.



- 2 Za pomocą przycisku \wedge lub \vee przejdź do pozycji **Zarejestrowanie**, a następnie naciśnij przycisk **OK**.

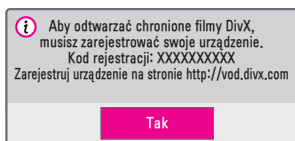

- 3 Sprawdź **Kod rejestracji** DivX.

**UWAGA**

- Odtwarzanie wypożyczonych lub zakupionych plików DivX jest niemożliwe w przypadku użycia kodu rejestracji DivX dla innego urządzenia. Należy zawsze korzystać jedynie z kodu rejestracji DivX przypisanego do konkretnego urządzenia.
- Przekonwertowanie plików za pomocą innego niż standardowy kodek DivX może skutkować nieodtworzeniem pliku lub nieprawidłowym odtwarzaniem dźwięku.

Wyrejestrowanie kodu DivX

Funkcję DivX DRM można wyłączyć, używając kodu wyrejestrowania DivX.

- 1 Na ekranie menu ustawień przejdź do pozycji **OPCJA 1** i wybierz pozycję **DivX(R) VOD**.
- 2 Za pomocą przycisku \wedge lub \vee przejdź do pozycji **Wyrejestrowanie**, a następnie naciśnij przycisk **OK**.

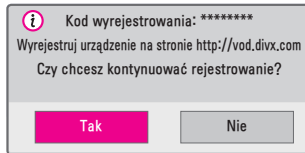
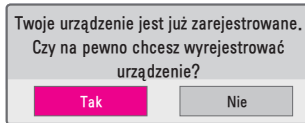

- 3 Wybierz opcję **Tak**.



UWAGA

- Co to jest funkcja DRM (Digital Rights Management)?
Technologie i usługi DRM chronią interesy i prawa właścicieli praw autorskich poprzez zapobieganie nielegalnemu korzystaniu z treści cyfrowych. Pliki można odtwarzać po zweryfikowaniu licencji, np. drogą internetową.

Wyświetlanie zdjęć

To menu umożliwia wyświetlanie zdjęć zapisanych w podłączonym urządzeniu.

Obsługiwane pliki zdjęć

ZDJĘCIA (*.JPEG)

Tryb podstawowy: od 64 x 64 (szer. x wys.) do 15360 x 8640 pikseli (szer. x wys.)

Tryb progresywny: od 64 x 64 (szer. x wys.) do 1920 x 1440 pikseli (szer. x wys.)

- Nieobsługiwane pliki są wyświetlane w formie ikon.
- W przypadku plików uszkodzonych lub o nieobsługiwanych formatach wyświetlane są komunikaty o błędach.
- Uszkodzone pliki mogą być wyświetlane nieprawidłowo.
- Wyświetlenie plików o wysokiej rozdzielczości w trybie pełnoekranowym może wymagać nieco więcej czasu.

Przeglądanie listy zdjęć

- 1 Podłącz urządzenie pamięci masowej USB.
- 2 Naciśnij przycisk **USB**.
- 3 Za pomocą przycisku **<** lub **>** wybierz pozycję **Lista zdjęć**, a następnie naciśnij przycisk **OK**.
- 4 Za pomocą przycisków **^**, **v**, **<** lub **>** wybierz odpowiedni plik, a następnie naciśnij przycisk **OK**.

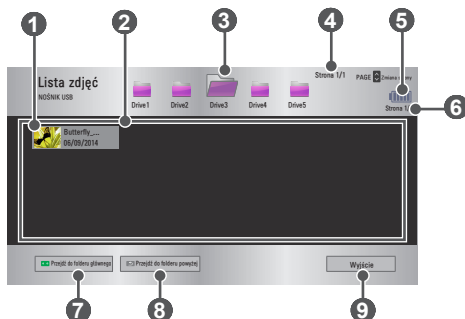

Nr	Opis	
1	Miniatury	
	Nieprawidłowy plik	
	Nieobsługiwany plik	
2	Lista plików	
3	Przejdźcie do folderu wyższego poziomu.	
4	Bieżąca strona/całkowita liczba stron w folderze	
5	Wyświetlanie pozostałego czasu pracy baterii.	
6	Bieżąca strona/całkowita liczba stron z plikami	
7	Przejdźcie do folderu najwyższego poziomu.	
8	Przejdźcie do folderu wyższego poziomu.	
9	Wyjście z menu Lista zdjęć.	

5 Steruj odtwarzaniem za pomocą przycisków opisanych poniżej.



Pozycja	Opis
	Wybór poprzedniego lub następnego zdjęcia.
Pokaz sl.	Wszystkie zdjęcia są wyświetlane w formie pokazu slajdów. <ul style="list-style-type: none"> Ustaw funkcję Szybkość sl. w menu Opcje → Ustaw widok zdjęć..
BGM	Ta opcja pozwala odtwarzać muzykę podczas wyświetlania zdjęć w pełnym formacie. <ul style="list-style-type: none"> Aby ustawić funkcję BGM, użyj menu Opcje → Ustaw widok zdjęć..
	Obracanie zdjęć. <ul style="list-style-type: none"> Powoduje obrócenie zdjęcia o 90°, 180°, 270° i 360° w prawo. Nie można obracać zdjęć, których szerokość jest większa niż najwyższa obsługiwana rozdzielczość w pionie.
	Umożliwia wyświetlenie zdjęcia w trybie pełnoekranowym lub w rozmiarze oryginalnym. Aby powiększyć obraz, naciśnij niebieski przycisk.
	Zmniejszenie zużycia energii przez odpowiednie dostosowanie maksymalnej jasności ekranu. (Gdy na ekranie jest wyświetlany komunikat o niskim poziomie naładowania baterii, ustawienie Oszczędzanie energii zostanie zmienione i zablokowane w trybie maksymalnego oszczędzania energii).
	Przejdźcie do ekranu 3D.
Opcje	Zostanie wyświetlone wyskakujące okno.
Ukryj	Pozwala ukryć menu w trybie pełnoekranowym. <ul style="list-style-type: none"> Aby zobaczyć menu, naciśnij przycisk OK na pilocie zdalnego sterowania.
Wyjście	Wyjście z trybu pełnoekranowego wyświetlania zdjęć.

Opcje listy zdjęć

- 1** Naciśnij przycisk **Q.MENU**.
- 2** Za pomocą przycisku \wedge lub \vee przejdź do odpowiedniej pozycji, a następnie naciśnij przycisk **OK**.
- 3** Za pomocą przycisków \wedge , \vee , $<$ lub $>$ skonfiguruj poszczególne pozycje.

Ustaw widok zdjęć.

Pozycja	Opis
Szybkość sl.	Wybór szybkości przechodzenia między kolejnymi slajdami.
BGM	<p>Wybór folderu zawierającego pliki muzyczne odtwarzane jako muzyka w tle.</p> <ul style="list-style-type: none"> • Podczas odtwarzania muzyki w tle nie można zmienić folderu z muzyką. • Jako muzykę w tle można wybrać tylko folder z tego samego urządzenia co zdjęcia. <ul style="list-style-type: none"> – Powtarzanie: wybór opcji powtarzania. – Losowo: wybór odtwarzania losowego.

Ustaw wideo.

To menu umożliwia dostosowanie ustawień wideo. (Patrz *Ustawienia w menu OBRAZ na stronie 80*).

Ustaw audio.

To menu umożliwia dostosowanie ustawień dźwięku. (Patrz *Ustawienia w menu AUDIO na stronie 87*).

BLUETOOTH

To menu umożliwia dostosowanie ustawień Bluetooth. (Patrz *Ustawianie łączności Bluetooth w projektorze na stronie 43*).

Ustaw Wideo 3D

Można ustawić obraz 3D lub obraz 2D.

Ustawienie 3D

Można skonfigurować ustawienia 3D. (Patrz *Ustawienia w menu OPCJA 1 na stronie 92*).

Słuchanie muzyki

Urządzenie umożliwia odtwarzanie plików audio zapisanych w podłączonym urządzeniu.

Obsługiwane pliki muzyczne

*.MP3

Szybkość transmisji bitów: od 32 kb/s do 320 kb/s

- Częstotliwość próbkowania MPEG1 Layer3: 32 kHz, 44,1 kHz, 48 kHz
- Częstotliwość próbkowania MPEG2 Layer3: 16 kHz, 22,05 kHz, 24 kHz

Przeglądanie listy muzyki

- 1 Podłącz urządzenie pamięci masowej USB.
- 2 Naciśnij przycisk **USB**.
- 3 Za pomocą przycisku **<** lub **>** wybierz pozycję **Lista muzyki**, a następnie naciśnij przycisk **OK**.
- 4 Za pomocą przycisków **^**, **v**, **<** lub **>** wybierz odpowiedni plik, a następnie naciśnij przycisk **OK**.

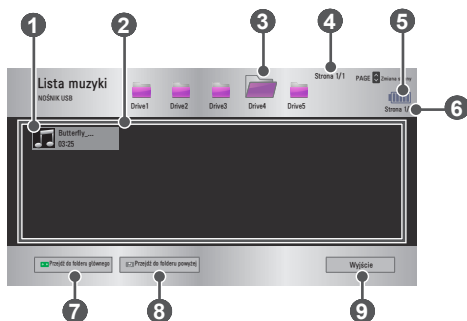

Nr	Opis	
1	Miniatury	
	Nieprawidłowy plik	
	Nieobsługiwany plik	
2	Lista plików	
3	Przejdźcie do folderu wyższego poziomu.	
4	Bieżąca strona/całkowita liczba stron w folderze	
5	Wyświetlanie pozostałego czasu pracy baterii.	
6	Bieżąca strona/całkowita liczba stron z plikami	
7	Przejdźcie do folderu najwyższego poziomu.	
8	Przejdźcie do folderu wyższego poziomu.	
9	Wyjście z menu Lista muzyki.	

5 Steruj odtwarzaniem za pomocą przycisków opisanych poniżej.

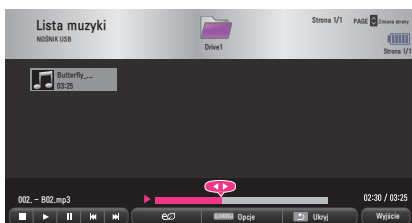

Pozycja	Opis
	Zmiana miejsca odtwarzania.
	Zatrzymanie odtwarzania.
	Wznawianie odtwarzania.
	Wstrzymanie odtwarzania.
	Odtworzenie poprzedniego/następnego pliku.
	Zmniejszenie zużycia energii przez odpowiednie dostosowanie maksymalnej jasności ekranu. (Gdy na ekranie jest wyświetlany komunikat o niskim poziomie naładowania baterii, ustawienie Oszczędzanie energii zostanie zmienione i zablokowane w trybie maksymalnego oszczędzania energii).
Opcje	Konfiguracja opcji menu Lista muzyki.
Ukryj	Ukrycie paska odtwarzania. <ul style="list-style-type: none"> Naciśnij przycisk OK, aby wyświetlić pasek odtwarzania.
Wyjście	Powrót do ekranu Lista muzyki.

Opcje listy muzyki

- 1** Naciśnij przycisk **Q.MENU**.
- 2** Za pomocą przycisku \wedge lub \vee przejdź do odpowiedniej pozycji, a następnie naciśnij przycisk **OK**.
- 3** Za pomocą przycisków \wedge , \vee , $<$ lub $>$ skonfiguruj poszczególne pozycje.

Ustaw odtwarzanie audio.

Pozycja	Opis
Powtarzanie	Wybór opcji powtarzania.
Losowo	Wybór odtwarzania losowego.

Ustaw audio.

To menu umożliwia dostosowanie ustawień dźwięku. (*Patrz Ustawienia w menu AUDIO na stronie 87*).

BLUETOOTH

To menu umożliwia dostosowanie ustawień Bluetooth. (*Patrz Ustawianie łączności Bluetooth w projektorze na stronie 43*).

Wyświetlanie plików

To menu umożliwia wyświetlanie plików dokumentów zapisanych w podłączonym urządzeniu.

Obsługiwane formaty plików

XLS, XLSX, DOC, DOCX, PPT, PPTX, TXT, PDF, HWP

Microsoft Office: 97/2000/2002/2003/2007

Adobe PDF: 1.0/1.1/1.2/1.3/1.4

Hangul: 97/2000/2002/2005/2007

- Przeglądarka plików dostosowuje układ dokumentu, może więc on wyglądać inaczej niż w komputerze.
- W przypadku dokumentów zawierających obrazy rozdzielczość może wyglądać na niższą w czasie procesu dostosowywania układu.
- Jeśli dokument ma dużą objętość lub wiele stron, czas jego wczytywania może być dość długi.
- Nieobsługiwanie czcionki mogą zostać zastąpione innymi.
- Przeglądarka plików może nie otwierać się w przypadku dokumentów programu Microsoft Office zawierających obrazy o wysokiej rozdzielczości. W takim wypadku należy zmniejszyć rozmiar pliku, zapisać go w urządzeniu pamięci masowej USB i ponownie uruchomić przeglądarkę lub podłączyć komputer do projektora i otworzyć plik w komputerze.

Przeglądanie listy plików

- 1 Podłącz urządzenie pamięci masowej USB.
- 2 Naciśnij przycisk **USB**.
- 3 Za pomocą przycisku **<** lub **>** wybierz pozycję **Lista plików**, a następnie naciśnij przycisk **OK**.
- 4 Za pomocą przycisków **^**, **v**, **<** lub **>** wybierz odpowiedni plik, a następnie naciśnij przycisk **OK**.

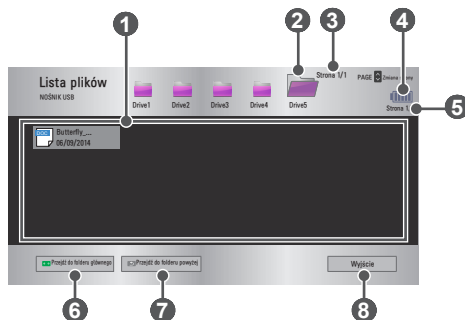

Nr	Opis
1	Lista plików
2	Przejdź do folderu wyższego poziomu.
3	Bieżąca strona/całkowita liczba stron w folderze
4	Wyświetlanie pozostałego czasu pracy baterii.
5	Bieżąca strona/całkowita liczba stron z plikami
6	Przejdź do folderu najwyższego poziomu.
7	Przejdź do folderu wyższego poziomu.
8	Wyjście z menu Lista plików.

5 Steruj odtwarzaniem za pomocą przycisków opisanych poniżej.

- Kliknij polecenie **Przejdź do strony**. Zostanie wyświetlone wyskakujące okno wyboru numeru strony. Aby przejść do wybranej strony, wprowadź jej numer.
- Naciśnij przycisk **VOLUME +, -**, aby powiększyć lub zmniejszyć.

Naciśnij przycisk **OK**, a następnie użyj przycisków **w górę/w dół/w lewo/w prawo**, aby przejść do pozycji **Przejdź do strony** lub **Zbliżenie**.



Pozycja	Opis
Przejdź do strony	Przejdźcie do żądanej strony. Za pomocą przycisków w górę/w dół/w lewo/w prawo wybierz stronę, a następnie naciśnij przycisk OK .
Zbliżenie	Powiększenie lub zmniejszenie dokumentu.
Opcje	Konfigurowanie opcji przeglądarki plików.
Ukryj	Ukrycie menu. <ul style="list-style-type: none"> • Naciśnij przycisk OK, aby wyświetlić pasek.
Wyjście	Powrót do ekranu przeglądarki plików.

Opcje listy plików

- 1 Naciśnij przycisk **Q.MENU**.
- 2 Za pomocą przycisków \wedge , \vee , \langle lub \rangle skonfiguruj poszczególne pozycje.

Ustaw opcję FileViewer

Pozycja	Opis	
Ładowanie pojedynczej strony	Wi.	Strony są wczytywane i wyświetlane pojedynczo. Początkowy czas wczytywania jest krótki, ale strony zawierające dużo treści mogą być wyświetlane wolno.
	Wył.	Wszystkie strony pliku są wczytywane do pamięci przed rozpoczęciem ich wyświetlania. Początkowy czas ładowania jest długi, ale po jego zakończeniu można szybko wyświetlać różne strony pliku. Jeśli plik jest zbyt duży, załadowanie wszystkich stron może się nie powieść.
Jakość obrazu	Pozwala ustawić jakość obrazu w dokumencie. Istnieją trzy dostępne opcje jakości obrazu: Wysoka, Średnia, Niska. Im wyższa jakość obrazu, tym dłuższy czas wyświetlania.	
Wyrównanie dokumentu	Wybór wstępnej metody wyrównania dokumentu.	

Ustawienia przeglądarki plików są traktowane jako domyślne, więc zamknięcie aktualnie otwartego dokumentu spowoduje zastosowanie w nowym dokumencie zmian, jeśli zostały wprowadzone.

FUNKCJA 3D

Technologia 3D polega na wyświetlaniu różnych klatek dla prawego i lewego oka, dzięki czemu powstaje złudzenie głębi obrazu.

Podczas oglądania obrazu 3D

OSTRZEŻENIE

- Oglądanie obrazu trójwymiarowego przez dłuższy czas przy nadmiernym zbliżeniu do ekranu może powodować rozmazane widzenie.
- Oglądanie przez dłuższy czas wyświetlanych za pomocą projektora obrazów lub ekranu gry przy użyciu okularów 3D może powodować zawroty głowy i zmęczenie oczu.
- Osoby cierpiące na choroby przewlekłe (epilepsja, choroba sercowo-naczyniowa, choroby związane z ciśnieniem krwi itd.), kobiety w ciąży i osoby z mocnymi skłonnościami do choroby lokomocyjnej nie powinny oglądać obrazu 3D.
- Osoby cierpiące na brak lub zaburzenia widzenia obuocznego także nie powinny oglądać materiałów z obrazem 3D. Grozi to podwójnym widzeniem lub dyskomfortem oczu.
- Osoby z zezem oraz osoby cierpiące na amblyopię lub astygmatyzm mogą mieć trudności w postrzeganiu głębi obrazu i szybko odczuwać zmęczenie z powodu podwójnego widzenia lub innych dolegliwości. Zaleca się częstszy odpoczynek niż u innych widzów.
- Podczas oglądania obrazów 3D można doznać wrażenia, że oglądany obraz jest realny.
- Należy zadbać, aby podczas oglądania obrazów 3D w pobliżu nie było przedmiotów delikatnych lub ustawionych niestabilnie.
- Podczas oglądania obrazów 3D można instynktownie próbować odsunąć się od wyświetlanego obrazu, co może stać się przyczyną urazów, dlatego też należy zachować szczególną ostrożność.

- **Ostrzeżenie dotyczące ryzyka ataku epilepsji**

- Niektóre osoby mogą doznać ataku epilepsji lub innych nietypowych symptomów w wyniku wystawienia na migotanie światła lub określone wzory w grach wideo lub filmach. Jeśli wśród członków rodziny występowała epilepsja lub innego rodzaju ataki, przed rozpoczęciem oglądania obrazów 3D należy skonsultować się z lekarzem.
W przypadku wystąpienia któregokolwiek z wymienionych objawów podczas oglądania obrazu 3D, należy niezwłocznie zaprzestać oglądania obrazów trójwymiarowych i odpocząć.
- Zawroty głowy, zaburzenia widzenia, drżenie gałek ocznych lub mięśni twarzy, niekontrolowane ruchy, skurcze, utrata przytomności, dezorientacja, zaburzenia poczucia kierunku lub nudności. Jeśli objawy nie ustąpią, należy skonsultować się z lekarzem.
- Ryzyko wystąpienia ataku epilepsji można zmniejszyć, stosując następujące środki zapobiegawcze:
 - Robienie przerw od 5 do 15 minut co godzinę oglądania.
 - Korzystania z okularów korekcyjnych podczas oglądania obrazu 3D w przypadku różnej wady wzroku w oku prawym i lewym.
 - Dostosowanie pozycji, aby obraz 3D znajdował się dokładnie naprzeciwko, na poziomie oczu.
 - Przerwanie oglądania obrazu 3D w przypadku wystąpienia bólu głowy, zmęczenia lub zawrotów głowy.
 - Powstrzymanie się od oglądania obrazów 3D w przypadku zmęczenia lub złego samopoczucia.



PRZESTROGA

- Szczególną uwagę należy zwracać na oglądanie obrazu trójwymiarowego przez dzieci.

Podczas oglądania obrazu 3D

- Dzieci poniżej 5. roku życia nie powinny oglądać obrazów 3D. Ich oglądanie może być szkodliwe dla rozwoju oczu.
- Dzieci w wieku do 10 lat, których zmysł wzroku dopiero się rozwija, mogą próbować dotknąć ekranu lub wskoczyć do niego. Zaleca się wskazówki i nadzór osoby dorosłej.
- Ponieważ odległość pomiędzy oczami u dzieci jest mniejsza niż u dorosłych, dzieci zauważają większą różnicę pomiędzy obrazami widzianymi przez oboje oczu. Dlatego podczas oglądania tego samego filmu 3D dzieci mogą wykazywać większe postrzeganie głębi niż dorośli.
- Młodzież w wieku do 19 lat może wykazywać nadwrażliwość na stymulację przez światło w materiałach 3D. Nie zaleca się zbyt długiego oglądania przy zmęczeniu.

- Starsi widzowie mogą wykazywać mniejsze postrzeganie głębi niż młodszy widzowie. Należy unikać oglądania obrazu z odległości mniejszej niż zalecana.
- Podczas oglądania obrazu 3D należy zachować optymalny kąt patrzenia i odległość.
- W przypadku oglądania obrazów 3D pod kątem innym niż optymalny lub w odległości innej niż optymalna efekt 3D może nie być widoczny. Obrazów 3D nie można oglądać w pozycji leżącej.
- Podczas inicjalizacji projektora po jego włączeniu obrazy dla lewego i prawego oka mogą nakładać się na siebie. Proces optymalizacji może trochę potrwać.
- Po odwróceniu wzroku od ekranu i ponownym spojrzeniu na obraz 3D może minąć trochę czasu, zanim efekt 3D znów zacznie być widoczny.
- W przypadku oglądania obrazu 3D przy świetle fluorescencyjnym z lampy o trzech długościach fal (od 50 Hz do 60 Hz) lub w pobliżu okna mogą występować lekkie drgania obrazu. W takim przypadku zalecane jest zasłonięcie okna lub zmniejszenie natężenia światła.
- Należy używać okularów 3D typu DLP-LINK (DLP Ready).
- Uzyskanie obrazu 3D może nie być możliwe, jeśli pomiędzy projektorem a okularami znajduje się przeszkoda.
- Ustaw projektor 3D jak najdalej od innych urządzeń.
- Jeśli w przyszłości zostanie wprowadzony nowy standard formatu 3D nieobsługiwany przez ten projektor, konieczne może być zastosowanie dodatkowego urządzenia, takiego jak dekodery.

Przed korzystaniem z okularów 3D należy zapoznać się z następującymi informacjami:

- Nie należy używać okularów 3D zamiast okularów tradycyjnych, przeciwsłonecznych ani ochronnych.
 - Nieprzestrzeżenie tego zalecenia może spowodować uraz oczu.
- Okularów 3D nie należy przechowywać w bardzo wysokich ani bardzo niskich temperaturach. Nieprzestrzeżenie tego zalecenia może skutkować zniekształceniem okularów. Nie wolno używać zniekształconych okularów.
- Okularów 3D nie wolno upuścić ani narażać na kontakt z innymi przedmiotami.
 - Może to spowodować nieprawidłowe działanie produktu.
- Soczewki w okularach 3D można łatwo zarysować. Okulary należy czyścić czystą, miękką szmatką.
- Cząsteczki znajdujące się na szmatce mogą spowodować zarysowania.
- Powierzchni soczewek okularów 3D nie wolno czyścić za pomocą ostrych narzędzi ani środków chemicznych. W przypadku zarysowania soczewek obrazy 3D mogą być zniekształcone.

Wymagania dotyczące oglądania obrazu 3D

* Optymalny kąt patrzenia: góra/dół/lewo/prawo 9°

Zalecana odległość podczas oglądania: 3 m do 5 m (z adapterem)

1 m do 2 m (bez adaptera)

Zalecany rozmiar ekranu: 101 cm

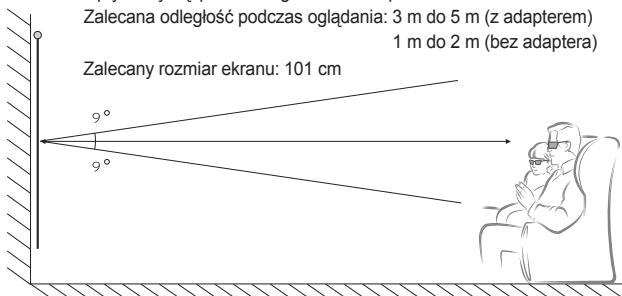

* Obrazy 3D powinny się wyświetlać wyłącznie w ciemnych pomieszczeniach.



UWAGA

- Intensywność światła odbijającego się od ekranu ma wpływ na proces parowania z okularami DLP-LINK. W związku z tym proces parowania z okularami DLP-LINK może nie przebiegać prawidłowo, jeśli światło odbijające się od ekranu nie jest wystarczająco jasne. Taka sytuacja może mieć miejsce w przypadku jasnego otoczenia, korzystania z dużego ekranu lub wybrania maksymalnego poziomu trybu oszczędzania energii.
- Niektóre menu mogą nie działać podczas odtwarzania obrazu trójwymiarowego.
- Obrazy 3D będą prawidłowo odtwarzane jedynie w przypadku, gdy w projektorze wybrany zostanie format obrazu 3D.

Korzystanie z okularów typu DLP-LINK (DLP-Ready)

- 1** Podczas oglądania obrazu 3D z projektora naciśnij przyciski na okularach.
- 2** Po naciśnięciu przycisku okulary zaczną migotać podczas synchronizacji z obrazem 3D. (Migotanie to charakterystyczny tryb działania okularów typu DLP-LINK. Zachowanie okularów może różnić się w zależności od typu okularów).
- 3** Jeśli podczas oglądania obrazu 3D okulary zaczną migotać lub wystąpią problemy, należy najpierw wyłączyć światło w pomieszczeniu, aby je zaciemnić. Wszelkie pytania dotyczące okularów należy kierować do sprzedawcy projektora.

Wyświetlanie obrazów 3D

Technologia obrazów trójwymiarowych wykorzystuje różnicę w widzeniu lewym i prawym okiem, dzięki czemu obrazy wyświetlane przez projektor sprawiają wrażenie przestrzennych.

- 1** Odtwórz obsługiwane tytuły 3D.
- 2** Naciśnij przycisk **3D**, aby uruchomić tryb 3D.
- 3** Włącz okulary 3D i załóż je.
- 4** Podczas odtwarzania obrazu 3D naciśnij przycisk **3D** na pilocie zdalnego sterowania, aby zakończyć wyświetlanie obrazu 3D.
- 5** Naciśnij przycisk **L/R**, aby przełączyć kierunek odtwarzania obrazu. Wybierz ekran z lepszą jakością obrazu 3D.
 - Naciśnięcie przycisku **3D** podczas oglądania spowoduje powrót do trybu 2D.

* Dostępne tryby obrazu 3D zależą od sygnału źródłowego.

Obsługiwany Tryb 3D

	Sygnal	Rozdzielczość	Częstotliwość pozioma (kHz)	Częstotliwość pionowa (Hz)	Obsługiwany format obrazu 3D
HDMI	720p	1280 x 720	89,9 / 90	59,94 / 60	Pakowanie klatek
			75	50	Pakowanie klatek
			45	60	Prawo–Lewo (połowa), Góra i Dół
			37,5	50	Prawo–Lewo (połowa), Góra i Dół
	1080i	1920 x 1080	33,7	60	Prawo–Lewo (połowa), Góra i Dół
			28,125	50	Prawo–Lewo (połowa), Góra i Dół
	1080p	1920 x 1080	53,95 / 54	23,98 / 24	Pakowanie klatek
			67,5	60	Prawo–Lewo (połowa), Góra i Dół, Sekwencja pojedynczych klatek
			27	24	Prawo–Lewo (połowa), Góra i Dół
			33,7	30	Prawo–Lewo (połowa), Góra i Dół
			56,25	50	Prawo–Lewo (połowa), Góra i Dół, Sekwencja pojedynczych klatek

	Sygnal	Rozdzielczość	Częstotliwość pozioma (kHz)	Częstotliwość pionowa (Hz)	Obsługiwany format obrazu 3D
USB	1080p	1920 x 1080	33,75	30	Prawo–Lewo, Góra i Dół, MPO, JPS (zdjęcia)
RGB	1080p	1920 x 1080	67,5	60	Prawo–Lewo (połowa), Góra i Dół

DOSTOSOWYWANIE USTAWIENÍ

USTAWIENIA

- 1** Naciśnij przycisk **SETTINGS**.
- 2** Za pomocą przycisków \wedge , \vee , \langle lub \rangle wybierz odpowiednią pozycję, a następnie naciśnij przycisk **OK**.
- 3** Za pomocą przycisków \wedge , \vee , \langle lub \rangle skonfiguruj odpowiednią pozycję, a następnie naciśnij przycisk **OK**.
- 4** Po zakończeniu naciśnij przycisk **EXIT**.

Menu	Opis
OBRAZ	Dostosowanie jakości obrazu w celu uzyskania optymalnych wrażeń.
AUDIO	Dostosowanie jakości dźwięku oraz poziomu jego głośności.
CZAS	Konfiguracja ustawień związanych z czasem.
BEZPRZEWODOWO	Funkcje związane z łącznością bezprzewodową.
OPCJA 1	Dostosowanie ogólnych ustawień.
OPCJA 2	Dostosowanie ustawień związanych z projektorem.
WEJŚCIE	Wybór źródła sygnału wejściowego.
MOJE MEDIA	Dostęp do plików zdjęć, muzyki, filmów i dokumentów.

Ustawienia w menu OBRAZ

- 1 Naciśnij przycisk **SETTINGS**.
- 2 Za pomocą przycisków \wedge , \vee , \lt lub \gt wybierz pozycję **OBRAZ**, a następnie naciśnij przycisk **OK**.
- 3 Za pomocą przycisków \wedge , \vee , \lt lub \gt skonfiguruj odpowiednią pozycję, a następnie naciśnij przycisk **OK**.
 - Aby powrócić do poprzedniego menu, naciśnij przycisk \curvearrowright .
- 4 Po zakończeniu naciśnij przycisk **EXIT**.



Poniżej opisano dostępne ustawienia obrazu.

Menu	Opis	
Oszczędzanie energii	Zmniejszenie zużycia energii przez odpowiednie dostosowanie maksymalnej jasności ekranu. (Gdy na ekranie jest wyświetlany komunikat o niskim poziomie naładowania baterii, ustawienie Oszczędzanie energii zostanie zmienione i zablokowane w trybie maksymalnego oszczędzania energii).	
	Tryb	
	Minimalne/ Średnie/ Maksymalne	Zastosowanie wstępnie ustawionego trybu Oszczędzanie energii .

Menu	Opis	
Tryb obrazu	Ta opcja umożliwia wybór optymalnego trybu obrazu dostosowanego do otoczenia lub do wyświetlanego programu. W każdym trybie można dostosować ustawienia zaawansowane.	
	Tryb	
	Żywy	Poprawienie strony wizualnej filmu. Wybór opcji powoduje zwiększenie kontrastu, jasności i ostrości, dzięki czemu możliwe jest wyświetlanie wyrazistych obrazów.
	Standardowy	Wybór opcji powoduje wyświetlanie obrazów przy zachowaniu standardowych poziomów kontrastu, jasności i ostrości.
	Kino	Optymalizacja obrazu pod kątem filmów.
	Sport	Optymalizacja obrazu pod kątem programów sportowych poprzez wypuklenie kolorów podstawowych i dynamicznych akcji.
	Gra	Optymalizacja obrazu pod kątem gier pełnych dynamicznych akcji.
Ekspert1 / Ekspert2	To menu umożliwia specjalistom i amatorom dostosowanie ustawień jakości obrazu projektora w celu uzyskania najlepszych wrażeń podczas oglądania. <ul style="list-style-type: none"> – Tryb Ekspert jest przeznaczony dla specjalistów z zakresu kalibracji obrazu i pozwala kontrolować oraz dostosowywać jakość wyświetlania przy użyciu specjalnych obrazów. W przypadku zwykłych obrazów efekty mogą nie być zbyt wyraźnie dostrzegalne. 	
Kontrast	Dostosowanie różnicy między jasnymi i ciemnymi obszarami ekranu.	
Jasność	Dostosowanie ogólnej jasności ekranu.	
Ostrość	Dostosowanie ostrości granic między jasnymi i ciemnymi obszarami obrazu. Funkcje Ostrość w poziomie i Ostrość w pionie są dostępne wyłącznie w trybie Ekspert1 / Ekspert2 .	
Kolor	Regulacja intensywności wszystkich kolorów.	
Odcień	Regulacja równowagi między poziomami czerwieni i zieleni.	
Sterowanie zaawansowane	Dostosowanie zaawansowanych ustawień.	
Opcje obrazu	Wybór opcjonalnych ustawień.	

Menu	Opis		
Resetuj obraz	<p>Opcja umożliwia zresetowanie wartości wprowadzonych przez użytkownika.</p> <p>Zresetować można każdy z trybów obrazu. Wybierz tryb obrazu, który ma zostać zresetowany.</p>		
Proporcje ekranu	Zmiana proporcji obrazu.		
Ekran	Dostosowanie jakości obrazu w przypadku sygnału wejściowego RGB.		
	Opcje		
	Rozdzielczość	Dostępne rozdzielczości: 768 (1024 x 768/ 1280 x 768/ 1360 x 768, 60 Hz) i 1050 (1400 x 1050/ 1680 x 1050, 60 Hz).	
	Auto. konfiguracja	<p>Optymalizacja jakości obrazu dzięki automatycznej kalibracji rozbieżności w poziomej szerokości ekranu oraz drgań obrazu spowodowanych przez niezgodność wewnętrznych ustawień projektora i różnych sygnałów wideo z komputera.</p> <ul style="list-style-type: none"> • Tę funkcję można uruchomić także przy użyciu przycisku AUTO na pilocie. 	
	Pozycja	Przesunięcie obrazu w górę/w dół/w lewo/w prawo.	
	Rozmiar	Zmiana rozmiaru ekranu.	
	Faza	Pozwala uzyskać wyraźniejszy obraz poprzez eliminację poziomych zniekształceń.	
Resetuj	Przywrócenie wszystkich domyślnych ustawień fabrycznych.		

Sterowanie zaawansowane

Menu	Opis
Kontrast dynamiczny	Dostosowuje kontrast i kolor do poziomu optymalnego dla określonej jasności ekranu.
Kolor dynamiczny	Dostosowanie kolorów, aby wyglądały bardziej naturalnie.
Gama kolorów	Wybór gamy kolorów do wyświetlenia. <ul style="list-style-type: none"> • Standardowa: wyświetlanie oryginalnych kolorów sygnału wejściowego niezależnie od funkcji wyświetlania. • Szeroka: ustawienie bogatszych kolorów dla wyświetlanego obrazu.
Odcień skóry	Gamę odcieni skóry można ustawić osobno, aby móc zastosować żądany odcień skóry zdefiniowany przez użytkownika.
Kolor nieba	Istnieje możliwość osobnego ustawienia koloru nieba.
Kolor trawy	Istnieje możliwość osobnego ustawienia gamy naturalnych kolorów (kolory łąk, wzgórz itp.).
Gamma	Ustawia krzywą gradacji w oparciu o stosunek sygnału wejściowego obrazu do sygnału wejściowego.

* Wybór dostępnych opcji umożliwiających szczegółowe dostosowanie obrazu może różnić się w zależności od sygnału wejściowego oraz innych ustawień obrazu.

Kontrola zaawansowana

Menu	Opis
Kontrast dynamiczny	Dostosowuje kontrast i kolor do poziomu optymalnego dla określonej jasności ekranu.
Gama kolorów	Wybór gamy kolorów do wyświetlenia. <ul style="list-style-type: none"> • Standardowa: wyświetlanie oryginalnych kolorów sygnału wejściowego niezależnie od funkcji wyświetlania. • Szeroka: ustawienie bogatszych kolorów dla wyświetlanego obrazu.
Popr. krawędzi	Dzięki tej funkcji krawędzie obrazu są ostrzejsze, wyraźniejsze i bardziej naturalne.
Filtr koloru	Filtruje określone spektrum kolorów w paletce kolorów RGB w celu precyzyjnego dostosowania nasycenia i odcienia.
Temp. barw	<p>W trybie Ekspert istnieje możliwość dostosowania opcji dla każdego z trybów.</p> <p>Gamma: do wyboru są opcje 1.9, 2.2 i 2.4.</p> <p>a. Metoda: 2 punkty</p> <ul style="list-style-type: none"> – Wzór: Wewnętrzny, Zewnętrzny – Punkty: Niska, Wysoka – Czerwony/Zielony/Niebieski: dostępny zakres regulacji każdego koloru wynosi od -50 do +50. – Zastosuj do wszystkich źródeł: zastosowanie wartości parametru Temp. barw do wszystkich trybów sygnału wejściowego. <p>b. Metoda: 20 Punktów IRE</p> <ul style="list-style-type: none"> – Wzór: Wewnętrzny, Zewnętrzny – IRE (Institute of Radio Engineers) to jednostka poziomu sygnału wideo, która może przyjmować wartości 5,10,15, ... 100. Istnieje możliwość precyzyjnego dostosowania każdego z ustawień w sposób przedstawiony poniżej. – Oświetlenie: dostępny zakres regulacji wynosi od 50 do 500. – Czerwony/Zielony/Niebieski: dostępny zakres regulacji wynosi od -50 do +50. – Zastosuj do wszystkich źródeł: zastosowanie wartości parametru Temp. barw do wszystkich trybów sygnału wejściowego.

Menu	Opis
System zarządzania kolorami	<p>Pozwala zmienić poziom koloru czerwonego / zielonego / niebieskiego / żółtego / niebieskozielonego / purpurowego. Umożliwia zaawansowanym użytkownikom dostosowanie odcienia za pomocą wzoru testowego. Możliwe jest oddzielne dostosowanie sześciu kolorów (Czerwony / Zielony / Niebieski / Niebieskozielony / Purpurowy / Żółty), przy czym nie ma to wpływu na wyświetlanie innych kolorów. Zmiana kolorów może nie być widoczna na zwykłym obrazie, nawet po przeprowadzeniu dostosowania.</p> <ul style="list-style-type: none"> – Nasycenie Czerwony/Zielony/Niebieski/ Niebieskozielony/Purpurowy/Żółty, Odcień Czerwony/Zielony/Niebieski/Niebieskozielony/ Purpurowy/Żółty, Oświetlenie Czerwony/Zielony/Niebieski/ Niebieskozielony/Purpurowy/Żółty: zakres regulacji dla każdego z ustawień wynosi od -30 do +30.

* Wybór dostępnych opcji umożliwiających szczegółowe dostosowanie obrazu może różnić się w zależności od sygnału wejściowego oraz innych ustawień obrazu.

Opcje obrazu

Menu	Opis
Redukcja szumu	Zmniejszenie poziomu szumów występujących podczas odtwarzania filmu wideo.
Redukcja szumów MPEG	Eliminowanie szumu generowanego przy nadawaniu cyfrowego sygnału obrazu.
Poziom czerni	Dostosowanie jasnych lub ciemnych obszarów ekranu do poziomu czerni sygnału wejściowego obrazu w oparciu o stopień ciemności (poziomu czerni) ekranu.
Realne kino	Optymalizacja ekranu pod kątem wyświetlania filmów.
Temp. barw	Dostosowanie ogólnej kolorystyki ekranu do upodobań użytkownika. Dostępne opcje to Ciepła , Naturalny , Zimna lub Średnia .

Ustawienia w menu AUDIO

- 1 Naciśnij przycisk **SETTINGS**.
- 2 Za pomocą przycisku \wedge , \vee , \lt lub \gt wybierz pozycję **AUDIO**, a następnie naciśnij przycisk **OK**.
- 3 Za pomocą przycisków \wedge , \vee , \lt lub \gt skonfiguruj odpowiednią pozycję, a następnie naciśnij przycisk **OK**.
 - Aby powrócić do poprzedniego menu, naciśnij przycisk \curvearrowright .
- 4 Po zakończeniu naciśnij przycisk **EXIT**.

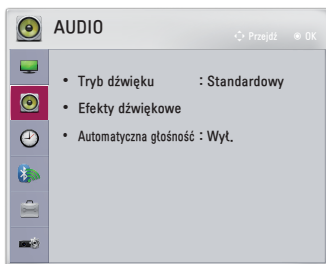

Poniżej opisano dostępne ustawienia dźwięku.

Menu	Opis	
Tryb dźwięku	Zmiana trybu dźwięku.	
	Tryb	
	Standardowy	Odpowiedni dla wszystkich rodzajów zawartości wideo.
	Wiadomości / Muzyka / Kino / Sport / Gra	Dźwięk zoptymalizowany dla określonego rodzaju treści.

Menu	Opis	
Efekty dźwiękowe	Wybór różnych efektów dźwiękowych.	
	Tryb	
	Czysty głos II	Funkcja pozwalająca uzyskać czysty, wyraźny głos z projektora.
	Virtual Surround	<p>Opatentowana przez firmę LG technologia przetwarzania dźwięku daje wrażenie 5-kanalowego dźwięku przestrzennego przy użyciu jedynie dwóch głośników.</p> <ul style="list-style-type: none"> W przypadku włączenia opcji Czysty głos II nie można wybrać opcji Virtual Surround.
	Korektor	<p>Opcja umożliwia dostosowanie głośności do poziomu wybranego przez użytkownika przy użyciu funkcji Korektor.</p> <ul style="list-style-type: none"> Pasma dźwięku (100 Hz/ 300 Hz/ 1 kHz/ 3 kHz/ 10 kHz) można regulować w zakresie od -10 do 10. Resetuj: opcja ta umożliwia zresetowanie opcji głosu zmienionych przez użytkownika.
	Balans	Ustawianie równowagi między lewym a prawym głośnikiem.
Resetuj	Inicjowanie zastosowanego efekt z poziomem menu Efekty dźwiękowe .	
Automatyczna głośność	Automatyczne dostosowanie poziomu głośności.	

Ustawienia w menu CZAS

- 1 Naciśnij przycisk **SETTINGS**.
- 2 Za pomocą przycisku \wedge , \vee , \langle lub \rangle wybierz pozycję **CZAS**, a następnie naciśnij przycisk **OK**.
- 3 Za pomocą przycisków \wedge , \vee , \langle lub \rangle skonfiguruj odpowiednią pozycję, a następnie naciśnij przycisk **OK**.
 - Aby powrócić do poprzedniego menu, naciśnij przycisk \curvearrowright .
- 4 Po zakończeniu naciśnij przycisk **EXIT**.



Poniżej opisano dostępne ustawienia dotyczące czasu.

Menu	Opis
Drzemka	Wyłączenie projektora po upływie ustawionej liczby minut. Aby anulować funkcję Drzemka , wybierz ustawienie Wył.
Aut. wył.	Projektor automatycznie wyłączy się po upływie określonego czasu, jeśli nie odbierze w tym czasie żadnego sygnału i jeśli nie zostanie naciśnięty żaden przycisk projektora.
Tryb czuwania	Automatyczne wyłączenie projektora po upływie ustawionego czasu, jeśli żaden przycisk projektora nie zostanie naciśnięty.

Ustawienia w menu BEZPRZEWODOWO

- 1 Naciśnij przycisk **SETTINGS**.
- 2 Za pomocą przycisków \wedge , \vee , \lt lub \gt wybierz pozycję **BEZPRZEWODOWO**, a następnie naciśnij przycisk **OK**.
- 3 Za pomocą przycisków \wedge , \vee , \lt lub \gt skonfiguruj odpowiednią pozycję, a następnie naciśnij przycisk **OK**.
 - Aby powrócić do poprzedniego menu, naciśnij przycisk \curvearrowright .
- 4 Po zakończeniu naciśnij przycisk **EXIT**.



Poniżej opisano dostępne ustawienia dotyczące funkcji bezprzewodowych.

Menu	Opis			
SCREEN SHARE	Funkcja SCREEN SHARE umożliwia wyświetlanie ekranu podłączonego urządzenia. <ul style="list-style-type: none"> • Umożliwia sprawdzenie identyfikatora SCREEN SHARE. 			
	Tryb			
	<table border="1"> <tr> <td style="text-align: center;">Grupa</td> <td>To jest ustawienie grupy dla każdego urządzenia z obsługą funkcji SCREEN SHARE. Jeśli połączenie bezprzewodowe jest słabe lub niestabilne, należy dostosować ustawienie grupy w celu usunięcia problemu.</td> </tr> <tr> <td style="text-align: center;">Kanał</td> <td>Można zmienić kanał używany do obsługi łączności bezprzewodowej. <ul style="list-style-type: none"> • Wyszukiwanie kanałów: Wybierz metody wyszukiwania kanałów. <ul style="list-style-type: none"> – Auto: Projektor wyszukuje dostępne kanały i automatycznie wybiera najmniej używany kanał. – Ręczne: Można wybrać kanał ręcznie. • Kanał: Ta funkcja jest widoczna po wybraniu dla ustawienia Wyszukaj kanały opcji Ręczne. Umożliwia to wybranie numeru używanego kanału. </td> </tr> </table>	Grupa	To jest ustawienie grupy dla każdego urządzenia z obsługą funkcji SCREEN SHARE. Jeśli połączenie bezprzewodowe jest słabe lub niestabilne, należy dostosować ustawienie grupy w celu usunięcia problemu.	Kanał
Grupa	To jest ustawienie grupy dla każdego urządzenia z obsługą funkcji SCREEN SHARE. Jeśli połączenie bezprzewodowe jest słabe lub niestabilne, należy dostosować ustawienie grupy w celu usunięcia problemu.			
Kanał	Można zmienić kanał używany do obsługi łączności bezprzewodowej. <ul style="list-style-type: none"> • Wyszukiwanie kanałów: Wybierz metody wyszukiwania kanałów. <ul style="list-style-type: none"> – Auto: Projektor wyszukuje dostępne kanały i automatycznie wybiera najmniej używany kanał. – Ręczne: Można wybrać kanał ręcznie. • Kanał: Ta funkcja jest widoczna po wybraniu dla ustawienia Wyszukaj kanały opcji Ręczne. Umożliwia to wybranie numeru używanego kanału. 			

Menu	Opis	
Bluetooth	Dźwięk jest odtwarzany poprzez zestaw słuchawkowy Bluetooth. Najpierw wybierz dla ustawienia Bluetooth opcję Wł..	
	Pozycja	
	Przeszukaj urządzenie	Wyszukiwanie urządzenia w celu nawiązania połączenia.
	Lista zarejestrowanych urządzeń	Podłączone urządzenia są zapisywane w menu Lista zarejestrowanych urządzeń . Można wyświetlić zapisaną listę zarejestrowanych urządzeń.
Ustaw. AV Sync.	Jeśli obraz i dźwięk nie są zsynchronizowane prawidłowo, można ręcznie dostosować synchronizację.	

Ustawienia w menu OPCJA 1

- 1 Naciśnij przycisk **SETTINGS**.
- 2 Za pomocą przycisków \wedge , \vee , \langle lub \rangle wybierz pozycję **OPCJA 1**, a następnie naciśnij przycisk **OK**.
- 3 Za pomocą przycisków \wedge , \vee , \langle lub \rangle skonfiguruj odpowiednią pozycję, a następnie naciśnij przycisk **OK**.
 - Aby powrócić do poprzedniego menu, naciśnij przycisk \curvearrowright .
- 4 Po zakończeniu naciśnij przycisk **EXIT**.



Poniżej opisano dostępne ustawienia dla opcji 1.

Menu	Opis	
Język (Language)	Wybór języka menu.	
Tryb 3D	Dostosuj różne aspekty związane z obrazami 3D.	
	Tryb	
	Korekta obrazu 3D	Przełączanie lewego i prawego obrazu 3D.
Wyszukiwanie automatyczne	Funkcja ta umożliwia automatyczne wyszukiwanie i wyświetlenie typu odbieranego sygnału wejściowego. Funkcja ta dostępna jest tylko w trybach wejść zewnętrznych (RGB, HDMI, AV i Component).	
DivX(R) VOD	Konfiguracja ustawień związanych z odtwarzaniem treści w formacie DivX.	
Reset ustawień fabr.	Przywrócenie domyślnych ustawień fabrycznych projektora. Podczas przywracania ustawień nie wolno wyłączać zasilania.	
Ustawienia trybu	Wybór jednej z opcji: Standardowy lub W sklepie . Chcąc korzystać z urządzenia w domu, wybierz opcję Standardowy . Tryb W sklepie jest przeznaczony do użytku w sklepie.	

Ustawienia w menu OPCJA 2

- 1 Naciśnij przycisk **SETTINGS**.
- 2 Za pomocą przycisków \wedge , \vee , \langle lub \rangle wybierz pozycję **OPCJA 2**, a następnie naciśnij przycisk **OK**.
- 3 Za pomocą przycisków \wedge , \vee , \langle lub \rangle skonfiguruj odpowiednią pozycję, a następnie naciśnij przycisk **OK**.
 - Aby powrócić do poprzedniego menu, naciśnij przycisk \curvearrowright .
- 4 Po zakończeniu naciśnij przycisk **EXIT**.

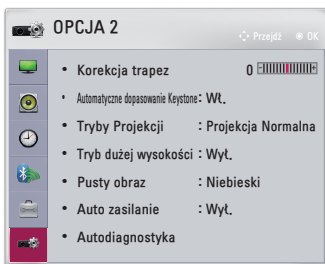

Poniżej opisano ustawienia pozycji OPCJA 2.

Menu	Opis	
Korekcja trapez	Jeśli projektor nie jest ustawiony pod właściwym kątem do ekranu, funkcja korekcji trapezu dostosowuje górną i dolną szerokość obrazu, aby obraz na ekranie nie miał kształtu trapezu.	
Automatyczne dopasowanie Keystone	Automatyczne dopasowanie Keystone pozwala uzyskać prostokątny obraz na ekranie poprzez automatyczne dostosowanie funkcji Korekcja trapez w przypadku, gdy obraz na ekranie ma kształt trapezu, co jest spowodowane przechyleniem projektora.	
	Pozycja	
	Wł.	Automatyczne dostosowanie wartości funkcji Korekcja trapez.
	Wył.	Ręczne dostosowanie wartości funkcji Korekcja trapez.
Tryby Projektji	<p>Ta funkcja odwraca obraz z projektora w pionie lub w poziomie.</p> <ul style="list-style-type: none"> • W przypadku wyświetlania obrazu od tyłu przez ekran przezroczysty (zakupiony oddzielnie) wybierz opcję Projekcja Lustrzana. • Jeśli produkt jest zainstalowany na suficie, wybierz opcję Projekcja Odwrócona. • Jeśli dla opcji Tryby Projektji wybrana zostanie wartość Odwrócony-Lustrzany/Projekcja Odwrócona, ustawienie lewego i prawego głośnika jest zmieniane automatycznie. 	

Menu	Opis			
Tryb dużej wysokości	<p>Tryb należy włączyć w przypadku, gdy projektor jest używany na wysokości powyżej 1200 m n.p.m.</p> <p>W przeciwnym razie projektor mógłby przegrzać się lub mogłaby się aktywować jego funkcja zabezpieczająca. W takim przypadku projektor należy wyłączyć, a następnie ponownie włączyć go po upływie kilku minut.</p>			
Pusty obraz	Wybór tła dla pustego obrazu.			
Auto zasilanie	<p>Projektor włącza się automatycznie po podłączeniu do niego kabla zasilającego. Modele zasilane za pomocą baterii włączają się natychmiast po ustawieniu wyłącznika w pozycji ON.</p>			
	Pozycja			
	<table border="1" style="width: 100%; border-collapse: collapse;"> <tr> <td style="width: 15%; text-align: center;">Wł.</td> <td>Po ustawieniu wyłącznika projektora w pozycji ON projektor włącza się.</td> </tr> <tr> <td style="text-align: center;">Wył.</td> <td>Po ustawieniu wyłącznika projektora w pozycji ON projektor przełącza się w tryb czuwania.</td> </tr> </table>	Wł.	Po ustawieniu wyłącznika projektora w pozycji ON projektor włącza się.	Wył.
Wł.	Po ustawieniu wyłącznika projektora w pozycji ON projektor włącza się.			
Wył.	Po ustawieniu wyłącznika projektora w pozycji ON projektor przełącza się w tryb czuwania.			
Autodiagnostyka	Umożliwia rozwiązanie problemów technicznych, które mogą wystąpić podczas korzystania z produktu.			

PODŁĄCZANIE URZĄDZEŃ

Do projektora można podłączać różne urządzenia zewnętrzne.

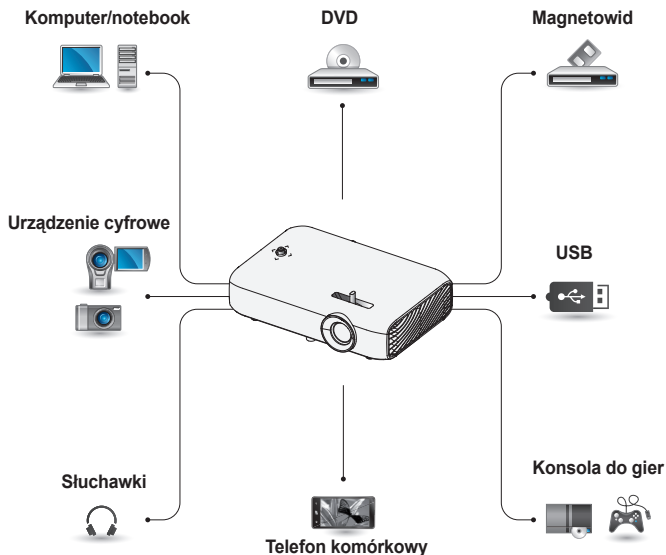

HDMI – Strona 96

Component – Strona 97

Composite (AV) – Strona 97

RGB – Strona 99

Nośnik USB – Strona 48

Słuchawki – Strona 101

Telefon komórkowy (MHL/Slimport) – Strona 102

Podłączenie odbiornika sygnału HD, odtwarzacza DVD, magnetowidu lub urządzeń zewnętrznych

Podłącz do projektora odbiornik sygnału HD, odtwarzacz DVD, magnetowid lub urządzenia zewnętrzne, a następnie wybierz odpowiedni tryb sygnału wejściowego.

Połączenie HDMI

Przewód HDMI umożliwia uzyskanie dźwięku i obrazu wysokiej jakości. Za pomocą przewodu HDMI połącz port **HDMI MHL** projektora z portem wyjściowym HDMI urządzenia, które chcesz podłączyć. Sygnały wideo i audio są wysyłane jednocześnie. Naciśnij przycisk **INPUT** na pilocie zdalnego sterowania, aby wybrać sygnał wejściowy **HDMI**.

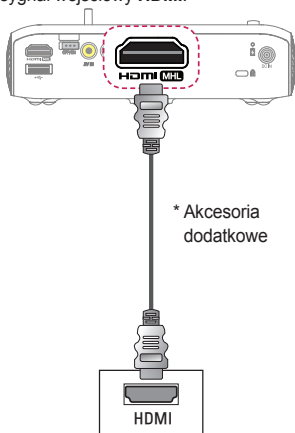

Połączenie HDMI-DVI

Połącz port **HDMI MHL** projektora z portem DVI OUT za pomocą przewodu HDMI-DVI.

W celu przesyłania sygnału audio należy skorzystać z przewodu audio.

Naciśnij przycisk **INPUT** na pilocie zdalnego sterowania, aby wybrać sygnał wejściowy **HDMI**.

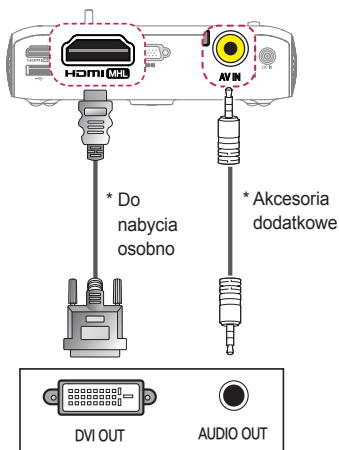

Połączenie Composite (AV)

Połącz porty wyjściowe urządzenia zewnętrznego z wejściem **AV IN** projektora. Naciśnij przycisk **INPUT** na pilocie zdalnego sterowania, aby wybrać sygnał wejściowy **AV**. Sprawdź, czy przewody w tych samych kolorach są poprawnie podłączone.

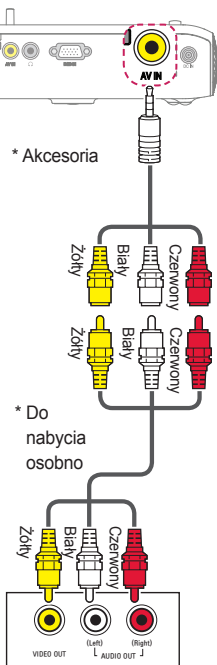

Połączenie Component

Pliki wideo można odtwarzać po połączeniu portu Component urządzenia zewnętrznego z wejściem **RGB IN** projektora. Naciśnij przycisk **INPUT** na pilocie zdalnego sterowania, aby wybrać sygnał wejściowy **Component**.

Sprawdź, czy przewody w tych samych kolorach są poprawnie podłączone..

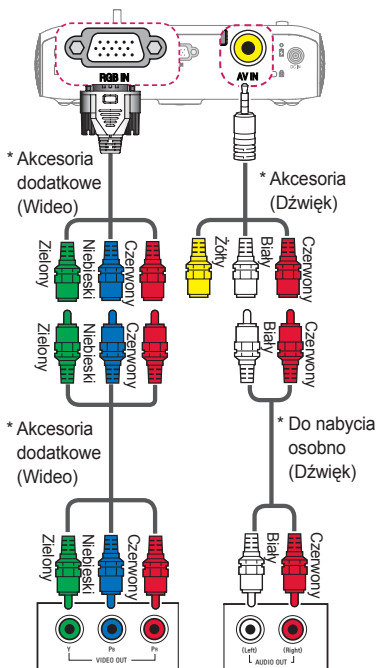

Podłączenie do komputera

Projektor obsługuje standard Plug and Play. Komputer automatycznie rozpozna projektor. Nie jest wymagane instalowanie żadnego sterownika.

Połączenie HDMI

Połącz port **HDMI (MHL)** projektora z portem wyjściowym HDMI komputera za pomocą przewodu HDMI.

Sygnaly wideo i audio są wysyłane jednocześnie.

Naciśnij przycisk **INPUT** na pilocie zdalnego sterowania, aby wybrać sygnał wejściowy **HDMI**.

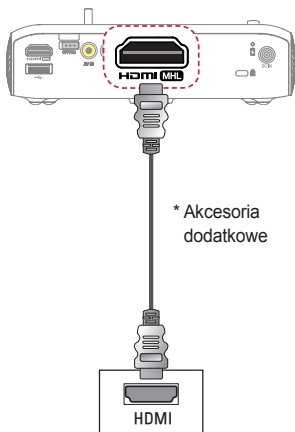

Połączenie HDMI-DVI

Połącz port **HDMI (MHL)** projektora z portem DVI OUT za pomocą przewodu HDMI-DVI.

W celu przesyłania sygnału audio należy skorzystać z przewodu audio.

Naciśnij przycisk **INPUT** na pilocie zdalnego sterowania, aby wybrać sygnał wejściowy **HDMI**.

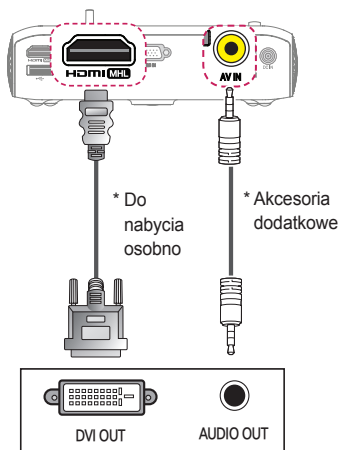

Połączenie RGB

Podłącz przewód RGB do wyjścia komputera i do portu wejściowego PC video projektora.

Aby podłączyć sygnał audio, podłącz projektor do komputera za pomocą opcjonalnego przewodu audio.

Naciśnij przycisk **INPUT** na pilocie zdalnego sterowania, aby wybrać sygnał wejściowy **RGB**.

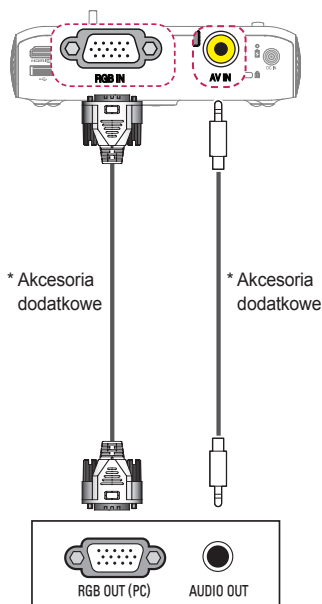
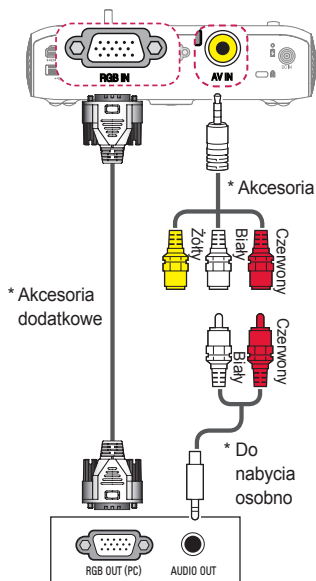

Istnieje możliwość podłączenia przewodu audio bez przejściówki w sposób przedstawiony na ilustracji powyżej.

Podłączanie komputera przenośnego

Projektora można podłączyć do komputera przenośnego w celu korzystania z wielu funkcji.

Połączenie HDMI

Połącz port projektora z portem wyjściowym **HDMI MHL** komputera przenośnego za pomocą przewodu HDMI. Sygnały wideo i audio są wysyłane jednocześnie.

Naciśnij przycisk **INPUT** na pilocie zdalnego sterowania, aby wybrać sygnał wejściowy **HDMI**.

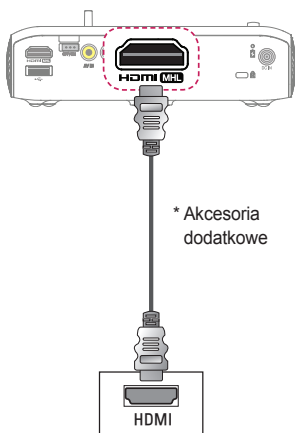

Poniższa tabela przedstawia przykładowe sposoby przełączania wyjścia. Więcej informacji można znaleźć w sekcjach **Urządzenie zewnętrzne** i **Podłączenie zewnętrznego monitora** oraz w podobnych sekcjach w instrukcji obsługi komputera.

Marka	Przełączanie urządzenia wyjściowego
NEC	Fn + F3
Panasonic	Fn + F3
Toshiba	Fn + F5
IBM	Fn + F7
Sony	Fn + F7
Fujitsu	Fn + F10
LG	Fn + F7
Samsung	Fn + F4
Macintosh	Panel sterowania należy dostosować tak, aby umożliwić dublowanie obrazu bezpośrednio po uruchomieniu komputera.

Podłączanie słuchawek

Istnieje możliwość słuchania dźwięku przez słuchawki.



Korzystanie z funkcji kopii lustrzanej ekranu telefonu komórkowego

Połączenie MHL/Slimport

Do połączenia telefonu komórkowego z projektorem umożliwiającym przesyłanie obrazów i dźwięków należy użyć adaptera HDMI.

Adaptory HDMI mogą różnić się w zależności od modelu telefonu komórkowego.

Dlatego zalecany jest zakup odpowiedniego adaptera MHL lub Slimport.

(Aby sprawdzić, czy urządzenie ma certyfikat MHL/Slimport, należy skontaktować się z producentem urządzenia).

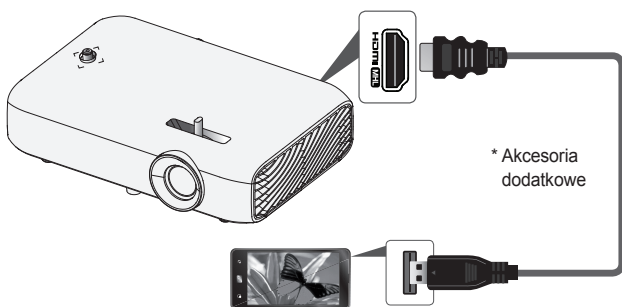

UWAGA

- Po połączeniu telefonu komórkowego z portem **HDMI MHL** ekran telefonu komórkowego jest wyświetlany za pomocą projektora.
 - Opcja ta dotyczy jedynie telefonów komórkowych obsługujących standard MHL/Slimport.
 - Podczas korzystania z niektórych aplikacji można używać pilota zdalnego sterowania.
- Należy odłączyć przewód MHL/Slimport od projektora, gdy:
 - Funkcja MHL/Slimport jest wyłączona.
 - Urządzenie przenośne jest w pełni naładowane w trybie czuwania.

KONSERWACJA

Projektor należy regularnie czyścić, aby utrzymać go w dobrym stanie.

Czyszczenie

Czyszczenie obiektywu

Jeśli na obiektywie znajduje się kurz lub zabrudzenia, należy go wyczyścić.

Obiektyw należy czyścić, używając sprężonego powietrza lub miękkiej szmatki.

Aby usunąć kurz lub zabrudzenia, należy użyć sprężonego powietrza lub nanieść na wacik lub miękką ściereczkę niewielką ilość środka czyszczącego i delikatnie wytrzeć obiektyw.

Środka czyszczącego nie należy rozpylać bezpośrednio na obiektyw, ponieważ może to spowodować przedostanie się cieczy do wnętrza produktu.

Czyszczenie obudowy projektora

Przed przystąpieniem do czyszczenia obudowy projektora najpierw należy odłączyć przewód zasilający.

Aby usunąć kurz lub brud, należy użyć suchej, niestrzępiącej się, miękkiej szmatki do czyszczenia obiektywu.

Nie należy używać alkoholu, benzenu, rozcieńczalników ani innych substancji chemicznych, ponieważ mogą one spowodować uszkodzenie obudowy.

DANE TECHNICZNE

Model	PH550G (PH550G-GL)	
Rozdzielczość (w pikselach)	1280 (pozioma) × 720 (pionowa)	
Proporcje ekranu	16:9 (poziom:pion)	
Rozmiar panelu	7,93 mm	
Odległość projekcji (rozmiar obrazu)	Od 0,77 m do 3,08 m (Od 63,5 cm do 254,0 cm)	
Proporcje projekcji pionowej	100 %	
Zasięg pilota zdalnego sterowania	6 m	
Zużycie energii	55 W	
Zasilacz AC/DC	Producent : Lite-On Model : PA-1650-43	Producent : APD Model : DA-48F19
	19,0 V  2,53 A (wejście zasilacza 100–240 V przy 50/60 Hz)	
Moc dźwięku	1 W + 1 W	
Sygnal wejściowy wideo	NTSC M / PAL-B, D, G, H, I / PAL M / PAL N / PAL 60 / SECAM	
Wysokość	44 mm (bez nóżki) / 48 mm (z nóżką)	
Szerokość	174 mm	
Głębokość	116 mm	
Masa	650 g	
Nośnik USB	5 V; 0,5 A (maks.)	
Zalecane warunki	Temperatura	
	W miejscu eksploatacji	Od 0 °C do 40 °C
	W miejscu przechowywania	Od -20 °C do 60 °C
	Wilgotność względna	
	W miejscu eksploatacji	Od 0 % do 80 %
	W miejscu przechowywania	Od 0 % do 85 %

* Należy korzystać wyłącznie ze źródeł zasilania wymienionych w instrukcji obsługi.

* W związku z unowocześnieniem funkcji treść instrukcji obsługi może ulec zmianie bez wcześniejszego powiadomienia.

Obsługiwany tryb RGB-PC/HDMI(PC)

Rozdzielczość	Częstotliwość pozioma (kHz)	Częstotliwość pionowa (Hz)
640 x 350	31,468	70,09
720 x 400	31,469	70,08
640 x 480	31,469	59,94
800 x 600	37,879	60,31
1024 x 768	48,363	60,00
1152 x 864	54,348	60,053
1280 x 720	45	60
1280 x 1024	63,981	60,020
1440 x 900	55,935	59,888
1400 x 1050	65,317	59,979
1600 x 900	60	60
1680 x 1050	65,29	59,954
1920 x 1080	67,5	60

- W przypadku podłączenia do projektora nieprawidłowego sygnału wejściowego obraz nie będzie prawidłowo wyświetlany na ekranie lub zostanie wyświetlony komunikat o treści **Brak sygnału** lub **Niepoprawny format**.
- Projektor obsługuje typ DDC1/2B w ramach funkcji Plug and Play (automatyczne rozpoznawanie monitora komputera).
- Obsługiwane typy sygnału synchronizacji z komputerem: synchronizacja przez osobne kanały.
- W celu uzyskania najlepszej jakości obrazu w trybie PC zaleca się wybór ustawienia 1280 x 720.

Obsługiwany tryb HDMI/DVI-DTV

Rozdzielczość	Częstotliwość pozioma (kHz)	Częstotliwość pionowa (Hz)
480p	31,47	60
	31,47	59,94
	31,50	60
576p	31,25	50
720p	45,00	60,00
	44,96	59,94
	37,5	50
1080i	33,75	60,00
	33,72	59,94
	28,125	50
1080p	67,500	60
	67,432	59,939
	27,000	24,000
	26,97	23,976
	33,75	30,000
	33,71	29,97
	56,25	50

- Zalecamy korzystanie z rozdzielczości 1280 x 720 (720p) w celu uzyskania najlepszej jakości obrazu.

Informacje o podłączaniu do portu Component

Sygnal	Component
480i/576i	O
480p/576p	O
720p/1080i	O
1080p	O (tylko 50 Hz / 60 Hz)







Informacja dotycząca oprogramowania open source

Zawarty w tym produkcie kod źródłowy podlegający licencjom GPL, LGPL, MPL i innym licencjom open source można pobrać ze strony internetowej <http://opensource.lge.com>.

Oprócz kodu źródłowego ze strony można pobrać warunki wszystkich wymienionych licencji, zastrzeżenia gwarancyjne i informacje o prawach autorskich.

Firma LG Electronics może udostępnić kod źródłowy na płycie CD-ROM za opłatą pokrywającą koszty takiej dystrybucji (w tym koszty nośników, transportu i obsługi) na wniosek przesłany na adres opensource@lge.com. Oferta jest ważna przez okres trzech (3) lat od daty zakupu produktu.

SYMBOLE

	Oznacza prąd zmienny(AC).
	Oznacza prąd stały(DC).
	Oznacza urządzenie klasy ochronności II.
	Oznacza tryb czuwania.
	Oznacza przycisk „Wł.” (zasilanie).
	Oznacza niebezpieczne napięcie.

