



MANUEL D'UTILISATION

LG CineBeam

Projecteur DLP

Veuillez lire attentivement les directives de sécurité avant d'utiliser ce produit.

HF65LA

www.lg.com

Copyright © 2019 LG Electronics inc. Tous droits réservés.

LICENCES

Les licences prises en charge peuvent différer selon le modèle. Pour plus d'information sur les licences, visitez le site www.lg.com.



Les termes HDMI, HDMI High-Definition Multimedia Interface, la présentation commerciale HDMI et les logos HDMI sont des marques ou des marques déposées de HDMI Licensing Administrator, Inc.

Fabriqué sous licence de Dolby Laboratories. Dolby, Dolby Vision, Dolby Audio, Dolby Atmos et le symbole double-D sont des marques déposées de Dolby Laboratories.

Pour consulter la liste des brevets DTS, visitez <http://patents.dts.com>. Fabriqué sous licence de DTS Licensing Limited. DTS, le symbole, & DTS et le symbole combinés, DTS 2.0 Channel, DTS 2.0+Digital Out, DTS-HD et DTS Virtual:X sont des marques déposées ou des marques de commerce appartenant à DTS, Inc. aux États-Unis ou dans d'autres pays. © DTS, Inc. Tous droits réservés.



! REMARQUES

- Les images présentées peuvent différer de votre projecteur.
- L'affichage à l'écran de votre projecteur pourrait être légèrement différent de celui illustré dans le présent manuel.

DIRECTIVES DE SÉCURITÉ

Veuillez suivre les directives de sécurité pour éviter tout accident ou mauvaise utilisation du produit.

Pour éviter toute blessure chez l'enfant, il convient d'observer ces quelques simples directives de sécurité.

Ces directives doivent être observées de la même manière lorsque vous rangez ou déplacez votre projecteur.

- Les directives de sécurité sont signalées sous deux formes, décrites ci-dessous : les **AVERTISSEMENTS** et les **MISES EN GARDE**.

 **AVERTISSEMENT** Le non-respect de ces directives peut provoquer des blessures graves, voire la mort.

 **MISE EN GARDE** Le non-respect de ces directives pourrait provoquer des blessures ou endommager le produit.

- Veuillez lire attentivement le manuel d'utilisation et le conserver à portée de main.



 Le symbole d'éclair avec une flèche, dans un triangle équilatéral, a pour fonction d'alerter l'utilisateur de la présence d'une tension dangereuse non isolée à l'intérieur du boîtier de l'appareil et qui pourrait être d'une puissance suffisante pour causer une décharge électrique.

 Le point d'exclamation dans un triangle équilatéral vise à alerter l'utilisateur de la présence de directives d'utilisation et de maintenance (entretien) importantes dans la documentation accompagnant l'appareil.

AVERTISSEMENT/MISE EN GARDE

- AFIN DE RÉDUIRE LE RISQUE D'INCENDIE ET DE DÉCHARGE ÉLECTRIQUE, N'EXPOSEZ PAS CE PRODUIT À LA PLUIE OU À L'HUMIDITÉ.

Lisez ces directives.

Conservez ces directives.

Soyez attentif à tous les avertissements.

Suivez toutes les directives.

Installation à l'intérieur

AVERTISSEMENTS

- N'utilisez pas le projecteur à l'extérieur et ne l'exposez pas à l'humidité ou à l'eau.
 - Cet appareil n'est pas imperméabilisé, ce qui entraîne un risque d'incendie ou de décharge électrique.
- Ne placez pas le projecteur sous la lumière directe du soleil ni près de sources de chaleur telles qu'un radiateur, un feu de cheminée ou une cuisinière.
 - Cela peut provoquer un incendie.

- Ne placez pas de substances inflammables, dont des produits en aérosol, à proximité de l'appareil.
 - Cela peut provoquer un incendie.
- Ne laissez pas les enfants grimper sur le projecteur ou s'y agripper.
 - Cela peut entraîner la chute du projecteur et provoquer des blessures corporelles ou la mort.
- Ne placez pas le projecteur dans un endroit où la ventilation est limitée (p. ex. sur une étagère ou dans un placard) ou sur une moquette ou un coussin.
 - Cela peut entraîner une augmentation excessive de la température interne du projecteur et provoquer un incendie.
- Ne placez pas le produit près de sources de vapeur, d'huile ou de brouillards d'huile, par exemple des humidificateurs ou des comptoirs de cuisine.
 - Cela pourrait entraîner des décharges électriques ou provoquer un incendie ou de la corrosion.
- Ne placez pas le produit sur un mur ou un plafond qui se trouve à proximité de sources d'huile ou de brouillards d'huile.
 - Le produit pourrait être endommagé et tomber, ce qui pourrait causer de sérieuses blessures.
- Ne placez pas le projecteur dans un endroit où il pourrait être exposé à la poussière.
 - Cela peut provoquer un incendie.
- N'utilisez pas le projecteur dans un endroit humide, comme une salle de bains ou tout autre endroit où le produit pourrait être mouillé.
 - Cela peut provoquer un incendie ou une décharge électrique.
- Assurez-vous que l'ouverture de ventilation du projecteur n'est pas obstruée par une nappe ou un rideau.
 - Cela peut entraîner une augmentation excessive de la température interne du projecteur et provoquer un incendie.
- Assurez-vous que le projecteur est convenablement ventilé. La distance entre le projecteur et le mur doit être d'un minimum de 30 cm (11,8 po).
 - Cela prévient le risque d'incendie lié à l'augmentation de la température interne du projecteur.
- Un technicien professionnel doit se charger de l'installation du produit au plafond en utilisant les outils autorisés. Le produit pourrait tomber s'il n'est pas correctement installé.
 - Ceci pourrait causer des blessures ou des dommages matériels. Pour installer le produit, veuillez communiquer avec le centre de soutien technique.
- Si vous optez pour un support de plafond et que vous utilisez du matériel adhésif pour empêcher le desserrement des vis ou que vous appliquez de l'huile ou un lubrifiant sur le produit, le boîtier pourrait se fissurer, et le produit pourrait tomber. Ceci pourrait également causer d'importantes blessures à une personne qui se trouverait en-dessous ainsi que des dommages au produit lui-même.

MISES EN GARDE

- Si vous installez le projecteur sur une table ou une étagère, assurez-vous de ne pas le placer trop près du bord.
 - Le projecteur peut tomber s'il n'est pas en équilibre et, dans sa chute, provoquer des blessures corporelles ou subir des dommages. Placez le projecteur sur un meuble ou un support convenant à sa taille.
- Avant de déplacer le projecteur, éteignez-le et retirez le cordon d'alimentation de la prise d'alimentation.
 - Un cordon d'alimentation endommagé peut provoquer un incendie ou une décharge électrique.
- Ne placez pas le projecteur sur une surface instable ou soumise à des vibrations, telle qu'une étagère instable ou un plan incliné.
 - Le projecteur risque de tomber et de provoquer des blessures.
- Veillez à ne pas faire basculer le projecteur lors de la connexion de périphériques externes.
 - Cela peut provoquer des blessures corporelles ou endommager le projecteur.

Mise sous tension

AVERTISSEMENTS

- DÉBRANCHEMENT DE L'APPAREIL DE LA SOURCE D'ALIMENTATION PRINCIPALE
 - La fiche d'alimentation est le mécanisme de débranchement. En cas d'urgence, la prise d'alimentation doit demeurer entièrement accessible.
- Le fil de mise à la terre doit être branché. (Sauf pour les appareils non mis à la terre.)
 - Veillez à brancher le fil de mise à la terre pour éviter les décharges électriques. S'il est impossible de mettre l'appareil à la terre, un électricien qualifié doit installer un disjoncteur distinct. Ne reliez pas le projecteur à la terre à l'aide d'un câble de téléphone, d'un paratonnerre ou d'un tuyau de gaz.
- La fiche d'alimentation doit être entièrement insérée dans la prise murale.
 - Un branchement instable peut provoquer un incendie.
- Ne placez aucun objet lourd sur le cordon d'alimentation.
 - Cela peut provoquer un incendie ou une décharge électrique.
- Ne touchez jamais la fiche d'alimentation avec les mains mouillées.
 - Cela peut provoquer une décharge électrique.

- Évitez de brancher trop d'appareils sur le même bloc d'alimentation multiprise.
 - La surchauffe de la prise murale peut provoquer un incendie.
- Empêchez la poussière ou les matières étrangères de s'accumuler sur l'adaptateur c.a., la fiche d'alimentation et la prise murale utilisée.
 - Cela peut provoquer un incendie.
- Si de la fumée ou une odeur de brûlé se dégage du projecteur ou de l'adaptateur c.a., cessez immédiatement d'utiliser le produit. Débranchez le cordon d'alimentation de la prise murale, puis communiquez avec le centre de service à la clientèle.
 - Cela peut provoquer un incendie.
- Pour couper l'alimentation principale, débranchez la prise d'alimentation. Celle-ci doit être positionnée de façon à être facilement accessible.



MISES EN GARDE

- Tirez toujours sur la fiche pour débrancher l'adaptateur c.a. ou le cordon d'alimentation.
 - Vous pourriez autrement causer un incendie ou endommager le produit.
- Évitez de plier constamment le cordon d'alimentation ou l'adaptateur c.a.
 - Si le cordon d'alimentation est plié excessivement pendant une longue période, il pourrait se rompre à l'intérieur. Cela peut provoquer un incendie ou une décharge électrique.
- Vérifiez que la fiche et le cordon d'alimentation ne sont pas endommagés, altérés, déformés, tordus, tirés, coincés ou chauds. Ne branchez pas l'appareil dans une prise murale desserrée.
 - Cela peut provoquer un incendie ou une décharge électrique.
- Ne placez pas le cordon d'alimentation près d'un appareil produisant de la chaleur.
 - Le revêtement du cordon d'alimentation peut fondre et provoquer un incendie ou une décharge électrique.
- Placez le projecteur à un endroit où personne ne risque de trébucher ou de marcher sur le cordon d'alimentation ou la prise et de les endommager.
 - Cela peut provoquer un incendie ou une décharge électrique.

- Ne mettez pas le projecteur sous/hors tension en branchant et en débranchant le cordon d'alimentation de la prise murale. (N'utilisez pas la prise de courant comme commutateur.)
 - Cela peut provoquer une décharge électrique ou endommager l'appareil.
- N'insérez pas d'objets conducteurs dans l'une des extrémités du câble d'alimentation si l'autre extrémité est branchée sur la prise murale. En outre, ne touchez pas la fiche d'alimentation immédiatement après l'avoir débranchée de la prise murale.
 - Cela peut provoquer une décharge électrique.
- Utilisez uniquement le cordon d'alimentation officiel fourni par LG Electronics. N'employez aucun autre cordon d'alimentation.
 - Cela peut provoquer un incendie ou une décharge électrique.
- Si de l'eau ou des matières étrangères entrent en contact avec l'adaptateur c.a., le cordon d'alimentation ou l'intérieur du projecteur, éteignez le projecteur en appuyant sur la touche Marche/Arrêt. Retirez tous les câbles, puis communiquez avec le centre de service à la clientèle.
 - Cela peut provoquer un incendie ou une décharge électrique.
- La surface de l'adaptateur c.a. est chaude. Gardez l'adaptateur c.a. hors de la portée des enfants et évitez de le toucher durant l'utilisation.
- Ne désassemblez jamais les accessoires d'alimentation (adaptateur c.a., cordon d'alimentation, etc.).
 - Cela pourrait endommager le cordon d'alimentation et causer un incendie ou une décharge électrique.
- Connectez solidement l'adaptateur c.a. au cordon d'alimentation.
 - Vous pourriez autrement provoquer un dysfonctionnement du produit ou un incendie.
- Ne placez aucun objet lourd et n'exercez aucune pression sur le cordon d'alimentation et l'adaptateur c.a. afin d'éviter de les endommager.
 - Cela pourrait causer un incendie ou endommager le produit.
- N'utilisez que l'adaptateur c.a. fourni ou un adaptateur c.a. approuvé et certifié par LG Electronics.
 - Tout autre adaptateur c.a. pourrait provoquer le scintillement de l'écran.

En cours d'utilisation

AVERTISSEMENTS

- Ne placez aucun objet contenant un liquide sur le projecteur, tel qu'un vase, un pot de fleurs, une tasse, des cosmétiques, un médicament, une décoration ou une bougie.
 - Cela peut provoquer un incendie, une décharge électrique ou, en cas de chute de l'appareil, des blessures corporelles.
- Si le projecteur subit un impact violent ou que son boîtier est endommagé, éteignez-le, débranchez-le de la prise murale et communiquez avec un centre de service autorisé.
 - Cela peut provoquer une décharge électrique.
- N'insérez pas d'objets métalliques tels que des pièces de monnaie, des épingles à cheveux ou des débris métalliques, ni des matières inflammables, telles que du papier ou des allumettes, dans le projecteur.
 - Cela prévient les risques de décharge électrique et d'incendie.
- Quand vous remplacez les piles de la télécommande, faites attention à ce qu'un enfant ne les avale pas. Conservez les piles hors d'atteinte des enfants.
 - Si un enfant avale une pile, consultez immédiatement un médecin.
- N'ouvrez jamais les couvercles du projecteur.
 - Il existe un risque élevé de décharge électrique.
- Ne regardez pas directement la lentille lorsque le projecteur est en fonction.
 - L'intensité de la lumière pourrait endommager vos yeux.
- Quand la lampe est allumée ou qu'elle vient d'être éteinte, évitez de toucher l'ouverture de ventilation et la lampe, qui sont alors très chaudes.
- En cas de fuite de gaz dans la pièce, ne touchez pas le projecteur ni la prise électrique. Ouvrez les fenêtres pour aérer la pièce.
 - Des étincelles peuvent provoquer un incendie ou des brûlures.
- Pendant un orage, débranchez le cordon d'alimentation de la prise murale.
 - Cela prévient les risques de décharge électrique et d'endommagement du projecteur.
- N'utilisez pas le projecteur à proximité d'un appareil électronique qui dégage un champ magnétique puissant.
- Gardez la pellicule de plastique de l'emballage du produit hors de la portée des enfants.
 - Si la pellicule n'est pas manipulée avec soin, elle peut provoquer la suffocation.
- Ne gardez pas les mains sur le projecteur de façon prolongée lorsqu'il est en cours d'utilisation.

- Si vous jouez à un jeu en reliant une console au projecteur, il est recommandé de conserver une distance supérieure à quatre fois la diagonale de l'écran.
 - Veillez à ce que le câble de raccordement soit assez long. Sinon, le projecteur peut tomber et, dans sa chute, provoquer des blessures corporelles ou subir des dommages.
- Ne laissez pas le projecteur et la télécommande contenant des piles dans un endroit où la température est extrêmement élevée.
 - Cela peut provoquer un incendie.

MISES EN GARDE

- Ne mettez jamais d'objets lourds sur le projecteur.
 - Le projecteur peut tomber et, dans sa chute, provoquer des blessures corporelles.
- Veillez à protéger la lentille de tout choc violent durant le transport.
- Ne touchez pas la lentille.
 - La lentille peut subir des dommages.
- N'utilisez pas d'outils pointus sur le projecteur, tels qu'un couteau ou un marteau. Le boîtier risque d'être endommagé.
- Si aucune image n'apparaît à l'écran ou si vous n'entendez aucun son, cessez d'utiliser le projecteur. Éteignez le projecteur, débranchez-le de la prise murale et communiquez avec notre centre de service.
 - Cela peut provoquer un incendie ou une décharge électrique.
- Ne laissez pas d'objets tomber sur le projecteur et évitez de le soumettre à un impact.
 - Ceci pourrait endommager le projecteur ou provoquer des blessures corporelles.
- Il est recommandé de conserver une distance de plus de cinq à sept fois la diagonale de l'écran entre soi et l'écran.
 - Si vous regardez l'écran de près longtemps, vous pourriez abîmer vos yeux.

- Ne bloquez pas le faisceau lumineux émis par le projecteur avec un livre ou un autre objet.
 - Une exposition prolongée au faisceau du projecteur pourrait provoquer un incendie. De plus, la lentille peut surchauffer et subir des dommages sous l'effet de la chaleur réfléchié. Désactivez la fonction AV pour cesser momentanément la projection ou coupez l'alimentation.
- Veillez à ce que le volume ne soit pas élevé lors de la mise en marche du projecteur.
 - Un volume élevé peut être dommageable à l'ouïe.
- N'utilisez pas d'équipement électrique à haute tension près du projecteur (par exemple, un tue-mouches électrique). Cela pourrait entraîner le mauvais fonctionnement de l'appareil.
- Faites preuve de prudence lors de l'élimination des piles usagées.
 - Cela peut provoquer une explosion ou un incendie. La méthode d'élimination peut varier selon le pays et la région. Éliminez les piles de façon appropriée.
- Il y a un risque d'incendie ou d'explosion si les piles sont remplacées par un type incompatible.

Nettoyage

AVERTISSEMENTS

- Ne vaporisez pas d'eau sur le projecteur pour le nettoyer. Ne laissez pas d'eau pénétrer dans le projecteur.
 - Cela peut provoquer un incendie ou une décharge électrique.
- En présence de fumée ou d'une odeur étrange se dégageant du projecteur, ou si un corps étranger pénètre dans le projecteur, éteignez-le, débranchez-le de la prise murale et communiquez avec notre centre de service.
 - Sinon, cela peut provoquer un incendie ou une décharge électrique.

 **MISES EN GARDE**

- Communiquez avec votre vendeur ou notre centre de service une fois par année pour le nettoyage des pièces internes du projecteur.
 - Si le projecteur demeure non entretenu pendant une très longue période, la poussière accumulée peut provoquer un incendie ou endommager l'appareil.
- Lorsque vous nettoyez des pièces de plastique comme le boîtier du projecteur, vous devez débrancher le cordon d'alimentation et essuyer l'appareil avec un chiffon doux. Ne vaporisez pas d'eau et ne nettoyez pas l'appareil avec un linge humide. N'utilisez jamais de lave-vitre, de lustrant pour automobiles ou pour usage industriel, d'abrasif, de cire, de benzène ou d'alcool pour nettoyer le projecteur. Cela risquerait de l'endommager.
 - Cela peut provoquer un incendie ou une décharge électrique, ou endommager le produit (déformation et corrosion).
- Ne nettoyez pas le système optique (lentille, miroir) tout de suite après avoir éteint le produit ou pendant son utilisation. Lorsque vous nettoyez chaque partie du produit, retirez le cordon d'alimentation et essuyez délicatement avec un chiffon doux. Ne vaporisez pas d'eau et ne nettoyez pas l'appareil avec un linge humide. N'utilisez pas de détergents, de lustrants pour automobile ou pour usage industriel, de substances abrasives, de cire, de benzène, d'alcool, d'eau, etc., sur l'unité principale du produit ou sur le système optique (lentille, miroir). Cela risquerait d'endommager le produit.
 - Cela peut provoquer un incendie ou une décharge électrique, ou endommager le produit (déformation et corrosion).
- Débranchez la fiche de la prise avant de nettoyer le produit.
 - Sinon, cela peut provoquer une décharge électrique.

Autres

AVERTISSEMENTS

- Lorsque vous devez vous absenter, assurez-vous que le projecteur est hors de la portée des animaux domestiques et débranchez la fiche de la prise murale.
 - Un cordon d'alimentation endommagé peut provoquer un incendie ou un court-circuit.
- N'utilisez pas le projecteur à proximité d'appareils électroniques de haute précision ou d'émetteurs de signaux radio de faible puissance.
 - Cela peut nuire au fonctionnement de l'appareil et provoquer un accident.
- Seul un technicien qualifié peut démonter ou modifier le projecteur. Pour un diagnostic, un réglage ou une réparation, communiquez avec votre vendeur ou le centre de service.
 - Cela peut provoquer un incendie ou une décharge électrique.
- Une ventilation appropriée est nécessaire. N'empêchez pas la circulation de l'air autour de l'appareil. Cela pourrait provoquer des blessures et une surchauffe interne de l'appareil.
- Ne touchez pas la lentille. Vous pourriez vous brûler ou endommager la lentille. La lentille et le projecteur peuvent être CHAUDS durant et immédiatement après l'utilisation. Manipulez le projecteur avec soin et laissez-le refroidir adéquatement.
- Utilisez uniquement une prise électrique mise à la terre. (Sauf pour les appareils non mis à la terre.)
- N'insérez aucun objet dans les sorties d'air et ne les recouvrez pas.
 - Cela peut provoquer un incendie ou une décharge électrique.
- Suivez toutes les directives d'entretien pour une utilisation optimale. Ne faites réparer l'appareil qu'à un centre de service autorisé.
- Conservez les piles et la télécommande hors d'atteinte des enfants.
 - Cela prévient les risques de blessures corporelles et d'endommagement de l'appareil.

MISES EN GARDE

- N'utilisez pas et ne rangez pas le projecteur à l'extérieur pendant de longues périodes.
- Ne combinez pas des piles neuves avec des piles usagées.
 - Une rupture ou une fuite des piles peut provoquer des dommages à l'appareil ou des blessures corporelles.
- N'oubliez pas de débrancher le projecteur si vous ne l'utilisez pas pendant une longue période.
 - La poussière accumulée peut provoquer une décharge électrique ou un incendie causé par une surchauffe, une mauvaise isolation ou un court-circuit.
- Utilisez uniquement des piles du type approuvé.
 - Une rupture ou une fuite des piles peut provoquer des dommages à l'appareil ou des blessures corporelles.
- Lorsque vous remplacez les piles, assurez-vous d'utiliser le même type de piles.
 - Dans le cas d'échec de mise en contact de la pile, il se peut que celle-ci s'épuise rapidement ou que la télécommande ne fonctionne pas correctement.
- Mettez au rebut les piles usagées, et ce, de façon appropriée.
 - Cela pourrait provoquer une explosion ou un incendie. La méthode de mise au rebut peut varier en fonction du pays et de la région. Mettez au rebut le bloc-piles de la manière indiquée.
- Ne lancez pas et ne démontez pas le bloc-piles.
 - Endommager les piles peut provoquer un incendie ou une explosion.
- Conservez les piles à l'écart d'objets métalliques comme des clés ou des trombones.
 - Une surintensité peut entraîner une augmentation rapide de la température et provoquer un incendie ou des brûlures.
- Ne rangez pas les piles à proximité d'une source de chaleur telle qu'une plinthe chauffante.
 - Cela peut provoquer un incendie ou endommager l'appareil.
- Ne rangez pas les piles dans un endroit exposé à une température de plus de 60 °C (140 °F) ou à un taux d'humidité élevé.
 - Cela pourrait provoquer une explosion ou un incendie.
- Veillez à ce que la pile soit installée correctement.
 - Cela prévient le risque d'explosion ou d'incendie.
- Un remplacement inadéquat de la pile peut provoquer un incendie.
- Piles : Assurez-vous de ranger les accessoires (pile ou autre) dans un lieu sûr et hors de portée des enfants.

Groupe exposé 2

MISE EN GARDE Risque de rayonnement optique nocif émis par ce produit. Évitez de fixer la lampe de fonctionnement. Cela pourrait endommager vos yeux.

Cette étiquette est fixée sur le dessous du produit et la langue peut varier.

ANTENNE

⚠ AVERTISSEMENT

- Si vous utilisez une antenne extérieure, installez-la loin des fils électriques et assurez-vous qu'elle ne puisse toucher à aucun câble environnant advenant le cas où de forts vents la feraient tomber.
 - Sinon, cela pourrait provoquer une décharge électrique ou des blessures.

⚠ MISE EN GARDE

- Pour éviter que de l'eau ne s'infilte dans le produit, équipez la partie extérieure du fil de l'antenne d'une boucle d'égouttement.
 - L'introduction de gouttes de pluie dans le produit peut provoquer un incendie ou une décharge électrique.

Mise à la terre d'une antenne extérieure

- Si une antenne extérieure est installée, suivez les précautions ci-dessous. Un système d'antenne extérieure ne devrait pas se trouver à proximité de lignes électriques aériennes ou d'autres circuits électriques d'éclairage ou d'alimentation, ni à un endroit où il peut entrer en contact avec de telles lignes électriques ou de tels circuits, car cela pourrait entraîner des blessures graves, voire la mort. Assurez-vous que le système d'antenne est mis à la terre, pour qu'il dispose d'une certaine protection contre les surtensions et les accumulations d'électricité statique. La section 810 du Code national de l'électricité (NEC) des États-Unis fournit de l'information sur la procédure adéquate de mise à la terre du mât et de la structure d'appui, la mise à la terre du câble de connexion au dispositif de décharge de l'antenne, le calibre des fils de mise à la terre, la position du dispositif de décharge de l'antenne, le branchement des électrodes de masse et les exigences de mise à la terre de l'électrode.

Mise à la terre de l'antenne selon le Code national de l'électricité, ANSI/NFPA 70

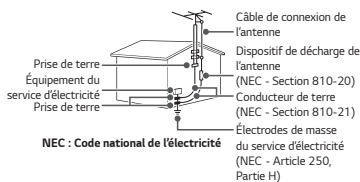

Pour les États-Unis

REMARQUE À L'INTENTION DES INSTALLATEURS DE CÂBLODISTRIBUTION

Ce rappel vise à attirer l'attention des installateurs de câblodistribution sur l'article 820-40 du Code national de l'électricité des États-Unis. Ce Code fournit des directives quant à la procédure adéquate de mise à la terre et, plus particulièrement, précise que la mise à la terre du câble doit être reliée au système de mise à la terre de l'édifice, et ce, le plus près possible du point d'entrée du câble.

CONTENU

LICENCES 2

DIRECTIVES DE SÉCURITÉ 3

PRÉPARATION 17

Accessoires 17

Articles supplémentaires en option 18

Pièces et composants 19

Utilisation du bouton

multidirectionnel 21

- Fonctions de base 21
- Réglage du menu 22

Indicateurs d'état du projecteur 22

Installation 23

- Précautions à prendre lors de l'installation 23
- Distance de projection selon la taille de l'écran 25
- Système de sécurité Kensington 27

TÉLÉCOMMANDE MAGIC 28

Enregistrement de la télécommande Magic 30

Réenregistrement de la télécommande Magic 30

Utilisation de la télécommande Magic 31

UTILISATION DU PROJECTEUR 32

Connexion à une antenne ou au câble 32

- Mise au point de l'image 33
- Utilisation du projecteur 33

CONNEXION DES PÉRIPHÉRIQUES 34

Connexion HDMI 35

- Connexion à un récepteur HD, à un lecteur DVD ou à d'autres périphériques externes 35
- Connexion d'un PC 36
- Connexion d'un ordinateur portable 37

Connexion à un casque d'écoute 38

Connexion d'un amplificateur numérique 39

Connexion d'un appareil intelligent (téléphone intelligent, tablette, etc.) 40

- Appareils avec adaptateur Slimport 40
- Appareils avec adaptateur audio-vidéo numérique Apple Lightning 40
- Appareils avec adaptateur audio-vidéo numérique Apple (30 broches) 40

ENTRETIEN 41

Nettoyage 41

- Nettoyage de la lentille 41
- Nettoyage du boîtier du projecteur 41

CARACTÉRISTIQUES 42

Informations sur les logiciels libres 46

SYMBOLES 47

PRÉPARATION

Les illustrations peuvent différer légèrement du produit réel.

Accessoires

Les accessoires fournis avec le projecteur sont illustrés ci-dessous.

Les accessoires peuvent être modifiés sans préavis.

Des accessoires peuvent être retirés et de nouveaux accessoires peuvent être ajoutés.

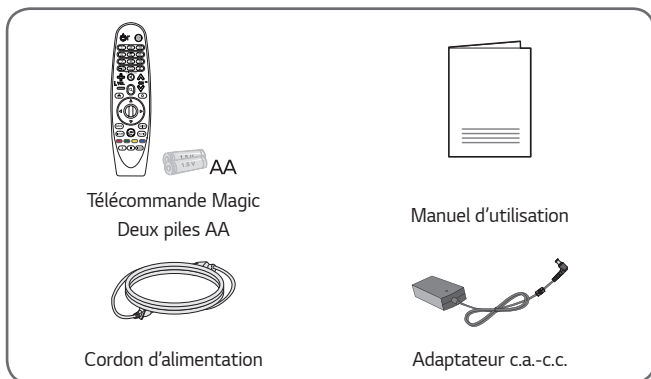

Télécommande Magic
Deux piles AA

Manuel d'utilisation

Cordon d'alimentation

Adaptateur c.a.-c.c.

- Lorsque vous connectez un câble HDMI ou USB, ou encore une clé USB sur le port HDMI ou USB, utilisez un produit dont la largeur est de 18 mm (0,7 po) ou moins et dont la hauteur est de 10 mm (0,3 po) ou moins. Si la fiche du câble ou de la clé USB n'est pas adaptée aux ports du projecteur, utilisez un câble de rallonge conforme à la norme USB 2.0.
- L'épaisseur de chacun des boîtiers de deux dispositifs USB connectés simultanément ne devrait pas dépasser 8,5 mm (0,3 po).
- Utilisez un câble certifié portant le logo HDMI.
- Si vous n'utilisez pas un câble HDMI certifié, l'écran peut ne pas s'afficher ou un problème de connexion pourrait se produire. (Types de câbles HDMI recommandés)
 - Câble HDMI®/™ ultra haute vitesse (3 m (9,8 pi) ou moins)

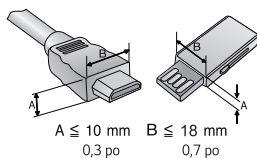

Articles supplémentaires en option

Pour obtenir des articles supplémentaires, rendez-vous dans un magasin de produits électroniques ou sur un site de magasinage en ligne, ou adressez-vous au détaillant auprès duquel vous avez acheté le produit. Les accessoires en option peuvent être modifiés sans préavis.



Écran pour projecteur



Câble HDMI



Câble RF



Câble optique

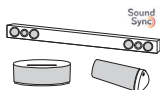

Périphérique audio LG

Pièces et composants

Ce projecteur a été fabriqué à l'aide d'une technologie de haute précision. Il est toutefois possible que de petits points noirs ou lumineux et colorés (rouges, bleus ou verts) s'affichent continuellement sur l'écran du projecteur. Il peut s'agir d'un effet normal qui résulte du procédé de fabrication et qui ne dénote pas nécessairement un mauvais fonctionnement de l'appareil.

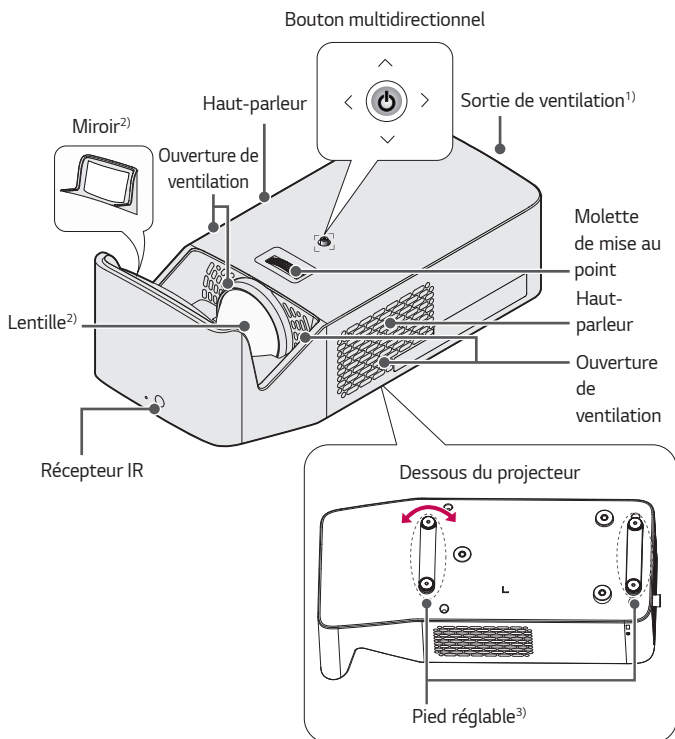

- 1) Tenez-vous à distance des ouvertures de ventilation, car elles dégagent de l'air chaud.
- 2) Ne touchez pas la lentille ni le miroir durant l'utilisation du projecteur. La lentille peut subir des dommages. (Maintenir la lentille éloignée des objets pointus.)
- 3) Tournez le pied réglable vers la gauche ou la droite pour régler l'angle.

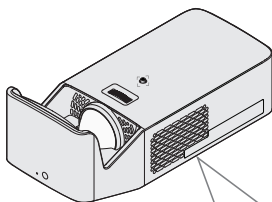

Côté

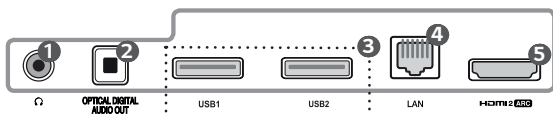

Arrière

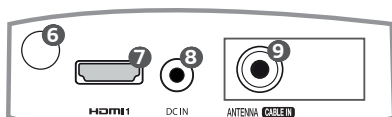





N°	Description
1	🔊 (Prise pour casque d'écoute)
2	Port OPTICAL DIGITAL AUDIO OUT
3	Port USB
4	Port LAN
5	Port HDMI 2 ARC
6	Récepteur IR
7	Port HDMI 1
8	Port DC IN
9	Port ANTENNA CABLE IN

Utilisation du bouton multidirectionnel

Vous pouvez faire fonctionner le projecteur en appuyant sur la touche ou en déplaçant le bouton multidirectionnel vers la gauche, la droite, le haut ou le bas.

Fonctions de base

	Mise sous tension	Lorsque le projecteur est éteint, appuyez une fois sur le bouton multidirectionnel et relâchez-le.
	Mise hors tension	Maintenez le bouton multidirectionnel enfoncé pendant plus de trois secondes lorsque le projecteur est allumé.
	Réglage du volume	Vous pouvez régler le volume au niveau désiré en déplaçant le bouton multidirectionnel vers la gauche ou la droite avec votre doigt.
	Réglage des chaînes	Vous pouvez parcourir les chaînes enregistrées en déplaçant le bouton multidirectionnel vers le haut ou le bas avec votre doigt.

! REMARQUE

- Déplacez le bouton multidirectionnel vers le haut, le bas, la gauche ou la droite. Prenez garde de ne pas enfoncer le bouton multidirectionnel. Si vous appuyez sur le bouton multidirectionnel en premier, il se peut que vous ne puissiez pas régler le volume ni parcourir les chaînes enregistrées.

Réglage du menu

Lorsque le projecteur est allumé, appuyez une fois sur le bouton multidirectionnel.

Vous pouvez régler les éléments du menu (☰, ⏪, ✕, ⚙️) en déplaçant le bouton multidirectionnel vers le haut, le bas, la gauche ou la droite. Allez sur l'élément du menu souhaité, puis appuyez sur le bouton multidirectionnel une fois pour le sélectionner.

☰	Met l'appareil hors tension.
⏪	Change la source d'entrée.
✕	Supprime tout ce qui est affiché à l'écran et retourne au visionnement du projecteur.
⚙️	Affiche le menu Paramètres.

Indicateurs d'état du projecteur

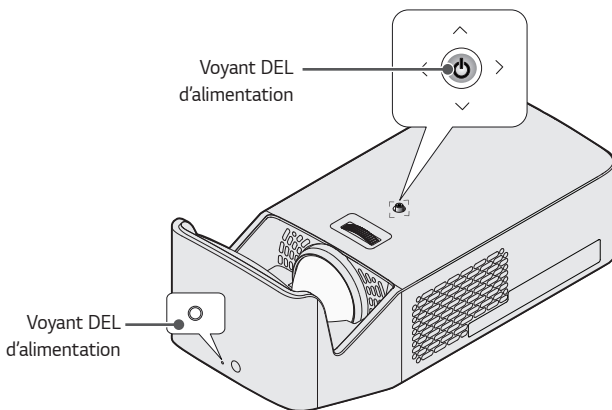

Voyant DEL d'alimentation	
Rouge	Alimentation en veille
Éteint	Le projecteur est allumé.

Installation

Précautions à prendre lors de l'installation

- Placez le projecteur dans un environnement bien aéré.
 - Pour éviter la surchauffe à l'intérieur de l'appareil, installez le projecteur dans un endroit bien aéré. Ne placez rien à proximité du projecteur. Vous risqueriez d'obstruer ses ouvertures de ventilation. En cas d'obstruction des ouvertures de ventilation, la température augmentera à l'intérieur du projecteur.

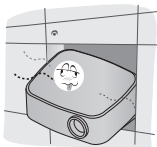

- Ne placez pas le projecteur sur de la moquette ou du tapis. Si l'ouverture de ventilation d'entrée du projecteur se trouve à la base du projecteur, veillez à ce que l'ouverture ne soit pas obstruée et placez toujours le projecteur sur une surface solide et de niveau.



- Veillez à ce qu'aucun corps étranger, comme des débris de papier, ne pénètre dans le projecteur.



- Laissez un espace libre adéquat (30 cm (11,8 po) ou plus) autour du projecteur.

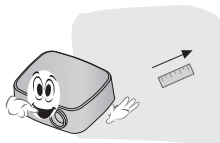

- Ne placez pas le projecteur dans un environnement chaud, froid ou humide.
- Ne placez pas le projecteur dans un endroit où l'appareil pourrait facilement attirer les poussières.
 - Cela peut provoquer un incendie.
- N'ouvrez jamais les couvercles du projecteur. Il existe un risque élevé de décharge électrique.

- Ce projecteur a été fabriqué à l'aide d'une technologie de haute précision. Il est toutefois possible que de petits points noirs ou lumineux et colorés (rouges, bleus ou verts) s'affichent continuellement sur l'écran du projecteur. Il peut s'agir d'un effet normal qui résulte du procédé de fabrication et qui ne dénote pas nécessairement un mauvais fonctionnement de l'appareil.
- La télécommande peut ne pas fonctionner en présence d'une lampe munie d'un ballast électronique ou d'une lampe fluorescente à trois longueurs d'onde. Remplacez cette lampe par un modèle qui répond aux normes internationales pour rétablir le fonctionnement normal de la télécommande.
- Pour une installation au plafond, fixez le support du plafonnier au projecteur à l'aide de vis M4 de 8 mm.
- Ne serrez pas excessivement les vis. Cela pourrait endommager le boîtier, ce qui pourrait faire tomber le projecteur et causer des blessures graves. (Pression recommandée : 4,34 ~ 6,94 lbf-in (5~8 kgf·cm))

Distance de projection selon la taille de l'écran

- 1 Placez le projecteur sur une surface plane et stable, de même que l'ordinateur ou la source audio-vidéo.
- 2 Placez le projecteur à une distance adéquate de l'écran. La taille réelle de l'image affichée dépend de la distance entre le projecteur et l'écran.
- 3 Placez le projecteur de manière à ce que la lentille soit à angle droit par rapport à l'écran. Si le projecteur n'est pas placé en angle droit, l'image sera déformée sur l'écran. Pour corriger la déformation, utilisez la fonction Ajustement Bords.
- 4 Branchez les cordons d'alimentation du projecteur et du périphérique connecté dans la prise murale.

Ratio de la projection vers le haut : 125 %

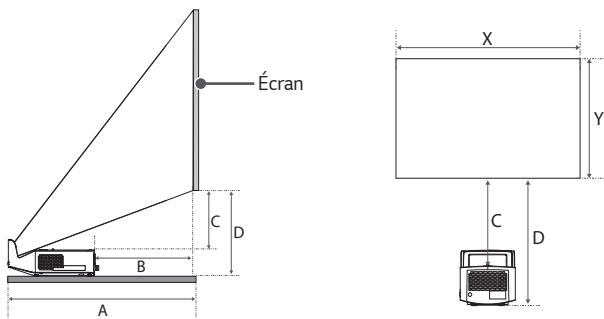

Taille de l'écran	mm	1524	1778	2032	2286	2540
	po	60	70	80	90	100
Taille horizontale (X) x Taille verticale (Y)	mm	1328 x 747	1550 x 872	1771 x 996	1992 x 1121	2214 x 1245
	po	52,2 x 29,4	61,0 x 34,3	69,7 x 39,2	78,4 x 44,1	87,1 x 49,0
A	mm	414	482	550	618	686
	po	16,2	18,9	21,6	24,3	27,0
B	mm	105	173	241	309	377
	po	4,1	6,8	9,4	12,1	14,8
C	mm	149	181	213	245	276
	po	5,8	7,1	8,3	9,6	10,8
D	mm	241	273	304	336	368
	po	9,4	10,7	11,9	13,2	14,4

La distance de projection peut varier en fonction des conditions d'installation.

! REMARQUE

- Si l'image projetée semble déformée ou tordue, vérifiez que l'écran est installé correctement.

Système de sécurité Kensington

- Ce projecteur comporte un connecteur de sécurité Kensington standard servant de dispositif antivol. Reliez le câble du système de sécurité Kensington de la manière illustrée ci-dessous.
- Pour plus de renseignements sur l'installation et l'utilisation du système de sécurité Kensington, reportez-vous au manuel d'utilisation fourni avec ce système.
- Le système de sécurité Kensington est un accessoire optionnel.
- Qu'est-ce que Kensington?

Kensington est une entreprise qui vend des systèmes de sécurité pour les ordinateurs portables et d'autres appareils électroniques.

Site Web : <http://www.kensington.com>

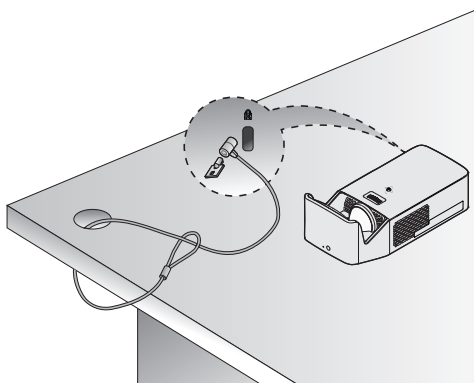

TÉLÉCOMMANDE MAGIC

Si un message de pile faible s'affiche pendant l'utilisation du projecteur, remplacez les piles.

Appuyez sur le dessus du couvercle du compartiment de piles et faites glisser le couvercle vers le bas comme sur l'illustration. Insérez deux piles neuves identiques (type AA 1,5 V), en plaçant les bornes + et - du bon côté dans la télécommande.

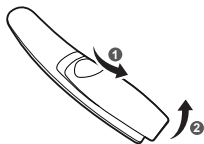

REMARQUE

- Ne combinez pas des piles neuves avec des piles usagées.

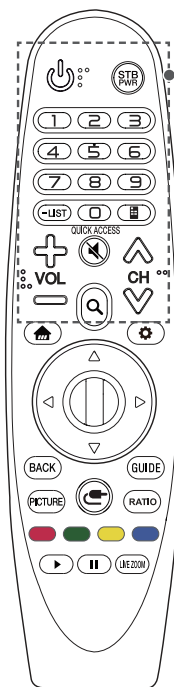

(MARCHE/ARRÊT)

Allume ou éteint le projecteur.

STB PWR (STB MARCHE/ARRÊT)

Vous pouvez allumer ou éteindre votre boîtier décodeur en l'ajoutant à la télécommande universelle de votre projecteur.

Touches numérotées

Permettent d'entrer des chiffres.

- (Tiret)

Insère un tiret entre des chiffres, comme 2-1 et 2-2.

LIST

Affiche la liste de chaînes enregistrées.

QUICK ACCESS *

Vous pouvez accéder aux applications ou à l'option Live TV à l'aide des boutons numériques correspondant aux fonctionnalités.

(Télécommande à l'écran)

Affiche la télécommande à l'écran.

- Accède au menu de la commande universelle dans certaines régions.

(Télécommande à l'écran) *

Permet d'activer la fonction SAP (seconde piste audio).

VOL

Règle le volume.

(SOURDINE)

Désactive tous les sons.

(SOURDINE) *

Permet d'accéder au menu [Accessibilité].

CH

Parcourt les chaînes enregistrées.

(RECHERCHE)

Recherchez du contenu tel que chaînes, films et autres vidéos, ou exécutez une recherche Web en entrant les termes à rechercher dans le champ de recherche.

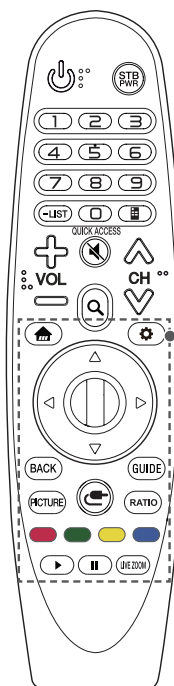

Permet d'accéder au menu d'accueil.



Affiche l'historique précédent.

(Paramètres rapides)

Permet d'accéder aux paramètres rapides.

(Paramètres rapides) *

Permet d'afficher le menu [Tous les paramètres].

△ ▽ ◀ ▶ (Haut/Bas/Gauche/Droite)

Appuyez sur les touches de navigation haut, bas, gauche ou droite pour parcourir le menu.

Si vous appuyez sur les touches △ ▽ ◀ ▶ alors que le pointeur est utilisé, celui-ci disparaîtra de l'écran et la télécommande Magic fonctionnera comme une télécommande normale. Pour afficher de nouveau le pointeur à l'écran, secouez la télécommande Magic de gauche à droite.

Molette (OK)

Appuyez au centre de la molette pour sélectionner un menu. Vous pouvez changer de chaîne à l'aide de la molette.

BACK

Revient à l'écran précédent.

BACK *

Supprime ce qui est affiché à l'écran et revient au visionnement de la dernière sélection.

PICTURE

Change le mode Image.

GUIDE

Affiche le guide des chaînes.

(ENTRÉE)

Change la source d'entrée.

(ENTRÉE) *

Affiche toutes les listes d'entrées externes.

RATIO

Permet de changer le format d'image de l'écran en appuyant sur la touche.

Touches de couleur

Permettent d'accéder à diverses fonctions de certains menus.

Touches de contrôle (▶, ||)

Donnent accès à du contenu de qualité supérieure, à du contenu vidéo et à des appareils qui prennent en charge SIMPLINK.

LIVE ZOOM

En zoomant sur la zone sélectionnée, vous pouvez l'afficher en plein écran.

* : Pour utiliser la touche, maintenez-la enfoncée pendant plus de trois secondes.

Enregistrement de la télécommande Magic

Avant de pouvoir utiliser la télécommande Magic, vous devez l'enregistrer sur le projecteur.

- 1 Insérez des piles dans la télécommande Magic et allumez le projecteur.
 - 2 Pointez la télécommande Magic vers votre projecteur et appuyez sur la touche  **Molette (OK)** de la télécommande.
- Si le projecteur n'arrive pas à enregistrer la télécommande Magic, éteignez-le et rallumez-le, puis essayez de l'enregistrer de nouveau.

Réenregistrement de la télécommande Magic

- 1 Appuyez sur les touches  et **BACK** simultanément pendant cinq secondes pour découpler la télécommande Magic de votre projecteur.
 - 2 Appuyez sur la touche  **Molette (OK)** en orientant la télécommande vers votre projecteur pour enregistrer de nouveau votre télécommande Magic.
- Maintenez enfoncée la touche **GUIDE** pour effacer et réenregistrer en un geste la télécommande Magic.

Utilisation de la télécommande Magic

- Remuez doucement la télécommande Magic de gauche à droite ou appuyez sur les touches ,  (ENTRÉE) pour afficher le pointeur à l'écran.
- Si vous n'avez pas utilisé le pointeur depuis un certain temps ou si la télécommande Magic est posée sur une surface plane, le pointeur disparaîtra.
- Si le pointeur ne répond pas correctement, vous pouvez le réinitialiser en le plaçant au bord de l'écran.
- Les piles de la télécommande Magic se déchargent plus rapidement que celles d'une télécommande normale en raison de ses fonctions supplémentaires.

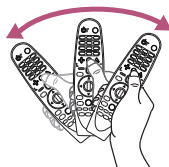
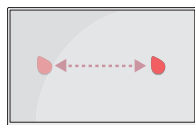

MISES EN GARDE

- Utilisez la télécommande à la distance recommandée (10 m (32,8 pi) max.). Vous pourriez éprouver des problèmes de communication si vous utilisez le dispositif hors de la zone de portée ou si des obstacles se trouvent dans cette zone.
- Vous pourriez éprouver des problèmes de communication avec certains accessoires. Des appareils tels un four à micro-ondes ou une carte réseau sans fil utilisent la même bande de fréquences (2,4 GHz) que la télécommande Magic. Ils peuvent nuire à la communication.
- La télécommande Magic peut ne pas fonctionner correctement si un routeur sans fil (point d'accès) se trouve à moins d'un mètre (3,2 pi) du projecteur. Votre routeur sans fil doit demeurer à plus d'un mètre (3,2 pi) du projecteur.
- Ne désassemblez pas les piles et évitez de les chauffer.
- Ne laissez pas tomber les piles. Évitez de leur faire subir des impacts importants.
- L'insertion des piles dans le mauvais sens pourrait provoquer une explosion.

UTILISATION DU PROJECTEUR

Connexion à une antenne ou au câble

Pour regarder la télévision au moyen d'une antenne intérieure/extérieure, connectez une prise murale et le port ANTENNA du projecteur au moyen d'un câble RF (75 Ω).

Vous pouvez visionner la télévision publique ou par câble (analogique ou numérique). (Le câble RF est vendu séparément.)

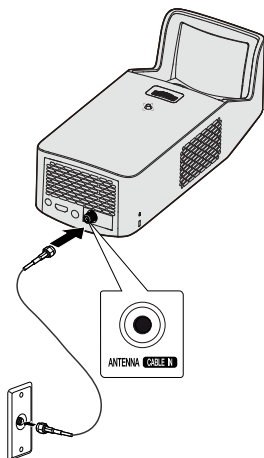

! REMARQUES

- Veillez à ne pas plier le fil de cuivre du câble RF (75 Ω). Tournez la prise d'entrée vers la droite pour la fixer.
- Assurez-vous d'utiliser un câble coaxial standard (75 Ω , vendu séparément) pour le raccordement à l'entrée du projecteur.
- Pour obtenir une meilleure qualité d'image dans les endroits où le signal est faible, veuillez vous procurer et installer un amplificateur de signaux (accélérateur).
- Servez-vous d'un séparateur de signaux si vous voulez utiliser deux projecteurs ou plus avec une seule antenne.
- Si vous éprouvez des problèmes lors de l'installation de l'antenne, communiquez avec un détaillant approprié ou avec le magasin qui vous a vendu l'antenne.

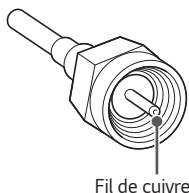



Mise au point de l'image

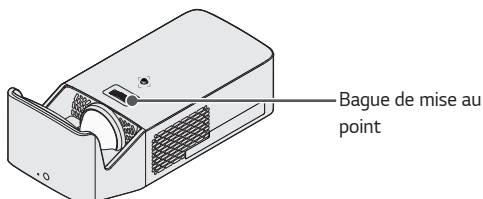

Lorsqu'une image s'affiche sur l'écran, vérifiez si la mise au point est bonne et si l'image remplit correctement l'écran.



- Pour corriger la mise au point de l'image, tournez la bague de mise au point.
- Assurez-vous que l'appareil ne bouge pas lorsque vous réglez la mise au point.

Utilisation du projecteur

- 1 Si l'appareil est en mode Veille, appuyez sur la touche  (**MARCHE/ARRÊT**) pour l'allumer.
- 2 Sélectionnez  (**ENTRÉE**) → [Toutes les entrées], puis choisissez le signal d'entrée souhaité.
- 3 Utilisez les touches suivantes pour contrôler le projecteur pendant le visionnement.

Touche	Description
 CH	Permet de changer de chaîne de télévision.
 VOL	Règle le volume.
 (SOURDINE)	Désactive tous les sons du projecteur.

- 4 Pour éteindre le projecteur, appuyez sur la touche  (**MARCHE/ARRÊT**).

CONNEXION DES PÉRIPHÉRIQUES

Vous pouvez raccorder différents périphériques externes au projecteur.

**Ordinateur de bureau/
portable**



USB



DVD



**Appareil
numérique**



**Périphérique
audio LG**

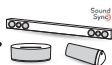

Casque d'écoute

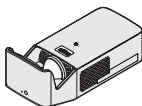

**Téléphone
cellulaire**



Console de jeu



HDMI - Pages 35, 36, 37

Casque d'écoute - Page 38

Amplificateur numérique - Page 39

Appareil intelligent - Page 40

Connexion HDMI

Connectez un récepteur HD, un lecteur DVD ou d'autres périphériques externes au projecteur, puis sélectionnez le mode d'entrée approprié.

Vous pouvez connecter l'appareil à l'un ou l'autre des ports d'entrée HDMI.

-  (ENTRÉE) → [Toutes les entrées] → [HDMI1]/[HDMI2]

Connexion à un récepteur HD, à un lecteur DVD ou à d'autres périphériques externes

Avec un câble HDMI, vous pourrez profiter d'une image et d'un son de haute qualité.

À l'aide d'un câble HDMI, connectez le port **HDMI** du projecteur au port de sortie HDMI de l'appareil à utiliser. Les sorties vidéo et audio sont connectées en même temps.

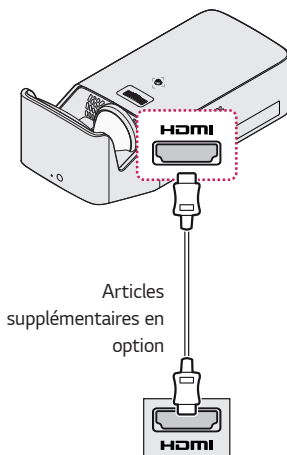

REMARQUES

ARC (Audio Return Channel)

- Les appareils audio externes qui prennent en charge SIMPLINK et ARC doivent être connectés à l'aide d'un port **HDMI2 ARC**.
- Lorsqu'ils sont connectés à l'aide d'un câble HDMI® haute vitesse, les appareils audio externes qui prennent en charge les sorties ARC ou SPDIF fonctionnent avec SIMPLINK sans câble audio optique supplémentaire.

Connexion d'un PC

Le projecteur prend en charge la fonction « prêt à l'emploi ». Votre PC détectera automatiquement le projecteur sans avoir besoin d'installer un pilote.

À l'aide d'un câble HDMI, connectez le port **HDMI** du projecteur au port de sortie HDMI de votre ordinateur. Les sorties vidéo et audio sont connectées en même temps.

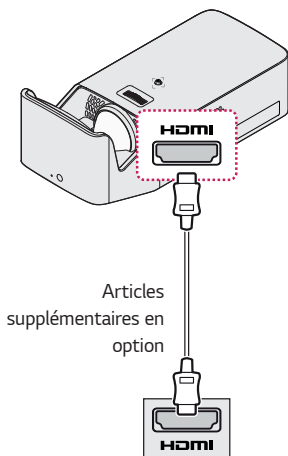

Connexion d'un ordinateur portable

Vous pouvez connecter le projecteur à un ordinateur portable pour avoir accès à diverses fonctions.

À l'aide d'un câble HDMI, connectez le port **HDMI** du projecteur sur le port de sortie HDMI de votre ordinateur portable. Les sorties vidéo et audio sont connectées en même temps.

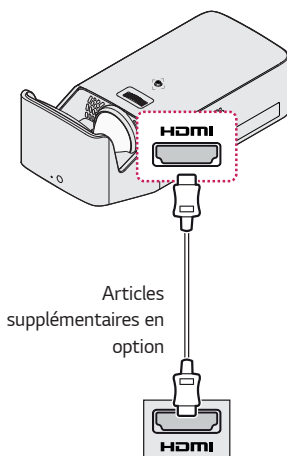

Exemples des paramètres de commutation de sortie lors de la connexion à un ordinateur portable

Le tableau ci-dessous montre des exemples de commutation de sortie. Pour en savoir plus, consultez les sections relatives à la **Sortie externe** ou à la **Connexion à un moniteur externe**, ou consultez d'autres sections similaires du manuel d'utilisation de votre ordinateur.

Marque	Commutation de sortie
Lenovo	Fn + F7
HP	Fn + F4
Dell	Fn + F8
Acer	Fn + F5
ASUS	Fn + F8
LG	Fn + F7
Samsung	Fn + F4
Apple	Réglez les paramètres de façon à activer le mode Miroir après le démarrage.

Connexion à un casque d'écoute

Vous pouvez écouter le son à l'aide d'un casque d'écoute.

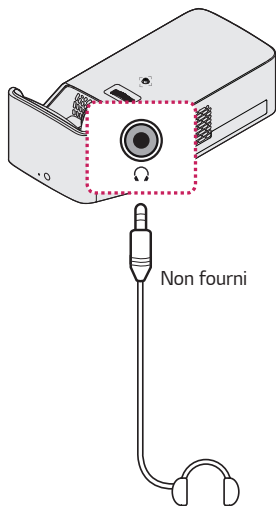

Connexion d'un amplificateur numérique

À l'aide d'un câble optique, reliez le port de sortie audio numérique d'un amplificateur numérique au port **OPTICAL DIGITAL AUDIO OUT** du projecteur. La sortie d'un amplificateur muni d'un convertisseur numérique doit être réglée au format audio souhaité. Lorsque vous utilisez un câble HDMI pour connecter un système de cinéma maison ou pour relier une sortie optique à un appareil audio externe, réglez la [Sortie son] au [HDMI ARC] ou à [Optique] comme illustré ci-dessous. Si un projecteur, un système de cinéma maison ou le haut-parleur d'un appareil audio externe fonctionne en même temps, il se produira un phénomène d'écho.

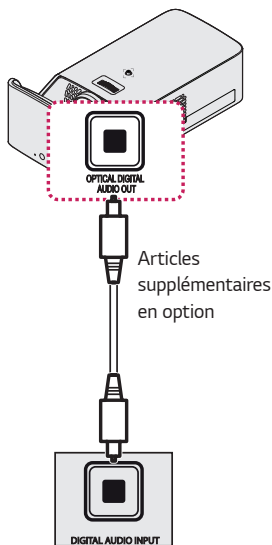

! REMARQUES

- Reportez-vous au manuel d'utilisation de l'appareil audio à connecter.
- En connectant ce produit à d'autres appareils, assurez-vous que tous les appareils sont hors tension et débranchés.
- La sortie audio de ce produit a une large bande passante audio; le volume du récepteur doit donc être correctement réglé. Les haut-parleurs peuvent être endommagés par les hautes fréquences imprévues.
- La connexion du port **OPTICAL DIGITAL AUDIO OUT** du projecteur sur le port d'entrée audio numérique d'un amplificateur numérique et la connexion du port d'entrée audio du projecteur au port de sortie audio analogique de l'amplificateur numérique peuvent occasionner des oscillations sonores en raison de la boucle fermée. Supprimez une des deux connexions pour éviter ces oscillations. (Cela s'applique également aux appareils de cinéma maison.)

Connexion d'un appareil intelligent (téléphone intelligent, tablette, etc.)

-  (ENTRÉE) → [Toutes les entrées] → [HDMI1]/[HDMI2]
- L'image ci-dessus peut différer du produit réel.

Connectez un appareil intelligent sur le projecteur à l'aide d'un câble¹⁾ et réglez l'entrée externe du projecteur sur HDMI. L'écran de l'appareil intelligent sera diffusé par le projecteur. Vous pouvez connecter l'appareil à l'un ou l'autre des ports d'entrée HDMI.

Pour connaître les instructions de connexion filaire propres à chaque modèle, veuillez consulter les directives du fabricant de l'appareil intelligent.

Les appareils intelligents pris en charge peuvent varier d'un fabricant à l'autre.

1) Voici des exemples montrant la façon de connecter un câble aux différents appareils intelligents (câble vendu séparément).

Appareils avec adaptateur Slimport

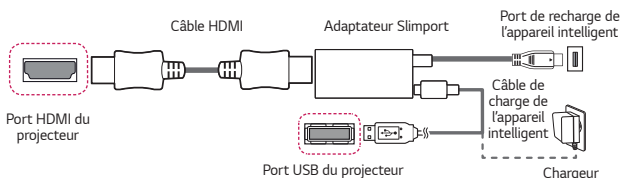

Appareils avec adaptateur audio-vidéo numérique Apple Lightning

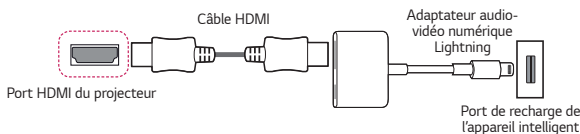

Appareils avec adaptateur audio-vidéo numérique Apple (30 broches)

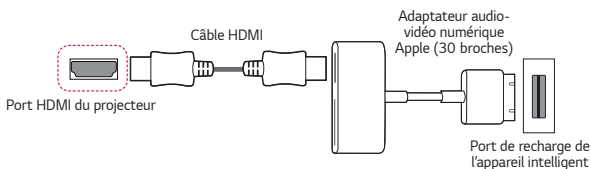

ENTRETIEN

Nettoyez soigneusement votre projecteur pour le conserver dans un état optimal.

Nettoyage

Nettoyage de la lentille

- Vous devez éliminer toute poussière ou tache sur la surface de la lentille.
- Pour enlever la poussière ou les taches sur la lentille, utilisez un pulvérisateur à air comprimé, un coton-tige ou un chiffon doux pour l'essuyer délicatement.
- N'essuyez pas la lentille pendant que le produit est utilisé ou tout de suite après l'avoir éteint.
- Lorsque vous nettoyez la lentille, n'utilisez aucun produit nettoyant, lustrant automobile ou industriel, abrasif, cire, benzène, alcool, eau, etc., ce qui pourrait endommager le produit.

Nettoyage du boîtier du projecteur

- Avant de nettoyer le boîtier du projecteur, débranchez le cordon d'alimentation.
- Pour enlever des taches ou de la poussière, employez uniquement un chiffon sec, non abrasif et non pelucheux afin de frotter la lentille.
- N'utilisez pas d'alcool, de benzène, de diluants ou d'autres détergents chimiques qui pourraient détériorer le boîtier.

CARACTÉRISTIQUES

MODÈLE	HF65LA (HF65LA-NA)
Résolution (pixel)	1920 (horizontale) × 1080 (verticale)
Format d'image	16:9 (horizontale:verticale)
Distance de projection – Taille de l'écran	De 414 mm à 686 mm (de 16,2 po à 27,0 po) – de 1524 mm à 2540 mm (de 60 po à 100 po)
Ratio de la projection vers le haut	125 %
Consommation électrique	100 W
Adaptateur c.a.- c.c.	Fabricant : Honor MODÈLE : ADS-110CL-19-3 190110G
	19 V  5,79 A (Entrée de l'adaptateur 100 à 240 V à 50/60 Hz)
Sortie audio	3 W + 3 W
Type de réception	ATSC / NTSC / 64 & 256 QAM
Canaux de réception	VHF 02 à 13, UHF 14 à 69, CATV 01 à 135, DTV 02 à 69, CADTV 01 à 135
Impédance de l'antenne externe	75 Ω
Hauteur	127,6 mm (5,0 po) (sans le pied) / 128,8 mm (5,0 po) (avec le pied)
Largeur	131,4 mm (5,1 po)
Profondeur	309 mm (12,1 po) (sans syntoniseur) / 318 mm (12,5 po) (avec syntoniseur)
Poids	1,8 kg (3,9 lb)
Dispositif USB	5 V, 0,5 A (max.)

MODÈLE	HF65LA (HF65LA-NA)	
Environnement de fonctionnement	Température	
	En fonctionnement	De 0 °C à 40 °C (de 32 °F à 104 °F)
	Entreposage	De -20 °C à 60 °C (de -4 °F à 140 °F)
	Humidité relative	
	En fonctionnement	De 0 % à 80 %
	Entreposage	De 0 % à 85 %

- Utilisez seulement le bloc d'alimentation mentionné dans les instructions du manuel.
- Le contenu du présent manuel peut être modifié sans préavis en raison d'une mise à niveau des fonctions du produit.

Prise en charge du mode HDMI (DTV)

Résolution	Fréquence horizontale (kHz)	Fréquence verticale (Hz)
640 x 480p	31,46	59,94
	31,50	60,00
720 x 480p	31,47	59,94
	31,50	60,00
1280 x 720p	44,96	59,94
	45,00	60,00
1920 x 1080i	33,72	59,94
	33,75	60,00
1920 x 1080p	26,97	23,97
	27,00	24,00
	33,71	29,97
	33,75	30,00
	67,43	59,94
	67,50	60,00

Prise en charge du mode HDMI (Ordinateur)

Résolution	Fréquence horizontale (kHz)	Fréquence verticale (Hz)
640 x 350	31,46	70,09
720 x 400	31,46	70,08
640 x 480	31,46	59,94
800 x 600	37,87	60,31
1024 x 768	48,36	60,00
1152 x 864	54,34	60,05
1280 x 1024	63,98	60,02
1360 x 768	47,71	60,01
1920 x 1080	67,5	60,00

- Si le projecteur reçoit un signal d'entrée non valide, la vidéo ne s'affichera pas correctement ou vous obtiendrez un message du type [Pas de signal] ou [Format non valide].
- Le projecteur prend en charge le type DDC1/2B avec la fonction « Prêt à l'emploi » (reconnaissance automatique des écrans d'ordinateur).
- En mode PC, la résolution 1920 x 1080 est recommandée pour une qualité d'image optimale.

Informations sur les logiciels libres







Pour obtenir le code source conformément aux dispositions de la licence publique générale, de la licence publique générale limitée, de la licence publique Mozilla et de toute autre licence régissant les logiciels à code source libre contenus dans cet appareil, visitez le site <http://opensource.lge.com>.

En plus du code source, toutes les dispositions de licence, les exonérations de garantie et les avis de droits d'auteurs peuvent aussi être téléchargés.

LG Electronics mettra également à votre disposition le code source libre sur CD-ROM pour un prix couvrant le coût de la distribution (coût du support, de l'expédition et de la manutention) sur simple demande par courriel à l'adresse opensource@lge.com.

Cette offre est valable pendant une période de trois ans à compter de la date de la dernière distribution de ce produit. Cette offre est valide pour quiconque possède cette information.

SYMBOLES

	Se rapporte au courant alternatif (c.a.).
	Se rapporte au courant continu (c.c.).
	Se rapporte à un appareil de classe II.
	Se rapporte à la mise en veille.
	Se rapporte à la mise en marche (mise sous tension).
	Se rapporte à une tension dangereuse.



À PROPOS DU PROJECTEUR DE LG

Les images présentées peuvent différer de votre projecteur.

L'affichage à l'écran de votre projecteur pourrait être légèrement différent de celui illustré dans le présent manuel.

[] : touches et textes affichés à l'écran du projecteur.

CONTENU

À PROPOS DU PROJECTEUR DE LG	3
UTILISATION DU PROJECTEUR	10
PROFITEZ DE LIVE TV	21
UTILISATION D'UNE VARIÉTÉ DE CONTENUS	30
CONNECTER D'AUTRES PÉRIPHÉRIQUES	36
AVANTAGES DU PROJECTEUR INTELLIGENT	65
LISTE DES PARAMÈTRES	69
POUR METTRE À JOUR LE LOGICIEL	107
DÉPANNAGE	108

À PROPOS DU PROJECTEUR DE LG

Didacticiel d'accueil

Utilisation de la fonction Accueil du projecteur de LG

Vous pouvez ouvrir l'écran d'accueil en appuyant sur le bouton  de votre télécommande. Vous pouvez regrouper sur un même écran les applications que vous utilisez fréquemment.

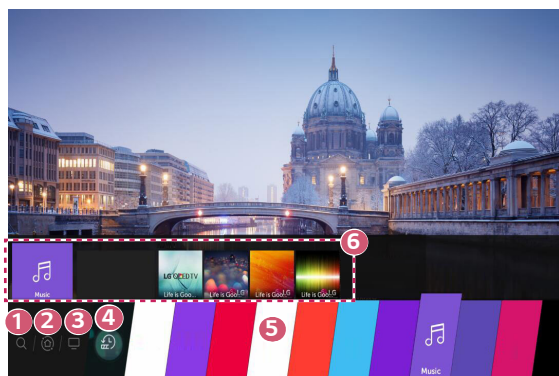

- 1 Lancez la fonction [Rechercher].
- 2 Déplacez-vous vers le [Tableau de bord de la résidence].
Vous pouvez sélectionner ou contrôler un périphérique (mobile, appareil externe, etc.) connecté au projecteur.
- 3 Déplacez-vous vers l'entrée TV récemment utilisée.

4 Déplacez-vous vers l'application récemment utilisée. Appuyez de façon prolongée sur le bouton  de la télécommande ou effectuez la mise au point sur [Actualités récentes]. Vous pouvez exécuter ou fermer une application récemment utilisée dans la liste fournie dans la zone de prévisualisation en haut.

5 Vous pouvez exécuter, déplacer et supprimer toutes les applications installées sur votre projecteur.

6 Effectuez la mise au point sur chaque zone d'application. La prévisualisation s'affiche en haut. Vous pouvez vérifier ou exécuter les fonctions utiles de chaque application et le contenu recommandé sur la prévisualisation sans entrer dans l'application.

- Certaines applications ne proposent pas de prévisualisation.
- La disponibilité et l'accès aux contenus et services des appareils LGE sont susceptibles d'être modifiés à tout moment et sans préavis.

Gestion de l'Accueil du projecteur de LG

Vous pouvez afficher la liste de toutes les applications installées sur le projecteur, changer leur position ou les supprimer.



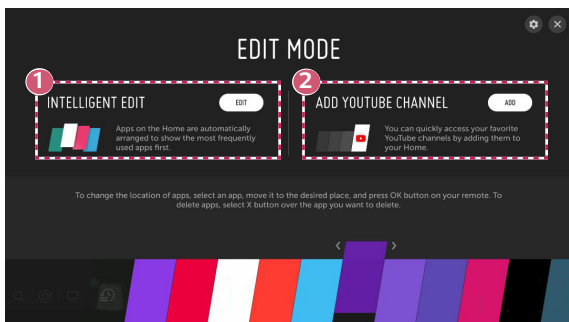

- 1** Sélectionnez l'application que vous souhaitez modifier, puis appuyez de façon prolongée sur le bouton **Molette (OK)** ou **OK** de la télécommande. Ceci active le mode d'édition des applications. Vous pouvez également sélectionner le bouton du mode de modification à l'extrême droite de la liste Accueil pour accéder au mode de modification de l'application.
- 2** Pour déplacer l'application ailleurs, allez à l'endroit désiré et appuyez sur le bouton **Molette (OK)** ou **OK**. Pour supprimer une application, sélectionnez l'icône au-dessus de l'application.
 - Vous pouvez déplacer ou supprimer autant d'applications que vous voulez avant de quitter le mode d'édition.
 - Vous pouvez aussi déplacer des applications à l'aide des boutons de votre télécommande.
- 3** Une fois les modifications terminées, appuyez sur le en haut à droite pour quitter le mode modification de l'application.
 - L'application du projecteur par défaut ne peut pas être modifiée.



- 1 Vous pouvez classer automatiquement les applications par ordre de fréquence d'utilisation, en fonction de votre historique d'utilisation.
- 2 Vous pouvez ajouter votre chaîne de service vidéo préférée à la liste.
 - Cette fonction n'est disponible que lorsque le réseau est connecté.
 - Certains modèles peuvent ne pas être pris en charge.

Préparation de Live TV

Regarder des émissions de télévision



- 1** Connectez l'antenne ou le câble de réception au projecteur. Vous pouvez aussi connecter un équipement qui pourrait recevoir la diffusion, tel un boîtier de décodage, à la place de l'antenne ou du câble.
Lancez les  (**Paramètres rapides**) →  → [Connexion] → [Connecteur de périphérique] et sélectionnez le [Syntoniseur externe/OTT] qui apparaît dans la liste des appareils.
- 2** Démarrez les  (**Paramètres rapides**) →  → [Chaînes] → [Syntonisation des chaînes] → [Syntonisation automatique]. Permet de trouver et d'ajouter seulement les chaînes diffusées.

Réglage réseau



Réglage réseau

Si vous configurez les paramètres du réseau, vous pouvez utiliser divers services, tels que des contenus en ligne ou des applications.

Configuration d'un réseau câblé

- 1 Connectez le routeur au port LAN du projecteur à l'aide d'un câble de réseau local. Le routeur doit être connecté à Internet au préalable.
- 2 Appuyez sur la touche  (**Paramètres rapides**) de la télécommande et sélectionnez  → [Connexion] → [Connexion filaire (Ethernet)].
 - Si le routeur prend en charge l'option DHCP, le projecteur se connecte automatiquement au réseau lorsque vous le connectez sur le routeur au moyen d'un câble de réseau local.

Connexion à un réseau sans fil

- 1 Allumez le routeur connecté à Internet.
- 2 Appuyez sur la touche  (**Paramètres rapides**) de la télécommande et sélectionnez  → [Connexion] → [Connexion Wi-Fi].
- 3 Lorsque la recherche de réseaux est terminée, la liste des réseaux disponibles pour une connexion s'affiche.
- 4 Sélectionnez un réseau auquel vous connecter. Si votre routeur sans fil est protégé par un mot de passe, entrez le mot de passe défini pour le routeur.



Avertissements relatifs aux paramètres du réseau

- Servez-vous d'un câble de réseau local standard de catégorie Cat7 ou supérieur avec connecteur RJ45 et connectez-le à un port LAN 10 Base-T ou 100 Base-TX.
- La réinitialisation du modem peut permettre de résoudre certains problèmes de connexion. Pour résoudre le problème, éteignez l'appareil, déconnectez le câble, puis reconnectez-le et rétablissez l'alimentation.
- LG Electronics n'est en aucun cas responsable des problèmes de connexion réseau, ni des défaillances, dysfonctionnements ou erreurs liés à la connexion réseau.
- Il se peut que la connexion réseau ne s'établisse pas correctement en raison des paramètres du réseau ou du fournisseur de services Internet.
- Le service DSL nécessite un modem DSL, et le service par câble, un modem câble. Dans la mesure où le nombre de connexions réseau disponibles peut être limité, les paramètres réseau du projecteur peuvent ne pas être utilisables selon le contrat que vous avez signé avec votre fournisseur de services Internet. (Si votre contrat ne vous autorise pas à utiliser plusieurs appareils par ligne, seul l'ordinateur déjà connecté est utilisable.)
- Le réseau sans fil peut faire l'objet d'interférences émanant d'autres appareils réglés à la fréquence de 2,4 GHz (téléphone sans fil, périphérique Bluetooth ou four à micro-ondes). Bien que des interférences puissent également se produire lors de l'utilisation de la fréquence 5 GHz, le risque est moins élevé.
- L'environnement sans fil peut ralentir le service du réseau sans fil.
- Le fait de ne pas désactiver tous les réseaux locaux domestiques peut engendrer un trafic réseau excessif sur certains appareils.
- L'appareil utilisé comme point d'accès doit prendre en charge les connexions sans fil, et la fonction de connexion sans fil doit être activée sur l'appareil pour permettre les connexions par point d'accès. Communiquez avec le fournisseur de services pour connaître la disponibilité des connexions sans fil du point d'accès.
- Vérifiez le SSID et les paramètres de sécurité du point d'accès. Veuillez consulter la documentation appropriée pour connaître le SSID et les paramètres de sécurité du point d'accès.
- Des paramètres non valides des périphériques réseau (diviseur de ligne pour câble/ sans fil, concentrateur) peuvent ralentir ou affecter le fonctionnement du projecteur. Installez les périphériques conformément aux directives de leur manuel et du réseau.
- Le mode de connexion peut différer selon le fabricant du point d'accès.



UTILISATION DU PROJECTEUR

Utilisation des fonctions du projecteur par la reconnaissance vocale



Vous pouvez accéder facilement et rapidement aux différentes fonctions du projecteur grâce à la reconnaissance vocale.

- 1** Maintenez enfoncé le bouton  de la télécommande et énoncez la fonction que vous voulez lancer ou le mot clé que vous souhaitez utiliser pour votre recherche.
- 2** Une fois que vous relâchez le bouton  après la saisie vocale, la fonction correspondante est lancée.



- Cette fonction n'est offerte que dans certains pays.
- Votre [Emplacement] doit correspondre à la langue pour garantir des résultats de recherche exacts. Certaines fonctions peuvent ne pas être disponibles si vos réglages d'emplacement et de langue sont différents.
- Pour modifier la langue, accédez aux  (**Paramètres rapides**) →  → [Général] → [Langue] → [Langue menu].
- Les langues disponibles pour les fonctions de reconnaissance vocale peuvent être modifiées conformément à la politique de fonctionnement du service.
- Les détails du service peuvent varier selon le modèle.
- Veuillez noter que le service d'IA peut être modifié, supprimé ou résilié, sans préavis, par LGE ou ses fournisseurs tiers.
- Appuyez sur le bouton  de la télécommande pour afficher des exemples des fonctions que vous pouvez utiliser avec la commande vocale.

Avertissements concernant la reconnaissance vocale

- La reconnaissance vocale requiert une télécommande Magic Lighting, qui peut ne pas être prise en charge par certains modèles.
- Pour utiliser toutes les fonctions de reconnaissance vocale, vous devez paramétrer vos canaux, régions, etc. Autrement, certaines fonctions resteront inactives.
- Vous devez disposer d'un réseau de connexion pour utiliser la fonction de reconnaissance vocale.
- Si vous disposez d'une connexion réseau, vous devez accepter les conditions générales d'utilisation de la reconnaissance vocale.
- Pour contrôler le décodeur connecté au projecteur avec la fonction de reconnaissance vocale, accédez à  (**Paramètres rapides**) →  → [Connexion] → [Connecteur de périphérique] pour programmer une télécommande universelle.
- Il est recommandé de diriger la télécommande Magic Lighting vers le décodeur après l'entrée vocale.
- La vitesse de reconnaissance vocale peut varier en fonction des caractéristiques de l'utilisateur (volume de la voix, prononciation, accent et débit de parole) et de l'environnement (bruit et volume du projecteur).
- Afin de garantir la précision de la reconnaissance vocale, vous devez prononcer les mots de manière calme et intelligible, à un volume de voix approprié et à une distance d'environ 10 cm (3,9 po) du microphone de la télécommande Magic Lighting.
- Si votre voix n'est pas correctement identifiée, la reconnaissance vocale risque de ne pas répondre à vos attentes.

Pour afficher plus de fonctions de la télécommande

Vous pouvez contrôler plus de fonctions ou de périphériques externes connectés à votre projecteur en utilisant les boutons affichés sur l'écran de votre projecteur.

- 1 Appuyez sur la touche \dots de la télécommande.
- 2 À l'aide de la télécommande, sélectionnez le bouton de votre choix sur [Plus d'actions] affiché sur l'écran de votre projecteur.

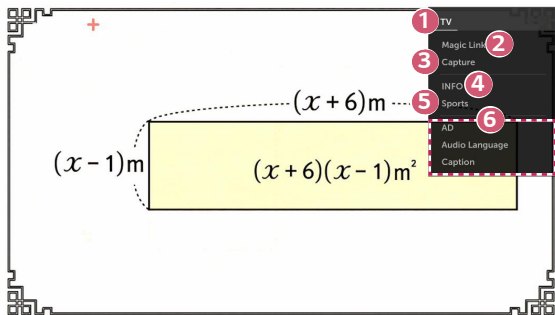

- 1 Lorsque vous sélectionnez un périphérique, le bouton [Plus d'actions] se transforme en télécommande pour le périphérique.
Si une barre de son est connectée, le [Plus d'actions] peut être utilisé comme télécommande pour la barre de son.
 - Vous avez besoin de la télécommande Magic Lighting pour utiliser la fonction de télécommande universelle.
- 2 Diverses informations relatives à l'émission que vous regardez s'afficheront au bas de l'écran.

- 3 Vous pouvez capturer l'écran de votre projecteur.
 - Certains modèles peuvent ne pas être pris en charge.
 - Vous pouvez voir/supprimer les images de capture d'écran dans l'application [Photo et vidéo].
 - Vous pouvez copier les images de capture d'écran vers un périphérique de stockage USB dans l'application [Photo et vidéo]. (Certains modèles peuvent ne pas être pris en charge.)
 - 4 Il affiche à l'écran les informations sur le programme que vous regardez, les entrées externes, les photos, la musique, la vidéo, etc.
 - 5 Vous pouvez régler le mode vidéo/son pour regarder des événements sportifs.
 - 6 Vous pouvez régler des fonctions liées au programme que vous regardez.
 - Les fonctions disponibles peuvent varier en fonction du signal diffusé.
- Les types de boutons qui s'affichent sur le [Plus d'actions] varient en fonction de la région et du type de périphérique connecté.
 - Certains modèles peuvent ne pas être pris en charge.

Télécommande universelle

Avec la télécommande Magic Lighting, vous pouvez contrôler les décodeurs, les lecteurs Blu-ray, les systèmes de cinéma maison, etc.

Réglage automatique de la télécommande universelle



Connectez les périphériques à régler à l'entrée HDMI du projecteur et mettez l'appareil sous tension.

Le projecteur scanne l'appareil connecté pour régler automatiquement la télécommande universelle sans réglage manuel.

- Après avoir réglé la télécommande universelle, il vous faudra peut-être procéder à des réglages utilisateur supplémentaires.
- Les réglages de la télécommande universelle peuvent prendre plusieurs secondes.
- Sur certains modèles, vous ne pouvez régler la télécommande universelle qu'après l'avoir convertie en entrée d'un appareil connecté.
- Selon le périphérique connecté, la fonction de réglage automatique de la télécommande universelle (connexion automatique du périphérique) peut ne pas être prise en charge.

Réglage manuel de la télécommande universelle

Si la télécommande universelle n'est pas réglée automatiquement ou si elle est connectée à l'entrée AV/entrée Composant, vous pouvez la régler manuellement.

1 Sélectionnez les  (**Paramètres rapides**) →  → [Connexion] → [Connecteur de périphérique].

2 Sélectionnez le type de périphérique que vous souhaitez régler.

3 Terminez les réglages de la télécommande universelle en suivant les indications à l'écran.

Vous pouvez changer ou annuler les réglages de la télécommande universelle.

- Cette fonction ne peut être utilisée qu'avec la télécommande Magic Lighting. (La télécommande fournie diffère en fonction du modèle.)
- Certains modèles peuvent ne pas être pris en charge.
- Les ports d'entrée AV / entrée Composant ne sont disponibles que sur certains modèles.
- Quand vous modifiez les réglages, veillez à ce que le périphérique en question soit allumé.
- Vous pouvez régler la télécommande universelle avec les informations les plus récentes.
- La fonction de réglage manuel de la télécommande universelle n'est pas prise en charge pour une console de jeu.
- En fonction du modèle du périphérique externe, certains boutons peuvent ne pas fonctionner.
- Placez le périphérique à proximité du projecteur pour un fonctionnement optimal.
- Le périphérique risque de ne pas recevoir correctement le signal si un obstacle se trouve devant lui. Si le périphérique se trouve dans un tiroir, ouvrez le tiroir.

Lancement d'applications par l'intermédiaire de [ACCÈS RAPIDE]

Une utilisation simple et rapide des applications grâce à [ACCÈS RAPIDE]

Maintenez enfoncé un bouton numérique de la télécommande afin d'ouvrir une application ou d'activer une entrée externe enregistrée pour le bouton.

Configuration de [ACCÈS RAPIDE]

- 1** Lancez l'application ou sélectionnez la chaîne ou l'entrée que vous souhaitez utiliser.
- 2** Maintenez enfoncé le bouton numérique (1 à 8) que vous souhaitez enregistrer.
Le bouton n° 9 est bloqué sur [AIDE RAPIDE].
- 3** Lorsque la fenêtre contextuelle d'enregistrement s'affiche, sélectionnez [Oui].
 - Si vous maintenez enfoncé un bouton numérique déjà enregistré, la fonction enregistrée est exécutée.
 - Pour visualiser les éléments pouvant être enregistrés, sélectionnez un chiffre qui n'a pas été enregistré en mode [MODIFIER L'ACCÈS RAPIDE].
 - Si le mode actuel ne permet pas à [ACCÈS RAPIDE] de fonctionner, aucune action n'est exécutée.
 - Si vous supprimez une application enregistrée, l'enregistrement de [ACCÈS RAPIDE] est également supprimé.

Vérification et modification de [ACCÈS RAPIDE]

Maintenez la touche **0** de la télécommande enfoncée.



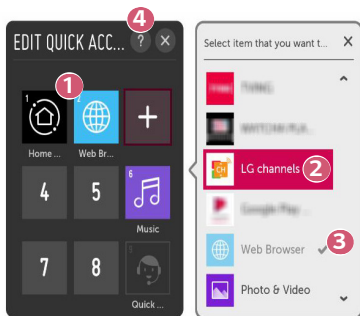

L'écran de modification de [ACCÈS RAPIDE] s'affiche.



- ① La sélection d'un chiffre déjà enregistré permet de supprimer son enregistrement.
- ② Lors de la sélection d'un chiffre non enregistré, les éléments pouvant être enregistrés s'affichent.
- ③ Tout élément enregistré pour un autre chiffre présente une coche.
- ④ Une brève instruction concernant cette fonction s'affiche.

Utilisation de SIMPLINK

Avec la télécommande du projecteur, vous pouvez contrôler et utiliser sans peine divers appareils multimédias connectés par HDMI.

- 1 Raccordez le port de sortie HDMI SIMPLINK au port d'entrée HDMI du projecteur à l'aide d'un câble HDMI®.
- 2 Appuyez sur la touche  (**Paramètres rapides**) de la télécommande et sélectionnez  → [Connexion] → [Paramètres du périphérique HDMI].
- 3 Réglez [SIMPLINK (HDMI-CEC)] sur [Marche].
- 4 Réglez les paramètres [Sync allumage auto] sur [Marche] ou [Arrêt]. (Si la fonction [Sync allumage auto] est réglée à [Marche], le projecteur s'allume automatiquement lorsque vous allumez un appareil connecté par SIMPLINK. Si vous éteignez le projecteur, l'appareil s'éteint aussi.)
- 5 Allumez l'appareil raccordé. Si le projecteur se connecte automatiquement à l'appareil, il s'allumera. Si ce n'est pas le cas, cliquez sur le bouton d'entrée .
 - Cette fonction est offerte uniquement avec les appareils portant le logo . Vérifiez le logo SIMPLINK sur le périphérique externe. Des problèmes peuvent survenir si vous utilisez un périphérique ne répondant pas aux caractéristiques requises.
 - Un câble HDMI® haute vitesse avec la fonction CEC (Consumer Electronics Control) est requis pour utiliser SIMPLINK. La broche 13 du câble HDMI® haute vitesse est utilisée pour le transfert de données entre appareils.
 - Pour faire sortir le son par un appareil audio externe connecté au moyen du câble HDMI®, réglez [SIMPLINK (HDMI-CEC)] à [Marche].

Fonctions SIMPLINK prises en charge**• Lecture instantanée**

Lorsque vous démarrez un périphérique multimédia, le contenu est lu immédiatement sur le projecteur sans que vous ayez à faire quoi que ce soit.

• Commande d'appareils au moyen de la télécommande du projecteur

L'utilisateur peut choisir le contenu à regarder sur un périphérique multimédia à l'aide de la télécommande du projecteur.

— La fonction pointeur de la télécommande Magic Lighting peut être limitée.

• Alimentation principale hors tension

Si vous avez activé la fonction [Sync allumage auto] à [Marche] dans les paramètres [Paramètres du périphérique HDMI] et que vous éteignez votre projecteur, les appareils connectés à ce dernier à l'aide de SIMPLINK s'éteignent aussi.

— Cette fonction n'est offerte que sur certains appareils.

• Alimentation principale sous tension

Si la fonction [Sync allumage auto] est réglée à [Marche] dans les paramètres [Paramètres du périphérique HDMI], le projecteur s'allume automatiquement lorsque vous allumez un appareil connecté par SIMPLINK.

— Si [SIMPLINK (HDMI-CEC)] est réglée sur [Arrêt], [Sync allumage auto] ne peut pas être réglée sur [Marche].



— Certains modèles peuvent ne pas être pris en charge.

PROFITEZ DE LIVE TV

Menu Live

Utilisation du menu Live

Vous pouvez utiliser les fonctionnalités relatives facilement en regardant des émissions télévisées.

- 1 Lancez [TV] en appuyant sur .
- 2 Dirigez le pointeur de la télécommande Magic Lighting vers le côté gauche de l'écran du projecteur.
Vous pouvez l'afficher en appuyant sur le bouton  de la télécommande, même lorsque vous ne regardez pas d'émission.

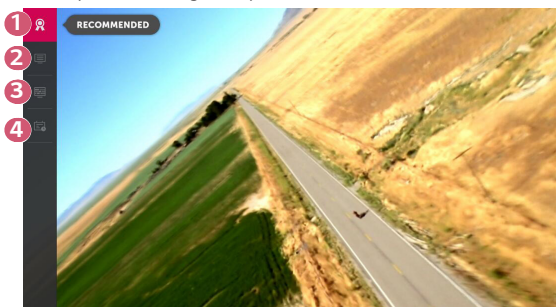

- 1 [RECOMMANDÉ] : Obtenez des recommandations de chaînes et d'émissions en fonction de votre historique de navigation.
- 2 [CHAÎNES] : Affichez une liste des contenus des émissions qui sont diffusées en ce moment.
- 3 [Guide TV] : Vous pouvez consulter les émissions et horaires de chaque émission.
- 4 [PROGRAMMATEUR] : Vous pouvez entrer l'heure et la date de l'émission pour la regarder à l'heure programmée.

- Les chaînes affichées dans la liste des chaînes font partie d'un ensemble de chaînes fourni par le fournisseur de services audiovisuels. Ainsi, si le fournisseur de services audiovisuels a changé son ensemble de chaînes sans préavis, les chaînes affichées dans la liste des chaînes peuvent être différentes des chaînes de télévision actuelles.
- En raison du fait que les informations de la chaîne affichée dans la liste des chaînes incluent les informations fournies par les fournisseurs externes d'EPG (guide électronique des émissions), celles-ci peuvent différer des chaînes de télévision actuelles.
- Afin de profiter pleinement des services de recommandation, vous devez configurer votre réseau, votre région et la syntonisation automatique.
- Les éléments configurables varient en fonction du modèle.

Guide

Afficher le guide

Vous pouvez consulter les émissions et horaires de chaque émission.

Appuyez sur le bouton  de la télécommande et sélectionnez l'onglet [Guide TV] sur le côté gauche de l'écran.

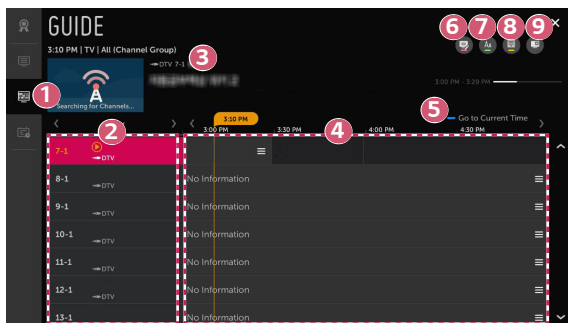

- 1 Cliquez sur chaque zone, puis accédez à l'application.
- 2 Vous pouvez consulter des renseignements concernant la chaîne et l'émission.
- 3 Vous pouvez consulter les informations relatives à l'émission que vous regardez en ce moment et aussi les informations de l'émission sélectionnée.
- 4 Sélectionnez le bouton  ou le titre de l'émission désirée. Vous pouvez accéder à plus d'information sur l'émission et choisir [REGARDER] ou [Rappel], etc.
- 5 Vous accédez à la liste des émissions pour la date et l'heure actuelles.

- 6 Lancez le [GESTIONNAIRE DE CHAÎNES].
- 7 Vous pouvez modifier la taille de la liste des émissions afin de définir le nombre de chaînes affichées à l'écran.
- 8 Configurez les filtres.
- 9 Vous pouvez activer ou désactiver la fonction Mini TV.

- Aucune information relative à l'émission ne s'affiche pour les chaînes ne proposant pas de renseignements de diffusion.

Afficher le guide télé du décodeur

Après la connexion du décodeur, vous pouvez consulter les émissions et les horaires du décodeur et utiliser la télécommande Magic Lighting.

- Certains modèles peuvent ne pas être pris en charge.

Consulter les informations de l'émission

Afficher les informations de l'émission

Lorsque vous regardez une émission en direct, appuyez sur le bouton **Molette** (OK). La barre des chaînes s'affiche.

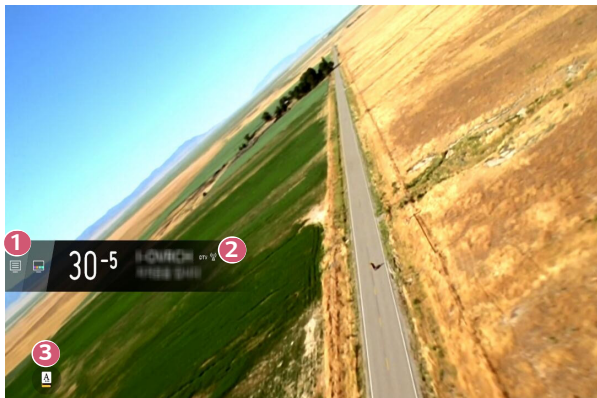

- 1 Déplacez-vous vers les [CHAÎNES].
- 2 Les renseignements sur le programme que vous regardez s'affichent. Sélectionnez une barre de chaînes pour entrer dans la fenêtre contextuelle d'informations détaillées et afficher les informations détaillées concernant le programme, ou pour exécuter des fonctions supplémentaires liées à la barre des chaînes. Vous pouvez consulter les informations de diffusion d'autres chaînes en utilisant les boutons \triangle/∇ .
 - Vous pouvez consulter les informations de diffusion relatives aux chaînes que vous regardez en ce moment en utilisant les boutons $\triangleleft/\triangleright$.
 - Appuyez sur la touche **Molette** de la télécommande pour déplacer la barre.
 - Les fonctions ne peuvent être contrôlées qu'à l'intérieur de la fenêtre contextuelle d'informations détaillées.

3 Si le programme que vous regardez contient des informations telles que [Sous-titres codés] ou [Langue audio], vous pouvez régler ces fonctions.

- Les fonctions disponibles peuvent varier en fonction du signal diffusé.



Vous pouvez définir les [Sous-titres codés].



Vous pouvez définir la [Langue audio].

- Disponible uniquement pour les diffusions numériques.



Vous pouvez définir le mode [Multi-audio].

- Pris en charge uniquement par les diffusions analogiques.

Utilisation de [LIEN MAGIQUE]

Celui-ci propose différentes vidéos et informations relatives à l'émission que vous regardez en ce moment.

Si vous regardez une émission par l'intermédiaire du décodeur, vous devez effectuer les réglages de la télécommande universelle pour pouvoir utiliser correctement la fonction [LIEN MAGIQUE].

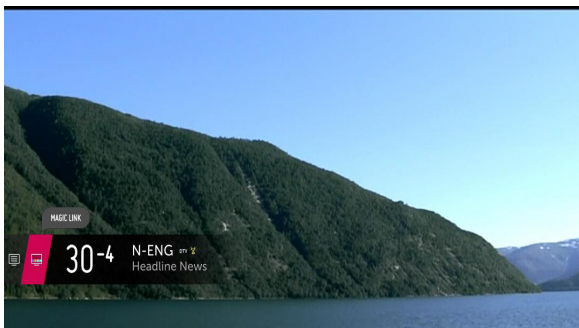

- 1 Appuyez sur le bouton  **Molette (OK)** de votre télécommande. La barre des chaînes s'affiche.



- 2 Appuyez sur le bouton [LIEN MAGIQUE] dans la barre des chaînes.
- 3 Diverses informations relatives à l'émission que vous regardez s'afficheront au bas de l'écran. Sélectionnez les informations que vous souhaitez consulter.
 - Le champ de recherche peut varier d'un pays à l'autre.
 - Lorsque vous utilisez [LIEN MAGIQUE], le contenu affiché peut ne pas toujours concorder avec l'émission que vous regardez. Changez de chaîne avec la télécommande Magic Lighting avant d'utiliser le [LIEN MAGIQUE].
 - Certaines chaînes réservées seulement aux adultes ou des chaînes verrouillées ne prennent pas en charge cette fonction.
 - Les résultats de recherche peuvent varier en fonction des informations de l'émission que vous êtes en train de regarder.
 - La fonction [LIEN MAGIQUE] par l'intermédiaire d'un décodeur est prise en charge seulement dans certains pays ou par certains modèles.
 - Certains décodeurs peuvent ne pas prendre en charge la fonction [LIEN MAGIQUE].
 - Seuls les décodeurs connectés avec l'entrée HDMI sont pris en charge.

Utilisation du [PROGRAMMATEUR]

Cette fonction permet de régler la date et l'heure correspondant à une émission précise.

- 1 Appuyez sur le bouton  de la télécommande et sélectionnez l'onglet [PROGRAMMATEUR] sur le côté gauche de l'écran.
- 2 Sélectionnez le  en haut à droite.

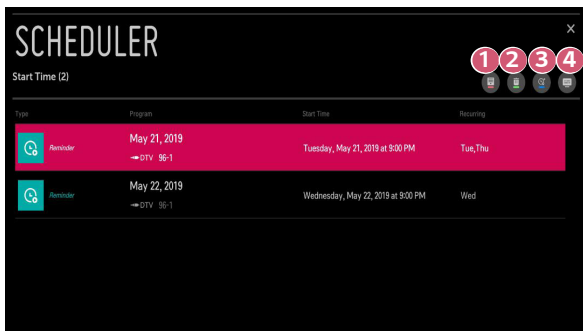

- 1 Permet de trier la liste.
- 2 Permet de régler le mode Supprimer.
- 3 Permet de définir le nouveau rappel.
- 4 Lancez la fonction [Guide TV].



Programme selon l'émission

Vous pouvez sélectionner une émission et la programmer pour la regarder.

- 1 Appuyez sur le bouton  de la télécommande et sélectionnez l'onglet [Guide TV] sur le côté gauche de l'écran.
 - 2 Sélectionnez l'émission de votre choix.
Si vous souhaitez regarder une émission en direct, cliquez sur le bouton [REGARDER].
S'il s'agit d'une émission à venir, cliquez sur le bouton [Rappel].
- S'applique à la diffusion numérique.

Programmation manuelle

Vous pouvez sélectionner la date, l'heure et la chaîne que vous souhaitez regarder.

- 1 Appuyez sur le bouton  de la télécommande et sélectionnez l'onglet [PROGRAMMATEUR] sur le côté gauche de l'écran.
 - 2 Sélectionnez le  en haut à droite.
 - 3 Sélectionnez le  en haut à droite.
 - 4 Sélectionnez [CRÉER MANUELLEMENT].
 - 5 Définissez la date, l'heure et la chaîne que vous souhaitez regarder.
- Certains modèles peuvent ne pas être pris en charge.

UTILISATION D'UNE VARIÉTÉ DE CONTENUS

Boutique de contenu LG

Vous pouvez naviguer rapidement et sans peine dans les menus Émissions de télévision, Films, et autres pour commencer immédiatement à regarder ce que vous souhaitez.



Vous pouvez également télécharger et utiliser des applications appartenant aux catégories : éducation, divertissement, styles de vie, informations et jeux.

1 Appuyez sur la touche  de la télécommande.

2 Lancez l'application [LG Content Store].

- Selon le modèle, le contenu fourni peut différer ou certaines fonctions peuvent être limitées.
- Faites preuve de prudence lorsque l'appareil est utilisé par des enfants. Les enfants peuvent accéder à du contenu inapproprié en ligne en utilisant ce produit.

Vous pouvez bloquer le contenu inapproprié en ligne en limitant l'accès à certaines applications.

- Les restrictions peuvent être définies dans  (**Paramètres rapides**) →  → [Sécurité] → [Verrouillage des applications].



Contenu recommandé sur l'écran principal

Vous pouvez consulter les recommandations concernant le contenu et les applications les plus populaires dans chaque catégorie sur l'écran principal du [LG Content Store]. Choisissez du contenu pour le regarder, ou choisissez une application pour le télécharger.

- Certains modèles peuvent ne pas être pris en charge.
- Cette fonction n'est disponible que lorsque le réseau est connecté.

Création d'un compte LG

Dans la rubrique [Gestion de compte], vous pouvez utiliser votre adresse de courriel pour créer un nouveau compte LG.

- 1 Appuyez sur la touche  (**Paramètres rapides**) de la télécommande et sélectionnez  → [Général] → [Gestion de compte].
- 2 Sélectionnez [CRÉEZ UN COMPTE]. Lisez et acceptez les Conditions d'utilisation.
- 3 Entrez un identifiant et un mot de passe. Votre identifiant doit être votre adresse de courriel.
- 4 Entrez votre date de naissance.
- 5 Sélectionnez [OK]. Consultez vos courriels pour vérifier votre adresse de courriel. Veuillez vérifier votre adresse de courriel avant que le temps de délai n'expire.
- 6 Connectez-vous avec votre nouveau compte pour commencer à utiliser le service.
 - Certains modèles peuvent ne pas être pris en charge.
 - Une connexion Internet est nécessaire pour créer un compte.
 - Les informations requises peuvent varier d'un pays à l'autre.
 - Il se peut que vous ne puissiez pas accéder au service en fonction de votre âge.

Gestion de votre compte LG

Vous pouvez gérer les informations de votre compte LG.

- 1 Appuyez sur le bouton  (**Paramètres rapides**) de la télécommande.
- 2 Sélectionnez  → [Général] → [Gestion de compte] et identifiez-vous.

Informations personnelles

Vous pouvez consulter ou modifier les informations du compte avec lequel vous êtes connecté.

Vous pouvez modifier le mot de passe ou appuyer sur [MODIFIER] pour modifier vos informations personnelles.



- Certains modèles peuvent ne pas être pris en charge.

Recherche de contenu

[Rechercher]

La fonction [Rechercher] vous permet de rechercher et d'utiliser une variété de contenu et d'informations. Vous pouvez rechercher des fichiers, y compris des images, des vidéos, et du contenu audio.

Recherche de contenu

- 1 Appuyez sur la touche  de la télécommande.
- 2 Lancez .
- 3 Recherchez divers types de contenus et d'informations en entrant vos termes de recherche.

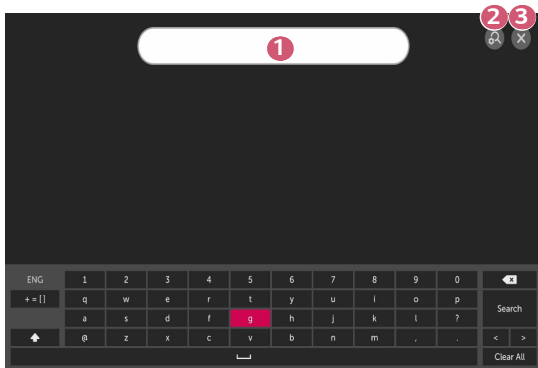

- 1 Entrez votre terme de recherche.
 - 2 Changez les paramètres des fonctions fournies par [Rechercher].
 - 3 Quittez la recherche.
- Certaines applications permettent de lancer des recherches dans votre projecteur. Si vous lancez une recherche dans ce type d'applications, la recherche sera exécutée dans [Rechercher].
 - Les résultats de la recherche peuvent varier en fonction de la chaîne, de la région, des paramètres du réseau et des conditions d'acceptation des conditions d'utilisation.

Utilisation des applications et des contenus



Installation des applications

Vous pouvez installer diverses applications sur votre projecteur depuis le [LG Content Store].

- 1** Appuyez sur la touche  de la télécommande.
 - 2** Lancez l'application [LG Content Store].
 - 3** Sélectionnez la catégorie de votre choix dans les catégories affichées en haut de l'écran. La liste des applications disponibles dans la catégorie sélectionnée s'affichera.
 - 4** Sélectionnez une application à configurer dans la liste.
 - 5** Lisez les informations concernant l'application et appuyez ensuite sur [Installer].
 - 6** Une fois l'installation terminée, vous pouvez lancer immédiatement l'application.
- Les catégories disponibles peuvent varier selon le pays ou l'état du service.
 - Si la capacité de stockage sur votre projecteur est insuffisante, vous pouvez installer les applications en connectant un dispositif de mémoire externe.
 - Certains périphériques de stockage USB peuvent ne pas être pris en charge ou ne pas fonctionner correctement.
 - Les pilotes USB contenant des applications d'autres téléviseurs LG ou projecteurs LG ne doivent pas être utilisés.
 - Vous pouvez supprimer les applications que vous avez téléchargées dans l'élément [APPLICATIONS] [Mes apps].

Visionner du contenu VOD

Vous pouvez profiter à tout moment de l'occasion de visionner des pièces de théâtre, des films et plus encore grâce à la diffusion continue en temps réel.

- 1** Appuyez sur la touche  de la télécommande.
 - 2** Lancez l'application [LG Content Store].
 - 3** Sélectionnez la catégorie de votre choix dans les catégories affichées en haut de l'écran, telles que Émissions de télévision et Films. La liste des contenus disponibles dans la catégorie sélectionnée s'affichera.
 - 4** Choisissez un élément de la liste.
 - 5** Vous pouvez lire le contenu voulu.
Une application peut être nécessaire pour la lecture du contenu. Installez l'application nécessaire à la lecture du contenu si celle-ci n'est pas installée.
- Certains modèles peuvent ne pas être pris en charge.
 - Les catégories disponibles peuvent varier selon le pays ou l'état du service.
 - Pour consulter des renseignements détaillés relatifs au contenu, sélectionnez le titre en bas et la zone .

CONNECTER D'AUTRES PÉRIPHÉRIQUES

Utilisation du [Tableau de bord de la résidence]

Vous pouvez sélectionner ou contrôler un périphérique (mobile, appareil externe, périphériques IoT à domicile) connecté au projecteur.

- Maintenez enfoncé le bouton  de votre télécommande.

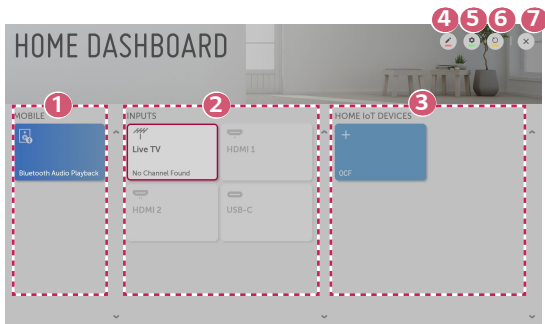

- 1 Vous pouvez vérifier et sélectionner le périphérique intelligent connecté avec le LG TV Plus.
Vous pouvez diffuser du son depuis un périphérique intelligent connecté par Bluetooth.
- 2 Vous pouvez vérifier et sélectionner le périphérique externe connecté par le port d'entrée externe ou le réseau.
- 3 Vous pouvez vérifier et contrôler l'appareil connecté par l'IoT à domicile.

- 4 Vous pouvez modifier le nom ou changer l'icône d'un périphérique connecté aux Entrées.
Vous pouvez modifier le nom d'un périphérique connecté aux [Périphériques IoT à domicile] ou [AFFICHER]/[MASQUER] le périphérique.
 - Certains périphériques ne peuvent pas être modifiés.
 - 5 [Connexion OCF] : Si vous l'avez réglé sur [Marche], tout périphérique qui prend en charge l'OCF sera également connecté.
[Avis] : Si vous le réglez sur [Marche], vous pouvez recevoir des notifications concernant l'état des Périphériques IoT à domicile.
[Connecteur de périphérique] : Vous pouvez lancer l'application [Connecteur de périphérique].
 - 6 Elle actualise la liste des périphériques.
 - 7 Quittez le [Tableau de bord de la résidence].
- Les éléments configurables varient en fonction du modèle.

Connexion mobile

Vous pouvez utiliser une variété de fonctions en connectant le projecteur à un périphérique intelligent.

Connexion de votre appareil intelligent à un projecteur à l'aide de l'application LG TV Plus

- 1** Téléchargez l'application LG TV Plus à partir de la boutique d'applications de votre périphérique intelligent.
- 2** Connectez votre projecteur et votre appareil intelligent au même réseau Wi-Fi.
- 3** Lancez l'application LG TV Plus installée sur votre appareil intelligent.
- 4** Suivez les instructions de l'application LG TV Plus pour connecter votre appareil intelligent au projecteur. Vous pouvez vérifier l'appareil intelligent connecté sur le [Tableau de bord de la résidence] du projecteur.

Commande de votre projecteur à l'aide de l'application LG TV Plus

Vous pouvez toucher les boutons sur l'écran de votre appareil intelligent pour utiliser les fonctions du projecteur.

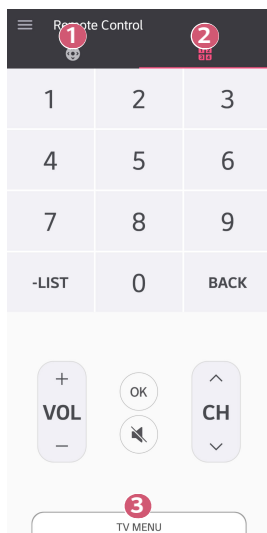

- 1 Vous pouvez utiliser les mêmes fonctions que le pointeur et les touches fléchées de la télécommande Magic Lighting.
 - 2 Vous pouvez changer de chaîne, régler le volume ou effectuer d'autres réglages sans utiliser la télécommande, tout en regardant une émission.
 - 3 Vous pouvez lancer une application installée sur votre projecteur ou configurer les paramètres de fonctions telles que le changement de la source d'entrée ou l'ajout de chaînes favorites.
- Certaines commandes peuvent être limitées en mode d'entrée externe.
 - L'écran et le fonctionnement de l'application peuvent être modifiés sans préavis.
 - Les fonctionnalités disponibles peuvent varier en fonction du pays et du système d'exploitation.

Partagez du contenu à l'aide de l'application LG TV Plus

Vous pouvez partager et profiter du contenu stocké sur votre appareil intelligent à partir de votre projecteur.

- 1** Lancez l'application LG TV Plus installée sur votre appareil intelligent.
- 2** Configurez le contenu désiré sur votre projecteur.

Points à considérer lors de l'utilisation du partage de contenu

- Si la fonction de partage de contenu ne fonctionne pas correctement, vérifiez les paramètres de votre réseau.
- La fonction peut ne pas fonctionner correctement sur un réseau sans fil. Il est recommandé d'établir la connexion avec un réseau filaire.
- Il est possible que la fonction ne fonctionne pas correctement dans certains environnements de réseau.
- Si plusieurs projecteurs sont connectés à un même appareil, il est possible que le contenu d'un fichier ne soit pas lu correctement, selon les capacités du serveur.
- Les fonctions prises en charge peuvent varier selon la version et le fabricant du système d'exploitation de votre appareil intelligent.
- Pour visionner des vidéos en résolution 1 080p à l'aide de la fonction de partage de contenu, vous devez disposer d'un routeur qui utilise la fréquence de 5 GHz.

Si vous utilisez un routeur à 2,4 GHz, la vidéo ne sera pas lue correctement.

- Les sous-titres ne sont pris en charge que par certains appareils connectés.
- Si un fichier de sous-titrage a été ajouté ultérieurement, vous devez désactiver puis réactiver le dossier partagé.
- Les fichiers DRM sur l'appareil connecté ne seront pas lus.
- Même si le format du fichier est pris en charge par le projecteur, il se peut que le format soit différent selon l'environnement de l'appareil.
- Si le nombre de dossiers ou de fichiers dans un dossier est trop élevé, le système pourrait ne pas fonctionner correctement.
- Il est possible que l'information sur le fichier importé fournie ne s'affiche pas correctement.
- En fonction du codage, certaines diffusions peuvent ne pas apparaître en mode de partage du contenu.

Partager un écran de téléphone intelligent

Affichage de l'écran de l'appareil mobile sur le projecteur

- 1** Activez le mode Partage d'écran sur l'appareil mobile.
- 2** Votre projecteur apparaîtra dans la liste des appareils disponibles.
- 3** Sélectionnez votre projecteur et connectez-vous.
- 4** Une fois la connexion établie, le projecteur affichera l'écran de l'appareil connecté.
 - Pour une connexion fiable, maintenez toujours l'appareil connecté à votre projecteur à jour avec la dernière version du système d'exploitation.
 - Un appareil d'une marque autre que LGE pourrait ne pas se connecter même s'il est détecté.
 - Connectez votre appareil à un routeur à 5 GHz, parce que le rendement peut être affecté par votre environnement sans fil.
 - La vitesse de réponse peut varier, selon l'environnement de l'utilisateur.
 - Il varie également d'un appareil à l'autre. Pour obtenir plus d'information sur l'appareil auquel vous souhaitez vous connecter, reportez-vous à son guide d'utilisation.
 - Si la connexion est constamment interrompue, éteignez le projecteur et l'appareil auquel vous voulez le connecter, puis rallumez-les et essayez de nouveau.

Diffusion de son depuis un appareil intelligent par les haut-parleurs du projecteur

Connectez un appareil intelligent sur le projecteur par Bluetooth pour diffuser du son par les haut-parleurs du projecteur depuis l'appareil intelligent.

- 1** Appuyez sur le bouton  de la télécommande et sélectionnez [Tableau de bord de la résidence].
- 2** Dans la zone [MOBILE], exécutez la [Lecture audio Bluetooth].
- 3** Activez le Bluetooth sur l'appareil intelligent, puis sélectionnez le projecteur dans la liste des appareils.
- 4** Le projecteur est alors connecté à l'appareil intelligent.

Connexion USB



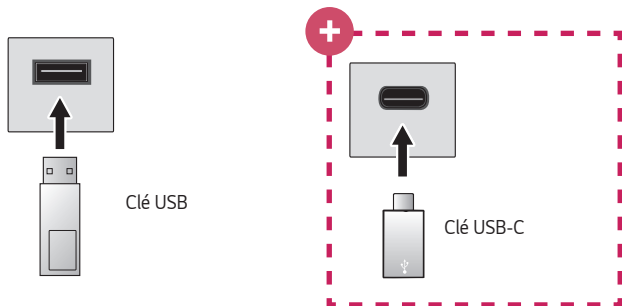

Connectez un dispositif de stockage USB (disque dur externe, clé USB) sur le port USB du projecteur afin de pouvoir profiter de son contenu à l'écran.



Pris en charge uniquement par les modèles USB-C.

- Veuillez vous assurer que la norme USB 2.0 est prise en charge avant d'utiliser des dispositifs de stockage USB-C.
- Certaines fonctionnalités peuvent ne pas fonctionner correctement, selon le câble ou l'adaptateur USB-C à USB-A utilisé.

Conseils d'utilisation des dispositifs de stockage USB

- Un dispositif de stockage USB qui utilise son propre pilote ou programme intégré de reconnaissance automatique pourrait ne pas être reconnu.
- Certains périphériques de stockage USB peuvent ne pas être pris en charge ou ne pas fonctionner correctement.
- Si vous utilisez un câble de rallonge USB, le dispositif de stockage USB peut ne pas être reconnu ou ne pas fonctionner correctement.
- Veuillez utiliser uniquement des dispositifs de stockage USB formatés avec les systèmes de fichiers FAT32 ou NTFS fournis par Windows.
- Il est recommandé d'utiliser un disque dur USB externe dont la tension nominale est de 5 V ou moins et le courant nominal de 500 mA ou moins.
- Il est recommandé d'utiliser un concentrateur USB ou un disque dur disposant d'une source d'alimentation externe. (Si la puissance fournie n'est pas suffisante, le dispositif de stockage USB risque de ne pas être détecté correctement.)
- Il est recommandé d'utiliser une clé USB de 32 Go ou moins, ou un disque dur USB de 2 To ou moins.
- Si un disque dur externe USB doté de la fonction d'économie d'énergie ne fonctionne pas, éteignez-le et rallumez-le pour rétablir son bon fonctionnement. Pour en savoir plus, veuillez vous reporter au guide d'utilisation du disque dur USB.
- Les données d'un dispositif de stockage USB peuvent être endommagées. Il est donc recommandé de faire une sauvegarde de tout fichier important. L'utilisateur est responsable de la gestion des données. Le fabricant n'assume aucune responsabilité à cet égard.
- Appuyez sur la touche  de la télécommande. Pour retirer le périphérique de stockage USB, appuyez sur le bouton Éjecter () , qui apparaît en haut lorsque vous effectuez la mise au point sur le périphérique de stockage USB que vous souhaitez retirer. Si vous déconnectez le dispositif de stockage USB sans d'abord sélectionner la fonction [ÉJECTER], une erreur peut se produire concernant le projecteur ou le dispositif de stockage.
- Pour plus d'informations sur les autres méthodes de connexion, accédez à  (**Paramètres rapides**) →  → [Connexion] → [Connecteur de périphérique].
- Maintenez enfoncé le bouton  de votre télécommande. Sélectionnez USB connecté dans [Tableau de bord de la résidence] → [ENTRÉES], puis le bouton [FORMAT] pour formater le dispositif de stockage USB. Après le formatage, toutes les données du périphérique de stockage USB seront effacées, et celui-ci sera formaté au système de fichiers NTFS ou FAT32.
- Lorsque vous connectez un dispositif de stockage USB, un fichier ou un dossier peut être créé au hasard afin de fournir les services Smart du projecteur, comme l'enregistrement et la récupération d'images miniatures.

[Photo et vidéo]

Affichage de photos et de vidéos

Vous pouvez regarder des photos et des vidéos à l'aide de l'application [Photo et vidéo].

- 1 Appuyez sur le bouton  de votre télécommande.
- 2 Lancez l'application [Photo et vidéo].
- 3 Sélectionnez le dispositif de stockage désiré.
- 4 Sélectionnez la photo ou la vidéo que vous voulez voir.



- 1 Sélectionnez le type de contenu voulu et la méthode de visionnement.
 - 2 Sélectionnez et supprimez le contenu voulu.
(Vous ne pouvez supprimer des fichiers qui sont partagés à partir d'autres appareils.)
 - 3 Sélectionnez le contenu que vous voulez regarder. Vous pouvez sélectionner uniquement le même type de contenu que celui que vous avez choisi en premier.
 - 4 Lancez la fonction [Rechercher].
- Certains contenus ne peuvent être affichés dans la liste si le nombre de contenus dépasse 40 000.

Lecteur de photos

Le fait de sélectionner une photo dans l'application [Photo et vidéo] lance le lecteur de photos. Vous pouvez voir vos photos enregistrées.



- 1 Revient à la liste de contenus entière.
- 2 Vous pouvez lancer une musique de fond en exécutant le lecteur de musique.
- 3 Vous pouvez effectuer un zoom avant ou arrière sur les photos.
- 4 Lance le diaporama.
- 5 Fait pivoter les photos.
- 6 Les photos à 360° peuvent être visionnées à 360 degrés.
 - L'utilisation du 360° VR Play sur une photo normale peut déformer l'image.
 - Certains modèles peuvent ne pas être pris en charge.
- 7 Vous pouvez définir la taille d'une photo ou changer la vitesse et l'effet du diaporama.

Fichiers de photo pris en charge

Type de fichier	Formater	Résolution
.jpeg .jpg .jpe	JPEG	Minimum : 64 x 64 Maximum Type normal : 15 360 (L) x 8 640 (H) Type progressif : 1 920 (L) x 1 440 (H)
.png	PNG	Minimum : 64 x 64 Maximum : 5 760 (L) x 5 760 (H)
.bmp	BMP	Minimum : 64 x 64 Maximum : 1 920 (L) x 1 080 (H)

Lecteur vidéo

La sélection d'une vidéo dans l'application [Photo et vidéo] lance le lecteur vidéo. Vous pouvez voir vos vidéos enregistrées.

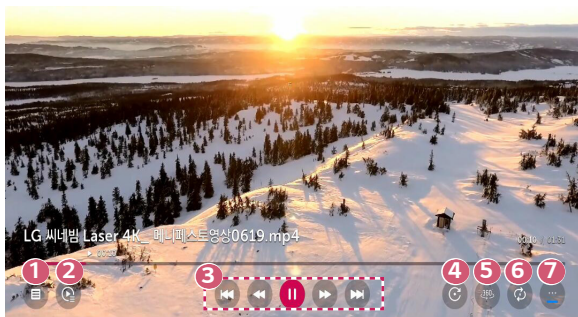

- 1 Revient à la liste de contenus entière.
- 2 Vous pouvez sélectionner d'autres contenus en affichant la liste de lecture durant le visionnement d'une vidéo.
- 3 Vous pouvez contrôler les fonctions de base de lecture de vidéos.
- 4 Permet de faire pivoter les vidéos.
 - Certains modèles peuvent ne pas être pris en charge.
- 5 Les vidéos à 360° peuvent être visionnées à 360 degrés.
 - L'utilisation du 360° VR Play sur une vidéo normale peut déformer la vidéo.
 - Certains modèles peuvent ne pas être pris en charge.
- 6 Vous pouvez effectuer les réglages relatifs à la lecture lors de la répétition de la vidéo.
- 7 Vous pouvez définir des options supplémentaires.

Configuration d'options supplémentaires

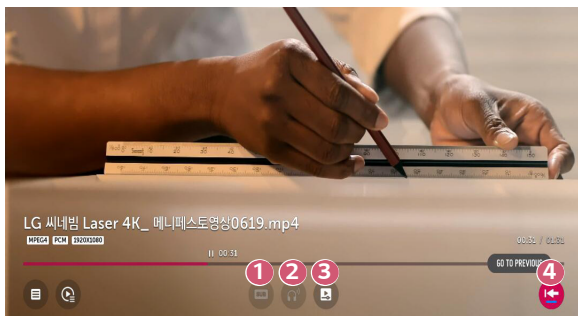

- 1 Vous pouvez modifier les paramètres de sous-titrage.
- 2 Vous pouvez définir des pistes audio.
- 3 Vous pouvez décider de poursuivre le visionnement pour reprendre la lecture à partir de la dernière scène affichée.
- 4 Revient à l'écran des fonctions de base.

Fichiers vidéo pris en charge

Vitesse maximale de transfert :

- Vidéo HD intégrale
H.264 1 920 x 1 080 à 60P BP/MP/HP à L4.2 40 Mbit/s maximum
HEVC 1 920 x 1 080 à 60P Main/Main10 à L4.1 40 Mbit/s maximum
- Vidéo ULTRA HD (modèle ULTRA HD uniquement)
H.264 3 840 x 2 160 à 30P BP/MP/HP à L5.1 50 Mbit/s maximum
HEVC 3 840 x 2 160 à 60P Main/Main10 à L5.1 60 Mbit/s maximum

Formats de sous-titres externes pris en charge :

*.smi, *.srt, *.sub (MicroDVD, SubViewer 1.0/2.0), *.ass, *.ssa, *.txt (TMPlayer), *.psb (PowerDivX), *.dcs (DLP Cinema)

Formats de sous-titres intégrés pris en charge :

- Matroska (.mkv) : Sub Station Alpha (SSA), Advanced Sub Station Alpha (ASS), SRT
- MP4 (mp4) : Timed Text

Codecs vidéo pris en charge

Extension	Codec	
.asf .wmv	Vidéo	Profil VC-1 Advanced (sauf WMVA), profils VC-1 Simple et Main
	Audio	WMA Standard (à l'exception de WMA v1/ WMA Speech)
.avi	Vidéo	Xvid (sauf 3 warp-point GMC), H.264/AVC, Motion Jpeg, MPEG-4
	Audio	MPEG-1 couche I, II, MPEG-1 couche III (MP3), Dolby Digital, LPCM, ADPCM, DTS
.mp4 .m4v .mov	Vidéo	H.264/AVC, MPEG-4, HEVC
	Audio	Dolby Digital, Dolby Digital Plus, AAC, MPEG-1 couche III (MP3), Dolby AC-4
.3gp .3g2	Vidéo	H.264/AVC, MPEG-4
	Audio	AAC, AMR-NB, AMR-WB
.mkv	Vidéo	MPEG-2, MPEG-4, H.264/AVC, VP8, VP9, HEVC
	Audio	Dolby Digital, Dolby Digital Plus, AAC, PCM, DTS, MPEG-1 couche I, II, MPEG-1 couche III (MP3)
.ts .trp .tp .mts	Vidéo	H.264/AVC, MPEG-2, HEVC
	Audio	MPEG-1 couche I, II, MPEG-1 couche III (MP3), Dolby Digital, Dolby Digital Plus, AAC, PCM, Dolby AC-4
.mpg .mpeg .dat	Vidéo	MPEG-1, MPEG-2
	Audio	MPEG-1 couche I, II, MPEG-1 couche III (MP3)
.vob	Vidéo	MPEG-1, MPEG-2
	Audio	Dolby Digital, MPEG-1 couche I, II, DVD-LPCM

- Dolby AC-4 : Certains modèles peuvent ne pas être pris en charge.

Avertissements concernant la lecture de vidéos

- Il est possible que certains sous-titres créés par des utilisateurs ne fonctionnent pas correctement.
- Un fichier vidéo et son fichier de sous-titres doivent être placés dans le même dossier. Pour que les sous-titres puissent s'afficher, il faut que le fichier vidéo et le fichier de sous-titres portent le même nom.
- Les sous-titres provenant d'un appareil NAS (Network Attached Storage) peuvent ne pas être pris en charge selon le fabricant et le modèle.
- Les flux contenant un encodage GMC (Global Motion Compensation) ou Qpel (Quarterpel Motion Estimation) ne sont pas pris en charge.
- Vidéo ULTRA HD (modèle ULTRA HD uniquement) : 3 840 x 2 160, 4 096 x 2 160

Certaines vidéos ULTRA HD au codage HEVC différent du contenu officiellement fourni par LG Electronics peuvent ne pas être diffusées.

Certains codes peuvent être pris en charge après une mise à jour logicielle.

Extension	Codec	
mkv/mp4/ts	Vidéo	H.264/AVC, HEVC
	Audio	Dolby Digital, Dolby Digital Plus, AAC

- Seuls les fichiers Windows Media Audio V7 et versions ultérieures sont pris en charge.
- Le profil principal AAC n'est pas pris en charge.
- Les fichiers vidéo créés à l'aide de certains encodeurs pourraient ne pas être lus.
- Les fichiers vidéo d'un format autre que ceux précisés pourraient ne pas être lus correctement.
- Les fichiers vidéo stockés sur un dispositif USB ne prenant pas en charge la haute vitesse pourraient ne pas être lus correctement.
- Les codecs DTS ne sont pris en charge que pour la lecture de fichiers vidéo USB et HDMI.

[Musique]

Lecture de musique

Vous pouvez écouter de la musique à l'aide de l'application [Musique].

- 1 Appuyez sur le bouton  de votre télécommande.
- 2 Lancez l'application [Musique].
- 3 Sélectionnez le dispositif de stockage désiré.
Vous pouvez sélectionner vos chansons préférées parmi tous vos périphériques de stockage et appuyer sur [Ma liste de lecture].
- 4 Sélectionnez le contenu musical que vous désirez et écoutez-le.

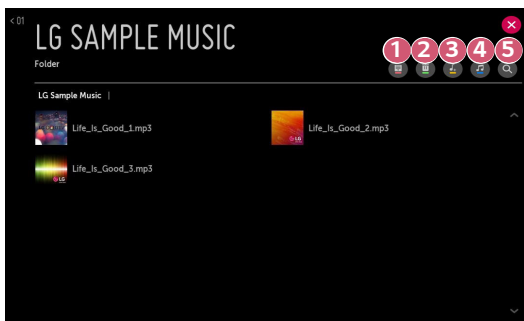



- 1 Sélectionnez le type de liste de contenu que vous voulez.
 - 2 Sélectionnez et supprimez du contenu.
(Vous ne pouvez pas supprimer de fichiers partagés par d'autres appareils.)
 - 3 Sélectionnez du contenu pour l'ajouter à [Ma liste de lecture].
 - 4 Ouvrez le lecteur de musique.
 - 5 Lancez la fonction [RECHERCHER].
- Si le nombre de fichiers est supérieur à 5 000, il se peut que certains contenus n'apparaissent pas dans la liste.

Utilisation du lecteur de musique

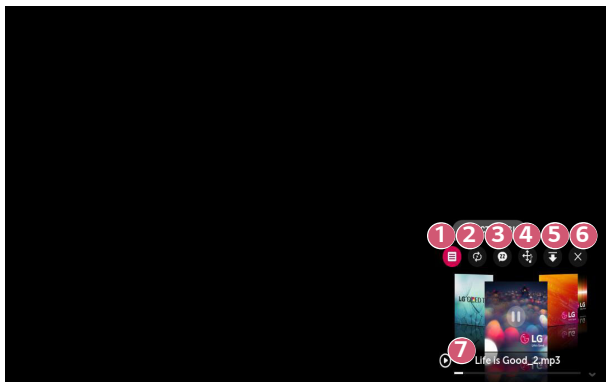
Le lecteur de musique vous permet de choisir de la musique d'autres applications et de l'utiliser comme musique de fond.



- 1 Vous pouvez lire de la musique du dispositif de stockage de votre choix.
- 2 Vous pouvez configurer les options lecture répétée et lecture aléatoire.
- 3 Les éléments configurables varient en fonction du modèle.
 -  : Vous pouvez masquer l'écran lorsque vous écoutez de la musique ou afficher le lecteur de musique en mode plein écran.
 -  : Vous pouvez écouter de la musique avec l'écran éteint.

- 4 Vous pouvez changer la position du lecteur de musique.
- 5 Vous pouvez réduire le lecteur de musique.
- 6 Cette fonction ferme le lecteur de musique.
- 7 Les paroles sont disponibles pour les fichiers de musique qui les fournissent.

Dans certains fichiers de musique, vous pouvez choisir une section destinée aux paroles et déplacer la position de lecture.

- L'option Paroles n'est prise en charge que par certains appareils.
 - Les paroles peuvent ne pas être affichées de manière synchrone selon les données du fichier de musique.
-
- Rouvrez votre lecteur audio en appuyant sur les boutons de volume de votre télécommande.
 - Il se peut que vous ne puissiez pas utiliser le lecteur de musique pour certaines fonctions.

Format audio

Format de fichier	Élément	Info
.mp3	Débit binaire	32 à 320 kbit/s
	Fréquence d'échantillonnage	16 à 48 kHz
	Format	MPEG-1, MPEG-2
	Canaux	mono, stéréo
.wav	Débit binaire	-
	Fréquence d'échantillonnage	8 à 96 kHz
	Format	PCM
	Canaux	mono, stéréo
.ogg	Débit binaire	64 à 320 kbit/s
	Fréquence d'échantillonnage	8 à 48 kHz
	Format	Vorbis
	Canaux	mono, stéréo
.wma	Débit binaire	128 à 320 kbit/s
	Fréquence d'échantillonnage	8 à 48 kHz
	Format	WMA
	Canaux	jusqu'à 6 canaux
.flac	Débit binaire	-
	Fréquence d'échantillonnage	8 à 96 kHz
	Format	FLAC
	Canaux	mono, stéréo

- Le nombre de canaux pris en charge peut varier en fonction de la fréquence d'échantillonnage.

[Visionneuse de fichiers]

Affichage des fichiers

Vous pouvez voir des documents stockés sur un périphérique connecté au projecteur.

- 1 Appuyez sur le bouton  de votre télécommande.
- 2 Lancez l'application [Visionneuse de fichiers].
- 3 Sélectionnez le dispositif de stockage désiré.
- 4 Sélectionnez et affichez le fichier de document voulu.



- 1 Sélectionnez le type de contenu voulu et la méthode de visionnement.
 - 2 Sélectionnez et supprimez le contenu voulu.
(Vous ne pouvez supprimer des fichiers qui sont partagés à partir d'autres appareils.)
- Certains contenus ne peuvent être affichés dans la liste si le nombre de contenus dépasse 40 000.

Navigation dans la visionneuse de fichiers

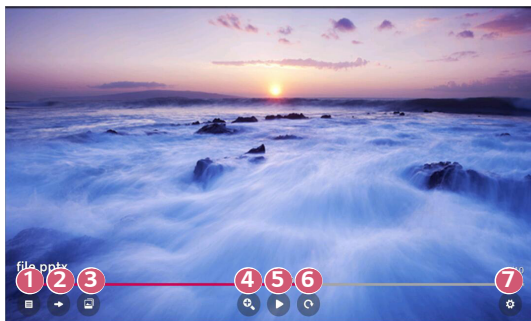

- 1 Revient à la liste de contenus entière.
- 2 Affiche la page choisie.
- 3 Définit le diaporama.
- 4 Agrandit ou réduit le document.
- 5 Lance le diaporama.
- 6 Fait pivoter le document.
- 7 Permet de régler les options de la visionneuse de fichiers.



Formats de fichiers pris en charge

Extension de fichier	Version prise en charge
XLS, XLSX	Microsoft Office versions 97/2000/2002/2003/2007/2010/2013/2016
DOC, DOCX	
PPT, PPTX	
TXT	-
PDF	Adobe PDF versions 1.0/1.1/1.2/1.3/1.4
HWP	Hangul version 2007

- La visionneuse de fichiers réaligne les documents, de sorte qu'ils peuvent être affichés différemment que sur un ordinateur.
- Si un document contient des images, la résolution peut paraître inférieure durant le processus de réaligement.
- Si le document est volumineux ou qu'il comporte un grand nombre de pages, il se peut que le chargement soit plus long.
- Les polices de caractères qui ne sont pas prises en charge peuvent être remplacées par d'autres.
- Il est possible que la visionneuse de fichiers ne s'ouvre pas si un document Office contient plusieurs images haute résolution. Dans un tel cas, réduisez la taille du fichier d'image, enregistrez-le sur un support de stockage USB, puis lancez de nouveau la visionneuse de fichiers, ou connectez votre ordinateur au projecteur et ouvrez le fichier sur l'ordinateur.

Utilisation des Périphériques IoT à domicile

Vous pouvez vérifier et contrôler l'état des Périphériques IoT à domicile connectés.

- 1 Appuyez sur le bouton  de la télécommande et sélectionnez [Tableau de bord de la résidence].
- 2 Appuyez sur  en haut à droite pour sélectionner la [Connexion OCF].
 - Pour enregistrer votre propre périphérique compatible OCF (Open Connectivity Foundation), sélectionnez le guide OCF pour modifier les réglages comme indiqué.

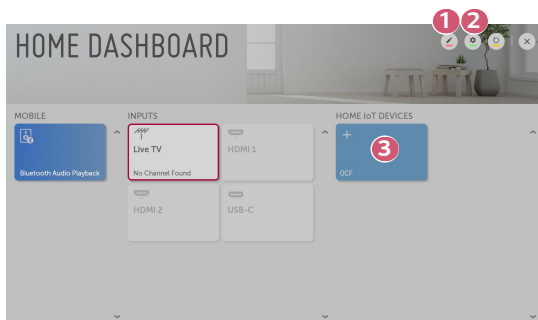

- 1 Vous pouvez modifier le nom d'un périphérique connecté aux [Périphériques IoT à domicile] ou [AFFICHER]/[MASQUER] le périphérique.
- 2 [Connexion OCF] : Si vous l'avez réglé sur [Marche], tout périphérique qui prend en charge l'OCF sera également connecté.
 [Avis] : Si vous le réglez sur [Marche], vous pouvez recevoir des notifications concernant l'état des Périphériques IoT à domicile.
 [Connecteur de périphérique] : Vous pouvez lancer l'application [Connecteur de périphérique].
- 3 Vous pouvez connecter votre propre périphérique compatible OCF (Open Connectivity Foundation) au projecteur et l'utiliser.
 - Seuls certains des périphériques compatibles OCF (Open Connectivity Foundation) sont pris en charge, mais nous prévoyons étendre cette prise en charge à davantage de périphériques.
 - Lors de la réinitialisation du projecteur, il faut également réinitialiser le périphérique compatible OCF (Open Connectivity Foundation) connecté à l'ensemble.

Partager du contenu d'ordinateur

Qu'est-ce que le partage de contenu?

Le partage de contenu permet de profiter des vidéos, de la musique et des photos stockées sur votre ordinateur.

Lecture de contenu avec un logiciel de partage sur l'ordinateur

Si votre ordinateur est équipé du système d'exploitation Windows 7, ou une version ultérieure, vous pouvez lire la musique, les vidéos ou les photos sur votre projecteur sans devoir installer de programme séparé.

- 1** Connectez votre projecteur et votre ordinateur au même réseau. Les ordinateurs équipés de Windows 7, ou d'une version ultérieure, doivent également être connectés à un réseau.
 - 2** Cliquez avec le bouton droit sur le fichier de musique, de vidéo ou de photo désiré, puis sélectionnez votre modèle à l'aide de la fonction « Lire sur » de Windows 7, ou version ultérieure, pour lancer la lecture du fichier. Pour lire sur d'autres appareils tels que votre téléphone mobile, reportez-vous au guide d'utilisation approprié.
- Même si plusieurs projecteurs ou appareils sont connectés, le fichier sélectionné est lu sur un seul. La vitesse de lecture peut varier selon la qualité de la connexion réseau.

Utilisation du logiciel pour PC SmartShare pour lire le contenu enregistré sur l'ordinateur

Vous pouvez utiliser le logiciel pour PC SmartShare pour connecter les vidéos, la musique et les photos enregistrées sur l'ordinateur au réseau domestique et les lire sur votre projecteur.

- 1** Configurez le projecteur et l'ordinateur installé avec SmartShare sur le même réseau.
 - Le service SmartShare n'est disponible que lorsque le projecteur et le serveur PC sont connectés à un même routeur.
- 2** Téléchargez le logiciel pour PC SmartShare à partir du site Web de LG et installez-le (www.lg.com). Avant l'installation, fermez tous les programmes sur le PC, tels qu'un pare-feu ou un logiciel antivirus.
- 3** Lancez le logiciel pour PC SmartShare et configurez les paramètres de partage.
- 4** Les vidéos et les photos partagées sont lues à partir de l'application [Photo et vidéo] du projecteur. Les fichiers de musique partagés sont lus à partir de l'application [Musique] du projecteur.
 - Le serveur doit fonctionner pour pouvoir regarder les fichiers partagés sur votre projecteur.
 - Pour en savoir plus sur l'utilisation du logiciel pour PC SmartShare, reportez-vous au module d'aide du logiciel.

Points à considérer lors de l'utilisation du partage de contenu

- Si la fonction de partage de contenu ne fonctionne pas correctement, vérifiez les paramètres de votre réseau.
- La fonction peut ne pas fonctionner correctement sur un réseau sans fil. Il est recommandé d'établir la connexion avec un réseau filaire.
- Si plusieurs projecteurs sont connectés à un même appareil, il est possible que le contenu d'un fichier ne soit pas lu correctement, selon les capacités du serveur.
- Il est possible que la fonction ne fonctionne pas correctement dans certains environnements de réseau.
- Pour visionner des vidéos en résolution 1 080p à l'aide de la fonction de partage de contenu, vous devez disposer d'un routeur qui utilise la fréquence de 5 GHz.
Si vous utilisez un routeur à 2,4 GHz, la vidéo ne sera pas lue correctement.
- Il se peut que la fonction de partage de contenu ne soit pas prise en charge par les routeurs qui ne sont pas compatibles avec la multidiffusion. Pour en savoir davantage, consultez le guide d'utilisation fourni avec votre routeur ou communiquez avec le fabricant.
- Les sous-titres ne sont pris en charge que par certains appareils connectés.
- Le logiciel pour PC SmartShare est recommandé pour la lecture des sous-titres.
- Si un fichier de sous-titrage a été ajouté ultérieurement, vous devez désactiver puis réactiver le dossier partagé.
- Les fichiers DRM sur l'appareil connecté ne seront pas lus.
- Même si le format du fichier est pris en charge par le projecteur, il se peut que le format soit différent selon l'environnement de l'appareil.
- Si le nombre de dossiers ou de fichiers dans un dossier est trop élevé, le système pourrait ne pas fonctionner correctement.
- Il est possible que l'information sur le fichier importé fournie ne s'affiche pas correctement.
- En fonction du codage, certaines diffusions peuvent ne pas apparaître en mode de partage du contenu.

Partager un écran d'ordinateur

Affichage de l'écran du PC sur le projecteur

Connexion sans fil

- 1** Activez le mode Partage d'écran sur l'ordinateur. Votre projecteur apparaîtra dans la liste des appareils disponibles.
- 2** Sélectionnez votre projecteur et connectez-vous.
- 3** Une fois la connexion établie, le projecteur affichera l'écran de l'appareil connecté.
 - Toujours vous assurer que votre appareil dispose de la plus récente version du système d'exploitation lorsque vous le connectez à votre projecteur pour bénéficier d'une connexion fiable.
 - Il est recommandé d'utiliser cette fonction à distance rapprochée.
 - Bien qu'il puisse être connecté sans routeur sans fil, il est recommandé de connecter votre appareil à un routeur 5 GHz, car les performances peuvent être affectées par l'environnement sans fil qui l'entoure.
 - La vitesse de réponse peut varier, selon l'environnement de l'utilisateur.
 - Elle diffère de la version pour Windows. Pour obtenir plus d'information sur l'appareil auquel vous souhaitez vous connecter, reportez-vous à son guide d'utilisation.
 - Si la connexion est constamment interrompue, éteignez le projecteur et l'appareil auquel vous voulez le connecter, puis rallumez-les et essayez de nouveau.

Connexion avec fil

Connectez l'ordinateur au projecteur à l'aide du câble HDMI®.

AVANTAGES DU PROJECTEUR INTELLIGENT

Profiter d'Internet

Utilisation du [Navigateur Web]

Vous pouvez accéder à un site Web en entrant son adresse dans la barre d'URL. Si vous entrez un terme de recherche, le navigateur indiquera les résultats obtenus par le moteur de recherche.

- 1 Appuyez sur la touche  de la télécommande.
- 2 Démarrez l'application [Navigateur Web].

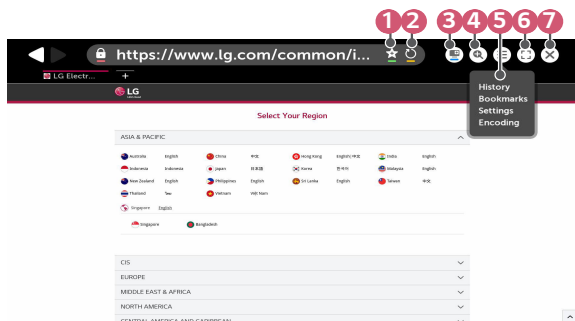



- 1 Vous pouvez ajouter ou supprimer la page en cours dans [Signets].
- 2 Actualise la page en cours.
- 3 Vous pouvez activer ou désactiver la fonction Mini TV.
- 4 Fait un zoom avant ou arrière sur l'écran.

- 5** [Historique] : vous pouvez ouvrir la liste d'historique ou la supprimer.
 [Signets] : vous pouvez ouvrir la liste de signets ou la supprimer.
 [Réglages] : Vous pouvez configurer des paramètres simples pour le navigateur.
 [Codage] : vous pouvez changer la langue lorsque le contenu ne s'affiche pas correctement sur la page Web.

- 6** Vous pouvez vous servir du navigateur en mode plein écran. Pour revenir à l'écran d'origine, utilisez la télécommande pour déplacer le pointeur dans le haut de l'écran. Le message [Quitter Le Mode Plein Écran] s'affiche.

- 7** Quitter le [Navigateur Web].

- Le [Navigateur Web] prend uniquement en charge les contenus multimédias HTML5. Il n'est pas doté d'un module d'extension Flash.
 - L'application [Navigateur Web] ne permet pas l'installation de modules d'extension.
 - Il est possible que l'application [Navigateur Web] ne permette pas la lecture de fichiers multimédias de formats autres que JPEG/PNG/GIF.
 - Le [Navigateur Web] peut se fermer si l'espace mémoire est insuffisant.
 - Seules les polices intégrées du projecteur sont utilisées dans le [Navigateur Web]. Il se peut donc que le texte apparaisse dans une police différente de celle de l'ordinateur.
 - Le [Navigateur Web] ne permet pas le téléchargement de fichiers ou de polices.
 - Étant donné que le [Navigateur Web] est un navigateur de projecteur, il pourrait fonctionner différemment d'un navigateur pour ordinateur.
 - Une partie du contenu peut ne pas être lue correctement.
 - Faites preuve de prudence lorsque l'appareil est utilisé par des enfants. Les enfants peuvent accéder à du contenu inapproprié en ligne en utilisant ce produit.
- Vous pouvez bloquer le contenu inapproprié en ligne en limitant l'accès à certaines applications.
- Configurez les paramètres dans  (**Paramètres rapides**) →  → [Sécurité] → [Verrouillage des applications].

Configuration du Navigateur Web

Appuyez sur  en haut de l'écran et sélectionnez [Réglages].

- [Au Démarrage]

Vous pouvez régler la page de démarrage du navigateur pour [Ouvrir la page Nouvel onglet]/[Reprendre là où je me suis arrêté]/[Page d'accueil].
- [Moteur De Recherche]

Vous pouvez choisir le moteur de recherche par défaut.

 - Les réglages des moteurs de recherche peuvent être modifiés sans préavis en fonction de la situation du fournisseur.
- [Sites recommandés]

Vous pouvez changer les paramètres pour afficher les [Sites recommandés]. Les [Sites recommandés] et les [Site Le Plus Visité] sont affichés dans un nouvel onglet.

Les [Sites recommandés] ne sont peut-être pas disponibles dans votre pays. Pour masquer les [Sites recommandés], choisissez [Arrêt] dans [Réglages].
- [Toujours Afficher La Barre Des Marque-Pages]

Vous pouvez changer les paramètres pour que la barre des [Signets] soit toujours affichée.
- [Navigation Privée]

Vous pouvez configurer les paramètres de façon à ne pas laisser de traces de vos recherches.
- [Flitrage de sites]

Pour utiliser la fonction [Flitrage de sites], vous devez entrer le mot de passe du projecteur.

Le mot de passe par défaut est « 0000 ».

 - [Sites Approuvés] : vous pouvez configurer les paramètres de façon à n'ouvrir que des pages Web précédemment enregistrées.
 - [Sites Bloqués] : vous pouvez configurer les paramètres de façon à bloquer des sites Web particuliers.
- [Programme de blocage de message contextuel]

Vous pouvez bloquer les messages contextuels à l'aide des réglages.
- [Fonctionnalité Ne pas me suivre]



Vous pouvez demander à ce que votre historique des visites ne soit pas enregistré sur le serveur.
- [Diffusion adaptative utilisant JavaScript]

Si cette fonction est réglée sur [Arrêt], la résolution des vidéos lues sur le [Navigateur Web] est limitée à 720p.

[Notifications]

Utilisation des [Notifications]

Vous pouvez afficher toutes les notifications des applications du projecteur et du service LG simultanément. Vous pouvez afficher et supprimer chaque message de notification, et vous déplacer directement vers l'application ou le site Web à l'aide de notifications qui prennent en charge les raccourcis.

- 1 Appuyez sur le bouton  (**Paramètres rapides**) de la télécommande.
- 2 Accédez à  → [Général] → [À Propos Du Projecteur] et sélectionnez [Notifications].

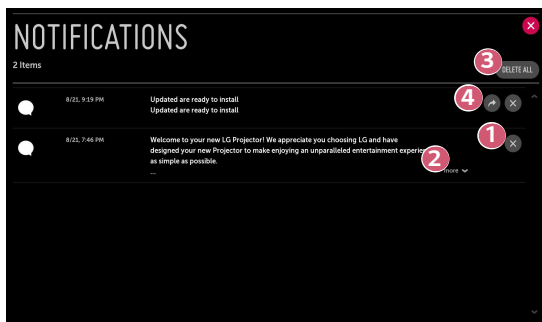

- 1 Vous pouvez supprimer les notifications.
- 2 Pour les notifications à long contenu, appuyez sur [plus] pour les ouvrir en entier.
- 3 Vous pouvez supprimer toutes les notifications.
- 4 Vous pouvez lancer l'application ou déplacer l'URL.

LISTE DES PARAMÈTRES

Les options peuvent différer selon le modèle.

Paramètres rapides

Utilisation des paramètres rapides

Appuyez sur le bouton  (**Paramètres rapides**) de la télécommande.

Des commandes maniables vous permettent de régler rapidement et facilement des options telles que [Mode photo], [Format de l'image], [Sortie son] et bien d'autres.



- 1 Ferme les paramètres rapides.
- 2 Permet d'afficher les options [Mode photo].
- 3 Permet de régler les options [Format de l'image].
- 4 Vous pouvez choisir la [Sortie son].
- 5 Permet de régler la [Minuterie].
- 6 Permet d'afficher les options [Mode PJT].
- 7 Déplacez-vous vers l'écran [Connexion].
- 8 Vous pouvez régler plus d'options.

- Maintenez enfoncé le bouton  **Molette (OK)** de la télécommande pendant la configuration afin de vous déplacer vers le menu correspondant.

Paramètres de l'[Image]

[Mode photo]

 (Paramètres rapides) →  → [Image] → [Paramètres du mode Image] →

[Mode photo]

Sélectionnez le mode Photo qui correspond le mieux à votre environnement de visionnement, à vos préférences et au type de vidéo. Les éléments configurables varient en fonction du modèle.

Selon le signal d'entrée, les modes d'image disponibles peuvent varier.

Lorsque vous regardez le contenu du service en ligne, le mode Image peut être modifié pour correspondre au contenu affiché.

- [Vif]
Affine l'image en augmentant le contraste, la luminosité et la netteté.
- [Standard]
Affiche l'image aux niveaux standards de contraste, de luminosité et de netteté.
- [Cinéma]
Optimise l'écran pour les films.
- [Sports]/[Football]
Optimise l'écran pour les sports. Même les mouvements rapides, comme lancer une balle ou un coup de pied, s'affichent clairement à l'écran.
— Le nom du sport peut différer selon la région.
- [Jeu]
Optimise l'écran pour les jeux.
- [HDR effect]
Cette fonction vous permet de profiter d'une image plus dynamique et plus claire en corrigeant les zones claires et sombres de l'écran. Cette fonction fournit une image réaliste, même lorsque le niveau de gradation de l'image source est élevé.
Si vous réglez le [Mode photo] sur [HDR effect], vous ne pourrez pas utiliser certains [Paramètres du mode Image].
— Cette fonction est disponible sur certains modèles uniquement.
- [Expert (pièce lumineuse)]/[Expert (pièce sombre)]
Permet à un expert, ou à quiconque apprécie la qualité de l'image, de sélectionner la meilleure qualité d'image.

[Paramètres du mode Image]

 (**Paramètres rapides**) →  → [Image] → [Paramètres du mode Image]

Cette fonction vous permet de régler le mode Image sélectionné en détail.

Selon le signal source ou le mode Image sélectionné, les options disponibles peuvent varier. Les éléments configurables varient en fonction du modèle.

- [Contraste]

Règle le niveau de contraste afin de contrôler la différence entre les parties claires et sombres d'une image. Plus la valeur est près de 100, plus le contraste est élevé.
- [Luminosité]

Permet d'ajuster la brillance générale de l'écran. Plus la valeur est près de 100, plus l'écran est lumineux.
- [Netteté]

Permet de régler la netteté de l'image. Plus la valeur est près de 50, plus l'image est nette et claire.
- [Couleur]

Adoucit ou accentue les couleurs affichées à l'écran. Plus la valeur est près de 100, plus les couleurs sont foncées.
- [Teinte]

Ajuste l'équilibre couleur entre le rouge et le vert affichés à l'écran. Plus la valeur est près de Rouge 50, plus la couleur rouge sera accentuée. Plus la valeur est près de Vert 50, plus la couleur verte sera accentuée.
- [Température de couleur]

Ajuste la température de couleur froide/moyenne/chaude/naturelle.

 - Les réglages que vous indiquez ne s'appliquent qu'au mode d'entrée couramment sélectionné. Pour appliquer vos paramètres de l'image à tout mode d'entrée, sélectionnez [Appliquer à toutes les entrées].
- [Appliquer à toutes les entrées]

Enregistrez les valeurs de réglage personnalisé actuelles au mode Image sélectionné pour toutes les entrées.
- [Réinitialisation]

Cette option permet de réinitialiser les paramètres de l'image.

 - Vous pouvez réinitialiser les modes Photo séparément. Sélectionnez le mode Photo que vous souhaitez réinitialiser et activez-le.

[Contrôles avancés]/[Contrôles experts]

 **(Paramètres rapides)** →  → [Image] → [Paramètres du mode Image] → [Contrôles avancés]

Selon le signal source ou le mode Image sélectionné, les options disponibles peuvent varier.

Les éléments configurables varient en fonction du modèle.

- [Contraste dynamique]
Corrige les différences entre les zones claires et sombres de l'écran pour obtenir les résultats optimaux en fonction de la luminosité de l'image.
- [Couleur dynamique]
Ajuste la couleur et la saturation de l'image afin de la rendre plus colorée et plus vive.
- [Couleur préférée]
Ajuste la couleur de la peau, de l'herbe et du ciel selon vos préférences personnelles.
- [Gamme de couleurs]
Sélectionne la gamme de couleurs à afficher.
- [Super résolution]
Ajuste la résolution pour rendre plus claires les images sombres et floues.
- [Gamma]
Ajuste la luminosité moyenne de l'image.

 (**Paramètres rapides**) →  → [Image] → [Paramètres du mode Image] → [Contrôles experts]

Si vous réglez le mode Image à Expert, vous pouvez définir les fonctions suivantes. Selon le signal source ou le mode Image sélectionné, les options disponibles peuvent varier.

Les éléments configurables varient en fonction du modèle.

- [Contraste dynamique]
Corrige les différences entre les zones claires et sombres de l'écran pour obtenir les résultats optimaux en fonction de la luminosité de l'image.
- [Super résolution]
Ajuste la résolution pour rendre plus claires les images sombres et floues.
- [Gamme de couleurs]
Sélectionne la gamme de couleurs à afficher.
- [Filtre Couleur]
Filtre un spectre de couleurs RVB précises afin de définir précisément la teinte et la saturation des couleurs.
- [Gamma]
Ajuste la luminosité moyenne de l'image.
- [Balance des blancs]
Permet d'ajuster la température de couleur globale de l'écran.
- [Système de gestion de couleur]
Ce paramètre est utilisé par des experts, qui le contrôlent à l'aide d'une mire de réglage. Vous pouvez le contrôler en sélectionnant des zones de six couleurs ([Rouge]/[Vert]/[Bleu]/[Cyan]/[Magenta]/[Jaune]). Pour les images normales, les réglages peuvent ne pas produire de changements de couleur perceptibles.

[Options d'image]

 **(Paramètres rapides)** →  → [Image] → [Paramètres du mode Image] →

[Options d'image]

Selon le signal source ou le mode Image sélectionné, les options disponibles peuvent varier.

Les éléments configurables varient en fonction du modèle.

- [Réduction de bruit]
 - Supprime les petits points qui ressortent afin de rendre l'image plus claire.
- [Réduction de bruit MPEG]
 - Réduit le bruit produit durant la création des signaux vidéo numériques.
- [Gradation naturelle]
 - Réduit l'effet d'escalier dans l'image pour un rendu plus lisse.
- [Niveau de noir]
 - Compense la luminosité et le contraste de l'écran en ajustant les aspects sombres de l'image.
- [Cinéma véridique]
 - Offre une expérience similaire à celle du cinéma.
- [TruMotion]
 - Cette fonction est disponible sur certains modèles uniquement.
 - Optimise la qualité d'image des images en mouvement rapide.
 - [Arrêt] : Permet d'éteindre la fonction [TruMotion].
 - [Lisse] : Adoucit les images en mouvement rapide.
 - [Vif] : Rend les images rapides plus claires.
 - [Utilisateur] : Règle [TruMotion] manuellement.
 - [Atténuateur de bruit vidéo] : Ajuste les bruits à l'écran.
 - [Réducteur de rémanence] : Réduit les effets de flou dus au mouvement.
 - Les réglages avancés ne peuvent être modifiés qu'en mode [Utilisateur].

[Format de l'image]

 (**Paramètres rapides**) →  → [Image] → [Paramètres du format de l'image]
→ [Format de l'image]

Selon le signal d'entrée, les formats d'écran disponibles peuvent varier.

Les éléments configurables varient en fonction du modèle.

- [16:9]
Affiche l'image au format 16:9.
- [Original]
Change le format d'image pour le format 4:3 ou 16:9 en fonction du signal vidéo d'entrée.
- [4:3]
Affiche l'image au format 4:3.
- [Zoom vertical]
Vous pouvez régler la dimension verticale de l'écran et aligner l'écran verticalement en utilisant le bouton [Régler le niveau de zoom] et [Régler la position de l'écran].
- [Zoom sur tous les axes]
Vous pouvez régler la dimension horizontale de l'écran et aligner l'écran horizontalement et en diagonale en utilisant le bouton [Régler le niveau de zoom] et [Régler la position de l'écran].

[Sur mesure]

 (**Paramètres rapides**) →  → [Image] → [Paramètres du format de l'image]
→ [Sur mesure]

Si vous mettez cette fonction sur [Marche], vous pouvez afficher le contenu dans le format d'image qui se trouve dans le signal de diffusion ou la source de contenu. Si le bord de l'écran n'est pas net, réglez-la sur [Arrêt].

Si la fonction est réglée sur [Auto.], elle bascule entre les statuts [Marche] et [Arrêt] selon les renseignements contenus dans le signal vidéo.

- Les éléments qui peuvent être sélectionnés peuvent varier en fonction de l'entrée de courant.

[Économie d'énergie]

 **(Paramètres rapides)** →  → [Image] → [Économie d'énergie]

Permet de réduire la consommation d'énergie en réglant les pointes de brillance de l'écran.

- [Minimum]/[Moyen]/[Maximum]
Applique le mode [Économie d'énergie] prédéfini.

[Test d'image]

 **(Paramètres rapides)** →  → [Image] → [Test d'image]

Tout d'abord, lancez le test d'image pour vous assurer que le signal de sortie vidéo est normal, puis faites une sélection en cas d'erreur.

Si le test d'image ne signale aucune erreur, vérifiez l'appareil externe connecté ou le signal de diffusion.

[HDMI ULTRA HD Deep Color]

 (Paramètres rapides) →  → [Image] → [Réglages supplémentaires] → [HDMI ULTRA HD Deep Color]

Si le périphérique connecté au port d'entrée HDMI prend également en charge ULTRA HD Deep Color, votre image peut être plus claire.

Cependant, si l'appareil ne le prend pas en charge, il se peut qu'il ne fonctionne pas correctement. Dans ce cas, définissez le paramètre ULTRA HD Deep Color du projecteur sur [Arrêt].

- Résolution d'affichage prise en charge
 - Marche : Prend en charge 4K@60 Hz (4:4:4, 4:2:2, et 4:2:0)
 - Éteint : Prend en charge 4K@60 Hz (4:2:0)

Format pris en charge 4K@50/60 Hz

Résolution	Fréquence d'images (Hz)	Profondeur de la couleur/échantillonnage chromatique		
		8 bit	10 bit	12 bit
3 840 × 2 160p 4 096 × 2 160p	50	YCbCr 4:2:0	YCbCr 4:2:0 ¹⁾	
	59,94	-	-	YCbCr 4:2:2 ¹⁾
	60	YCbCr 4:4:4 ¹⁾	-	-
		RVB 4:4:4 ¹⁾	-	-

1) pris en charge lorsque [HDMI ULTRA HD Deep Color] est réglé sur [Marche].



- Les réglages ne sont modifiables que pour l'entrée HDMI actuellement utilisée.
- Vous pouvez sélectionner un réglage différent pour chaque port HDMI.
- Certains modèles peuvent ne pas être pris en charge.

[Réponse Instant Game]

 **(Paramètres rapides)** →  → [Image] → [Réglages supplémentaires] → [Réponse Instant Game]



Définissez le port HDMI connecté à l'appareil sur [Marche] pour profiter des jeux avec la définition vidéo optimale pour le jeu.

Cependant, si l'appareil ne le prend pas en charge, il se peut qu'il ne fonctionne pas correctement.

- Définissez la fonction [HDMI ULTRA HD Deep Color] sur [Marche] pour le terminal HDMI connecté à la console de jeu pour activer [Réponse Instant Game].
- Cela fonctionne uniquement lorsque  **(Paramètres rapides)** →  → [Son] → [Sortie son] est réglé sur [Haut-parleur du projecteur interne]/[Casque filaire]/[Haut-parleur du projecteur interne + casque filaire].
— Les éléments configurables varient en fonction du modèle.
- Lorsque la [Réponse Instant Game] est lancée, la vidéo peut clignoter temporairement.
- Si vous définissez cette fonction sur [Marche], vous ne pourrez plus modifier certains éléments de réglage vidéo.

Paramètres [Son]

[Contrôle adaptatif du son]

 (Paramètres rapides) →  → [Son] → [Contrôle adaptatif du son]



Améliore automatiquement le son en fonction du type de contenu.

Ce réglage n'est disponible que pour le haut-parleur du projecteur interne.

Dans la liste, cliquez sur Marche pour activer ce mode.

- Si cette fonction est activée, vous ne pouvez pas régler le [Mode son] manuellement.
- Certains modèles peuvent ne pas être pris en charge.



[Mode son]

 (Paramètres rapides) →  → [Son] → [Paramètres du mode Son] → [Mode son]

Vous pouvez sélectionner le mode Son convenant le mieux à chaque genre.

- [Standard]
Optimise le son pour tous les types de contenus.
- [Cinéma]
Optimise le son pour les films.
- [Voix claires III]
Améliore la clarté de la voix.
- [Sports]/[Football]
Optimise le son pour les sports.
— Le nom du sport peut différer selon la région.
- [Musique]
Optimise le son pour la musique.
- [Jeu]
Optimise le son pour les jeux.

[Paramètres du mode Son]

 **(Paramètres rapides)** →  → [Son] → [Paramètres du mode Son]



Les éléments configurables varient en fonction du modèle.

- [Mode son]
Vous pouvez sélectionner le mode Son convenant le mieux à chaque genre.
- [Équilibre]
Vous pouvez ajuster le son des haut-parleurs gauche et droit.
- [ULTRA Surround]
Profitez d'un paysage sonore enveloppant grâce à l'effet sonore ambiophonique multicanal.
— Cette option peut être activée si le [Mode son] est réglé sur [Standard].
- [Égaliseur]
Vous pouvez régler le son comme vous le souhaitez en ajustant directement l'égaliseur.
(100 Hz/300 Hz/1 kHz/3 kHz/10 kHz)
— Cette option peut être activée si le [Mode son] est réglé sur [Standard].
- [Réinitialisation]
Vous pouvez réinitialiser les paramètres d'effets sonores.
— Cette option peut être activée si le [Mode son] est réglé sur [Standard].



[Sortie son]

Les éléments configurables varient en fonction du modèle.

- Lorsque [Réponse Instant Game] est réglé sur [Marche], des retards audio peuvent se produire si vous réglez [Sortie son] sur [Bluetooth]/[Optique]/[HDMI ARC].

Passez sur [Haut-parleur du projecteur interne] ou modifiez  (**Paramètres rapides**) →  → [Son] → [Format de l'entrée audio HDMI] pour [PCM].

Lecture audio par les haut-parleurs internes du projecteur

 (**Paramètres rapides**) →  → [Son] → [Sortie son] → [Haut-parleur du projecteur interne]

Le son est diffusé par les haut-parleurs internes du projecteur.



Connexion et utilisation d'un appareil audio compatible avec l'optique

 (**Paramètres rapides**) →  → [Son] → [Sortie son] → [Optique]

Vous pouvez connecter un appareil audio compatible avec [Optique] sur le port optique de sortie audio numérique pour profiter d'un son plus riche de votre projecteur de façon plus pratique.

- Disponible uniquement pour les modèles équipés d'un port numérique optique.
- Vous pouvez utiliser la télécommande du projecteur pour régler le volume du dispositif connecté.
- Vous pouvez régler [Sortie son numérique] ([Auto.]/[Fonctionnalité d'intercommunication]/[PCM]) et [Synchronisation du son LG Sound Sync] ([Marche]/[Arrêt]).



Entendre un son par l'intermédiaire d'un appareil audio externe connecté par l'intermédiaire d'un port HDMI (ARC)

 (**Paramètres rapides**) →  → [Son] → [Sortie son] → [HDMI ARC]

Le son provenant du projecteur peut être diffusé par un appareil audio externe connecté par l'intermédiaire d'un port HDMI (ARC).

- Sélectionnez [HDMI ARC] afin d'activer automatiquement SIMPLINK. Lorsque SIMPLINK est désactivé, les réglages par défaut du haut-parleur de sortie sont automatiquement rétablis pour une sortie audio sans interruption.
- Vous pouvez régler [Sortie son numérique] ([Auto.]/[Fonctionnalité d'intercommunication]/[PCM]).

Configuration des paramètres de sortie audio numérique

 (Paramètres rapides) →  → [Son] → [Sortie son] → [Optique]/[HDMI ARC] → [Sortie son numérique]

Vous pouvez configurer les paramètres de [Sortie son numérique].



- Ces paramètres sont disponibles uniquement lorsque [Optique]/[HDMI ARC] est sélectionnée.
- Lorsque [Fonctionnalité d'intercommunication] est activé, il se peut que les effets sonores ne soient pas émis.
- La sortie du codec d'un appareil peut différer des signaux d'entrée.

	Entrée audio	Sortie audio numérique
[PCM]	Tout	PCM
[Auto.] / [Fonctionnalité d'intercommunication]	MPEG	PCM
	Dolby Digital	Dolby Digital
	Dolby Digital Plus / Atmos	(Optique) Dolby Digital (HDMI ARC) Dolby Digital Plus / Atmos
	Dolby TrueHD (HDMI uniquement)	(Optique) Dolby Digital (HDMI ARC) Dolby Digital Plus / Atmos (HDMI ARC eARC activé) TrueHD ¹⁾
	HE-AAC	Dolby Digital
	DTS	DTS
	DTS Express	DTS
	DTS-HD MA	(Optique / HDMI ARC) DTS (HDMI ARC eARC activé) DTS-HD ¹⁾ / DTS

1) Pris en charge uniquement lorsque [Sortie son numérique] est réglé sur [Fonctionnalité d'intercommunication] et que l'entrée est réglée sur HDMI.

- Dolby TrueHD, eARC : Certains modèles peuvent ne pas être pris en charge.



Connexion et utilisation d'un appareil audio compatible avec LG Sound Sync

 (Paramètres rapides) →  → [Son] → [Sortie son] → [Optique] → [Synchronisation du son LG Sound Sync]

Vous pouvez connecter un appareil audio compatible avec [Synchronisation du son LG Sound Sync] sur le port optique de sortie audio numérique pour profiter d'un son plus riche de votre projecteur de façon plus pratique.

- Disponible uniquement pour les modèles équipés d'un port numérique optique.
- Vous pouvez utiliser la télécommande du projecteur pour régler le volume du dispositif connecté.

Connexion et utilisation sans fil d'un appareil audio

 (Paramètres rapides) →  → [Son] → [Sortie son] → [Bluetooth]

Vous pouvez connecter sans fil un appareil audio ou des écouteurs Bluetooth pour profiter d'un son plus riche de votre projecteur de façon plus pratique.

- Si vous avez récemment connecté un appareil compatible avec la barre de son LG Sound Sync, cette fonctionnalité tentera d'établir une connexion avec cet appareil.
- Pour certains appareils, cette fonctionnalité tente d'établir une connexion avec l'appareil que vous avez récemment connecté lorsque le projecteur est allumé.
- Nous vous recommandons de connecter un appareil audio compatible avec LG Sound Sync en utilisant le mode LG TV ou le mode LG Sound Sync.
- Certains modèles peuvent ne pas être pris en charge.
- Appuyez sur [SÉLECTION DU PÉRIPHÉRIQUE] pour afficher les appareils connectés ou les appareils pouvant être connectés.
- Vous pouvez utiliser la télécommande du projecteur pour régler le volume de certains appareils Bluetooth.
- Si la connexion de l'appareil échoue, assurez-vous que l'appareil à connecter est allumé et que l'appareil audio fonctionne correctement.
- Selon le type d'appareil Bluetooth, une mauvaise connexion ou des comportements anormaux pourraient se produire, comme une désynchronisation de l'audio et de la vidéo.
- Des bégaiements sonores ou une diminution de la qualité audio peuvent survenir si :
 - l'appareil Bluetooth est trop éloigné du projecteur;
 - des obstacles s'interposent entre l'appareil Bluetooth et le projecteur;
 - de l'équipement radio comme un micro-ondes ou un réseau local sans fil est utilisé au même moment.
- Si [Mode photo] est réglé sur [Jeu] et [Sortie son] sur [Bluetooth], [Mode photo] devient [Standard].
- L'utilisation de haut-parleurs Bluetooth prenant en charge le mode double et le mode à deux canaux avec la télécommande Magic Lighting peut limiter l'utilisation des haut-parleurs.

Utilisation du casque filaire

 **(Paramètres rapides)** →  → [Son] → [Sortie son] → [Casque filaire]



Sélectionnez [Casque filaire] pour optimiser la sortie audio en fonction de l'appareil connecté.

- Disponible uniquement pour les modèles équipés d'un port Casque filaire.
- Certains modèles peuvent ne pas être pris en charge.
- Si vous connectez les écouteurs avec fil alors que le projecteur est allumé, celui-ci les détectera automatiquement et y redirigera la sortie audio.

Lecture simultanée de l'audio par les haut-parleurs internes du projecteur et un appareil audio externe



L'audio peut être lu par plusieurs appareils simultanément.

- Utilisation de [Haut-parleur du projecteur interne + Optique]

 **(Paramètres rapides)** →  → [Son] → [Sortie son] → [Haut-parleur du projecteur interne + Optique]

- L'audio est lu simultanément par les haut-parleurs internes du projecteur et par l'appareil audio connecté au port audio optique numérique.
- Disponible uniquement pour les modèles équipés d'un port numérique optique.

- Utilisation de [Haut-parleur du projecteur interne + casque filaire]

 **(Paramètres rapides)** →  → [Son] → [Sortie son] → [Haut-parleur du projecteur interne + casque filaire]

L'audio est lu simultanément par les haut-parleurs internes du projecteur et par la fonction [Casque filaire].

- Si vous connectez les écouteurs avec fil alors que le projecteur est allumé, celui-ci les détectera automatiquement et y redirigera la sortie audio.
- Disponible uniquement pour les modèles équipés d'un port Casque filaire.
- Certains modèles peuvent ne pas être pris en charge.

[Format de l'entrée audio HDMI]

 (Paramètres rapides) →  → [Son] → [Format de l'entrée audio HDMI]



Vous pouvez régler le format audio pour chaque entrée HDMI. Lorsque la voix émise par le port HDMI n'est pas synchronisée, réglez-la sur [PCM].

[Vol. normalisé]

 (Paramètres rapides) →  → [Son] → [Vol. normalisé]

Cliquez sur [Marche] pour régler automatiquement le volume pour les différentes sociétés de télédiffusion afin que vous puissiez toujours écouter les chaînes au volume désiré, même après avoir changé de chaîne.

[Réglage Synchro. AV]

 (Paramètres rapides) →  → [Son] → [Réglage Synchro. AV]

Réglez la synchronisation du son provenant du haut-parleur actif.

Plus la valeur est près du signe plus (+), plus la sortie audio est lente.

Si vous sélectionnez [Bypass], les signaux de la diffusion ou le son des appareils externes est reproduit sans aucun délai. Il se peut que l'audio soit diffusé avant la vidéo en raison du temps que prend le projecteur pour traiter le signal vidéo.

[Test audio]

 (Paramètres rapides) →  → [Son] → [Test audio]

Lancez le [Test audio] pour vous assurer que le signal de sortie audio est normal, puis faites une sélection en cas d'erreur.

Si le test ne signale aucune erreur, vérifiez l'appareil externe connecté ou le signal de diffusion.

- Un test audio peut uniquement être effectué à partir des haut-parleurs internes du projecteur.

Réglages [Chaînes]

[Syntonisation automatique]

 (Paramètres rapides) →  → [Chaînes] → [Syntonisation des chaînes] → [Syntonisation automatique]

Cette fonction recherche et mémorise automatiquement les chaînes disponibles.

- Si l'antenne ou le câble n'est pas connecté correctement, les chaînes ne sont pas ajoutées.
- [Syntonisation automatique] ne trouve et n'ajoute que les chaînes diffusées.
- Une fenêtre de mot de passe apparaîtra en mode [Sécurité].

[Syntonisation manuelle]

 (Paramètres rapides) →  → [Chaînes] → [Syntonisation des chaînes] → [Syntonisation manuelle]

Vous pouvez régler et enregistrer les chaînes manuellement.

Vous pouvez vérifier la puissance du signal de diffusion numérique.

[Gestionnaire de chaînes]

Vous pouvez éditer les chaînes sélectionnées de toutes les chaînes mémorisées ou les ajouter/supprimer des chaînes favorites.

Liste de modification de toutes les chaînes

⚙️ (Paramètres rapides) → ⋮ → [Chaînes] → [Gestionnaire de chaînes] → [Modification de toutes les chaînes]

Vous pouvez verrouiller ou déverrouiller les chaînes sélectionnées de toutes les chaînes mémorisées, ou vous pouvez les régler pour qu'elles soient ignorées lors de la modification des chaînes.

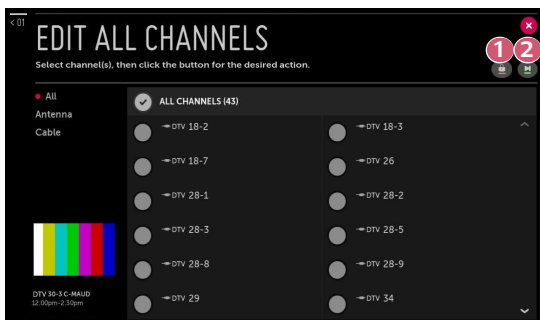

- 1 Verrouille les chaînes sélectionnées ou déverrouille les chaînes verrouillées.
- 2 Règle les chaînes sélectionnées à ignorer lors du changement de chaîne, ou désactive l'option de saut des chaînes précédemment définies pour être ignorées.

- Les fonctions disponibles peuvent varier en fonction du signal diffusé.

Liste de modification des chaînes favorites

⚙️ (Paramètres rapides) → ⓘ → [Chaînes] → [Gestionnaire de chaînes] →
[Modification des chaînes préférées]

Vous pouvez ajouter/supprimer les chaînes souhaitées, modifier leur position, etc.

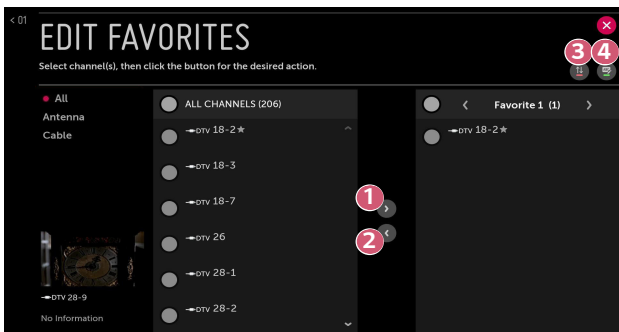

- 1 Sélectionnez les chaînes souhaitées dans la liste de toutes les chaînes et appuyez sur le bouton pour les ajouter à la liste des chaînes favorites.
 - 2 Supprimez les chaînes sélectionnées de la liste des chaînes favorites.
 - 3 Sélectionnez une ou plusieurs chaînes dans la liste Chaînes préférées, appuyez sur le bouton ⓘ, puis positionnez-le pour le déplacer. La sélection se déplacera vers la position sélectionnée.
 - 4 Modifiez le nom de la liste des chaînes favorites.
- Si vous avez configuré les chaînes Internet, vous pouvez également les verrouiller, les régler pour qu'elles soient ignorées ou les ajouter à la liste des chaînes favorites.
 - Certains modèles peuvent ne pas être pris en charge.

[Multi-audio]/[Langue audio]

 (Paramètres rapides) →  → [Chaînes] → [Multi-audio]/[Langue audio]

Définit les options relatives au son.

- Les réglages disponibles peuvent différer selon le programme.

[LG Channels]

 (Paramètres rapides) →  → [Chaînes] → [LG Channels]



Vous pouvez regarder des émissions en temps réel sur Internet par l'intermédiaire de ce service.

Vous pouvez consulter des renseignements relatifs aux nouvelles chaînes Internet ou gérer les chaînes que vous aimez dans [LG Channels].

- Tout en regardant une chaîne Internet, cliquez sur la touche  de la télécommande. Vous pouvez démarrer [LG Channels].
- Vous pouvez utiliser le service de chaîne interactive qui permet aux utilisateurs de profiter de façon pratique de contenus liés à la chaîne actuelle sans avoir à changer d'application.
Vous pouvez définir la « chaîne interactive » en appuyant sur les boutons de votre télécommande ou en cliquant sur votre écran, selon les instructions qui s'affichent sur l'écran de la chaîne Internet.
- Certains modèles peuvent ne pas être pris en charge.
- Certaines chaînes Internet peuvent ne pas prendre en charge ce service.
- Certains contenus peuvent entraîner le basculement de l'application [TV] vers une autre application.
- Le projecteur doit être connecté à un réseau disposant d'un accès à Internet.
- Vous ne bénéficiez pas de ce service si vous modifiez le [Pays distributeur LG].
- Vous devez accepter les contrats d'utilisation concernant les renseignements de visionnage et la publicité personnalisée pour utiliser ce service.
- Les services de chaînes Internet peuvent être interrompus ou modifiés sans préavis de la part de la société de télédiffusion.

[Connexion]

[Nom du projecteur]

 (Paramètres rapides) →  → [Connexion] → [Nom du projecteur]

Vous pouvez utiliser le clavier à l'écran pour définir le nom du projecteur intelligent à utiliser sur le réseau.

- Vous pouvez entrer jusqu'à 25 caractères de l'alphabet anglais.

[Connexion filaire (Ethernet)]

 (Paramètres rapides) →  → [Connexion] → [Connexion filaire (Ethernet)]

Le projecteur sera connecté automatiquement au réseau si une connexion filaire est établie.

Pour changer les paramètres de connexion réseau, sélectionnez [MODIFIER] dans les paramètres réseau.

- La configuration IPv6 ne prend pas en charge [MODIFIER].

[Connexion Wi-Fi]

 (Paramètres rapides) →  → [Connexion] → [Connexion Wi-Fi]

Si vous avez configuré le projecteur pour l'utiliser sur un réseau sans fil, vous pouvez rechercher les réseaux Internet sans fil disponibles pour le connecter.

- [Ajoutez un réseau sans fil caché]
Si vous entrez directement le nom du réseau, vous pouvez ajouter un réseau sans fil.
- [Se connecter via WPS-PBC]
Permet de se connecter facilement en appuyant sur le bouton d'un point d'accès sans fil compatible avec PBC.
- [Se connecter via PIN WPS]
Permet de se connecter facilement en entrant le NIP sur le site Web du point d'accès sans fil voulu à la page de configuration de la page Web.
- [Paramètres Wi-Fi avancés]
Si vous entrez directement les renseignements sur le réseau, vous pouvez ajouter un réseau sans fil.
 - La configuration IPv6 ne prend pas en charge [MODIFIER].

[Connecteur de périphérique]

 **(Paramètres rapides)** →  → [Connexion] → [Connecteur de périphérique]

Cette fonction vous permet de régler facilement la connexion entre le projecteur et le périphérique externe.

Suivez les instructions dans [Connecteur de périphérique].



[Projecteur portable allumé]

 **(Paramètres rapides)** →  → [Connexion] → [Projecteur portable allumé]

Si [Activer via Wi-Fi] ou [Activer via Bluetooth] est réglé sur [Marche], vous pouvez allumer votre projecteur en utilisant une application qui prend en charge la fonction [Projecteur portable allumé] ou voir l'écran de l'application sur votre projecteur.

- La fonction [Activer via Wi-Fi] doit être utilisée dans une application sur un appareil intelligent qui prend en charge cette fonction.
- La fonction [Activer via Bluetooth] peut uniquement être utilisée avec certains téléphones intelligents LG Electronics.
- Le projecteur doit être connecté à un réseau.
- Le projecteur doit être branché.
- Le projecteur et l'appareil à utiliser doivent être connectés au même réseau.
- Pour vous connecter pour la première fois, assurez-vous que l'appareil que vous souhaitez utiliser est prêt à être connecté.
- Certains modèles peuvent ne pas être pris en charge.

[Paramètres du Partage d'écran]

 (Paramètres rapides) →  → [Connexion] → [Paramètres du Partage d'écran]

Vous pouvez appuyer sur [SUPPRIMER L'HISTORIQUE DE JUMELAGE] pour supprimer les connexions des appareils connectés au projecteur par le Partage d'écran.

[Paramètres du périphérique HDMI]

 (Paramètres rapides) →  → [Connexion] → [Paramètres du périphérique HDMI]

Vous pouvez relier les informations des périphériques connectés au projecteur par l'intermédiaire du câble HDMI® pour régler les périphériques qui seront contrôlés par la télécommande du projecteur.

Les éléments configurables varient en fonction du modèle.

- [Détection automatique de périphérique]
Se règle automatiquement pour vous permettre de contrôler les périphériques connectés par l'intermédiaire de HDMI avec la télécommande Magic Lighting.
- [SIMPLINK (HDMI-CEC)]
Avec la télécommande du projecteur, vous pouvez contrôler et utiliser sans peine divers appareils multimédias connectés par HDMI.
- [Sync allumage auto]
Si la fonction [Sync allumage auto] est réglée sur [Marche], le projecteur s'allume automatiquement lorsque vous allumez un appareil connecté par SIMPLINK. Si vous éteignez le projecteur, l'appareil s'éteint aussi.

[Général]

[Langue]

 (Paramètres rapides) →  → [Général] → [Langue]

Vous pouvez choisir la langue du menu affiché à l'écran et la langue audio de la diffusion numérique.

- [Langue menu]

Vous pouvez sélectionner l'une des langues pour l'affichage à l'écran. La langue de la reconnaissance vocale sera automatiquement réglée sur la langue sélectionnée pour le menu.

— La reconnaissance vocale ne concerne que certains modèles.

- [Langue audio]

Vous pouvez choisir la langue de votre choix lorsque vous regardez une émission de diffusion numérique qui inclut plusieurs langues audio. Pour les émissions qui ne prennent pas en charge plusieurs langues, la valeur par défaut sera utilisée.

— S'applique à la diffusion numérique.

- [Langues du clavier]

Sélectionnez la langue du clavier à l'écran.

[Emplacement]

 (Paramètres rapides) →  → [Général] → [Emplacement]

Vous pouvez modifier le paramètre d'emplacement de votre projecteur intelligent.

Vous devez régler manuellement le pays si vous n'êtes pas connecté au réseau.

Les éléments configurables varient en fonction du pays.

- [Code postal de la zone de service]

Cette fonction permet de régler l'emplacement de diffusion du projecteur en entrant votre code postal.

- [Pays distributeur LG]

Si vous ne réglez pas l'appareil sur [Définir automatiquement], vous pouvez sélectionner le pays manuellement.

[Heure et date]

 **(Paramètres rapides)** →  → [Général] → [Heure et date]

Vous pouvez consulter ou modifier l'heure lorsque vous utilisez le projecteur.

- [Définir automatiquement]
Règle automatiquement l'heure affichée sur l'écran du projecteur à l'heure de la diffusion numérique envoyée par la société de télédiffusion.
- [Heure]/[Jour]/[Fuseau horaire]
Vous pouvez définir manuellement l'heure et la date si l'heure actuelle définie automatiquement est incorrecte.



[Minuterie]

 **(Paramètres rapides)** →  → [Général] → [Minuterie] → [Minuterie]

Définit l'heure à laquelle le projecteur doit s'éteindre.

Pour désactiver la [Minuterie], sélectionnez [Arrêt].

[Mise en marche de la minuterie] / [Arrêt de la minuterie]

 **(Paramètres rapides)** →  → [Général] → [Minuterie] → [Mise en marche de la minuterie] / [Arrêt de la minuterie]

Vous pouvez configurer l'heure de mise en marche / d'arrêt de la minuterie du projecteur.

Sélectionnez [Arrêt] si vous ne voulez pas régler l'option [Mise en marche de la minuterie] / [Arrêt de la minuterie].



- Pour utiliser l'option [Mise en marche de la minuterie] / [Arrêt de la minuterie], définissez l'heure correctement.

[Arrêt auto.]

 **(Paramètres rapides)** →  → [Général] → [Minuterie] → [Arrêt auto.]

En l'absence de signal d'entrée ou sans appuyer sur une touche, le projecteur s'éteindra automatiquement une fois le délai pré réglé écoulé.

[Ajustement des bords]

 (**Paramètres rapides**) →  → [Général] → [Ajustement des bords]

[Ajustement des bords] règle les côtés horizontaux et verticaux de l'image projetée si le projecteur est en angle et non perpendiculaire à l'écran. Cette fonction fait en sorte que la forme de l'image projetée n'est pas déformée.

Utilisez cette fonction uniquement lorsque le projecteur ne peut être installé dans un angle optimal. La fonction [Ajustement des bords] peut causer une perte de qualité de l'image.

- Certains modèles peuvent ne pas être pris en charge.

[Déformation Auto]

 (**Paramètres rapides**) →  → [Général] → [Déformation Auto]

La fonction [Déformation Auto] permet d'obtenir un écran rectangulaire en ajustant automatiquement le numéro Keystone, si l'inclinaison du projecteur provoque la déformation trapézoïdale de l'écran.

- [Marche]
Règle automatiquement le numéro Keystone.
- [Arrêt]
Règle manuellement le numéro Keystone.
- Certains modèles peuvent ne pas être pris en charge.

[Keystone]

 (**Paramètres rapides**) →  → [Général] → [Keystone]

Pour éviter que l'image ne prenne une forme de trapèze, la fonction Keystone ajuste la largeur en bas et en haut de l'écran, si le projecteur n'est pas en angle droit par rapport à l'écran.

- Certains modèles peuvent ne pas être pris en charge.

[Mode PJT]

 (Paramètres rapides) →  → [Général] → [Mode PJT]

Cette fonction fait pivoter l'image projetée sur l'axe tête en bas ou gauche à droite.

[Service d'IA]

 (Paramètres rapides) →  → [Général] → [Service d'IA]

Vous pouvez activer les services recommandés en fonction de l'historique d'utilisation.

Les éléments configurables varient en fonction du modèle.

- [Recommandation personnalisée (réseau)]
Vous pouvez obtenir des recommandations de chaînes et de contenu à visionner par réseau en fonction de votre historique.
 - [Marche] : Obtenez des recommandations en fonction de votre historique de visionnement.
 - [Arrêt] : Obtenez des recommandations en fonction de la popularité du contenu.
- [Recommandations de l'IA]
Vous pouvez obtenir des messages de recommandations de contenu en fonction de votre historique de lecture de contenu et de l'historique d'utilisation de l'application.
- [RÉINITIALISATION DES DONNÉES D'UTILISATION]
Réinitialise l'historique de lecture de contenu et l'historique d'utilisation de l'application. Si vous les réinitialisez, les recommandations de contenu ne vous parviendront plus avant un certain temps.

[Gestion de compte]

 (Paramètres rapides) →  → [Général] → [Gestion de compte]

Permet de gérer les renseignements et les paramètres de votre compte.



[Mode économie d'énergie]

 (Paramètres rapides) →  → [Général] → [Mode économie d'énergie]

Permet de configurer les options d'alimentation pour réduire la consommation d'énergie.

- [Mise hors tension automatique]
Met votre projecteur hors tension automatiquement lorsqu'il n'y a eu aucune entrée de l'utilisateur pendant un laps de temps déterminé.
- [Mode économie d'énergie sur disque dur]
Si vous réglez le mode à [Marche], le disque dur USB connecté sur le projecteur entre en mode d'économie d'énergie lorsqu'il n'est pas utilisé pendant une longue période.



[À Propos Du Projecteur]

 (Paramètres rapides) →  → [Général] → [À Propos Du Projecteur]

Vous pouvez vérifier les renseignements relatifs aux services clients (mise à jour du logiciel, informations sur le projecteur, etc.).

Vous pouvez exécuter [Notifications] pour consulter une notification reçue pendant que vous utilisez le projecteur. Pour vérifier l'état du projecteur, exécutez l'[Aide rapide].

[Clavier sans fil LG]



 **(Paramètres rapides)** →  → [Général] → [Réglages supplémentaires] → [Clavier sans fil LG]

Cette fonction vous permet de connecter un clavier sans fil LG à votre appareil.

Allumez l'appareil, mettez-le en mode couplage, puis cliquez sur [CONNECTER] sur l'écran de votre projecteur.



- Clavier pris en charge
 - Clavier Rolly LG
- Si un clavier sans fil LG a été connecté précédemment, il se reconnecte automatiquement au projecteur lorsque vous allumez celui-ci.
- Pour mettre fin à la connexion existante, cliquez sur [DÉCONNECTER].
- Certains modèles peuvent ne pas être pris en charge.

[Aide relative aux Paramètres]

 **(Paramètres rapides)** →  → [Général] → [Réglages supplémentaires] → [Aide relative aux Paramètres]

Lorsque le menu de paramètres est sélectionné, les légendes des paramètres apparaissent. Activer/désactiver la zone de description dans les paramètres.



[Économiseur d'écran]

 (Paramètres rapides) →  → [Général] → [Réglages supplémentaires] → [Économiseur d'écran]

Lorsque l'application actuellement affichée ne reçoit aucune entrée de l'utilisateur pendant une heure, elle est remplacée par un [Économiseur d'écran].

- Si vous réglez la fonction [Économiseur d'écran] sur [Arrêt], l'affichage reste le même pendant une période prolongée, ce qui peut compromettre la qualité. Un écran compromis peut ne pas être récupérable.



[Image Aucun signal]

 (Paramètres rapides) →  → [Général] → [Réglages supplémentaires] → [Image Aucun signal]

Vous pouvez activer ou désactiver l'image affichée lorsqu'il n'y a pas de signal.

- [Marche]
L'image par défaut s'affiche s'il n'y a pas de signal.
- [Arrêt]
Le message [Aucun signal] s'affiche s'il n'y a pas de signal.



[Mise en marche automatique]

 (Paramètres rapides) →  → [Général] → [Réglages supplémentaires] → [Mise en marche automatique]

Allume automatiquement le projecteur dès que vous branchez le cordon d'alimentation.

- [Marche]
Le fait de brancher le cordon d'alimentation au projecteur met automatiquement le projecteur en marche.
- [Arrêt]
Le fait de brancher le cordon d'alimentation au projecteur met automatiquement le projecteur en mode veille.

[Mode Haute altitude]



 **(Paramètres rapides)** →  → [Général] → [Réglages supplémentaires] → [Mode Haute altitude]

Si vous utilisez le projecteur à une altitude supérieure à 1 200 mètres (3 937,0 pi), activez cette option.

Dans le cas contraire, le projecteur pourrait surchauffer ou sa fonction de protection pourrait s'activer. Le cas échéant, éteignez le projecteur, puis mettez-le de nouveau en marche après quelques minutes.

- Certains modèles peuvent ne pas être pris en charge.

[Expo/Usage familial]



 **(Paramètres rapides)** →  → [Général] → [Réglages supplémentaires] → [Expo/Usage familial]

Vous pouvez choisir entre [Mode Usage familial] et [Mode Expo].

Pour utiliser le projecteur à la maison, sélectionnez [Mode Usage familial].

Sélectionnez [Mode Expo] uniquement lorsque le projecteur est en magasin. Le [Mode Expo] propose des réglages optimisés pour la présentation en magasin.

[Réinitialiser les paramètres initiaux]

 **(Paramètres rapides)** →  → [Général] → [Réinitialiser les paramètres initiaux]

Rétablit les paramètres par défaut de votre projecteur. Les valeurs par défaut de tous les paramètres seront rétablies.



Après la réinitialisation, le projecteur s'éteindra et se rallumera automatiquement.

- Si l'option [Sécurité] est réglée à [Marche], entrez le mot de passe et sélectionnez [Réinitialiser les paramètres initiaux].
- N'éteignez pas l'appareil durant l'initialisation.
- Nous vous conseillons de réinitialiser le projecteur avec [Réinitialiser les paramètres initiaux] avant que vous le vendiez ou le transfériez à un tiers.

Paramètres de [Sécurité]

- Réglez l'option [Sécurité] à [Marche].
- Le mot de passe par défaut est « 0000 ».
- Certains modèles peuvent ne pas être pris en charge.
- Les éléments configurables varient en fonction du modèle.



[Verrouillage TV]

 (**Paramètres rapides**) →  → [Sécurité] → [Verrouillage des programmes TV] → [Verrouillage TV]

Permet de bloquer des émissions télévisées si vous souhaitez que vos enfants n'y aient pas accès. De plus, vous permet de bloquer les émissions télévisées de votre choix, selon les classifications attribuées, à l'aide de la fonction de contrôle parental (V-Chip).

- [Adapté aux enfants] : [TV-Y] (Enfants âgés de 2 à 6 ans), [TV-Y7] (Enfants de plus de 6 ans)
- [Violence fictive] : [TV-Y7] (Adapté aux enfants de plus de 7 ans. Peut contenir des scènes violentes.)
- [Âge général] : [TV-G] (Auditoire général, tout public) [TV-PG] (Supervision parentale suggérée. Certaines scènes peuvent ne pas convenir aux enfants de moins de 7 ans.) [TV-14] (Prudence des parents fortement conseillée. Certaines scènes peuvent ne pas convenir aux enfants de moins de 14 ans.) [TV-MA] (Réservé aux adultes. Réservé aux personnes de plus de 17 ans.)
- [Dialogues suggestifs] : [TV-PG] ou [TV-14]
- [Langage adulte] : (Langage violent) [TV-PG], [TV-14] ou [TV-MA]
- [Situations sexuelles] : (Sexuellement explicite) [TV-PG], [TV-14] ou [TV-MA]
- [Violence] : [TV-PG], [TV-14] ou [TV-MA]



[Verrouillage de film]

 (Paramètres rapides) →  → [Sécurité] → [Verrouillage des programmes TV]
→ [Verrouillage de film]

Permet de bloquer les films diffusés et qui contiennent des scènes ne convenant pas aux enfants, selon la classification de la MPAA (Motion Picture Association of America).

- [G] (Aucune limite d'âge) : Pour tous les âges.
- [PG] (Supervision parentale suggérée) : Certaines scènes peuvent ne pas convenir aux enfants.
- [PG-13] (Prudence des parents fortement conseillée) : Certaines scènes peuvent ne pas convenir aux enfants de moins de 13 ans.
- [R] (Restreint) : Les enfants de moins de 17 ans doivent être accompagnés d'un parent ou d'un adulte.
- [NC-17] : Interdit aux moins de 17 ans.
- [X] : Réservé aux adultes.

[Classification téléchargeable]

 (Paramètres rapides) →  → [Sécurité] → [Verrouillage des programmes TV]
→ [Classification téléchargeable]

Cette fonction n'est activée que si le téléviseur reçoit des données de classification de Région 5. Le nom de l'option de classification peut différer.

- Pris en charge uniquement en mode numérique.

[Verrouillage des chaînes]

 (Paramètres rapides) →  → [Sécurité] → [Verrouillage des chaînes] →

Sélectionnez les chaînes à verrouiller. →  → [VERROUILLAGE]

Vous pouvez verrouiller les chaînes auxquelles vous ne voulez pas que vos enfants aient accès. Il n'y aura pas d'image ni de son lorsque les chaînes verrouillées sont sélectionnées. Pour regarder les chaînes verrouillées, entrez le mot de passe.

[Verrouillage des applications]

 (Paramètres rapides) →  → [Sécurité] → [Verrouillage des applications] →

Sélectionnez les applications à verrouiller.

Vous pouvez verrouiller ou déverrouiller les applications.

- La fonction de verrouillage n'est pas immédiatement disponible pour l'application en cours d'exécution.

[Verrouillage des entrées]

 (Paramètres rapides) →  → [Sécurité] → [Verrouillage des entrées] →

Sélectionnez les entrées à verrouiller.

Vous pouvez verrouiller ou déverrouiller les entrées.







[Réinitialiser le mot de passe]

 (Paramètres rapides) →  → [Sécurité] → [Réinitialiser le mot de passe]

Définissez ou changez le mot de passe du projecteur.

Réinitialisation d'un mot de passe oublié

En cas de perte du mot de passe défini, vous pouvez le réinitialiser en suivant les étapes ci-après :

- 1** Appuyez sur la touche  (Paramètres rapides) de la télécommande et déplacez la mise au point sur  → [Sécurité] → [Réinitialiser le mot de passe].
- 2** Appuyez sur  →  →  →  sur la télécommande. La fenêtre de saisie du mot de passe principal s'affiche.
- 3** Entrez les chiffres « 0313 » dans la fenêtre de saisie du mot de passe principal, puis appuyez sur [Entrer]. Le mot de passe sera réinitialisé.

[Accessibilité]



[Guide audio]

 (Paramètres rapides) →  → [Accessibilité] → [Guide audio]

Si [Guide audio] est réglé sur [Marche], des guides audio seront fournis dans diverses situations, comme lorsque vous changez de chaîne, ajustez le volume ou modifiez les réglages et les signaux d'entrée.

- [Vitesse]
Permet de régler la vitesse du guide vocal.
- [Volume]
Permet de régler le volume du guide vocal.
- [Ton]
Permet de régler le ton du guide vocal.
- Cette fonction est disponible pour certaines langues uniquement.
- Certains modèles peuvent ne pas être pris en charge.
- Les éléments configurables varient en fonction du modèle.
- Pour les malvoyants.
- Régler le [Guide audio] sur [Marche] règle aussi le [Témoin sonore de mise sous tension du projecteur] (disponible sur certains modèles uniquement) sur [Marche].

[Options de pointeur]

 (Paramètres rapides) →  → [Accessibilité] → [Options de pointeur]



Vous pouvez régler la vitesse et la forme du pointeur pendant qu'il est à l'écran.

[Transparence du menu]

 (Paramètres rapides) →  → [Accessibilité] → [Transparence du menu]

En réglant cette fonction sur [Marche], vous pouvez rendre transparents certains menus (tels que le menu Live, Rechercher, etc.).

[Sous-titres codés]

 (Paramètres rapides) →  → [Accessibilité] → [Sous-titres codés]

Affiche les sous-titres lorsque la station de télévision offre une programmation sous-titrée. Les sous-titres fonctionnent uniquement sur des émissions numériques/analogiques ou des entrées externes.

Réglez l'option [Sous-titres codés] sur [Marche] et choisissez le réglage de sous-titres.

- [Mode analogique]
[CC 1]-[CC 4] (Sous-titrage)/[TEXTE 1]-[TEXTE 4]
Affiche la portion audio d'une émission télévisée sous forme de texte sur l'écran du projecteur. S-Titre 1 est le mode le plus communément utilisé.
Données de la chaîne 1 : deux sous-titres (S-Titre1, S-Titre2), deux textes (T1, T2).
Données de la chaîne 2 : deux sous-titres (S-Titre3, S-Titre4), deux textes (T3, T4).
- [Mode numérique]
Selon le type de diffusion numérique que vous regardez, vous pouvez sélectionner les sous-titres en [Mode HD].
En cas de diffusion HD, vous pouvez régler la taille et la couleur des sous-titres à l'[Option mode HD]. Vous avez le choix entre [Définir en fonction du programme] et [Personnalisé]. Vous pouvez régler les options détaillées telles que la taille et la couleur des sous-titres en sélectionnant l'option [Personnalisé].

[Témoin sonore de mise sous tension du projecteur]

 (Paramètres rapides) →  → [Accessibilité] → [Témoin sonore de mise sous tension du projecteur]

Cette fonction vous permet d'activer ou de désactiver les effets sonores que vous entendez lorsque votre projecteur est allumé ou éteint.

- Certains modèles peuvent ne pas être pris en charge.

[Contraste élevé]

 (Paramètres rapides) →  → [Accessibilité] → [Contraste élevé]



Lorsque cette fonction est réglée sur [Marche], elle ajuste l'arrière-plan de certains des menus à l'écran et les couleurs de police pour mettre en évidence le contraste entre les zones claires et sombres.

POUR METTRE À JOUR LE LOGICIEL

Utilise la mise à jour du logiciel pour vérifier et obtenir la dernière version.

- Les éléments configurables varient en fonction du pays.
- La version la plus récente peut être obtenue par l'intermédiaire des signaux de diffusion numériques ou des connexions Internet.
- Le changement de chaîne pendant le téléchargement du logiciel par l'intermédiaire d'un signal de diffusion numérique interrompt le processus de téléchargement. Le retour à la chaîne initiale permet de reprendre le téléchargement.
- Si le logiciel n'est pas mis à jour, certaines fonctions peuvent ne pas fonctionner correctement.
- Dans certains pays, [Autoriser les mises à jour automatiques] ne s'affiche pas si vous n'êtes pas connecté à Internet.



[RECHERCHER DES MISES À JOUR]

 (Paramètres rapides) →  → [Général] → [À Propos Du Projecteur] → [RECHERCHER DES MISES À JOUR]

Lors de la vérification de la dernière version de mise à jour, vous ne pouvez effectuer des mises à jour que si un fichier de mise à jour d'une version plus récente est disponible.

Le projecteur vérifie automatiquement la version de votre logiciel, mais, si nécessaire, vous pouvez effectuer un contrôle manuel.

[Autoriser les mises à jour automatiques]



 (Paramètres rapides) →  → [Général] → [À Propos Du Projecteur] → [Autoriser les mises à jour automatiques]

Si [Autoriser les mises à jour automatiques] est sélectionné, lorsqu'une mise à jour est disponible, la mise à jour démarre automatiquement sans vous poser de question.

Si [Autoriser les mises à jour automatiques] n'est pas sélectionné, lorsqu'une mise à jour est disponible, la mise à jour démarrera après vous avoir posé une question.



DÉPANNAGE

Si vous éprouvez l'un des problèmes notés ci-dessous lors de l'utilisation du produit, veuillez vérifier ce qui suit. Il n'y a peut-être aucun problème avec le produit.

Vous trouverez des renseignements sur le service à la clientèle en cas de problèmes avec le produit dans les  (**Paramètres rapides**) →  → [Général] → [À Propos Du Projecteur] sur le projecteur.

Effectuez un contrôle avec l'['Aide rapide].

Lorsque le projecteur ne fonctionne pas correctement, vous pouvez obtenir de l'aide pour résoudre le problème.

- 1 Appuyez sur le bouton  (**Paramètres rapides**) de la télécommande et sélectionnez  → [Général] → [À Propos Du Projecteur] → [Aide rapide].
 - Vous pouvez également maintenir enfoncé le bouton numéro  de la télécommande pour lancer l'['Aide rapide].
- 2 Vous pouvez lancer [Vérifiez l'état du projecteur]/[Autodiagnostic des paramètres du projecteur]. Sélectionnez l'élément qui pose problème, et obtenez de l'aide pour résoudre ce problème.
 - [Autodiagnostic des paramètres du projecteur] : Sélectionnez l'élément qui correspond au symptôme pour trouver les instructions susceptibles de vous aider à résoudre le problème.
 - [Vérifiez l'état du projecteur] : Vous pouvez vérifier l'état actuel de votre projecteur pour l'élément sélectionné.
- Lorsqu'il n'y a pas de contenu correspondant dans l'['Aide rapide], veuillez vous reporter à la section Dépannage.
- Si vous ne parvenez toujours pas à résoudre le problème, veuillez contacter notre service à la clientèle.

Fonctionnement anormal

Erreurs d'alimentation/télécommande



Je ne peux pas allumer le projecteur.

- Assurez-vous que la prise d'alimentation du projecteur est correctement branchée à la prise de courant.
- Si vous utilisez une multiprise, vérifiez qu'elle fonctionne correctement. Pour vérifier le bon fonctionnement d'une multiprise, branchez la fiche d'alimentation du projecteur directement sur une prise murale et observez son fonctionnement.
- Essayez d'allumer le projecteur à l'aide du bouton situé sur le projecteur.

Après avoir allumé l'appareil, l'image met un certain temps à s'afficher.

- Ce délai est dû au processus de suppression du bruit qui permet d'éliminer l'éventuel bruit qui peut survenir pendant la mise sous tension. Cela ne signifie pas que le produit est défectueux.



Le pointeur de la télécommande Magic Lighting n'apparaît pas à l'écran.

- Dirigez la télécommande vers le projecteur et maintenez le bouton  enfoncé jusqu'à ce que les instructions apparaissent. La télécommande précédemment enregistrée est désactivée, puis réenregistrée.
- Remplacez les piles lorsque vous y êtes invité sur l'écran du projecteur. (Utilisez des piles alcalines.)
- Si  (**Paramètres rapides**) →  → [Accessibilité] → [Guide audio] est réglé sur [Marche], le pointeur de la télécommande Magic Lighting n'apparaît pas. Réglez [Guide audio] sur [Arrêt]. (Certains modèles peuvent ne pas être pris en charge.)

Je n'arrive pas à allumer le projecteur avec la télécommande.

- Assurez-vous que la prise d'alimentation du projecteur est correctement branchée à la prise de courant.
- Remplacez les piles dans la télécommande. (Utilisez des piles alcalines.)
- Vérifiez la présence d'obstacles devant le capteur de télécommande du projecteur. Les barres de son ou tout autre obstacle placé devant le récepteur inférieur du projecteur peuvent empêcher la réception du signal IR.



Problèmes d'image

En premier lieu, exécutez une opération  (**Paramètres rapides**) →  → [Image] → [Test d'image] pour vérifier la présence de problèmes dans le projecteur. Si vous utilisez un décodeur, éteignez-le, puis rallumez-le. Assurez-vous que le décodeur est correctement connecté à votre projecteur.

La mention « pas de signal sur l'écran » apparaît.

- Vérifiez que le câble coaxial ou le câble HDMI® est bien connecté à votre projecteur.
- Accédez à  pour choisir l'entrée connectée.
- Vérifiez si votre périphérique externe, comme le décodeur ou le lecteur Blu-ray, est sous tension.

Je ne vois pas certaines chaînes.

- Démarrez les  (**Paramètres rapides**) →  → [Chaînes] → [Syntonisation des chaînes] → [Syntonisation automatique].
- Si vous utilisez un décodeur, communiquez avec son fournisseur.



Des lignes horizontales et verticales s'affichent momentanément, puis l'image semble bouger.

- Arrêtez d'utiliser des appareils électriques (téléphone sans fil, sèche-cheveux, perceuse, etc.). Le problème est dû aux interférences provoquées par des appareils électroniques à haute fréquence, comme un autre projecteur ou une puissante source électromagnétique.



Il y a une différence de qualité d'image pour chaque chaîne.

- Les chaînes XX-0 sont des chaînes analogiques. Pour regarder des chaînes numériques, les chaînes telles que XX-1 sont recommandées.
- Commencez par lancer un [Test d'image]. S'il est normal, il peut y avoir un problème avec le signal de diffusion.

Une émission de diffusion numérique s'arrête ou son écran est interrompu.

- Cela se produit lorsqu'un signal est faible ou que la réception est instable. Réglez la direction de l'antenne ou vérifiez la connexion du câble.
- Si le signal est trop faible, dans  (**Paramètres rapides**) →  → [Chaînes] → [Syntonisation des chaînes] → [Syntonisation manuelle], contactez la station de télédiffusion ou le bureau de gestion pour faire vérifier les signaux.
- Si vous utilisez un décodeur, communiquez avec son fournisseur.





Je vois des lignes verticales dans les quatre directions sur l'écran, ou les couleurs sont floues lorsque j'essaie de me connecter en HDMI.

-  (**Paramètres rapides**) →  → [Image] → [Paramètres du format de l'image] → [Sur mesure]
Réglez [Sur mesure] sur [Arrêt].
[Sur mesure] affiche l'image originale telle quelle. Vous pouvez voir du bruit dans les quatre directions de l'écran si le signal contient du bruit.

Je ne vois rien, ou l'image continue de clignoter lorsque j'essaie de connecter le câble HDMI®.

- Vérifiez si votre câble HDMI® est conforme aux caractéristiques techniques. Si le câble HDMI® est défectueux (plié, cassé), il se peut que l'écran clignote ou que l'écran soit vierge.
- Vérifiez que le câble HDMI est bien relié au port. Un mauvais contact, ou un contact avec du jeu, peut entraîner des problèmes d'affichage à l'écran.

L'écran est trop terne ou trop sombre.

-  (**Paramètres rapides**) →  → [Image] → [Paramètres du mode Image] → [Mode photo]
Réglez [Mode photo] sur le mode photo de votre choix. ([Standard], [Vif], etc.)
S'applique uniquement au mode d'entrée en cours.
-  (**Paramètres rapides**) →  → [Image] → [Économie d'énergie]
Réglez [Économie d'énergie] sur [Minimum].

L'écran est en noir et blanc ou affiche des couleurs anormales.

- Vérifiez le mode d'entrée ou la connexion du câble.
- Accédez à  pour choisir l'entrée connectée.



Problèmes de son

En premier lieu, sélectionnez l'option  (**Paramètres rapides**) →  → [Son] → [Test audio] pour vérifier la présence de problèmes dans le projecteur.



Si vous utilisez un décodeur, éteignez-le, puis rallumez-le.

Assurez-vous que le décodeur est correctement connecté à votre projecteur.



L'image s'affiche correctement, mais il n'y a pas de son.

- Essayez une autre chaîne.
- Si vous utilisez un décodeur, il n'y aura pas de son si vous avez réglé le volume du décodeur ou de votre projecteur sur 0 ou si vous avez activé la fonction Muet. Réglez le volume à un niveau approprié.
-  (**Paramètres rapides**) →  → [Son] → [Sortie son]
Réglez [Sortie son] sur [Haut-parleur du projecteur interne] ou [Haut-parleur du projecteur interne + Optique], puis vérifiez à nouveau. Si vous entendez bien le son, vous devez régler les haut-parleurs externes connectés, par exemple une barre de son.



L'un des haut-parleurs n'émet aucun son.

-  (**Paramètres rapides**) →  → [Son] → [Paramètres du mode Son] → [Équilibre]
Réglez l'équilibre si nécessaire avec le bouton Navigation dans [Équilibre].



Le son du téléviseur n'est pas synchronisé avec l'image, ou le son est parfois coupé.

- Si cela ne se produit que sur certaines chaînes, cela peut être dû au signal de transmission de la société de télédiffusion. Veuillez demander à votre fournisseur de services de télédiffusion (télévision/câble) de diagnostiquer le problème.
- Si vos chaînes ne sont pas synchronisées, allez à  (**Paramètres rapides**) →  → [Son] → [Réglage Synchro. AV] et réglez la synchronisation.
- Si vous utilisez un décodeur, communiquez avec son fournisseur.





Le volume change lorsque je change de chaîne.

- Le volume de diffusion des différentes stations de télédiffusion peut varier.
-  **(Paramètres rapides)** →  → [Son] → [Vol. normalisé]
Réglez [Vol. normalisé] sur [Marche].
- Si vous utilisez un décodeur, communiquez avec son fournisseur.



Le son ne fonctionne pas ou seulement la musique de fond est jouée dans certaines émissions. (Émissions produites pour l'exportation par les entreprises de télédiffusion)

-  **Molette (OK)** ou  **OK** → 
- Définissez votre langue préférée dans [Langue audio].

Le son stéréo n'est pas clair sur une chaîne analogique, ou il n'y a pas de son provenant d'un des haut-parleurs.

-  **Molette (OK)** ou  **OK** → 
S'applique uniquement dans les pays où la diffusion multiplex audio est disponible.
Sélectionnez [MONO] dans Multi-audio si vous êtes hors de portée ou si la diffusion multiplex audio n'est pas stable.
-  **(Paramètres rapides)** →  → [Son] → [Paramètres du mode Son] → [Équilibre]
Réglez l'équilibre si nécessaire avec le bouton Navigation dans [Équilibre].

Problèmes de connexion à un ordinateur

Maintenez enfoncé le bouton  de la télécommande pour sélectionner le  en haut à droite du [Tableau de bord de la résidence]. En mode d'édition, réglez l'icône du terminal HDMI connecté à l'ordinateur sur [Ordinateur] pour appliquer les réglages vidéo et de rapport hauteur/largeur correspondant à ceux de l'ordinateur. Pour connecter un autre périphérique au même terminal d'entrée, vous devez à nouveau régler l'icône, car les réglages de l'icône d'édition ne seront pas restaurés automatiquement.



Si vous éprouvez l'un des problèmes notés ci-dessous lors de l'utilisation du produit, veuillez vérifier ce qui suit. Il n'y a peut-être aucun problème avec le produit.

L'écran reste noir après avoir été connecté avec un ordinateur.

- Assurez-vous que l'ordinateur est correctement raccordé au projecteur.
- Éteignez puis rallumez le projecteur à l'aide de la télécommande.
- Redémarrez votre ordinateur avec le projecteur allumé.
- Vérifiez que la résolution de l'écran actuelle prend en charge l'entrée de l'ordinateur.
- Pour utiliser deux moniteurs, vérifiez que le mode deux écrans est pris en charge par l'ordinateur (PC ou portable).
- Reconnectez le câble HDMI® haute vitesse.
- Si vous avez connecté le port de sortie RVB de votre ordinateur au port d'entrée HDMI ou à votre projecteur. Vous avez besoin d'un adaptateur RVB vers HDMI.

Vous ne verrez rien à l'écran si vous utilisez un câble HDMI vers RVB.

L'image est coupée ou déplacée vers un côté après la connexion d'un ordinateur.

- Réglez la résolution de l'ordinateur sur une résolution prise en charge par le projecteur.
- Définissez le nom du périphérique HDMI connecté sur Ordinateur.
- Maintenez enfoncé le bouton  de votre télécommande. Sélectionnez le  dans le coin supérieur droit et changez l'icône du terminal HDMI connecté à [Entrées] pour Ordinateur.

Il n'y a pas de son lorsque l'ordinateur est connecté avec un câble HDMI®.

- Configurez le projecteur en tant que périphérique par défaut dans le Panneau de configuration → Son dans les paramètres de votre ordinateur.
- Communiquez avec le fabricant pour savoir si votre carte graphique prend en charge la sortie audio HDMI.

Problèmes liés à la lecture de [Photo et vidéo]

Pour plus de renseignements sur les fichiers pris en charge, voir « [Photo et vidéo] ».

Je ne trouve pas de fichier dans la fenêtre [Photo et vidéo].

- Vérifiez que les fichiers stockés sur le dispositif de stockage USB peuvent être lus par un ordinateur.
- Vérifiez que l'extension de fichier est prise en charge.

Je reçois un message m'indiquant que le fichier n'est pas pris en charge, ou le son fonctionne, mais il n'y a pas d'image.

- Vérifiez que le fichier peut être lu par le lecteur vidéo de l'ordinateur. Aussi, assurez-vous que le fichier n'est pas corrompu.
- Vérifiez que l'extension de fichier est prise en charge.
- Vérifiez que la résolution est prise en charge.
- Vérifiez que le codec vidéo est pris en charge.
- Vérifiez que le débit de trame est pris en charge.



Je reçois un message m'indiquant que l'audio n'est pas pris en charge, ou l'image s'affiche, mais il n'y a pas de son.

- Vérifiez que le fichier peut être lu par le lecteur vidéo de l'ordinateur. Aussi, assurez-vous que le fichier n'est pas corrompu.
- Vérifiez que l'extension de fichier est prise en charge.
- Vérifiez que le codec audio est pris en charge.
- Vérifiez que le débit binaire est pris en charge.
- Vérifiez que le débit d'échantillonnage est pris en charge.
- Vérifiez que la séparation de chaîne audio est prise en charge.

Impossible d'afficher les sous-titres.

- Vérifiez que le fichier peut être lu par le lecteur vidéo de l'ordinateur. Aussi, assurez-vous que le fichier n'est pas corrompu.
- Vérifiez que le fichier vidéo et le fichier de sous-titres possèdent le même nom.
- Assurez-vous également que ces deux fichiers sont stockés dans le même dossier.
- Vérifiez que le format du fichier de sous-titres est pris en charge.
- Vérifiez que la langue est prise en charge. (Vous pouvez vérifier la langue du fichier de sous-titres en ouvrant le fichier dans le Bloc-notes.)

Si l'encodage des sous-titres n'est pas bien réglé, les sous-titres pourraient ne pas s'afficher correctement.

Sélectionnez  →  dans le panneau de commande au bas de l'écran de lecture vidéo et changez la valeur [Page de codes].





- Si vous regardez un fichier vidéo stocké sur un autre appareil en utilisant la fonction de partage de contenu, les sous-titres pourraient ne pas être disponibles.
- Les sous-titres ne sont pas pris en charge si vous lisez des vidéos par l'intermédiaire d'un serveur NAS. Communiquez avec le fabricant de votre NAS.

Mon périphérique de stockage USB n'est pas reconnu lorsqu'il est connecté.

- Vérifiez s'il s'agit d'un périphérique de stockage USB pris en charge par le projecteur.

Problèmes de connexion réseau

Vous pouvez vérifier l'état de la connexion réseau comme indiqué ci-dessous.

-  (**Paramètres rapides**) →  → [Connexion] → [Connexion filaire (Ethernet)]
-  (**Paramètres rapides**) →  → [Connexion] → [Connexion Wi-Fi] → [Paramètres Wi-Fi avancés]

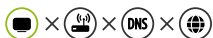

Un X apparaît à côté du projecteur

- Vérifiez le projecteur ou le point d'accès (routeur).
- Vérifiez l'état de la connexion sur le plan du projecteur, du point d'accès (routeur) et du modem câble.
- Éteignez et rallumez les appareils dans l'ordre suivant :
 1. Le modem câble. Attendez que le modem se réinitialise.
 2. Le point d'accès (routeur). Attendez que le point d'accès (routeur) se réinitialise.
 3. Le projecteur.
- Si vous utilisez une connexion sans fil, changez le SSID (nom du réseau) et le canal sans fil du point d'accès (routeur).
- Si vous utilisez une adresse IP statique, entrez-la directement.
- Communiquez avec votre fournisseur de services Internet ou avec le fabricant du point d'accès (routeur).



Un X apparaît à côté de la passerelle

- Vérifiez le point d'accès (routeur) ou communiquez avec votre fournisseur de services Internet.
- Débranchez le câble d'alimentation du point d'accès (routeur) et le modem câble, puis attendez 10 secondes. Rétablissez l'alimentation.
- Réinitialisez le point d'accès (routeur) ou le modem câble.
- Communiquez avec votre fournisseur de services Internet ou avec le fabricant du point d'accès (routeur).
- Visitez le site Web du fabricant du point d'accès (routeur) pour vous assurer que la version la plus récente du micrologiciel y est bien installée.



Un X apparaît à côté de DNS

- Vérifiez le point d'accès (routeur) ou communiquez avec votre fournisseur de services Internet.
- Débranchez le câble d'alimentation du modem câble ou le point d'accès (routeur), puis attendez 10 secondes. Rétablissez l'alimentation.
- Une fois le modem câble ou le point d'accès (routeur) réinitialisé, essayez de le rebrancher.
- Assurez-vous que l'adresse MAC du projecteur/point d'accès (routeur) est bien inscrite auprès de votre fournisseur de services Internet. (L'adresse MAC affichée dans le volet de la fenêtre d'état du réseau devrait être inscrite auprès de votre fournisseur de services Internet.)

Problèmes liés au compte LG

Dans certains pays, l'accès au site Web (www.lgapstv.com) peut être restreint.

Je suis déjà inscrit sur le projecteur. Est-ce que je dois me réinscrire sur le site Web (www.lgapstv.com)?

- Si vous êtes déjà inscrit sur votre projecteur, vous n'avez pas à vous réinscrire sur le site Web.



Vous pouvez ouvrir une session sur le site Web en utilisant le même identifiant et le même mot de passe et en fournissant les informations supplémentaires nécessaires à la vérification de l'adresse de courriel.

J'ai oublié mon ID/mot de passe. Que dois-je faire?

- Vous pouvez réinitialiser votre mot de passe par courriel en cliquant sur le lien MOT DE PASSE OUBLIÉ? à l'écran de connexion.
- Si vous avez ouvert une session sur un ordinateur, vous pouvez retrouver votre ID/mot de passe sur le site Web (www.lgapstv.com).

Problèmes de contenu

Je ne vois aucun contenu dans la section Accueil.

- Le contenu peut ne pas être visible si vous avez changé l'option du pays du service. Définissez ce paramètre sur le pays dans lequel vous allez utiliser ce service en accédant à  (**Paramètres rapides**) →  → [Général] → [Emplacement] → [Pays distributeur LG].
(Certains modèles peuvent ne pas être pris en charge.)
- Il se peut que vous ne puissiez pas visualiser le contenu qui a été supprimé. Veuillez réinstaller l'application appropriée.
- Le type de contenu pris en charge varie selon les pays.
- Les offres de contenu peuvent être modifiées ou interrompues par le fournisseur de services.
- Si l'application est supprimée, vous pouvez la télécharger sur [LG Content Store] et la réinstaller. Accédez à  → [LG Content Store] pour rechercher et installer l'application de votre choix.

Problèmes liés à la navigation sur Internet

Je ne parviens pas à afficher certaines sections des sites Web lorsque j'utilise Internet.

- L'application [Navigateur Web] prend uniquement en charge les contenus multimédias HTML5, et non les modules d'extension Flash.
- L'application [Navigateur Web] ne permet pas l'installation de modules d'extension.
- Il est possible que l'application [Navigateur Web] ne permette pas la lecture de fichiers multimédias de formats autres que JPEG/PNG/GIF.
- Vous ne pouvez pas enregistrer de pièces jointes ou d'images.

Le navigateur Web se ferme automatiquement lorsque je visite un site Web.

- Lorsque la mémoire disponible n'est pas suffisante pour prendre en charge les images d'un site Web, le navigateur Web se ferme automatiquement.

Lorsque vous regardez une vidéo dans le [Navigateur Web], la vidéo est coupée.

- Vous serez peut-être en mesure de résoudre ce problème en définissant [Réglages] → [Diffusion adaptative utilisant JavaScript] sur [Arrêt] dans [Navigateur Web]. Le réglage n'est pas appliqué aux onglets qui étaient ouverts avant la modification, mais uniquement aux onglets ouverts après la modification.

