



ENGLISH

FRANÇAIS

OWNER'S MANUAL

AIR CONDITIONER

Read this owner's manual thoroughly before operating the appliance and keep it handy for reference at all times.

TYPE: WINDOW

LW8016ER



MFL70960703
Rev.01_113018



www.lg.com

Copyright © 2017-2018 LG Electronics Inc. All Rights Reserved.

TABLE OF CONTENTS

3 SAFETY INSTRUCTIONS

- 3 IMPORTANT SAFETY INSTRUCTIONS

8 PRODUCT OVERVIEW

- 8 Exterior Parts
- 8 Interior Parts

9 INSTALLATION

- 9 Electrical Data
- 10 Installation Overview
- 11 Clearance
- 11 Window Requirements
- 11 Preparation of Chassis
- 12 Unit Installation

14 OPERATION

- 14 Control Panel and Remote Control
- 15 Wireless Remote Control
- 16 Ventilation
- 16 Air Direction
- 16 Additional Features

17 MAINTENANCE

- 17 Air Filter

18 TROUBLESHOOTING

- 18 Before Calling for Service
- 18 Normal Sounds You May Hear

21 WARRANTY

SAFETY INSTRUCTIONS

READ ALL INSTRUCTIONS BEFORE USE

Your safety and the safety of others are very important.

We have provided many important safety messages in this manual and on your appliance. Always read and follow all safety messages.

 This is the safety alert symbol.
This symbol alerts you to potential hazards that can kill or injure you and others.
All safety messages will follow the safety alert symbol and either the word **WARNING** or **CAUTION**.

These words mean:

WARNING

You may be killed or seriously injured if you do not follow instructions.

CAUTION

You may be injured or cause damage to the product if you do not follow instructions.

All safety messages will tell you what the potential hazard is, tell you how to reduce the chance of injury, and tell you what may happen if the instructions are not followed.

IMPORTANT SAFETY INSTRUCTIONS

WARNING

To reduce the risk of explosion, fire, death, electric shock, scalding or injury to persons when using this product, follow basic precautions, including the following:

INSTALLATION

- Before use, the appliance must be properly installed as described in this manual.
- Contact the authorized service technician for repair or maintenance of this unit.
- Contact the installer for installation of this unit.
- The air conditioner is not intended for use by young children or invalids without supervision.
- Young children should be supervised to ensure that they do not play with the air conditioner.

- When the power cord is to be replaced, replacement work shall be performed by authorized personnel only using only genuine replacement parts.
- Installation work must be performed in accordance with the National Electric Code by qualified and authorized personnel only.
- Connect to a properly rated, protected, and sized power circuit to avoid electrical overload.
- Always plug into a grounded outlet.
- Do not under any circumstances, cut or remove the third (ground) prong from the power cord.
- When installing or moving the appliance, be careful not to pinch, crush, or damage the power cord.
- Plug in the power plug properly.
- Do not modify or extend the power cord.
- Do not start/stop operation by plugging/unplugging the power cord.
- If the cord/plug is damaged, have it replaced by an authorized service person using authorized replacement parts.
- Use a dedicated circuit.
- Do not disassemble or modify the product.
- Adhere to all industry recommended safety procedures including the use of long-sleeved gloves and safety glasses.
- Use care when unpacking and installing. The edges of the product may be sharp.
- Disconnect the power cord or circuit breaker before installing or servicing the appliance.
- Keep packaging materials out of the reach of children. These materials can pose a suffocation risk to children.
- Store and install the product where it will not be exposed to temperatures below freezing or exposed to outdoor weather conditions.
- Do not store or use gasoline or other flammable vapors and liquids in the vicinity of this or any other appliance.

OPERATION

- Use this appliance only for its intended purpose.
- Never attempt to operate this appliance if it is damaged, malfunctioning, partially disassembled, or has missing or broken parts, including a damaged cord or plug.
- Repair or immediately replace all power cords that have become frayed or otherwise damaged. Do not use a cord that shows cracks or abrasion damage along its length or at either end.
- Do not run cord under carpets or mats where it could be stepped on and damaged.
- Keep the cord out from under heavy objects like tables or chairs.
- Do not place the power cord near a heat source.
- Do not use an adaptor or plug the product into a shared outlet.
- Do not tamper with controls.
- If you detect a strange sound, a chemical or burning smell, or smoke coming from the appliance, unplug it immediately, and contact an LG Electronics Customer Information Center.
- Never unplug the appliance by pulling on the power cord. Always grip the plug firmly and pull straight out from the outlet.
- Do not grasp the power cord or touch the appliance controls with wet hands.

- If water enters the product, turn off the power at the main circuit, then unplug the product and call for service.
- If the product has been submerged, contact an LG Electronics Customer Information Center for instructions before resuming use.
- Unplug the product when unused for long periods.
- Unplug the product before cleaning.
- In the event of a gas leak (propane gas, etc.) do not operate this or any other appliance. Open a window or door to ventilate the area immediately.
- This appliance is not intended for use by persons (including children) with reduced physical, sensory or mental capabilities, or lack of experience and knowledge, unless they have been given supervision or instruction concerning the use of the appliance by a person responsible for their safety.
- The interior of the product must only be cleaned by an authorized service center or a dealer.
- Do not use solvent-based detergent on the product. Doing so can cause corrosion or damage, product failure, electrical shock, or fire.

GROUNDING INSTRUCTIONS

- The power cord of this appliance is equipped with a three-prong (grounding) plug. Use this with a standard three-slot (grounding) wall power outlet to minimize the hazard of electric shock. The customer should have the wall receptacle and circuit checked by a qualified electrician to make sure the receptacle is properly grounded. **DO NOT CUT OR REMOVE THE THIRD (GROUND) PRONG FROM THE POWER PLUG.**
 - Situations when the appliance will be disconnected occasionally; Because of potential safety hazards, we strongly discourage the use of an adapter plug. However, if you wish to use an adapter, a TEMPORARY CONNECTION may be made. Use UL-listed adapter, available from most local hardware stores.
The large slot in the adapter must be aligned with the large slot in the receptacle to assure a proper polarity connection.
- Attaching the adapter ground terminal to the wall receptacle cover screw does not ground the appliance unless the cover screw is metal, and not insulated, and the wall receptacle is grounded through the house wiring. The customer should have the circuit checked by a qualified electrician to make sure the receptacle is properly grounded.
- Disconnect the power cord from the adapter, using one hand on each. Otherwise, the adapter ground terminal might break. Do not use the appliance with a broken adapter plug.
 - Situations when the appliance will be disconnected often; Do not use an adapter plug in these situations. Unplugging the power cord frequently can lead to an eventual breakage of the ground terminal. The wall power outlet should be replaced by a three-slot (grounding) outlet instead.

 **CAUTION**

To reduce the risk of minor or moderate injury to persons, malfunction, or damage to the product or property when using this product, follow basic precautions, including the following:

INSTALLATION

- Take care when installing the product that exhaust or condensation does not damage nearby property.
- Follow installation instructions exactly to avoid excessive vibration or water leakage.

OPERATION

- This appliance is not intended for use as a precision refrigeration system. Do not use it for special purposes such as maintaining pets, food, precision machinery, or art objects.
- When installing or moving the appliance, be careful not to pinch, crush, or damage the power cord.
- Make sure the air inlet and outlet are free from obstructions.
- Use a soft cloth to clean the appliance. Do not use waxes, thinners, or harsh detergents.
- Do not step on or place heavy objects on top of the appliance.
- Do not operate the appliance without the filter securely installed.
- Do not drink water drained from the appliance.
- Be sure to ventilate sufficiently when the air conditioner and a heating appliance such as a heater are used simultaneously.
- Do not expose people, animals, or plants to the cold or hot wind from the air conditioner for extended periods of time.
- Remove the batteries if the remote control is not to be used for an extended period of time.
- Never mix different types of batteries, or old and new batteries for the remote control.
- Stop using the remote control if there is a fluid leak in the battery. If your clothes or skin are exposed to the leaking battery fluid, wash off with clean water.
- If the leaking battery fluid has been swallowed, rinse the inside of the mouth thoroughly and consult a doctor.
- Do not recharge or disassemble the batteries.

MAINTENANCE

- Clean the filter every two weeks.
- Never touch the metal parts of the air conditioner when removing the air filter.
- Never use strong cleaning agents or solvents when cleaning the air conditioner or spray water. Use a smooth cloth.

REFRIGERANT (FOR R32 ONLY)



WARNING

- Do not use means to accelerate the defrosting process or to clean, other than those recommended by the manufacturer.
- The appliance shall be stored in a room without continuously operating ignition sources (for example: open flames, an operating gas appliance or an operating electric heater).
- Do not pierce or burn. Be aware that flammable refrigerants may not contain an odor.



CAUTION

- This unit contains flammable refrigerant and has special safety precautions not normally associated with older units. Please follow all precautions and advisories.
 - Use caution while handling and prevent damage to unit. Do not put any holes into product for any reason. This can cause damage to product and prevent unit from cooling.
 - Maintenance and cleaning of unit should be performed by trained personnel. Failure to properly clean unit can result in damage to the refrigeration system and or the electrical system.
 - Make certain that all the air circulation/ventilation openings are free from obstruction.
 - Service should only be performed by technicians properly trained and certified in the use of flammable refrigerants. Any service performed by unauthorized servicers/individuals will void all warranties.
 - When storing the appliance, do not put in a room with any open flame appliances, such as gas water heaters or furnaces. Also keep away from electric heaters. Damaged units should be repaired before storage.

SAVE THESE INSTRUCTIONS

PRODUCT OVERVIEW

Exterior Parts

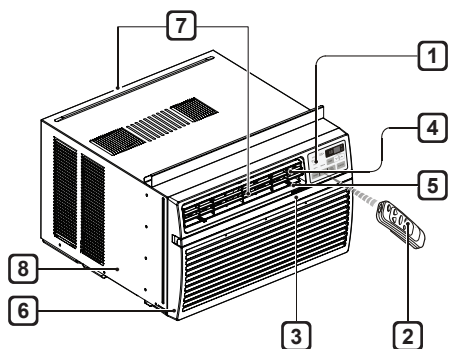

- 1 Control Panel
- 2 Remote Controller
- 3 Air Filter
- 4 Vertical Air Deflector (Horizontal Louver)
- 5 Horizontal Air Deflector (Vertical Louver)
- 6 Front Grille
- 7 Air Outlet
- 8 Cabinet

Interior Parts

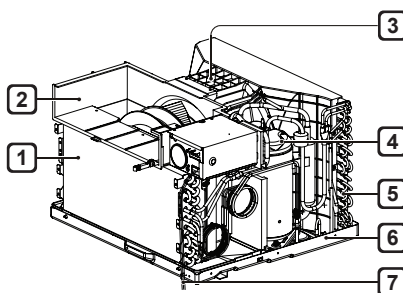

- 1 Evaporator
- 2 Air Guide
- 3 Brace
- 4 Compressor
- 5 Condenser
- 6 Base Pan
- 7 Power Cord

INSTALLATION

Electrical Data

Power cord may include a current interrupter device. **TEST** and **RESET** buttons are provided on the plug case. The device should be tested on a periodic basis by first pressing the **TEST** button and then the **RESET** button. If the **TEST** button does not trip or if the **RESET** button will not stay engaged, discontinue use of the air conditioner and contact a qualified service technician.

for 120 V

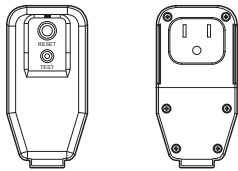

| Use Wall Receptacle | Power Supply |
|---|--|
|  <p>Standard 120 V, 3-wire grounding receptacle rated 15 A / 120 VAC / 60 Hz</p> | <p>Use 15 A, time delay fuse or 15 A, circuit breaker.</p> |

⚠ WARNING

- This appliance should be installed in accordance with the National Electrical Code.
- Use of extension cords could cause serious injury or death.
 - Do not use an extension cord with this window air conditioner.
 - Do not use surge protectors or multi-outlet adapters with this window air conditioner.
- Never push the **TEST** button during operation. Doing so can damage the plug.
 - Do not remove, modify, or immerse this plug. If this device trips, the cause should be corrected before further use.

⚠ CAUTION

- The conductors inside this cord are surrounded by shields, which monitor leakage current. These shields are not grounded. Periodically examine the cord for any damage. Do not use this product in the event the shields become exposed. Avoid shock hazard. This unit cannot be user-serviced. Do not open the tamper-resistant sealed portion. All warranties and performance will be voided. This unit is not intended to be used as an ON/OFF switch.

Installation Overview

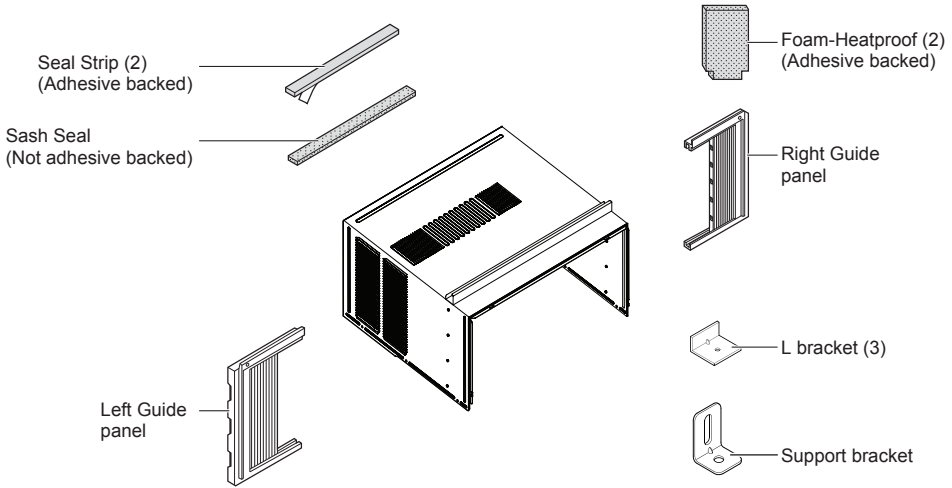

Accessories

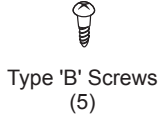
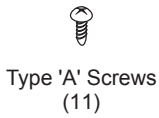

Tools Needed

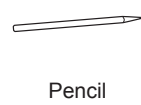
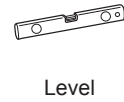

Clearance

Proper clearance enhances the cooling efficiency of the product.

- 1 If storm window presents interference, fasten a 2" wide wood strip to the inner window sill across the full width of the sill. The wood strip should be thick enough to raise the height of the window sill so that the unit can be installed without interference by the storm window frame.
- 2 The top of the wood strip on the inside sill should be approximately $\frac{3}{4}$ " higher than the storm window frame or wood strip on the outside sill to help condensation to drain properly to the outside.
- 3 Install a second wood strip (approximately 6" long by 1 $\frac{1}{2}$ " wide and same thickness as first strip) in the center of the outer sill flush against the back of the inner sill. This will raise the L bracket as shown.
- 4 If the distance between STORM WINDOW FRAME and WOOD STRIP MOUNTED ON TOP OF INNER SILL is more than 1", two of wood strip are not necessary.

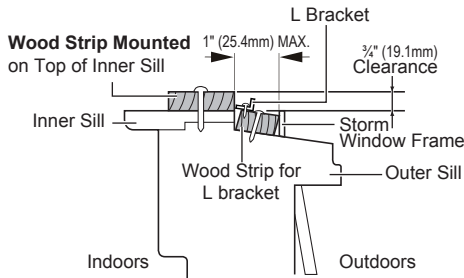

Window Requirements

- This unit is designed for installation in standard double hung windows with actual opening widths from 22" to 36". The upper and lower window sashes must open sufficiently to allow a clear vertical opening of 13" from the bottom of the upper sash to the window sill.

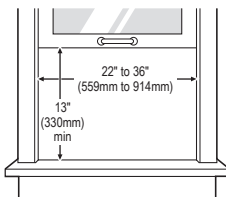

NOTE

- This product is a WINDOW AIR CONDITIONER. As such, a standard single-hung or double-hung window is required for proper installation. No-window installations, including using sleeves, holes in walls, and other installations are not recommended.

Preparation of Chassis

- 1 Insert the guide panels into the guides of the air conditioner. Fasten the curtains to the unit with screws (Type A).

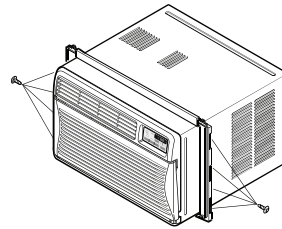

- 2 Cut the adhesive-backed seal strip to the window length. Remove the backing from seal strip and attach the seal strip to the underside of the window sash and bottom of window frame.

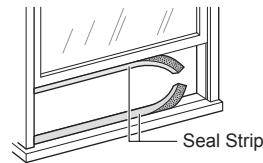

- 3 Open the window and mark center line on the center of the inner sill.

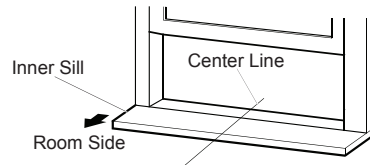

12 INSTALLATION

- 4 Install the L bracket behind the inner window sill, with short side of bracket as shown. Use the 2 screws (Type A) provided.

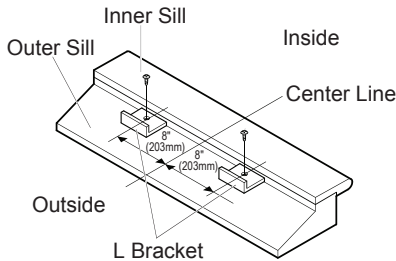

NOTE

- The bracket helps to hold unit securely in place. Be sure to place bracket edge flush against back of inner sill.

Unit Installation

⚠ CAUTION

- During the following step, hold unit firmly until window sash is lowered to top channel behind side panel frames. Personal injury or property damage may result if unit falls from window.

- 1 Carefully lift the air conditioner and slide it into the open window. Make sure the bottom guide of the air conditioner drops into the notches of the L bracket.

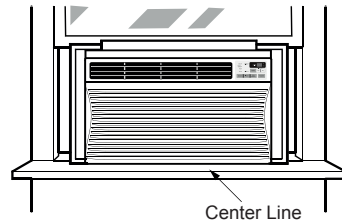

NOTE

- When the air conditioner drops into the L bracket, the air conditioner will be centered in window opening.
- 2 While steadying the air conditioner, carefully bring the window sash down behind the upper guide of the air conditioner. When the air conditioner is properly installed, it should tilt slightly down at the back. If it is set correctly in the window, it will hang lower in the back automatically. If it does not, there is a problem with the installation.

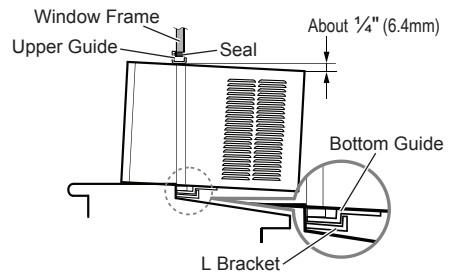

- 3 Extend the guide panels to fill the window opening using 4 screws (Type B) to secure them.

- 4** Cut the sash seal to the window width. Stuff the sash seal between the glass and the window to prevent air and insects from getting into the room. Fasten the L bracket using a screw (Type A). Remove the screws that secure the cabinet and base pan in the right side.

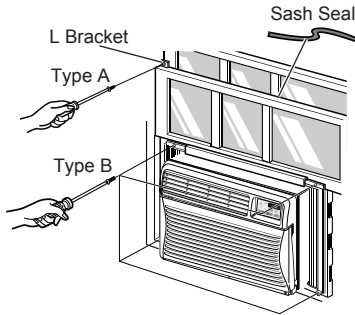

- 6** Cut the adhesive-backed Foam-Heatproof to match the size of the guide panels. Remove the backing from the Foam-Heatproof and attach it to the guide panels.

NOTE

- Foam-Heatproof improves the cooling capability of the unit.

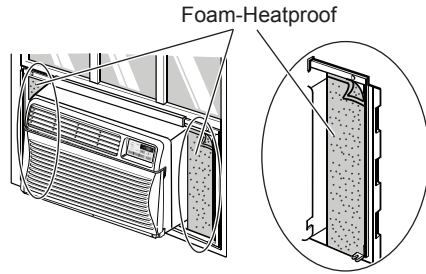

NOTE

- See the 'Electrical Data' section for information on attaching the power cord to an electrical outlet.

- 5** Fasten the support bracket using a screw removed from the air conditioner cabinet. Attach the support bracket to the inner window sill with a screw (Type B).

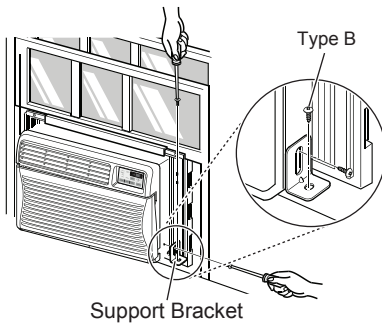

OPERATION

Control Panel and Remote Control

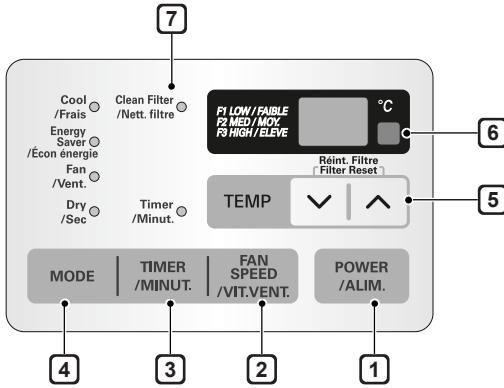

Remote Control

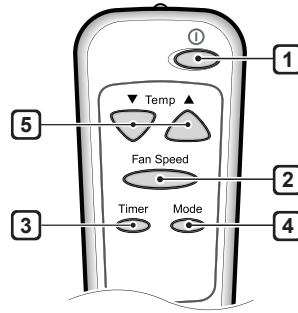

1 Power
Operation starts when this button is pressed and stops when you press the button again.

2 Fan Speed
Use to set the fan speed to Low (F1), MED (F2), High (F3).

3 ON/OFF Timer
Delay ON - When the air conditioner is off, it can be set to automatically turn on from 1 to 24 hours at its previous mode and fan settings.
Delay OFF - When the air conditioner is on, it can be set to automatically turn on from 1 to 24 hours.

NOTE

- Each press of the **Timer** button advances the timer by 1 hour. After the last press the display returns to the temperature setting.

4 Operation Mode Selector
Push the Mode button to rotate between Energy Saver / Cool / Fan / Dry.

Energy Saver - The fan stops when the compressor stops cooling. Approximately every 3 minutes the fan will turn on and check the room air temperature if cooling is needed.

Cool - Compressor runs and cools the room. Use the ^ | v and FAN buttons to set the desired temperature and circulation fan speed.

Fan - Fan circulates air but the compressor does not run. Use the FAN button to set the desired fan speed.

Dry - Dry mode is used to remove humidity from the room without additional cooling. Once the set temperature is reached, the compressor and circulation fan turns off. Fan speed is pre-set and cannot be adjusted.

5 Temperature Control

The thermostat monitors room temperature to maintain the desired temperature. The thermostat can be set between 60 °F–86 °F (16 °C–30 °C). Press **▲** or **▼** arrows to increase or decrease temperature setting.

6 Remote Control Sensor**7 Clean Filter**

The Clean Filter LED lights up to notify you that the filter needs to be cleaned. After cleaning the filter, press **Temp ▲** and **▼** together on the control panel to turn off the Clean Filter light.

NOTE

- The filter reset must be done using the control panel, not the remote control.
- This feature is a reminder to clean the air filter for more efficient operation. The LED light turns on after 250 hours of operation.

NOTE

- **Auto Restart:** If the air conditioner turns off due to a power outage, it will restart automatically once the power is restored, with the same settings as were set before the unit turned off.
- **Energy Saver:** The unit defaults to the Energy Saver mode each time the unit is switched on except in Fan mode or when power is restored after an electrical power outage.
- The remote control will not function properly if the AC infrared sensor is exposed to direct light or if there are obstacles between the remote controller and the air conditioner.

Wireless Remote Control**Inserting Battery**

- 1 Remove the cover from the back of the remote controller.



- 2 Insert one battery.

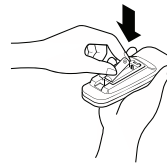

- 3 Reattach the cover.

NOTE

- Be sure that the (+) and (-) directions are correct.
- Be sure that the battery is new.
- Do not use a rechargeable battery.
- In order to prevent discharge, remove the battery from the remote control if the air conditioner is not going to be used for an extended period of time.
- Keep the remote control away from extremely hot or humid places.
- To maintain optimal operation of the remote control, the remote sensor should not be exposed to direct sunlight.

Ventilation

Push the ventilation lever in to the closed position to maintain the best cooling performance. Pull the ventilation lever out to open the vent and draw fresh air into the room.

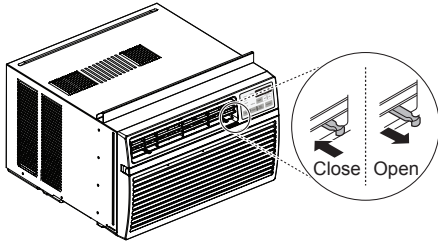

Air Direction

Airflow can be adjusted by changing the direction of the air conditioner's louvers.

Adjusting Horizontal Airflow Direction

The horizontal airflow is adjusted by moving the levers of the vertical louvers to the left or right.

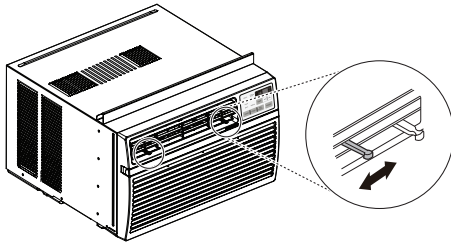

Adjusting Vertical Airflow Direction

Touch the horizontal louvers to adjust the airflow up or down.

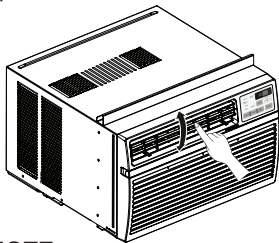

NOTE

- When the weather is extremely hot, the unit may turn off automatically to protect the compressor.

Additional Features

Slinger Fan

This air conditioner is equipped with a slinger fan. (See drawing.)

The fan's outer ring picks up the condensed water from the base pan if the water level gets high enough. The water is then picked up by the fan and expelled through the condenser, making the air conditioner more efficient.

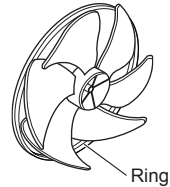

MAINTENANCE



WARNING

Before cleaning or performing maintenance, disconnect the power supply and wait until the fan stops.

Air Filter

Check the air filter at least twice a month to see if cleaning is necessary. Trapped particles in the filter can build up and block the airflow, reducing cooling capacity and causing an accumulation of frost on the evaporator.

Cleaning the Air Filter

- 1 Remove the air filter from the front grille by pulling the filter forward and then up slightly.

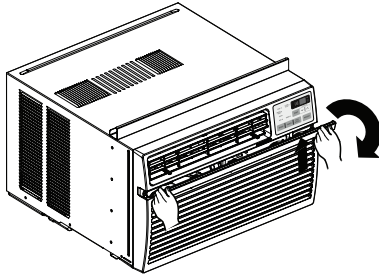

- 2 Wash the filter using lukewarm water below 40 °C (104 °F).

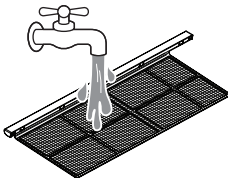

- 3 Gently shake the excess water from the filter and replace.

Cleaning the Air Conditioner

- Wipe the front grille and inlet grille with a cloth dampened in a mild detergent solution.
- Wash the cabinet with mild soap or detergent and lukewarm water, then polish using liquid appliance wax.

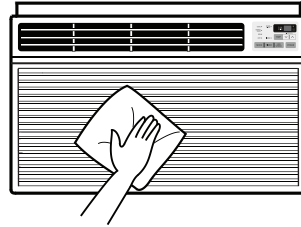

NOTE

- To ensure continued peak efficiency, the condenser coils (outside of unit) should be checked periodically and cleaned if clogged with soot or dirt from outside air.
- For repair and maintenance, contact an Authorized Service Center. See the warranty page for details or call 1-888-LG-CANADA (542 2623). Have your model number and serial number available. They should be written on page 22 of this manual.

TROUBLESHOOTING

Before Calling for Service

The appliance is equipped with an automatic error-monitoring system to detect and diagnose problems at an early stage. If the appliance does not function properly or does not function at all, check the following before you call for service.

Normal Sounds You May Hear

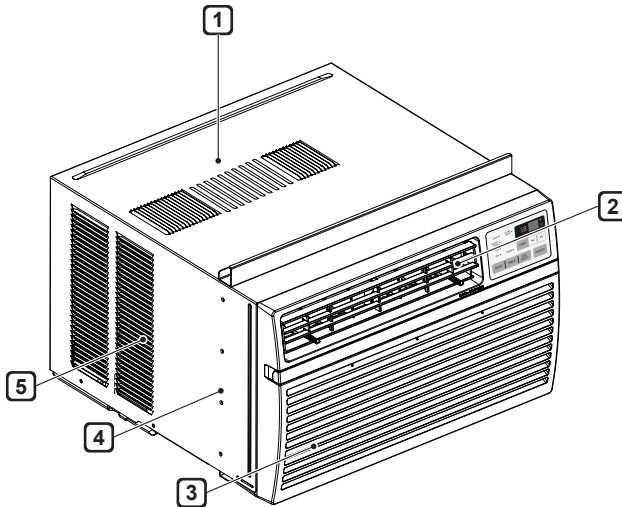

- 1 High Pitched Chatter**
Today's high efficiency compressors may have a high pitched chatter during the cooling cycle.
- 2 Sound of Rushing Air**
At the front of the unit, you may hear the sound of rushing air being moved by the fan.
- 3 Gurgle/Hiss**
Gurgling or hissing noise may be heard due to refrigerant passing through evaporator during normal operation.
- 4 Vibration**
Unit may vibrate and make noise because of poor wall or window construction or incorrect installation.
- 5 Pinging or Swishing**
Droplets of water hitting condenser during normal operation may cause pinging or swishing sounds.

| Problem | Possible Cause | Solutions |
|---|---|--|
| Air conditioner does not start. | The air conditioner is unplugged. | Make sure the air conditioner plug is pushed completely into the outlet. |
| | The fuse is blown/circuit breaker is tripped. | Check the house fuse/circuit breaker box and replace the fuse or reset the breaker. |
| | Power failure. | If power failure occurs, turn the mode control to off. When power is restored, wait 3 minutes to restart the air conditioner to prevent tripping of the compressor overload. |
| | The current interrupter device is tripped. | Press the RESET button located on the power cord plug. If the RESET button will not stay engaged, discontinue use of the air conditioner and contact a qualified service technician. |
| Air conditioner does not cool as it should. | Airflow is restricted. | Make sure there are no curtains, blinds, or furniture blocking the front of the air conditioner. |
| | The temp control may not be set correctly. | Set the desired temperature to a level lower than the current temperature. |
| | The air filter is dirty. | Clean the filter at least every 2 weeks. See the 'MAINTENANCE' section. |
| | The room may have been hot. | When the air conditioner is first turned on, you need to allow time for the room to cool down. |
| | Cold air is escaping. | Check for open furnace floor registers and cold air returns. |
| | Cooling coils have iced up. | See 'Air conditioner freezing up' below. |
| Air conditioner freezing up. | The cooling coils are iced over. | Ice may block the air flow and obstruct the air conditioner from properly cooling the room. Set the mode control at High Fan or High Cool . |
| Water drips outside. | Hot, humid weather. | This is normal. |

| Problem | Possible Cause | Solutions |
|--|--|--|
| Water drips indoors. | The air conditioner is not tilted to the outside. | For proper water disposal, make sure the air conditioner slants slightly from the cabinet front to the rear. |
| Water collects in base pan. | Moisture removed from air and drains into base pan. | This is normal for a short period in areas with little humidity; normal for a longer period in very humid areas. |
| Air conditioner turns on and off rapidly. | Dirty air filter - air restricted. | Clean air filter. |
| | Outside temperature extremely hot. | Refer to installation instructions or check with installer. |
| Noise when unit is cooling. | Air movement sound. | This is normal. If too loud, set to lower FAN setting. |
| | Window vibration - poor installation. | Refer to installation instructions or check with installer. |
| Remote sensing deactivating prematurely. | Remote control not located within range. | Place remote control within 20 feet & 120° radius of the front of the unit. |
| | Remote control signal obstructed. | Remove obstruction. |
| Room too cold. | Set temperature too low. | Increase set temperature. |

NOTE

- You can refer to the Energy Star program in detail at www.energystar.gov.
- If you see "CH" in the display, please call 1-888-LG-CANADA(542 2623).

WARRANTY

ARBITRATION NOTICE: THIS LIMITED WARRANTY CONTAINS AN ARBITRATION PROVISION THAT REQUIRES YOU AND LG TO RESOLVE DISPUTES BY BINDING ARBITRATION INSTEAD OF IN COURT, UNLESS THE LAWS OF YOUR PROVINCE OR TERRITORY DO NOT PERMIT THAT, OR, IN OTHER JURISDICTIONS, IF YOU CHOOSE TO OPT OUT. IN ARBITRATION, CLASS ACTIONS AND JURY TRIALS ARE NOT PERMITTED. PLEASE SEE THE SECTION TITLED "PROCEDURE FOR RESOLVING DISPUTES" BELOW.

WHAT THIS WARRANTY COVERS:

LG Electronics Canada, Inc. ("LG") warrants your LG Room Air Conditioner ("product") against defect in materials or workmanship under normal household use, during the warranty period set forth below, LG will, at its option, repair or replace the product. This limited warranty is (except to some extent in Quebec and where otherwise prohibited) valid only to the original retail purchaser of the product, is not assignable or transferrable to any subsequent purchaser or user, and applies only when the product is purchased through an LG authorized dealer or distributor and used within Canada.

NOTE

- Replacement products and repair parts may be new or factory-remanufactured at LG's option and are warranted for the remaining portion of the original unit's warranty period or ninety (90) days, whichever is longer. Please retain dated receipt or delivery ticket as evidence of the Date of Purchase for proof of warranty (you may be required to submit a copy to LG or authorized representative). If the Date of Purchase cannot be verified, the warranty period will begin 15 months from the date of manufacture.

WARRANTY PERIOD:

1 year from the Date of Purchase: **Any internal/ functional Parts and Labor.**

HOW SERVICE IS HANDLED: In-Home Service or Swap SVC

LG may elect, at our option, to provide Swap or In home Service. To receive in-home service, the product must be unobstructed and accessible to service personnel. If during in-home service repair cannot be completed, it may be necessary to remove, repair and return the product. OR LG may elect, at our option, to provide Swap Service by providing an authorized service exchange through the distribution center you originally purchased the product from.

THIS LIMITED WARRANTY DOES NOT COVER:

- Service trips to deliver, pick up, or install or set up the Product; Instruction on Product use.
- Adjustments of user controls.
- Products that have had a serial number or any part thereof altered, defaced or removed.
- Property damages, malfunction or failure of the product, or personal injury caused by or resulting from:
 - (a) accident, abuse, negligence or misuse;
 - (b) operating the Product in a corrosive or wet environment containing chlorine, fluorine or any other hazardous chemicals;
 - (c) installation, alteration, repair or service by anyone other than a licensed, authorized LG contractor or other than pursuant to the manufacturer's instructions, including installation not in accordance with applicable laws, codes and standards applying in the province in which the Product is installed;
 - (d) improper matching of Product components;
 - (e) improper sizing or design of the Product;
 - (f) improper or deferred maintenance contrary to the manufacturer's instructions;
 - (g) physical abuse to or misuse of the Product (including failure to perform any maintenance as described in the Operation Manual such as air filter cleaning, or any Product damaged by excessive physical or electrical stress);
 - (h) Product used in other than normal use or in any manner contrary to the Operation Manual;
 - (i) freight damage or damage caused by force majeure or other factors such as power surge damage caused by lightning and fluctuations in or interruptions of electrical power.

THIS LIMITED WARRANTY SHALL NOT BE ENLARGED, EXTENDED OR AFFECTED BY, AND NO OBLIGATION OR LIABILITY SHALL ARISE OR GROW OUT OF, LG PROVIDING, DIRECTLY OR INDIRECTLY, ANY TECHNICAL ADVICE, INFORMATION AND/OR SERVICE TO OWNER IN CONNECTION WITH THE PRODUCT. EXCEPT AS OTHERWISE PROVIDED IN THIS LIMITED WARRANTY, LG MAKES NO OTHER WARRANTIES OR CONDITIONS OF ANY KIND WHATSOEVER REGARDING THE PRODUCT. LG DISCLAIMS AND EXCLUDES ALL WARRANTIES AND CONDITIONS NOT EXPRESSLY PROVIDED HEREIN AND ALL REMEDIES WHICH, BUT FOR THIS PROVISION, MIGHT ARISE BY IMPLICATION OR OPERATION OF LAW, INCLUDING, WITHOUT LIMITATION, THE IMPLIED WARRANTIES AND CONDITIONS OF MERCHANTABILITY AND (EXCEPT IN QUEBEC AND WHERE OTHERWISE PROHIBITED) OF FITNESS FOR ANY PARTICULAR PURPOSE. NO ONE IS AUTHORIZED TO CHANGE THIS LIMITED WARRANTY IN ANY RESPECT OR TO CREATE ANY OTHER OBLIGATION OR LIABILITY FOR LG IN CONNECTION WITH THE PRODUCT. LG DISCLAIMS ALL LIABILITY FOR THE ACTS, OMISSIONS AND CONDUCT OF ALL THIRD PARTIES (including, without limitation, the installing contractor) IN CONNECTION WITH OR RELATED TO THE PRODUCT.

UNDER NO CIRCUMSTANCES SHALL LG BE LIABLE FOR ANY INCIDENTAL, SPECIAL, PUNITIVE, EXEMPLARY OR CONSEQUENTIAL DAMAGES INCLUDING, WITHOUT LIMITATION, LOST GOODWILL, LOST REVENUES OR PROFITS, WORK STOPPAGE, PRODUCT FAILURE, IMPAIRMENT OF OTHER GOODS, COSTS OF REMOVAL AND REINSTALLATION OF THE PRODUCT, LOSS OF USE, INJURY TO PERSONS OR PROPERTY ARISING OUT OR RELATED TO THE PRODUCT WHETHER BASED ON BREACH OF WARRANTY, BREACH OF CONTRACT, TORT OR OTHERWISE, EVEN IF LG HAS BEEN ADVISED OF THE POSSIBILITY OF SUCH DAMAGE. IN NO EVENT SHALL LG'S LIABILITY EXCEED THE ACTUAL PURCHASE PRICE OF THE PRODUCT WITH RESPECT TO WHICH ANY CLAIM IS MADE.

SOME PROVINCES (INCLUDING QUEBEC) DO NOT ALLOW LIMITATIONS ON WARRANTIES OR EXCLUSIONS OR LIMITATION OF DAMAGES, SO THE ABOVE LIMITATIONS OR EXCLUSIONS MAY NOT APPLY. Where any term of this warranty is prohibited by such laws, it shall be null and void, but the remainder of this warranty shall remain in effect. THIS LIMITED WARRANTY GIVES THE OWNER SPECIFIC LEGAL RIGHTS AND THE OWNER MAY ALSO HAVE OTHER RIGHTS THAT VARY FROM PROVINCE TO PROVINCE.

HOW TO OBTAIN WARRANTY SERVICE & ADDITIONAL INFORMATION:

Call 1-888-LG-CANADA (542 2623) or visit our website at www.lg.com.

Mail to: LG Electronics Canada Inc.
20 Norelco Drive
North York, ON M9L 2X6

FOR YOUR RECORDS

Write the model and serial numbers here:

Model No. _____

Serial No. _____

- You can find them on a label on the side of each unit.

Dealer's Name _____

Date Purchased _____

- Staple your receipt to this page in the event you need it to prove date of purchase or for warranty issues.

PROCEDURE FOR RESOLVING DISPUTES:

EXCEPT WHERE PROHIBITED AT LAW, ALL DISPUTES BETWEEN YOU AND LG ARISING OUT OF OR RELATING IN ANY WAY TO THIS LIMITED WARRANTY OR THE PRODUCT SHALL BE RESOLVED EXCLUSIVELY THROUGH BINDING ARBITRATION, AND NOT IN A COURT OF GENERAL JURISDICTION. EXCEPT WHERE PROHIBITED AT LAW, YOU AND LG BOTH IRREVOCABLY AGREE TO WAIVE THE RIGHT TO A JURY TRIAL AND TO BRING OR PARTICIPATE IN A CLASS ACTION.

Definitions. For the purposes of this section, references to “LG” mean LG Electronics Canada, Inc., its parents, subsidiaries and affiliates, and each of their officers, directors, employees, agents, beneficiaries, predecessors in interest, successors, assigns and suppliers; references to “dispute” or “claim” shall include any dispute, claim or controversy of any kind whatsoever (whether based in contract, tort, statute, regulation, ordinance, fraud, misrepresentation or any other legal or equitable theory) arising out of or relating in any way to the sale, condition or performance of the product or this Limited Warranty.

Notice of Dispute. In the event you intend to commence an arbitration proceeding, you must first notify LG in writing at least 30 days in advance of initiating the arbitration by sending a letter to LGECI Legal Team at 20 Norelco Drive, North York, Ontario, Canada M9L 2X6 (the “Notice of Dispute”). You and LG agree to engage in good faith discussions in an attempt to amicably resolve your claim. The notice must provide your name, address, and telephone number; identify the product that is the subject of the claim; and describe the nature of the claim and the relief being sought. If you and LG are unable to resolve the dispute within 30 days of LG’s receipt of the Notice of Dispute, the dispute shall be resolved by binding arbitration in accordance with the procedure set out herein. You and LG both agree that, during the arbitration proceeding, the terms (including any amount) of any settlement offer made by either you or LG will not be disclosed to the arbitrator until the arbitrator determines the dispute.

Agreement to Binding Arbitration and Class Action Waiver. Upon failure to resolve the dispute during the 30 day period after LG’s receipt of the Notice of Dispute, you and LG agree to resolve any claims between you and LG only by binding arbitration on an individual basis, unless you opt out as provided below, or you reside in a jurisdiction that prevents full application of this clause in the circumstances of the claims at issue (in which case if you are a consumer, this clause will only apply if you expressly agree to the arbitration). To the extent permitted by applicable law, any dispute between you and LG shall not be combined or consolidated with a dispute involving any other person’s or entity’s product or claim. More specifically, without limitation of the foregoing, except to the extent such a prohibition is not permitted at law, any dispute between you and LG shall not under any circumstances proceed as part of a class or representative action. Instead of arbitration, either party may bring an individual action in small claims court, but that small claims court action may not be brought on a class or representative basis except to the extent this prohibition is not permitted at law in your province or territory of jurisdiction as it relates to the claims at issue between you and LG.

Arbitration Rules and Procedures. To begin arbitration of a claim, either you or LG must make a written demand for arbitration. The arbitration will be private and confidential, and conducted on a simplified and expedited basis before a single arbitrator chosen by the parties under the provincial or territorial commercial arbitration law and rules of the province or territory of your residence. You must also send a copy of your written demand to LG at LG Electronics, Canada, Inc., Attn: Legal Department- Arbitration, 20 Norelco Drive, North York, Ontario M9L 2X6. This arbitration provision is governed by your applicable provincial or territorial commercial arbitration legislation. Judgment may be entered on the arbitrator’s award in any court of competent jurisdiction. All issues are for the arbitrator to decide, except that, issues relating to the scope and enforceability of the arbitration provision and to the arbitrability of the dispute are for the court to decide. The arbitrator is bound by the terms of this provision.

Governing Law. The law of the province or territory of your purchase shall govern this Limited Warranty and any disputes between you and LG except to the extent that such law is preempted by or inconsistent with applicable federal or provincial/territorial law. Should arbitration not be permitted for any claim, action, dispute or controversy between you and LG, you and LG attorn to the exclusive jurisdiction of the courts of the province or territory of your purchase for the resolution of the claim, action, dispute or controversy between you and LG.

Fees/Costs. You do not need to pay any fee to begin an arbitration. Upon receipt of your written demand for arbitration, LG will promptly pay all arbitration filing fees unless you seek more than \$25,000 in damages, in which case the payment of these fees will be governed by the applicable arbitration rules. Except as otherwise provided for herein, LG will pay all filing, administration and arbitrator fees for any arbitration initiated in accordance with the applicable arbitration rules and this arbitration provision. If you prevail in the arbitration, LG will pay your attorneys' fees and expenses as long as they are reasonable, by considering factors including, but not limited to, the purchase amount and claim amount. Notwithstanding the foregoing, if applicable law allows for an award of reasonable attorneys' fees and expenses, an arbitrator can award them to the same extent that a court would. If the arbitrator finds either the substance of your claim or the relief sought in the demand is frivolous or brought for an improper purpose (as measured by the applicable laws), then the payment of all arbitration fees will be governed by the applicable arbitration rules. In such a situation, you agree to reimburse LG for all monies previously disbursed by it that are otherwise your obligation to pay under the applicable arbitration rules. Except as otherwise provided for, LG waives any rights it may have to seek attorneys' fees and expenses from you if LG prevails in the arbitration.

Hearings and Location. If your claim is for \$25,000 or less, you may choose to have the arbitration conducted solely (1) on the basis of documents submitted to the arbitrator, (2) through a telephonic hearing, or (3) by an in-person hearing as established by the applicable arbitration rules. If your claim exceeds \$25,000, the right to a hearing will be determined by the applicable arbitration rules. Any in-person arbitration hearings will be held at the nearest, most mutually-convenient arbitration location available within the province or territory in which you reside unless you and LG both agree to another location or agree to a telephonic arbitration.

Severability and Waiver. If any portion of this Limited Warranty (including these arbitration procedures) is unenforceable, the remaining provisions will continue in full force and effect to the maximum extent permitted by applicable law. Should LG fail to enforce strict performance of any provision of this Limited Warranty (including these arbitration procedures), it does not mean that LG intends to waive or has waived any provision or part of this Limited Warranty.

Opt Out. You may opt out of this dispute resolution procedure. If you opt out, neither you nor LG can require the other to participate in an arbitration proceeding. To opt out, you must send notice to LG no later than 30 calendar days from the date of the first consumer purchaser's purchase of the product by either (i) sending an e-mail to optout@lge.com, with the subject line: "Arbitration Opt Out;" or (ii) calling 1-800-980-2973. You must include in the opt out e-mail or provide by telephone: (a) your name and address; (b) the date on which the product was purchased; (c) the product model name or model number; and (d) the serial number (the serial number can be found (i) on the product; or (ii) online by accessing https://www.lg.com/ca_en/support/repair-service/schedule-repair and clicking on "Find My Model & Serial Number").

In the event that you "Opt Out", the law of the province or territory of your residence shall govern this Limited Warranty and any disputes between you and LG except to the extent that such law is preempted by or inconsistent with applicable federal or provincial/territorial law. Should arbitration not be permitted for any claim, action, dispute or controversy between you and LG, you and LG agree to attorn to the exclusive jurisdiction of the courts of the province or territory of your residence for the resolution of the claim, action, dispute or controversy between you and LG.

You may only opt out of the dispute resolution procedure in the manner described above (that is, by e-mail or telephone); no other form of notice will be effective to opt out of this dispute resolution procedure. Opting out of this dispute resolution procedure will not affect the coverage of the Limited Warranty in any way, and you will continue to enjoy the full benefits of the Limited Warranty. If you keep this product and do not opt out, then you accept all terms and conditions of the arbitration provision described above.

Conflict of Terms. In the event of a conflict or inconsistency between the terms of this Limited Warranty and the End User License Agreement ("EULA") in regards to dispute resolution, the terms of this Limited Warranty shall control and govern the rights and obligations of the parties and shall take precedence over the EULA.

Memo

ENGLISH

Memo



FRANÇAIS

MANUEL D'UTILISATION

CLIMATISEUR

Veillez lire ce manuel attentivement avant d'utiliser l'appareil et gardez-le à portée de main pour pouvoir le consulter en tout temps.

TYPE : FENÊTRE

LW8016ER

www.lg.com

Copyright © 2017-2018 LG Electronics inc. Tous droits réservés.

TABLE DES MATIÈRES

3 CONSIGNES DE SÉCURITÉ

- 3 CONSIGNES DE SÉCURITÉ IMPORTANTES

8 APERÇU DU PRODUIT

- 8 Pièces extérieures
- 8 Pièces intérieures

9 INSTALLATION

- 9 Données électriques
- 10 Aperçu de l'installation
- 11 Dégagement
- 11 Conditions pour l'installation dans la fenêtre
- 11 La préparation de Châssis
- 12 Avant l'installation

14 FONCTIONNEMENT

- 14 Panneau de commande et télécommande
- 15 Télécommande sans fil
- 16 Ventilation
- 16 Direction de l'air
- 16 Autres caractéristiques

17 ENTRETIEN

- 17 Filtre à air

18 DÉPANNAGE

- 18 Avant d'appeler le service d'entretien
- 18 Sons normaux possiblement entendus

21 GARANTIE

CONSIGNES DE SÉCURITÉ

VEUILLEZ LIRE TOUTES LES CONSIGNES AVANT D'UTILISER L'APPAREIL.

Votre sécurité et la sécurité des autres sont très importantes.

Ce manuel et votre appareil comportent de nombreux messages relatifs à la sécurité. Lisez et respectez toujours toutes les consignes relatives à la sécurité.

-  Ceci est le symbole d'alerte de sécurité.
Ce symbole vous alerte de dangers potentiels qui peuvent causer la mort ou des blessures.
Tous les messages relatifs à la sécurité suivent le symbole d'alerte de sécurité et le mot AVERTISSEMENT ou MISE EN GARDE.

Ces mots signifient :

AVERTISSEMENT

Vous pouvez être tué ou gravement blessé si vous ne suivez pas les consignes.

MISE EN GARDE

Vous pourriez vous blesser ou endommager le produit si vous ne suivez pas les consignes.

Tous les messages relatifs à la sécurité vous indiqueront la nature du danger potentiel, la procédure pour réduire le risque de blessure et ce qui peut se produire si vous ne suivez pas les consignes.

CONSIGNES DE SÉCURITÉ IMPORTANTES

AVERTISSEMENT

Pour réduire les risques d'explosion, d'incendie, de décès, de décharge électrique, de brûlure ou de blessures corporelles lors de l'utilisation de cet appareil, vous devez toujours suivre les précautions de base, y compris ce qui suit :

INSTALLATION

- Avant d'être utilisé, l'appareil doit être installé correctement, conformément aux consignes données dans ce manuel.
- Contactez un technicien autorisé pour la réparation ou l'entretien de cet appareil.
- Contactez un installateur pour procéder à l'installation de cet appareil.
- Le climatiseur n'est pas conçu pour être utilisé sans surveillance par de jeunes enfants ou des personnes handicapées.
- Les jeunes enfants doivent être surveillés pour s'assurer qu'ils ne jouent pas avec le climatiseur.

- Lorsque le cordon d'alimentation doit être remplacé, les travaux de remplacement doivent être effectués par du personnel autorisé utilisant seulement des pièces de rechange d'origine.
- Les travaux d'installation doivent être effectués conformément au Code national de l'électricité par du personnel qualifié et autorisé seulement.
- Branchez l'appareil sur un circuit d'alimentation de puissance nominale adéquate et correctement protégé et dimensionné pour éviter une surcharge électrique.
- Branchez toujours l'appareil sur une prise électrique mise à la terre.
- Ne coupez ou n'enlevez jamais la troisième broche (la broche de mise à la terre) du cordon d'alimentation.
- Lorsque vous installez ou déplacez l'appareil, soyez prudent et évitez de pincer, d'écraser ou d'endommager le cordon d'alimentation.
- Branchez la fiche d'alimentation correctement.
- Ne modifiez pas et ne prolongez pas le cordon d'alimentation.
- Ne démarrez pas ou n'arrêtez pas l'appareil en branchant ou en débranchant le cordon d'alimentation.
- Si le cordon d'alimentation ou la fiche d'alimentation sont endommagés, faites-les remplacer par un technicien autorisé en utilisant des pièces de rechange autorisées.
- Utilisez un circuit indépendant.
- N'essayez pas de démonter ou de modifier l'appareil.
- Veuillez suivre toutes les procédures de sécurité recommandées par l'industrie, ce qui inclut le port de lunettes de sécurité et de gants longs.
- Soyez prudent lorsque vous déballez et que vous installez l'appareil. Ses bords peuvent être tranchants.
- Débranchez le cordon d'alimentation ou le disjoncteur avant l'installation ou l'entretien de l'appareil.
- Gardez les matériaux d'emballage hors de la portée des enfants. Ces matériaux peuvent présenter un risque de suffocation pour les enfants.
- Entrez et installez l'appareil là où il ne sera pas exposé au gel ou à des intempéries.
- N'entrez pas et n'utilisez pas d'essence ou d'autres gaz et liquides inflammables à proximité de ce produit ou de tout autre appareil.

FONCTIONNEMENT

- N'utilisez cet appareil qu'aux fins prévues.
- N'essayez jamais de faire fonctionner cet appareil s'il est endommagé, défilant, partiellement démonté ou si des pièces sont manquantes ou brisées, y compris si le cordon d'alimentation ou la fiche sont endommagés.
- Réparez ou remplacez immédiatement tous les cordons d'alimentation effilochés ou qui sont autrement endommagés. N'utilisez pas un cordon qui présente des fissures ou des traces d'abrasion sur sa longueur ou aux extrémités.
- Ne faites pas passer le cordon d'alimentation sous des tapis ou des matelas où l'on pourrait marcher dessus et l'endommager.
- Évitez que le cordon d'alimentation se retrouve sous des objets lourds tels que des tables ou des chaises.
- Ne placez pas le cordon d'alimentation près d'une source de chaleur.
- N'utilisez pas un adaptateur et ne branchez pas le produit dans une prise de courant commune.
- Ne modifiez pas les commandes.
- Si vous entendez un son étrange ou que vous détectez une odeur de produit chimique, de brûlé ou de fumée provenant de l'appareil, débranchez-le immédiatement et communiquez avec le centre d'information à la clientèle de LG Electronics.
- Ne débranchez jamais l'appareil en tirant sur le cordon d'alimentation. Tenez toujours la fiche fermement pour la retirer de la prise.
- Ne saisissez pas le cordon d'alimentation ou ne touchez pas aux commandes de l'appareil si vos mains sont mouillées.

- Si de l'eau entre dans le produit, coupez l'alimentation du circuit principal, puis débranchez le produit et communiquez avec un centre de service.
- Si le produit a été immergé, communiquez avec le centre d'information à la clientèle de LG Electronics pour obtenir des instructions avant de reprendre l'utilisation.
- Débranchez l'appareil lorsqu'il n'est pas utilisé pendant de longues périodes.
- Débranchez l'appareil avant de le nettoyer.
- En cas de fuite de gaz (gaz propane, etc.), n'utilisez pas ce produit ni tout autre appareil. Ouvrez une fenêtre ou une porte pour faire ventiler la zone immédiatement.
- Cet appareil n'est pas destiné à être utilisé par des personnes (y compris des enfants) ayant des capacités physiques, sensorielles ou mentales réduites, ou un manque d'expérience et de connaissances, à moins d'être sous surveillance ou d'avoir reçu des instructions concernant l'utilisation de l'appareil de la part d'une personne responsable de leur sécurité.
- L'intérieur du produit doit être nettoyé par un centre de service ou un détaillant agréé.
- N'utilisez pas de détergent à base de solvant sur le produit. L'utilisation d'un tel produit peut entraîner des dommages ou de la corrosion, le bris de l'appareil, une décharge électrique ou un incendie.

INSTRUCTIONS DE MISE À LA TERRE

- Le cordon d'alimentation de cet appareil est doté d'une fiche à trois broches (mise à la terre). Utilisez-le avec une prise murale standard à trois fentes (mise à la terre) afin de minimiser les risques de décharge électrique. Le client doit faire vérifier la prise murale et le circuit par un électricien qualifié pour s'assurer que la prise murale est correctement mise à la terre.
NE COUPEZ PAS OU N'ENLEVEZ PAS LA TROISIÈME BROCHE (LA BROCHE DE MISE À LA TERRE) DU CORDON D'ALIMENTATION.
 - Si l'appareil est débranché occasionnellement : en raison des risques potentiels pour la sécurité, nous déconseillons fortement l'utilisation d'une fiche d'adaptation. Cependant, si vous souhaitez utiliser un adaptateur, un BRANCHEMENT TEMPORAIRE peut être effectué. Utilisez un adaptateur homologué UL, vendu dans la plupart des quincailleries locales. La grande fente de l'adaptateur doit être alignée avec la grande fente de la prise murale pour respecter la polarité lors du branchement.
- La fixation de la borne de mise à la terre de l'adaptateur à la vis du couvercle de la prise murale ne met pas l'appareil à la terre, à moins que la vis du couvercle soit faite de métal, qu'elle ne soit pas isolée et que la prise murale soit mise à la terre par l'entremise du câblage du domicile. Le client doit faire vérifier le circuit par un électricien qualifié pour s'assurer que la prise murale est correctement mise à la terre.
- Débranchez le cordon d'alimentation de l'adaptateur en les tenant chacun par une main. Sinon, la borne de mise à la terre de l'adaptateur pourrait se briser. N'utilisez pas l'appareil si la fiche d'adaptation est brisée.
 - Si l'appareil est souvent débranché : n'utilisez pas de fiche d'adaptation dans ces situations. Le fait de débrancher le cordon d'alimentation fréquemment peut éventuellement entraîner la rupture de la borne de mise à la terre. La prise murale doit plutôt être remplacée par une prise à trois fentes (mise à la terre).

MISES EN GARDE

Afin de réduire le risque de blessures corporelles mineures ou modérées, de dysfonctionnement ou de dommages au produit ou aux biens lors de l'utilisation de cet appareil, respectez les précautions de base qui suivent :

INSTALLATION

- Lorsque vous installez le produit, veillez à ce que l'air évacué ou la condensation n'endommagent pas les biens se trouvant à proximité.
- Suivez les consignes d'installation à la lettre pour éviter les vibrations excessives ou les fuites d'eau.

FONCTIONNEMENT

- Cet appareil n'est pas destiné à être utilisé comme système de réfrigération de précision. Ne l'utilisez pas à des fins telles que pour prendre soin d'animaux domestiques, conserver des aliments, des oeuvres d'art ou des machines de précision.
- Lorsque vous installez ou déplacez l'appareil, soyez prudent et évitez de pincer, d'écraser ou d'endommager le cordon d'alimentation.
- Assurez-vous que l'entrée et la sortie d'air ne sont pas obstruées.
- Utilisez un chiffon doux pour nettoyer l'appareil. N'utilisez pas de cires, de diluants ou de détergents puissants.
- Ne montez pas sur l'appareil et ne placez pas d'objets lourds sur le dessus de l'appareil.
- Ne faites pas fonctionner l'appareil si le filtre n'est pas correctement installé.
- Ne buvez pas l'eau évacuée par l'appareil.
- Assurez-vous d'avoir une ventilation suffisante lorsque le climatiseur et un appareil de chauffage tel qu'un radiateur sont utilisés simultanément.
- Ne pas exposer des personnes, des animaux ou des plantes au courant d'air froid ou chaud de la climatisation pendant des périodes prolongées.
- Retirez les piles de la télécommande si vous ne l'utilisez pas pendant une période prolongée.
- Ne mélangez jamais différents types de piles et n'utilisez pas conjointement des piles usées et des piles neuves dans la télécommande.
- Cessez d'utiliser la télécommande s'il y a une fuite de liquide dans la pile. Si vos vêtements ou votre peau sont exposés au liquide de la pile qui fuit, lavez-les avec de l'eau propre.
- Si le liquide de la pile qui fuit a été avalé, rincez soigneusement l'intérieur de la bouche et consultez un médecin.
- Ne rechargez pas ou ne démontez pas les piles.

ENTRETIEN

- Nettoyez le filtre toutes les deux semaines.
- Ne touchez jamais les parties métalliques du climatiseur lorsque vous retirez le filtre à air.
- N'utilisez jamais de nettoyeurs ou de solvants puissants lors du nettoyage du climatiseur et ne vaporisez pas d'eau. Utilisez un chiffon doux.

RÉFRIGÉRANT (DE TYPE R32 SEULEMENT)



AVERTISSEMENTS

- N'essayez jamais d'accélérer le processus de dégivrage ou de nettoyage d'une manière différente de celle recommandée par le fabricant.
- L'appareil doit être entreposé dans une pièce qui ne renferme pas de sources d'inflammation fonctionnant en continu (par exemple : flammes nues, appareil au gaz ou radiateur électrique).
- Veillez à ne pas percer ou brûler l'appareil. Gardez à l'esprit que les réfrigérants inflammables n'ont pas forcément d'odeur.



MISES EN GARDE

- Cet appareil contient du réfrigérant inflammable et comporte des précautions de sécurité spéciales qui ne sont normalement pas associées aux appareils plus anciens. Veuillez suivre toutes les précautions et recommandations.
 - Soyez prudent lors de la manipulation et évitez d'endommager l'appareil. Ne percez aucun trou dans l'appareil pour quelque raison que ce soit. Cela peut endommager l'appareil et empêcher le refroidissement.
 - L'entretien et le nettoyage de l'appareil doivent être effectués par du personnel qualifié. Le fait de ne pas nettoyer correctement l'appareil peut endommager le système de réfrigération ou le système électrique.
 - Assurez-vous que toutes les ouvertures de circulation d'air et de ventilation ne sont pas obstruées.
 - L'entretien doit seulement être effectué par des techniciens correctement formés et certifiés relativement à l'utilisation de réfrigérants inflammables. Tout entretien effectué par des réparateurs ou des particuliers non autorisés annulera toutes les garanties.
 - N'entreposez pas l'appareil dans une pièce où se trouvent des appareils à flamme nue tels que des chauffe-eau au gaz ou des chaudières. Éloignez-le aussi des radiateurs électriques. Les appareils endommagés doivent être réparés avant d'être entreposés.

CONSERVEZ CES CONSIGNES

APERÇU DU PRODUIT

Pièces extérieures

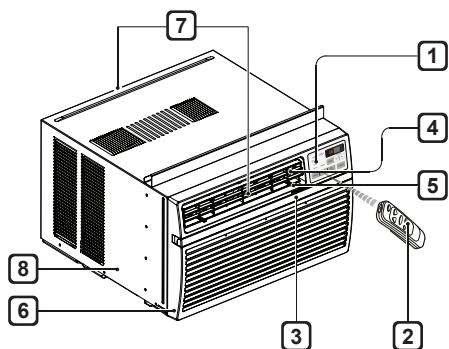

- 1 Panneau de commande
- 2 Boîtier de commande à distance
- 3 Filtre à air
- 4 Déflecteur d'air vertical (fente d'aération horizontale)
- 5 Déflecteur d'air horizontal (fente d'aération verticale)
- 6 Grille avant
- 7 Sortie d'air
- 8 Boîtier

Pièces intérieures

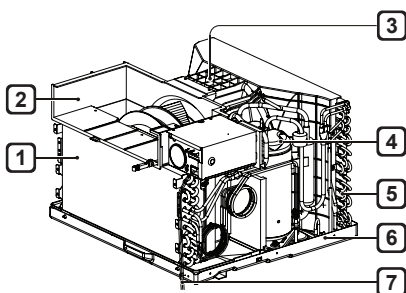

- 1 Évaporateur
- 2 Guidage d'air
- 3 Boîtier de commande
- 4 Compresseur
- 5 Condenseur
- 6 Bac de condensation
- 7 Cordon d'alimentation

INSTALLATION

Données électriques

Le cordon d'alimentation peut être doté d'un dispositif d'interruption du courant. Les boutons **TEST** et **RESET** (réinitialisation) se trouvent sur le boîtier de la prise. L'appareil doit être testé périodiquement en appuyant d'abord sur le bouton **TEST**, puis sur le bouton **RESET** (réinitialisation). Si le bouton **TEST** ne se déclenche pas ou si le bouton **RESET** (réinitialisation) ne reste pas enclenché, cessez d'utiliser le climatiseur et contactez un technicien qualifié.

Pour 120 V

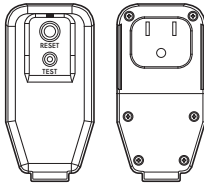

| Utilisation de la prise murale | Alimentation |
|---|---|
|  <p>Prise de mise à la terre standard de 120 V à 3 fils d'une valeur nominale de 15 A / 120 V c.a. / 60 Hz</p> | <p>Utilisez un fusible temporisé de 15 A ou un disjoncteur de 15 A.</p> |

⚠ AVERTISSEMENTS

- Cet appareil doit être installé conformément au Code national de l'électricité.
- L'utilisation de rallonges pourrait entraîner des blessures graves ou la mort.
 - N'utilisez pas de rallonge avec ce climatiseur de fenêtre.
 - N'utilisez pas de parasurtenseurs ou d'adaptateurs multiprises avec ce climatiseur de fenêtre.
- N'appuyez jamais sur le bouton **TEST** pendant le fonctionnement. Cela pourrait endommager la prise.
 - Ne retirez pas, ne modifiez pas ou n'immergez pas cette prise. Si l'appareil se déclenche, la cause doit être corrigée avant toute nouvelle utilisation.

⚠ MISE EN GARDE

- Les conducteurs à l'intérieur de ce cordon sont entourés d'écrans de protection qui surveillent le courant de fuite. Ces écrans ne sont pas mis à la terre. Examinez périodiquement le cordon pour déceler tout dommage. N'utilisez pas cet appareil si les écrans de protection sont exposés. Évitez les risques de décharge électrique. Cet appareil ne peut pas être entretenu par l'utilisateur. N'ouvrez pas la partie scellée inviolable. Toutes les garanties seront annulées et le rendement invalidé. Cet appareil n'est pas destiné à être utilisé comme interrupteur Marche/Arrêt.

Aperçu de l'installation

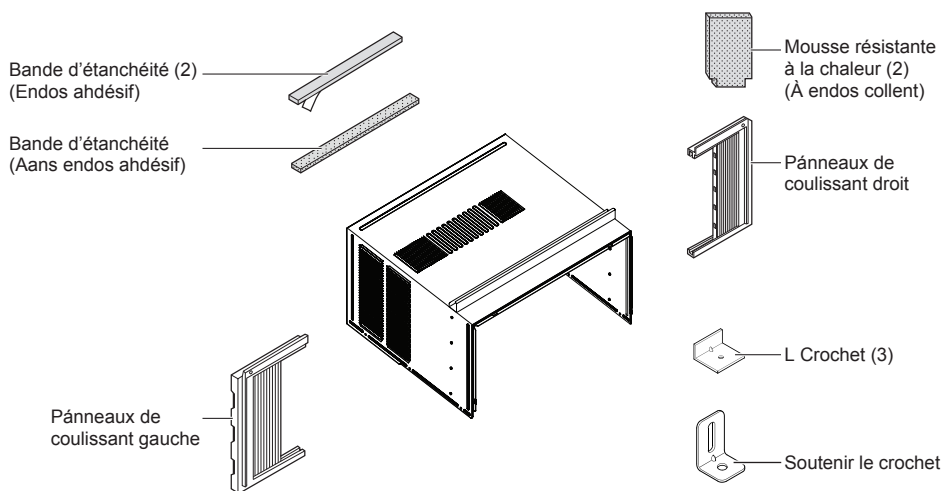

Accessoires



Vis de type A
(11)



Vis de type A
(5)

Outils requis



Tournevis cruciforme



Tournevis plat



Clé à molette



Niveau



Mètre à ruban



Couteau de découpe



Ciseaux



Crayon

Dégagement

Un dégagement adéquat améliore l'efficacité de refroidissement de l'appareil.

- 1 Si le cadre de la fenêtre extérieure gêne l'installation en n'offrant pas une pente de drainage suffisante, fixez une cale de bois de 2 po/50mm de large sur toute la largeur du rebord intérieur de la fenêtre, de manière à ce que le climatiseur puisse être installé sans problème.
- 2 Le dessus de la cale de bois doit dépasser le cadre de la fenêtre d'environ 19.1 mm afin de créer une pente qui facilitera le drainage de la condensation vers l'extérieur.
- 3 Fixez une deuxième cale de bois (de 6 po/150 mm de long, 1 1/2 po/38 mm de large et de la même épaisseur que la première) au centre du rebord extérieur de la fenêtre, en la coinçant contre l'arrière du rebord intérieur. Vous soulèverez ainsi le support en L ou celui que le rebord de la fenêtre selon le cas, tel qu'illustré.
- 4 Si la distance entre "cale de bois montée sur le dessus de rebord intérieur" et "cadre de la double fenêtre" est plus de 1 po/25.4 mm, deux bande en bois ne sont pas nécessaires.

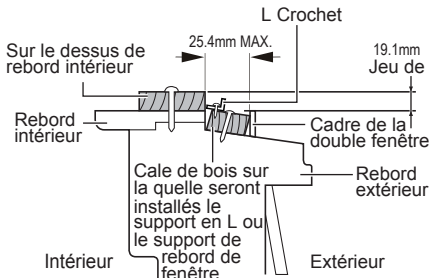

Conditions pour l'installation dans la fenêtre

- Ce climatiseur de pièce est conçu pour être installé dans des fenêtres à guillotine à deux châssis mobiles standard dont la largeur d'ouverture varie entre 559 mm et 914 mm.

Le châssis du haut et celui du bas doivent s'ouvrir suffisamment pour permettre une ouverture verticale de 330 mm à partir du bas de la glissière jusqu'au rebord de la fenêtre.

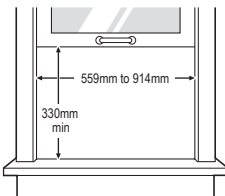

REMARQUE

- Ce appareil est un CLIMATISEUR FENÊTRE. Par conséquent, pour une installation appropriée, il devrait être monté dans une fenêtre à guillotine à un châssis mobile ou à deux châssis mobiles. Les installations hors les fenêtres, y compris l'utilisation de manchons, les trous dans les murs, et d'autres installations, ne sont pas recommandées.

La préparation de Châssis

- 1 Insérez les panneaux coulissants dans les guides du climatiseur. Atachez les panneaux coulissants à l'appareil en vous servant des vis de type A.

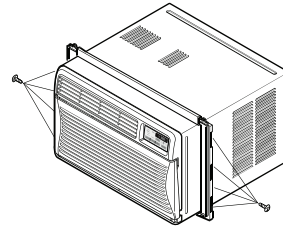

- 2 Coupez la bande d'étanchéité autocollante selon la largeur de la fenêtre. Retirez l'endos autocollante de la bande et collez-la sur le dessous de la fenêtre du bas.

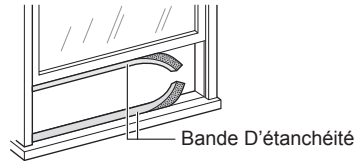

- 3 Ouvrez la fenêtre et faites une marque ligne centre du intérieur.

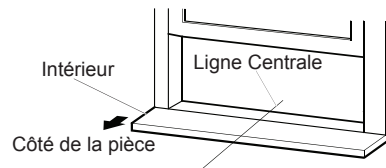

- 4 Installez les consoles L derrière le seuil de la fenêtre intérieure, avec le côté court de la console somme montré. Utilisez les 2 vis (Type A) fournis. Le support sert à maintenir l'appareil en place de façon plus sécuritaire.

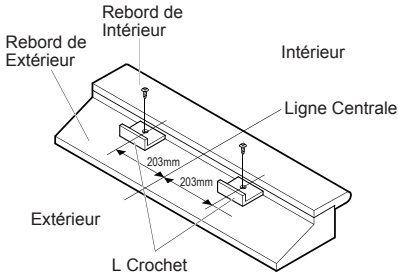

REMARQUE

- Assurez-vous de le fixer contre l'arrière de rebord intérieur.

Avant l'installation



MISE EN GARDE

- Durant les étapes qui suivent, tenez le climatiseur fermement jusqu'à ce que la cadre de la fenêtre soit descendu et fermement appuyé sur la rainure supérieure, qui se trouve derrière les panneaux latéraux. La chute de l'appareil pourrait causer des blessures ou des dommages à la propriété.

- 1 Levez doucement le climatiseur et glissez-le dans la fenêtre ouverte. Assurez-vous que le guide sous le climatiseur tombe dans le coches du support en L.

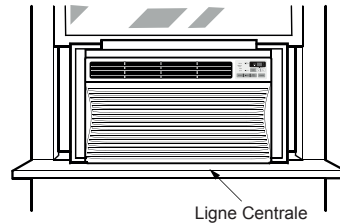

REMARQUE

- Lorsque le climatiseur tombe dans le mensula en L, le climatiseur sera maintenant centré dans la fenêtre.

- 2 Pendant que vous stabilisez le climatiseur, descendez tranquillement la glissière de la fenêtre en arrière du guide supérieur du climatiseur. Si le climatiseur est correctement installé, il doit être légèrement incliné vers le bas dans sa face arrière. S'il est correctement installé dans la fenêtre, la face arrière s'inclinera automatiquement vers le bas. Si ce n'est pas le cas, c'est qu'il y a un problème avec l'installation.

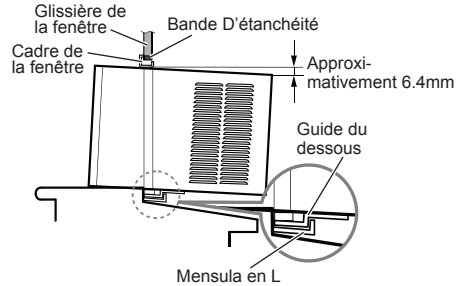

- 3 Étirez les panneaux coulissants de façon à ce qu'ils occupent toute l'ouverture de la fenêtre et attachez-les à l'aide des 4 vis (Type B).

- 4** Coupez la bande d'etanchéité de la glissière selon la largeur de la fenêtre. Bourrez l'espace entre la fenêtre et le verre avec la bande de la glissière de façon à empêcher l'air et les insectes d'entrer dans la pièce. Vissez le verrou de la glissière en vous servant d'une vis de type A. Enlever les vis qui obtiennent la casserole de placard et base dans le bon côté.

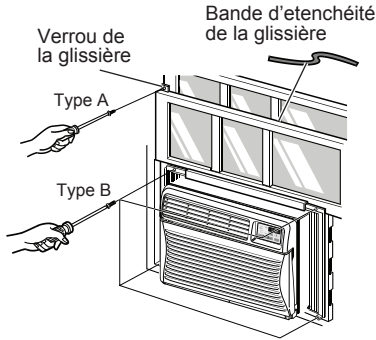

- 5** Vissez la patte de fixation à l'appareil avec une des vis enlevées. Fixez la patte au rebord intérieur de la fenêtre avec une vis de TYPE B.

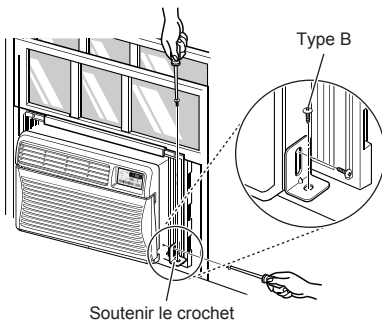

- 6** Coupez la mousse adhésive résistante à la chaleur de manière à ce qu'elle corresponde à la dimension des panneaux de rideau. Retirez la pellicule à l'arrière de la mousse résistante à la chaleur et fixez-la aux panneaux de rideau.

REMARQUE

- La mousse résistante à la chaleur améliore les capacités de refroidissement du climatiseur.

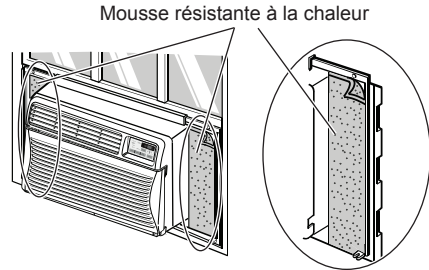

REMARQUE

- Reportez-vous à la section « Données électriques » pour plus d'informations sur le branchement du cordon d'alimentation à une prise électrique.

FONCTIONNEMENT

Panneau de commande et télécommande

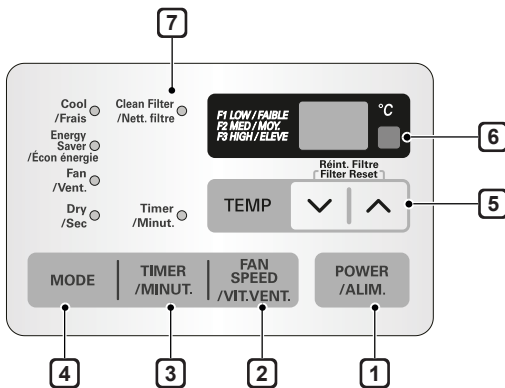

Télécommande

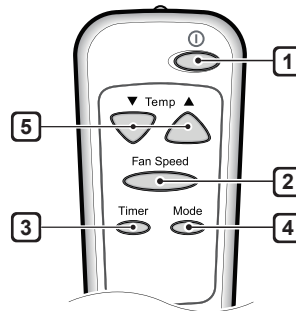

1 Power (⏻) (Alimentation)

Appuyez sur cette touche pour activer l'appareil et appuyez de nouveau pour le désactiver.

2 Fan Speed (Sélecteur de régime du ventilateur)

Pour un refroidissement accru, réglez le ventilateur à un régime supérieur.
3 niveaux : FAIBLE (F1), MOY. (F2), ELEVE (F3)

3 ON/OFF Timer (Minuterie activation/désactivation)

Delay on (Retarder le) - Lorsque off climatiseur est éteint, il peut être programmé pour commander automatiquement sur de 1 à 24 heures à son mode précédent et les réglages de ventilateur.

Delay off (Retarder off) - Lorsque le climatiseur est éteint, il peut être programmé pour commander automatiquement sur de 1 à 24 heures à son mode précédent et les réglages de ventilateur.

REMARQUE

- Chaque fois que vous appuyez sur le bouton **Timer (minuterie)**, la minuterie avance d'une heure. Après avoir appuyé une dernière fois sur le bouton, l'affichage revient au réglage de la température.

4 Operation Mode Selector (Sélecteur de mode de fonctionnement)

Appuyez sur le bouton MODE pour alterner entre Économie d'énergie / Froid / Ventilateur / Sec.

Energy Saver (Économie d'énergie) - Le ventilateur s'arrête quand le compresseur arrête de refroidir. Toutes les 3 minutes environ, le ventilateur s'allumera et l'unité vérifiera l'air ambiant pour déterminer s'il faut refroidir.

Cool (Froid) - Le compresseur est en marche et rafraîchi la pièce. Utilisez les boutons \wedge | \vee et VENTILLATEUR pour régler la température à votre convenance ainsi que la vitesse du ventilateur de recirculation.

Fan (Ventilateur) - Le ventilateur fait recirculer l'air, mais le compresseur ne fonctionne pas. Utilisez le bouton VENTILLATEUR pour régler la température à votre convenance.

Dry (Sec) - Le modèle sec est employé pour enlever l'humidité de la pièce sans y apporter de l'air froid supplémentaire. Une fois la température réglée atteinte, le compresseur et le ventilateur de recirculation s'arrêtent. Pour le fonctionnement en mode d'économie énergétique.

5 **Temperature Control (Contrôle de la température)**

Le thermostat surveille la température ambiante pour maintenir la température désirée. Le thermostat peut être réglé entre 16 °C et 30 °C (60 °F et 86 °F). Appuyez sur les flèches **^** ou **v** pour augmenter ou diminuer le réglage de la température.

6 **Remote Control Sensor (Capteur de signal de télécommande)**

7 **Clean Filter (Nettoyage du filtre)**

Le témoin à DEL Clean Filter (nettoyage du filtre) s'allume pour vous prévenir que le filtre doit être nettoyé. Après avoir nettoyé le filtre, appuyez simultanément sur les boutons **Temp (température)** **^** et **v** sur le panneau de commande pour éteindre le témoin Clean Filter (nettoyage du filtre).

REMARQUE

- La réinitialisation du filtre doit être effectuée à partir du panneau de commande et non de la télécommande.
- Cette fonctionnalité vous rappelle de nettoyer le filtre à air pour un fonctionnement plus efficace. Le témoin à DEL s'allume après 250 heures de fonctionnement.

REMARQUE

- **Auto Restart (Redémarrage automatique)** : Si le climatiseur s'éteint en raison d'une panne de courant, il redémarrera automatiquement une fois le courant rétabli, avec les mêmes réglages que ceux qui avaient été sélectionnés avant que l'appareil ne s'éteigne.
- **Energy Saver (Économie d'énergie)** : L'appareil passe par défaut en mode Energy Saver (économie d'énergie) chaque fois que l'appareil est allumé, sauf en mode Fan (ventilateur) ou lorsque le courant est rétabli après une coupure de courant.
- La télécommande ne fonctionnera pas correctement si le capteur infrarouge CA est exposé directement à la lumière ou s'il y a des obstacles entre le boîtier de commande à distance et le climatiseur.

Télécommande sans fil

Insertion des pile

- 1** Retirez le clapet situé au dos de la télécommande.



- 2** Insérez une batterie.

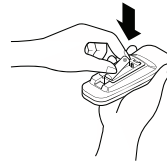

- 3** Replacez le clapet.

REMARQUE

- Assurez-vous que les pôles (+) et (-) soient bien placés.
- Assurez pas de batterie est neuve.
- N'utilisez pas de piles rechargeables.
- Pour éviter que les piles se déchargent, retirez-les de la télécommande si le climatiseur n'est pas utilisé pendant une période prolongée.
- Éloignez la télécommande des endroits extrêmement chauds ou humides.
- Pour conserver un fonctionnement optimal de la télécommande, le capteur de télécommande ne doit pas être exposé directement à la lumière du soleil.

Ventilation

Placez le levier de ventilation en position fermée pour assurer un refroidissement optimal. Tirez le levier de ventilation vers l'extérieur pour ouvrir l'évén et faire entrer de l'air frais dans la pièce.

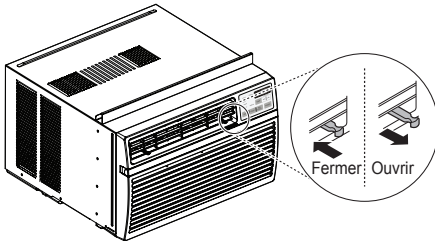

Direction de l'air

Le débit d'air peut être ajusté en changeant la direction des fentes d'aération du climatiseur.

Réglage de la direction du débit d'air horizontal

Le débit d'air horizontal est ajusté en plaçant les leviers des fentes d'aération verticales sur la gauche ou sur la droite.

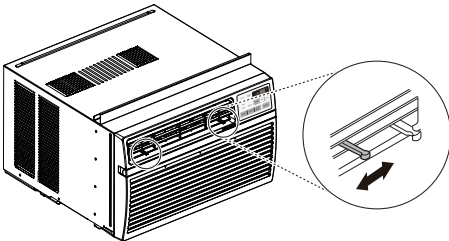

Réglage de la direction du débit d'air vertical

Touchez les fentes d'aération horizontale pour régler le débit d'air vers le haut ou vers le bas.

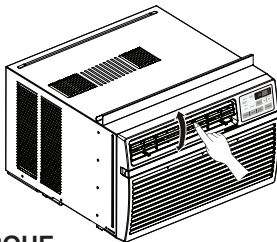

REMARQUE

- Lorsque la température est extrêmement chaude, l'appareil peut s'éteindre automatiquement pour protéger le compresseur.

Autres caractéristiques

Ventilateur chasse-goutte

Ce climatiseur est doté d'un ventilateur chasse-goutte. (Voir le schéma.)

L'anneau extérieur du ventilateur recueille l'eau condensée du bac de condensation si le niveau d'eau est suffisamment élevé. L'eau est ensuite recueillie par le ventilateur et expulsée par le condenseur, ce qui rend le climatiseur plus efficace.

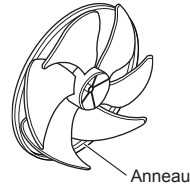

ENTRETIEN



AVERTISSEMENT

Avant de nettoyer ou d'effectuer l'entretien de cet appareil, débranchez l'alimentation et attendez que le ventilateur s'arrête.

Filtre à air

Examinez le filtre à air au moins deux fois par mois pour déterminer si un nettoyage est nécessaire. Les particules piégées dans le filtre peuvent s'accumuler et obstruer le débit d'air, ce qui réduit la capacité de refroidissement et provoque une accumulation de givre sur l'évaporateur.

Nettoyage du filtre à air

- 1 Retirez le filtre à air de la grille avant en tirant sur le filtre, puis en le soulevant légèrement.

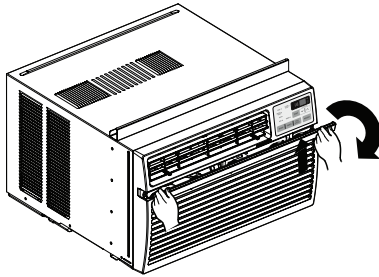

- 2 Lavez le filtre à l'eau tiède à une température inférieure à 40 °C (104 °F).

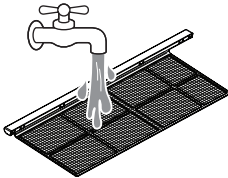

- 3 Enlevez doucement l'excès d'eau du filtre en le secouant et remplacez-le.

Nettoyage du climatiseur

- Essuyez la grille avant et la grille d'entrée avec un chiffon imbibé d'une solution détergente douce.
- Lavez le boîtier avec un savon doux ou un détergent et de l'eau tiède, puis polissez-le avec de la cire liquide pour appareils.

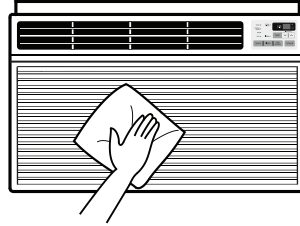

REMARQUE

- Pour assurer une efficacité maximale continue, les serpentins du condenseur (à l'extérieur de l'appareil) doivent être examinés périodiquement et nettoyés s'ils sont obstrués par de la saie ou de la saleté provenant de l'air extérieur.
- Pour toute réparation et tout entretien, contactez un centre de service autorisé. Consultez la page de garantie pour plus de détails ou composez le 1-888-LG-CANADA(542 2623). Ayez en main le numéro de modèle et le numéro de série. Vous les trouverez à la page 22 du présent manuel.

DÉPANNAGE

Avant d'appeler le service d'entretien

L'appareil est doté d'un système de surveillance automatique des erreurs qui détecte et diagnostique très tôt les problèmes. Si l'appareil ne fonctionne pas correctement ou ne fonctionne pas du tout, vérifiez ce qui suit avant d'appeler le service :

Sons normaux possiblement entendus

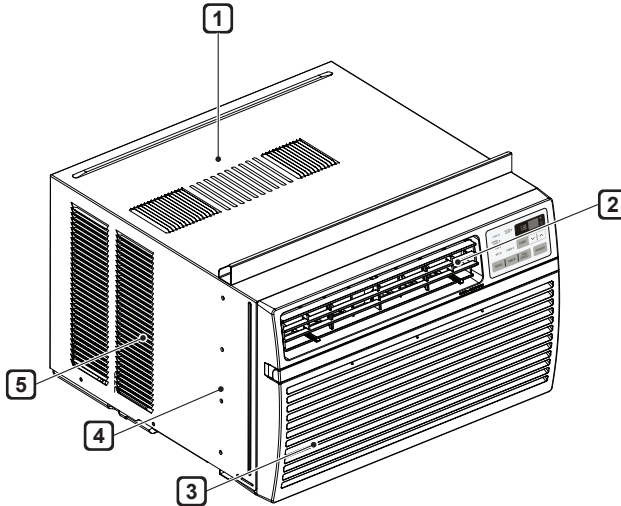

1 Sons aigus

Les compresseurs à haut rendement d'aujourd'hui peuvent produire des sons aigus pendant le cycle de refroidissement.

2 Bruit d'air qui fuit

À l'avant de l'appareil, vous pouvez entendre le bruit de l'air qui est déplacé par le ventilateur.

3 Gargouillement/Sifflement

Un bruit de gargouillement ou de sifflement peut être entendu à cause du passage du réfrigérant dans l'évaporateur pendant le fonctionnement normal de l'appareil.

4 Vibration

L'appareil peut vibrer et faire du bruit à cause d'une mauvaise construction des murs ou des fenêtres ou d'une installation incorrecte.

5 Cliquetis ou chuintement

Des gouttelettes d'eau heurtant le condenseur pendant le fonctionnement normal de l'appareil peuvent provoquer des bruits de cliquetis ou de chuintement.

| Problème | Cause possible | Solutions |
|--|--|---|
| Le climatiseur ne démarre pas. | Le climatiseur est débranché. | Assurez-vous que la fiche du climatiseur est complètement enfoncée dans la prise. |
| | Le fusible est grillé ou le disjoncteur s'est déclenché. | Vérifiez le boîtier de fusibles ou de disjoncteurs de votre domicile et remplacez le fusible ou réinitialisez le disjoncteur. |
| | Une panne de courant s'est produite. | En cas de panne de courant, désactivez le contrôle de mode. Lorsque le courant est rétabli, attendez 3 minutes avant de redémarrer le climatiseur afin d'éviter le déclenchement de la surcharge du compresseur. |
| | Le dispositif d'interruption du courant s'est déclenché. | Appuyez sur le bouton RESET (réinitialisation) situé sur la fiche du cordon d'alimentation. Si le bouton RESET (réinitialisation) ne reste pas enclenché, cessez d'utiliser le climatiseur et contactez un technicien qualifié. |
| Le climatiseur ne refroidit pas comme il le devrait. | Le débit d'air est limité. | Assurez-vous qu'il n'y a pas de rideaux, de stores ou de meubles bloquant l'avant du climatiseur. |
| | Le contrôle de température n'est peut-être pas réglé correctement. | Réglez la température désirée à un niveau inférieur à la température actuelle. |
| | Le filtre à air est sale. | Nettoyez le filtre à air au moins une fois toutes les deux semaines. Consultez la section « ENTRETIEN ». |
| | La pièce a peut-être été trop chaude. | Lorsque le climatiseur est allumé, vous devez laisser le temps à la pièce de refroidir. |
| | De l'air froid s'échappe. | Vérifiez s'il y a des ouvertures dans le plancher pour la chaudière et des retours d'air froid. |
| | Les serpentins de refroidissement sont gelés. | Consultez la section « Le climatiseur gèle » ci-dessous. |
| Le climatiseur gèle. | Les serpentins de refroidissement sont gelés. | La glace peut bloquer le débit d'air et empêcher le climatiseur de refroidir correctement la pièce. Réglez le mode sur High Fan (ventilation élevée) ou High Cool (refroidissement élevé) . |
| De l'eau coule à l'extérieur. | Le temps est chaud et humide. | C'est tout à fait normal. |

| Problème | Cause possible | Solutions |
|---|---|---|
| De l'eau coule à l'intérieur. | Le climatiseur n'est pas incliné vers l'extérieur. | Pour une évacuation adéquate de l'eau, assurez-vous que le climatiseur est légèrement incliné depuis l'avant du boîtier vers l'arrière. |
| L'eau s'accumule dans le bac de condensation. | L'humidité est éliminée de l'air et s'écoule dans le bac de condensation. | Cela est normal pendant une courte période dans les endroits peu humides, et normal pendant une période plus longue dans les endroits très humides. |
| Le climatiseur s'allume et s'éteint rapidement. | Le filtre à air est sale et l'air est bloqué. | Nettoyez le filtre à air. |
| | La température extérieure est extrêmement chaude. | Reportez-vous aux consignes d'installation ou consultez l'installateur. |
| Un bruit se fait entendre lorsque l'appareil est en train de refroidir. | Le bruit est causé par le mouvement de l'air. | C'est tout à fait normal. Si l'appareil est trop bruyant, utilisez la vitesse Low (basse) du VENTILATEUR. |
| | Vibration de la fenêtre : mauvaise installation. | Reportez-vous aux consignes d'installation ou consultez l'installateur. |
| La télédétection se désactive prématurément. | La télécommande n'est pas à portée de l'appareil. | Placez la télécommande à une distance de 20 pieds de l'avant de l'appareil et dans un rayon de 120°. |
| | Le signal de la télécommande est bloqué. | Enlevez ce qui bloque le signal de la télécommande. |
| La pièce est trop froide. | La température réglée est trop basse. | Augmentez la température réglée. |

REMARQUES

- Vous pouvez consulter le programme Energy Star plus en détail au www.energystar.gov.
- Si vous voyez « CH » à l'écran, s'il vous plaît appelez Appel 1-888-LG-CANADA(542 2623).

GARANTIE

AVIS D'ARBITRAGE : LA PRÉSENTE GARANTIE LIMITÉE CONTIENT UNE DISPOSITION SUR L'ARBITRAGE QUI EXIGE QUE LE RÈGLEMENT DES DIFFÉRENDS ENTRE VOUS ET LG S'EFFECTUE PAR ARBITRAGE EXÉCUTOIRE PLUTÔT QUE DEVANT UN TRIBUNAL, À MOINS QUE LES LOIS DE VOTRE PROVINCE OU TERRITOIRE L'INTERDISENT OU QUE, DANS UN AUTRE TERRITOIRE DE COMPÉTENCE, VOUS VOUS PRÉVALIEZ D'UNE OPTION DE RETRAIT. LES RECOURS COLLECTIFS ET LES PROCÈS DEVANT JURY NE SONT PAS AUTORISÉS PAR LE PROCESSUS D'ARBITRAGE. VEUILLEZ VOUS RÉFÉRER CI-DESSOUS À L'ARTICLE « PROCÉDURE DE RÈGLEMENT DE DIFFÉREND ».

CE QUI COUVERT PAR LA GARANTIE :

LG Electronics Canada, Inc. (« LG ») garantit votre climatiseur de pièce LG (le « produit ») contre les vices de matière et de fabrication en usage ménager normal, pour la période de garantie indiquée ci-après; LG, à son choix, réparera ou remplacera le produit. Cette garantie limitée (sauf dans une certaine mesure au Québec et si autrement interdit) ne s'applique qu'à l'acheteur au détail original du produit, ne peut pas être assignée ni transférée à un acheteur ou utilisateur subséquent, et n'est valide que si le produit est acheté d'un vendeur ou distributeur agréé LG et utilisé au Canada.

REMARQUE

- Les produits de rechange et les pièces de réparation peuvent être neuves ou remises à neuf, au choix de LG, et sont garantis pour le restant de la période de garantie originale du produit ou quatre-vingt-dix (90) jours, selon la plus longue des deux périodes. Veuillez conserver votre bon de caisse ou de livraison daté comme preuve de date d'achat pour la garantie (on pourra vous demander d'en soumettre une copie à LG ou à son représentant autorisé). Si la date d'achat ne peut pas être vérifiée, la période de garantie débutera 15 mois après la date de manufacture.

DURÉE DE LA GARANTIE :

1 an à compter de la date d'achat : **toutes les pièces internes/fonctionnelles et la main-d'oeuvre.**

EXÉCUTION DU SERVICE : Service à domicile

LG peut, à son choix, fournir un service au foyer ou d'échange. Service au foyer : le produit doit être à un endroit dégagé, accessible aux préposés. Si une réparation au foyer ne peut pas être effectuée, il faudra peut-être prendre l'unité, la réparer et la ramener chez le client. OU LG peut, à son choix, fournir un service d'échange qui consiste à fournir un produit d'échange autorisé par le centre de distribution duquel le produit a été acheté à l'origine.

CE QUE LA GARANTIE LIMITÉE NE COUVRE PAS

- Les déplacements de service pour la livraison, la levée ou l'installation ou la mise en marche du produit; les instructions sur l'utilisation du produit.
- Les ajustements aux commandes d'utilisation.
- Les produits dont le numéro de série entier ou partiel a été modifié, oblitéré ou éliminé en tout ou en partie.
- Les dommages à la propriété, le mauvais fonctionnement ou la panne du produit ou des blessures causés ou résultant :
 - (a) d'un accident, d'un abus, d'une négligence ou d'une mauvaise utilisation;
 - (b) de l'utilisation du produit en milieu corrosif ou détrempe contenant du chlore, du fluor ou tout autre produit chimique dangereux;
 - (c) de l'installation, de la modification, de la réparation ou de l'entretien par quiconque autre qu'un entrepreneur LG licencié et agréé ou de façon autre que selon les instructions du fabricant, y compris l'installation non conforme aux lois, codes et normes applicables dans la province où le produit est installé;
 - (d) d'un mauvais appariement des composants du produit;
 - (e) d'une mauvaise spécification du produit;
 - (f) d'un entretien mal effectué ou retardé, contrairement aux instructions du fabricant;
 - (g) d'un abus physique ou d'une mauvaise utilisation (y compris le manque à effectuer tout entretien décrit dans le mode d'emploi comme le nettoyage du filtre, ou un produit endommagé par tension physique ou électrique excessive);
 - (h) d'un produit utilisé d'une façon autre qu'en usage normal ou d'une façon contraire aux indications dans le mode d'emploi;
 - (i) les dommages en transit ou par force majeure ou tout autre facteur comme une surtension engendrée par la foudre et les fluctuations ou pannes de courant électrique.

CETTE GARANTIE LIMITÉE NE PEUT PAS ÊTRE AUGMENTÉE, PROLONGÉE OU AFFECTÉE NI ENGENDRER D'OBLIGATION OU DE RESPONSABILITÉ PAR LG SUITE À LA FOURNITURE DIRECTE OU INDIRECTE DE CONSEILS TECHNIQUES, DE RENSEIGNEMENTS ET/OU D'UN SERVICE AU PROPRIÉTAIRE EN RAPPORT AVEC LE PRODUIT. SAUF TEL QUE PRÉVU DANS CETTE GARANTIE, LG N'OFFRE AUCUNE AUTRE GARANTIE OU CONDITION QUE CE SOIT CONCERNANT LE PRODUIT. LG DÉCLINE ET EXCLUT TOUTE GARANTIE ET CONDITION NON EXPRESSÉMENT PRÉVUE DANS LA PRÉSENTE, AINSI QUE TOUS LES REMÈDES QUI, HORS DE CETTE PROVISION, POURRAIENT ÊTRE SOULEVÉS PAR IMPLICATION OU APPLICATION D'UNE LOI, Y COMPRIS, MAIS NON DE FAÇON LIMITATIVE, LES GARANTIES ET CONDITIONS IMPLICITES DE BONNE VENTE ET (SAUF AU QUÉBEC ET LÀ OÙ ELLE EST INTERDITE) L'APTITUDE À FOURNIR UNE TÂCHE PARTICULIÈRE. PERSONNE N'EST AUTORISÉ À MODIFIER CETTE GRANTIE LIMITÉE DE QUELQUE FAÇON QUE CE SOIT OU À CRÉER QUELQUE OBLIGATION OU RESPONSABILITÉ QUE CE SOIT AU NOM DE LG EN RAPPORT AVEC LE PRODUIT. LG DÉCLINE TOUTE RESPONSABILITÉ POUR LES ACTES, LES OMISSIONS ET LA CONDUITE DE TIERS (y compris, mais non de façon limitative, l'entrepreneur installateur) CONCERNANT OU EN RAPPORT AVEC LE PRODUIT.

EN AUCUN CAS PEUT-ON TENIR LG RESPONSABLE DES DOMMAGES INDIRECTS, SPÉCIAUX, PUNITIFS, EXEMPLAIRES OU FORTUITS, Y COMPRIS, MAIS NON DE FAÇON LIMITATIVE, LA PERTE D'ACHALANDAGE, LA PERTE DE REVENUS OU DE PROFITS, LES ARRÊTS DE TRAVAIL, LES PANNES DE PRODUIT, LA DÉGRADATION D'AUTRES PRODUITS, LES COÛTS DE RETRAIT ET DE RÉINSTALLATION DU PRODUIT, LA PERTE D'UTILISATION, LES BLESSURES OU LES DOMMAGES À LA PROPRIÉTÉ LIÉS AU PRODUIT, QU'ILS SOIENT FONDÉS SUR UN BRIS DE GARANTIE, BRIS DE CONTRAT, TORT OU AUTRE, MÊME SI LG A ÉTÉ AVISÉ DE LA POSSIBILITÉ DE TELS DOMMAGES. EN AUCUN CAS LA RESPONSABILITÉ DE LG PEUT-ELLE ÊTRE SUPÉRIEURE AU PRIX D'ACHAT DU PRODUIT EN CE QUI A TRAIT À UNE RÉCLAMATION QUELCONQUE.

CERTAINES PROVINCES (Y COMPRIS LE QUÉBEC) NE PERMETTENT PAS LA LIMITE DE GARANTIE OU L'EXCLUSION OU LA LIMITE DES DOMMAGES; CES LIMITES OU EXCLUSIONS PEUVENT NE PAS S'APPLIQUER.

Si un terme de cette garantie est interdit par de telles lois, il sera considéré nul et sans effet, mais le reste de la garantie restera en vigueur. CETTE GARANTIE ACCORDE AUX PROPRIÉTAIRES DES DROITS PARTICULIERS AINSI QUE D'AUTRES DROITS QUI PEUVENT VARIER D'UNE PROVINCE À L'AUTRE.

POUR OBTENIR UN SERVICE AU TITRE DE LA GARANTIE OU DES RENSEIGNEMENTS ADDITIONNELS

Composez le 1-888-LG-CANADA(542 2623) ou consultez notre site Web www.lg.com

Poste : Centre de service à la clientèle LG (a/s du : CIC)

20 Norelco Drive

North York, ON M9L 2X6

POUR VOS DOSSIERS

Inscrivez le numéro du modèle et le numéro de série ici :

N° de modèle

N° de série

- Vous trouverez ces numéros sur une étiquette située sur le côté de chaque appareil.

Nom du détaillant

Date d'achat

- Agrafez votre reçu à cette page au cas où vous en auriez besoin pour prouver la date d'achat ou pour les besoins de la garantie.

PROCÉDURE DE RÈGLEMENT DE DIFFÉREND:

SAUF LA OÙ LA LOI L'INTERDIT, TOUT DIFFÉREND ENTRE VOUS ET LG ASSOCIÉ DE QUELQUE FAÇON QUE CE SOIT À LA PRÉSENTE GARANTIE LIMITÉE SE RÈGLE EXCLUSIVEMENT PAR ARBITRAGE EXÉCUTOIRE PLUTÔT QUE DEVANT UN TRIBUNAL DE DROIT COMMUN. SAUF LA OÙ LA LOI L'INTERDIT, VOUS ET LG RENONCEZ IRRÉVOCABLEMENT À TOUT DROIT À UN PROCÈS DEVANT JURY, AINSI QU'À EXERCER UN RECOURS COLLECTIF OU À Y PARTICIPER.

Définitions. Aux fins du présent article, « LG » désigne LG Electronics Canada Inc., ses sociétés mères, ses filiales et ses sociétés affiliées et tous leurs dirigeants, administrateurs, employés, agents, bénéficiaires, détenteurs précédents des mêmes droits, successeurs, cessionnaires et fournisseurs; « différend » et « réclamation » englobent tout différend, réclamation ou litige de quelque sorte que ce soit (fondés sur une responsabilité contractuelle, délictuelle, légale, réglementaire ou découlant d'une ordonnance, par fraude, fausse représentation ou sous quelque régime de responsabilité que ce soit) découlant de quelque façon que ce soit de la vente, des conditions ou de l'exécution du produit ou de la présente Garantie limitée.

Avis de différend. Si vous prévoyez engager une procédure d'arbitrage, vous devez d'abord envoyer à LG un préavis écrit d'au moins 30 jours à l'adresse suivante : Équipe juridique LGECI, Norelco Drive, North York, Ontario, Canada M9L 2X6 (l'« avis de différend »). Vous et LG convenez de discuter en toute bonne foi pour tenter de régler le différend à l'amiable. L'avis doit mentionner votre nom, votre adresse, votre numéro de téléphone, le produit faisant l'objet de la réclamation, la nature de la réclamation et la réparation demandée. Si vous et LG ne parvenez pas à régler le différend dans les 30 jours suivant la réception de l'avis de différend par LG, le différend doit être réglé par arbitrage exécutoire conformément à la procédure établie aux présentes. Vous et LG convenez que, tout au long du processus d'arbitrage, les modalités (y compris les montants) de toute offre de règlement formulée par vous ou par LG ne seront pas divulguées à l'arbitre et resteront confidentielles à moins d'accord contraire entre les deux parties ou que l'arbitre règle le différend.

Entente d'arbitrage exécutoire et renonciation à un recours collectif. Si la réclamation n'a pu être réglée dans les 30 jours suivant la réception de l'avis de différend par LG, vous et LG convenez de ne régler les réclamations vous opposant que par arbitrage exécutoire au cas par cas, à moins que vous vous prévaliez de l'option de retrait évoquée plus haut ou que vous résidiez dans un territoire de compétences qui interdit la pleine application de cette clause dans le cas de réclamations de ce type (dans lequel cas, si vous êtes un consommateur, cette clause ne s'appliquera que si vous acceptez expressément l'arbitrage). Dans la mesure où la loi en vigueur le permet, aucun différend entre vous et LG ne peut être combiné ou regroupé avec un différend faisant intervenir le produit ou la réclamation d'une personne ou entité tierce. Plus précisément et sans limiter la portée de ce qui précède, sauf dans la mesure où une telle interdiction n'est pas autorisée en droit, en aucun cas un différend entre vous et LG ne peut être traité dans le cadre d'un recours collectif. Au lieu de l'arbitrage, les parties peuvent tenter une action individuelle devant une cour des petites créances, mais cette action ne peut pas être intentée dans le cadre d'un recours collectif, sauf dans la mesure où une telle interdiction n'est pas autorisée en droit dans votre province ou territoire de compétences pour une réclamation en cause qui nous oppose.

Règles et procédures d'arbitrage. Pour soumettre une réclamation à un arbitrage, l'une des deux parties, soit vous ou LG, doit déposer une demande écrite à cet effet. L'arbitrage est privé et confidentiel et s'effectue selon une procédure simplifiée et accélérée devant un arbitre unique choisi par les parties conformément aux lois et règlements en vigueur portant sur l'arbitrage commercial de votre province ou territoire de résidence. Vous devez également envoyer une copie de votre demande écrite à LG Electronics Canada Inc., Legal Department - Arbitration, 20 Norelco Drive, North York, Ontario M9L 2X6. La présente disposition sur l'arbitrage est régie par les lois et règlements sur l'arbitrage commercial applicables de votre province ou territoire. La sentence arbitrale peut donner lieu à un jugement de n'importe quel tribunal compétent. Toutes les décisions relèvent de l'arbitre, à l'exception des questions associées à la portée et à l'applicabilité de la disposition sur l'arbitrage et à l'arbitrabilité du différend, qui sont du ressort du tribunal. L'arbitre est tenu de respecter les modalités de la présente disposition.

Droit applicable. Les lois de votre province ou territoire d'achat régissent la présente Garantie limitée et tout différend entre nous, sauf dans la mesure où de telles lois sont supplantées par des lois fédérales, provinciales ou territoriales applicables ou sont incompatibles avec ces dernières. Si l'arbitrage n'est pas autorisé pour régler une réclamation, une poursuite, un différend ou un litige nous opposant, nous nous en remettons à la compétence exclusive des tribunaux de votre province ou territoire d'achat compétence pour le règlement de la réclamation, de la poursuite, du différend ou du litige nous opposant.

Frais et coûts. Aucuns frais ne sont exigibles pour entamer une procédure d'arbitrage. À la réception de votre demande d'arbitrage écrite, LG réglera rapidement la totalité des frais de dépôt de la demande d'arbitrage, sauf si vous réclamez des dommages-intérêts supérieurs à 25 000 \$. Dans ce cas, le paiement de ces frais sera régi par les règles d'arbitrage applicables. Sauf disposition contraire aux présentes, LG paiera tous les frais de dépôt de demande et d'administration ainsi que les honoraires de l'arbitre conformément aux règles d'arbitrage applicables et à la présente disposition sur l'arbitrage. Si vous remportez l'arbitrage, LG réglera vos frais et honoraires juridiques après avoir déterminé s'ils sont raisonnables en se fondant sur des facteurs comme, entre autres, le montant de l'achat et le montant de la réclamation. Si l'arbitre juge que le motif de la réclamation ou les réparations demandées sont futiles ou se fondent sur des motifs déplacés (au regard des lois applicables), le paiement de tous les frais d'arbitrage sera régi par les règles d'arbitrage applicables. Dans un tel cas, vous acceptez de rembourser à LG la totalité des montants versés qu'il vous revient autrement de payer en vertu des règles d'arbitrage applicables. Sauf disposition contraire et si elle remporte l'arbitrage, LG renonce à tous ses droits de vous réclamer des frais et horaires juridiques.

Audience et lieu de l'arbitrage. Si votre réclamation est égale ou inférieure à 25 000 \$, vous pouvez opter pour un arbitrage conduit selon l'une des modalités suivantes uniquement : 1) sur examen des documents remis à l'arbitre, 2) par audience téléphonique ou 3) par audience en personne selon les dispositions des règles d'arbitrage applicables. Si votre réclamation dépasse 25 000 \$, le droit à une audience sera défini par les règles d'arbitrage applicables. Les audiences arbitrales en personne se tiendront à l'endroit le plus proche et le plus pratique pour les deux parties situé dans votre province ou votre territoire de résidence, sauf si nous convenons mutuellement d'un autre lieu ou d'un arbitrage par téléphone.

Dissociabilité et renonciation. Si une partie de la présente Garantie limitée (y compris les présentes procédures d'arbitrage) n'est pas applicable, les dispositions restantes demeurent en vigueur dans la mesure permise par la loi applicable. Le fait de ne pas exiger la stricte exécution d'une disposition de la présente Garantie limitée (y compris les présentes procédures d'arbitrage) ne signifie pas que nous ayons renoncé ni que nous ayons l'intention de renoncer à toute disposition ou partie de la présente Garantie limitée.

Option de retrait. Vous pouvez vous retirer de la présente procédure de règlement de différend. Dans ce cas, ni vous ni LG ne pouvez imposer à l'autre partie de participer à une procédure d'arbitrage. Pour vous prévaloir de l'option de retrait, vous devez envoyer un préavis à LG dans les trente (30) jours civils à compter de la date de l'achat du produit par le premier acheteur i) dans un courriel adressé à optout@lge.com et dont la ligne d'objet porte la mention « Retrait de l'arbitrage » ou ii) en composant le 1-800-980-2973. Que ce soit par courriel ou par téléphone, vous devrez donner a) votre nom et votre adresse; b) la date d'achat du produit; c) le nom ou le numéro de modèle du produit et d) le numéro de série (qu'il est possible de trouver i) sur le produit ou ii) en ligne au https://www.lg.com/ca_fr/soutien/repairation-garantie/demande-reparation, Trouver mes numéros de modèle et de série).

Si vous vous prévaldez de l'option de retrait, les lois de votre province ou territoire de résidence régissent la présente Garantie limitée et tout différend entre nous, sauf dans la mesure où de telles lois sont supplantées par des lois fédérales, provinciales ou territoriales applicables ou sont incompatibles avec ces dernières. Si l'arbitrage n'est pas autorisé pour régler une réclamation, une poursuite, un différend ou un litige nous opposant, nous nous remettons à la compétence exclusive des tribunaux de votre province ou territoire de compétence pour le règlement de la réclamation, de la poursuite, du différend ou du litige nous opposant.

Vous ne pouvez vous prévaloir de l'option de retrait que de la manière décrite plus haut (c'est-à-dire par courriel ou par téléphone). Aucun autre type d'avis ne sera pris en compte pour le retrait de la présente procédure de règlement de différend. Le fait de se retirer de la présente procédure de règlement de différend ne compromet d'aucune façon la protection accordée en vertu de la Garantie limitée, et vous continuerez à jouir de tous les avantages prévus par la Garantie limitée. Si vous conservez ce produit sans vous prévaloir de l'option de retrait, vous acceptez les conditions générales de la disposition sur l'arbitrage énoncée ci-dessus.

Conflit de modalités. En cas de conflit ou d'incompatibilité entre les modalités de la présente garantie limitée et le contrat de licence d'utilisation (CLU) en ce qui concerne le règlement des différends, les modalités de la présente garantie limitée contrôlent et régissent les droits et obligations des parties et ont préséance sur le CLU.

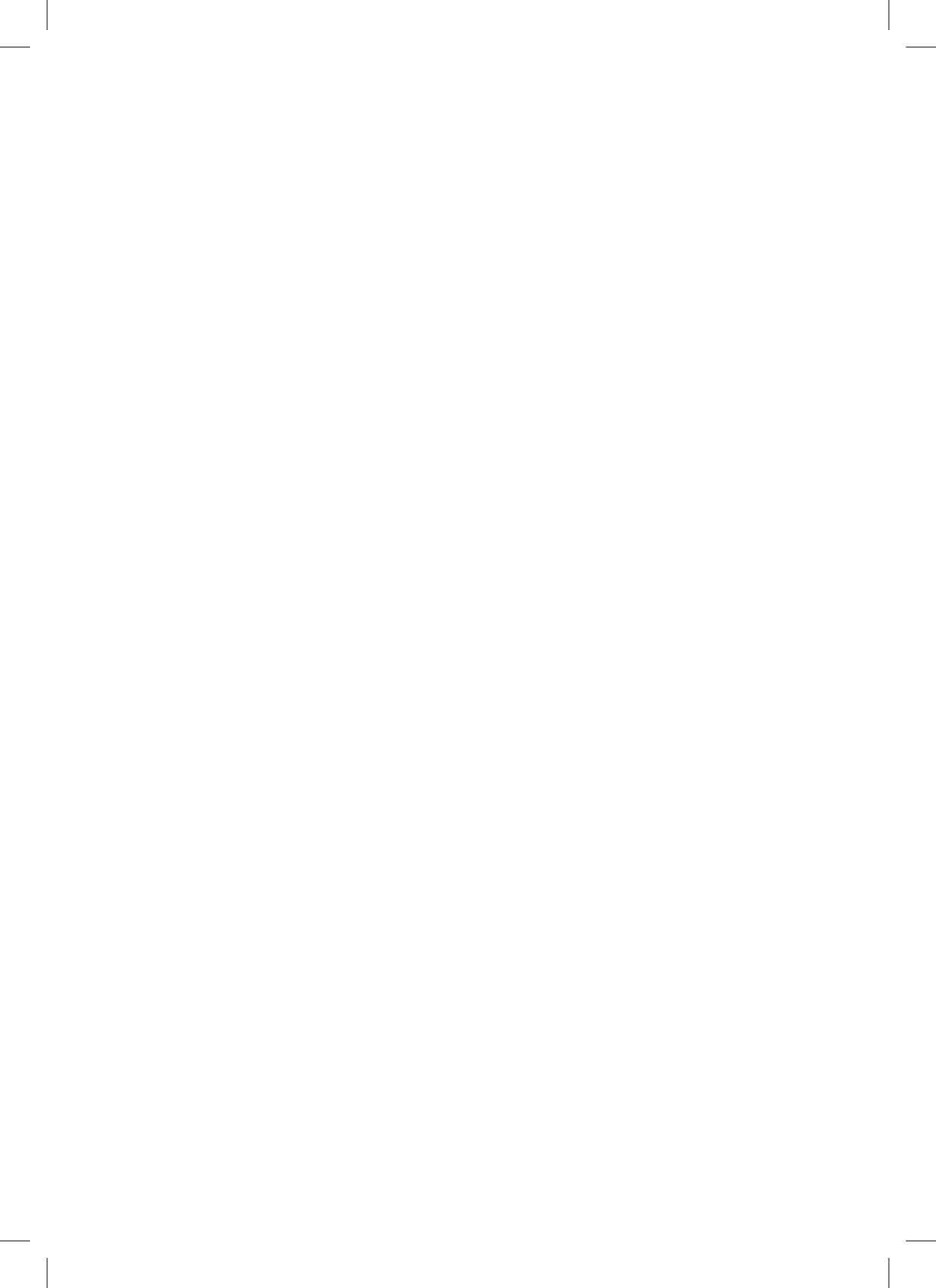



LG ELECTRONICS CANADA INC.
20 Norelco Drive
North York, ON M9L 2X6

LG Customer Information Center

1-888-LG-CANADA (542 2623)

Register your product Online!

www.lg.com