



MANUAL DEL PROPIETARIO

Reproductor de contenido de señalización digital (Hardware)

Antes de utilizar el equipo, lea este manual con atención y consérvelo para consultarlo cuando lo necesite.

REPRODUCTOR DE CONTENIDO DE SEÑALIZACIÓN
DIGITAL
MP700

<http://partner.lge.com>
www.lg.com

CONTENIDO

Sustitución de la batería de la memoria flash	3
Especificaciones	4
Especificaciones generales.....	4
Varios puertos de E/S.....	4
Especificaciones de funcionamiento	4
Componentes.....	5
Componentes básicos.....	5
Elementos opcionales	5
Nombre y funciones de cada componente.....	6
Parte frontal	6
Parte posterior.....	6
Instalación del monitor	7
Modelo **WS50.....	7
Modelo **WX50MF.....	8
Modelo 84TR3B	9
Cómo instalar el soporte de montaje	10
Conexión de los cables de entrada y salida.....	12
Lista de adaptadores de DP a HDMI.....	12
Conexión de un monitor con un cable RGB.....	13
Conexión de un monitor con un cable DP.....	15
Conexión a varios monitores.....	19
Preguntas frecuentes	20
Códexes unificados.....	23
Configuración de red.....	23

Atención

- LG Electronics no garantiza el servicio del sistema operativo no incluido en la compra del producto.

Sustitución de la batería de la memoria flash

La batería de la memoria flash ayuda a mantener la configuración del sistema (BIOS) cuando el ordenador está apagado. La batería de la memoria flash es un elemento consumible.

Batería de la memoria flash

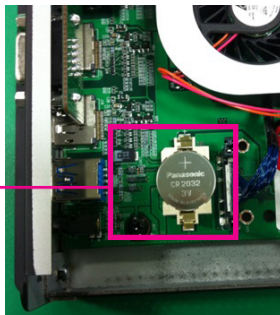

⚠ Atención

- Le recomendamos que solicite ayuda al centro de servicios de LG Electronics cuando se disponga a cambiar la batería de la memoria flash.
- El uso de una batería no estándar podría provocar fallos de funcionamiento.
- Cualquier fallo de funcionamiento derivado del intento de sustitución de elementos por su cuenta comportará gastos adicionales.
- Si no se ha conectado el producto a la corriente alterna durante un largo periodo de tiempo, es posible que la batería de la memoria flash esté descargada. En ese caso, se aplicará la tarifa de servicio correspondiente.
- Cuando la batería está descargada, la pantalla de arranque muestra el siguiente mensaje. En ese caso, es recomendable sustituir la batería.

=> ERROR

0271: Check data and time settings

WARNING

0251: System CMOS checksum bad - Default configuration used

Press <F1> to resume, <F2> to Setup

Especificaciones

Atención

- Las especificaciones del producto pueden cambiar sin previo aviso para mejorar el rendimiento.

Especificaciones generales

Dimensiones	260 mm (ancho) x 40,1 mm (alto) x 275,9 mm (fondo) (sólo el equipo)		
Peso	SSD 2,3 kg / 1 TB HDD 2,4 Kg		
CPU	Intel® Core™ i7-3610QE (Quad Core, 2,3 GHz Clock Speed, 6 M de caché) Intel® Core™ i5-3610ME (Dual Core, 2,7 GHz Clock Speed, 3 M de caché)		
GPU	AMD Radeon™ E6760 GPU discreta		
Conjunto de chips	Conjunto de chips Mobile Intel® QM77 Express		
Memoria principal	DDR3-1600 MHz SO-DIMM 2 GB x 2 (4 GB)		
Dispositivo de almacenamiento secundario	SSD	64 GB, 128 GB	
	HDD	1 TB	
O/S	Microsoft® Windows® Embedded Standard 7 P (64 bit)		
Batería integrada	Aplicada		

Varios puertos de E/S

Puerto serie	Puerto serie RS-232C externo
Puerto USB	Puerto USB 2.0 de alta velocidad (x2), puerto USB 3.0 (x1)
Puerto LAN	Gigabit Ethernet Intel® 82579
RGB (x1)/DP (x4)	(x2) Para UHD; marcado como "HBR2"
Mini PCIe	Compatible
Salida de línea	Compatible

Especificaciones de funcionamiento

Resolución	Resolución recomendada	DP con HBR2: 3840 x 2160 a 30 Hz DP: 1920 x 1080 a 60 Hz RGB: 1920 x 1080 a 60 Hz		
Alimentación	Tensión nominal	100-240 V~ 50/60 Hz 1,3 A		
Estado de funcionamiento		Vídeo	LED	Sinc. (HV)
	Modo máxima (MP700-C*)	Activo	Encendido	≤ 70 W
	Modo máxima (MP700-D*)			≤ 90 W
Modo de inactividad profunda (Equipo = apagado)	Apagado	Apagado	≤ 1 W	
Condiciones de funcionamiento	Condiciones de funcionamiento	De 5 °C a 40 °C	Humedad	Del 10% al 80%
	Condiciones de almacenamiento	De -20 °C a 60 °C	Humedad	Del 5% al 85%

Nota

- La resolución admitida podría diferir en función de los monitores.
- En función del dispositivo, es posible que el reproductor de medios no funcione correctamente si se inicia con un dispositivo conectado mediante un puerto USB.

Componentes

Componentes básicos

El MP700 con los siguientes componentes. Compruebe que se incluyen estos componentes antes de realizar la instalación.

< Componentes básicos >

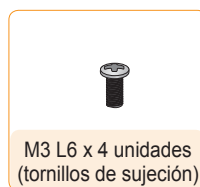
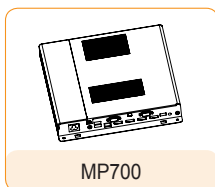

< Componentes opcionales >

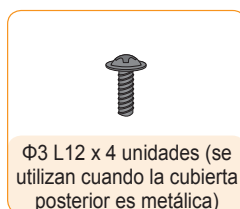
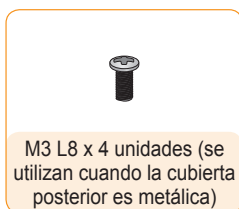
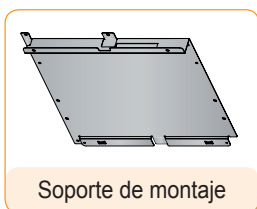

⚠ Atención

- La ilustración puede variar con respecto al producto real. Algunos de estos elementos pueden cambiar en determinadas circunstancias.
- En algunos países, podría incluirse un cable tipo Y en lugar del cable de alimentación.
- Use siempre componentes originales para garantizar su seguridad y la vida útil del producto. La garantía no cubre los daños ni lesiones físicas causados por el mal uso o por emplear un accesorio inadecuado.
- Puede que no se suministren el soporte de montaje en función de la región o del modelo.

📌 Nota

- Software y manual de SuperSign
 - Descarga desde el sitio Web de LG Electronics.
 - Visite el sitio Web de LG Electronics (<http://partner.lge.com>) y descargue la última versión del software para su modelo.(Dependiendo del modelo, esta función podría no estar disponible).

Elementos opcionales

El MP700 es compatible con los siguientes elementos, pero no se incluyen con el producto. Adquiera cualquier elemento opcional según sea necesario.

- Cable DP, cable LINE-OUT, cable LAN, ratón y teclado.

Nombre y funciones de cada componente

Parte frontal

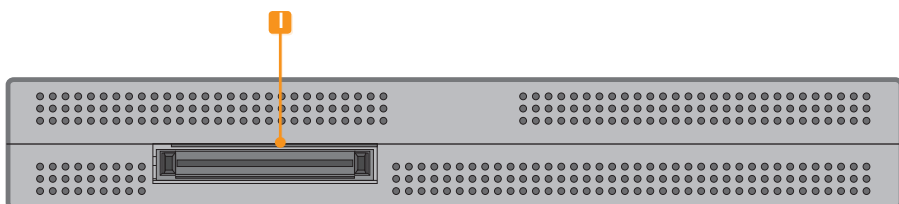

Parte posterior

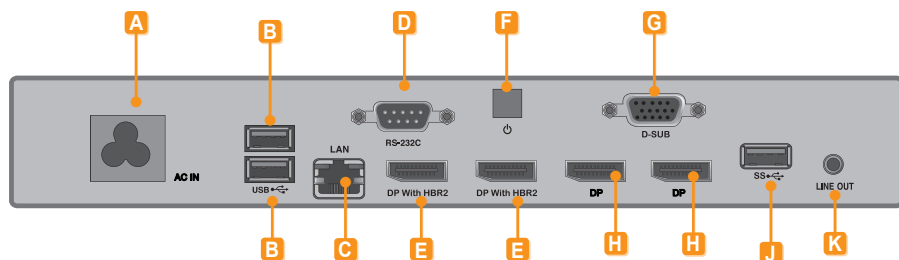

Número	Conexión	Descripción
A	Entrada del cable de alimentación	Para conectar el cable de alimentación.
B	Conector USB 2.0	Para conectar dispositivo de tipo USB, incluidos dispositivos de memoria, discos duros, unidades de CD-ROM, teclados o ratones.
C	Conector LAN	Para conectar un cable de LAN.
D	Salida RS-232C	Para conectar el cable RS-232C.
E	DisplayPort con HBR2 (salida)	Conecta el cable al monitor compatible con DP. (resolución: hasta 3840 x 2160)
F	Botón de encendido	Para encender/apagar el equipo MP700.
G	Conector RGB (salida)	Conecta el cable al monitor compatible con RGB.
H	Puerto de salida DP	Conecta el cable al monitor compatible con DP.
I	Puerto de acoplamiento del monitor	Conecta el MP700 al monitor.
J	Conector USB 3.0	Para conectar dispositivos USB 3.0.
K	Conector LINE-OUT (salida de línea)	Para conectar un cable de salida de línea y transferir audio analógico.

Instalación del monitor

Modelo **WS50

Le aconsejamos que use los elementos proporcionados con el MP700 y que siga las instrucciones para integrar el producto en el monitor, para garantizar así unos resultados óptimos.

⚠ Atención

- Las ilustraciones del monitor que se muestran más arriba como referencia para llevar a cabo la integración pueden diferir según el producto.

1

Coloque un paño suave en la mesa y sitúe el producto con la pantalla hacia abajo. Empuje el MP700 hacia el interior del compartimento para montarlo.

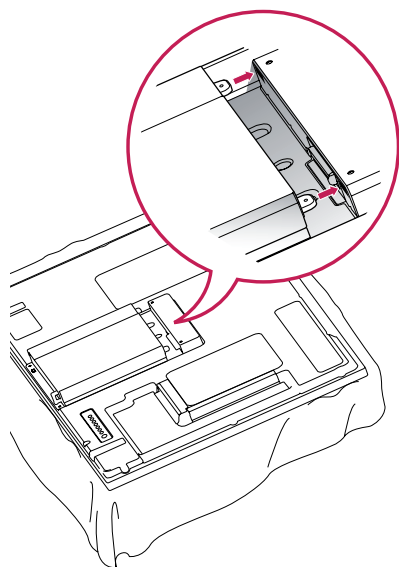

2

Fije el MP700 en el producto con los dos tornillos proporcionados.

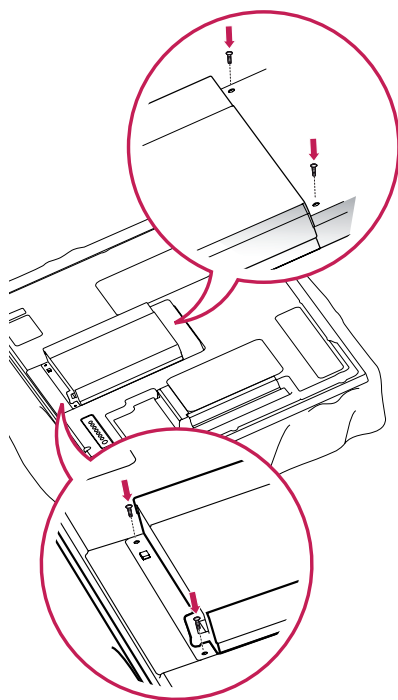

⚠ Atención

- Tenga cuidado con los bordes afilados de los rieles y el soporte.
- Si se sujeta el producto con tornillos de tamaño no estándar, podría sufrir daños o caerse. LG Electronics no se hace responsable de ningún accidente provocado por no haber usado tornillos estándar.
- No apriete los tornillos en exceso, ya que esto podría ocasionar daños al producto y anular la garantía.

Modelo **WX50MF

Para un uso adecuado del mismo, se recomienda utilizar los componentes básicos suministrados con el MP700 para fijarlo a un monitor.

⚠ Atención

- Las ilustraciones del monitor que se muestran más arriba como referencia para llevar a cabo la integración pueden diferir según el producto.

1

Coloque un paño suave en la mesa y sitúe el producto con la pantalla hacia abajo. Retire la cubierta de apertura desatornillando dos tornillos como se muestra en la imagen.

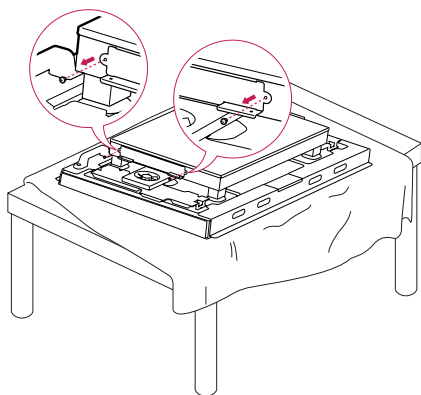

2

Empuje el MP700 hacia el interior del compartimento para montarlo.

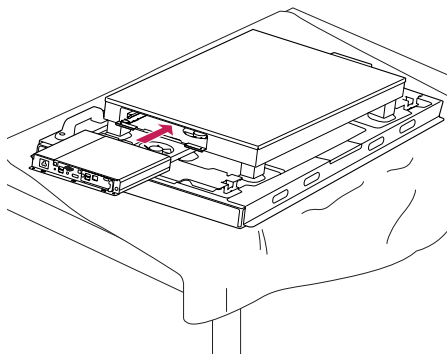

3

Fije el MP700 en el producto con los dos tornillos proporcionados.

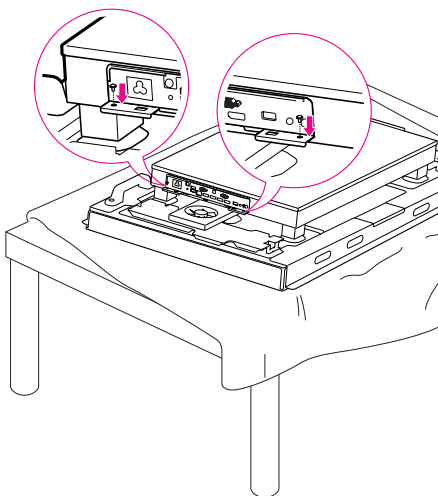

⚠ Atención

- Tenga cuidado con los bordes afilados de los railes y el soporte.
- Si se sujeta el producto con tornillos de tamaño no estándar, podría sufrir daños o caerse. LG Electronics no se hace responsable de ningún accidente provocado por no haber usado tornillos estándar.
- No apriete los tornillos en exceso, ya que esto podría ocasionar daños al producto y anular la garantía.

Modelo 84TR3B

Para un uso adecuado del mismo, se recomienda utilizar los componentes básicos suministrados con el MP700 para fijarlo a un monitor.

⚠ Atención

Las ilustraciones que se muestran sirven de referencia para llevar a cabo la integración y pueden diferir según el producto.

1

Coloque un paño suave en la mesa y sitúe el equipo con la pantalla hacia abajo. Retire el tirador de la parte inferior de la sección del equipo en la que se monta el reproductor multimedia.

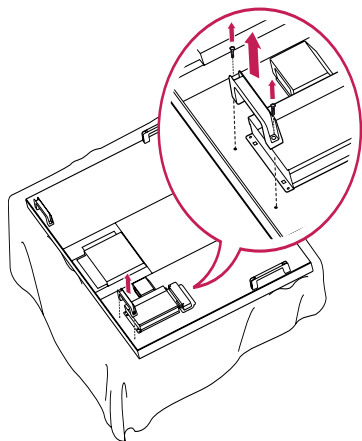

2

Empuje el reproductor multimedia hacia el interior del compartimento de la parte trasera para montarlo.

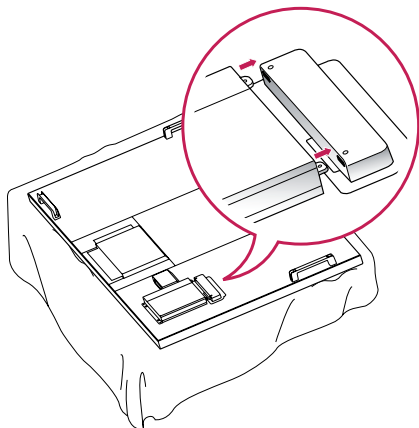

3

Fije el reproductor multimedia en el equipo con los cuatro tornillos proporcionados.

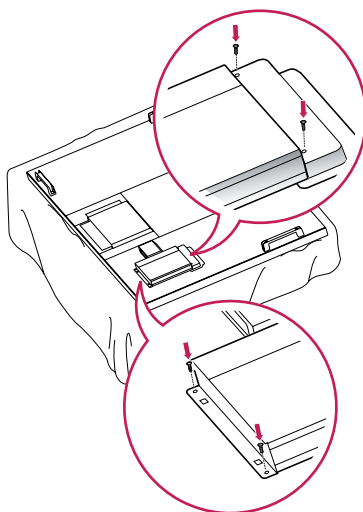

🔧 Nota

- Use los tornillos proporcionados con el producto (3,0 mm de diámetro x 0,5 mm de paso x 6,0 mm de longitud).

⚠ Atención

- Tenga cuidado con los bordes afilados de los raíles y el soporte.
- Si se monta el producto con tornillos de tamaño no estándar, podría sufrir daños o caerse. LG Electronics no se hace responsable de ningún accidente provocado por no haber usado tornillos estándar.
- No apriete los tornillos en exceso, ya que esto podría ocasionar daños al producto y anular la garantía.

Cómo instalar el soporte de montaje

- 1 Al fijar el soporte de montaje, asegúrese de que los números grabados en él coincidan con los números de la cubierta posterior.

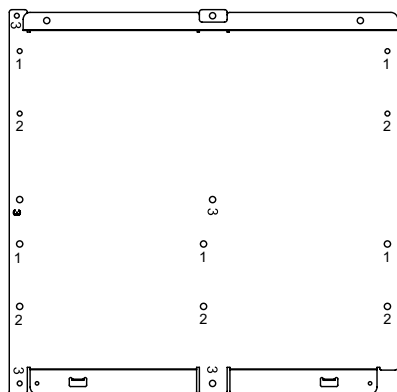

- 2 Fije el soporte de montaje a la parte posterior del monitor (se requieren 3 o 4 tornillos en función del modelo).

<Modelo que requiere 3 tornillos de sujeción para instalar el soporte de montaje>

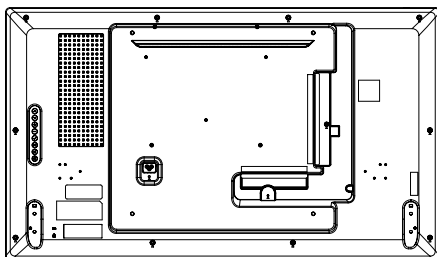

<Modelo que requiere 4 tornillos de sujeción para instalar el soporte de montaje>

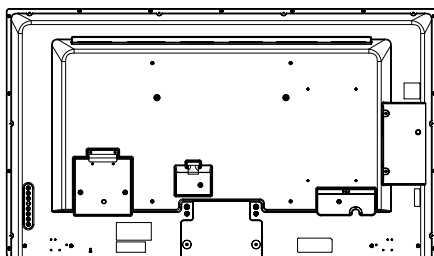

3 Fije al soporte de montaje con los tornillos de fijación.

<Modelo que requiere 3 tornillos de sujeción para instalar el soporte de montaje>

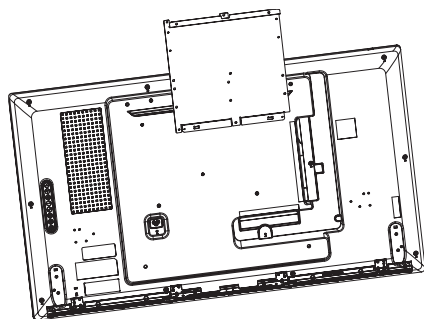

<Modelo que requiere 3 tornillos de sujeción para instalar el soporte de montaje>

Fije al soporte de montaje con 3 tornillos de fijación.

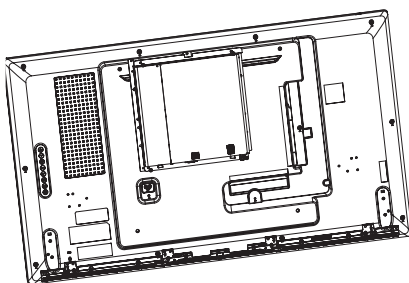

<Modelo que requiere 4 tornillos de sujeción para instalar el soporte de montaje>

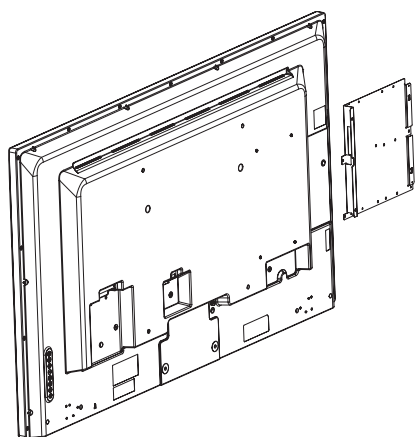

<Modelo que requiere 4 tornillos de sujeción para instalar el soporte de montaje>

Fije al soporte de montaje con 4 tornillos de fijación.

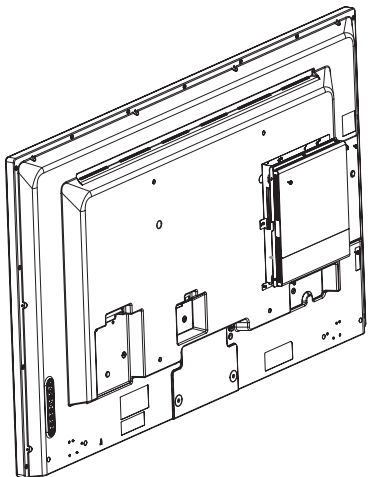

Conexión de los cables de entrada y salida

Para visualizar imágenes en el monitor que no está conectado al puerto de acoplamiento del monitor del MP700, debe conectar el MP700 al monitor a través de un cable HDMI o un cable DP.

Atención

- Los cables RGB, DP, salida en línea y LAN no están incluidos entre los componentes básicos. Debe adquirirlos por separado, ya que no se proporcionan como accesorio.
- Una vez completado el cableado, asigne el identificador de equipo del monitor que debe conectarse al MP700.
- Para ajustar el valor de Configuración de identificación, consulte el manual del usuario del monitor.

Nota

Cuando utilice el software SuperSign Manager:

- La identificación del equipo (SET ID) es un número exclusivo que se utiliza para identificar el monitor. Puede seleccionar un número entre 1 y 25. El SET ID permite al software SuperSign Manager identificar el monitor.
- Para poder conectar directamente el monitor al MP700, su SET ID debe estar establecido en 1.
- Para utilizar SuperSign Manager, el monitor que se va a conectar al MP700 debe ser compatible con el protocolo LG RS232C. Un monitor compatible con el protocolo LG RS232C puede controlar las funciones del monitor, como la luminosidad y el sonido, por medio de SuperSign Manager.

Lista de adaptadores de DP a HDMI

Dado que el MP700 no dispone de un puerto de salida HDMI, es necesario utilizar un adaptador de DP a HDMI compatible con la salida HDMI en aquellos casos en los que se necesite una salida HDMI.

- LGE P/N: EAD63306301

Conexión de un monitor con un cable RGB

Con las conexiones RGB, las señales de vídeo y audio analógico no se pueden transferir con un único cable. Este tipo de conexiones requieren un cable adicional de entrada de audio.

Atención

- El monitor al que pretenda conectar el MP700 mediante conexión RGB-In debe tener un conector de entrada RGB.
- Si se utiliza la conexión RGB, la salida "Line-out" del MP700 debe conectarse los altavoces del sistema de audio.

- 1 Conecte los cables de alimentación correspondientes a un monitor y al MP700 respectivamente.

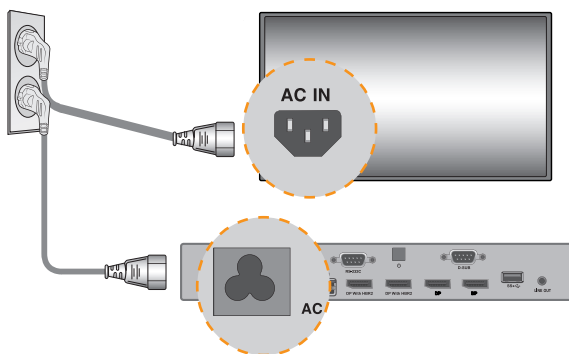

- 2 Use un cable RGB para conectar el MP700 a un monitor.

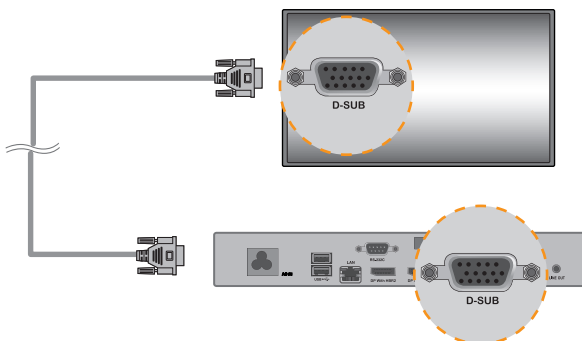

- 3 Use un cable de salida de línea para conectar el MP700 al monitor.

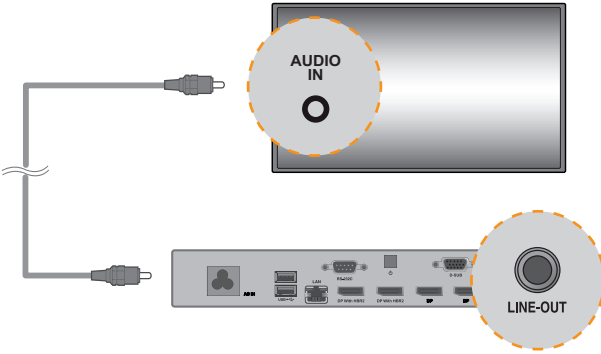

- 4 Use un cable RS-232C para conectar la salida del MP700 a la entrada del monitor.

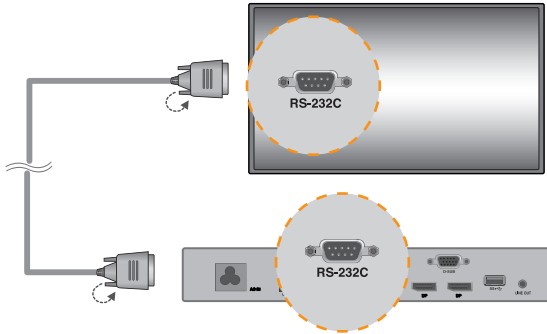

- 5 Conecte un cable LAN al MP700.

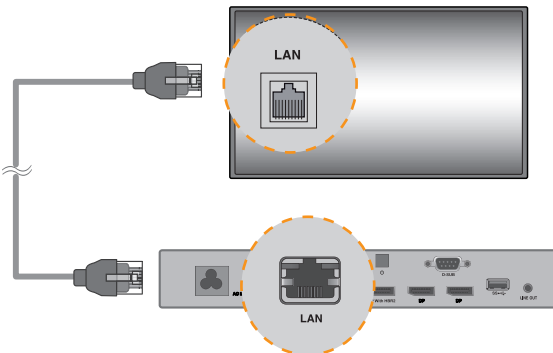

Conexión de un monitor con un cable DP

⚠ Atención

- Para habilitar la conexión DP, el monitor que se va a conectar al MP700 debe ser compatible con el puerto de entrada DP.
- Al conectar el cable DP (DisplayPort), utilice el cable estándar. El uso de un cable no estándar podría provocar fallos de funcionamiento.

- 1 Conecte los cables de alimentación correspondientes a un monitor y al MP700 respectivamente.

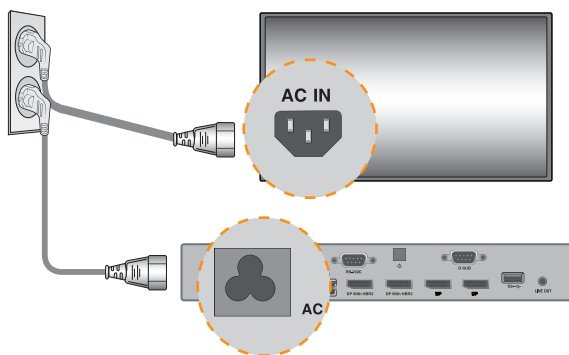

- 2 Conecte el MP700 al monitor con un cable DP.

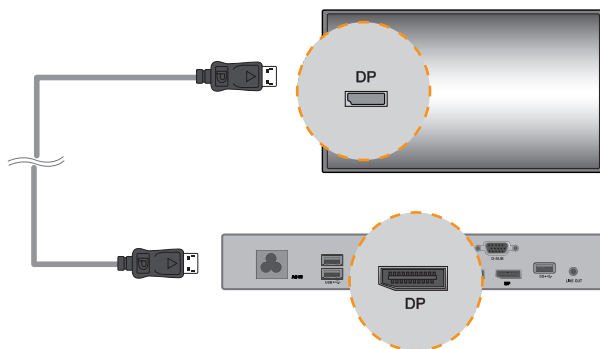

- 3 Use un cable RS-232C para conectar el MP700 a la entrada del monitor.

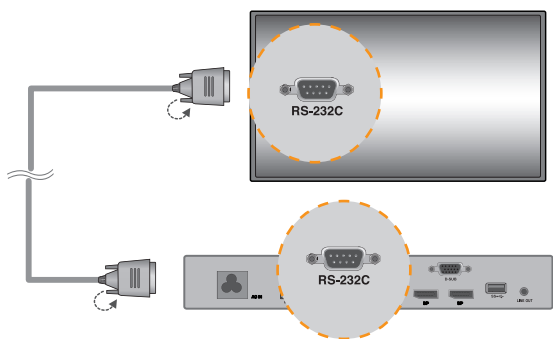

- 4 Conecte un cable de LAN al MP700.

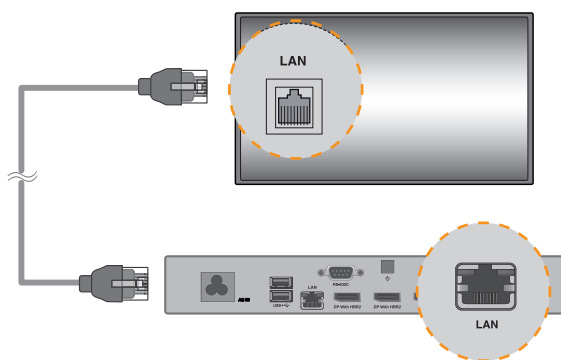

 **Atención**

- Si conecta diversos cables simultáneamente y enciende el producto, se dará prioridad a la salida de vídeo como corresponda.
- En la salida DP, solo aparece la pantalla cuando se conectan los cables y se enciende el dispositivo, o cuando se conectan y se inicia el sistema operativo.

Conexión y desconexión de dispositivos de audio DP en Windows Embedded Standard 7P

1 Seleccione Inicio > Panel de control > Hardware y sonido > Sonido.

2 En primer lugar haga clic en la ficha Reproducción. Haga clic con el botón derecho sobre Dispositivo DP o sobre los altavoces que prefiera, seleccione Establecer como dispositivo predeterminado y, a continuación, haga clic en Aceptar para conectar el dispositivo de audio o seleccione Deshabilitar para desconectarlo.

※ Debe reiniciar el equipo para cambiar los dispositivos de audio.

Atención

- Si se conecta o retira un dispositivo de audio mientras se están reproduciendo contenidos, tendrá que detener dichos contenidos y reiniciar su reproducción después.
- Si se retira un cable DP del MP700, el sonido dejará de escucharse. Además, cuando vuelva a conectarse el cable, el sonido tardará un rato en escucharse de nuevo.

Conexión a varios monitores

Se pueden conectar varios monitores a un único MP700 (el número máximo de monitores conectados varía en función del tipo de monitor). Puede configurar el modo mosaico conectando varios monitores.

- 1 Conecte el puerto de salida RS-232C del MP700 al puerto de entrada RS-232C del primer monitor (con identificador de equipo 1).
- 2 Conecte el resto de monitores mediante un cable RS-232C. (Procure no confundir los puertos de entrada y de salida).

**WS50

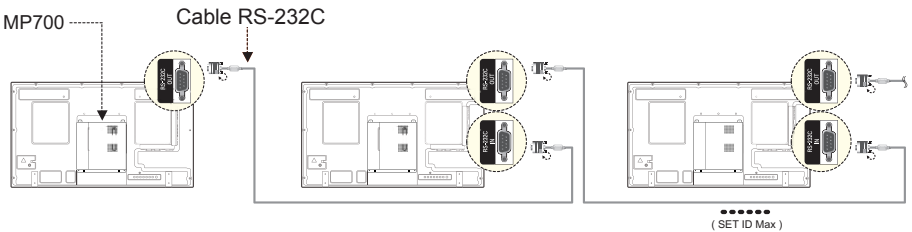

**WX50MF

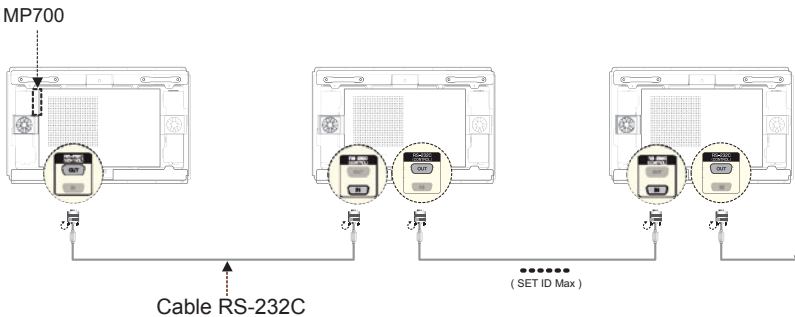

⚠ Atención

- Puede comprar cables RS-232C adicionales para usar varios monitores conjuntamente.
- No puede conectar varios monitores a través de un cable HDMI o cable DP.
- Consulte en el manual de usuario del monitor el valor máximo de la opción SET ID (Establecer ID).

Preguntas frecuentes

Pregunta	Respuesta
¿Dónde puedo descargar el archivo del controlador?	Puede obtener el archivo en el sitio web de asistencia de SuperSign.
¿Dónde puedo encontrar el archivo de actualización de la BIOS?	Puede descargar el archivo del sitio web de asistencia del MP700.
¿Dónde puedo conseguir un programa de protección?	Este reproductor de medios incluye solo Windows. Si quiere usar un programa de protección, deberá adquirirlo por separado.
La resolución de la pantalla no es la correcta.	Compruebe que la resolución de pantalla de Windows está configurada correctamente.
Los bordes de la imagen aparecen cortados.	En el caso de algunos modelos, tendrá que seleccionar el modo PC como entrada del monitor. Para obtener más información, consulte el manual de usuario del monitor.
Deseo utilizar MST (Multi Stream Transport) en el MP700.	<ul style="list-style-type: none">- Para utilizar MST, necesita contar con la versión más reciente del controlador de vídeo y la BIOS. (Versiones compatibles: BIOS versión MP700F05 o posterior y controlador de vídeo v13.302 o posterior)- MP700 cuenta con dos DP con puertos HBR2. MST no es compatible con estos dos puestos de forma simultánea.- Para utilizar MST, necesita un monitor compatible con MST y cables con certificación DisplayPort compatibles con HBR2 o posterior.- Cuando cuatro o más vídeos FHD se reproducen de forma simultánea, el rendimiento de vídeo puede verse reducido en función del entorno operativo de MST (por ejemplo, tasa de bits, método de codificación, reproductor de vídeo, etc.).

Atención

- Apague el sistema correctamente a través del menú de Inicio de Windows. De lo contrario, podrían producirse errores como pérdida de datos que podrían dañar el producto.
- Evite que la entrada/salida de aire de la parte superior del producto se atasque con polvo u otras sustancias extrañas y evite que el ventilador acumule residuos. De lo contrario, podría provocar fallos de funcionamiento.
- No utilice el producto en entornos cerrados en los que el flujo de aire pudiese verse obstaculizado. De lo contrario, el producto podría recalentarse, lo que podría provocar anomalías en el funcionamiento y afectar a su vida útil.
- Usar dispositivos de conversión, como adaptadores de DP a HDMI y cables de HDMI a DVI, podría causar problemas de compatibilidad.
- Cuando conecte el MP700 a **WS50 o **WX50MF o 84TR3B a través de un puerto de acoplamiento del monitor, seleccione SuperSign como entrada del monitor.
- Cuando conecte el MP700 al monitor o lo extraiga del mismo a través de un puerto de acoplamiento del monitor, asegúrese de desconectar el cable de alimentación está conectado al monitor y al MP700 respectivamente.

- Los siguientes monitores admiten la conexión mediante un puerto de acoplamiento del monitor.

**WS50 (LG Electronics)

**WX50MF (LG Electronics)

84TR3B (LG Electronics)

Pueden incluirse más modelos compatibles con la conexión mediante puerto de acoplamiento del monitor.

- Desconecte el cable de alimentación antes de mover o instalar el producto. De lo contrario, podría producirse una descarga eléctrica.
- Asegúrese de reiniciar el MP700 cuando conecte el MP700 a través de un puerto de acoplamiento del monitor y mediante la función Factory Reset (Reajuste de fábrica).
- No toque la entrada/salida de aire mientras esté en funcionamiento. Podría sufrir quemaduras.
- Para la reproducción FHD, el MP700 está optimizado para una reproducción de 4 unidades.
- El MP700 puede reproducir una unidad UHD, y existen diferentes velocidades de transmisión recomendadas en función de las especificaciones del CPU.

- MP700-Cxxx (i5-3610ME): Velocidad de transmisión media de 80 Mbps (H.264/AVC)

- MP700-Dxxx (i7-3610QE): Velocidad de transmisión media de 120 Mbps (H.264/AVC)

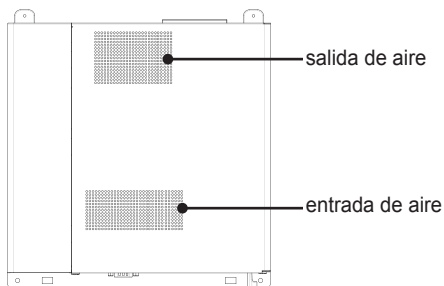

Atención

- Determinados dispositivos USB podrían no reconocerse al conectarlos al MP700.
 - Para mostrar la conexión de salida del MP700 desde el tercer monitor activado, conecte los monitores a través de DP.
 - Desconecte los cables del puerto RGB o RS232 antes de desconectar los cables del puerto LAN o DP.
 - Le recomendamos que utilice los mismos monitores cuando utilice Eyefinity.
 - Dado que la versión del sistema operativo no incluye revisiones ni service packs, le recomendamos que los instale por separado.
 - En la reproducción de vídeo UHD, incluso si se ha reproducido en dispositivos con la misma especificación, el rendimiento de la reproducción puede variar en función de los métodos de comprensión del vídeo, los decodificadores, y el software de reproducción utilizados. Para reproducir vídeos con resolución UHD sin problemas, consulte a los fabricantes del software sobre los códecs verificados. Si instala la última versión de un paquete de códecs, podrá obtener ayuda en la reproducción de UHD con más facilidad. Si desea utilizar un paquete de códecs unificado basado en FFMPEG, utilice uno que se haya creado con posterioridad a septiembre de 2012. Puede descargar paquetes de códecs unificados como el códec Z o el K-Lite a través de Internet.
Los archivos de vídeo recomendados se prueban con paquetes de códecs K-Lite o de vídeos recomendados de Direct Show y el software de reproducción de vídeo basado en FFMPEG.
- MP700-Cxxx (i5-3610ME): Velocidad de transmisión media de 80 Mbps (H.264/AVC/MPEG2)
- MP700-Dxxx (i7-3610QE): Velocidad de transmisión media de 120 Mbps (H.264/AVC/MPEG2)
- Si no puede modificar los ajustes de pantalla para Eyefinity, siga las siguientes instrucciones.
 1. Inicie AMD Catalyst. Seleccione Advanced View (Vista avanzada) en Preferences (Preferencias).
 2. Reanude "Create Eyefinity Display Group" (Crear grupo de visualización Eyefinity) en AMD Eyefinity Multi-Display (Pantalla múltiple de Eyefinity AMD).
 3. Ahora puede ver que todos los monitores se han establecido a 1 en la pestaña Desktop Management (Administración de escritorio) de Catalyst. Seleccione los monitores y ajústelos en "Disable" (Desactivar) → "Extended mode" (Modo extensión).
 4. Reanude "Create Eyefinity Display Group" (Crear grupo de visualización Eyefinity).
 - Consulte el siguiente enlace para obtener más información sobre los ajustes de AMD Eyefinity. <http://support.amd.com/us/kbarticles/Pages/gpu50-ati-eyefinity-display-groups.aspx>
 - Si desea instalar programas adicionales en este dispositivo, le recomendamos que estén basados en 64 bits de Windows. De lo contrario, podría provocar problemas de compatibilidad.
 - Para la conexión DP para UHD, debe conectar un cable compatible con HBR2 o superior al puerto "DP con HBR2".
 - Para utilizar la función de pantalla múltiple con el MP700, necesita Catalyst Control Center. Si amplía la pantalla mediante los ajustes de pantalla de Windows, podría experimentar problemas de visualización como, por ejemplo, retrasos o superposición de vídeo.
 - Si utiliza un programa que no admite Unicode, el texto podría aparecer dañado. En ese caso, vaya a Inicio → Panel de control → Región e idioma → Administrativo → Idioma para programas no Unicode → Cambiar la configuración regional del sistema, y seleccione la opción correcta para su país. Tenga en cuenta, dependiendo del programa, este problema podría no resolverse con el cambio de este ajuste.

Códecs unificados

Necesita instalar los códecs requeridos para reproducir vídeos. Los archivos de vídeo pueden requerir códecs diferentes para su reproducción. A continuación, se indican sitios web para la descarga de códecs unificados:

- <http://www.codecguide.com>
- <http://shark007.net>
- <http://www.free-codecs.com>

Nota

- Los sitios web indicados anteriormente no están relacionados en modo alguno con LG Electronics y están sujetos a cambios.
- Visite sus sitios web para obtener más información sobre la licencia de códec.
- Asegúrese de que el códec requerido para reproducir el contenido que quiere está incluido en el paquete de descarga antes de instalarlo.
- Evite realizar más de una instalación de un paquete de códecs.
- Si quiere instalar un paquete de códecs diferente, desinstale antes el paquete instalado.

Configuración de red

Ante los diversos métodos de conexión de red, siga las especificaciones de su operador o las del proveedor de servicios de Internet.

1. Si no puede conectarse a la red, realice las siguientes comprobaciones.
 - a. Compruebe si aparece el icono de bandeja de la conexión de red según ilustra la imagen.



Si no es así, es probable que el cable de red no se haya conectado correctamente o haya un problema con el sistema de red. En ese caso, compruebe la conexión del cable de red o póngase en contacto con el administrador del sistema de red.

- b. Si no puede conectarse a la red, incluso si aparece el icono de bandeja correctamente, asegúrese de que la dirección IP se ha configurado correctamente siguiendo los pasos que se detallan a continuación.
 - Haga clic en el botón de Inicio → Panel de control → Redes e Internet → Centro de redes y recursos compartidos y, a continuación, en el menú de la izquierda, haga clic en → "Cambiar configuración del adaptador".

- Haga clic con el botón derecho en el icono de Conexión de área local y se abrirá un menú emergente. Vaya a "Propiedades".
- En el menú emergente Propiedades, seleccione y haga doble clic en "Protocolo de Internet versión 4 (TCP/IPv4)".
- Compruebe que ha configurado el IP en "Dirección IP fija" en la ventana de configuración de IP.
- Si ha establecido la dirección de IP fija, modifíquela a DHCP (automático) y vuelva a comprobar la conexión de red.

Atención

- Si, debido a su entorno de red, debe de utilizar una dirección de IP fija, modifique la configuración de acuerdo con las siguientes instrucciones y compruebe de nuevo la conexión de red.
 - a. De acuerdo con el procedimiento anteriormente descrito, configure la dirección IP en DHCP en la ventana de Propiedades de Protocolo de Internet.
 - b. Haga clic en el botón de Inicio Todos los programas Accesorios Símbolo del sistema para abrir la ventana de DOS.
 - c. En la ventana de DOS, escriba "ipconfig" para comprobar la dirección IP actual.
 - d. Abra de nuevo la ventana de Propiedades de Protocolo de Internet y escriba la dirección IP recibida a partir del comando ipconfig, o la dirección IP del mismo ancho de banda.

2. Puede configurar la conexión del concentrador (router/conmutador) del siguiente modo.

- a. Encienda el router.
- b. Conecte el puerto del router (excepto el puerto WAN) y el puerto de red del MP700 a través del cable de red.
- c. Al igual que en el paso "a" del párrafo 1, compruebe que aparece el icono de bandeja. Si no es así, vuelva a repetir el procedimiento descrito en el párrafo 1 para comprobar la configuración de red.
- d. Si desea conectarse a una red externa, conecte el cable de red externa al puerto WAN.

Atención

- Utilice un cable LAN estándar (CAT5 o superior con un conector RJ45). LG Electronics no se hace responsable de la falta de conexión a Internet por problemas o funcionamiento incorrectos de otros dispositivos conectados. LG Electronics no se hace responsable de ningún problema relacionado con la conexión a Internet.



Asegúrese de leer las precauciones importantes antes de usar el producto. Guarde el CD con la guía del usuario en un lugar accesible para poder consultarlo en un futuro.

El número de serie y el modelo del equipo están situados en la parte posterior y en un lateral del mismo. Anótelos a continuación por si los necesitara algún día.

MODELO _____

Nº DE SERIE _____

PRECAUCIÓN: Esto es un producto de clase A. En un entorno doméstico, este producto puede producir interferencias de radio, en cuyo caso el usuario debe tomar las medidas oportunas.

El ruido temporal es normal al encender y apagar el dispositivo.