



## Quick Setup Guide / Guía Rápida de Configuración

# UltraGear™ (OLED Monitor/ Monitor OLED)

---

Please read this manual carefully before operating your set and retain it for future reference.

Lea atentamente este manual antes de poner en funcionamiento el equipo y consérvelo para futuras consultas.

45GS95QE



\* M B M 6 7 5 6 3 5 4 8 \*

(2402-REV00)



[www.lg.com](http://www.lg.com)

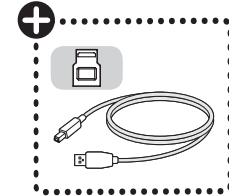
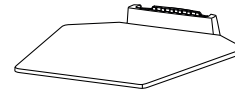
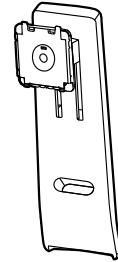
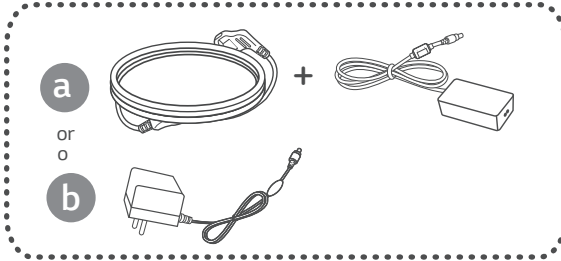
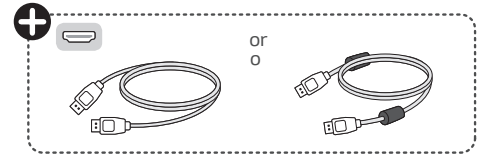
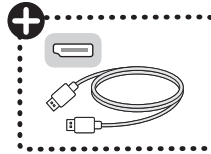
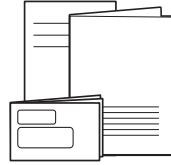
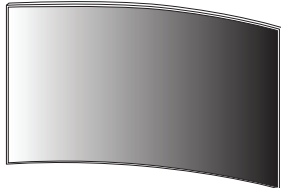

**+** English Depending on country / **Español** En función del país

**English**  
**Español**

It is recommended that use the supplied components.  
Se recomienda utilizar los componentes suministrados.



[www.lg.com](http://www.lg.com)

**English**  
**Español**

You can download manuals from the LGE website.  
Puede descargar los manuales del sitio web oficial de LGE.

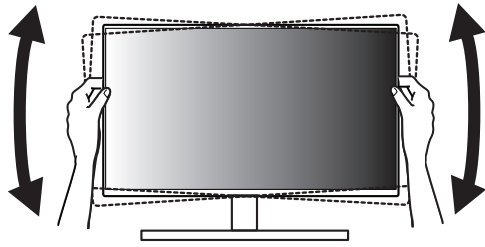
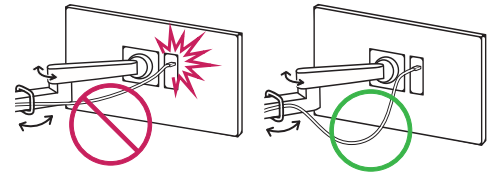
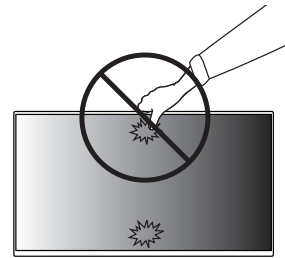
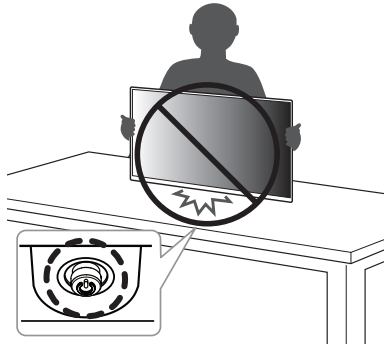



1

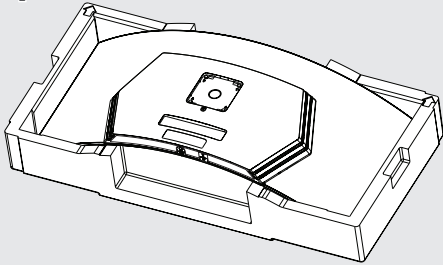

2

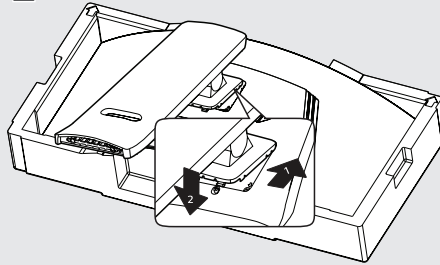

3

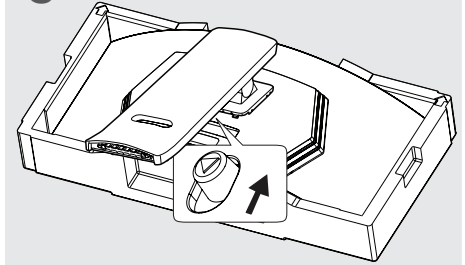

4

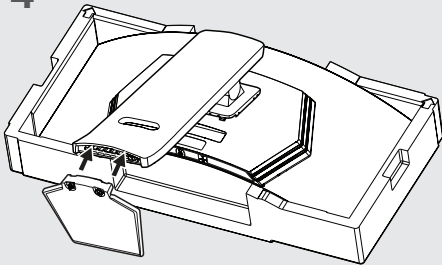

5

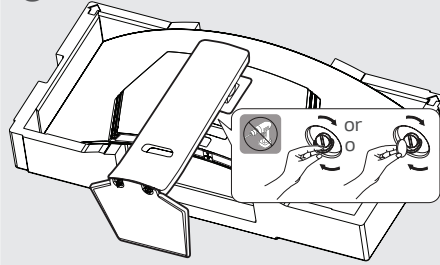



6

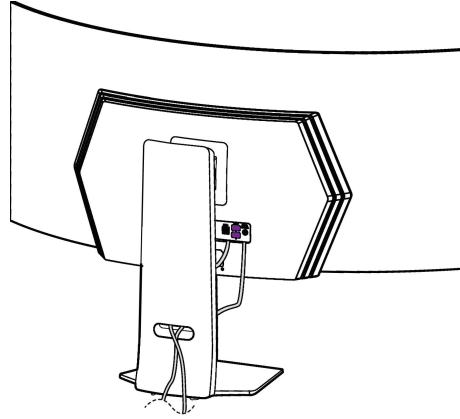
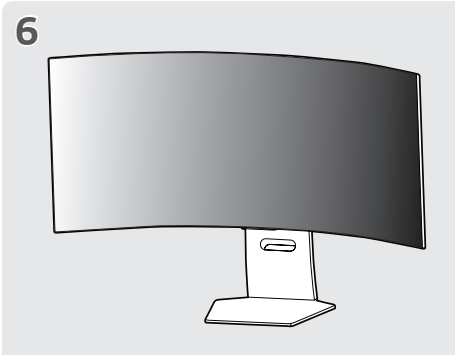

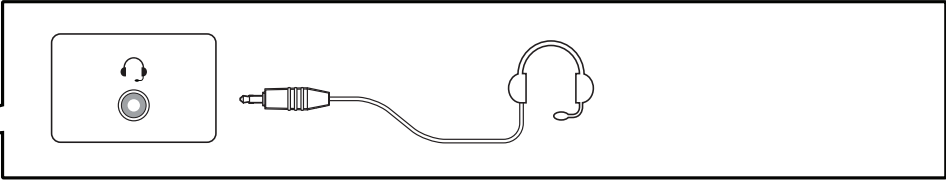
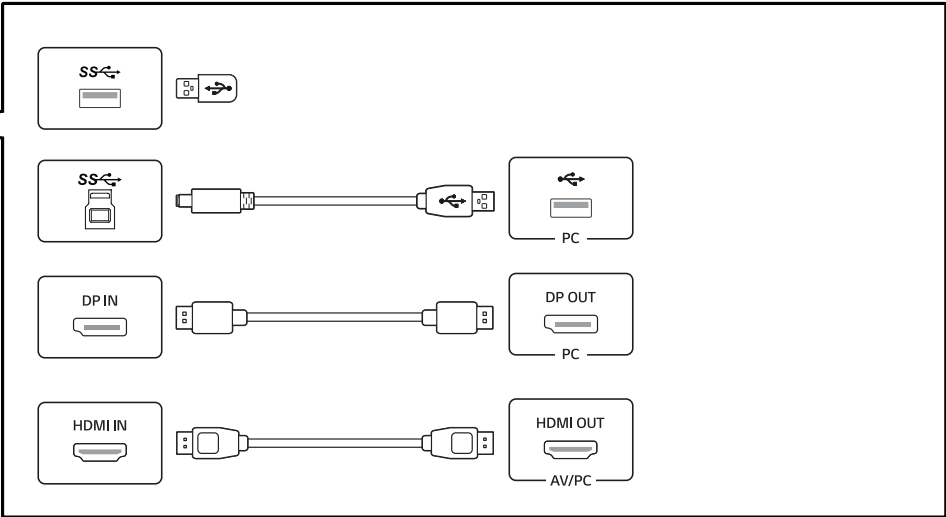
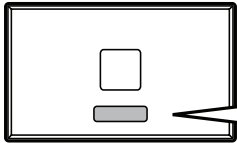



### English

- Using a DVI to HDMI / DP (DisplayPort) to HDMI cable may cause compatibility issues.
- The USB port on the product functions as a USB hub.
- Make sure to use the supplied cable. Otherwise, this may cause the device to malfunction.

### Español

- El uso de un cable de DVI a HDMI / DP (DisplayPort) a HDMI puede causar problemas de compatibilidad.
- El puerto USB en el producto funciona como un concentrador USB.
- Asegúrese de utilizar el cable suministrado con el producto. De lo contrario, puede provocar que el dispositivo no funcione correctamente.

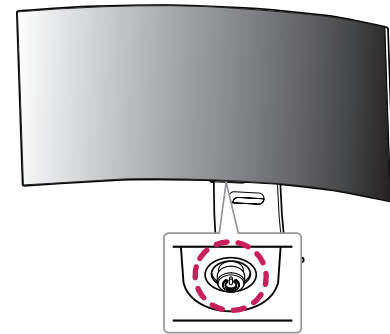
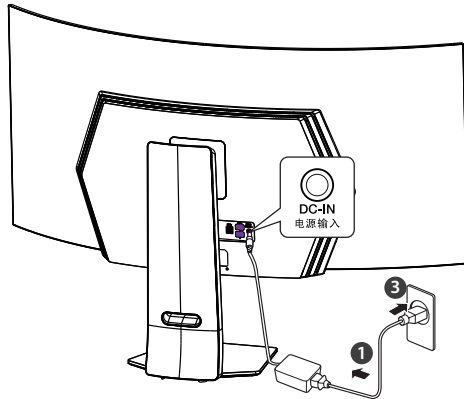



English	Dimensions (Width x Height x Depth)		Weight		Recommended Resolution	Vertical Frequency
	With Stand 992.7 x 657.7 x 335.1 (mm) 39 x 25.8 x 13.1 (inches)	Without Stand 992.7 x 457 x 218 (mm) 39 x 17.9 x 8.5 (inches)	With Stand 12.3 kg 27.0(lbs)	Without Stand 8.9 kg 19.5(lbs)		
Español	Dimensiones (Anchura x Altura x Profundidad)		Peso		Resolución recomendada	Frecuencia vertical
	Soporte incluido 992,7 x 657,7 x 335,1 (mm)	Soporte no incluido 992,7 x 457 x 218 (mm)	Soporte incluido 12,3 kg	Soporte no incluido 8,9 kg		
	Clasificación de potencia		20 V --- 12,0 A			
	Especificaciones de Adaptador de ca/cc		Salida		20 V --- 13,5 A	
Entrada			100-240 V~ 50/60 Hz 3,3 A			



### English

#### • OLED Monitor's [Image Cleaning] Function and How to Use It

- Upon initial use after opening, we recommend performing screen calibration using the [Image Cleaning] function.
- If the monitor screen is not clear, run [Image Cleaning].
- For more information, see the owner's manual.

### Español

#### • Instrucciones para usar la función [Limpieza de imagen] del monitor OLED

- En el primer uso tras la apertura, recomendamos ejecutar la calibración de la pantalla mediante la función [Limpieza de imagen].
- Si la pantalla del monitor no se ve nítidamente, ejecute [Limpieza de imagen].
- Para obtener más información, consulte el manual de usuario.



(En Argentina)

## CERTIFICADO DE GARANTÍA

Este certificado de garantía es válido únicamente para equipos comercializados, distribuidos y/o adquiridos en la República Argentina por LG Electronics Argentina S.A. o por distribuidor autorizado.

### Monitor ( El Producto)

**Modelo :** Consulte el modelo en la portada del manual.

Para más información sobre la garantía y atención al cliente, por favor llame o visite nuestro sitio web:

**[www.lg.com](http://www.lg.com)**

Centro de Atención al Cliente

Tel: 0800-888-5454

 11-5031-8966

[www.lg.com/ar/soporte/contactenos](http://www.lg.com/ar/soporte/contactenos)

Juramento 1775 piso 13  
(C1428DNA) Ciudad de Buenos Aires, Argentina



**LG ELECTRONICS ARGENTINA S.A. (DE AHORA EN ADELANTE DENOMINADO "LG ") OTORGA ESTA GARANTÍA CONFORME LOS TÉRMINOS Y CONDICIONES QUE SE ESTABLECEN A CONTINUACION.**

## **REQUISITOS DE GARANTÍA**

Si durante el período de garantía que se detalla en este certificado de garantía y en condiciones normales de uso el Producto presenta un desperfecto o falla en su funcionamiento derivado de un defecto de fabricación, LG garantiza la reparación del Producto sin cargo a través de los Servicios Técnicos autorizados por LG a tal efecto y, en caso de que la reparación no fuera posible, su reemplazo por otro Producto de las mismas características. Para ello es imprescindible que:

- 1) Este certificado de garantía no se encuentre alterado de ningún modo, en ninguna de sus partes.
- 2) El comprador del Producto acredite su calidad de tal exhibiendo la factura de compra original, con la fecha de compra legible.
- 3) El desperfecto o falla en el funcionamiento del Producto no tenga causa en ninguna de las circunstancias que se detallan bajo el título "QUÉ NO CUBRE ESTA GARANTÍA" de este certificado de garantía.

## **IMPORTANTE**

- 1) Las condiciones de uso, instalación y mantenimiento necesarias para el correcto funcionamiento del Producto están indicadas en el Manual (manual de usuario, manual de instalación), que forma parte de este certificado de garantía y se entrega conjuntamente con él.
- 2) Este certificado de garantía es válido únicamente si el Producto fue comercializado por LG o sus distribuidores autorizados y adquirido en la República Argentina por el comprador que reclama la garantía.
- 3) La instalación del Producto deberá realizarse respetando las especificaciones técnicas indicadas en el MANUAL DE INSTALACIÓN o MANUAL DE USUARIO
- 4) LG prestará la garantía a través de su red de Servicios Técnicos Autorizados. A fin de requerir la cobertura el comprador deberá seguir el procedimiento establecido bajo el título "COMO SOLICITAR LA ASISTENCIA DEL SERVICIO TÉCNICO" de este certificado de garantía.

## **ADVERTENCIA**

- 1) LG sólo otorga la garantía que se detalla en este certificado y no se responsabiliza por la/s garantía/s que terceros otorguen respecto del Producto.
- 2) La falta de presentación, alteración o adulteración de la factura de compra del Producto o de este certificado de garantía o del número de serie que se informa en la etiqueta del Producto invalida la validez de la garantía.
- 3) El Producto ha sido diseñado para uso doméstico.



## **PERÍODO DE GARANTÍA DEL PRODUCTO**

Validez de la garantía de acuerdo al producto

<b>Productos</b>	<b>Periodo de Garantía*</b>
Televisor, Monitor, Proyector	1 Año

\* Computado desde la fecha de compra del Producto

## **QUÉ CUBRE ESTA GARANTÍA**

LG garantiza la reparación sin cargo del Producto que, dentro del período de garantía, presente desperfectos o fallas en su funcionamiento derivados exclusivamente de defectos o fallas de fabricación. El reemplazo de todo o parte del producto procederá sólo en caso de que el Servicio Técnico autorizado determine que el producto o cierta parte de él resultan irreparables.

## **COMO SOLICITAR LA ASISTENCIA DEL SERVICIO TÉCNICO**

En caso de que el Producto presente una falla o desperfecto en su funcionamiento, deberá comunicarse con el Servicio de Atención al Cliente de LG (Whatsapp +54 11 5031-8966 o al 0800-888-5454), quien le informará los datos del Servicio Técnico autorizado más cercano a su domicilio y/o le asignará un número de servicio según corresponda.

Cuando el Servicio Técnico concorra a inspeccionar el Producto, el comprador deberá exhibir la factura de compra original y este certificado de garantía y detallar el motivo de la solicitud de asistencia del Servicio Técnico.

## **QUÉ NO CUBRE ESTA GARANTÍA**

No están cubiertos por la garantía los desperfectos o fallas en el funcionamiento del Producto derivados de:

- a) Uso del Producto impropio o distinto al uso doméstico.
- b) Exceso o caída de tensión eléctrica.
- c) Intervención del Producto por personal no autorizado por LG.
- d) Instalación del Producto sin respetar las especificaciones técnicas informadas en el MANUAL DE INSTALACIÓN
- e) Roturas, golpes, ralladuras, caídas o accidentes de cualquier índole.
- f) Mojaduras, inundaciones, incendios, terremotos, tormentas eléctricas, catástrofes naturales.
- g) Transporte del Producto por terceros ajenos a LG o a los Servicios Técnicos autorizados.
- h) Conexión del Producto a redes eléctricas o a otros dispositivos electrónicos no aptos a tal efecto.
- i) Conexión de otros artefactos eléctricos al Producto.
- j) La formación de una imagen marcada o pixel quemado, como consecuencia de la visualización de una imagen fija o estática durante un período de tiempo prolongado.



**INFORMACIÓN DEL COMPRADOR**

NOMBRE DEL COMPRADOR

DOMICILIO

TELEFONO

CORREO ELECTRONICO

CIUDAD

PROVINCIA

CÓDIGO POSTAL

**INFORMACIÓN DEL PRODUCTO**

MODELO

Nº DE SERIE

FECHA DE COMPRA

Nº DE FACTURA

SELLO COMERCIO VENDEDOR

sello del  
comercio

**INFORMACIÓN DEL COMERCIO**

NOMBRE DEL COMERCIO

DOMICILIO

CORREO ELECTRONICO

CIUDAD

PROVINCIA

CÓDIGO POSTAL