



MANUALE D'USO

CLIMATIZZATORE



Leggere interamente il manuale d'uso prima di utilizzare l'elettrodomestico e conservarlo a portata di mano per futuri riferimenti.

ITALIANO

INDICE

Questo manuale può contenere testo o immagini che non si riferiscono al modello acquistato.

Il presente manuale è soggetto a revisioni da parte del produttore.

ISTRUZIONI PER LA SICUREZZA

LEGGERE TUTTE LE ISTRUZIONI PRIMA DELL'USO	4
Messaggio di sicurezza.....	4
ISTRUZIONI DI AVVERTENZA	4
Sicurezza tecnica.....	4
Installazione.....	6
Funzionamento.....	7
Telecomando wireless.....	8
Manutenzione.....	9
Refrigerante.....	9
ISTRUZIONI DI ATTENZIONE	10
Installazione.....	10
Funzionamento.....	10
Manutenzione.....	11

USO

Prima dell'uso	13
Note per l'uso.....	13
Suggerimenti per il risparmio energetico.....	13
Panoramica del prodotto	14
Cassetta a 4 vie.....	14
Display.....	16
Funzione di Riavvio automatico.....	16

MANUTENZIONE

Pulizia	17
Intervallo di pulizia.....	17
Pulizia del filtro dell'aria.....	18
Pulizia del sensore PM1.0.....	24
Pulizia del filtro dell'aria (modello griglia di sollevamento).....	25
Suggerimenti per la manutenzione	28
Prima di lunghi periodi di inattività.....	28
Dopo lunghi periodi di inattività.....	28

RISOLUZIONE DEI PROBLEMI

Prima di chiamare l'assistenza	29
Funzione di autodiagnosi.....	29
Funzionamento	29
Prestazioni.....	32
Chiamata per il servizio	33
Situazioni in cui è necessario rivolgersi al servizio di assistenza	33

ISTRUZIONI PER LA SICUREZZA

LEGGERE TUTTE LE ISTRUZIONI PRIMA DELL'USO

Le istruzioni seguenti sono fornite allo scopo di evitare rischi o danni imprevisti dovuti all'uso errato e non sicuro dell'elettrodomestico.

Le istruzioni sono riportate con le diciture "AVVERTENZA" e "ATTENZIONE", come descritto di seguito.

Messaggio di sicurezza



Questo simbolo indica operazioni o condizioni pericolose. Consultare con la massima attenzione il testo riportato assieme a questo simbolo e attenersi alle istruzioni per evitare rischi.



AVVERTENZA

Indica che il mancato rispetto delle istruzioni può provocare lesioni personali gravi o fatali.



ATTENZIONE

Indica che il mancato rispetto delle istruzioni può provocare lievi lesioni personali o danni all'elettrodomestico.

ISTRUZIONI DI AVVERTENZA

AVVERTENZA

- Per ridurre il rischio di esplosioni, incendi, scosse elettriche, ustioni o lesioni personali anche fatali, quando si utilizza l'elettrodomestico è indispensabile attenersi alle seguenti precauzioni basilari per la sicurezza:
-

Sicurezza tecnica

- Questo elettrodomestico può essere adoperato da bambini di almeno 8 anni di età, da persone con capacità fisiche, sensoriali o mentali ridotte, e da persone prive di esperienza sotto sorveglianza,

se hanno ricevuto una supervisione o istruzioni sull'uso dell'apparecchio in modo sicuro e ne comprendono i relativi pericoli. Impedire ai bambini di giocare con l'elettrodomestico. La pulizia e la manutenzione non devono essere effettuate da bambini senza la supervisione degli adulti.

- Questo elettrodomestico non è previsto per l'uso da parte di persone (inclusi i bambini) con ridotte capacità fisiche, sensoriali o mentali o con mancanza di esperienza e conoscenza salvo che essi siano controllati con supervisione e istruzione riguardo l'uso dell'elettrodomestico da parte di persona responsabile della loro sicurezza. E' consigliabile vigilare sui bambini affinché essi non giochino con l'elettrodomestico.
- L'installazione o le riparazioni effettuate da persone non autorizzate possono rappresentare un pericolo per voi e per altri.
- Le informazioni contenute nel manuale sono destinate all'uso da parte di un tecnico dell'assistenza qualificato che abbia familiarità con le procedure di sicurezza e dotato degli strumenti e degli utensili di prova adeguati.
- La mancata lettura e osservanza di tutte le istruzioni contenute in questo manuale può causare malfunzionamenti dell'apparecchiatura, danni alla proprietà, lesioni personali e/o morte.
- Il refrigerante e il gas isolante utilizzati nell'apparecchio richiedono procedure di smaltimento speciali. Prima di smaltirli, rivolgersi a un agente di servizio o a una persona con qualifiche equivalenti.
- Quando il cavo di alimentazione deve essere sostituito, il lavoro di sostituzione deve essere eseguito da personale autorizzato utilizzando solo parti di ricambio originali.
- Per evitare rischi, se il cavo è danneggiato deve essere sostituito dal produttore, dai suoi agenti di servizio o da altro personale qualificato.
- L'apparecchio deve essere installato in conformità con le normative nazionali sul cablaggio.
- Questo apparecchio deve essere correttamente collegato a terra.
- Non tagliare o rimuovere il polo di messa a terra dalla spina di alimentazione.

- Il collegamento del filo di terra alla vite del coperchio della presa di corrente non esegue la messa a terra dell'apparecchio, a meno che la vite non sia metallica e non isolata e che la presa di corrente non sia stata messa a terra mediante il cablaggio domestico.
- Se si hanno dubbi sulla corretta messa a terra del condizionatore d'aria, fare controllare la presa di corrente e il circuito da un elettricista qualificato.

Installazione

- Contattare un centro di assistenza autorizzato durante l'installazione o il trasferimento del condizionatore.
- Per la pulizia o la manutenzione del condizionatore rivolgersi al rivenditore, al commerciante, a un elettricista qualificato o a un centro di assistenza autorizzato.
- Non installare, rimuovere o reinstallare l'unità da soli (cliente). L'installazione o la riparazione eseguita da persone non autorizzate può comportare rischi per l'utente e per gli altri.
- Per gli interventi elettrici, contattare il rivenditore, il commerciante, un elettricista qualificato o un centro servizi autorizzato.
- Non tentare di eseguire lavori elettrici o di messa a terra se non si è autorizzati a farlo. Per gli interventi elettrici e di messa a terra, rivolgersi al rivenditore.
- Non installare il prodotto su supporti di installazione difettosi.
- Assicurarsi che l'area di installazione non si deteriori con il tempo.
- Assicurarsi di utilizzare solo accessori prodotti da LG specificamente progettati per l'uso con l'apparecchiatura e di farli installare da un professionista.
- Non installare mai l'unità esterna su una base mobile o in un luogo da cui possa cadere.
- Non installare l'unità in atmosfere potenzialmente esplosive.
- Non installare il condizionatore in un luogo in cui sono conservati liquidi o gas infiammabili come benzina, propano o diluenti per vernici.

- Installare in sicurezza il pannello e il coperchio della scatola di controllo.
- Installare una presa elettrica e un interruttore differenziale dedicati prima di utilizzare l'apparecchio.
- Utilizzare un interruttore automatico standard e un fusibile conformi alla classificazione del condizionatore.
- Non utilizzare una presa multipla, una prolunga o un adattatore con questo apparecchio.
- I collegamenti del cablaggio interno/esterno devono essere fissati saldamente e il cavo deve essere instradato correttamente in modo che non vi sia nessuna forza a tirare il cavo dai terminali di collegamento. Collegamenti impropri o allentati possono generare calore o provocare un incendio.
- Non collegare il filo di terra a un tubo del gas, un parafulmine o un filo di terra del telefono.
- Utilizzare gas non infiammabile (azoto) per verificare la presenza di perdite e per spurgare l'aria; l'uso di aria compressa o gas infiammabili può provocare incendi o esplosioni.

Funzionamento

- Non modificare o estendere il cavo di alimentazione. Graffi o spellatura dell'isolamento sui cavi di alimentazione possono provocare incendi o scosse elettriche e devono essere sostituiti.
- Assicurarsi che il cavo di alimentazione non sia sporco, allentato o rotto.
- Non posizionare alcun oggetto sul cavo di alimentazione.
- Assicurarsi che il cavo di alimentazione non possa essere estratto o danneggiato durante il funzionamento.
- Non toccare, utilizzare o riparare mai il condizionatore con le mani bagnate.
- Non inserire le mani o altri oggetti attraverso l'ingresso o l'uscita dell'aria mentre il condizionatore è in funzione.
- Assicurarsi che nessuno, in particolare i bambini, salga sull'unità esterna o la colpisca.

- Assicurarsi di utilizzare solo le parti elencate nell'elenco delle parti di servizio. Non tentare mai di modificare l'apparecchiatura.
- Non toccare il tubo del refrigerante, il tubo dell'acqua o qualsiasi parte interna mentre l'unità è in funzione o subito dopo il funzionamento.
- Non lasciare sostanze infiammabili come benzina, benzene o diluenti vicino al condizionatore.
- Non utilizzare il condizionatore per un lungo periodo di tempo in un piccolo spazio senza un'adeguata ventilazione.
- Assicurarsi di ventilare a sufficienza quando si utilizzano contemporaneamente il condizionatore e un elettrodomestico di riscaldamento come un riscaldatore.
- Non ostruire l'ingresso o l'uscita del flusso d'aria.
- Interrompere l'alimentazione in caso di rumori, odori o fumo provenienti dal condizionatore.
- Rivolgersi a un centro di assistenza autorizzato quando il condizionatore è sommerso da acque piene.
- In caso di fuga di gas (come Freon, gas propano, GPL, ecc.) ventilare sufficientemente prima di riutilizzare il condizionatore.
- Arrestare il funzionamento e chiudere la finestra in caso di tempeste o uragani. Se possibile, rimuovere il prodotto dalla finestra prima che arrivi un uragano.

Telecomando wireless

- Non inserire mai batterie di modello diverso e non inserire batterie usate insieme a batterie nuove nel telecomando.
- Non ricaricare o smontare le batterie.
- Smaltire le batterie in un luogo dove non vi sia pericolo di incendio.
- Interrompere l'uso del telecomando se si verifica una perdita di liquido nella batteria. Se i vestiti o la pelle sono esposti al liquido della batteria che perde, lavare con acqua pulita.
- Se il liquido della batteria fuoriuscito è stato ingerito, sciacquare accuratamente l'interno della bocca e consultare un medico.

- Non bagnare mai l'unità interna o il telecomando.

Manutenzione

- Prima di effettuare operazioni di pulizia o manutenzione, scollegare l'alimentazione e attendere che il ventilatore si arresti.
- L'apparecchio deve essere scollegato dall'alimentazione durante la manutenzione e la sostituzione delle parti.

Refrigerante

- Seguire gli standard della regione o del paese corrispondente per la manipolazione del refrigerante e del condizionatore e per lo smontaggio del condizionatore.
- Utilizzare solo il refrigerante specificato sull'etichetta del condizionatore.
- Non immettere aria o gas nel sistema ad eccezione del refrigerante specificato.
- Non toccare la fuoriuscita di refrigerante durante l'installazione o la riparazione.
- Se vi fosse una fuoriuscita di gas refrigerante durante l'installazione, sarà necessario ventilare l'area immediatamente.
- Assicurarsi di controllare eventuali perdite del refrigerante dopo l'installazione o la riparazione del prodotto.
- In caso di perdite di refrigerante, consultare il rivenditore. Quando il condizionatore deve essere installato in un locale di piccole dimensioni, è necessario adottare misure adeguate affinché la quantità di refrigerante fuoriuscita non superi la concentrazione limite anche in caso di perdite. Se la perdita di refrigerante supera il livello di concentrazione limite, può verificarsi un incidente da carenza di ossigeno.

ISTRUZIONI DI ATTENZIONE

ATTENZIONE

- Per ridurre il rischio di lesioni personali lievi, malfunzionamenti o danni al prodotto o ai beni durante l'uso dell'elettrodomestico, attenersi alle precauzioni basilari, ad esempio:
-

Installazione

- Utilizzare un carrello elevatore o 2 o più persone per trasportare il condizionatore.
- Non installare il condizionatore in un'area direttamente esposta al vento di mare (nebbia salina).
- Installare correttamente il tubo di scarico per il regolare drenaggio della condensa dell'acqua.
- Installare il condizionatore in un luogo in cui il rumore dell'unità esterna o i fumi di scarico non disturbino i vicini di casa.
- Smaltire in modo sicuro i materiali di imballaggio come viti, chiodi, sacchetti di plastica o batterie utilizzando un imballaggio adeguato dopo l'installazione o la riparazione.
- Prestare attenzione durante il disimballaggio o l'installazione del condizionatore.
- Prestare particolare attenzione ai bordi del telaio e alle alette del condensatore e dell'evaporatore.
- Per evitare vibrazioni o perdite d'acqua, mantenere il livello del prodotto anche durante l'installazione.
- In fase di installazione dell'unità, usare il kit di installazione fornito con il prodotto.
- I bordi delle alette dello scambiatore di calore sono abbastanza affilati da potersi tagliare. Per evitare lesioni, indossare guanti o coprire le alette quando si lavora intorno ad esse.

Funzionamento

- Non bere l'acqua scaricata dal condizionatore.

- Non posizionare oggetti nelle immediate vicinanze dell'unità esterna e non lasciare che foglie e altri detriti si accumulino intorno all'unità. Le foglie sono un focolaio per piccoli animali che possono infiltrarsi nell'unità. Una volta all'interno dell'unità, tali animali possono causare malfunzionamenti, fumo o incendi se entrano in contatto con le parti elettriche.
- Non far funzionare a lungo il condizionatore quando l'umidità è molto alta o quando una porta o una finestra sono state lasciate aperte.
- Non esporre persone, animali o piante al vento freddo o caldo del condizionatore per lunghi periodi di tempo.
- Non utilizzare il prodotto per scopi speciali, come la conservazione di alimenti, opere d'arte, ecc. Il condizionatore è progettato per scopi di consumo e non è un sistema di refrigerazione di precisione. Vi è il rischio di danni o perdita di proprietà.
- Non attivare l'interruttore o l'alimentazione quando il pannello anteriore, l'armadietto, il coperchio superiore e il coperchio della scatola di controllo sono stati rimossi o aperti.
- Non aprire la griglia anteriore dell'apparecchio durante il funzionamento. Non toccare il filtro elettrostatico, se l'unità ne è dotata.
- Fare attenzione a evitare che l'acqua penetri nel prodotto.
- Assicurarsi che non vi siano ostacoli in prossimità dell'unità esterna. La presenza di ostacoli in prossimità dell'unità esterna può ridurre le prestazioni o aumentarne il rumore di funzionamento.
- Non spegnere l'alimentazione subito dopo aver interrotto il funzionamento. Attendere sempre almeno cinque minuti prima di spegnere l'apparecchio.

Manutenzione

- Utilizzare uno sgabello o una scala robusti durante la pulizia, la manutenzione o la riparazione del condizionatore in altezza.
- Non collegare o scollegare la spina di alimentazione per accendere o spegnere l'unità.

- Non utilizzare mai detergenti aggressivi o solventi o spruzzare acqua durante la pulizia del condizionatore. Utilizzare un panno morbido.
- Non toccare mai le parti metalliche del condizionatore quando si rimuove il filtro dell'aria.
- Strappare e gettare i sacchetti di plastica degli imballaggi in modo che i bambini non ci possano giocare.
- Quando il prodotto non viene utilizzato per un lungo periodo di tempo, scollegare la spina di alimentazione o spegnere l'interruttore.
- Non inclinare l'unità durante la rimozione o la disinstallazione. L'acqua di condensa all'interno potrebbe fuoriuscire.
- Controllare costantemente che la struttura non sia danneggiata, soprattutto se il prodotto è stato utilizzato per molto tempo.
- Inserire sempre il filtro in modo sicuro. Pulire il filtro ogni due settimane o più spesso se necessario. Un filtro sporco riduce l'efficienza del condizionatore e può causare malfunzionamenti o danni all'apparecchio.

USO

Prima dell'uso

Note per l'uso

- Regolare la direzione del flusso d'aria verticalmente per far circolare l'aria interna.
- Aumentare la velocità del ventilatore per raffreddare o riscaldare l'aria interna rapidamente, in un breve periodo di tempo.
- Spegnerne l'apparecchio e aprire regolarmente le finestre per la ventilazione. La qualità dell'aria interna può peggiorare se l'apparecchio viene utilizzato per lunghi periodi.
- Pulire il filtro dell'aria una volta ogni 2 settimane. La polvere e le impurità raccolte nel filtro dell'aria possono bloccare il flusso d'aria o ridurre le prestazioni dell'elettrodomestico.

Suggerimenti per il risparmio energetico

- Non raffreddare eccessivamente l'ambiente poiché ciò potrebbe recare danni alla salute e comportare un maggiore consumo di elettricità.
- Bloccare la luce solare con persiane o tende durante il funzionamento dell'elettrodomestico.
- Tenere le porte o le finestre ben chiuse durante il funzionamento dell'elettrodomestico.

Panoramica del prodotto

Cassetta a 4 via

Tipo a doppia aletta

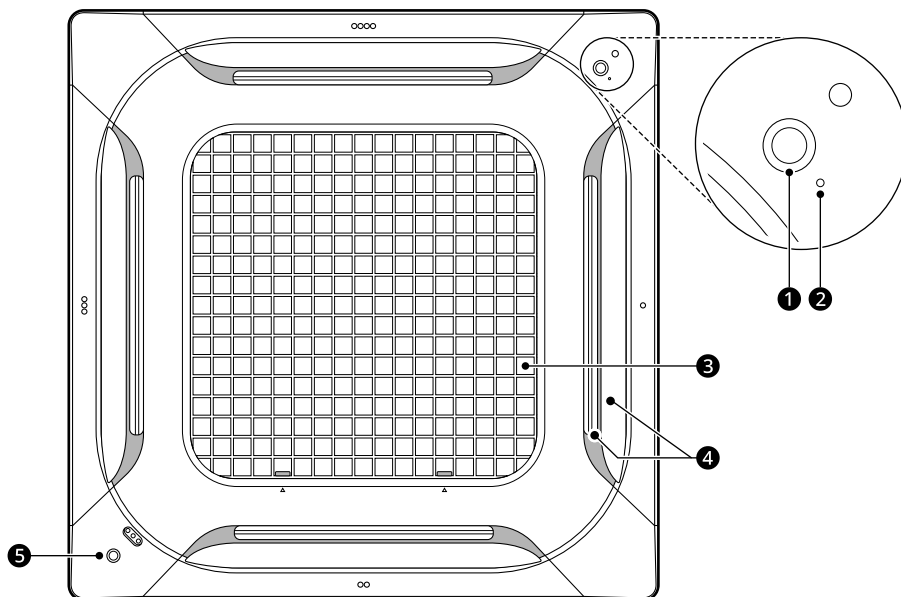

❶ Spia di stato operativo e ricevitore del telecomando

Spia di stato operativo: visualizza lo stato di funzionamento.

Ricevitore del telecomando: contiene il ricevitore del telecomando wireless.

❷ Pulsante di funzionamento forzato

Aziona l'apparecchio quando non è possibile utilizzare il telecomando.

❸ Prese d'aria e filtro dell'aria

Presa d'aria: aspira aria dalla stanza.

Filtro dell'aria: riduce la presenza di polvere nell'aria.

❹ Prese di uscita d'aria

Fa ricircolare l'aria nella stanza alla temperatura desiderata.

❺ Sensore PM 1.0*1

Rileva la concentrazione di polveri sottili in ambienti interni.

*1 Questo sensore viene fornito solo quando è installato il pannello anteriore di purificazione dell'aria.

Tipo normale

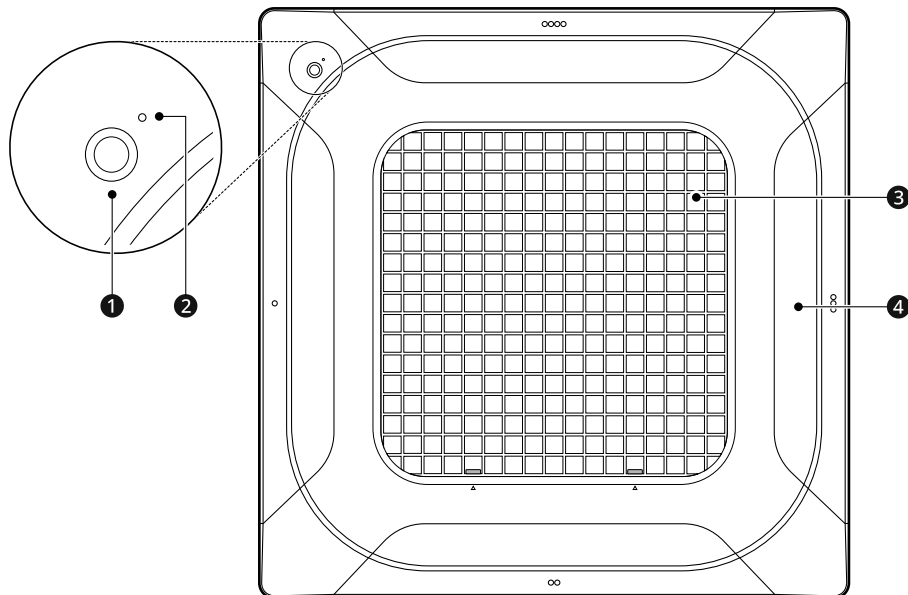

1 Spia di stato operativo e ricevitore del telecomando

Spia di stato operativo: visualizza lo stato di funzionamento.

Ricevitore del telecomando: contiene il ricevitore del telecomando wireless.

2 Pulsante di funzionamento forzato

Aziona l'apparecchio quando non è possibile utilizzare il telecomando.

3 Prese d'aria e filtro dell'aria

Presse d'aria: aspira aria dalla stanza.

Filtro dell'aria: riduce la presenza di polvere nell'aria.

4 Uscita d'aria

Fa riciclare l'aria nella stanza alla temperatura desiderata.

Display

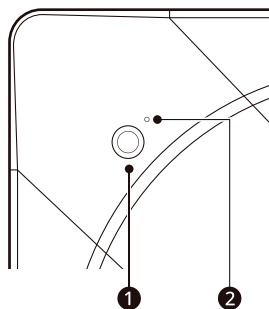

1 Spia di stato operativo

Colore	Descrizione
Verde	1) Modalità di raffreddamento o riscaldamento 2) Modalità di avvio a caldo o di sbrinamento prima di avviare la modalità di riscaldamento
Lime	1) Tempo di pulizia del filtro in modalità raffreddamento o riscaldamento*1 2) quando vengono impostati i set di programmazione.
Arancione	Tempo di pulizia del filtro quando il prodotto non è in funzione.

*1 La spia di Pulizia del filtro non si accende a partire dai prodotti fabbricati dopo l'ottobre 2021.

2 Pulsante di funzionamento forzato

Aziona l'apparecchio quando non è possibile utilizzare il telecomando.

- Premere il pulsante 2 per circa 2 secondi.

Funzione di Riavvio automatico

Quando l'apparecchio viene riacceso dopo un'interruzione di corrente, riprende a funzionare con le stesse impostazioni.

- Questa funzione è utile in caso di interruzione dell'alimentazione.
- Questa funzione è abilitata dalle impostazioni di fabbrica.
- Se si desidera impostare o disattivare la funzione di riavvio automatico, tenere premuto il pulsante di funzionamento forzato 2 per 15 secondi.

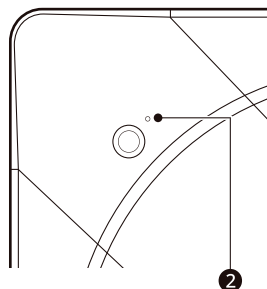

MANUTENZIONE

Pulizia

Intervallo di pulizia

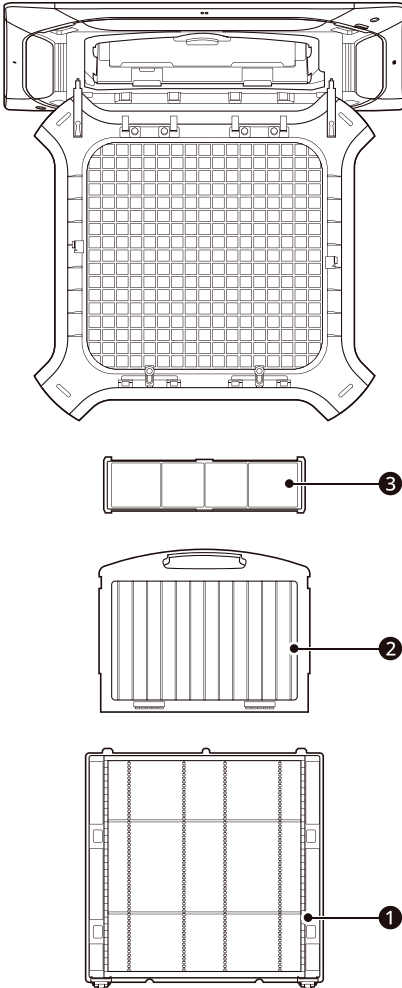

Tipo di filtro	Lavaggio ad acqua	Intervallo
③ Filtro di deodorizzazione* 1	X	6 mesi

*1 Questo filtro viene fornito solo quando è installato il pannello anteriore di purificazione dell'aria.

NOTA

- Quando si puliscono i filtri, non utilizzare mai acqua più calda di 40 °C poiché ciò potrebbe causare deformazioni o scolorimento.
- Non utilizzare mai prodotti aggressivi per la pulizia dei filtri poiché ciò potrebbe danneggiare la superficie dell'apparecchio.
- Gli intervalli di pulizia consigliati si basano su 8 ore di utilizzo quotidiano.
- Se il filtro è intasato dalla polvere, l'efficienza di raffreddamento/riscaldamento sarà ridotta.
 - Il 6% dell'elettricità sarà sprecato.

Tipo di filtro	Lavaggio ad acqua	Intervallo
① Filtro dell'aria	O	2 settimane
② Filtro PM1.0*1	O	6 mesi

Pulizia del filtro dell'aria

⚠ AVVERTENZA

- Indossare i guanti durante la pulizia.
- Prima di effettuare operazioni di pulizia o manutenzione, scollegare l'alimentazione e attendere che il ventilatore si arresti.

⚠ ATTENZIONE

- Durante la rimozione del filtro dell'aria, non toccare le parti metalliche dell'unità interna. Ciò potrebbe causare lesioni.
- Non piegare il filtro dell'aria per evitare che si rompa.
- Montare il filtro dell'aria correttamente per evitare che polvere e altre sostanze penetrino al suo interno.

Rimozione del filtro

- 1 Premere le manopole ❶ su entrambi i lati e aprire la griglia anteriore.

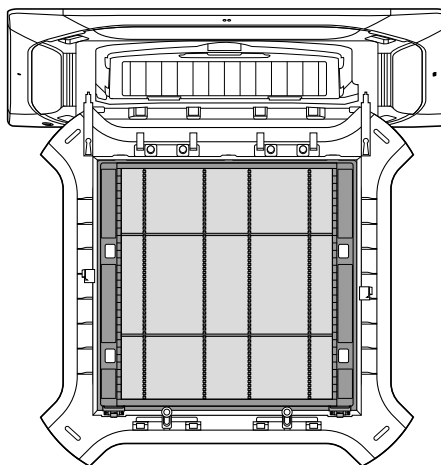
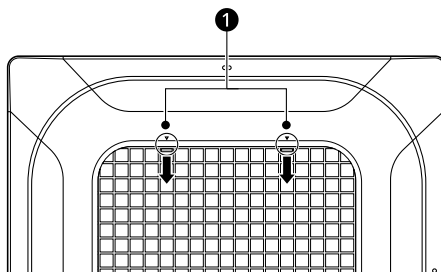

- 2** Premere le linguette **2** su entrambi i lati e separare la parte inferiore del filtro dell'aria dalla griglia anteriore.

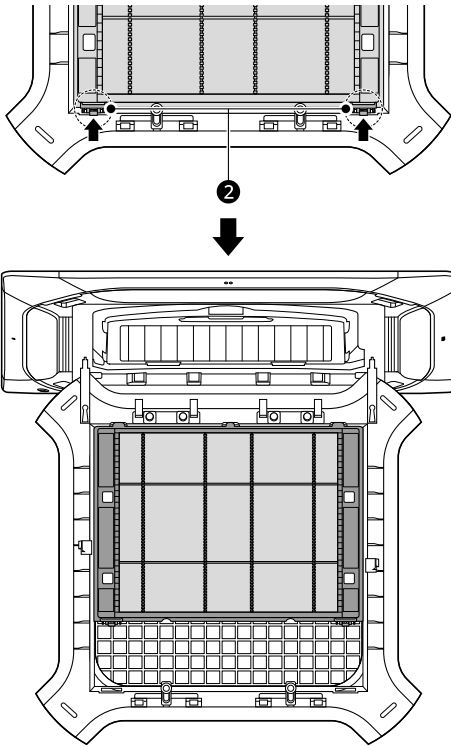

- 3** Rimuovere il filtro dell'aria.

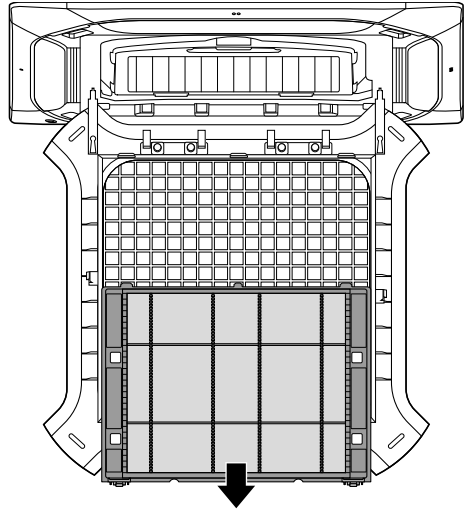

- 4** Premere la maniglia di fissaggio **3** e tirare verso il basso la parte superiore del filtro PM1.0 **4**.

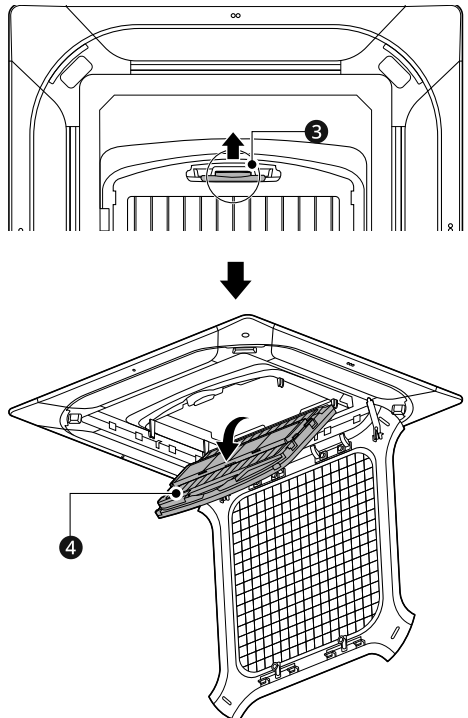

⚠ AVVERTENZA

- Non toccare il filtro PM1.0 entro 10 secondi dall'apertura della griglia anteriore.
- In caso contrario, si potrebbe verificare una scossa elettrica.

- 5** Sollevare leggermente il filtro PM1.0 e rimuoverlo dall'apparecchio.

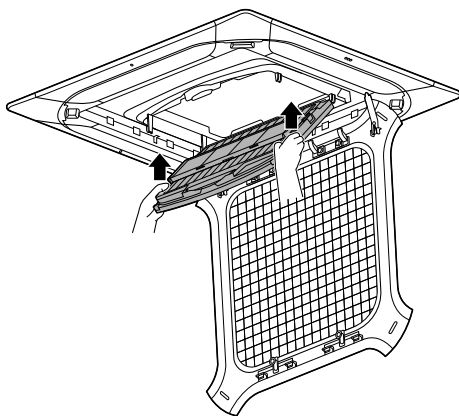

- 6** Rimuovere il filtro di deodorizzazione **5** premendolo verso l'alto.

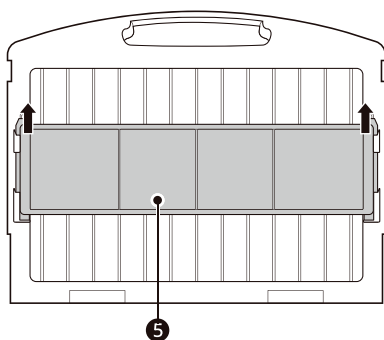

Pulizia del filtro dell'aria

- 1** Pulire il filtro dell'aria con un aspirapolvere o lavarlo con acqua tiepida e un detergente delicato.

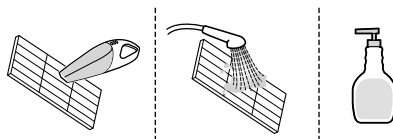

- 2** Asciugare il filtro all'ombra.

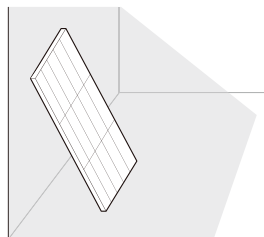

Pulizia del filtro PM1.0 e del filtro di deodorizzazione

Filtro PM1.0

- 1) Immergere il filtro PM1.0 in una quantità d'acqua sufficiente a sommergerlo e scuoterlo più volte per pulirlo.
- Pulire il filtro senza smontarlo.
 - Se è molto sporco, immergerlo in acqua tiepida con un detergente neutro per 30 minuti, quindi risciacquarlo accuratamente con acqua pulita.

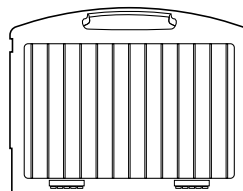

- 2) Asciugare all'ombra per circa un giorno.
- Se si monta il filtro PM1.0 con umidità residua, vengono emessi 7 segnali acustici.

⚠ ATTENZIONE

- Non utilizzare acqua calda oltre i 40 °C o liquidi volatili.
- Non utilizzare detergenti acidi come l'acido citrico.
- L'asciugatura con un riscaldatore ad aria calda, come un asciugacapelli o una stufa, potrebbe danneggiare o deformare il filtro.
- L'interno del filtro è affilato, quindi non strofinarlo o toccarlo direttamente.

- 2 Montare il filtro PM1.0 ④ sui ganci.

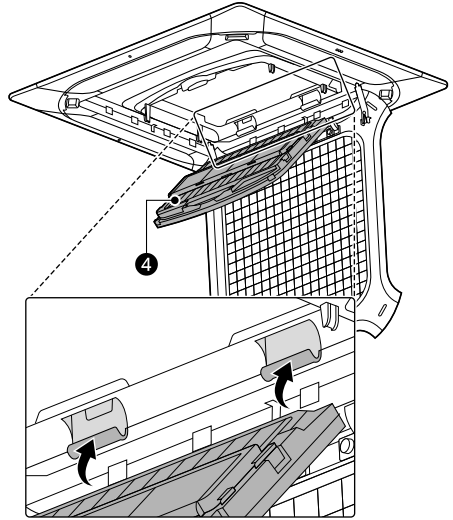

Filtro di deodorizzazione

Non lavare il filtro di deodorizzazione con acqua e farlo asciugare per circa 3 ore sotto una debole luce solare o una luce fluorescente.

- Il lavaggio del filtro con acqua potrebbe danneggiarlo o deformarlo.

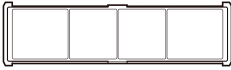

Montaggio del filtro

- 1 Inserire il filtro di deodorizzazione ⑤ nel filtro PM1.0 premendolo verso il basso.

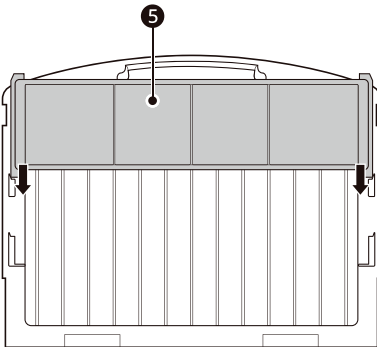

- 3** Spingere verso l'alto il lato superiore del filtro PM1.0 e fissarlo all'apparecchio.

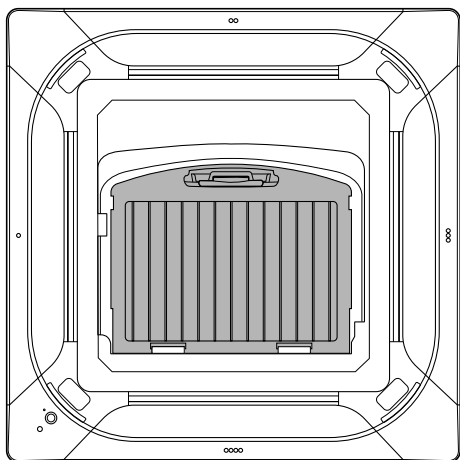
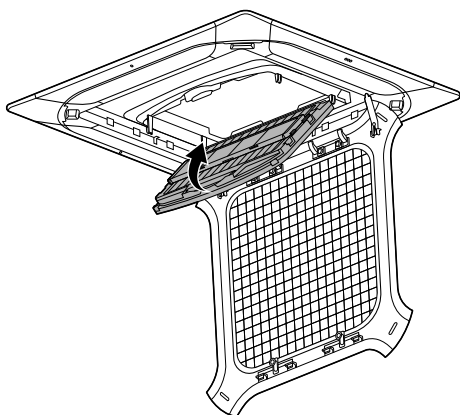

- 4** Inserire i ganci sul lato superiore del filtro dell'aria nei fori.

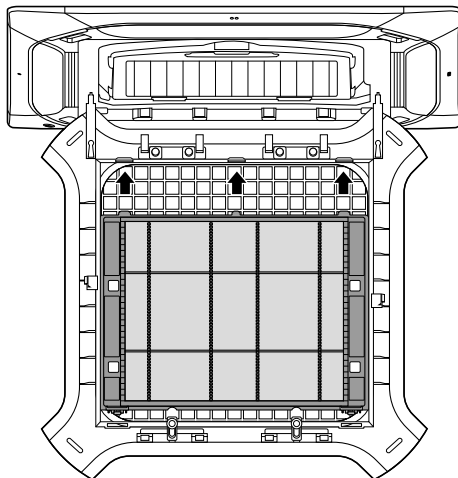

- 5** Inserire le linguette nei fori di aggancio sul fondo della griglia anteriore.

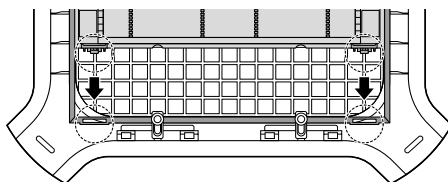

6 Chiudere la griglia anteriore dell'apparecchio.

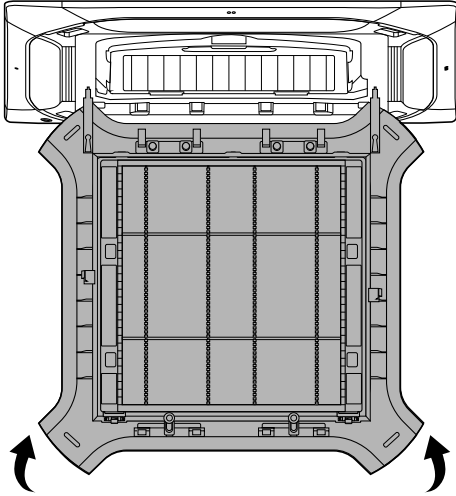

8 Premere una volta il centro dei lati destro e sinistro.

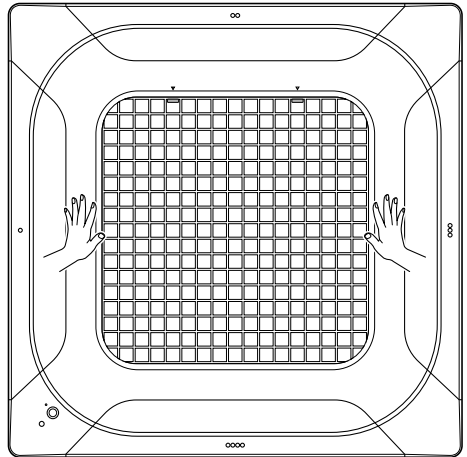

7 Fissare il lato superiore della griglia anteriore premendo le manopole.

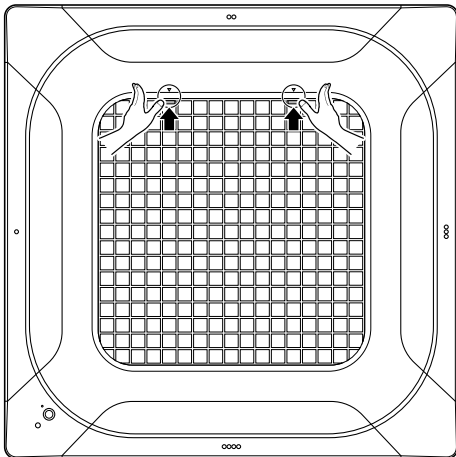

Pulizia del sensore PM1.0

NOTA

- Questa procedura è prevista solo quando è installato il pannello anteriore di purificazione dell'aria.
 - Il sensore PM1.0 è incluso solo nel pannello anteriore di purificazione dell'aria.
- Si raccomanda di pulire il sensore PM1.0 ogni 6 mesi (ipotizzando un utilizzo quotidiano di 8 ore).
 - L'intervallo di pulizia è impostato ipotizzando 8 ore di utilizzo quotidiano.

⚠ AVVERTENZA

- Spegnerne l'apparecchio prima di procedere.
- Fare attenzione a non far cadere l'apparecchio quando si rimuove il coperchio angolare del sensore PM1.0.
- Fare attenzione alle cadute durante la pulizia del sensore PM1.0.

- 1 Rimuovere il coperchio angolare del sensore di polvere ❶ sul pannello anteriore.

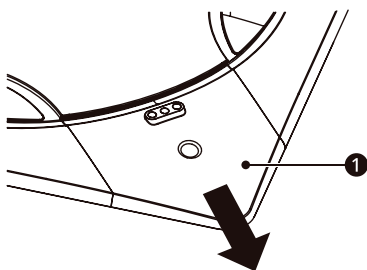

- 2 Dopo aver aperto il coperchio del sensore PM1.0 ❷, rimuovere la copertura in gomma ❸.

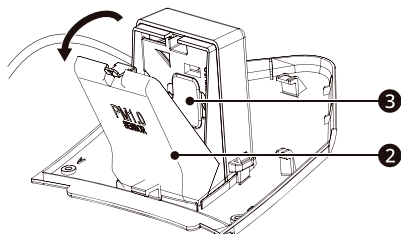

- 3 Eliminare la polvere che si attacca alla lente con un bastoncino di cotone leggermente inumidito con acqua. Quindi pulire nuovamente con un bastoncino di cotone asciutto per rimuovere l'umidità.

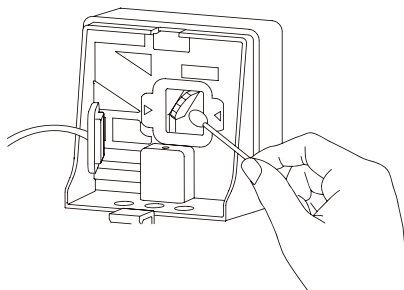

- 4 Dopo aver inserito la copertura in gomma ❸, montare il coperchio del sensore PM1.0 ❶.

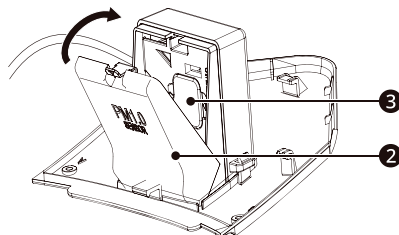

- 5 Montare il coperchio angolare del sensore di polvere ❶ sul pannello anteriore.

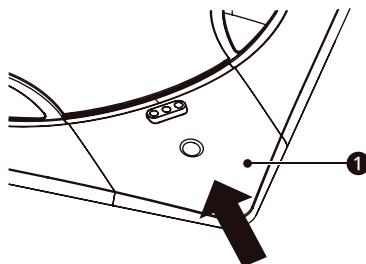

NOTA

- Il sensore di polvere mostrato di seguito non richiede la pulizia.

- Il coperchio del sensore è fissato al sensore con la vite.

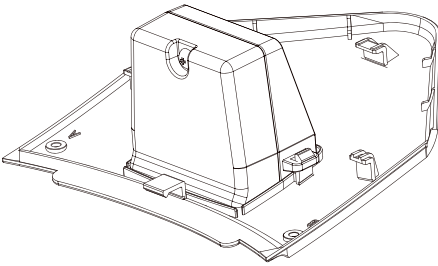

- 1 Prema il pulsante **▼** (giù) sul telecomando wireless per la griglia di sollevamento.



⚠ AVVERTENZA

- Non salga sulla griglia di sollevamento quando si muove verso l'alto o verso il basso.
 - La griglia di sollevamento potrebbe danneggiarsi, funzionare male o cadere e causare lesioni.

Pulizia del filtro dell'aria (modello griglia di sollevamento)

⚠ AVVERTENZA

- Indossare i guanti durante la pulizia.
- Prima di effettuare operazioni di pulizia o manutenzione, scollegare l'alimentazione e attendere che il ventilatore si arresti.

⚠ ATTENZIONE

- Durante la rimozione del filtro dell'aria, non toccare le parti metalliche dell'unità interna. Ciò potrebbe causare lesioni.
- Non piegare il filtro dell'aria per evitare che si rompa.
- Montare il filtro dell'aria correttamente per evitare che polvere e altre sostanze penetrino al suo interno.

Rimozione del filtro

NOTA

- La lunghezza della griglia di sollevamento che scende dal prodotto è la seguente.
 - Prema una volta il pulsante **▼** sul telecomando per scendere alla lunghezza di discesa predefinita di 2 metri.
 - Prema il pulsante **▼** sul telecomando un'altra volta per scendere alla lunghezza massima di discesa di 3,7 metri.
- La lunghezza minima di discesa della griglia di sollevamento è di 1 metro.

NOTA

- La griglia di sollevamento si ferma automaticamente se interferisce con un oggetto o tocca il pavimento durante la discesa.

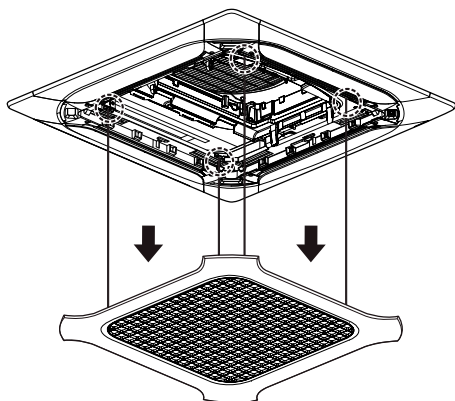

- Per modificare la lunghezza di discesa predefinita della griglia di sollevamento in una lunghezza diversa da 2 m, preme il pulsante ■ sul telecomando cinque volte in successione quando la griglia di sollevamento si trova nella posizione desiderata.
- La posizione in cui preme il pulsante ■ sul telecomando cinque volte in successione viene impostata come lunghezza di discesa di base della griglia di sollevamento.
- La lunghezza di discesa di base può essere impostata nell'intervallo da 1 m a 3,7 m.

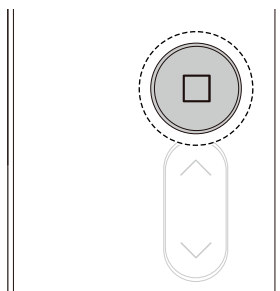

- 2 Prema il gancio fisso e sollevi il filtro dell'aria.

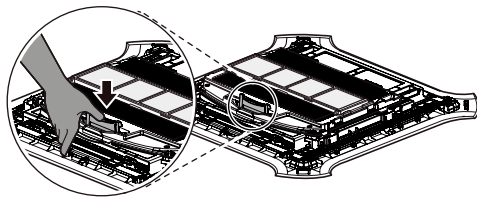

- 3 Rimuovere il filtro dell'aria.

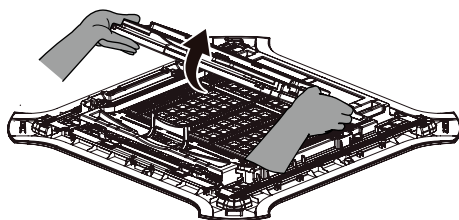

- 4 Estragga il Filtro di deodorizzazione ① per separarlo dal Filtro PM1.0 ②.

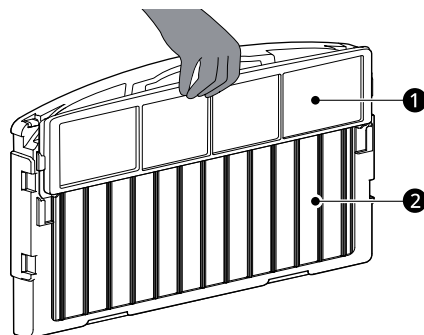
**⚠ AVVERTENZA**

- Non toccare il filtro PM1.0 entro 10 secondi dall'apertura della griglia anteriore.
- In caso contrario, si potrebbe verificare una scossa elettrica.

Pulizia del filtro di deodorizzazione e del filtro PM1.0**1 Filtro di deodorizzazione**

Non lavare il filtro di deodorizzazione con acqua e farlo asciugare per circa 3 ore sotto una debole luce solare o una luce fluorescente.

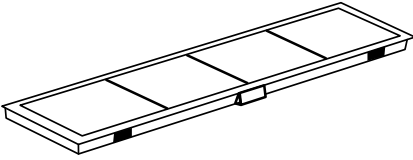

Filtro PM1.0

- 1) Immergere il filtro PM1.0 in una quantità d'acqua sufficiente a sommergerlo e scuoterlo più volte per pulirlo.
 - Se è molto sporco, immergerlo in acqua tiepida con un detergente neutro per 30 minuti, quindi risciacquarlo accuratamente con acqua pulita.

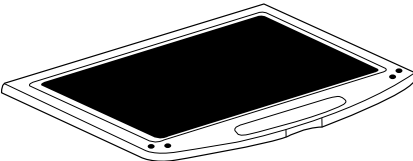

- 2) Asciugare all'ombra per circa un giorno.
 - Se si monta il filtro PM1.0 con umidità residua, vengono emessi 7 segnali acustici.

- 2 Inserire il filtro di deodorizzazione ① nel filtro PM1.0 ②.

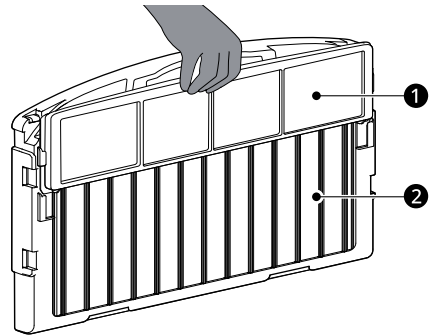

Pulizia del filtro dell'aria

- 1 Rimuova il filtro dell'aria montato sulla griglia anteriore.

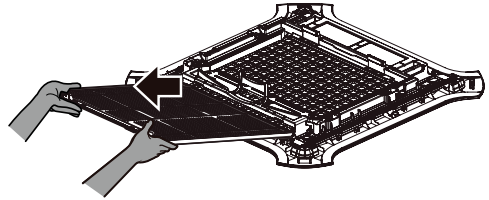

- 2 Pulisca il filtro con un aspirapolvere o una spazzola morbida.
 - Se è molto contaminato, lo lavi con acqua tiepida mescolata con un detergente neutro.

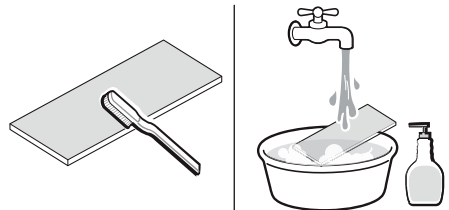

⚠ ATTENZIONE

- Non utilizzare acqua calda oltre i 40 °C o liquidi volatili.
- Non utilizzare detergenti acidi come l'acido citrico.
- L'asciugatura con un riscaldatore ad aria calda, come un asciugacapelli o una stufa, potrebbe danneggiare o deformare il filtro.
- L'interno del filtro è affilato, quindi non strofinarlo o toccarlo direttamente.

- 3** Asciughi il filtro in un'area ben ventilata e ombreggiata.

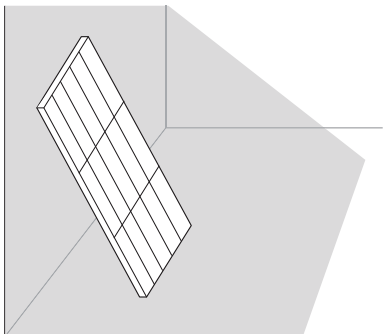

- 4** Inserire il filtro dell'aria.

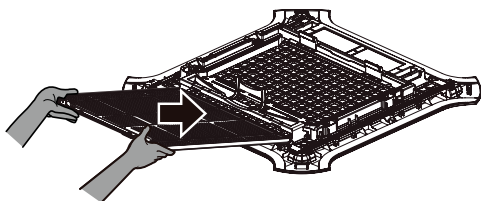

- 5** Montare il filtro dell'aria.

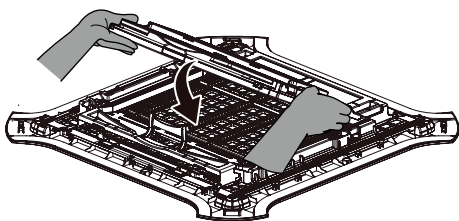

- 6** Utilizzi il telecomando wireless per la griglia di sollevamento per sollevare la griglia di sollevamento.

NOTA

- Se apre la griglia anteriore durante l'installazione o la manutenzione, la griglia interna potrebbe non agganciarsi. In tal caso, è necessario riaccendere l'interruttore principale affinché il condizionatore d'aria funzioni normalmente.

- La griglia di sollevamento si arresta e si blocca automaticamente quando è accoppiata all'unità interna.

Suggerimenti per la manutenzione

Prima di lunghi periodi di inattività

- 1** Azionare il condizionatore in **Modalità ventilatore** per 2 o 3 ore.
- In questo modo si asciugheranno i meccanismi interni.

- 2** Spegnerne l'apparecchio.

- 3** Spegnerne l'interruttore.

Dopo lunghi periodi di inattività

- 1** Pulire il filtro dell'aria e installarlo nell'unità interna.

- 2** Verificare che l'ingresso e l'uscita dell'aria dell'unità interna/esterna non siano bloccati.

- 3** Verificare che il filo di terra sia collegato correttamente.
- Il filo di terra può essere collegato al lato dell'unità interna.

RISOLUZIONE DEI PROBLEMI

Prima di chiamare l'assistenza

Verificare quanto segue prima di contattare il centro di assistenza. Se il problema persiste, contattare il centro di assistenza locale.

NOTA

- Alcune funzioni potrebbero non essere supportate, a seconda del modello.

Funzione di autodiagnosi

Questo apparecchio è dotato di una funzione di **Autodiagnosi** integrata. Se si verifica un errore, il LED dell'unità interna lampeggerà a intervalli di 2 secondi. In questo caso, contattare il rivenditore locale o il centro servizi.

Funzionamento

Sintomi	Causa & Soluzione
L'elettrodomestico non funziona normalmente.	Dall'elettrodomestico provengono odore di bruciato e strani suoni. <ul style="list-style-type: none"> • Spegnere l'elettrodomestico, spegnere o disattivare l'alimentazione e contattare un centro servizi.
	Perdite d'acqua dall'unità interna anche quando il livello di umidità è basso. <ul style="list-style-type: none"> • Spegnere l'elettrodomestico, spegnere o disattivare l'alimentazione e contattare un centro servizi.
	Il cavo di alimentazione è danneggiato o genera calore eccessivo. <ul style="list-style-type: none"> • Spegnere l'elettrodomestico, spegnere o disattivare l'alimentazione e contattare un centro servizi.
	Un commutatore, un interruttore (di sicurezza, di terra) o un fusibile non funzionano correttamente. I fusibile è bruciato o l'interruttore automatico è scattato ? <ul style="list-style-type: none"> • Spegnere l'elettrodomestico, spegnere o disattivare l'alimentazione e contattare un centro servizi.
	L'elettrodomestico genera un codice di errore dalla sua autodiagnosi. <ul style="list-style-type: none"> • Spegnere l'elettrodomestico, spegnere o disattivare l'alimentazione e contattare un centro servizi.
Non è possibile regolare la velocità del ventilatore.	È stata selezionata la modalità Getto o la modalità Funzionamento automatico. <ul style="list-style-type: none"> • In alcune modalità operative, non è possibile regolare la velocità del ventilatore. Selezionare una modalità operativa in cui è possibile regolare la velocità del ventilatore.

Sintomi	Causa & Soluzione
<p>Non è possibile regolare la velocità del ventilatore.</p>	<p>Il flusso d'aria generato dal condizionatore d'aria può essere regolato automaticamente durante il funzionamento.</p> <ul style="list-style-type: none"> • Quando il condizionatore d'aria raggiunge la temperatura impostata, riduce la portata del flusso d'aria per evitare di generare un flusso d'aria fredda durante il riscaldamento o per ridurre al minimo il consumo energetico e la variazione di umidità interna durante il raffreddamento.
<p>La temperatura non può essere regolata.</p>	<p>È stata selezionata la modalità Ventilatore o la modalità Getto.</p> <ul style="list-style-type: none"> • In alcune modalità di funzionamento non è possibile regolare la temperatura. Selezionare una modalità di funzionamento in cui è possibile regolare la temperatura.
<p>L'elettrodomestico si ferma durante il funzionamento.</p>	<p>L'elettrodomestico si spegne improvvisamente.</p> <ul style="list-style-type: none"> • La funzione Timer spegnimento potrebbe essere scaduta e quindi l'apparecchio si spegne. Verificare le impostazioni del timer.
	<p>Avete commesso un errore nel funzionamento del timer?</p> <ul style="list-style-type: none"> • Impostare correttamente il timer.
	<p>Si è verificata un'interruzione di corrente durante il funzionamento.</p> <ul style="list-style-type: none"> • Attendere il ripristino della corrente. Se è stata attivata la funzione Riavvio automatico, l'apparecchio riprenderà l'ultima operazione in corso alcuni minuti dopo il ripristino della corrente.
<p>L'elettrodomestico non funziona.</p>	<p>È saltato un fusibile o l'alimentazione è bloccata.</p> <ul style="list-style-type: none"> • Sostituire il fusibile o controllare se l'interruttore è scattato.
	<p>L'elettrodomestico è scollegato.</p> <ul style="list-style-type: none"> • Controllare se il cavo di alimentazione è collegato alla presa o se gli isolatori di alimentazione sono accesi.
	<p>Si è verificata un'interruzione di corrente.</p> <ul style="list-style-type: none"> • Spegnere l'elettrodomestico quando si verifica un'interruzione di corrente. • Quando l'alimentazione viene ripristinata, attendere 3 minuti, quindi accendere l'elettrodomestico.
	<p>La tensione è troppo alta o troppo bassa.</p> <ul style="list-style-type: none"> • Controllare se l'interruttore è scattato.
	<p>L'elettrodomestico si è spento automaticamente ad un'ora prestabilita.</p> <ul style="list-style-type: none"> • Accendere l'elettrodomestico.
	<p>L'orientamento delle batterie del telecomando wireless non è corretto.</p> <ul style="list-style-type: none"> • Assicurarsi che le batterie siano inserite correttamente nel telecomando wireless. • Se le batterie sono posizionate correttamente, ma l'elettrodomestico continua a non funzionare, sostituire le batterie e riprovare.

Sintomi	Causa & Soluzione
L'elettrodomestico non funziona.	<p>Le bocchette di ingresso o uscita dell'aria dell'unità interna sono ostruite?</p> <ul style="list-style-type: none"> • Eliminare eventuali ostruzioni.
L'elettrodomestico non emette aria fredda.	<p>L'aria non circola correttamente.</p> <ul style="list-style-type: none"> • Assicurarsi che non ci siano tende, persiane o mobili che ostruiscono la parte anteriore dell'elettrodomestico.
	<p>Il filtro dell'aria è sporco.</p> <ul style="list-style-type: none"> • Pulire il filtro dell'aria una volta ogni 2 settimane. • Vedere "Pulizia the Filtro dell'aria" per maggiori informazioni.
	<p>La temperatura ambiente è troppo alta.</p> <ul style="list-style-type: none"> • In estate, il raffreddamento completo dell'aria interna può richiedere tempo. In questo caso, selezionare la modalità Getto per raffreddare rapidamente l'aria interna.
	<p>La stanza potrebbe essere stata molto calda quando il condizionatore è stato acceso per la prima volta.</p> <ul style="list-style-type: none"> • Lasciare raffreddare.
	<p>L'aria fredda fuoriesce dalla stanza.</p> <ul style="list-style-type: none"> • Assicurarsi che l'aria fredda non fuoriesca dai punti di ventilazione della stanza.
	<p>La temperatura desiderata è superiore alla temperatura attuale.</p> <ul style="list-style-type: none"> • Impostare la temperatura desiderata su un livello inferiore alla temperatura attuale.
	<p>C'è una fonte di riscaldamento nelle vicinanze.</p> <ul style="list-style-type: none"> • Evitare di utilizzare generatori di calore come forni elettrici o fornelli a gas mentre il condizionatore è in funzione.
	<p>È stata selezionata la modalità Ventilatore.</p> <ul style="list-style-type: none"> • In modalità Ventilatore, l'aria viene soffiata dall'apparecchio senza raffreddare o riscaldare l'aria interna. • Impostare la modalità di funzionamento su una funzione di raffreddamento.
<p>La temperatura esterna è troppo alta.</p> <ul style="list-style-type: none"> • L'effetto di raffreddamento potrebbe non essere sufficiente. 	
L'elettrodomestico non emette aria calda.	<p>Quando si avvia la modalità Riscaldamento, l'aletta è quasi chiusa e non fuoriesce aria, anche se l'unità esterna è in funzione.</p> <ul style="list-style-type: none"> • Questo è normale. Attendere fino a quando l'elettrodomestico non ha generato abbastanza aria calda da soffiare attraverso l'unità interna.

Sintomi	Causa & Soluzione
L'elettrodomestico non emette aria calda.	<p>L'unità esterna è in modalità Sbrinamento.</p> <ul style="list-style-type: none"> In modalità Riscaldamento, quando la temperatura esterna si abbassa, sulle serpentine si formano ghiaccio e brina. La modalità Sbrinamento riduce lo strato di brina sulla serpentina e si dovrebbe spegnere dopo circa 15 minuti.
	<p>La temperatura esterna è troppo bassa.</p> <ul style="list-style-type: none"> L'effetto di riscaldamento potrebbe non essere sufficiente.
Il condizionatore cambia il flusso d'aria generato durante il funzionamento.	<p>Quando l'apparecchio raggiunge la temperatura desiderata, la portata del flusso d'aria si riduce per evitare di generare un flusso d'aria fredda durante il riscaldamento o per ridurre al minimo il consumo energetico e la variazione dell'umidità interna durante il raffreddamento.</p> <ul style="list-style-type: none"> Questo fenomeno è normale.
Sembra che dal condizionatore fuoriesca della condensa.	<p>La condensa si verifica quando il flusso d'aria del condizionatore raffredda l'aria calda della stanza.</p> <ul style="list-style-type: none"> Questo fenomeno è normale.

Prestazioni

Sintomi	Causa & Soluzione
L'unità interna è ancora in funzione anche quando l'elettrodomestico è stato spento.	<p>È attiva la funzione Asciugatura automatica.</p> <ul style="list-style-type: none"> Lasciare attiva la funzione Asciugatura automatica poiché riduce l'umidità residua all'interno dell'unità interna. Se non si desidera questa funzione, è possibile spegnere l'unità interna.
L'uscita dell'aria sull'unità interna scarica la nebbia.	<p>L'aria raffreddata dall'elettrodomestico produce nebbia.</p> <ul style="list-style-type: none"> Quando la temperatura ambiente diminuisce, questo fenomeno scompare.
Perdite d'acqua dall'unità esterna.	<p>Nelle operazioni di riscaldamento l'acqua di condensa scende dallo scambiatore di calore.</p> <ul style="list-style-type: none"> Installare un tubo di scarico sotto il contenitore di raccolta. Contattare l'installatore.
C'è rumore o vibrazione.	<p>Si sente un clic quando l'elettrodomestico si avvia o si arresta a causa del movimento della valvola di inversione.</p> <p>Scricchiolio: le parti in plastica dell'unità interna scricchiolano quando si restringono o si espandono a causa di improvvisi sbalzi di temperatura.</p> <ul style="list-style-type: none"> Il rumore è normale durante o dopo il funzionamento. Non è un segno di malfunzionamento.

Sintomi	Causa & Soluzione
C'è rumore o vibrazione.	<p>Scorrimento: questo è il flusso di refrigerante attraverso l'apparecchio.</p> <p>Soffio: questo suono si genera quando l'aria compressa viene rilasciata nell'atmosfera.</p> <p>È il suono dell'acqua di deumidificazione che viene elaborata all'interno del condizionatore.</p> <ul style="list-style-type: none"> • Si tratta di suoni normali. Il rumore cesserà.
Si sente il suono di una crepa.	<p>Questo suono è generato dall'espansione o dalla costrizione del pannello anteriore, ecc. a causa delle variazioni di temperatura.</p> <ul style="list-style-type: none"> • Si tratta di suoni normali. Il rumore cesserà.
L'unità interna emette un cattivo odore.	<p>L'odore (come il fumo di sigaretta) può essere assorbito nell'unità interna e scaricato con il flusso d'aria.</p> <ul style="list-style-type: none"> • Se l'odore non scompare, è necessario lavare il filtro. Se questo non funziona, contattare il centro di assistenza per pulire lo scambiatore di calore.
	<p>Controllare che nell'ambiente non vi sia vapore emesso dalle pareti, dal tappeto, dai mobili o da indumenti.</p> <ul style="list-style-type: none"> • Se l'odore proviene da pareti, tappeti, mobili o indumenti, è necessario eseguire una pulizia.
La visualizzazione del telecomando è debole o assente.	<p>Le batterie sono scariche?</p> <ul style="list-style-type: none"> • Sostituire le batterie con altre nuove.
	<p>Le batterie sono inserite nelle direzioni + e - opposte?</p> <ul style="list-style-type: none"> • Assicurarsi che i poli + e - delle batterie siano orientati correttamente.

Chiamata per il servizio

Situazioni in cui è necessario rivolgersi al servizio di assistenza

Se l'apparecchio si trova in una delle seguenti situazioni, rivolgersi al servizio di assistenza.

- Si verifica qualsiasi anomalia, come odore di bruciato, rumori forti, ecc.
 - Spegnerne l'apparecchio e l'interruttore automatico.
 - Non cercare mai di riparare o riavviare l'apparecchio da soli.
- Il cavo di alimentazione principale è troppo caldo o danneggiato.
- Il codice di errore è generato mediante autodiagnosi.
- Si verifica una perdita d'acqua dall'apparecchio anche se l'umidità è bassa.
- Interruttore, interruttore automatico (di sicurezza, di terra) o fusibile non funzionano correttamente.

NOTA

- L'utente è responsabile dei controlli e della pulizia di routine per evitare prestazioni scadenti dell'apparecchio.

NOTA

- In caso di situazioni e circostanze insolite o speciali, la manutenzione deve essere eseguita esclusivamente da personale di assistenza qualificato.
-



Manufacturer :

LG Electronics Inc.

84, Wanam-ro, Seongsan-gu, Changwon-si, Gyeongsangnam-do, KOREA

UK Importer: LG Electronics U.K. Ltd

Velocity 2, Brooklands Drive, Weybridge, KT13 0SL

Eco design requirement

• The information for Eco design is available on the following free access website.

<https://www.lg.com/global/support/cedoc/cedoc>