



사용설명서

자연기화 가습기

제품의 안전하고 편리한 사용을 위해 반드시 제품을 사용하기 전에
사용설명서를 읽어주세요. 제품 보증서도 함께 들어있으니 잘 보관하세요.

모델명: HW500DA Series



MFL68703910
Rev.10_110623



모바일 앱으로도 사용설명서를 볼 수 있습니다.
구글플레이스토어 또는 앱스토어에서 "LG전자
제품 사용설명서"를 검색하세요.
스마트 기기로 QR코드를 인식하면 사용설명서를
빠르게 확인할 수 있습니다.
(Android, iOS 통합 QR Code)



자세한 사용 방법은 LG전자 홈페이지를
참조하세요. 스마트 기기로 QR코드를
인식하면 빠르게 찾을 수 있습니다.

www.lge.com

저희 LG 자연기화 가습기를 애용하여 주셔서 감사합니다.
설명서를 읽으신 후 사용하시면 훨씬 편리하고 안전하게 오래 사용할 수 있습니다.

자연기화식 가습

자연기화식 가습과 동시에 필터를 이용하여 큰먼지를 제거합니다.
기화된 수분입자들이 사용공간의 습도를 쾌적하게 유지시켜 줍니다.

제균 이오나이저

나노 플라즈마 이온으로 공기 중의 부유세균 등을 제거합니다.

라이팅

무드 라이팅 기능을 사용하면, 수유조명등으로 활용 가능합니다.

취침예약

취침 시, 쾌적한 수면환경 및 제품 운전 시간을 설정할 수 있습니다.

손잡이구조

상부착탈 시 허리의 부담을 줄여주는 손잡이가 있습니다.

자동청소기능

청소용 솔을 수조부 핸들에 장착하여 손쉽게 수분디스크의 물때를 제거해 줍니다.

4 안전을 위한 주의사항

14 각 부분의 명칭

- 14 제품 구성
- 14 부품별 기능 설명과 올바른 사용법

15 설치방법

18 사용 방법

- 18 디스플레이부
- 19 조절부

20 운전

- 20 가습량 선택
- 21 취침예약 모드
- 22 물없음 알림

23 부가기능

- 23 라이팅 기능
- 24 공기제균 기능
- 25 잠금/풀림 기능(Child Lock)
- 25 현재습도 표시 기능
- 26 자동청소 기능

27 청소방법

29 보관방법

30 고장신고 전 확인사항

31 제품보증서

34 폐 가전제품 처리

35 제품 규격

36 메모

어린이 또는 안전하게 기기를 사용하기 힘든 분은 반드시 주변의 도움을 받아서 사용하도록 해주세요.

※ 운전 중에는 상해를 입을 수 있으니, 공기 흡입구, 배출구로 손가락이나 막대기를 넣지 마세요.

다음에 표시되어 있는 안전에 관련된 주의사항들은 제품을 안전하고 정확하게 사용하여 예기치 못한 위험이나 손해를 사전에 방지하기 위한 것입니다.

경고

지시사항을 지키지 않았을 경우 사용자가 사망하거나 중상을 입을 수 있습니다.

주의

지시사항을 지키지 않았을 경우 사용자의 부상이나 재산 피해가 발생할 수 있습니다.

 위험을 끼칠 우려가 있는 사항과 조작에 대하여 주의를 환기시키기 위한 기호입니다. 위험 발생을 피하기 위하여 주의 깊게 살펴보고 지시에 따라 주세요.

 위험을 방지하기 위하여 피해야 하는 사용방법을 표시하는 기호입니다.

! 경고

전원선을 임의로 변경하거나 연장하지 마세요.

화재 및 감전의 원인이 됩니다.

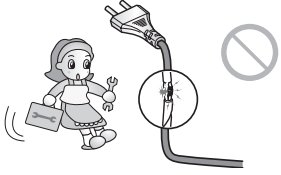

멀티 콘센트 사용시 여러기기를 동시에 사용하지 마세요.

화재 및 감전의 원인이 됩니다.

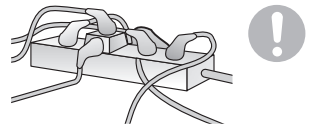

콘센트가 손상되었거나 헐거울 때는 사용하지 마세요.

화재 및 감전의 원인이 됩니다.

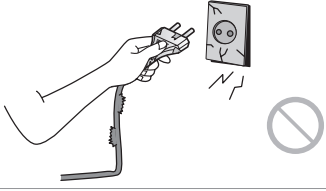

가스 냄새가 나면 제품 사용 전에 창문을 열어 환기시켜 주세요.

폭발 및 화재, 화상의 원인이 됩니다.

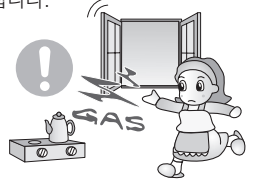

화장실 또는 욕실, 세탁실 등 습기가 많거나 유분이 많은 곳에서는 사용하지 마세요.

화재 및 감전의 원인이 됩니다.

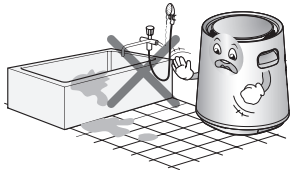

직사광선, 열기구, 물기를 피해 설치해 주세요.

화재 및 제품 고장의 원인이 됩니다.

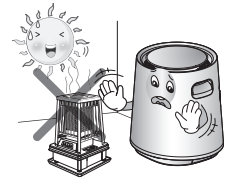

제품에 충격을 주지 마세요.

감전, 상해, 제품 고장의 원인이 됩니다.



제품 사용 시에 전원선을 분리하지 마세요.

화재, 감전, 상해, 제품 고장의 원인이 됩니다.



! 경고

전원선을 열기구 가까이 에서 사용하지
마세요.

화재 및 감전의 원인이 됩니다.



유아가 접근해 만지거나 조작 하지 않도록
하세요.

감전 및 상해의 원인이 됩니다.



전원선이 흔들리지 않도록 플러그의 끝까지
확실히 꽂아 주세요.

화재의 원인이 됩니다.

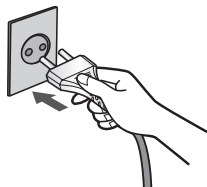

젖은 손으로 전원선을 만지지 마세요.

감전 및 상해의 원인이 됩니다.



전원선 부분을 잡아당겨 빼지 마세요.

화재 및 감전의 원인이 됩니다.

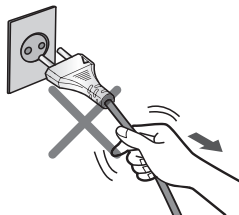

전원선 위를 깔개 등으로 덮어 놓지 마세요.

화재 및 감전의 원인이 됩니다.



젖은 손으로 제품과 필터를 만지지 마세요.

감전 및 제품 고장의 원인이 됩니다.



청소 및 손질은 전원선을 뽑고 팬이 회전을
멈추면 시작하세요.

감전 및 상해의 원인이 됩니다.

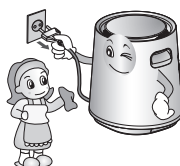

! 경고

제품 위에 앉거나 올라타지 마세요.
화재, 상해, 제품 고장의 원인이 됩니다.



제품이 침수되었을 경우에는 반드시 서비스 센터에 의뢰 하세요.
화재 및 감전의 원인이 됩니다.



제품에 살충제나 스프레이등을 뿌리지 마세요.
화재 및 제품 고장의 원인이 됩니다.



본체를 뒤집어서 놓거나 물 청소를 하지 마세요.
화재, 감전, 제품 고장의 원인이 됩니다.

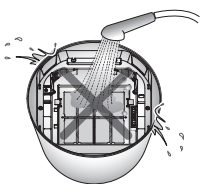

산업용 기름 연기 또는 금속성 먼지가 많은 곳에는 설치하지 마세요.

화재 및 제품 고장의 원인이 됩니다.

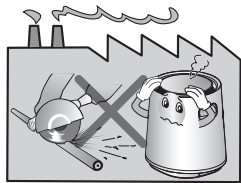

교류 220 V 이외에는 사용하지 마세요.

화재 및 감전의 원인이 됩니다.

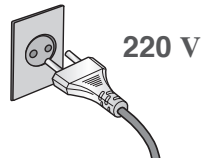

제품의 상단부에 커피, 화병 또는 각종 음료수를 올려 놓지 마세요.

화재 및 감전의 원인이 됩니다.



제품에서 이상한 소리나 냄새 또는 연기가 나면 전원선을 뽑은 후 서비스센터로 의뢰하세요.

화재 및 감전의 원인이 됩니다.



! 경고

제품 사용 시에 넘어지지 않도록 하세요.
화재 및 감전의 원인이 됩니다.



토출구 및 필터부에 물 또는 핀, 바늘 등의
금속류와 기타 이물질을 넣지 마세요.
감전 및 상해의 원인이 됩니다.



전원선을 제품에 연결 후, 콘센트에 연결해
주세요.

화재 및 감전의 원인이 됩니다.



제품 사용 시에 제품을 옮기지 마세요.
화재, 감전, 제품 고장의 원인이 됩니다.



장시간 사용하지 않을 경우에, 수조의 물을
버리시고, 전원을 끄고 보관해주세요.

화재, 감전, 냄새의 원인이 됩니다.



급수 시 전원선을 콘센트에서 분리해
주세요.

감전 및 제품 고장의 원인이 됩니다.

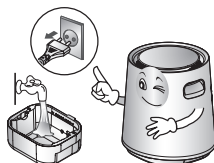

어린이가 제품에 올라가거나 함부로 만지지
않도록 해 주세요.

상해 및 제품고장의 원인이 됩니다.



! 주의

부엌이나 거실 등의 사용장소에서 환풍기나 레인지 후드용으로 사용하지 마세요.

제품 고장의 원인이 됩니다.



일산화탄소 같은 유독성 가스 제거에 사용하지 마세요.

제품 고장의 원인이 됩니다.



커튼 근처에서 사용하지 마세요.

제품 고장의 원인이 됩니다.

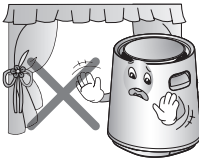

전자레인지나 텔레비전 등 자기장이 많이 나오는 곳 근처에는 사용하지 마세요.

제품 고장의 원인이 됩니다.

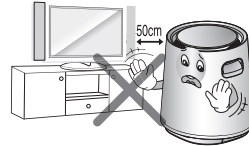

실내 훈증 타입(발연형)의 살충제를 사용할 때에는 제품을 사용하지 마세요.

상해의 원인이 됩니다.



제품 토출구 주위에 수건, 형겔 등을 두지 마세요.

제품 고장의 원인이 됩니다.



급수는 40 °C 이하의 수돗물을 사용하세요.

변형/변색의 원인이 됩니다.

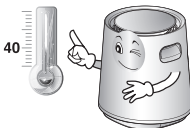

수조 청소 시 부드러운 천을 사용하여 주세요.

제품 고장의 위험이 있습니다.

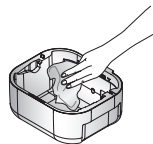

! 주의

수분디스크를 세척 시 수분디스크를 분리하여 40°C 이하의 수돗물을 사용하여 세척해 주세요.

제품 고장 및 변형/변색의 원인이 됩니다.

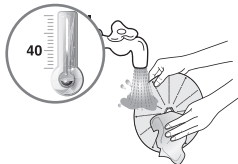

솔벤트류의 강력세제로 청소 하지 마시고, 부드러운 천을 사용하세요.

제품 고장 및 변형/변색의 원인이 됩니다.



동식물, 정밀기기, 미술품 보관 등의 특수용으로 사용하지 마세요.

재산손상의 원인이 됩니다.

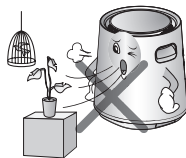

제품 주변에서 가연성 가스나 인화성 물질을 보관 및 사용하지 마세요.

화재 및 제품 고장의 원인이 됩니다.



전원선을 손상시키거나, 가공하거나, 무리하게 구부리기, 비틀기, 잡아당기기, 틈사이에 끼우기, 가열 등을 하지 마세요.

화재 및 감전의 원인이 됩니다.

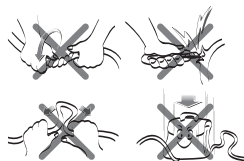

큰먼지필터는 꼭 끼워서 사용 하시고 1주일에 1회 청소하세요.

제품 고장의 원인이 됩니다.



인화물질을 제품 내부로 투입하지 마세요.

화재 및 제품 고장의 원인이 됩니다.



전원선이 손상되면 서비스 센터에 의뢰 하세요.

화재, 감전, 제품 고장의 원인이 됩니다.



! 주의

수조와 수분디스크는 1주일에 1회 수돗물로 청소하세요.
변형/변색, 냄새, 제품 고장의 원인이 됩니다.



청소 후에는 부품을 본래 자리에 확실히 넣어 주세요.
소음 및 제품 고장의 원인이 됩니다.

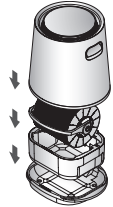

수조를 옮기거나, 급수하실 때에는 두손으로 주의해서 잡으세요.
상해 및 누수의 원인이 됩니다.

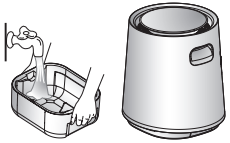

벽이나 가구, 천장 근처에서 사용하지 마세요.
변형/변색 및 냄새의 원인이 됩니다.

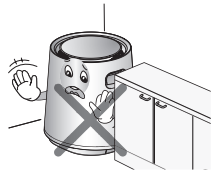

열에 약한 테이블, 털이 있는 깔개 등 불안정한 장소에서 사용하지 마세요.
누수 및 재산손상원인이 됩니다.

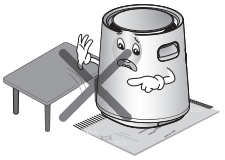

경사진 곳에서 사용하지 마세요.
누수 및 제품 고장의 원인이 됩니다.



수조의 물을 버릴 때는 전원선을 콘센트에서 빼고 수조와 본체를 분리 후 물을 버려주세요.
화재, 감전, 제품 고장의 원인이 됩니다.

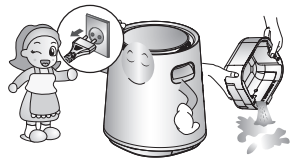

운반 시 전원선을 빼고, 본체를 수평이 되게 양손으로 들고 운반하세요.
누수, 재산손상, 제품 고장의 원인이 됩니다.



! 주의

수조의 물이 있는 상태에서 제품을 옮기지 마세요.

화재, 감전, 상해, 제품 고장의 원인이 됩니다.

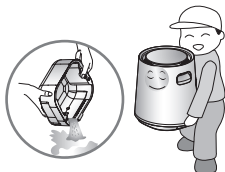

수분디스크를 타공도로 사용하지 마세요.
변형/변색, 소음, 제품 고장의 원인이 됩니다.



수조에 강한 충격을 주지 마세요.

파손 및 누수의 위험이 있습니다.

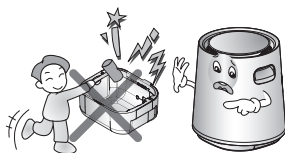

수조에 40°C 이상의 온수, 비눗물, 화장품, 화학약품, 방향제, 살균제정제 등을 넣지 마세요.

변형/변색, 소음, 냄새, 제품 고장의 원인이 됩니다.

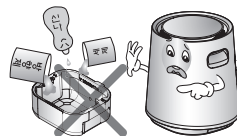

수조의 물을 마시거나, 동물, 식물 등에 주지 마세요.

상해 및 재산손상의 위험이 있습니다.



상부 본체만 잡고 제품을 옮기지 마세요.

파손, 누수, 상해의 위험이 있습니다.



에어컨이나 난방기의 바람이 닿는 장소나 창문 가까이에 두지 마세요.

제품 고장의 위험이 있습니다.



본체 위에 자석이나 금속물을 놓지 마세요.

제품 고장의 위험이 있습니다.



! 주의

운송기구(차량/선박/항공기 등)에는
설치하지 마세요.
제품 고장의 위험이 있습니다.

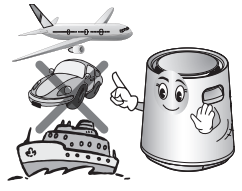

제품을 바닥에 놓고 사용해 주세요.
제품 고장의 위험이 있습니다.

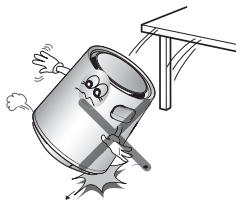

조명기구에서 1.5 m 이상 띄워 주시고, 벽면
사이에는 1 m 이상 띄워 주세요.
변형/변색 및 제품 고장의 원인이 됩니다.

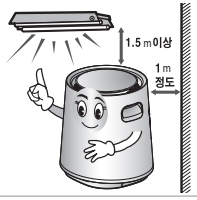

수조, 수분디스크를 제거한 상태로 사용하지
마세요.
제품 고장의 위험이 있습니다.



TV, 오디오 등의 가전제품 가까이 설치 할
때는 1 m 이상 띄워주세요.
재산손상의 위험이 있습니다.

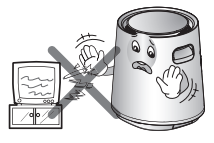

머리 가까이 제품을 두고 사용하지 마세요.
상해의 위험이 있습니다.

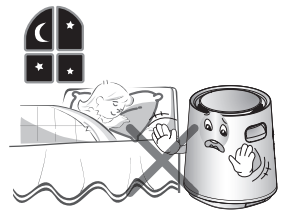

제품 구성



부품별 기능 설명과 올바른 사용법

부품명	기능 설명	올바른 사용
본체	바람을 생성해주고 주요 부품을 포함하고 있습니다.	본체를 뒤집어서 보관하지 마세요.
수조	물을 담아 두는 용도이며, 수분디스크를 포함하고 있습니다.	매일 수조에 남아 있는 물을 버리고, 수돗물로 채워주세요. 16페이지를 참고하세요.
수분디스크	눈에 보이지 않은 미세한 물입자로 가습을 해줍니다.	주 1회 청소 및 월 1회 분해하여 청소해주세요. 28페이지를 참고하세요.
큰먼지필터	큰 먼지를 제거합니다.	주 1회 청소해주세요. 27페이지를 참고하세요.

설치 장소 선정

- 이러한 곳에 제품을 설치하시면 편리하고 안전하게 이용하실 수 있습니다.
 - 가전제품, 벽면, 커튼 등의 가구와 가전제품으로부터 1 m 이상인 곳
 - 전원연결이 쉬운 곳
 - 바닥이 수평인 곳
 - 가연성 가스나 인화성 물질이 없는 곳

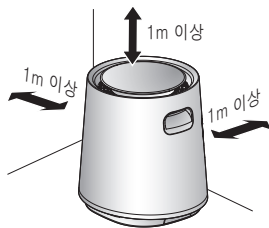

수분디스크 설치 방법

- ① 수조의 흡에 맞추어 수분디스크를 설치해주세요.
 - ※ 수분디스크를 설치하기 전에, 수분디스크와 수조를 수돗물로 청소하시고 사용하세요. 청소방법은 28페이지를 참고하세요.

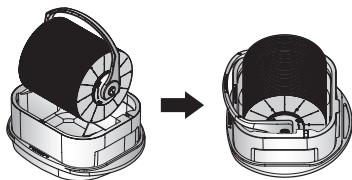

⚠ 주의

- 수분디스크가 수조의 흡에 올바르게 장착되지 않으면 소음, 제품 고장, 오동작의 원인이 됩니다.

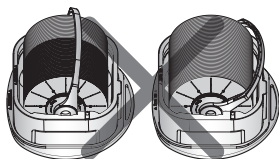

- ② 케이스와 수조의 흡을 일치하여 설치해주세요.

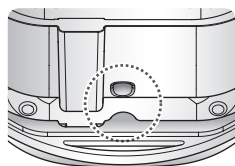

급수방법

- ① 운전/정지 버튼 (⏻) 을 눌러 전원을 꺼주세요.
- ② 콘센트에서 전원선을 분리해주세요.
- ③ 본체에서 전원선을 분리해주세요.
- ④ 본체를 수조와 분리해주세요.

⚠ 주의

- 본체를 뒤집어서 놓거나 물 청소 시, 화재, 감전, 제품 고장의 원인이 됩니다.

- ⑤ 수분디스크와 수조를 분리해주세요.

⚠ 주의

- 수분디스크 분리 시, 물이 떨어질 수 있으니 주의하세요.
- 수분디스크가 굴러서 상해 및 재산 손상의 위험이 있으니 안전하게 보관하세요.

- ⑥ 수조에 수돗물을 **WATER LINE**까지 공급해주세요.

⚠ 주의

- 수조 금속판에 이물질이 있을 경우, 금속판의 손상이 없도록 제거하세요.
- 급수 시에 수조에 남아 있는 물은 반드시 버리고 사용하여 주세요.
- 냄새의 원인이 됩니다.

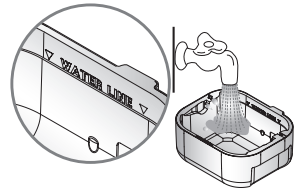
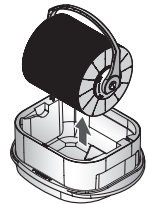
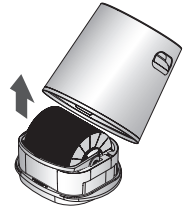

➔ 알아 두시면 좋은 상식

LG 자연기화 가습기는 아주 작은 물입자를 이용하여, 가습을 하는 제품입니다. 작은 물입자에는 세균, 금속성 분자 등이 들어 가지 못합니다. 물입자는 계속 제품 밖으로 빠져 가습에 사용되고, 이러한 이물질들은 제품 밖으로 빠져 나가지 못하고, 수조에서 농축이 됩니다. 농축된 이물질은 제품에 남아 냄새 및 변색의 원인이 됩니다. 급수 시에 수조에 남아 있는 물을 버리시면 보다 청결하게 제품을 사용하실 수 있습니다.

- ⑦ 역순으로 수분디스크를 조립하고 제품을 사용하여 주세요.

⚠ 주의

- 수분디스크와 수조의 흡을 일치하여 설치해주세요.
- 소음 및 제품 고장의 원인이 됩니다.
- 케이스와 수조의 흡을 일치하여 설치해주세요. 소음 및 제품 고장의 원인이 됩니다.

전원선 연결

- ① 전원선을 제품에 연결합니다.

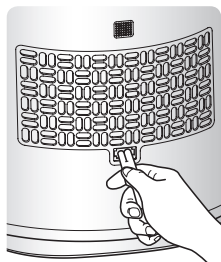

- ② 콘센트에 연결합니다.

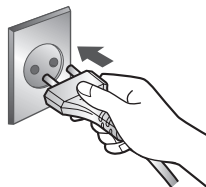

⚠ 경고

- 전원선을 콘센트에 연결한 상태로 제품에 연결 시 화재, 감전, 제품고장이 발생할 수 있습니다.

청소용 솔 설치 방법

- 수분디스크의 손잡이에 그림과 같이 청소용 솔을 장착해주세요.

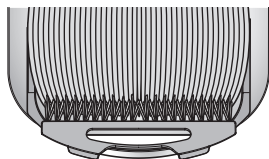

- 청소용 솔 장착 시, 위와 아래가 구분이 되어있으니 주의해주세요. 방향이 다를 경우 청소용 솔이 빠질수 도 있습니다.
- 청소용 솔을 일반 운전의 경우 사용하지 않고 자동청소 기능을 사용할 때만 사용합니다.
- 사용 중 청소용 솔 모의 변형이 있다면 뜨거운 물(50~60℃)에 청소용 솔 모만 1~2분가량 넣었다가 빼면 원래 형태로 돌아갑니다.





디스플레이부

※ 제품의 사용상태를 표시해줍니다. 해당 기능 사용 시에 글자가 표시됩니다.



공기제균 표시부

공기제균 버튼  을 누를 경우, 공기제균 표시  가 나타나며, 제균 이온나이저로 주변의 부유세균을 제거해줍니다.

잠금(3초) 표시부

잠금(3초) 버튼  을 누르면, 잠금 표시  가 표시되며 어린이에 의한 원하지 않는 작동으로부터 제품을 보호할 수 있습니다.

물없음 표시부

수조에 물이 없을 경우, 멜로디와 함께 물없음 표시  가 점등되며, 운전정지됩니다. 수조에 물을 급수하면, 물없음 표시  가 사라집니다.

※ 최초 물없음 감지 시 및 물없음 감지 1분 후, 총 2회 멜로디가 울립니다. 수조에 물을 비우시고, 수돗물을 사용하여 급수(급수 방법 및 물없음 알림 페이지 참고)하세요.

※ 취침예약 시에는 물없음 멜로디가 울리지 않습니다.

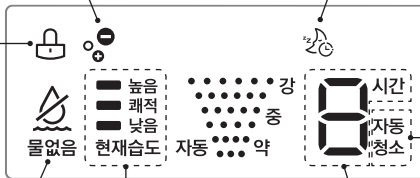





현재습도 표시부

제품 주위의 현재습도를 표시합니다.



※ 현재습도의 높음, 쾌적, 낮음은 기상청의 불쾌지수에 대한 통계자료를 활용하여 설정되었으며, 개인마다 느끼는 차이가 다를 수 있습니다.

취침예약 표시부

취침예약 버튼  을 누를 경우, 취침모드 표시  와 선택하신 시간이 표시됩니다. 취침예약  선택 3초 후 취침모드 표시  이외의 디스플레이부 표시부는 없어집니다.

※ 취침예약 사용법은 21 페이지를 참고하세요.

자동청소 설정 표시부

운전/정지 버튼  과 가습량 버튼  을 함께 3초간 누르면 자동청소 표시가 나타나며, 20분간 수분디스크가 회전합니다.

취침예약 시간 표시부

조절부



운전/정지 버튼

제품에 전원을 공급하거나, 전원을 끌 때 사용하세요.



잠금(3초) 버튼

잠금(3초) 버튼 (🔒)을 3초간 누르시면 디스플레이부에 🔒가 표시되면서 버튼 잠금 모드로 동작됩니다.



가습량

가습량 버튼

원하시는 가습량(풍량)으로 조절할 수 있는 버튼입니다. 버튼을 누르시면 자동 → 약 → 중 → 강 → 자동으로 변화합니다.

※ 자동가습은 자연기화 가습기 주변의 온도와 습도에 따라 가습량이 자동으로 변화하여 쾌적한 환경을 만들어 줍니다.



공기제균

공기제균 버튼

제균 이온나이지를 On/Off 하실 때 사용하세요.

※ 초기 전원 인가 시, 해당 기능은 Off 상태입니다. 제균 이온나이지의 동작 유무는 디스플레이의 공기제균 아이콘 (🌀)으로 확인할 수 있습니다.



취침예약

취침예약 버튼

취침예약 기능을 사용하시면, 설정 시간 이후에 제품 전원이 꺼집니다. 누르실 때 마다 2시간 → 4시간 → 8시간 → 해제 순으로 변경되며, 설정 완료 3초 후 디스플레이부에 취침 아이콘 (🌙) 이외의 표시부는 사라집니다.

※ 취침모드 시에는 주변의 온도와 습도에 따라 가습량이 자동으로 변화하여, 쾌적 습도와 속면에 적합한 소음 수준으로 동작합니다.

※ 취침모드 시에는 물없음 알람음이 울리지 않습니다.

※ 취침모드 시에, 자동운전을 원하지 않으시면 가습량 버튼 (🌀)을 눌러 가습량을 설정하실 수 있습니다. 취침모드 종료 시까지, 설정한 가습량으로 동작합니다.

※ 취침모드 시에도 라이팅과 공기제균 기능을 설정할 수 있습니다.



라이팅

라이팅 버튼

수유등, 무드등 등으로 사용하세요. 누르실 때마다 라이팅의 강도가 약 → 강 → 꺼짐으로 설정하실 수 있습니다.



가습량

자동청소 기능

운전/정지 버튼 (🔌) 과 가습량 버튼 (🌀)을 동시에 3초간 누르시면 디스플레이부에 자동청소가 표시되면서, 자동청소 기능이 설정됩니다.

자동청소 기능이 설정되면 20분간 수분디스크 청소를 위해 수분디스크가 회전합니다.

청소시간 20분이 경과하면 자동으로 해제됩니다.

※ 자동 청소소 사용하기 위하여, 청소용 솔 설치 방법을 참고하시어 청소용 솔을 반드시 올바르게 장착하세요.

가습량 선택

- **운전/정지 버튼** (⏻) 을 누르세요.
 - **가습량 버튼** (💧) 을 눌러서 **원하시는 가습량**을 선택하세요.
 - 가습량을 누를 때마다
자동 → 약 → 중 → 강 → 자동 → 약 순차적으로 설정 가능합니다.
- ※ 자동운전
- 현재 온도, 습도에 따라 가습량의 단계가 변경됩니다.
 - 쾌적성의 느낌은 주변온도와 개인에 따라 차이가 있습니다.







취침예약 모드

- **운전/정지 버튼** (⏻) 을 누르세요.
- **취침예약 버튼** (🌙) 을 누르세요.
 - 취침에 알맞은 저소음 상태가 됩니다.
 - 취침모드 일 때에는 취침모드 표시 (🌙) 만 켜집니다.
- **취침예약 해제 및 부가기능 선택**
 - 취침예약 운전 중에 취침예약 버튼 (🌙) 을 다시 누르면, 예약시간 변경 및 해제 가능합니다.
 - 취침예약 버튼 (🌙) 을 누를 때마다 예약시간(2시간 → 4시간 → 8시간 → 해제 → 2시간)이 변경됩니다.
 - 취침예약 상태에서도 공기제균, 가습량 변경, 라이팅 조절을 추가로 설정할 수 있습니다.



물없음 알림

- 수조에 물이 없으면 물없음 표시  와 함께 알림음이 울리고 운전이 멈춥니다.
- 물없음 표시  가 점등 되면 운전/정지 버튼  을 눌러 전원을 OFF 해 주세요.
- 팬 회전이 멈춘 후 본체를 분리하고 급수를 하면, 물없음 표시  가 사라집니다. (급수방법 참고)



- ※ 본체 분리 시에도 물없음 표시  가 점등됩니다.
- ※ 최초 물없음 감지 시 및 물없음 감지 1분 후 총 2회 멜로디가 울립니다.
- ※ 취침모드 중에는 물없음 알림음이 울리지 않습니다.



⚠ 주의

- 급수 시에는 반드시 전원코드를 분리해 주세요.
- 제품 특성상 물없음 시에도 수조에 남은 물이 있습니다. 급수 시에 남은 물은 버려주세요.

라이팅 기능

- **라이팅 버튼**  을 눌러서 원하시는 밝기를 선택하세요.
 - 라이팅 버튼  을 누를 때마다 약 → 강 → 꺼짐 → 약 순차적으로 설정 가능합니다.
 - 전원이 꺼진 상태에서도 라이팅 버튼  을 누르면 가습동작은 되지 않고 라이팅 기능만을 단독으로 사용할 수 있습니다.
단독 운전시, 잠금/플림, 공기제균의 병행 작동도 가능합니다.
 - 취침모드 진입 시 설정된 라이팅은 해제됩니다.



공기제균 기능

● 공기제균 버튼  을 누르세요.

• 한번씩 누를 때마다 공기제균 → 기능해제 → 공기제균 순으로 변경됩니다.



- ① 공기중 물분자의 극성 결합에 의한 Ion Cluster 생성
- ② 각종 유해물질을 살균 이온이 포위
- ③ 화학반응에 의한 수산화기(OH) 생성
- ④ 수산화기(OH)와 유해물질 반응
- ⑤ 유해물질 제거된 깨끗한 공기

• 전원이 꺼진 상태에서 공기제균 버튼을 누르면 가습동작은 되지 않고 팬은 '약' 상태로 회전하며 공기제균 단독 운전도 가능합니다.

잠금/풀림 기능(Child Lock)

- 잠금(3초) 버튼 (🔒) 을 3초 이상 누르세요.
 - 청소나 어린이에 의한 원하지 않는 작동으로부터 제품을 보호 할 수 있습니다.
 - 해제 시 잠금(3초) 버튼 (🔒) 을 3초 이상 한번 더 눌러주세요.
 - 제품 동작 버튼이 작동되지 않을 때 디스플레이부의 잠금 표시를 확인하시고 잠금설정을 해제하여주세요.
 - 잠금 설정에서 전원선을 뽑으면 잠금 설정이 해제 됩니다.
- ※ 정지된 상태에서도 잠금(3초) 버튼 (🔒) 을 3초 이상 누르면 잠금/풀림 기능이 됩니다.

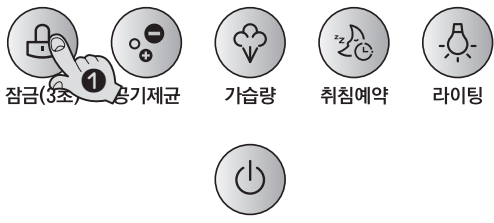

현재습도 표시 기능

- 가습량 운전시 현재습도를 3단계로 표시 해줍니다.
 - 온도에 따른 상대습도를 나타냅니다.
 - 자동운전 및 취침예약 운전은 현재 습도에 따라 최적의 습도를 유지하기 위해 동작이 자동으로 조절됩니다.
 - 쾌적성의 느낌은 주변온도와 개인에 따라 차이가 있습니다.



자동청소 기능

- 전원이 Off 된 상태에서 수조에 수돗물을 WATER LINE까지 공급 후 청소용 솔을 장착해 주세요.
※ 자동 청소를 사용하기 위하여, 청소용 솔 설치 방법을 참고하시어 청소용 솔을 반드시 올바르게 장착하세요.
- 운전 정지 후 **운전/정지 버튼** (⏻) 과 **가습량 버튼** (💧) 을 함께 3초간 눌러주세요.
- 자동청소 기능이 설정되면 20분간 수분디스크 청소를 위해 수분디스크가 회전합니다.
• 자동청소 기능이 설정되면 자동청소 램프가 점등됩니다.
- 청소시간 20분이 경과하면 자동청소가 완료됩니다.
• 자동청소가 완료된 후 남은 물과 청소용 솔을 제거해 주세요.
• 청소 완료 후 청소용 솔을 분리하지 않으면 작동 키를 입력 시 자동청소 표시가 깜박입니다.

⚠ 주의

- 청소완료 후 남은 물을 제거해 주지 않으면 냄새의 원인이 됩니다.

● 운전 중 해제 방법

- 자동청소 운전 중 전원플러그를 자연기화 가습기에서 뽑는 경우, 전원을 끄는 경우, 상부 본체를 수조와 분리하는 경우 자동청소 운전이 해제됩니다.
- 자동청소 버튼(운전/정지 버튼 ⏻ + 가습량 버튼 💧)을 3초 이상 누르면 자동청소가 해제됩니다.
- 자동청소 운전이 해제되면 청소용 솔을 제거합니다.

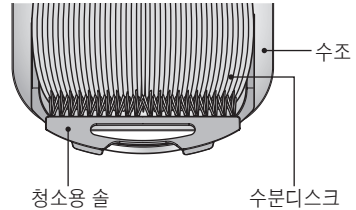

큰먼지필터 및 팬 청소방법

- ① 운전/정지 버튼 (⏻) 을 눌러 전원을 꺼주세요.
- ② 콘센트에서 전원선을 분리해주세요.
- ③ 본체에서 전원선을 분리해주세요.
- ④ 본체를 수조와 분리하세요.
- ⑤ 큰먼지필터 착탈가이드 2개소를 잡고 당겨서 분리해주세요.

⚠ 주의

- 팬이 완전히 멈춘 후에 큰먼지필터를 분리해주세요.

- ⑥ 본체는 그림과 같이 보관해주세요.

⚠ 주의

- 본체를 뒤집어서 놓거나 물 청소 시, 화재, 감전, 제품 고장의 원인이 됩니다.

- ⑦ 부드러운 솔과 청소기로 주 1회 큰먼지필터를 청소해주세요.

⚠ 주의

- 물로 청소하실 경우, 수돗물을 사용하시고 완전히 건조 후에 조립하세요.
- 세제를 사용하여 큰먼지필터를 청소하지 마세요.

- ⑧ 팬을 부드럽고 마른 천으로 청소해주세요.

⚠ 주의

- 팬청소 시에 물을 사용하면 화재, 감전, 제품 고장의 원인이 됩니다.

- ⑨ 역순으로 조립하고 제품을 사용하여 주세요.

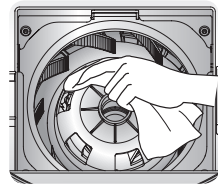
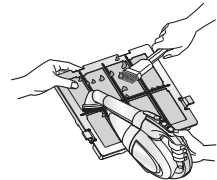
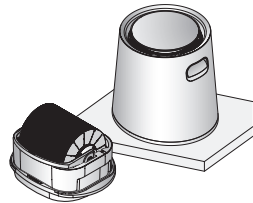
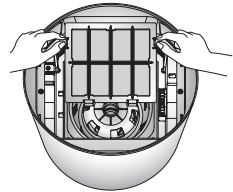

수조 및 수분디스크 청소방법

- ① 운전/정지 버튼 (⏻) 을 눌러 전원을 꺼주세요.
- ② 콘센트에서 전원선을 분리해주세요.
- ③ 본체에서 전원선을 분리해주세요.
- ④ 본체를 수조와 분리하세요.
- ⑤ 본체는 그림과 같이 보관해주세요.

⚠ 주의

• 본체를 뒤집어서 놓거나 물 청소 시, 화재, 감전, 제품 고장의 원인이 됩니다.

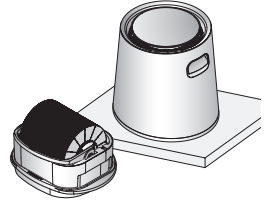

- ⑥ 수조와 수분디스크를 주 1회 청소해주시고, 월 1회 수분디스크를 분해 청소해주세요.
※ 청소 주기는 사용 환경에 따라 달라질 수 있습니다.

※ 수분디스크 청소방법(주 1회 청소)

→ 두 손으로 손잡이를 잡고 40 °C 이하의 흐르는 수돗물로 수분디스크를 회전시키며 표면을 청소해주세요.



※ 수분디스크 분해 청소방법(월 1회 청소)

→ 그림과 같이 수분디스크 손잡이를 시계반대방향으로 돌려서 분리 후, 한장씩 디스크를 분리해주세요.

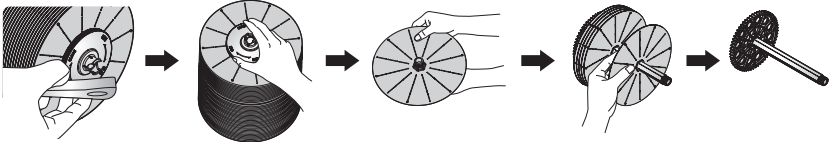

→ 부드러운 천으로 디스크를 청소해주세요.
- 오염이 심한 경우, 구연산(약국에서 별도 구매)을 이용하여 청소해주세요.

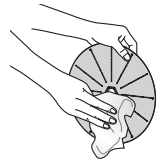

※ 수조 청소방법(주 1회 청소)

→ 40 °C 이하의 흐르는 수돗물과 부드러운 천으로 청소해주세요.

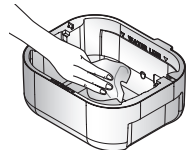

⚠ 주의

• 금속판의 손상, 흠집이 생기지 않게 해주세요. 제품 고장의 원인이 됩니다.

- ⑦ 수조 및 수분디스크 청소 후 통풍이 잘 되는 곳에서 건조 하여 주세요.
- ⑧ 역순으로 조립하고 제품을 사용하여 주세요.

보관방법

- ① 운전/정지 버튼 (⏻) 을 눌러 전원을 꺼주세요.
- ② 콘센트에서 전원선을 분리해주세요.
- ③ 본체에서 전원선을 분리해주세요.
- ④ 본체를 수조와 분리하세요.
- ⑤ 수조와 수분디스크의 물기를 마른 천으로 닦은 후, 그늘에서 말려 주세요.
- ⑥ 먼지나 이물질이 제품 내부에 들어가지 않도록 포장하여 그늘진 곳에 보관해 주세요.

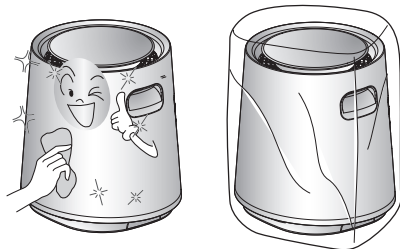

제품에 이상이 생겼을 경우에는 서비스 센터에 의뢰하기 전에 아래사항을 먼저 확인하여 주세요.

증상	확인	조치사항
수조에 물이 줄어드는 것이 느리거나 물이 줄지 않아요.	<ul style="list-style-type: none"> 수분디스크가 올바르게 설치되어 있습니까? 수분디스크에 이물질이 많이 끼지 않았습니까? 	<ul style="list-style-type: none"> 수조의 흡에 맞추어 수분디스크를 설치해주세요. 수분디스크를 청소해 주세요.
습도가 올라가지 않아요.	<ul style="list-style-type: none"> 수조에 물이 들어 있습니까? 비가 오거나 실내온도가 낮지 않습니까? 넓은 거실에서 사용하거나 환기를 하고 있습니까? 습도감지부 주변이 막혀 있습니까? 습도감지부에 입김을 3초간 불어 보세요. 	<ul style="list-style-type: none"> 수조에 물을 채워 주세요. 가습량이 적게 되어 수조의 물이 천천히 줄어 듭니다. 37㎡ 이하에서 사용하시고, 환기 후에 제품을 사용하세요. 습도감지부와 주변 물체와 사이를 1m 이상 유지해 주세요. 습도가 올라가지 않을 경우, 서비스 의뢰를 하세요.
제품의 현재습도 표시와 다른 습도계의 표시가 달라요.		<ul style="list-style-type: none"> 동일한 공간에서도 제품이 놓이는 위치에 따라 습도 차이가 날 수 있습니다.
수조에 물이 있지만 [물없음] 램프가 표시되어요.	<ul style="list-style-type: none"> 수조의 금속 부분에 이물질이 끼지 않았습니까? 케이스와 수조가 제대로 설치되었습니까? 	<ul style="list-style-type: none"> 금속 부분에 끼인 물때나 이물질을 청소해주세요. 케이스와 수조의 흡에 맞추어 올바르게 설치해주세요.
제품에서 이상한 냄새가 나요.	<ul style="list-style-type: none"> 수조 내부의 물이 오염되지 않았습니까? 수분디스크가 오염되어 있습니까? 제품 구입 후 초기에 나는 냄새입니까? 	<ul style="list-style-type: none"> 수조와 수분디스크를 청소하시고 수돗물로 급수해주세요. 수분디스크를 청소해 주세요. 인체에 무해한 냄새입니다. (새차 구입 후 초기에 나는 냄새와 동일 현상입니다.)
제품 사용 시에 소음이 많이 나요.	<ul style="list-style-type: none"> 제품을 평평한 곳에서 사용하고 있습니까? 제품 주변이나 제품 위에 작동을 방해하는 물체가 있습니까? 수분디스크가 제대로 장착 되었습니까? 토출구에 금속이나 이물질이 있습니까? 	<ul style="list-style-type: none"> 제품을 경사진 곳에서 사용하면 소음의 원인이 됩니다. 제품을 옮기거나 공기의 흐름을 방해하는 물체를 이동해 주세요. 수분디스크의 분해 / 조립이 제대로 되지 않을 경우 소음의 원인이 됩니다. 토출구에 이물질이 있을 경우 소음의 원인이 됩니다.

제품 보증서

고객에게는 제품 사용 중 발생한 고장에 대하여 구입일로부터 1년 동안 무상 서비스를 받을 수 있는 소중한 권리가 있습니다. 본 제품은 대한민국에서만 보증 기간 내 무상 서비스가 가능합니다.

모델명	<p>품질 보증 기간 : 1년 부품 보유 기간 : 7년 (제조 일자 기준)로 기산합니다.) 제품 품질보증기간 경과 후, 10년 무상보증 부품을 보유하고 있지 않아 수리가 불가능한 경우 해당 부품은 구입가 100%로 환급되며, 제품은 정액 감가상각한 잔여 금액에 구입가의 5~10%를 가산하여 환급함.(감가상각 방법 및 가산금은 구입시점의 소비자분쟁해결기준에 따라 변경될 수 있음) 단, 정상 소음에 대한 감성 불량은 무상 서비스를 받을 수 없습니다. 무상 보증 부품의 범위 : 가습기의 인버터 모터 구성품이나 해당 기능 구현을 위해 필수적인 부품에 한정합니다. (제외 부품 : 인버터 모터와 연결된 하네스) 무상 보증 부품의 보유 기간 : 10년 (제조 일자 기준)</p>
구입일	

※ 수리를 의뢰할 때는 구입 일자가 기재된 본 보증서를 제시해야 충분한 서비스를 받으실 수 있으므로 잘 보관하시기 바랍니다.

1. 본 제품에 대한 무상보증은 보증서에 기재된 내용으로 보증 혜택을 받습니다.
2. 품질 보증 기간은 구입일로부터 산정되므로 구입 일자를 기재 받으시기 바랍니다.
(구입 일자 확인이 안 될 경우 제조연월일 또는 수입통관 일자를 기준으로 3개월이 지난날로부터 품질 보증 기간을 적용합니다.)
3. 가정용 제품을 영업을 위한 목적 또는 수단으로 사용하거나 비정상적인 환경에서 사용할 경우에는 무상보증 기간을 50% 단축하여 적용합니다. (연구/실험 용도 및 산업용도 등)
4. 이 보증서는 재발행되지 않습니다.
5. 별도 계약에 의한 공급(조달, Host, 단일용품 등)일 경우에는 주 계약에 따라 보증내용을 적용합니다.

LG전자(주)

소비자 분쟁해결 기준 안내

	소비자 피해 유형	보상내역	
		보증 기간 이내	보증 기간 경과 후
정상적인 사용 상태에서 자연 발생한 성능, 기능상 고장 발생 시	구입 10일 이내에 중요한 수리를 요하는 경우	제품교환 또는 구입가 환불	유상수리
	구입 1개월 이내에 중요 부품에 수리를 요하는 경우	제품교환 또는 무상수리	
	교환된 제품이 1개월 이내에 중요한 수리를 요하는 경우	구입가 환불	
	교환 불가능 시		
	하자 발생 시	무상수리	
	동일하자에 대하여 수리했으나 고장이 재발(3회째)	제품교환 또는 구입가 환불	정액 감가상각 금액에 구입가 10% 가산하여 환불
	여러 부위의 고장으로 총4회 수리 받았으나 고장이 재발(5회째)		
	수리 불가능 시		
	수리용 부품을 보유하고 있지 않아 수리가 불가능한 경우		정액 감가상각 금액에 10%를 가산하여 환불
	소비자가 수리 의뢰한 제품을 사업자가 분실한 경우		
제품 구입 시 운송과정 및 제품 설치 중 발생한 피해	제품교환	-	
소비자의 고의, 과실에 의한 성능, 기능상 고장	수리가 가능한 경우	유상수리	유상수리
	수리가 불가능한 경우	유상수리에 해당하는 금액 정수 후 제품교환	-
- 천재지변(화재, 염해, 가스, 지진, 풍수해 등)에 의해 고장이 발생한 경우 - 사용전원의 이상 및 접속기기의 불량으로 인하여 고장이 발생한 경우 - LG전자 서비스센터 또는 인가된 서비스 지정점이 아닌 곳에서 수리 또는 개조하여 고장이 발생한 경우 - 사용상 정상 마모되는 소모성 부품을 교환하는 경우 - 기타 제품 자체의 하자가 아닌 외부 원인인 경우		유상수리	유상수리

- 상기 품질 보증 기간 및 보상 기준은 공정거래위원회 고시 소비자분쟁 해결기준에 의거합니다.
- 명시되지 않은 사항은 소비자분쟁 해결기준에 따릅니다.
- 제품 고장이 아닌 경우 서비스 비용이 부과될 수 있으므로 반드시 사용설명서를 읽어주세요.
- 수리 시 교체하는 부품은 기존 부품과 다른 원산지나 제조사의 부품이 적용될 수 있고, 새로운 부품이 아닐수도 있으나 정상적으로 작동되며 기능상으로 동등한 부품이 사용됩니다. 제품에 사용되는 부품 중 일부는 제조한 국가와는 다른 국가에서 생산된 제품이 사용될 수 있습니다.

유상 서비스(고객의 비용 부담)에 대한 책임

LG전자에 서비스를 신청할 때 아래와 같은 경우에는 품질 보증 기간이라도 소비자가 따로 비용을 내야 합니다.

- 제품 내부에 장난감 또는 음료와 같은 이물질이 들어가 고장이 발생한 경우
- 제품을 떨어뜨리는 등 충격으로 인한 제품 파손 또는 기능상 고장이 발생한 경우
- 고객의 부주의 또는 시너(신나), 벤젠 등과 같은 유기 용제에 의해 제품 외관이 손상되거나 변형된 경우
- LG전자 정품이 아닌 부품을 사용하여 제품 고장이 발생한 경우 (LG전자 정품은 가까운 LG전자 서비스 센터에서 구입해주세요.)
- 사용상 정상 마모되는 소모성 부품을 교환하는 경우
- 사용 전압을 잘못 선택하여 제품 고장이 발생한 경우
- 고객이 제품을 임의 분해하여 부속품이 분실 또는 파손된 경우
- 제품 기능 설명 또는 분해 없이 간단히 조정만 하는 경우
- LG전자 제품 설명서 내에 '안전을 위해 주의하기'를 지키지 않아 고장이 발생한 경우 ('안전을 위해 주의하기'를 잘 지키면 제품을 오래 사용할 수 있습니다.)
- 낙뢰, 화재, 풍수해, 염해, 가스, 지진 등과 같은 천재지변에 의해 고장이 발생한 경우
- 고객의 기타 과실에 의하여 고장이 발생한 경우
- 전원 차단기가 내려감으로 서비스를 요청하였으나, 제품에 이상이 없는 경우
- 전원 콘센트 자체 결함 또는 전원 플러그 연결이 안 된 경우 등과 같이 제품 자체의 하자가 아닌 외부 원인으로 인한 경우
- 사용 전원의 이상 또는 접속기기의 불량으로 인하여 고장이 발생한 경우
- 초기 제품 설치 이후 고객의 요구로 제품 위치를 바꾸거나, 이사 후 재설치한 경우
- 타사 제품으로 서비스를 요청하였으나, 타사 제품 또는 타제품 불량으로 서비스가 접수된 경우
- LG전자 제품 판매점이나 LG전자 서비스 센터의 수리기사가 아닌 사람이 제품을 수리 또는 개조하여 고장이 발생한 경우
- 진열 제품 구입 시 외관의 불량을 충분히 인지하지 못하고 구입 후 서비스를 요청한 경우
- 필터 교환/청소, 제품 청소 등의 서비스를 요청한 경우

궁금한 내용은 LG전자 서비스 센터(1544-7777, www.lge.com)로 문의하세요.

제안하고 싶은 내용이나 불만 사항을 접수할 때는 고객 상담실(080-023-7777)로 문의하세요.

- 환경보전을 위하여 당 제품 폐기시 재활용이 될 수 있도록 노력하고 있습니다.
- 폐 가전제품이 발생되면 아래와 같이 처리하시기 바랍니다.

신규 제품 구입시



LG전자 대리점에서 신제품을 구입한 후, 기존 제품을 버리고자 할 경우에는 신규제품 배달시 무상으로 처리해 드립니다.

단순 폐기시



가전제품, 가구 등 대형 생활 폐기물을 버리고자 할 경우에는 지역 주민센터로 연락하시면 됩니다.

제품 규격

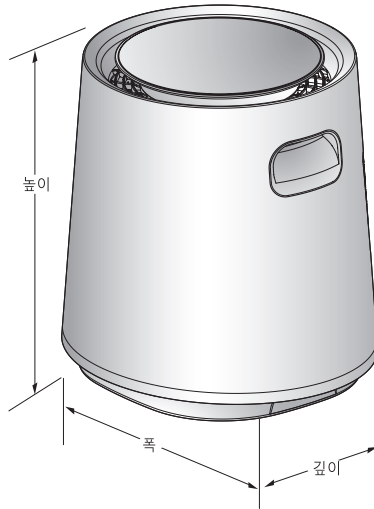

본 제품의 외관 및 디자인과 제품규격은 제품의 품질을 더욱 더 높이기 위하여 변경될 수도 있습니다.

모 델 명	가습기, HW500DA Series
전 원	220 V, 60 Hz
가 습 량	505 mL/h
제 품 중 량	10.4 kg
외 형 치 수 (폭 × 높이 × 깊이)	390 mm × 395 mm × 350 mm
소 비 전 력	14 W





이 제품은 국내(대한민국)용입니다. 전원, 전압이 다른 해외에서는 사용할 수 없습니다.

LG전자 서비스 센터 대표 전화번호

사용 불편 및 고장 접수는 (전국 어디서나)

1544-7777

• 전화 걸기 전

제품 모델명, 고장 상태, 전화번호, 주소를 정확히 알면
보다 빠른 서비스를 받을 수 있습니다.

• 전화 연결 시

ARS 안내에 따라 제품을 정확하게 선택하면 해당
제품의 전문 상담원에게 최고의 서비스를 받을 수
있습니다.

고객 상담실(제한 및 불만 사항) **080-023-7777**

인터넷 서비스 신청

www.lge.com

- 인터넷 서비스를 이용하면 제품에 대한 자가진단,
원하는 날짜와 시간에 서비스 신청, 실시간 PC 원격
상담이 가능하여 보다 편리하게 이용할 수 있습니다.



고객을 위해 우수한 품질의 서비스를 제공하는
기업에게 사단법인 한국서비스진흥협회에서 서비스
품질을 인증하는 마크로 LG전자는 서비스 품질
우수기업입니다.