

MANUEL D'UTILISATION

Affichage dynamique numérique de LG

(Affichage sur moniteur)

Veuillez lire le présent manuel attentivement avant d'utiliser l'appareil et conservez-le pour pouvoir vous y reporter ultérieurement.

32SE3D 32SE3KD 43SH7DD

43SE3D 43SE3KD 49SH7DD

49SE3D 49SE3KD 55SH7DD

55SE3D 55SE3KD

65SE3D 65SE3KD

TABLE DES MATIÈRES

PRÉCAUTIONS IMPORTANTES3

- Précautions relatives à l'alimentation électrique3
- Précautions liées à l'installation du produit.....5
- Précautions à prendre pour déplacer le produit6
- Précautions liées à l'utilisation et au nettoyage du produit7
- Mise au rebut (uniquement les lampes au mercure utilisées dans les moniteurs ACL)7

LICENCES8

ASSEMBLAGE ET PRÉPARATION.....9

- Accessoires en option10
- Pièces et touches12
- Installation du socle13
- Connexion des haut-parleurs.....15
- Utilisation du récepteur infrarouge.....18
- Orientation portrait.....19
- Installation et retrait du support de LG20
- Installation sur un mur.....22

TÉLÉCOMMANDE 24

- Affichage du nom de l'appareil branché à un port d'entrée.....26
- Menu de réglage de l'équilibre des blancs.....26

ÉTABLISSEMENT DES CONNEXIONS..... 27

- Connexion à un PC.....27
- Branchement d'appareils externes.....27

DÉPANNAGE 29

CARACTÉRISTIQUES DU PRODUIT 32

AVERTISSEMENT - Cet équipement est conforme aux normes de classe A du CISPR 32. Dans un environnement domestique, cet équipement peut causer des interférences radio.

PRÉCAUTIONS IMPORTANTES

Veillez lire attentivement ces précautions de sécurité avant d'utiliser le produit.

AVERTISSEMENT

Le non-respect de ces avertissements peut entraîner la mort, des blessures graves ou des dommages au produit ou à d'autres biens.

MISE EN GARDE

Si vous ignorez la mise en garde, vous pourriez vous blesser légèrement ou le produit risque d'être endommagé.

AVERTISSEMENT

- Utilisez ce produit à l'intérieur seulement.

Précautions relatives à l'alimentation électrique

AVERTISSEMENTS

- Utilisez uniquement le cordon d'alimentation fourni avec l'appareil ou un autre cordon approuvé par le fabricant.
 - Sinon, cela pourrait provoquer un incendie ou une décharge électrique ou endommager le produit.
- Utilisez uniquement une fiche et une prise murale correctement mises à la terre.
 - Si vous ne le faites pas, vous pourriez recevoir une décharge électrique ou subir des blessures, ou le produit pourrait être endommagé.
- N'utilisez pas une prise endommagée ou desserrée.
 - Cela pourrait entraîner une décharge électrique ou un incendie.
- Utilisez le moniteur seulement à partir d'une source d'alimentation (p. ex., la tension) indiquée dans les caractéristiques du produit.
 - Sinon, le produit pourrait être endommagé, un incendie pourrait se produire ou vous pourriez recevoir une décharge électrique. Si vous n'êtes pas sûr du type d'alimentation dont vous disposez, consultez un électricien certifié.
- En présence de tonnerre et d'éclairs, ne touchez jamais le cordon d'alimentation et le câble de signal, ce qui pourrait être très dangereux.
 - Cela pourrait entraîner une décharge électrique.
- Ne branchez jamais plusieurs rallonges, appareils électriques ou appareils de chauffage électrique sur une même prise murale. Utilisez une barre d'alimentation avec une borne de mise à la terre conçue pour une utilisation exclusive avec un ordinateur.
 - Un incendie pourrait éclater en raison de la surchauffe.
- Ne touchez jamais la fiche d'alimentation si vos mains sont mouillées. De plus, si la broche de la fiche est mouillée ou couverte de poussière, séchez-la complètement ou enlevez la poussière avant de brancher le cordon.
 - Vous pourriez recevoir une décharge électrique en raison de l'excès d'humidité.

- Si vous ne prévoyez pas utiliser le produit pendant une longue période, débranchez le cordon d'alimentation du produit.
 - La poussière accumulée peut provoquer un incendie, et la détérioration du matériel d'isolation peut entraîner des fuites électriques, des décharges électriques ou un incendie.
- Insérez la fiche d'alimentation fermement dans la prise de sorte qu'elle ne puisse pas se relâcher.
 - Une connexion desserrée pourrait provoquer un incendie.
- Tenez la fiche lorsque vous débranchez le cordon d'alimentation. Ne tirez pas directement sur le cordon. Ne pliez pas le cordon d'alimentation avec une force excessive et ne posez aucun objet lourd sur le cordon.
 - Le cordon d'alimentation pourrait être endommagé, ce qui pourrait causer un incendie ou une décharge électrique.
- N'insérez aucun objet métallique ou autre matériau conducteur dans les ouvertures du produit. De plus, ne touchez pas le cordon d'alimentation immédiatement après l'avoir branché sur la borne d'entrée murale.
 - Vous pourriez recevoir une décharge électrique.
- Le coupleur est utilisé comme dispositif de débranchement.
- Veuillez vous assurer que l'appareil est installé à proximité de la prise murale et que celle-ci est facilement accessible.
- Ne débranchez pas le cordon d'alimentation pendant que le produit est utilisé.
 - Des décharges électriques peuvent endommager le produit.
- Tant que cet appareil est branché sur la prise murale c.a., il n'est pas débranché de la source d'alimentation c.a. même s'il est éteint.

Précautions liées à l'installation du produit

AVERTISSEMENTS

- Gardez le produit éloigné de toute source de chaleur, comme des appareils de chauffage ou des flammes nues.
 - Cela pourrait entraîner des décharges électriques, un incendie, des défauts ou des déformations.
- Gardez le matériel anti-humidité et le matériel d'emballage en vinyle hors de la portée des enfants.
 - Le matériel anti-humidité est dangereux pour la santé s'il est avalé. S'il est avalé par erreur, provoquez un vomissement et rendez-vous à l'hôpital le plus près. De plus, le matériel d'emballage en vinyle peut entraîner la suffocation. Gardez-le hors de la portée des enfants.
- Ne placez pas d'objets lourds sur le produit et ne vous assoyez pas dessus.
 - Si le produit tombe ou si vous l'échappez, vous pourriez vous blesser. Empêchez les enfants de monter sur l'appareil ou de le tirer.
- Ne laissez pas le cordon d'alimentation ou de signal là où une personne risque de trébucher dessus.
 - Quelqu'un pourrait perdre l'équilibre et endommager l'appareil, ce qui pourrait entraîner des décharges électriques, un incendie ou des blessures graves.
- Installez le produit dans un endroit propre et sec. Ne l'utilisez pas près de l'eau.
 - La poussière et l'humidité peuvent provoquer des décharges électriques, un incendie ou endommager le produit.
- N'ajoutez pas d'accessoires qui n'ont pas été conçus pour le moniteur.
- Si vous sentez une odeur de fumée ou d'autres odeurs, ou si vous entendez un son étrange provenant du produit, débranchez le cordon d'alimentation et communiquez avec le service à la clientèle de LG.
 - Si vous continuez d'utiliser le produit sans prendre les mesures appropriées, vous pourriez recevoir une décharge électrique ou provoquer un incendie.
- Si vous avez échappé le produit ou si le boîtier est brisé, éteignez l'appareil et débranchez le cordon d'alimentation.
 - Si vous continuez d'utiliser le produit sans prendre les mesures appropriées, vous pourriez recevoir une décharge électrique ou provoquer un incendie. Communiquez avec le service à la clientèle de LG.
- Ne laissez pas tomber d'objets sur le produit et évitez tout impact avec celui-ci. Ne lancez jamais de jouets ou d'autres objets sur le produit.
 - Cela pourrait causer des blessures à des personnes, des problèmes pour le produit et endommager l'écran.
- Gardez le produit hors de la portée des enfants et ne placez pas de jouets à proximité de celui-ci.
- Assurez-vous que l'orifice de ventilation du produit n'est pas obstrué. Installez le produit à plus de 100 mm (3,9 po) du mur.
 - Si vous installez le produit trop près du mur, il pourrait être déformé ou un incendie pourrait éclater en raison de l'accumulation de chaleur interne.
- Ne couvrez pas ce produit d'un drap ou d'autres matériaux (p. ex., du plastique) lorsqu'il est branché.
 - Le produit pourrait être déformé ou un incendie pourrait éclater en raison d'une surchauffe interne.
- Placez le produit sur une surface plane et stable qui est assez grande pour le soutenir.
 - Si vous échappez le produit, vous pourriez être blessé, ou le produit pourrait être endommagé.
- Installez le produit dans un endroit dénué d'interférences électromagnétiques.
- Évitez que le produit soit exposé à la lumière directe du soleil.
 - Le produit pourrait être endommagé.
- Ne posez pas le produit sur le plancher.
 - Les jeunes enfants ou d'autres personnes pourraient trébucher.
- N'installez pas ce produit sur un mur où il risque d'être exposé à de l'huile ou à des brouillards d'huile.
 - Cela pourrait endommager le produit et entraîner sa chute.
- Dans le cas d'un moniteur doté d'un cadre lustré, l'utilisateur doit penser à le positionner en considérant que ce cadre pourrait provoquer des reflets nuisibles en raison de l'éclairage ambiant et des surfaces claires.

Précautions à prendre pour déplacer le produit

AVERTISSEMENTS

- Assurez-vous d'éteindre le produit.
 - Cela pourrait entraîner des décharges électriques ou endommager le produit.
- Assurez-vous de retirer tous les câbles avant de déplacer le produit.
 - Cela pourrait entraîner des décharges électriques ou endommager le produit.
- Lorsque vous devez soulever ou transporter le produit, ne le maintenez pas à l'envers en le tenant uniquement par le support.
 - Le produit pourrait tomber, ce qui pourrait l'endommager ou provoquer des blessures.
- Assurez-vous de ne pas heurter le produit lorsque vous le déplacez.
 - Cela pourrait entraîner des décharges électriques ou endommager le produit.
- Assurez-vous que l'écran est orienté vers l'avant et utilisez vos deux mains pour déplacer le produit.
 - Si vous échappez le produit, le produit endommagé pourrait entraîner des décharges électriques ou un incendie.
- Ne placez pas le produit face vers le bas.
 - Cela pourrait endommager l'écran ACL TFT.

Précautions liées à l'utilisation et au nettoyage du produit

⚠ AVERTISSEMENTS

- Ne tentez pas de démonter, de réparer ou de modifier vous-même le produit.
 - Cela pourrait entraîner un incendie ou des décharges électriques.
 - Communiquez avec le service à la clientèle de LG pour toute réparation.
- Lorsque vous nettoyez le produit, débranchez le cordon d'alimentation et frottez délicatement le produit avec un linge doux pour éviter de l'égratigner. Ne nettoyez pas le produit avec un linge mouillé et ne vaporisez pas d'eau ou d'autres liquides directement sur le produit. Cela pourrait causer une décharge électrique. (N'utilisez pas de produits chimiques comme du benzène, des diluants pour peinture ou de l'alcool.)
- N'exposez pas le produit à l'eau.
 - Cela pourrait entraîner un incendie ou des décharges électriques.
- Évitez les températures élevées et l'humidité.
- Évitez de placer ou de ranger des produits inflammables à proximité du produit.
 - Cela créerait un danger d'explosion ou d'incendie.
- Gardez le produit propre en tout temps.
- Adoptez une position naturelle et confortable lorsque vous travaillez avec le produit.
- Prenez des pauses périodiques lorsque vous travaillez avec le produit pendant de longues périodes.
- Évitez d'appuyer sur l'écran avec la main ou un objet pointu, comme un ongle, un crayon ou un stylo, et évitez d'égratigner l'écran.
- Maintenez une distance adéquate avec le produit et reposez-vous de temps en temps.
 - Votre vision pourrait être affectée si vous regardez le produit de trop près ou pendant trop longtemps.
- Réglez la résolution adéquatement en vous référant au manuel d'utilisation.
- Gardez les petits accessoires hors de la portée des enfants.
- L'affichage d'une image fixe pendant une période prolongée sur le moniteur pourrait laisser une image persistante ou une tache sur l'écran du moniteur. Pour éviter ce problème, utilisez un écran de veille et éteignez le produit lorsque vous ne l'utilisez pas. Une image persistante ou une tache causée par une longue utilisation n'est pas couverte par la garantie de ce produit.
- N'utilisez pas d'appareils à haute tension à proximité du moniteur (p. ex., un tue-mouches électrique).
 - Une décharge électrique pourrait endommager le moniteur.
- Vaporisez de l'eau sur un chiffon doux de deux à quatre fois et servez-vous-en pour nettoyer le panneau avant, en essuyant dans une seule direction. Une humidité excessive risque de tacher l'écran.

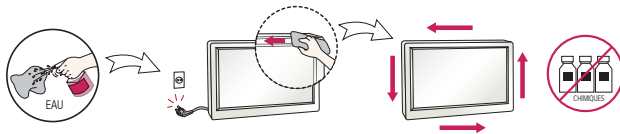

Mise au rebut (uniquement les lampes au mercure utilisées dans les moniteurs ACL)

- La lampe fluorescente utilisée dans ce produit contient une petite quantité de mercure.
- Ne jetez pas ce produit avec les ordures ménagères ordinaires.
- La mise au rebut de ce produit doit être effectuée en respectant les règlements des autorités locales.

LICENCES

Les licences prises en charge peuvent différer selon le modèle. Pour plus d'informations sur les licences, visitez le site www.lg.com.



The terms HDMI and HDMI High-Definition Multimedia Interface, and the HDMI logo are trademarks or registered trademarks of HDMI Licensing LLC in the United States and other countries.



This DivX Certified® device has passed rigorous testing to ensure it plays DivX® video.

To play purchased DivX movies, first register your device at vod.divx.com. Find your registration code in the DivX VOD section of your device setup menu.

DivX Certified® to play DivX® video up to HD 1080p, including premium content.

DivX®, DivX Certified® and associated logos are trademarks of DivX, LLC and are used under license.

Covered by DivX Patents 7,295,673; 7,515,710; RE45,052; and others available at [www.divx.com/patents]



Fabriqué sous licence de Dolby Laboratories. Dolby, Dolby Vision, Dolby Audio et le symbole double-D sont des marques déposées de Dolby Laboratories.

ASSEMBLAGE ET PRÉPARATION

MISES EN GARDE

- Utilisez toujours des composants authentiques pour assurer la sécurité et la performance du produit.
- La garantie de ce produit ne couvre pas les dommages ou les blessures causés par l'utilisation de composants contrefaits.

REMARQUES

- Les accessoires fournis avec votre produit peuvent varier selon le modèle ou la région.
- Les caractéristiques du produit ou le contenu du présent manuel peuvent être modifiés sans préavis, en raison d'une mise à niveau des fonctions du produit.
- Logiciel SuperSign et guide
 - Téléchargement depuis le site Web de LG Electronics.
 - Visitez le site Web de LG Electronics (<http://partner.lge.com>) et téléchargez la plus récente version du logiciel pour votre modèle.
- La garantie ne couvre pas les dommages causés par l'utilisation du produit dans un environnement excessivement poussiéreux.

Accessoires en option

Les accessoires en option peuvent changer sans préavis afin d'améliorer les performances du produit. De même, de nouveaux accessoires peuvent être ajoutés. Les illustrations du présent manuel peuvent différer du produit et des accessoires réels.

Ensemble pour la base

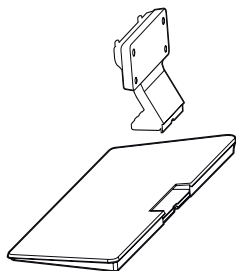

Base

ST-322T	32SE3*
ST-432T	43SE3*/43SH7DD
ST-492T	49SE3*/49SH7DD
ST-652T	55SE3*/55SH7DD
ST-652T	65SE3*

Rondelles d'espacement du socle

32SE3*	-
43SE3*	2 EA
43SH7DD	
49SE3*	
49SH7DD	
55SE3*	
55SH7DD	
65SE3*	

Vis

Diamètre 4,0 mm x Filetage 0,7 mm
(Diamètre 0,1 po x Filetage 0,02 po)

Modèle	Longueur (rondelle élastique comprise)	Quantité
32SE3*	10 mm (0,3 po)	6 EA
43SE3*/43SH7DD	14 mm (0,5 po)	8 EA
49SE3*/49SH7DD		
55SE3*/55SH7DD		
65SE3*	16 mm (0,6 po)	8 EA

Ensemble pour les haut-parleurs

(Uniquement pour le modèle **SE3D)

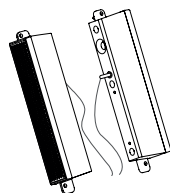

Haut-parleurs SP-5000

Supports pour câbles/ Serre-câbles

Vis

diamètre 4,0 mm x
filetage 0,7 mm x longueur 8 mm
(diamètre 0,1 po x filetage 0,02
po x longueur 0,3 po)
(rondelle élastique comprise)

Vis

diamètre 4,0 mm x
filetage 1,6 mm x longueur 10 mm
(diamètre 0,1 mm x filetage 0,06
mm x longueur 0,3 mm)
(rondelle élastique comprise)

Trousse du lecteur multimédia

(Fonction non prise en charge sur certains modèles.)

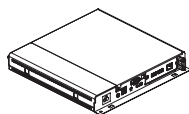

Lecteur multimédia
MP500/MP700



Vis

Diamètre 3,0 mm x Filetage 0,5 mm
x longueur 6 mm
(Diamètre 0,1 po x Filetage 0,01 po x
longueur 0,2 po)



CD (Guide d'utilisation)/Cartes

Trousse de la clé électronique Wi-Fi

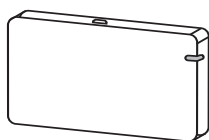

AN-WF500

! REMARQUES

- Les supports pour câbles et les serre-câbles peuvent ne pas être offerts dans certaines régions ou pour certains modèles.
- Des accessoires en option sont offerts pour certains modèles. S'il y a lieu, veuillez vous les procurer séparément.
- Avant de relier le lecteur multimédia, branchez le câble sur le port.
- Veuillez éteindre l'appareil avant de brancher ou de retirer la trousse de la clé électronique Wi-Fi.

Pièces et touches

L'image peut être différente selon le modèle.

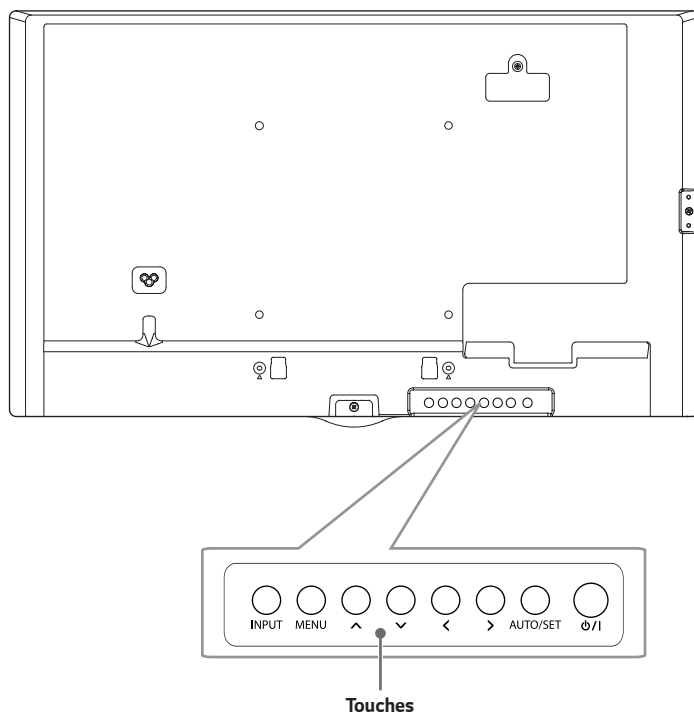

- **INPUT** : Permet de changer la source d'entrée.
- **MENU** : Permet d'accéder aux menus principaux ou d'enregistrer votre sélection et de quitter les menus.
- **^ v** : Permet de régler vers le haut et vers le bas.
- **< >** : Permet de déplacer vers la droite et vers la gauche.
- **AUTO/SET** : Affiche le signal actuel et le mode.
- **⏻/I** : Allume ou éteint l'appareil.

Installation du socle

- Pour certains modèles uniquement.
- L'image peut être différente selon le modèle.

32SE3*

1

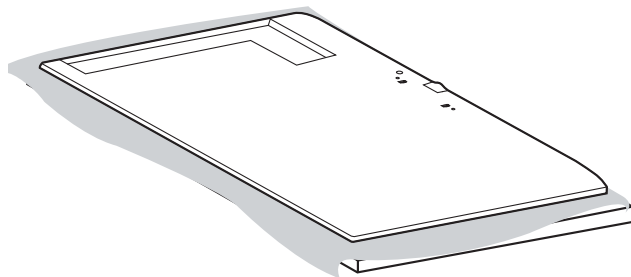

2

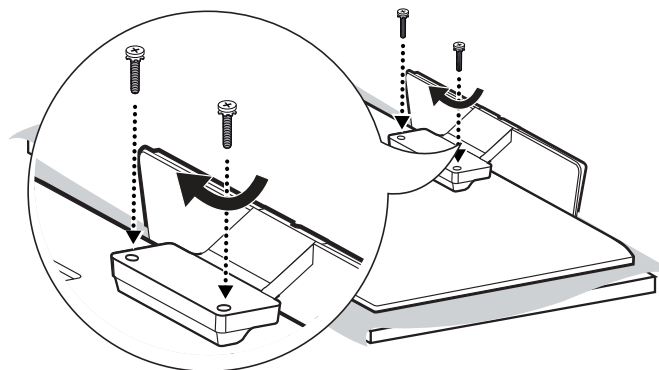

43/49/55/65SE3*, 43/49/55SH7DD

1

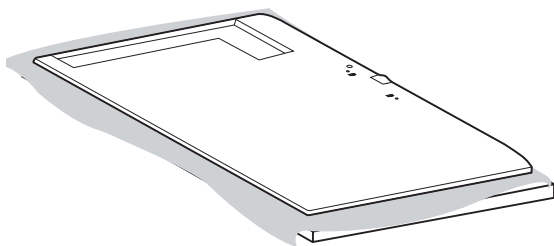

2

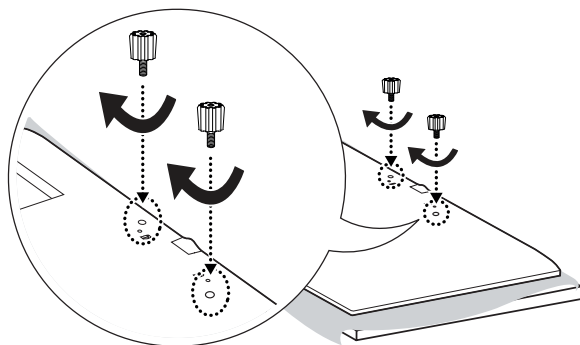

3

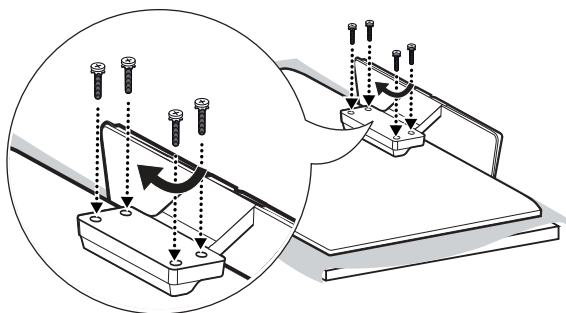

Connexion des haut-parleurs

- Pour certains modèles uniquement.
- L'image peut être différente selon le modèle.

32SE3D

- 1 Branchez un câble de signal d'entrée avant d'installer les haut-parleurs.

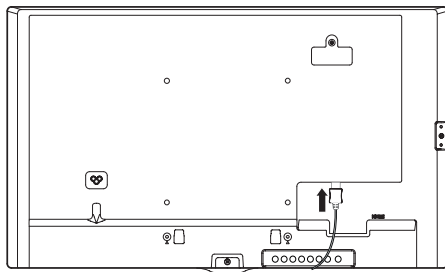

- 2 Fixez les haut-parleurs à l'aide de vis comme indiqué ci-dessous. Veillez à ce que le câble d'alimentation soit débranché avant de raccorder les haut-parleurs.

Installation de base

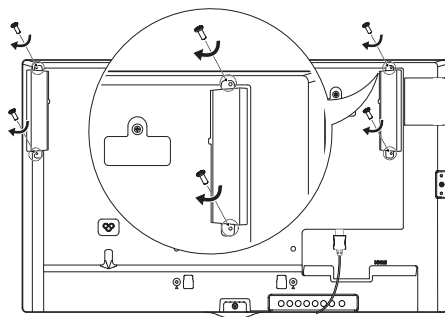

- 3 Branchez ensuite les câbles des haut-parleurs. Après avoir installé vos haut-parleurs, utilisez les supports de câble et les serre-câbles pour ranger les câbles des haut-parleurs.

Installation de base

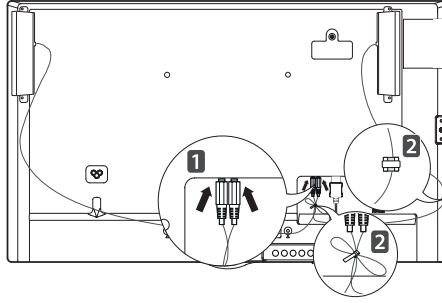

43/49/55/65SE3D

- 1 Branchez un câble de signal d'entrée avant d'installer les haut-parleurs.

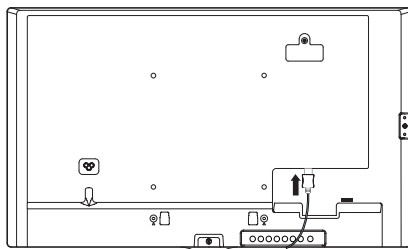

- 2 Fixez les haut-parleurs à l'aide de vis comme indiqué ci-dessous. Veillez à ce que le câble d'alimentation soit débranché avant de raccorder les haut-parleurs.

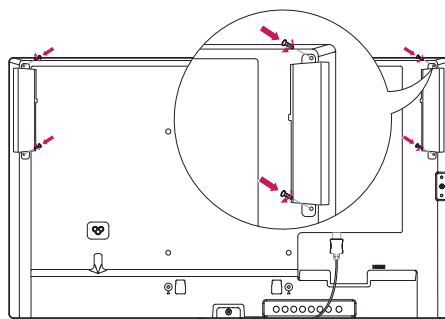

- 3 Branchez ensuite les câbles des haut-parleurs. Après avoir installé vos haut-parleurs, utilisez les supports de câble et les serre-câbles pour ranger les câbles des haut-parleurs.

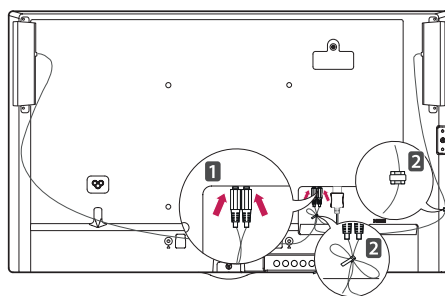
**! REMARQUE**

- Veuillez mettre l'appareil hors tension avant de débrancher le câble. Le fait de brancher ou de débrancher le câble du haut-parleur pendant que l'appareil est sous tension peut désactiver le son.

Utilisation du récepteur infrarouge

- L'image peut être différente selon le modèle.

Cette option permet de placer un capteur de télécommande à un endroit choisi. Cet écran pourra alors contrôler d'autres écrans au moyen d'un câble RS-232C. Installez le récepteur IR vers l'avant de l'appareil.

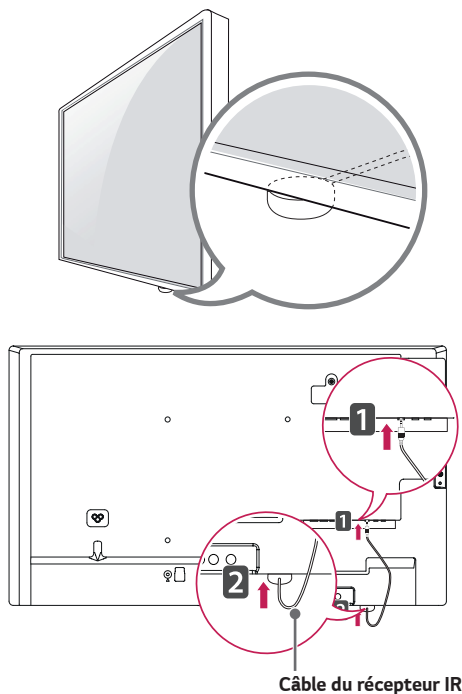

Câble du récepteur IR

! REMARQUES

- En regardant de l'arrière de l'appareil, si le câble du récepteur infrarouge n'est pas dirigé vers l'avant, la portée de réception du signal pourrait s'en trouver réduite.
- Le récepteur infrarouge est fait d'un aimant. Il est amovible au bas (installation typique) ou à l'arrière (installation au mur) de l'appareil.
- Assurez-vous de débrancher le cordon d'alimentation avant de brancher ou de retirer le récepteur IR.

Orientation portrait

Lorsque vous installez le moniteur en orientation portrait, faites-le pivoter de 90 degrés dans le sens antihoraire (en étant face à l'écran).

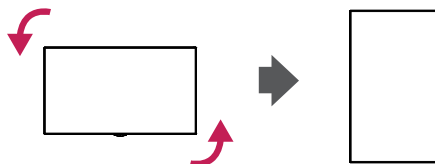

Utilisation d'un système de sécurité Kensington

(Cette fonction n'est pas offerte sur tous les modèles.)

Le connecteur du système de sécurité Kensington se trouve à l'arrière du moniteur. Pour en savoir plus sur l'installation et l'utilisation de ce système, reportez-vous au guide fourni avec le système de sécurité Kensington ou visitez le site <http://www.kensington.com>.

Branchez le câble du système de sécurité Kensington sur le moniteur et fixez-le à une table.

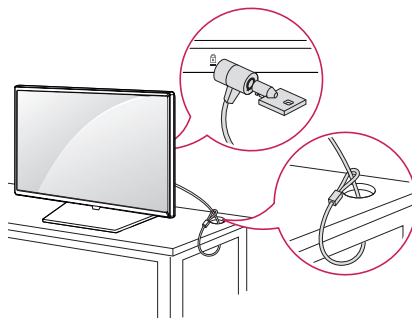

! REMARQUES

- Le système de sécurité Kensington est facultatif. Des accessoires supplémentaires sont offerts dans la plupart des commerces de produits électroniques.
- Cette illustration montre un exemple d'installation standard; l'apparence de votre produit peut être différente.

Installation et retrait du support de LG

- Pour certains modèles uniquement.
- L'image peut être différente selon le modèle.

Retrait du support de LG

- 1 Étendez un tissu propre sur le plancher, puis posez l'écran dessus face vers le bas. En utilisant un tournevis, retirez la vis qui maintient le support de LG au bas et à l'arrière du moniteur.

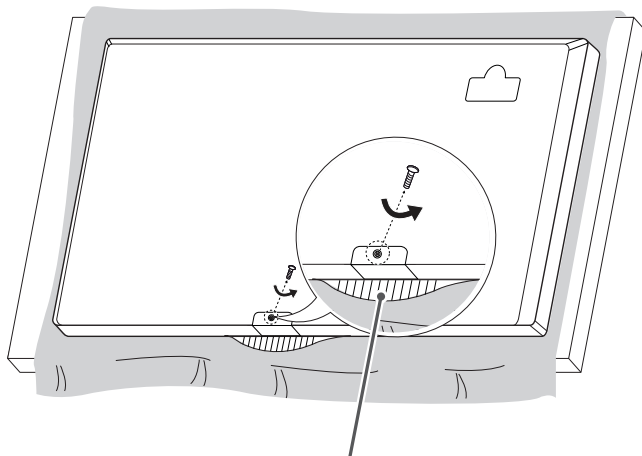

Support de LG

- 2 Une fois la vis enlevée, retirez le support de LG. Pour remettre le support de LG, répétez le processus dans l'ordre inverse.

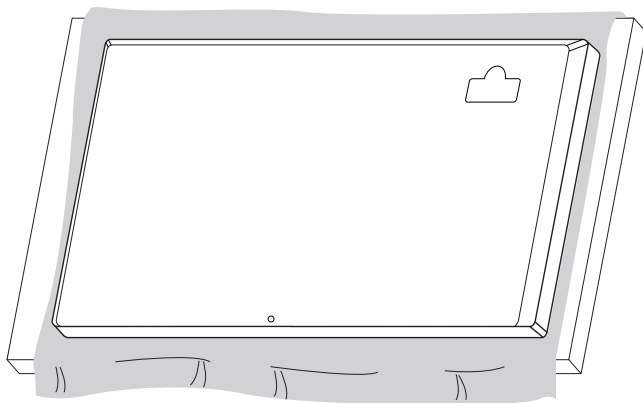

Fixation du support de LG sur le côté droit

- 1 Étendez un tissu propre sur le plancher, puis posez l'écran dessus face vers le bas. En utilisant un tournevis, retirez la vis qui maintient le support de LG au bas et à l'arrière du moniteur.

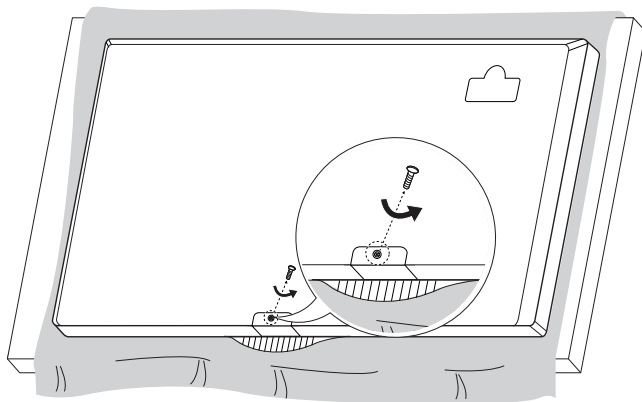

- 2 Une fois la vis enlevée, retirez le support de LG. Fixez le support de LG à l'aide d'une vis en l'alignant sur le trou situé du côté droit.

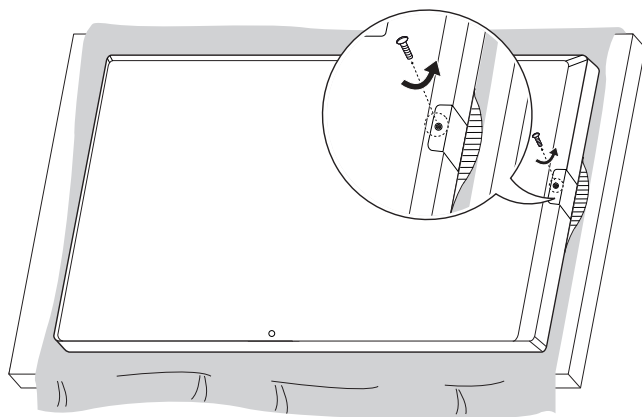

Installation sur un mur

Pour une ventilation adéquate, assurez-vous que le produit est installé à au moins 100 mm (3,9 po) des murs sur tous ses côtés. Des directives d'installation détaillées sont offertes par votre détaillant. Consultez le guide d'installation et de mise en place de la fixation murale pivotante.

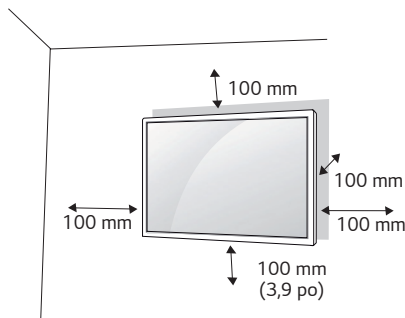

Pour installer votre moniteur sur un mur, posez un support de fixation murale (pièce en option) à l'arrière du moniteur. Assurez-vous que le support de fixation murale est bien fixé au moniteur et au mur.

- 1 Utilisez uniquement des vis et des supports de fixation conformes à la norme VESA.
 - 2 Des vis plus longues que la norme peuvent endommager l'intérieur du moniteur.
 - 3 Des vis non conformes à la norme VESA pourraient endommager le produit et entraîner la chute du moniteur. LG Electronics n'assume aucune responsabilité pour les accidents liés à l'utilisation de vis non standards.
 - 4 Veuillez suivre la norme VESA indiquée ci-dessous.
- 785 mm (30,9 po) et plus

* Vis de fixation : diamètre 6,0 mm (0,2 po) x filetage 1,0 mm (0,03 po) x longueur 12 mm (0,47 po)

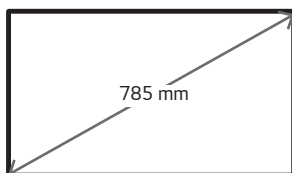

MISES EN GARDE

- Débranchez le cordon d'alimentation avant de déplacer ou d'installer le moniteur pour éviter tout risque de décharge électrique.
- Si vous installez le moniteur sur un plafond ou sur un mur incliné, il risque de tomber et de causer des blessures. Utilisez une fixation murale approuvée par LG et communiquez avec votre détaillant local ou avec du personnel qualifié pour vous assister lors de l'installation.
- Ne serrez pas trop les vis parce que cela pourrait endommager le moniteur et annuler votre garantie.
- Utilisez uniquement des vis et des supports de fixation murale qui répondent à la norme VESA. Tous les dommages et toutes les blessures causés par une mauvaise utilisation ou par l'utilisation d'accessoires inadéquats ne sont pas couverts par la garantie.

REMARQUES

- La trousse de fixation murale comprend un manuel d'installation et les pièces nécessaires à l'installation.
- Le support de fixation murale est facultatif. Vous pouvez vous procurer des accessoires auprès de votre détaillant local.
- La longueur des vis requises peut varier selon le support de fixation murale. Assurez-vous d'utiliser la longueur appropriée.
- Pour en savoir plus, veuillez consulter le guide fourni avec le support de fixation murale.

TÉLÉCOMMANDE

Les descriptions données dans le présent manuel font référence aux touches qui se trouvent sur la télécommande. Veuillez lire le présent manuel attentivement pour utiliser le moniteur correctement. Pour installer les piles, ouvrez le couvercle de leur compartiment et insérez des piles (AAA de 1,5 V) en faisant correspondre leurs bornes (+) et (-) à celles du compartiment, puis remettez le couvercle en place. Pour retirer les piles, suivez le processus d'installation à l'envers. Les illustrations peuvent différer des accessoires réels.

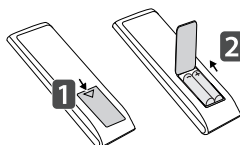

⚠ MISES EN GARDE

- Ne mélangez pas des piles usagées avec de nouvelles piles; cela pourrait endommager la télécommande.
- Assurez-vous d'orienter la télécommande vers le capteur de télécommande du moniteur.
- Certaines fonctions de la télécommande pourraient ne pas être prises en charge par certains modèles.

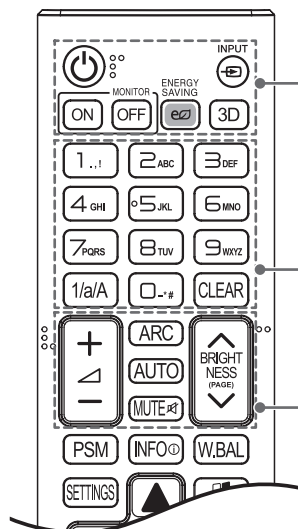

⏻ (ALIMENTATION) Allume ou éteint le moniteur.

MONITOR ON Allume le moniteur.

MONITOR OFF Éteint le moniteur.

ENERGY SAVING Permet de réduire la consommation d'énergie en réglant le pic de luminosité de l'écran.

INPUT Permet de sélectionner le mode d'entrée.

3D Est utilisé lors du visionnement de vidéos 3D.

1/a/A Bascule entre les modes numérique et alphabétique.

Touches de numéros et de lettres

Permettent d'entrer des caractères numériques ou alphabétiques selon le réglage.

CLEAR Efface le caractère numérique ou alphabétique entré.

Touche d'augmentation et de réduction du volume Permet de régler le volume.

ARC Permet de sélectionner un format d'image.

AUTO Permet de régler automatiquement la position de l'image et de réduire l'instabilité de l'image (entrée RVB uniquement).

MUTE Permet de couper tous les sons.

BRIGHTNESS Permet de régler la luminosité de l'écran. La fonction PAGE n'est pas prise en charge par ce modèle.

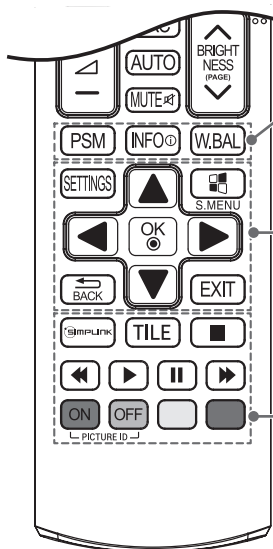

PSM Permet de sélectionner le mode Image.

INFO ⓘ Affiche les informations sur l'émission en cours et l'écran.

W.BAL Active le menu d'équilibrage des blancs.

SETTINGS Permet d'accéder aux menus principaux ou d'enregistrer votre sélection et de quitter les menus.

S.MENU  Touche du menu SuperSign.

Touches de navigation Permettent de parcourir les menus ou les options.

OK  Permet de sélectionner des menus ou des options et de confirmer votre choix.

BACK  Permet de reculer d'une étape dans la fonction interactive.

EXIT Permet de quitter tous les éléments et les applications affichés à l'écran.

SIMPLINK  Vous permet de contrôler plusieurs périphériques multimédias pour profiter simplement du contenu multimédia à l'aide de la télécommande et du menu Simplink.

TILE Permet de sélectionner le mode Mosaïque.

PICTURE ID ON/OFF Lorsque le numéro d'identifiant de l'image correspond à celui de l'appareil, vous pouvez contrôler le moniteur que vous souhaitez utiliser en mode Multi-écran.

Touches de contrôle du menu USB Permettent de contrôler la lecture multimédia.

Affichage du nom de l'appareil branché à un port d'entrée

Voyez sur quels ports d'entrées externes sont branchés les appareils.

- 1 Affichez la liste des entrées et appuyez sur la touche rouge (identité source) de la télécommande.
- 2 Vous pouvez attribuer une identité source à chaque entrée, sauf USB.

! REMARQUES

- Entrées externes prises en charge : HDMI, DVI-D
- Identités disponibles : PC, DTV
- Les identités sources sont affichées à l'écran Identité source ou dans le coin supérieur gauche de l'écran lorsque vous modifiez le paramètre d'entrée externe.
- Pour les signaux compatibles avec DTV/PC, par exemple les signaux 1080p à 60 Hz, il est possible que les paramètres d'affichage changent selon l'identité source. L'option Sur Mesure est disponible lorsqu'un ordinateur est branché en tant qu'appareil externe.

Menu de réglage de l'équilibre des blancs

Appuyez sur la touche rouge **W.BAL** de la télécommande.

- R-Gain (gain en rouge) : Permet de régler le niveau de rouge. Plus le chiffre est élevé, plus l'image est rouge. Réduisez le chiffre si l'écran a un aspect trop rouge.
- G-Gain (gain en vert) : Permet de régler le niveau de vert. Plus le chiffre est élevé, plus l'image est verte. Réduisez le chiffre si l'écran a un aspect trop vert.
- B-Gain (gain en bleu) : Permet de régler le niveau de bleu. Plus le chiffre est élevé, plus l'image est bleue. Réduisez le chiffre si l'écran a un aspect trop bleu.
- **Backlight (rétroéclairage)** : Permet de régler la luminosité de l'écran. Plus le chiffre est élevé, plus l'écran est clair. Cette option fonctionne de la même façon que le rétroéclairage du menu utilisateur.
- **Reset (réinitialisation)** : Réinitialise la valeur de l'équilibre des blancs aux valeurs par défaut.

ÉTABLISSEMENT DES CONNEXIONS

Vous pouvez brancher différents appareils externes sur le moniteur. Changez le mode d'entrée et sélectionnez l'appareil externe que vous souhaitez brancher. Pour en savoir plus sur la connexion d'appareils externes, reportez-vous au manuel d'utilisation accompagnant chaque appareil.

Connexion à un PC

Certains des câbles ne sont pas fournis.

Ce moniteur prend en charge la fonction Plug and Play*.

* Plug and Play : Fonction permettant à un ordinateur de reconnaître les appareils branchés par l'utilisateur sans nécessiter de configuration ni aucune autre intervention lors de la mise sous tension.

Branchement d'appareils externes

Branchez un récepteur HD, un lecteur DVD ou un magnétoscope sur le moniteur, puis sélectionnez le mode d'entrée approprié.

Certains des câbles ne sont pas fournis. Pour obtenir la meilleure qualité d'image et de son, le branchement de périphériques externes sur votre moniteur à l'aide de câbles HDMI est recommandé.

REMARQUES

- Pour une qualité d'image optimale, il est recommandé d'utiliser le moniteur avec une connexion HDMI.
- Pour assurer la conformité aux caractéristiques du produit, utilisez un câble d'interface blindé à noyau de ferrite, comme un câble D-sub 15 broches ou un câble DVI-D/HDMI.
- Si vous allumez le moniteur lorsque celui-ci est froid, il est possible que l'écran clignote. C'est normal.
- Des pixels rouges, verts ou bleus peuvent apparaître à l'écran. C'est normal.
- Utilisez un câble HDMI®/TM haute vitesse.
- Utilisez un câble certifié portant le logo HDMI. Si vous n'utilisez pas un câble HDMI certifié, l'écran pourrait ne rien afficher ou un problème de connexion pourrait se produire.
- Types de câbles HDMI recommandés
 - Câble HDMI®/TM haute vitesse
 - Câble HDMI®/TM haute vitesse avec Ethernet
- Si vous n'entendez aucun son en mode HDMI, veuillez vérifier les paramètres de votre ordinateur. Certains ordinateurs personnels nécessitent que vous changiez manuellement la sortie audio par défaut pour HDMI.
- Si vous souhaitez utiliser le mode HDMI-PC, vous devez régler votre PC/TVN sur le mode PC.
- Vous pourriez éprouver des problèmes de compatibilité si vous utilisez le mode HDMI-PC.
- Assurez-vous que le cordon d'alimentation est débranché.
- Si vous branchez une console de jeu sur le moniteur, utilisez le câble fourni avec la console.
- Il est conseillé d'utiliser les haut-parleurs vendus en option.
- Les câbles HDMI®/TM haute vitesse transmettent un signal HD de 1080p ou plus.

MISES EN GARDE

- Branchez le câble d'entrée du signal et serrez-le en tournant dans le sens des aiguilles d'une montre.
- N'appuyez pas sur l'écran avec votre doigt pendant une période prolongée parce que cela risquerait de produire un effet de distorsion temporaire à l'écran.
- N'affichez pas d'images fixes à l'écran pendant une période prolongée pour éviter tout problème d'image rémanente. Utilisez un économiseur d'écran, lorsque c'est possible.
- Un appareil de communication sans fil placé près de votre moniteur peut avoir une incidence sur l'image.

DÉPANNAGE

Aucune image n'est affichée.

Problème	Action
Le cordon d'alimentation de l'appareil est-il branché?	<ul style="list-style-type: none"> Assurez-vous que le cordon d'alimentation est branché correctement sur la prise.
Est-ce que le message « Format non valide » s'affiche?	<ul style="list-style-type: none"> Le signal du PC (carte graphique) est à l'extérieur de la bande de fréquences verticale ou horizontale de l'appareil. Réglez la bande de fréquences en consultant les caractéristiques présentées dans ce manuel d'utilisation.
Est-ce que le message « Aucun signal » s'affiche?	<ul style="list-style-type: none"> Le câble de signal de l'appareil n'est pas branché à l'ordinateur. Vérifiez le câble de signal. Accédez au menu d'entrée pour vérifier le signal d'entrée.

Le message « Appareil inconnu » s'affiche lorsque l'appareil est branché.

Problème	Action
Avez-vous installé le pilote?	<ul style="list-style-type: none"> Assurez-vous que la fonction Plug and Play est prise en charge en vous reportant au guide d'utilisation de la carte graphique.

L'image à l'écran paraît anormale.

Problème	Action
La position de l'écran est-elle inadéquate?	<ul style="list-style-type: none"> Assurez-vous que la résolution et la fréquence de la carte graphique sont prises en charge par le produit. Si la fréquence n'est pas prise en charge, réglez-la sur la résolution recommandée dans le menu [Panneau de configuration] → [Affichage] → [Réglages]. (Les paramètres peuvent varier selon votre système d'exploitation.)
L'écran s'affiche de façon anormale.	<ul style="list-style-type: none"> Le signal d'entrée approprié n'est pas connecté au port de signal. Branchez le câble de signal correspondant au signal d'entrée source.

Une image fantôme s'affiche à l'écran.

Problème	Action
Une image fantôme apparaît lorsque l'appareil est éteint.	<ul style="list-style-type: none"> • Si vous laissez une image fixe pendant une période prolongée, vous pouvez endommager les pixels. Utilisez la fonction d'écran de veille. • Lorsqu'une image sombre est affichée sur l'écran après une image avec un contraste élevé (noir et blanc ou gris), cela peut entraîner l'incrustation de l'image. Ce phénomène est normal pour un écran ACL.

Le son ne fonctionne pas.

Problème	Action
Aucun son?	<ul style="list-style-type: none"> • Assurez-vous que le câble audio est branché correctement. • Réglez le volume. • Assurez-vous que le son est réglé correctement.
Le son est trop diffus.	<ul style="list-style-type: none"> • Sélectionnez l'égaliseur de son approprié.
Le son est trop faible.	<ul style="list-style-type: none"> • Réglez le volume.

La couleur de l'écran est anormale.

Problème	Action
L'écran a une résolution de couleurs faible (16 couleurs).	<ul style="list-style-type: none"> • Définissez le nombre de couleurs à plus de 24 bits (couleurs véritables). Dans Windows, sélectionnez [Panneau de configuration] → [Affichage] → [Paramètres] → [Table des couleurs]. (Les paramètres peuvent varier selon votre système d'exploitation.)
La couleur de l'écran est instable ou d'une seule couleur.	<ul style="list-style-type: none"> • Vérifiez l'état de connexion du câble de signal. Vous pouvez aussi réinsérer la carte graphique du PC.
Des taches noires apparaissent à l'écran?	<ul style="list-style-type: none"> • Plusieurs pixels (rouges, verts, bleus, blancs ou noirs) peuvent apparaître à l'écran, ce qui peut être attribuable aux caractéristiques uniques du panneau ACL. Il ne s'agit pas d'une défaillance de l'écran ACL.

Le fonctionnement est anormal.

Problème	Action
Le moniteur s'éteint soudainement.	<ul style="list-style-type: none"> • La minuterie est-elle configurée? • Vérifiez les réglages de commande de l'alimentation. L'alimentation est peut-être coupée.

! MISE EN GARDE

- L'incrustation d'une image ne se produit pas lorsque vous utilisez des images qui changent constamment, mais cela pourrait se produire si vous affichez une image fixe pendant une longue période. Il est donc recommandé de suivre les instructions ci-dessous pour réduire les risques d'incrustation de l'image lorsqu'une image fixe est affichée. Il est recommandé de changer l'image à l'écran au moins une fois toutes les 12 heures. Si vous le faites plus souvent, la prévention des images incrustées est plus efficace.

Conditions d'utilisation recommandées

- Changez la couleur de l'arrière-plan et les couleurs des caractères au même intervalle.



Lorsque vous changez les couleurs, l'utilisation de couleurs complémentaires permet d'éviter l'incrustation de l'image.

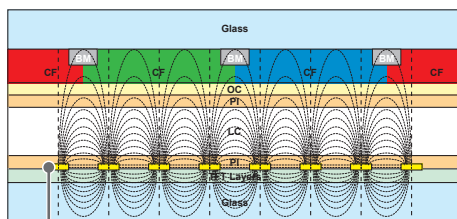

Échelle de pixels ITO ou MoTi

- Changez l'image au même intervalle.

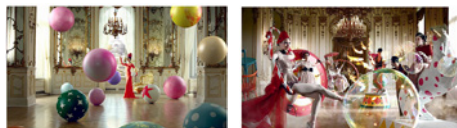

Assurez-vous que les caractères ou que les images qui étaient en place avant de changer l'image demeurent au même endroit après avoir changé l'image.

Qu'est-ce que l'incrustation de l'image?

Lorsque le moniteur ACL affiche une image statique pendant une longue période, il peut se produire une différence de tension entre les électrodes qui utilisent les cristaux liquides. Lorsque la différence de tension entre les électrodes augmente avec le temps, les cristaux liquides ont tendance à rester alignés dans une direction. Au cours de ce processus, une image précédemment affichée demeure visible. Ce phénomène est ce qu'on appelle l'incrustation de l'image.

CARACTÉRISTIQUES DU PRODUIT

Les caractéristiques du produit indiquées ci-dessous peuvent être modifiées sans préavis en raison de mises à niveau des fonctions du produit.

« ~ » fait référence au courant alternatif (c.a.), et « — — — » fait référence au courant continu (c. c.).

Écran ACL	Type d'écran	TFT (transistor en couches minces) Affichage à cristaux liquides (ACL)
Signal vidéo	Résolution maximale	1920 x 1080 à 60 Hz - Peut ne pas être prise en charge par certains systèmes d'exploitation ou types de cartes graphiques.
	Résolution recommandée	1920 x 1080 à 60 Hz - Peut ne pas être prise en charge par certains systèmes d'exploitation ou types de cartes graphiques.
	Fréquence horizontale	RVB : 30 kHz à 83 kHz HDMI : 30 kHz à 83 kHz
	Fréquence verticale	RVB : 50 Hz à 75 Hz HDMI : 56 Hz à 60 Hz
	Synchronisation	Synchronisation séparée, numérique
Ports d'entrée/de sortie	**SE3D	HDMI1 IN, HDMI2 IN, DVI-D IN, RGB IN, Audio IN/OUT, Speaker OUT, EXT IR IN, USB, RS-232C IN/OUT, LAN
	**SE3KD, **SH7DD	HDMI1 IN, HDMI2 IN, DVI-D IN, RGB IN, Audio IN/OUT, EXT IR IN, USB, RS-232C IN/OUT, LAN
Pile intégrée		Appliquée
Conditions environnementales	Température de fonctionnement	0 °C à 40 °C (de 32 °F à 104 °F)
	Humidité de fonctionnement	De 10 % à 80 %
	Température d'entreposage	- 20 °C à 60 °C (de -4 °F à 140 °F)
	Humidité d'entreposage	De 5 % à 85 %

* S'applique uniquement aux modèles prenant en charge les haut-parleurs

Audio	Sortie audio RMS	10 W + 10 W (D + G)
	Sensibilité d'entrée	0,7 Vrms
	Impédance du haut-parleur	6 Ω

32SE3D

Écran ACL	Pas de pixel	0,36375 mm (H) x 0,36375 mm (V)
Alimentation	Puissance nominale	c.a. 100-240 V ~ 50/60 Hz 0,8 A
	Consommation	Mode allumé : 45 W (type) Mode veille : ≤ 0,5 W Mode attente : ≤ 0,5 W
Dimensions (largeur x hauteur x profondeur)/ Poids	Écran	729,4 mm x 428,9 mm x 55,5 mm / 5,2 kg (28,7 po x 16,8 po x 2,1 po / 11,4 lb)
	Écran + socle	729,4 mm x 481 mm x 154,2 mm / 6 kg (28,7 po x 18,9 po x 6 po / 13,2 lb)
	Écran + haut-parleurs	729,4 mm x 428,9 mm x 95,7 mm / 5,7 kg (28,7 po x 16,8 po x 3,7 po / 12,5 lb)
	Écran + haut-parleurs + socle	729,4 mm x 481 mm x 154,2 mm / 6,5 kg (28,7 po x 18,9 po x 6 po / 14,3 lb)

32SE3KD

Écran ACL	Pas de pixel	0,36375 mm (H) x 0,36375 mm (V)
Alimentation	Puissance nominale	c.a. 100-240 V ~ 50/60 Hz 0,8 A
	Consommation	Mode allumé : 45 W (type) Mode veille : ≤ 0,5 W Mode attente : ≤ 0,5 W
Dimensions (largeur x hauteur x profondeur)/ Poids	Écran	729,4 mm x 428,9 mm x 55,5 mm / 5,4 kg (28,7 po x 16,8 po x 2,1 po / 11,9 lb)
	Écran + socle	729,4 mm x 481 mm x 154,2 mm / 6,2 kg (28,7 po x 18,9 po x 6 po / 13,6 lb)

43SE3D

Écran ACL	Pas de pixel	0,4902 mm (H) x 0,4902 mm (V)
Alimentation	Puissance nominale	c.a. 100-240 V ~ 50/60 Hz 0,9 A
	Consommation	Mode allumé : 55 W (type) Mode veille : ≤ 0,5 W Mode attente : ≤ 0,5 W
Dimensions (largeur x hauteur x profondeur)/ Poids	Écran	969,6 mm x 563,9 mm x 38,6 mm / 9,6 kg (38,1 po x 22,2 po x 1,5 po / 21,1 lb)
	Écran + socle	969,6 mm x 622,2 mm x 193 mm / 12,1 kg (38,1 po x 24,4 po x 7,5 po / 26,6 lb)
	Écran + haut-parleurs	969,6 mm x 563,9 mm x 67,9 mm / 10,1 kg (38,1 po x 22,2 po x 2,6 po / 22,2 lb)
	Écran + haut-parleurs + socle	969,6 mm x 622,2 mm x 193 mm / 12,6 kg (38,1 po x 24,4 po x 7,5 po / 27,7 lb)

43SE3KD

Écran ACL	Pas de pixel	0,4902 mm (H) x 0,4902 mm (V)
Alimentation	Puissance nominale	c.a. 100-240 V ~ 50/60 Hz 0,9 A
	Consommation	Mode allumé : 55 W (type) Mode veille : ≤ 0,5 W Mode attente : ≤ 0,5 W
Dimensions (largeur x hauteur x profondeur)/ Poids	Écran	969,6 mm x 563,9 mm x 54,0 mm / 10 kg (38,1 po x 22,2 po x 2,1 po / 22 lb)
	Écran + socle	969,6 mm x 622,2 mm x 193 mm / 12,5 kg (38,1 po x 24,4 po x 7,5 po / 27,5 lb)

43SH7DD

Écran ACL	Pas de pixel	0,4902 mm (H) x 0,4902 mm (V)
Alimentation	Puissance nominale	c.a. 100-240 V ~ 50/60 Hz 1,3 A
	Consommation	Mode allumé : 75 W (type) Mode veille : ≤ 0,5 W Mode attente : ≤ 0,5 W
Dimensions (largeur x hauteur x profondeur)/ Poids	Écran	969,6 mm x 563,9 mm x 54,0 mm / 10 kg (38,1 po x 22,2 po x 2,1 po / 22 lb)
	Écran + socle	969,6 mm x 622,2 mm x 193 mm / 12,5 kg (38,1 po x 24,4 po x 7,5 po / 27,5 lb)

49SE3D

Écran ACL	Pas de pixel	0,55926 mm (H) x 0,55926 mm (V)
Alimentation	Puissance nominale	c.a. 100-240 V ~ 50/60 Hz 1,0 A
	Consommation	Mode allumé : 60 W (type) Mode veille : ≤ 0,5 W Mode attente : ≤ 0,5 W
Dimensions (largeur x hauteur x profondeur)/ Poids	Écran	1102,2 mm x 638,5 mm x 38,6 mm / 13,9 kg (43,3 po x 25,1 po x 1,5 po / 30,6 lb)
	Écran + socle	1102,2 mm x 696,8 mm x 219,6 mm / 17,2 kg (43,3 po x 27,4 po x 8,6 po / 37,9 lb)
	Écran + haut-parleurs	1102,2 mm x 638,5 mm x 67,9 mm / 14,4 kg (43,3 po x 25,1 po x 2,6 po / 31,7 lb)
	Écran + haut-parleurs + socle	1102,2 mm x 696,8 mm x 219,6 mm / 17,7 kg (43,3 po x 27,4 po x 8,6 po / 39 lb)

49SE3KD

Écran ACL	Pas de pixel	0,55926 mm (H) x 0,55926 mm (V)
Alimentation	Puissance nominale	c.a. 100-240 V ~ 50/60 Hz 1,0 A
	Consommation	Mode allumé : 60 W (type) Mode veille : ≤ 0,5 W Mode attente : ≤ 0,5 W
Dimensions (largeur x hauteur x profondeur)/ Poids	Écran	1102,2 mm x 638,5 mm x 54 mm / 14,3 kg (43,3 po x 25,1 po x 2,1 po / 31,5 lb)
	Écran + socle	1102,2 mm x 696,8 mm x 219,6 mm / 17,6 kg (43,3 po x 27,4 po x 8,6 po / 38,8 lb)

49SH7DD

Écran ACL	Pas de pixel	0,55926 mm (H) x 0,55926 mm (V)
Alimentation	Puissance nominale	c.a. 100-240 V ~ 50/60 Hz 1,4 A
	Consommation	Mode allumé : 85 W (type) Mode veille : ≤ 0,5 W Mode attente : ≤ 0,5 W
Dimensions (largeur x hauteur x profondeur)/ Poids	Écran	1102,2 mm x 638,5 mm x 54 mm / 14,3 kg (43,3 po x 25,1 po x 2,1 po / 31,5 lb)
	Écran + socle	1102,2 mm x 696,8 mm x 219,6 mm / 17,6 kg (43,3 po x 27,4 po x 8,6 po / 38,8 lb)

55SE3D

Écran ACL	Pas de pixel	0,630 mm (H) x 0,630 mm (V)
Alimentation	Puissance nominale	c.a. 100-240 V ~ 50/60 Hz 1,1 A
	Consommation	Mode allumé : 65 W (type) Mode veille : ≤ 0,5 W Mode attente : ≤ 0,5 W
Dimensions (largeur x hauteur x profondeur)/ Poids	Écran	1238 mm x 714,9 mm x 38,6 mm / 17,1 kg (48,7 po x 28,1 po x 1,5 po / 37,6 lb)
	Écran + socle	1238 mm x 773,4 mm x 219,6 mm / 20,4 kg (48,7 po x 30,4 po x 8,6 po / 44,9 lb)
	Écran + haut-parleurs	1238 mm x 714,9 mm x 67,9 mm / 17,6 kg (48,7 po x 28,1 po x 2,6 po / 38,8 lb)
	Écran + haut-parleurs + socle	1238 mm x 773,4 mm x 219,6 mm / 20,9 kg (48,7 po x 30,4 po x 8,6 po / 46.0 lb)

55SE3KD

Écran ACL	Pas de pixel	0,630 mm (H) x 0,630 mm (V)
Alimentation	Puissance nominale	c.a. 100-240 V ~ 50/60 Hz 1,1 A
	Consommation	Mode allumé : 65 W (type) Mode veille : ≤ 0,5 W Mode attente : ≤ 0,5 W
Dimensions (largeur x hauteur x profondeur)/ Poids	Écran	1238 mm x 714,9 mm x 54,0 mm / 17,5 kg (48,7 po x 28,1 po x 2,1 po / 38,5 lb)
	Écran + socle	1238 mm x 773,4 mm x 219,6 mm / 20,8 kg (48,7 po x 30,4 po x 8,6 po / 45,8 lb)

55SH7DD

Écran ACL	Pas de pixel	0,630 mm (H) x 0,630 mm (V)
Alimentation	Puissance nominale	c.a. 100-240 V ~ 50/60 Hz 1,5 A
	Consommation	Mode allumé : 95 W (type) Mode veille : ≤ 0,5 W Mode attente : ≤ 0,5 W
Dimensions (largeur x hauteur x profondeur)/ Poids	Écran	1238 mm x 714,9 mm x 54,0 mm / 17,5 kg (48,7 po x 28,1 po x 2,1 po / 38,5 lb)
	Écran + socle	1238 mm x 773,4 mm x 219,6 mm / 20,8 kg (48,7 po x 30,4 po x 8,6 po / 45,8 lb)

65SE3D

Écran ACL	Pas de pixel	0,744 mm (H) x 0,744 mm (V)
Alimentation	Puissance nominale	c.a. 100-240 V ~ 50/60 Hz 1,4 A
	Consommation	Mode allumé : 90 W (type) Mode veille : ≤ 0,5 W Mode attente : ≤ 0,5 W
Dimensions (largeur x hauteur x profondeur)/ Poids	Écran	1456,9 mm x 838 mm x 41,1 mm / 27,7 kg (57,3 po x 32,9 po x 1,6 po / 61 lb)
	Écran + socle	1456,9 mm x 898,1 mm x 293,7 mm / 32,9 kg (57,3 po x 35,3 po x 11,5 po / 72,5 lb)
	Écran + haut-parleurs	1456,9 mm x 838 mm x 70,4 mm / 28,2 kg (57,3 po x 32,9 po x 2,7 po / 62,1 lb)
	Écran + haut-parleurs + socle	1456,9 mm x 898,1 mm x 293,7 mm / 33,4 kg (57,3 po x 35,3 po x 11,5 po / 73,6 lb)

65SE3KD

Écran ACL	Pas de pixel	0,744 mm (H) x 0,744 mm (V)
Alimentation	Puissance nominale	c.a. 100-240 V ~ 50/60 Hz 1,4 A
	Consommation	Mode allumé : 90 W (type) Mode veille : ≤ 0,5 W Mode attente : ≤ 0,5 W
Dimensions (largeur x hauteur x profondeur)/ Poids	Écran	1456,9 mm x 838 mm x 56,5 mm / 27,9 kg (57,3 po x 32,9 po x 2,2 po / 61,5 lb)
	Écran + socle	1456,9 mm x 898,1 mm x 293,7 mm / 33,1 kg (57,3 po x 35,3 po x 11,5 po / 72,9 lb)

Prise en charge du mode RVB (PC)

Résolution	Fréquence horizontale (kHz)	Fréquence verticale (Hz)
720 x 400	31,468	70,8
640 X 480	31,469	59,94
800 X 600	37,879	60,317
1024 X 768	48,363	60
1280 X 720	44,772	59,855
1280 X 960	60	60
1152 X 864	57,717	59,934
1280 X 1024	63,981	60,02
1920 X 1080	67,5	60

Prise en charge du mode HDMI / DVI-D (PC)

Résolution	Fréquence horizontale (kHz)	Fréquence verticale (Hz)
640 X 480	31,469	59,94
800 X 600	37,879	60,317
1024 X 768	48,363	60
1280 X 720	44,772	59,855
1366 X 768	47,7	60
1280 X 1024	63,981	60,02
1680 X 1050	65,29	59,954
1920 X 1080	67,5	60

Prise en charge du mode HDMI (TVN)

Résolution	Fréquence horizontale (kHz)	Fréquence verticale (Hz)
480/60p	31,5	60
576/50p	31,25	50
720/50p	37,5	50
720/60p	45	60
1080/50i	28,1	50
1080/60i	33,75	60
1080/50p	56,25	50
1080/60p	67,5	60

! REMARQUES

- Résolutions disponibles pour l'option d'identité de la source pour les modes d'entrée RGB, HDMI/ DVI-D.
 - Résolutions pour PC : 640 x 480 / 60 Hz, 1280 x 720 / 60 Hz, 1920 x 1080 / 60 Hz
 - Résolutions pour TVN : 480p, 720p et 1080p
- Fréquence verticale : L'écran du produit fonctionne en changeant l'image des dizaines de fois par seconde, comme une lampe fluorescente. La fréquence verticale, ou fréquence de rafraîchissement, correspond au nombre d'images affichées par seconde. L'unité est le Hz.
- Fréquence horizontale : L'intervalle horizontal est le temps nécessaire pour afficher une ligne horizontale. Lorsqu'on divise 1 par l'intervalle horizontal, le nombre de lignes horizontales affichées chaque seconde peut être calculé à titre de fréquence horizontale. L'unité est le kHz.

(Uniquement pour le modèle
43/49/55SH7DD)



This product qualifies for ENERGY STAR®.

Changing the factory default configuration and settings or enabling certain optional features and functionalities may increase energy consumption beyond the limits required for ENERGY STAR® certification.

Refer to ENERGYSTAR.gov for more information on the ENERGY STAR® program.

Veillez lire les consignes de sécurité avant d'utiliser ce produit.

Les numéros de modèle et de série de l'appareil sont situés à l'arrière de celui-ci et sur l'un de ses côtés. Inscrivez-les ci-dessous au cas où vous auriez besoin d'assistance.

MODÈLE _____
NUMÉRO DE _____
SÉRIE _____



Déclaration de conformité du fournisseur

Appellation commerciale	LG
Partie responsable	LG Electronics USA, Inc.
Adresse	111, Sylvan Avenue, North Building, Englewood Cliffs, NJ 07632
Courriel	lg.environmental@lge.com

Un bruit temporaire est normal lors de la mise sous tension ou hors tension de cet appareil.

GUIDE DE L'UTILISATEUR

Signalétique numérique LG

(MONITEUR DE
SIGNALISATION)

Veuillez lire attentivement ce manuel avant de mettre votre moniteur en service et conservez-le pour référence ultérieure.

TABLE DES MATIÈRES

UTILISATION DU MONITEUR.. 3

- Utilisation de la liste des sources..... 3
- Ajustement du format de l'image 3

DIVERTISSEMENT 5

- Utilisation du réseau 5
 - Connexion à un réseau
 - État du réseau
- Utilisation de Mes médias..... 7
 - Connexion des périphériques de stockage USB
 - Navigation dans les fichiers
 - Lecture vidéo
 - Visionnage de photos
 - Écouter de la musique
 - Affichage de la liste des contenus

PERSONNALISATION DES PARAMÈTRES..... 20

- Accès aux menus principaux 20
 - Paramètres IMAGE
 - Paramètres SON
 - Paramètres HEURE
 - Paramètres OPTION
 - Paramètres RÉSEAU
- Paramètres ID IMAGE 30

CODES IR 31

POUR CONTRÔLER PLUSIEURS PRODUITS 33

- Connexion du câble 33
- Configurations RS-232C 34
 - Câble 4P
 - Câble RS-232C
- Paramètre de communication 34
- Liste de référence de la commande..... 35
- Protocole de transmission / réception.... 37

Informations sur les logiciels libres

Pour obtenir le code source sous la licence publique générale, la licence publique générale limitée, la licence publique Mozilla ou les autres licences libres de ce produit, rendez-vous sur <http://opensource.lge.com>. En plus du code source, tous les termes de la licence, ainsi que les exclusions de garantie et les droits d'auteur, sont disponibles au téléchargement.

LG Electronics peut aussi vous fournir le code source sur CD-ROM moyennant le paiement des frais de distribution (support, envoi et manutention) sur simple demande adressée par e-mail à opensource@lge.com.

Cette offre est valable pour une période de trois ans à compter de la date de la dernière distribution de ce produit. Cette offre est valable pour toute personne possédant cette information.

UTILISATION DU MONITEUR

Utilisation de la liste des sources

- 1 Appuyez sur **INPUT** pour accéder à la liste des sources d'entrée.
- 2 Appuyez sur les touches de navigation pour accéder à l'une des sources d'entrée et appuyez sur **OK**.
 - RGB-PC
 - HDMI
 - HDMI2
 - DVI-D
 - USB
 - Display Port
 - OPS

REMARQUE

- Certains signaux d'entrée peuvent ne pas être disponibles sur certains modèles.

Ajustement du format de l'image

Redimensionnez l'image pour la voir à sa taille optimale en appuyant sur ARC lorsque vous regardez l'écran.

Format de l'image \ MODE	RGB	HDMI		DVI-D			Display Port		OPS	
	PC	DTV	PC	DTV	PC	DTV	PC	DTV	PC	
16:9	o	o	o	o	o	o	o	o	o	
Signal original	x	o	x	o	x	o	x	o	x	
Format original	x	o	x	o	x	o	x	o	x	
4:3	o	o	o	o	o	o	o	o	o	
Zoom	x	o	x	o	x	o	x	o	x	
Zoom cinéma 1	x	o	x	o	x	o	x	o	x	

REMARQUE

- Vous pouvez également modifier la taille de l'image en accédant aux menus principaux.
- Le mode Signal original s'active lorsque le signal vidéo est doté d'une résolution supérieure ou égale à 720p.

ATTENTION

- Si une image fixe reste affichée de façon prolongée, elle laisse sur l'écran une empreinte définitive. On parle alors de brûlure d'écran ou d'image rémanente, phénomène qui n'est pas couvert par la garantie.
- Lorsque vous ne vous servez pas de votre moniteur, assurez-vous de l'éteindre ou d'installer un économiseur d'écran depuis le PC afin d'éviter l'apparition d'image rémanente.
- Si le format de l'image reste longtemps réglé sur 4:3, une brûlure d'écran peut apparaître sur les parties noires de l'écran.

- **16:9** : Cette sélection vous permet d'ajuster l'image horizontalement, en proportion linéaire, pour qu'elle occupe la totalité de l'écran (utile pour visionner des DVD au format 4:3).
- **Signal original** : la sélection suivante vous permet d'obtenir une qualité d'image optimale sans perte de l'image d'origine en haute résolution. Remarque : s'il y a du bruit dans l'image d'origine, vous pouvez le voir sur le bord.
- **Format original** : Selon le signal d'entrée, le format de l'image est défini sur 4:3 ou 16:9.
- **4:3** : Cette sélection vous permet de voir une image dans son format 4:3 original, des barres noires apparaissant sur la gauche et la droite de l'écran.
- **Zoom** : Cette sélection vous permet de voir l'image sans aucune altération, celle-ci remplissant tout l'écran. Toutefois, le haut et le bas de l'image sont rognés.
- **Zoom cinéma 1** : Choisissez Cinema Zoom si vous souhaitez agrandir l'image dans des proportions correctes. Remarque : quand vous agrandissez ou réduisez l'image, celle-ci peut être déformée.

DIVERTISSEMENT

Utilisation du réseau

Connexion à un réseau

Pour les connexions à un réseau câblé, connectez l'écran à un réseau local (LAN) via le port LAN, comme illustré sur le schéma suivant. Puis, configurez les paramètres réseau. Pour les connexions à un réseau sans fil, connectez le module USB Wi-Fi au port USB. Puis, configurez les paramètres réseau.

Après avoir réalisé la connexion physique, un nombre restreint de réseaux locaux peuvent nécessiter le réglage des paramètres réseau d'affichage. Pour la plupart des réseaux locaux, l'affichage se réalisera automatiquement sans aucun réglage.

Pour des informations détaillées, contactez votre fournisseur Internet ou consultez le manuel du routeur.

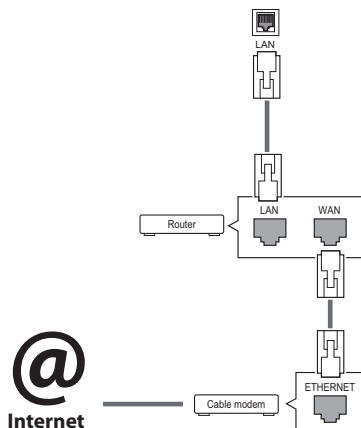

Pour définir les paramètres réseau : (Même si l'écran a déjà été connecté automatiquement, l'exécution d'un deuxième paramétrage ne pose pas de problème),

Connexion à un réseau câblé

- 1 Appuyez sur **SETTINGS** pour accéder aux menus principaux.
- 2 Appuyez sur les touches Navigation pour accéder à **RÉSEAU** et appuyez sur **OK**.
- 3 Appuyez sur les touches Navigation pour sélectionner **Configuration du réseau** et appuyez sur **OK**.
- 4 Si vous avez déjà défini le Paramètre réseau, sélectionnez **Resetting (Réinitialisation)**. Les nouveaux paramètres de connexion réinitialisent les paramètres réseau actuels.
- 5 Sélectionnez **Config auto adresse IP** ou **Configuration manuel adresse IP**.
 - **Configuration manuel adresse IP** : Utilisez les touches de navigation et les touches numériques. Les adresses IP doivent être saisies manuellement.
 - **Config auto adresse IP** : Choisissez cette option si un serveur DHCP (Routeur) est présent sur le réseau local (LAN) via la connexion câblée, une adresse IP sera automatiquement allouée à l'écran. Si vous utilisez un routeur ou un modem large bande possédant une fonction serveur DHCP (Dynamic Host Configuration Protocol), l'adresse IP sera automatiquement déterminée.
- 6 Lorsque vous avez terminé, appuyez sur **EXIT (SORTIE)**.



ATTENTION

- Ne connectez pas un câble de téléphone modulaire au port LAN.
- Comme il y a plusieurs méthodes de connexion, suivez les conseils de votre opérateur téléphonique ou de votre fournisseur de services Internet.

Connexion à un réseau sans fil

- 1 Appuyez sur **SETTINGS** pour accéder aux menus principaux.
- 2 Appuyez sur les touches Navigation pour accéder à **RÉSEAU** et appuyez sur **OK**.
- 3 Appuyez sur les touches Navigation pour sélectionner **Configuration du réseau** et appuyez sur **OK**.
- 4 Sélectionnez **Réglage à partir de la liste des points d'accès** ou **Réglage simple (méthode bouton WPS)**.
-Réglage depuis la liste de point d'accès :
sélectionnez un point d'accès pour vous connecter à un réseau sans fil.
-Réglage simple (mode bouton WPS) :
appuyez sur le bouton du routeur sans fil qui prend en charge la fonction PBC pour vous connecter facilement au routeur.
- 5 Lorsque vous avez terminé, appuyez sur **EXIT (SORTIE)**.



ATTENTION

- Le menu de paramétrage du réseau ne sera disponible qu'une fois l'écran connecté au réseau physique.
- Comme il y a plusieurs méthodes de connexion, suivez les conseils de votre opérateur téléphonique ou de votre fournisseur de services Internet.



REMARQUE

- Si vous souhaitez accéder à Internet directement sur votre écran, la connexion Internet doit être activée.
- Si vous ne pouvez pas accéder à Internet, vérifiez l'état du réseau à partir d'un PC branché sur votre réseau.
- Quand vous utilisez Paramètre réseau, vérifiez le câble LAN ou vérifiez si le protocole DHCP du routeur est activé.
- Si vous n'avez pas terminé les paramètres réseau, il se peut que celui-ci ne fonctionne pas correctement.
- Lorsque vous êtes connecté à un réseau qui prend en charge le protocole IPv6, vous pouvez sélectionner IPv4/IPv6 dans le paramètre Réseau filaire/sans fil avancé. Cependant, la connexion IPv6 prend uniquement en charge la connexion automatique.

Conseils pour les Paramètres réseau

- Utilisez un câble LAN standard avec cet écran. Cat5 ou supérieur avec un connecteur RJ45.
- La réinitialisation du modem ou du routeur peut permettre de résoudre de nombreux problèmes de connexion réseau pendant la configuration. Après avoir connecté l'écran au réseau local, éteignez rapidement et/ou déconnectez le câble d'alimentation du routeur du réseau local ou le modem câble. Ensuite, allumez et/ou rebranchez le câble d'alimentation.
- Selon votre fournisseur de services Internet (FSI), le nombre de périphériques pouvant recevoir le service Internet peut être limité par les conditions générales de service applicables. Pour plus d'informations, contactez votre FSI.
- LG décline toute responsabilité en cas de dysfonctionnement de l'écran et/ou des fonctions de connexion à Internet en raison d'erreurs/ de dysfonctionnements de communication associés à votre connexion Internet, ou à un autre équipement connecté.
- LG n'est pas responsable des problèmes de connexion Internet.
- Si la vitesse de connexion réseau n'est pas suffisante pour contenu auquel vous souhaitez accéder, il se peut que les résultats ne correspondent pas à vos attentes.
- Il est possible que certaines opérations de connexion Internet soient impossibles en raison de certaines restrictions définies par votre fournisseur de services Internet (FSI).
- Vous êtes responsable des frais facturés par votre fournisseur de services Internet, y compris, des frais de connexion.
- Si vous utilisez une connexion filaire vers cet écran, un port 10 Base-T ou 100 Base-TX LAN est requis. Si votre fournisseur de services Internet ne vous permet pas d'utiliser une connexion de ce type, vous ne pourrez pas connecter l'écran.
- Un modem DSL est requis pour utiliser le service DSL et un modem câble est requis pour utiliser le service modem câble. Selon le mode d'accès et le contrat d'abonnement de votre FSI, vous risquez de ne pas pouvoir utiliser la fonction de connexion Internet de cet écran. Il se peut également que vous soyez limité dans le nombre de matériels branchés simultanément. (Si votre FSI limite l'abonnement à un matériel, vous ne pourrez pas connecter cet écran en même temps qu'un PC.)
- L'utilisation d'un « routeur » peut ne pas être autorisée ou son utilisation peut être limitée selon les politiques et restrictions de votre FSI. Pour plus d'informations, contactez directement votre FSI.

Conseils pour la configuration réseau

- Tout autre périphérique dont la fréquence est de 2,4 GHz (téléphones sans fil, appareils Bluetooth ou fours à micro-ondes) peut provoquer des interférences sur les réseaux sans fil. Ce phénomène peut également se produire avec les périphériques dont la fréquence est de 5 GHz comme les autres appareils Wi-Fi.
- L'environnement sans fil peut ralentir le fonctionnement du réseau sans fil.
- Pour vous connecter à un point d'accès, vous devez disposer d'un périphérique avec point d'accès qui prend en charge les connexions sans fil et activer la fonction de connexion sans fil sur l'appareil. Pour plus de détails sur la disponibilité de la connexion sans fil de votre point d'accès, contactez votre fournisseur d'accès.
- Vérifiez le SSID et les paramètres de sécurité du point d'accès pour établir la connexion au point d'accès. Pour obtenir de plus amples informations sur le SSID et les paramètres de sécurité du point d'accès, consultez la documentation à votre disposition.
- Les paramètres incorrects des périphériques réseau (concentrateur et module de partage de ligne filaire et sans fil) peuvent entraîner un ralentissement ou un dysfonctionnement du moniteur. Installez les périphériques conformément au manuel approprié et paramétrez le réseau.
- La procédure de connexion peut varier en fonction du fabricant de votre point d'accès.

État du réseau

- 1 Appuyez sur **SETTINGS** pour accéder aux menus principaux.
- 2 Appuyez sur les touches Navigation pour accéder à **RÉSEAU** et appuyez sur **OK**.
- 3 Appuyez sur les touches Navigation pour sélectionner **État du réseau**.
- 4 Appuyez sur **OK** pour vérifier l'état du réseau.
- 5 Lorsque vous avez terminé, appuyez sur **EXIT (SORTIE)**.

Option	Description
Réglage	Permet de revenir au menu Paramètre réseau.
Test	Teste l'état actuel du réseau une fois le paramétrage effectué.
Fermer	Permet de revenir au menu précédent.

Utilisation de Mes médias

Connexion des périphériques de stockage USB

Connectez des périphériques de stockage USB (comme une clé USB ou un disque dur externe) à l'écran grâce aux fonctionnalités multimédia.

Connectez une clé USB ou un lecteur de carte mémoire USB à l'écran, comme illustré ci-dessous. L'écran **Mes médias** apparaît.

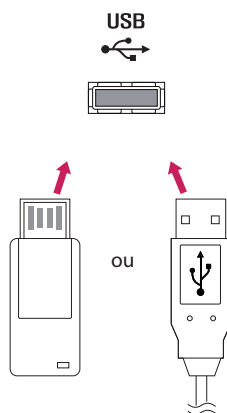

⚠ ATTENTION

- Quand le menu EMF (**Mes médias**) est activé, vous ne devez ni éteindre l'écran, ni retirer un périphérique de stockage USB : vous pourriez perdre des fichiers ou endommager le périphérique de stockage USB.
- Sauvegardez régulièrement vos fichiers enregistrés sur un périphérique de stockage USB, car vous risquez de perdre ou d'endommager les fichiers, ce qui n'est peut-être pas couvert par la garantie.

Conseils pour l'utilisation de périphériques de stockage USB

- Seuls les périphériques de stockage USB sont reconnus.
- Si un périphérique de stockage USB est connecté via un concentrateur USB, il n'est pas reconnaissable.
- Un périphérique de stockage USB utilisant un programme de reconnaissance automatique peut ne pas être reconnu.
- Un périphérique de stockage USB qui utilise son propre pilote peut ne pas être reconnu.
- La vitesse de reconnaissance d'un périphérique de stockage USB peut varier pour chaque périphérique.
- Veuillez ne pas éteindre l'écran ni débrancher le périphérique USB lorsque le périphérique de stockage USB connecté fonctionne. Lorsque ce périphérique est retiré ou débranché de manière soudaine, les fichiers stockés ou le périphérique de stockage USB peuvent s'endommager.
- Veuillez ne pas connecter le périphérique de stockage USB qui a fait l'objet d'une manœuvre incorrecte sur le PC. Ce périphérique peut entraîner un dysfonctionnement du produit ou empêcher la lecture. Utilisez exclusivement un périphérique de stockage USB contenant des fichiers audio, image ou vidéo normaux.
- Veuillez utiliser uniquement des périphériques de stockage USB formatés à l'aide du système de fichiers FAT32. Les périphériques de stockage formatés avec des programmes utilitaires non pris en charge par Windows peuvent ne pas être reconnus.
- Veuillez raccorder l'alimentation à un périphérique de stockage USB (plus de 0,5 A) nécessitant une alimentation externe. Autrement, le périphérique risque de ne pas être reconnu.
- Le périphérique de stockage USB doit être raccordé avec son câble d'origine.
- Certains périphériques de stockage USB peuvent ne pas être pris en charge ni fonctionner correctement.
- La méthode d'alignement des fichiers du périphérique de stockage USB est semblable à celle de Windows XP et les noms de fichiers peuvent reconnaître jusqu'à 100 caractères anglais.
- Veillez à sauvegarder les fichiers importants car les données stockées sur un périphérique de stockage USB peuvent s'endommager. Nous ne pouvons pas être tenus responsables d'une perte de données.
- Si le disque dur USB ne dispose pas d'une source d'alimentation externe, il pourrait ne pas être détecté. Vous devez donc veiller à raccorder la source d'alimentation externe.
 - Veuillez utiliser un adaptateur secteur pour une source d'alimentation externe. Nous ne garantissons pas un câble USB utilisé comme source d'alimentation externe.
- Si votre périphérique de stockage USB comporte plusieurs partitions ou si vous utilisez un lecteur multiscarte USB, vous pouvez utiliser jusqu'à 4 partitions ou périphériques de stockage USB.
- Si un périphérique de stockage USB est connecté à un lecteur multiscarte USB, ses données de volume peuvent ne pas être détectées.
- Si le périphérique de stockage USB ne fonctionne pas correctement, déconnectez-le et reconnectez-le.
- La vitesse de détection d'un périphérique de stockage USB diffère d'un périphérique à l'autre.
- Si le périphérique USB est connecté en mode veille, un disque dur spécifique sera chargé automatiquement à la mise sous tension de l'écran.
- La capacité maximale recommandée est de 1 To ou moins pour un disque dur externe USB et de 32 Go ou moins pour une mémoire USB.
- Un périphérique dépassant la capacité recommandée risque de ne pas fonctionner correctement.
- Si le disque dur externe USB avec fonction d'« Économie d'énergie » ne fonctionne pas, éteignez le disque dur puis rallumez-le pour qu'il fonctionne correctement.
- Les périphériques de stockage USB antérieurs à la norme USB 2.0 sont également pris en charge. Cependant, ils risquent de ne pas fonctionner correctement dans l'option Vidéo.
- Un maximum de 999 dossiers ou fichiers peuvent être reconnus dans un dossier.
- Nous vous recommandons d'utiliser un périphérique et un câble USB certifiés. Un périphérique USB standard pourrait ne pas être détecté ni lu.
- Seule une clé USB peut être utilisée pour lire les fichiers distribués et stockés par SuperSign Manager. Il est impossible de lire ces fichiers à partir d'un disque dur USB ou d'un lecteur multiscarte.
- Seul un périphérique formaté sous FAT 32 peut être utilisé pour lire les fichiers distribués et stockés par SuperSign Manager.
- Il est possible qu'un périphérique de stockage USB 3.0 ne fonctionne pas.
- Les données stockées sur certains périphériques de stockage USB peuvent être endommagées dans un environnement à température élevée.
- Il est recommandé d'éviter de lire des contenus via plus de deux ports USB simultanément.

Navigation dans les fichiers

Parcourez les fichiers enregistrés sur un périphérique de stockage USB.

- 1 Appuyez sur **SETTINGS** pour accéder au menu principal.
- 2 Appuyez sur le bouton de recherche pour naviguer jusqu'à **MES MÉDIAS** et appuyez sur **OK**.
- 3 Appuyez sur le bouton de recherche pour accéder à la liste de **Vidéo**, la liste de **Photo** ou la liste de **Musique** qui **Liste des contenus**, puis appuyez sur **OK**.

Format de fichier pris en charge

Type	Format de fichier pris en charge			
Vidéo		Codec	Médias conteneurs	Profil
	Vidéo	MPEG1 / MPEG2	DAT, MPG, MPEG, TS, TP	1080P @ 30 fps
		MPEG4 (DivX 3.11, DivX 4, DivX 5, DivX 6, Xvid 1.01, Xvid 1.02, Xvid 1.03, Xvid 1.10-beta1/2)	AVI, DIVX, MP4, MKV, TS, TRP	1080P @ 30 fps
		H.264	AVI, MP4, MKV, TS, TRP, TP	1080P @ 60 fps
	Audio	MP3	MP3	8 kbps à 320 kbps(Bit rate) 16 kHz à 48 kHz(Sample rate)
		AC3	AC3	32 kbps à 640 kbps(Bit rate) 32 kHz, 44.1 kHz, 48 kHz(Sample rate)
		MPEG	MP3	32 kbps à 448 kbps(Bit rate) 16 kHz à 48 kHz(Sample rate)
		AAC, HEAAC	MP4	8 kHz à 48 kHz(Sample rate)
		LPCM	AVI, WAV	64 kbps à 1.5 Mbps(Bit rate) 8 kHz à 48 kHz(Sample rate)
	Débit binaire : de 32 Kbits/s à 320 Kbits/s (MP3) Format de sous-titres externe : *.smi/*.*.srt/*.*.sub(MicroDVD,Subviewer1.0/2.0)/*.*.ass/*.*.ssa/*.*.txt(TMPlayer)/ *.*.psb(PowerDivX) Format de sous-titres interne : XSUB uniquement (Format de sous-titres utilisé dans les fichiers DivX6)			

- 49SH7DB-B*.*UD, 43/49/55SL5B-B*.*UD, 43/49/55SL5B-B*.*CD, 43/49/55SL5KC-B*.*CD ne prennent pas en charge le codec DivX.









Type	Format de fichier pris en charge
Photo	<p>JPEG Min : 64 x 64 Max : Type normal : 15 360 (L) x 8 640 (H) Type progressif : 1 920 (L) x 1 440 (H)</p> <p>BMP Min : 64 x 64 Max : 9 600 x 6 400</p> <p>PNG Min : 64 x 64 Max : Entrelacé : 1 200 x 800 Non entrelacé : 9 600 x 6 400</p> <ul style="list-style-type: none"> Les fichiers non pris en charge sont affichés sous la forme d'une icône prédéfinie.
Musique	<p>mp3 [Débit binaire] 32 ~ 320 kbits/s [Fréquence d'échantillonnage] 16 ~ 48 kHz [Prise en charge] MPEG1, MPEG2, Layer 2, Layer 3</p> <p>AAC [Débit binaire] Format libre [Fréquence d'échantillonnage] 8 ~ 48 kHz [Prise en charge] ADIF, ADTS</p> <p>M4A [Débit binaire] Format libre [Fréquence d'échantillonnage] 8 ~ 48 kHz [Prise en charge] MPEG-4</p> <p>OGG [Débit binaire] Format libre [Fréquence d'échantillonnage] ~ 48 kHz [Prise en charge] Vorbis</p> <p>WMA [Débit binaire] 128 ~ 320 kbits/s [Fréquence d'échantillonnage] 8 ~ 48 kHz [Prise en charge] WMA7, 8, 9 Standard</p> <p>WMA 10 Pro [Débit binaire] ~ 768 kbits/s [Canal / Fréquence d'échantillonnage] M0 : jusqu'à 2 / 48 kHz M1 : jusqu'à 5.1 / 48 kHz M2 : jusqu'à 5.1 / 96 kHz [Support] WMA 10 Pro</p>
Contenu (avec logiciel SuperSign)	<p>Extensions de fichier : *.cts/ *.sce</p> <p>Vidéo</p> <p>Extensions de fichier: *.mpg/*mpeg/*dat/*ts/*trp/*tp/*mp4/*mkv/*avi/*avi(motion JPEG)/ *.mp4(motion JPEG)/*.mkv(motion JPEG)</p> <p>Formats vidéo: MPEG1, MPEG2, MPEG4,H.264, DivX 3.11, DivX 4, DivX 5, DivX 6, Xvid 1.00,Xvid 1.01, Xvid 1.02, Xvid 1.03,Xvid 1.10-beta1/2, JPEG</p> <p>Formats audio: MP3, Dolby Digital, LPCM, AAC, HE-AAC</p>

- 49SH7DB-B*.*UD, 43/49/55SL5B-B*.*UD, 43/49/55SL5B-B*.*CD, 43/49/55SL5KC-B*.*CD ne prennent pas en charge le codec DivX.

Lecture vidéo

Permet de lire les fichiers vidéo enregistrés sur le périphérique de stockage USB.

- 1 Appuyez sur **SETTINGS** pour accéder au menu principal.
- 2 Appuyez sur les touches de navigation pour accéder à **MES MÉDIAS** et appuyez sur **OK**.
- 3 Appuyez sur les touches de navigation pour accéder à **Vidéo** et appuyez sur **OK**.
- 4 Appuyez sur les touches de navigation pour accéder au dossier qui vous intéresse, puis appuyez sur **OK**.
- 5 Appuyez sur les touches de navigation pour accéder au fichier qui vous intéresse, puis appuyez sur **OK**.
 - **Changement d'appareil** : Permet de sélectionner le périphérique de stockage USB. (Cette fonction est uniquement disponible sur certains modèles.)
 - **Allez dans le dossier racine** : Permet de revenir à l'écran d'accueil de Mes médias.
 - **Allez dans le dossier supérieur** : Permet de revenir à l'écran précédent.
 - **Sortie** : Permet de quitter Mes médias.
- 6 Pendant la lecture de la vidéo, appuyez sur **OK** pour accéder aux paramètres suivants.

Distant bouton	Description
	Arrête la lecture
	Lit une vidéo
	Interrompt ou arrête la lecture
	Recherche en arrière dans un fichier
	Recherche en avant dans un fichier
	Permet de régler la luminosité de l'écran pour réduire la consommation électrique.
Option	Affiche le menu Option .
 Masquer	Permet de masquer le menu sur le plein écran.
Sortie	Retourne à Vidéo .
 ◀ou▶	Passes à des points spécifiques d'un fichier en cours de lecture. L'heure d'un point spécifique s'affiche sur la barre d'état. Sur certains fichiers, cette option peut ne pas fonctionner correctement.

Conseils pour la lecture des fichiers vidéo

- Il est possible que certains sous-titres personnalisés ne fonctionnent pas correctement.
- Certains caractères spéciaux ne sont pas pris en charge dans les sous-titres.
- Les balises HTML ne sont pas prises en charge dans les sous-titres.
- Les sous-titres réalisés dans d'autres langues que celles prises en charge ne sont pas disponibles.
- L'écran peut avoir des interruptions temporaires (arrêt d'image, lecture plus rapide, etc.) quand la langue audio est modifiée.
- Il est possible qu'un fichier vidéo endommagé ne soit pas lu correctement, ou que certaines fonctions du lecteur ne soient pas utilisables.
- Il est possible que des fichiers vidéo réalisés avec certains encodeurs ne soient pas lus correctement.
- Si la structure vidéo et audio du fichier enregistré n'est pas entrelacée, un signal audio ou vidéo est émis.
- Les vidéos HD sont prises en charge, en fonction de l'image, avec un maximum de 1920 x 1080 @ 25/30p ou 1280 x 720 @ 50/60p.
- Les vidéos dont la résolution est supérieure à 1920 x 1080 @ 25/30p ou 1280 x 720 @ 50/60p risquent de ne pas fonctionner correctement, en fonction de l'image.
- Les fichiers vidéo différents des types et formats spécifiés risquent de ne pas fonctionner correctement.
- Le débit binaire maximum d'un fichier vidéo lisible est de 20 Mbit/s. (Motion JPEG uniquement : 10 Mbit/s)
- Nous ne garantissons pas la lecture correcte des profils codés de niveau 4.1 ou supérieur en H.264/AVC.
- Le codec audio DTS n'est pas pris en charge.
- La lecture des fichiers vidéo supérieurs à 30 Go n'est pas prise en charge.
- Le fichier vidéo DivX et son sous-titre doivent être situés dans le même dossier. (49SH7DB-B*.*UD, 43/49/55SL5B-B*.*UD, 43/49/55SL5B-B*.*CD, 43/49/55SL5KC-B*.*CD ne prennent pas en charge le codec DivX.)
- Le fichier vidéo et son sous-titre doivent avoir le même nom pour pouvoir être lus.
- La lecture vidéo via une connexion USB qui ne prend pas en charge la haute vitesse risque de ne pas fonctionner correctement.
- Les fichiers codés avec GMC (Global Motion Compensation) risquent de ne pas être lus.

Options vidéo

- 1 Appuyez sur **SETTINGS** pour accéder aux menus contextuels.
- 2 Appuyez sur les touches Navigation pour accéder à **Définir les options de lecture vidéo**, **Définir les options vidéo** ou **Définir les options audio** et appuyez sur **OK**.

! REMARQUE

- Les paramètres modifiés dans **Vidéo** n'affectent pas les éléments **Photo** ou **Musique**. Par conséquent, ils ne sont pas affectés par les modifications apportées à **Photo** ou **Musique**.
- Les paramètres modifiés dans **Photo** et **Musique**, en revanche, s'affectent les uns les autres.
- Quand vous relancez la lecture du fichier vidéo après l'avoir arrêtée, vous pouvez reprendre la lecture en cours.

Sélectionnez **Définir les options de lecture vidéo** pour accéder aux menus suivants :

Menu	Description
Taille image	Sélectionne le format d'image souhaité pendant la lecture de la vidéo.
Langue audio	Permet de changer le Language Group (groupe langue) de l'audio pendant la lecture de la vidéo. Les fichiers disposant d'une seule piste audio ne peuvent pas être sélectionnés.
Langue des sous-titre	Active/désactive le sous-titre.
Vulgarité	Activée pour le sous-titre SMI et la langue peut être sélectionnée dans le sous-titre.
Page de codes	La police peut être sélectionnée pour le sous-titre. Quand elle est définie par défaut, la police utilisée est la même que celle du menu général.
Synchro	Règle la synchronisation du sous-titre de -10 s à + 10 s par étape de 0,5 s pendant la lecture de la vidéo.
Position	Modifie la position du sous-titre vers le haut ou vers le bas pendant la lecture de la vidéo.
Taille	Sélectionne la taille désirée du sous-titre pendant la lecture de la vidéo.
Répéter	Active/désactive la fonction Répéter lors de la lecture de la vidéo. Quand elle est activée, le fichier situé dans le dossier est lu plusieurs fois. Même quand la fonction Répéter est désactivée, la lecture peut être exécutée si le nom du fichier est similaire au précédent.







REMARQUE

- Seulement 10 000 blocs synchro peuvent être pris en charge dans le fichier du sous-titre.
- Lors de la lecture d'une vidéo, vous pouvez régler la Taille image en appuyant sur le bouton **ARC**.
- Les sous-titres dans votre langue sont uniquement pris en charge quand le menu OSD est également dans cette langue.
- Les options de page de codes peuvent être désactivées en fonction de la langue des fichiers de sous-titre.
- Sélectionnez la page de codes appropriée pour les fichiers de sous-titre.

Visionnage de photos

Visionnez des fichiers image enregistrés sur le périphérique de stockage USB.

- 1 Appuyez sur **SETTINGS** pour accéder au menu principal.
- 2 Appuyez sur les touches de navigation pour accéder à **MES MÉDIAS** et appuyez sur **OK**.
- 3 Appuyez sur les touches de navigation pour accéder à **Photo** et appuyez sur **OK**.
- 4 Appuyez sur les touches de navigation pour accéder au dossier qui vous intéresse, puis appuyez sur **OK**.
- 5 Appuyez sur les touches de navigation pour accéder au fichier qui vous intéresse, puis appuyez sur **OK**.
 - **Changement d'appareil** : Permet de sélectionner le périphérique de stockage USB. (Cette fonction est uniquement disponible sur certains modèles.)
 - **Allez dans le dossier racine** : Permet de revenir à l'écran d'accueil de Mes médias.
 - **Allez dans le dossier supérieur** : Permet de revenir à l'écran précédent.
 - **Sortie** : Permet de quitter Mes médias.
- 6 Lorsque vous visionnez des photos, vous pouvez accéder aux paramètres suivants.

Option	Description
Diaporama	Démarre ou arrête un diaporama avec les photos sélectionnées. En l'absence de photos sélectionnées, toutes les photos enregistrées dans le dossier actuel s'affichent en diaporama. Pour régler la vitesse du diaporama, sélectionnez Option .
Musique	Active ou désactive la musique de fond. Pour définir le dossier de musique de fond, sélectionnez Option . Vous pouvez modifier les options via le bouton SETTINGS de la télécommande.
	Fait pivoter les photos dans le sens des aiguilles d'une montre (90 °, 180 °, 270 °, 360 °).  REMARQUE <ul style="list-style-type: none"> • La taille de photo prise en charge est limitée. Vous ne pouvez pas faire pivoter une photo si la résolution de la largeur qui pivote dépasse la taille de résolution prise en charge.
	Agrandit la photo de 100 %, 200 % ou 400 %.
	Permet de régler la luminosité de l'écran pour réduire la consommation électrique.
Option	Affiche le menu Option .
Masquer	Permet de masquer la fenêtre des options.
Sortie	Revient vers Photo .

Options Photo

- 1 Appuyez sur **SETTINGS** pour afficher les menus **Option**.
- 2 Appuyez sur les touches de navigation pour accéder à **Définir les options de visualisation des photos**, **Définir les options vidéo**.ou **Définir les options audio** et appuyez sur **OK**.



REMARQUE

- Les paramètres d'option qui ont été modifiés dans **Vidéo** n'affectent pas les options **Photo** et **Musique**.
- Le paramètre d'option qui a été modifié dans les options **Photo** et **Musique** est changé à l'identique dans **Photo** et **Musique** mais pas dans **Vidéo**.









Sélectionnez **Définir les options de visualisation des photos** pour accéder aux menus suivants :

Menu	Description
Diaporama	Permet de sélectionner la vitesse du diaporama. (Options : Rapide, Moyen ou Lent.)
BGM	Permet de sélectionner un dossier de musique pour la musique de fond.
Répéter	Permet de lire la musique de fond en boucle.
Random (Aléatoire)	Permet de lire la musique de fond dans un ordre aléatoire.

Écouter de la musique

Permet de lire les fichiers audio enregistrés sur le périphérique de stockage USB.









- 1 Appuyez sur **SETTINGS** pour accéder au menu principal.
- 2 Appuyez sur les touches de navigation pour accéder à **MES MÉDIAS** et appuyez sur **OK**.
- 3 Appuyez sur les touches de navigation pour accéder à **Musique** et appuyez sur **OK**.
- 4 Appuyez sur les touches de navigation pour accéder au dossier qui vous intéresse, puis appuyez sur **OK**.
- 5 Appuyez sur les touches de navigation pour accéder au fichier qui vous intéresse, puis appuyez sur **OK**.
 - **Changement d'appareil** : Permet de sélectionner le périphérique de stockage USB. (Cette fonction est uniquement disponible sur certains modèles.)
 - **Allez dans le dossier racine** : Permet de revenir à l'écran d'accueil de Mes médias.
 - **Ouvrir le lecteur musique** : Permet d'ouvrir la fenêtre des paramètres audio. Cette fonction est active pendant la lecture uniquement.
 - **Allez dans le dossier supérieur** : Permet de revenir à l'écran précédent.
 - **Sortie** : Permet de quitter Mes médias.
- 6 Pendant la lecture de musique, appuyez sur **OK** pour accéder aux paramètres suivants.

Distant bouton	Description
	Interrompt la lecture du fichier et affiche la liste de musique .
	Permet de lire un fichier musical.
	Met en pause ou reprend la lecture
	Revient au fichier précédent Si aucun morceau de musique n'est en cours de lecture, celle-ci sera lue depuis le début.
	Passe au fichier suivant
	Permet de régler la luminosité de l'écran pour économiser de l'énergie (Modes Désactivé et Écran désactivé uniquement)
SETTINGS	Permet d'afficher le menu Option .
 BACK	Permet de masquer la fenêtre des options. Pour afficher les options, appuyez sur OK .
EXIT	Permet de retourner à Musique .
	Passes à des points spécifiques d'un fichier en cours de lecture. L'heure d'un point spécifique s'affiche sur la barre d'état. Sur certains fichiers, cette option peut ne pas fonctionner correctement.

Astuces pour lire des fichiers audio

- Ce modèle ne prend pas en charge les fichiers MP3 avec repère ID3.

REMARQUE

- Un fichier musical endommagé ou corrompu ne peut pas être lu et sa durée s'affiche sous la forme 00:00.
- Un fichier musical qui a été téléchargé sur un service payant avec une protection des droits d'auteur ne démarre pas mais affiche une durée qui contient des informations inappropriées.
- Si vous appuyez sur les boutons **OK**,  l'économiseur d'écran est stoppé.
- Les boutons , , , ,  de la télécommande sont également disponibles dans ce mode.
- Vous pouvez utiliser le bouton  pour sélectionner la musique suivante et le bouton  pour sélectionner la musique précédente.

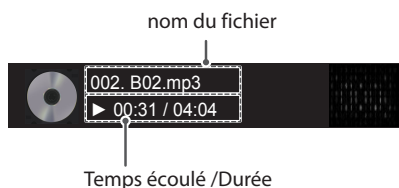

Options musicales

- 1 Appuyez sur **SETTINGS** pour accéder aux menus **contextuels**.
- 2 Appuyez sur les touches Navigation pour accéder à **Set Audio Play. (Définir les options de lecture audio)**, ou **Set Audio. (Définir les options audio)**, et appuyez sur **OK**.

REMARQUE

- Les paramètres d'option modifiés dans **Vidéo** n'affectent pas les options **Photo** et **Musique**.
- Le paramètre d'option dans **Photo** et **Musique** est modifié à l'identique dans **Photo** et **Musique** mais pas dans **Vidéo**.

Quand vous sélectionnez **Set Audio Play. (Définir les options de lecture audio)**,

Menu	Description
Répéter	Permet de répéter la lecture du fichier audio.
Aléatoire	Permet de lire aléatoirement des pistes audio.

Affichage de la liste des contenus

Vous pouvez lire les fichiers enregistrés dans un fichier externe du **SuperSign Software (logiciel SuperSign)** à l'aide de la fonction **Exporter**.

- 1 Appuyez sur **SETTINGS** pour accéder au menu principal.
- 2 Appuyez sur les touches de navigation pour accéder à **MES MÉDIAS** et appuyez sur **OK**.
- 3 Appuyez sur les touches de navigation pour accéder à la **Liste de contenus** et appuyez sur **OK**.
- 4 Appuyez sur les touches de navigation pour accéder au dossier qui vous intéresse, puis appuyez sur **OK**.
- 5 Appuyez sur les touches de navigation pour accéder au fichier qui vous intéresse, puis appuyez sur **OK**.
 - **Changement d'appareil** : Permet de sélectionner le périphérique de stockage USB. (Cette fonction est uniquement disponible sur certains modèles.)
 - **Allez dans le dossier racine** : Permet de revenir à l'écran d'accueil de Mes médias.
 - **Allez dans le dossier supérieur** : Permet de revenir à l'écran précédent.
 - **Sortie** : Permet de quitter Mes médias.



REMARQUE

- Pendant la lecture de fichiers multimédias à partir de la **Liste des contenus**, seuls les boutons **BACK**, **EXIT** et volume sont disponibles. Lorsque vous appuyez sur **BACK** or **EXIT**, la lecture des fichiers multimédia s'arrête et vous retournez à la **Liste des contenus**.
- Lorsque vous utilisez la fonctionnalité de diffusion via le logiciel SuperSign, le périphérique de stockage utilisé pour stocker les contenus est défini en fonction de la taille de la mémoire restante. (Remarque : si les ports USB 1 et 2 ont le même espace libre, les contenus seront enregistrés sur le périphérique de stockage connecté au port USB 1. (Cette fonction est uniquement disponible sur certains modèles.))
- Si le périphérique USB contient un dossier AutoPlay (Lecture automatique) et que le format des fichiers correspondants est pris en charge, ces derniers sont automatiquement lus dès lors que vous connectez le périphérique USB au moniteur.
- Il est recommandé d'éviter de lire des contenus via plus de deux ports USB simultanément.
- Pour la lecture de contenus de programmation ou de contenus diffusés via SuperSign Software, la programmation sera celle appliquée lors de la dernière utilisation en date.

Codec vidéo pris en charge

Extension	Codec	
.asf .wmv	Vidéos	profil simple et profils principaux VC-1
	Audio	WMA Standard, WMA 10 Professional
.divx .avi	Vidéos	DivX3.11, DivX4, DivX5, DivX6, XVID, H.264/AVC, Motion Jpeg, MPEG-4 Part2
	Audio	MPEG-1 Layer I, II, MPEG-1 Layer III (MP3), Dolby Digital, LPCM, ADPCM, DTS
.mp4 .m4v .mov	Vidéos	H.264/AVC, MPEG-4 Part2
	Audio	AAC, MPEG-1 Layer III (MP3)
.3gp .3g2	Vidéos	H.264/AVC, MPEG-4 Part2
	Audio	AAC, AMR-NB, AMR-WB
.mkv	Vidéos	H.264/AVC
	Audio	HE-AAC, Dolby Digital
.ts .trp .tp .mts .m2ts	Vidéos	H.264/AVC, MPEG-2
	Audio	MPEG-1 Layer I, II, MPEG-1 Layer III (MP3), Dolby Digital, Dolby Digital Plus, AAC, PCM
.mpg .mpeg	Vidéos	MPEG-1, MPEG-2
	Audio	MPEG-1 Layer I, II, MPEG-1 Layer III (MP3), AAC
.vob	Vidéos	MPEG-1, MPEG-2
	Audio	Dolby Digital, MPEG-1 Layer I, II, DVD-LPCM

- 49SH7DB-B*.*UD, 43/49/55SL5B-B*.*UD, 43/49/55SL5B-B*.*CD, 43/49/55SL5KC-B*.*CD ne prennent pas en charge le codec DivX.

Conseils de lecture des fichiers vidéo

- La lecture d'un film endommagé peut ne pas être satisfaisante ou certaines fonctionnalités du lecteur peuvent ne pas être utilisables.
- Les fichiers film produits avec certains encodeurs peuvent ne pas être lus correctement.
- Les fichiers film ne correspondant pas aux types et formats spécifiés sont susceptibles de ne pas fonctionner correctement.
- Le débit binaire maximum d'un fichier film compatible est de 20 Mbit/s. (Pour le Motion JPEG : 10 Mbit/s uniquement)
- Nous ne garantissons pas une lecture satisfaisante des profils codés de niveau 4.1 ou plus dans H.264 / AVC.
- Les fichiers vidéo de plus de 50 Mo peuvent ne pas charger correctement à partir de périphériques mobiles. Nous vous recommandons de lire ces fichiers via les périphériques de stockage USB/SD.
- [Pour modèles HD Ultra uniquement] Ultra HD Image : 3 840 x 2 160
Il est possible que certaines vidéos Ultra HD encodées en HEVC, autres que le contenu officiellement communiqué par LG Electronics, ne soient pas lisibles.

Extension	Codecs	
.mkv .mp4 .ts	Vidéo	H.264/AVC et HEVC
	Audio	Dolby Digital, Dolby Digital Plus, AAC et HE-AAC

- Certains codecs peuvent être utilisés après la mise à niveau du logiciel.

PERSONNALISATION DES PARAMÈTRES

Accès aux menus principaux

- 1 Appuyez sur **SETTINGS** pour accéder aux menus principaux.
 - 2 Appuyez sur les touches Navigation pour accéder à l'un des menus suivants et appuyez sur **OK**.
 - 3 Appuyez sur les touches Navigation pour accéder au réglage ou à l'option souhaitée et appuyez sur **OK**.
 - 4 Lorsque vous avez terminé, appuyez sur **EXIT (SORTIE)**.
Pour revenir au menu précédent, appuyez sur **BACK (PRÉCÉDENT)**.
- **IMAGE** : Permet de régler la taille, la qualité ou les effets de l'image
 - **SON** : Permet de définir la fonction de SON.
 - **HEURE** : Permet d'activer l'heure, la date ou la fonction Minuterie
 - **OPTION** : Permet de définir la fonction de OPTION.
 - **RÉSEAU** : Permet de définir la fonction de RÉSEAU.
 - **MES MÉDIAS** : Affiche et lit les contenus vidéo, photo et musicaux stockés sur votre périphérique USB.

Paramètres IMAGE

- 1 Appuyez sur **SETTINGS** pour accéder aux menus principaux.
- 2 Appuyez sur les touches Navigation pour accéder à **IMAGE** et appuyez sur **OK**.
- 3 Appuyez sur les touches Navigation pour accéder au réglage ou à l'option souhaitée et appuyez sur **OK**.
- Pour revenir au niveau précédent, appuyez sur **BACK (PRÉCÉDENT)**.
- 4 Lorsque vous avez terminé, appuyez sur **EXIT (SORTIE)**.
Pour revenir au menu précédent, appuyez sur **BACK (PRÉCÉDENT)**.

Les paramètres Image disponibles sont décrits ci-dessous :

Paramètres	Description	
☒ Économie d'énergie	Vous pouvez économiser de l'énergie en réduisant la luminosité.	
	Niveau	
	Arrêt	Permet de désactiver la fonction Économie d'énergie
	Minimum/Moyen/Maximum	Permet de sélectionner le niveau de luminosité du rétro-éclairage.
	Désactiver l'écran	L'écran s'éteint en 3 secondes.
Économies d'énergie intelligentes	Permet de régler le rétro-éclairage et le contraste de l'image selon la luminosité de l'écran.	
	Niveau	
	Arrêt	Permet de désactiver la fonction Économies d'énergie intelligentes.
	Marche	Permet d'activer la fonction Économies d'énergie intelligentes pour économiser autant d'énergie qu'indiqué par la valeur définie dans le pourcentage d'économies d'énergie intelligentes.
Préréglages d'image	Permet de sélectionner les préréglages d'image optimisés pour l'environnement d'affichage ou la chaîne.	
	Niveau	
	Vif	Permet d'augmenter le contraste, la luminosité et la netteté pour obtenir des images lumineuses.
	Standard	Permet d'afficher des images avec un contraste, une luminosité et une netteté de niveau standard.
	APS	La fonction Économie d'énergie permet de modifier les paramètres de la moniteur pour réduire la consommation électrique.
	Cinéma	Permet d'optimiser l'image vidéo pour un aspect cinématographique et d'apprécier les films comme si vous étiez au cinéma.
	Sport	Permet d'optimiser l'image vidéo pour des actions superbes et dynamiques en mettant l'accent sur les couleurs primaires telles que le blanc, le vert ou le bleu ciel.
	Jeux	Permet d'optimiser l'image vidéo pour dynamiser le jeu sur un PC ou une console de jeu.
	Étalonnage	Permet d'appliquer une balance des blancs personnalisée par l'utilisateur et basée sur le mode Standard.
	Expert 1-2	Menu visant à régler la qualité de l'image, permettant aux experts et aux passionnés de bénéficier d'un affichage optimal sur leur moniteur.
Format de l'image	Modifie la taille des images pour les afficher à leur taille optimale.	

Paramètres	Description	
ÉCRAN (En mode RGB uniquement)	Permet de personnaliser les options d'affichage PC en mode RGB.	
	Niveau	
	Résolution	Permet de sélectionner une résolution correcte.
	Config. auto.	Permet de régler automatiquement la position, l'horloge et la phase. L'image affichée peut être instable quelques secondes pendant la configuration.
	Position/ Taille/ Phase	Permet de régler les options lorsque l'image n'est pas nette, en particulier lorsque les caractères tremblent, après la configuration automatique.
	Réglages usine	Permet de ramener les options à leur valeur par défaut.

Options de préréglages d'image

Paramètres	Description
Rétro-éclairage	Règle la luminosité de l'écran en contrôlant le rétro-éclairage LCD. Si vous réduisez le niveau de luminosité, l'écran s'assombrit et la consommation d'énergie diminue sans perte de signal vidéo.
Contraste	Augmente ou diminue le gradient du signal vidéo. Vous pouvez utiliser le réglage Contraste lorsque la partie claire de l'image est saturée.
Luminosité	Règle le niveau de base du signal dans l'image. Vous pouvez utiliser le réglage Luminosité lorsque la partie sombre de l'image est saturée.
Netteté	Ajuste le niveau de netteté des bords entre les zones claires et sombres de l'image. Plus le niveau est bas, plus l'image est adoucie.
Couleur	Ajuste l'intensité de toutes les couleurs.
Teinte	Ajuste l'équilibre entre les niveaux de rouge et de vert.
T° couleur	Sélectionnez Chaudes pour rehausser les couleurs chaudes telles que le rouge, ou Froides pour obtenir un effet bleuté.
Contrôle avancé/ Contrôle expert	Vous pouvez ajuster l'image pour chaque Préréglages d'image ou ajuster les paramètres d'image par rapport à une image spécifique. Tout d'abord, sélectionnez le Préréglages d'image souhaité. * Cette option n'est pas disponible si le Préréglages d'image est défini sur Vif .
Option d'image	Permet de paramétrer d'autres options d'image.
Réglage usine	Restaure les paramètres par défaut des options.

! REMARQUE

- Lorsque vous sélectionnez un paramétrage d'image, les menus correspondants sont automatiquement définis.
- Lorsque vous utilisez la fonction Économies d'énergie intelligentes, la partie blanche d'une image fixe peut avoir l'air saturée.
- La fonction Économies d'énergie intelligentes est désactivée lorsque l'option Économie d'énergie est réglée sur Minimum, Moyen ou Maximum.

Contrôle avancé - Préréglages d'image (Standard/ APS/ Sport/ Jeux / Étalonnage)

Paramètres	Description
Contraste dynamique	Permet de régler le contraste à un niveau optimal en fonction de la luminosité de l'image.
Couleur Dynamique	Permet de régler les couleurs de l'image pour obtenir des nuances plus naturelles.
Gamme de couleurs	Permet de choisir la plage des couleurs qui peut être obtenue.
Couleur habillage	Permet de définir séparément la palette des couleurs de la peau afin d'appliquer la couleur en fonction des paramètres choisis par l'utilisateur.
Couleur du ciel	Permet de définir séparément la palette des couleurs naturelles (prairies, collines, etc.).
Couleur de l'herbe	Natural color spectrum (meadows, hills, etc.) can be separately set.
Gamma	Permet de définir la courbe des dégradés en fonction de la sortie du signal de l'image par rapport au signal de la source d'entrée.

Contrôle expert - Préréglages d'image (Cinéma/ Expert1/ Expert2)

Paramètres	Description
Contraste dynamique	Permet de régler le contraste à un niveau optimal en fonction de la luminosité de l'image.
Gamme de couleurs	Permet de choisir la plage des couleurs qui peut être obtenue.
Amélioration des bords	Permet aux bords de l'image d'être clairs et détaillés, tout en restant naturels.
Filtre Couleur	Permet de filtrer une palette de couleurs spécifique en RGB pour régler avec précision la teinte et la saturation de la couleur.
Couleur	Permet de régler la luminosité des couleurs à l'écran.
T° Couleur	Permet de régler la dominante de l'écran selon le choix de l'utilisateur. En mode Expert, le réglage détaillé peut être défini à l'aide de la méthode Gamma, etc.
Système de gestion des couleurs	Ce système est utilisé par les experts lorsqu'ils procèdent au réglage des couleurs à l'aide d'une mire de test. Ils peuvent sélectionner des zones de couleur parmi les six choix proposés (rouge, vert, bleu, cyan, magenta et jaune) sans modifier les autres couleurs. Pour les images normales, il est possible que les changements de couleur ne soient pas visibles une fois les réglages effectués.

Option d'image - Modes HDMI (DTV)

Paramètres	Description
Réduction du bruit	Permet de réduire le bruit de l'écran de la vidéo.
MPEG Noise Reduction (Réduction du bruit MPEG)	Permet de réduire le bruit provoqué par la compression d'une vidéo numérique.
Niveau noir	Permet de régler le niveau noir de l'image pour corriger la luminosité et le contraste. (Réglages recommandés selon le signal d'entrée : RGB,0-255 : Haut, RGB 16-235 : Bas, YCbCr : Bas)
Cinéma réel	Permet de régler l'écran de façon optimale pour regarder des films.
TruMotion (Cette fonctionnalité est prise en charge par 65SE3B et 65SE3KB uniquement.)	<p>Corrige les images pour afficher des séquences animées plus régulières.</p> <ul style="list-style-type: none"> • Arrêt: Éteignez le TruMotion. • Lisse/ Effacer : La valeur De-Judder/De-Blur est définie sur Auto. • Utilisateur : Les fonctions De-Judder/De-Blur peuvent être définies manuellement. <ul style="list-style-type: none"> - De-Judder : cette fonction permet de régler le broutage de l'écran. - De-Blur : cette fonction permet de régler et de supprimer le flou visible à l'écran.

TruMotion ◀ Smooth ▶

• De-Judder Auto

• De-Blur Auto

Ⓞ OK

Paramètres SON

- 1 Appuyez sur **SETTINGS** pour accéder aux menus principaux.
- 2 Appuyez sur les touches Navigation pour accéder à **SON** et appuyez sur **OK**.
- 3 Appuyez sur les touches Navigation pour accéder au réglage ou à l'option souhaitée et appuyez sur **BACK (PRÉCÉDENT)**.
- Pour revenir au niveau précédent, appuyez sur **BACK**.
- 4 Lorsque vous avez terminé, appuyez sur **EXIT (SORTIE)**.
Pour revenir au menu précédent, appuyez sur **BACK (PRÉCÉDENT)**.

Les options Son disponibles sont décrites ci-dessous :

Paramètres	Description	
Préréglages du son	Permet de bénéficier d'un son optimisé pour une installation personnalisée du moniteur.	
	Niveau	
	Standard	Convient pour tous les types de vidéo.
	Actualités / Musique / Cinéma / Sport / Jeux	Définit un son optimisé pour un genre spécifique.
Effets sonore	l'utilisateur peut sélectionner différents effets sonores. * La fonction Effets sonore est disponible seulement dans le mode Standard du menu Préréglages du son menu.	
	Niveau	
	Voix nette II	Permet d'optimiser la clarté des voix du téléviseur.
	Virtual Surround	La technologie de traitement du son propriétaire de LG permet de simuler un son surround 5 canaux à partir de deux haut-parleurs. - Si la fonction Voix nette II est activée, la fonction Virtual Surround ne peut pas être sélectionnée.
	Egaliseur	Permet de régler le niveau de volume à l'aide de Egaliseur.
	Balance	Permet de régler la balance audio à gauche et à droite.
	Réglages usine	Vous pouvez réinitialiser les paramètres dans le menu Effets sonores.
Régl. sync. AV	Permet de synchroniser directement le son et l'image lorsqu'un décalage est constaté. Si vous paramétrez Sync. AV sur ACTIVÉ , vous pouvez ajuster la sortie audio en fonction de l'image à l'écran. ● Haut-parleurs : permet de régler la synchronisation du son des haut-parleurs. Le bouton « - » accélère la sortie son et le bouton « + » la ralentit par rapport à la valeur configurée par défaut. ● Bypass : sortie audio d'un périphérique externe sans retard audio. Le son peut être en avance sur l'image car l'image vidéo prend un certain temps pour apparaître à l'écran du moniteur.	

! REMARQUE

- Certains modèles n'ont pas de haut-parleurs intégrés. Dans ce cas, vous devez connecter des haut-parleurs externes pour pouvoir entendre le son.

Paramètres HEURE

- 1 Appuyez sur **SETTINGS** pour accéder aux menus principaux.
- 2 Appuyez sur les touches Navigation pour accéder à **HEURE** et appuyez sur **OK**.
- 3 Appuyez sur les touches Navigation pour accéder au réglage ou à l'option souhaitée et appuyez sur **OK**.
- Pour revenir au niveau précédent, appuyez sur **BACK (PRÉCÉDENT)**.
- 4 Lorsque vous avez terminé, appuyez sur **EXIT (SORTIE)**.
Pour revenir au menu précédent, appuyez sur **BACK (PRÉCÉDENT)**.

Les paramètres Heure disponibles sont décrits ci-dessous :

Paramètres	Description	
Horloge	Permet de configurer l'heure.	
	Niveau	
	Automatique	L'heure actuelle entrée correspond à celle du pays sélectionné lors de la connexion au réseau.
	Manuel	L'heure actuelle doit être saisie manuellement.
Heure de marche/arrêt	Permet de définir l'heure à laquelle le moniteur doit s'allumer ou s'éteindre.	
Arrêt auto (15 min)	Si la fonction Arrêt auto est activée et qu'il n'y a aucun signal d'entrée, le moniteur s'éteint automatiquement après 15 minutes. - Nous vous recommandons de régler cette option sur [Off] si vous avez l'intention d'utiliser le produit de façon prolongée, car cette option met automatiquement le produit hors tension.	
Vaile automatique	Lorsque le moniteur n'est pas utilisé pendant un certain temps, il se met automatiquement en veille. - Nous vous recommandons de régler cette option sur [Off] si vous avez l'intention d'utiliser le produit de façon prolongée, car cette option met automatiquement le produit hors tension.	
Heure d'été	Vous pouvez définir l'Heure de début et l'Heure de fin pour l'Heure d'été. Le réglage de début/fin d'heure d'été fonctionne uniquement lorsque vous les définissez plus d'une journée d'intervalle entre les deux.	

REMARQUE

- L'Heure de marche/d'arrêt prend en charge jusqu'à sept programmations. Le moniteur s'allume ou s'éteint selon l'heure prédéfinie dans la liste. Si plusieurs heures ont été prédéfinies dans la liste, cette fonction choisira l'heure la plus proche de l'heure actuelle.
- Une fois les heures de marche/arrêt définies, ces fonctions sont activées/désactivées aux heures prédéfinies.
- Si les heures de mise hors et sous tension sont identiques, l'heure de mise hors tension est prioritaire sur l'heure de mise sous tension si l'appareil est allumé, et inversement.
- Si le port 123 est bloqué par un pare-feu, votre moniteur ne peut pas recevoir l'heure actuelle à partir du réseau.



Paramètres OPTION

- 1 Appuyez sur **SETTINGS** pour accéder aux menus principaux.
- 2 Appuyez sur les touches Navigation pour accéder à **OPTION** et appuyez sur **OK**.
- 3 Appuyez sur les touches Navigation pour accéder au réglage ou à l'option souhaitée et appuyez sur **OK**.
- Pour revenir au niveau précédent, appuyez sur **BACK (RETOUR)**.
- 4 Lorsque vous avez terminé, appuyez sur **EXIT (SORTIE)**.
Pour revenir au menu précédent, appuyez sur **BACK (PRÉCÉDENT)**.

Les paramètres d'option disponibles sont décrits ci-dessous :

Paramètres	Description	
Langue (Language)	Sélectionne une langue pour le texte d'affichage.	
Pays	Indiquez votre pays.	
DivX(R) VOD	Permet de procéder à l'inscription ou la désinscription DivX. Le code DivX est contrôlé pour la lecture des vidéos DivX protégées. Enregistrement sur http://vod.divx.com . Utilisez le code d'enregistrement pour louer ou acheter des films sur www.divx.com/vod . * Les fichiers DivX loués/achetés ne peuvent pas être lus si le code d'enregistrement du DivX d'un périphérique différent est utilisé. Utilisez uniquement le code d'enregistrement du DivX attribué à ce périphérique spécifique. * Il est possible que les fichiers non conformes aux normes du codec DivX ne puissent être lus ou produisent des images anormales.	
Réglages usine	Permet de supprimer tous les réglages en option et de rétablir le mode par défaut d'origine.	
Set ID	Vous pouvez assigner un numéro Set ID unique (assignation de nom) à chaque produit lorsque plusieurs produits sont connectés pour l'affichage. Spécifiez le nombre (1 à 255 ou de 1 à 1 000) à l'aide de ce bouton, puis quittez le menu. Utilisez l'ID assigné pour contrôler chaque produit individuellement à l'aide du programme de commande du produit.	
Pavé mode	Pavé mode	Pour utiliser cette fonction - Le produit doit être affiché avec plusieurs autres produits. - Sélectionner le mode Mosaïque, définissez les rangées et colonnes, puis saisissez l'identifiant de mosaïque afin de définir l'emplacement. - Mode Mosaïque : rangée x colonne (rangée = 1-15, colonne = 1-15). - 5 x 5 disponible.
	Config. auto	Permet de régler automatiquement la position, l'horloge et la phase. Pendant la configuration, l'image affichée peut être instable quelques secondes.
	Position	Déplacement horizontal et vertical de la position de l'écran.
	Taille	Permet de régler la taille horizontale et verticale de l'écran en fonction de la taille du cadre.
	Naturel	L'image est émise selon la distance entre les écrans pour un rendu naturel.
	Réglages usine	Fonction pour initialiser et annuler l'option Mosaïque. Si vous sélectionnez Tile recall (Rappel Mosaïque), l'option Mosaïque est annulée et l'écran revient au mode Plein écran.

- 49SH7DB-B*.*UD, 43/49/55SL5B-B*.*UD, 43/49/55SL5B-B*.*CD, 43/49/55SL5KC-B*.*CD ne prennent pas en charge le codec DivX.

Paramètre	Description	
Contenu de la programmation	Permet de créer des programmations simples et de définir la lecture en utilisant les fichiers dans le dossier Mes médias.	
	Niveau	
	Ajouter une programmation	Permet de créer un contenu de la programmation. - Médias : sélectionnez le fichier auquel vous souhaitez appliquer le contenu de la programmation. - Sélectionnez [Créer] pour enregistrer le contenu de la programmation.
	Lecture	Permet de lire un contenu de la programmation.
	Supprimer tout	Permet de supprimer toutes les programmations enregistrées.
	 REMARQUE <ul style="list-style-type: none"> • Les informations sur les programmations enregistrées sont stockées sur votre périphérique de stockage USB. Cette option ne fonctionne pas lorsque votre périphérique de stockage USB a été retiré. • La taille de l'image est de 1920 x 1080. • Vous ne pouvez utiliser que des fichiers photo ou vidéo. • Vous pouvez ajouter jusqu'à 50 fichiers (fichiers photo + fichiers vidéo = 50). • Seules les photos dont la résolution est inférieure ou égale à 1920 x 1080 sont prises en charge. • La durée d'affichage par défaut des photos est d'1 minute. Le temps de lecture des films dépend de leur durée. • Vous pouvez créer jusqu'à 7 programmations. • Vous ne pouvez pas enregistrer de programmation lorsqu'aucun fichier n'a été sélectionné. • Les contenus de programmation dont les informations ont été modifiées via un PC (ou autre) peuvent ne pas fonctionner correctement. • Pour la lecture de contenus de programmation ou de contenus diffusés via SuperSign Software, la programmation sera celle appliquée lors de la dernière utilisation en date. 	
Fan Control (Contrôle de la ventilation) (prise en charge pour certains modèles uniquement)	Option	
	Mode	Affiche les informations relatives à la température interne du produit et contrôle le ventilateur. - Automatique : le ventilateur fonctionne selon la température définie par défaut pour le produit. - Activé : le ventilateur fonctionne en permanence. - Personnalisable : le ventilateur fonctionne selon les préférences de l'utilisateur.
	Différence de fonctionnement du ventilateur	Indique la différence entre les températures auxquelles le ventilateur fonctionne et s'arrête.
	Réglage de la température	Définit la température de déclenchement du ventilateur.
	Température actuelle	Affiche la température interne du produit.
	 REMARQUE <ul style="list-style-type: none"> • Il est recommandé d'utiliser le réglage automatique, car un paramétrage incorrect du ventilateur peut entraîner un dysfonctionnement du produit. • Lorsque la température interne de l'appareil dépasse 80 °C, celui-ci s'éteint automatiquement à des fins de protection. 	

Mode mur d'image

Ce moniteur peut être combiné avec d'autres moniteurs afin de créer un grand mur d'image.

Désactivé

Lorsque l'option Mode mur d'image est désactivée

1X2

Avec 2 moniteurs



ID mur d'image

2X2

Avec 4 moniteurs

**3X3**

Avec 9 moniteurs

**4X4**

Avec 16 moniteurs

**5X5**

Avec 25 moniteurs

**Mode mur d'image - Naturel**

Lorsque vous sélectionnez cette option, la partie de l'image qui s'afficherait normalement entre les moniteurs est omise.

Avant



Après



Paramètres RÉSEAU

- 1 Appuyez sur **SETTINGS** pour accéder aux menus principaux.
- 2 Appuyez sur les touches Navigation pour accéder à **RÉSEAU** et appuyez sur **OK**.
- 3 Appuyez sur les touches Navigation pour accéder au réglage ou à l'option souhaitée et appuyez sur **OK**.
- Pour revenir au niveau précédent, appuyez sur **BACK (RETOUR)**.
- 4 Lorsque vous avez terminé, appuyez sur **EXIT (SORTIE)**.
Pour revenir au menu précédent, appuyez sur **BACK (PRÉCÉDENT)**.

Les paramètres Option disponibles sont décrits ci-dessous :

Paramètres	Description
Paramètre réseau	Permet de configurer les paramètres réseau.
Paramètres réseau	Lorsque le module de sécurité Wi-Fi est connecté, vous pouvez afficher les réseaux sans fil disponibles et vous y connecter.
État du réseau	Permet d'afficher l'état du réseau.

Options de connexion réseau

Paramètres	Description
Réglage à partir de la liste des points d'accès	Sélectionnez un point d'accès pour vous connecter à un réseau sans fil.
Réglage simple (méthode bouton WPS)	Appuyez sur le bouton du routeur sans fil qui prend en charge la fonction PBC pour vous connecter facilement au routeur.

Paramètres ID IMAGE

- S'applique uniquement à certains modèles.

L'option **ID IMAGE** permet de modifier les paramètres d'un poste spécifique (écran) à l'aide d'un récepteur IR unique pour la multivision. La communication est possible entre un moniteur avec récepteur IR et d'autres moniteurs grâce à des câbles RS-232C. Chaque moniteur est identifié par un **ID de l'élément**. Si vous attribuez le **ID IMAGE** à l'aide de la télécommande, seuls les écrans possédant les mêmes **ID IMAGE** et **ID de l'élément** peuvent être contrôlés à distance.

- 1 Attribuez le **ID de l'élément** aux moniteurs installés de la manière suivante.

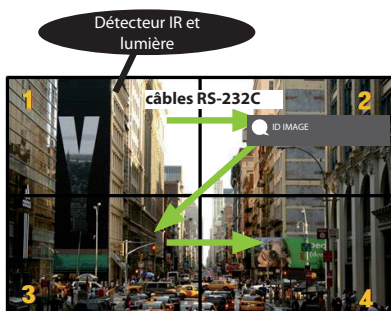

















- 2 Appuyez sur le bouton rouge **ON** de la télécommande pour attribuer le **ID IMAGE**.
- 3 Attribuez le **ID de l'élément** à la sélection de votre choix.
 - Un poste possédant un **ID de l'élément** différent du **IMAGE ID** ne peut pas être contrôlé par des signaux IR.

! REMARQUE

- Si le **ID IMAGE** est réglé sur 2, seul le moniteur en haut à droite, qui a un **ID de l'élément** de 2 peut être contrôlé à l'aide de signaux IR.
- Si vous appuyez sur le bouton vert **OFF** pour **ID IMAGE**, les **ID IMAGE** de tous les moniteurs sont désactivés. Si vous appuyez ensuite sur n'importe quel bouton de la télécommande, tous les moniteurs peuvent être contrôlés par des signaux IR, quel que soit leur **ID de l'élément**.

CODES IR

- Cette option n'est pas disponible sur tous les modèles.
- Certains codes de touche ne sont pas pris en charge selon le modèle.

Code (Hexa)	Fonction	Remarque
08	 (Puissance)	Touche de la télécommande
0B	INPUT	Touche de la télécommande
C4	MONITOR ON	Touche de la télécommande
C5	MONITOR OFF	Touche de la télécommande
95	ENERGY SAVING 	Touche de la télécommande
DC	3D	Touche de la télécommande
10 à 19	Touche numérique 0 pour 9	Touche de la télécommande
32	1/a/A	Touche de la télécommande
2F	CLEAR	Touche de la télécommande
02	Volume  (+)	Touche de la télécommande
03	Volume  (-)	Touche de la télécommande
79	ARC	Touche de la télécommande
99	AUTO	Touche de la télécommande
09	MUTE	Touche de la télécommande
E0	BRIGHTNESS  (PAGE HAUT)	Touche de la télécommande
E1	BRIGHTNESS  (PAGE Bas)	Touche de la télécommande
4D	PSM	Touche de la télécommande
AA	INFO 	Touche de la télécommande
5F	W.BAL	Touche de la télécommande
43	SETTINGS	Touche de la télécommande
40	Haut 	Touche de la télécommande
41	Bas 	Touche de la télécommande
07	Gauche 	Touche de la télécommande
06	Droite 	Touche de la télécommande
3F	S.MENU	Touche de la télécommande
44	OK	Touche de la télécommande
28	BACK	Touche de la télécommande
5B	EXIT	Touche de la télécommande
7E		Touche de la télécommande
7B	TILE	Touche de la télécommande
B1		Touche de la télécommande
B0		Touche de la télécommande
BA		Touche de la télécommande
8F		Touche de la télécommande
8E		Touche de la télécommande

Code (Hexa)	Fonction	Remarque
72	Bouton rouge (ID ON)	Touche de la télécommande
71	Bouton vert (ID OFF)	Touche de la télécommande
63	Bouton jaune	Touche de la télécommande
61	Bouton bleu	Touche de la télécommande

POUR CONTRÔLER PLUSIEURS PRODUITS

- Utilisez cette méthode pour connecter plusieurs produits à un seul PC. Vous pouvez contrôler plusieurs produits à la fois en les connectant à un même PC.
- Dans le menu Option, le Set ID doit être compris entre 1 et 1000 sans être en double.

Connexion du câble

- Branchez le câble RS-232C comme illustré.
- Le protocole RS-232C est utilisé pour la communication entre le PC et le produit. Vous pouvez mettre le produit sous/hors tension, sélectionner une source d'entrée ou régler le menu de l'écran depuis votre ordinateur.

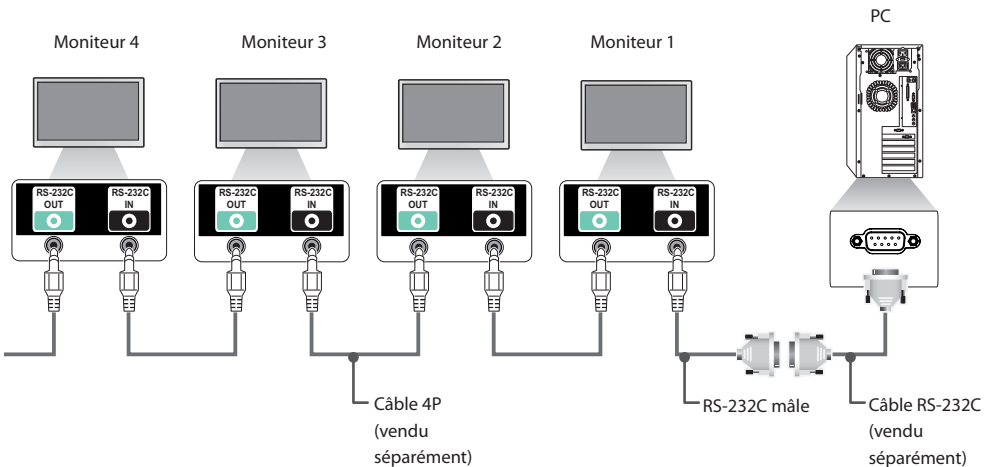

Configurations RS-232C

Câble 4P

Configurations 4 fils (câble RS-232C standard)

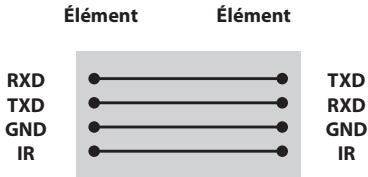

REMARQUE

- Si vous utilisez des connexions à 3 fils (non standard), vous ne pouvez pas utiliser de guirlande IR.
- Si vous souhaitez contrôler plusieurs unités simultanément, utilisez des câbles 3,5 mm 4 pôles (vendus séparément).

Câble RS-232C

Configurations 8 fils (câble RS-232C standard)

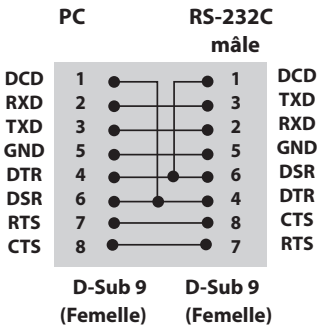

Paramètre de communication

- **Débit en bauds** : 9 600 bps
- **Longueur des données** : 8 bits
- **Bit de parité** : aucun
- **Bit d'arrêt** : 1 bit
- **Contrôle du flux** : aucun
- **Code de communication** : Code ASCII
- Utilisez un câble croisé (inversé)

Liste de référence de la commande

		COMMAND		DONNÉES (hexadécimales)
		1	2	
01	Puissance	k	a	00 à 01
02	Sélection d'entrée	x	b	Voir [Sélection d'entrée]
03	Format de l'image	k	c	Voir [Format de l'image]
04	Économie d'énergie	j	q	Voir [Économie d'énergie]
05	Préréglages d'image	d	x	Voir [Préréglages d'image]
06	Contraste	k	g	00 à 64
07	Luminosité	k	h	00 à 64
08	Netteté	k	k	00 à 32
09	Couleur	k	i	00 à 64
10	Teinte	k	j	00 à 64
11	T° couleur	x	u	00 à 64
12	Position H	f	q	00 à 64
13	Position V	f	r	00 à 64
14	Taille H	f	s	00 à 64
15	Config. auto.	j	u	01
16	Balance	k	t	00 à 64
17	Préréglages du son	d	y	Voir [Préréglages du son]
18	Sourdine	k	e	00 à 01
19	Contrôle de volume	k	f	00 à 64
20	Heure 1 (Années / Mois / Jours)	f	a	Voir [Heure 1]
21	Heure 2 (Heures / Minutes /Secondes)	f	x	Voir [Heure 2]
22	Off time schedule	f	c	00 à 01
23	On time schedule	f	b	00 à 01
24	Heure d'arrêt (mode Répéter / heure)	f	e	Voir [Heure d'arrêt]
25	Heure de marche (mode Répétition / heure)	f	d	Voir [Heure de marche]
26	Source d'entrée de l'heure de marche	f	u	Voir [Source d'entrée de l'heure de marche]
27	Mise en veille automatique	m	n	00 à 01
28	Arrêt auto	f	g	00 à 01
29	Langue	f	i	Voir [Langue]
30	Réglages	f	k	00 à 02
31	Valeur température	d	n	FF
32	Touche	m	c	Voir [Touche]

		COMMAND		DONNÉES (hexadécimales)
		1	2	
33	Fiche de temps écoulé	d	l	FF
34	Vérification n° de série	f	y	FF
35	Version du logiciel	f	z	FF
36	Gain rouge de la balance des blancs	j	m	00 à FE
37	Gain vert de la balance des blancs	j	n	00 à FE
38	Gain bleu de la balance des blancs	j	o	00 à FE
39	Offset rouge de la balance des blancs	s	x	00 à 7F
40	Offset vert de la balance des blancs	s	y	00 à 7F
41	Offset bleu de la balance des blancs	s	z	00 à 7F
42	Rétroéclairage	m	g	00 à 64
43	Désactiver le son de l'écran	k	d	00 à 01
44	Mode Pavé	d	d	Voir [Mode Pavé]
45	Vérification du mode Mur d'image	d	z	FF
46	ID Pavé	d	i	Voir « ID Pavé ».
47	Position H (horizontale) du mur d'image	d	e	00 à 32
48	Position V (verticale) du mur d'image	d	f	00 à 32
49	Taille H (horizontale) du mur d'image	d	g	00 à 32
50	Taille V (verticale) du mur d'image	d	h	00 à 32
51	Mode Naturel (en mode Mur d'image)	d	j	00 à 01



REMARQUE

- Lors des opérations USB telles que DivX ou EMF, aucune commande n'est exécutée et traitée comme NG, sauf Marche/arrêt (k a) et Touche (m c). (49SH7DB-B*.*UD, 43/49/55SL5B-B*.*UD, 43/49/55SL5B-B*.*CD, 43/49/55SL5KC-B*.*CD ne prennent pas en charge le codec DivX.)
- Certaines commandes ne sont pas prises en charge selon le modèle.
- Afin d'être compatible avec le programme SuperSign, la commande « ff », qui permet d'afficher l'état d'une commande spécifique, n'affiche pas l'OSD comme résultat.

Protocole de transmission / réception

Transmission

[Command1][Command2][][Set ID][][Data][Cr]

- * [Command1] Identifie les modes de configuration en usine et de configuration par l'utilisateur.
- * [Command2] Contrôle les moniteurs.
- * [Set ID] Permet de sélectionner le moniteur que vous voulez contrôler.
Un Set ID peut être assigné à chaque moniteur entre 1 et 255 (de 01H à FFH), ou de 1 à 1 000 (de 001H à 3e8H) sur certains modèles sous OPTION dans le menu OSD. Sélectionner « 00H » ou « 000H » en Set ID permet de contrôler simultanément tous les moniteurs connectés. (Fonction non prise en charge sur certains modèles.)
- * [Data] Permet de transmettre des données de commande.
Le compte de données peut augmenter en fonction de la commande.
- * [Cr] Retour de chariot. Correspond à la valeur ASCII '0x0D'.
- * [] Espace. Correspond à la valeur ASCII '0x20'.

Acknowledgement

[Command2][][Set ID][][OK/NG][Data][x]

- * Le produit transmet un accusé de réception (ACK) basé sur ce format en cas de réception de données normales. En ce moment, si les données sont FF, le système indique les données d'état actuelles. Si les données sont en mode d'écriture, elles sont retournées à l'ordinateur.
- * Si une commande est envoyée avec Set ID « 00 » (=0x00) ou « 000 » (=0x000) °, les données sont appliquées à tous les moniteurs, qui ne renvoient pas un accusé de réception (ACK).
- * Si la valeur 'FF' est envoyée en mode de contrôle par l'intermédiaire d'un câble RS-232C, le paramètre actuel d'une fonction peut être vérifié (uniquement pour certaines fonctions).
- * Certaines commandes ne sont pas prises en charge sur certains modèles.

01. Puissance (Commande : k a)

Permet de contrôler la marche et l'arrêt de l'écran.

Transmission

[k][a][][Set ID][][Data][Cr]

Données 00 : Désactivé
01 : activé

Acknowledgement

[a][][Set ID][][OK/NG][Data][x]

* Le signal de l'accusé de réception est renvoyé correctement uniquement lorsque le moniteur fonctionne de façon intégrale.

* Un certain délai peut être constaté entre les signaux de transmission et d'accusé de réception.

02. Sélection d'entrée (Commande : x b)

Permet de sélectionner la source d'entrée de l'écran.

Transmission

[x][b][][Set ID][][Data][Cr]

Données 20 : source d'entrée externe (AV)
40 : composantes
60 : RGB
90 : HDMI (HDMI1) (TNT)
A0 : HDMI (HDMI1) (PC)
91 : HDMI2/OPS (TNT)
A1 : HDMI2/OPS (PC)
70 : DVI-D (PC)
80 : DVI-D (TNT)
C0 : DP (TNT)
D0 : DP (PC)

Acknowledgement

[b][][Set ID][][OK/NG][Data][x]

* Certains signaux d'entrée peuvent ne pas être pris en charge selon le modèle.

03. Format de l'image (Commande : k c)

Permet de régler le format de l'écran.

Transmission

[k][c][][Set ID][][Data][Cr]

Données 01 : 4:3
02 : 16:9
04 : Zoom (HDMI DTV)
09 : Signal original (720p ou plus) (HDMI DTV)
10 à 1F : Zoom cinéma 1 à 16 (HDMI DTV)

* Les types de données disponibles peuvent varier selon le signal d'entrée. Pour plus d'informations, voir la section « Format de l'image » du manuel d'utilisation.

* Le format de l'image peut varier selon la configuration d'entrée du modèle.

Acknowledgement

[c][][Set ID][][OK/NG][Data][x]

04. Économie d'énergie (Commande : j q)

Permet de régler la fonction « Économie d'énergie ».

Transmission

[j][q][][Set ID][][Data][Cr]

Données 00 : Arrêt
01 : minimum
02 : moyen
03 : Maximum
04 : automatique
05 : Désactiver l'écran

Acknowledgement

[q][][Set ID][][OK/NG][Data][x]

** Fonction non prise en charge sur certains modèles.

05. Préréglages d'image (Commande : d j)

Permet de sélectionner Préréglages d'image.

Transmission

[d][j][][Set ID][][Data][Cr]

Données 00 : Vif
01 : Standard
02 : Vidéo
03 : Sport
04 : Jeux
05 : Expert1
06 : Expert2
08 : APS
11 : Étalonnage

Acknowledgement

[j][][Set ID][][OK/NG][Data][x]

06. Contraste (Commande : k g)

Permet de régler le contraste de l'écran.

Transmission

[k][g][][Set ID][][Data][Cr]

Données 00 à 64 : Contraste 0 à 100

Acknowledgement

[g][][Set ID][][OK/NG][Data][x]

07. Luminosité (Commande : k h)

Permet de régler la luminosité de l'écran.

Transmission

[k][h][][Set ID][][Data][Cr]

Données 00 à 64 : Luminosité 0 à 100

Acknowledgement

[h][][Set ID][][OK/NG][Data][x]

08. Netteté (Commande : k k)

Permet de régler la netteté de l'écran.

* Cette fonction est uniquement disponible pour l'entrée AV/Composant.

Transmission

[k][k][][Set ID][][Data][Cr]

Données 00 à 32 : Netteté 0 à 50

Acknowledgement

[k][][Set ID][][OK/NG][Data][x]

09. Couleur (Commande : k i)

Permet de régler les couleurs de l'écran.

Transmission

[k][i][][Set ID][][Data][Cr]

Données 00 à 64 : Couleur 0 à 100

Acknowledgement

[i][][ID][][OK/NG][Données][x]

10. Teinte (Commande : k j)

Permet de régler la teinte de l'écran

Transmission

[k][j][][Set ID][][Data][Cr]

Données 00 à 64 : teinte R50 à G50

Acknowledgement

[j][][Set ID][][OK/NG][Data][x]

11. T° couleur (Commande : x u)

Permet de régler la température de couleur de l'écran.

Transmission

[x][u][][Set ID][][Data][Cr]

Données 00 à 64 : Chaud 50 à Froid 50

Acknowledgement

[u][][Set ID][][OK/NG][Data][x]

12. Position H (Commande : f q)

Permet de régler la position horizontale de l'écran.

* Cette fonction est disponible uniquement lorsque le mode Pavé est désactivé.

* La plage de fonctionnement dépend de la résolution d'entrée RGB.

(Disponible uniquement pour l'entrée RGB-PC.)

Transmission

[f][q][][Set ID][][Data][Cr]

Données

00 à 64 : min. -50 (gauche) à 50 max. (droite)

Acknowledgement

[q][][Set ID][][OK/NG][Data][x]

13. Position V (Commande : f r)

Permet de régler la position verticale de l'écran.

* Cette fonction est disponible uniquement lorsque le mode Pavé est désactivé.

* La plage de fonctionnement dépend de la résolution d'entrée RGB.

(Disponible uniquement pour l'entrée RGB-PC.)

Transmission

[f][r][][Set ID][][Data][Cr]

Données 00 à 64 : -50 min. (bas) à 50 max. (haut)

Acknowledgement

[r][][Set ID][][OK/NG][Data][x]

14. Taille H (Commande : f s)

Permet de régler la taille horizontale de l'écran.

* Cette fonction est disponible uniquement lorsque le mode Pavé est désactivé.

* La plage de fonctionnement dépend de la résolution d'entrée RGB.

(Disponible uniquement pour l'entrée RGB-PC.)

Transmission

[f][s][][Set ID][][Data][Cr]

Données

00 - 64 : -50 min. (Réduire) - 50 max. (Développer)

Acknowledgement

[s][][Set ID][][OK/NG][Data][x]

15. Config. auto. (Commande : j u)

Permet de régler la position de l'image et de réduire automatiquement le tremblement de l'image.

(Disponible uniquement pour l'entrée RGB-PC.)

Transmission

[j][u][][Set ID][][Data][Cr]

Données 01 : définir

Acknowledgement

[u][][Set ID][][OK/NG][Data][x]

16. Balance (Commande : k t)

Permet de régler la balance sonore.

Transmission

[k][t][][Set ID][][Data][Cr]

Données 00 à 64 : Gauche 50 à Droite 50

Acknowledgement

[t][][Set ID][][OK/NG][Data][x]

17. Préréglages du son (Commande : d y)

Permet de sélectionner Préréglages du son.

Transmission

[d][y][][Set ID][][Data][Cr]

Données 01 : Standard

02 : Musique

03 : Cinéma

04 : Sport

05 : JEUX

07 : News

Acknowledgement

[y][][Set ID][][OK/NG][Data][x]

18. Sourdine (Commande : k e)

Permet d'activer/désactiver la mise en sourdine du volume.

Transmission

[k][e][][Set ID][][Data][Cr]

Données 00 : sourdine (volume désactivé)

01 : volume actuel (volume activé)

Acknowledgement

[e][][ID][][OK/NG][Données][x]

19. Commande du volume (Commande : k f)

Permet de régler le volume de lecture.

Transmission

[k][f][][Set ID][][Data][Cr]

Données 00 à 64 : Volume 0 à 100

Acknowledgement

[f][][Set ID][][OK/NG][Data][x]

22. Programmation Heure d'arrêt (Commande : f c)

Active/désactive la fonction Off time schedule (Programmation Heure d'arrêt).

Transmission

[f][c][][Set ID][][Data][Cr]

Données 00 : Désactivé
01 : activé

Acknowledgement

[c][][Set ID][][OK/NG][Data][x]

20. Heure 1 (Années / Mois / Jours) (Commande : f a)

Permet de définir les valeurs Heure 1 (Année / Mois / Jour).

Transmission

[f][a][][Set ID][][Data1][][Data2][][Data3][Cr]

Données 1 00 à 1E : 2010 à 2040
Données 2 01 à 0C : janvier à décembre
Données 3 01 à 1F : 1 à 31

* Saisissez « fa [Set ID] ff » pour vérifier les valeurs Heure 1 (Année / Mois / Jour).

Acknowledgement

[a][][Set ID][][OK/NG][Data1][Data2][Data3][x]

23. Programmation Heure de marche (Commande : f b)

Active/désactive la fonction On time schedule (Programmation Heure de marche).

Transmission

[f][b][][Set ID][][Data][Cr]

Données 00 : Désactivé
01 : activé

Acknowledgement

[b][][Set ID][][OK/NG][Data][x]

21. Heure 2 (Heures / Minutes / Secondes) (Commande : f x)

Permet de définir les valeurs Heure 2 (Heure / Minute / Seconde).

Transmission

[f][x][][Set ID][][Data1][][Data2][][Data3][Cr]

Données 1 00 à 17 : de 00 à 23 heures
Données 2 00 à 3B : de 00 à 59 minutes
Données 3 00 à 3B : de 00 à 59 secondes

* Saisissez « fx [Set ID] ff » pour vérifier les valeurs Heure 2 (Heure / Minute / Seconde).

** Cette commande ne fonctionne pas si Heure 1 (Année / Mois / Jour) n'a pas été défini au préalable.

Acknowledgement

[x][][Set ID][][OK/NG][Data1][Data2][Data3][x]

24. Heure d'arrêt (mode Répéter / heure) (Commande : f e)

Permet de définir la fonction Arrêt minuterie (mode Répétition / heure).

Transmission

[f][e][][Set ID][][Data1][][Data2][][Data3][Cr]

Données 1

1. F1 à F7 (lecture de données)

F1 : lire la 1ère donnée Heure d'arrêt

F2 : lire la 2e donnée Heure d'arrêt

F3 : lire la 3e donnée Heure d'arrêt

F4 : lire la 4e donnée Heure d'arrêt

F5 : lire la 5e donnée Heure d'arrêt

F6 : lire la 6e donnée Heure d'arrêt

F7 : lire la 7e donnée Heure d'arrêt

2. E1 à E7 (suppression d'un index), E0 (suppression de tous les index)

E0 : supprimer toutes les données Heure d'arrêt

E1 : supprimer la 1ère donnée Heure d'arrêt

E2 : supprimer la 2e donnée Heure d'arrêt

E3 : supprimer la 3e donnée Heure d'arrêt

E4 : supprimer la 4e donnée Heure d'arrêt

E5 : supprimer la 5e donnée Heure d'arrêt

E6 : supprimer la 6e donnée Heure d'arrêt

E7 : supprimer la 7e donnée Heure d'arrêt

3. O1 à O0 (réglage du jour de la semaine pour Heure d'arrêt)

O0 : arrêt

O1 : une fois

O2. Chaque jour

O3 : du lundi au vendredi

O4 : du lundi au samedi

O5 : du samedi au samedi

O6. Dimanche

O7. Lundi

O8. Mardi

O9. Mercredi

OA. Jeudi

OB. Vendredi

OC. Samedi

Données 2 O0 à 17 : de 00 à 23 heures

Données 3 O0 à 3B : de 00 à 59 minutes

* Pour lire ou supprimer la liste Heure d'arrêt, réglez FFH pour [Data2] et [Data3].

(Exemple 1 : fe 01 f1 ffff - Lire la 1ère donnée Heure d'arrêt.)

(Exemple 2 : fe 01 e1 ffff - Supprimer la 1ère donnée Heure d'arrêt.)

(Exemple 3 : fe 01 04 02 03 - Régler le paramètre Heure d'arrêt sur « du lundi au samedi, 02:03 ».)

* Cette fonction est uniquement prise en charge lorsque 1 (Année/Mois/Jour) et 2 (Heure/Minute/Seconde) sont réglés.

Acknowledgement

[e][][Set ID][][OK/NG][Data1][Data2][Data3][x]

25. Heure de marche (mode Répétition / heure)(Commande : fd)

Permet de définir la fonction Heure de marche (mode Répétition / heure).

Transmission

[f][d][][Set ID][][Data1][][Data2][][Data3][Cr]

Données 1

1. F1 à F7 (lecture de données)

F1 : lire la 1ère donnée Heure de marche

F2 : lire la 2e donnée Heure de marche

F3 : lire la 3e donnée Heure de marche

F4 : lire la 4e donnée Heure de marche

F5 : lire la 5e donnée Heure de marche

F6 : lire la 6e donnée Heure de marche

F7 : lire la 7e donnée Heure de marche

2. E1 à E7 (suppression d'un index), E0 (suppression de tous les index)

E0 : supprimer toutes les données Heure de marche

E1 : supprimer la 1ère donnée Heure de marche

E2 : supprimer la 2e donnée Heure de marche

E3 : supprimer la 3e donnée Heure de marche

E4 : supprimer la 4e donnée Heure de marche

E5 : supprimer la 5e donnée Heure de marche

E6 : supprimer la 6e donnée Heure de marche

E7 : supprimer la 7e donnée Heure de marche

3. O1 à O0 (réglage du jour de la semaine pour Heure de marche)

O0 : arrêt

O1 : une fois

O2. Chaque jour

O3 : du lundi au vendredi

O4 : du lundi au samedi

O5 : du samedi au samedi

O6. Dimanche

O7. Lundi

O8. Mardi

O9. Mercredi

OA. Jeudi

OB. Vendredi

OC. Samedi

Données 2 O0 à 17 : de 00 à 23 heures

Données 3 O0 à 3B : de 00 à 59 minutes

* Pour lire ou supprimer la liste Heure d'arrêt, réglez FFH pour [Data2] et [Data3].

(Exemple 1 : fd 01 f1 ffff - Lire la 1ère donnée Heure de marche.)

(Exemple 2 : fd 01 e1 ffff - Supprimer la 1ère donnée Heure de marche.)

(Exemple 3 : fd 01 04 02 03 - Régler le paramètre Heure de marche sur « du lundi au samedi, 02:03 ».)

* Cette fonction est uniquement prise en charge lorsque 1 (Année/Mois/Jour) et 2 (Heure/Minute/Seconde) sont réglés.

Acknowledgement

[d][][Set ID][][OK/NG][Data1][Data2][Data3][x]

26. Source d'entrée de l'heure de marche (Commande : f u)

Permet d'ajouter une nouvelle entrée de programmation en sélectionnant une entrée pour le paramètre On timer (Heure de marche) actuel.

Transmission

[f][u][][Set ID][][Data1][Cr]

[f][u][][Set ID][][Data1][Data2][Cr]

Données (Ajouter planification)

20 : source d'entrée externe (AV)

40 : composantes

60 : RGB

70 : DVI-D

90 : HDMI (HDMI1) (TNT)

91 : HDMI2/OPS (TNT)

C0 : DISPLAYPORT (TNT)

Données 1 (Modifier planification)

1. F1 à F7 (Lire données)

F1 : sélectionner la 1ère entrée de planification

F2 : sélectionner la 2e entrée de planification

F3 : sélectionner la 3e entrée de planification

F4 : sélectionner la 4e entrée de planification

F5 : sélectionner la 5e entrée de planification

F6 : sélectionner la 6e entrée de planification

F7 : sélectionner la 7e entrée de planification

Données 2 (Modifier planification)

1. FF

* Afin de lire l'entrée de planification, saisissez FFH pour [Data2].

Si aucune planification n'est disponible pour [Data1] lors d'une tentative de lecture ou de modification des données de planification, le texte NG s'affiche et l'opération échoue.

(Exemple 1 : fu 01 60 - Déplacer chaque entrée de planification d'une ligne vers le bas et enregistrer la 1ère entrée de planification en mode RGB.)

(Exemple 2 : fu 01 f1 ff - Lire la 1ère entrée de planification.)

* Cette fonction est prise en charge uniquement lorsque les paramètres 1 (Année/Mois/Jour), 2 (Heure/Minute/Seconde), Heure de marche (mode Répétition / heure) sont définis.

** Fonction non prise en charge sur certains modèles.

Acknowledgement

[u][][Set ID][][OK/NG][Data][x]

[u][][Set ID][][OK/NG][Data1][Data2][x]

27. Mise en veille automatique (Commande : m n)

Permet de définir la fonction Mise en veille automatique.

Transmission

[m][n][][Set ID][][Data][Cr]

Données

00 : désactivé (pas de désactivation après 4 heures)

01 : 4 heures (désactivation après 4 heures)

02 : 6 heures (désactivation après 6 heures)

03 : 8 heures (désactivation après 8 heures)

Acknowledgement

[n][][Set ID][][OK/NG][Data][x]

28. Arrêt auto (Commande : f g)

Permet de définir la fonction Arrêt auto.

Transmission

[f][g][][Set ID][][Data][Cr]

Données

00 : désactivation (pas de désactivation après 15 minutes)

01 : activé (désactivation après 15 minutes)

Acknowledgement

[g][][Set ID][][OK/NG][Data][x]

29. Langue (Commande : f i)

Permet de définir la langue pour OSD.

Transmission

[f][i][][Set ID][][Data][Cr]

Données 00 : tchèque

01 : danois

02 : allemand

03 : anglais

04 : espagnol (EU)

05 : grec

06 : français

07 : italien

08 : néerlandais

09 : norvégien

0A : portugais

0B : portugais (BR)

0C : russe

0D : finnois

0E : suédois

0F : coréen

10 : chinois (mandarin)

11 : Japonais

12 : chinois (cantonais)

13 : Arabe

Acknowledgement

[i][][ID][][OK/NG][Données][x]

* Fonction non prise en charge sur certains modèles.

30. Réglages (Commande : f k)

Permet d'exécuter les fonctions de réinitialisation de l'image, de l'écran, du son et des valeurs d'origine.

(La réinitialisation de l'écran peut uniquement être effectuée en mode d'entrée RGB.)

Transmission

```
[f][k][ ][Set ID][ ][Data][Cr]
```

Données 00 : Réinitialisation image
01 : Réglage usine de l'écran
02 : Réglages usine

Acknowledgement

```
[k][ ][Set ID][ ][OK/NG][Data][x]
```

31. Valeur température (Commande : d n)

Permet de lire la valeur de la température intérieure.

Transmission

```
[d][n][ ][Set ID][ ][Data][Cr]
```

Données FF : vérifier l'état

Acknowledgement

```
[n][ ][Set ID][ ][OK/NG][Data][x]
```

```
[n][ ][Set ID][ ][OK/NG][Data1][Data2][Data3][x]
```

* La température est affichée en chiffres hexadécimaux.

32. Touche (Commande : m c)

Permet d'envoyer un code de touche à la télécommande IR.

Transmission

```
[m][c][ ][Set ID][ ][Data][Cr]
```

Données IR_KEY_CODE

Acknowledgement

```
[c][ ][Set ID][ ][OK/NG][Data][x]
```

Pour obtenir un code de touche, voir le code IR.

* Certains codes de touche ne sont pas pris en charge selon le modèle.

33. Fiche de temps écoulé (Commande : d l)

Permet de lire le temps d'utilisation du panneau.

Transmission

```
[d][l][ ][Set ID][ ][Data][Cr]
```

Données FF : lire l'état

Acknowledgement

```
[l][ ][Set ID][ ][OK/NG][Data][x]
```

* Les données retournées représentent les heures utilisées en code hexadécimal.

34. Vérification du n° de série (Commande : f y)

Permet de vérifier les numéros de série.

Transmission

```
[f][y][ ][Set ID][ ][Data][Cr]
```

Données
FF : Vérification du numéro de série du produit

Acknowledgement

```
[y][ ][Set ID][ ][OK/NG][Data][x]
```

* Data correspond au code ASCII.

35. Version du logiciel (Commande : f z)

Permet de vérifier la version logicielle.

Transmission

```
[f][z][ ][Set ID][ ][Data][Cr]
```

Données
FF : vérification de la version logicielle

Acknowledgement

```
[z][ ][Set ID][ ][OK/NG][Data][x]
```

36. Gain rouge de la balance des blancs (Commande : j m)

Permet de régler le gain rouge de la balance des blancs.

Transmission

[j][m][][Set ID][][Data][Cr]

Données 00 à FE : gain rouge de 0 à 254

Acknowledgement

[m][][Réglage ID][][OK/NG][Données][x]

39 . White Balance Red Offset (Offset rouge de la balance des blancs) (Command: s x)

Permet de régler la valeur d'offset rouge de la balance des blancs.

Transmission

[s][x][][Set ID][][Data][Cr]

Données 00 à 7F : offset rouge de 0 à 127

FF : confirme la valeur de l'offset rouge

Acknowledgment

[x][][Set ID][][OK/NG][Data][x]

37. Gain vert de la balance des blancs (Commande : j n)

Permet de régler le gain vert de la balance des blancs.

Transmission

[j][n][][Set ID][][Data][Cr]

Données 00 à FE : gain vert de 0 à 254

Acknowledgement

[n][][Set ID][][OK/NG][Data][x]

40 . White Balance Green Offset (Offset vert de la balance des blancs) (Command: s y)

Permet de régler la valeur d'offset vert de la balance des blancs.

Transmission

[s][y][][Set ID][][Data][Cr]

Données 00 à 7F : offset vert de 0 à 127

FF : confirme la valeur de l'offset vert

Acknowledgment

[y][][Set ID][][OK/NG][Data][x]

41 . White Balance Blue Offset (Offset bleu de la balance des blancs) (Command: s z)

Permet de régler la valeur d'offset bleu de la balance des blancs.

Transmission

[s][z][][Set ID][][Data][Cr]

Données 00 à 7F : offset bleu de 0 à 127

FF : confirme la valeur de l'offset bleu

Acknowledgment

[z][][Set ID][][OK/NG][Data][x]

38. Gain bleu de la balance des blancs (Commande : j o)

Permet de régler le gain bleu de la balance des blancs.

Transmission

[j][o][][Set ID][][Data][Cr]

Données 00 à FE : gain bleu de 0 à 254

Acknowledgement

[o][][Set ID][][OK/NG][Data][x]

42. Rétroéclairage (Commande : m g)

Permet de régler le rétroéclairage de l'écran.

Transmission

[m][g][][Set ID][][Data][Cr]

Données 00 à 64 : Rétroéclairage de 0 à 100

Acknowledgement

[g][][Set ID][][OK/NG][Data][x]

** Fonction non prise en charge sur certains modèles.

43. Désactiver le son de l'écran (Commande : k d)

Permet d'allumer ou d'éteindre l'écran.

Transmission

[k][d][][Set ID][][Data][Cr]

Données 00 : permet d'allumer l'écran.
01 : permet d'éteindre l'écran.

Acknowledgement

[d][][Set ID][][OK/NG][Data][x]

44. Mode Mur d'image (Commande : d d)

Permet de définir le mode Pavé et les valeurs des colonnes/ lignes du pavé.

Transmission

[d][d][][Set ID][][Data][Cr]

Données

00 à FF : 1er octet - ligne du pavé

2e octet - colonne du pavé

*00, 01, 10, 11 signifie que le mode Pavé est désactivé.

** Fonction non prise en charge sur certains modèles.

Acknowledgement

[d][][Set ID][][OK/NG][Data][x]

45. Vérification du mode Mur d'image (Commande : d z)

Permet de vérifier l'état du mode Mur d'image.

Transmission

[d][z][][Set ID][][Data][Cr]

Données

FF : vérification de l'état du mode Pavé

** Fonction non prise en charge sur certains modèles.

Acknowledgement

[z][][Set ID][][OK/NG][Data1][Data2][Data3][x]

Données 1 00 : mode Pavé désactivé

01 : mode Mur d'image activé

Données 2 00 à 0F : ligne du pavé

Données 3 00 à 0F : colonne du pavé

46. ID du mur d'image (Commande : d i)

Permet de définir l'ID du mur d'image.

Transmission

[d][i][][Set ID][][Data][Cr]

Données

01 à E1 : ID du pavé 01 à 225**

FF : vérifier l'ID du pavé

** Les données ne peuvent pas être définies au-delà de (ligne du pavé) x (colonne du pavé).

** Fonction non prise en charge sur certains modèles.

Acknowledgement

[i][][ID][][OK/NG][Données][x]

*NG est affiché si les données dépassent (colonne du pavé) x (ligne du pavé), sauf pour 0xFF.

47. Position H (horizontale) du mur d'image (Commande : d e)

Permet de définir la position horizontale du pavé.

*Cette fonction est disponible uniquement lorsque le mode Pavé est activé et l'option Naturel désactivée.

Transmission

[d][e][][Set ID][][Data][Cr]

Données

00 à 32 : -50 (gauche) à 0 (droite)

(*Les valeurs Gauche/Droite dépendent de la taille horizontale du pavé.)

** Fonction non prise en charge sur certains modèles.

Acknowledgement

[e][][ID][][OK/NG][Données][x]

48. Position V (verticale) du mur d'image (Commande : d f)

Permet de définir la position verticale du pavé.

*Cette fonction est disponible uniquement lorsque le mode Pavé est activé et l'option Naturel désactivée.

Transmission

[d][f][][Set ID][][Data][Cr]

Données 0 à 32 : 0 (bas) à 50 (haut)

*Les valeurs Bas/Haut dépendent de la taille verticale du pavé.

** Fonction non prise en charge sur certains modèles.

Acknowledgement

[f][][Set ID][][OK/NG][Data][x]

51. Mode naturel (en mode Pavé) (Commande : d j)

Pour afficher l'image de façon naturelle, la partie de l'image qui s'afficherait normalement entre les moniteurs est omise.

Transmission

[d][j][][Set ID][][Data][Cr]

Données 00 : Arrêt

01 : marche

Acknowledgement

[j][][Set ID][][OK/NG][Data][x]

49. Taille H (horizontale) du mur d'image (Commande : d g)

Permet de définir la taille horizontale du pavé.

*Définissez la position horizontale du pavé sur 0 x 32 avant de définir la taille horizontale du pavé.

*Cette fonction est disponible uniquement lorsque le mode Pavé est activé et l'option Naturel désactivée.

Transmission

[d][g][][Set ID][][Data][Cr]

Données 00 à 32 : 0 à 50

** Fonction non prise en charge sur certains modèles.

Acknowledgement

[g][][Set ID][][OK/NG][Data][x]

50. Taille V (verticale) du mur d'image (Commande : d h)

Permet de définir la taille verticale du pavé.

*Définissez la position verticale du pavé sur 0x00 avant de définir la taille verticale du pavé.

*Cette fonction est disponible uniquement lorsque le mode Pavé est activé et l'option Naturel désactivée.

Transmission

[d][h][][Set ID][][Data][Cr]

Données 00 à 32 : 0 à 50

** Fonction non prise en charge sur certains modèles.

Acknowledgement

[h][][Set ID][][OK/NG][Data][x]



MANUEL D'INSTALLATION

Signalétique numérique LG

(MONITEUR DE
SIGNALISATION)

Veillez lire attentivement ce manuel avant de mettre en service votre produit et conservez-le afin de pouvoir vous y référer ultérieurement.

L15

Table des matières

ACCÈS AU MENU D'INSTALLATION3

MENU D'INSTALLATION4

- Configuration de la signalisation numérique LG 4
- USB Cloning (Clonage USB)..... 12
- Password Change (Modification du mot de
passe)..... 17
- Set ID Setup (Configuration ID du moniteur) 18
- Configuration Setup (Réglage de la
configuration)..... 19
- Lock Mode (Mode Verrouillage).....20
- Fail Over (Basculement)22
- ISM Method (Mode ISM)24
- Easy Brightness Control (Contrôle facile de la
luminosité).....28
- SuperSign Server Setup (Configuration serveur
SuperSign)29
- Holiday Schedule (Programmation de vacances) .
30
- No Signal Image (Image d'absence de signal)... 31
- Lecteur multimédia numérique.....32

Accès au menu d'installation

- 1 Maintenez le bouton SETTINGS enfoncé pendant plus de 5 secondes.



- 2 Saisissez le mot de passe correct (par défaut : 0000) et appuyez sur le bouton OK.

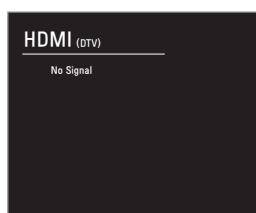

- 3 Dans le menu d'installation, sélectionnez l'élément de votre choix.

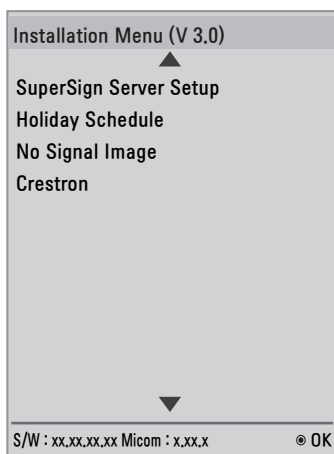
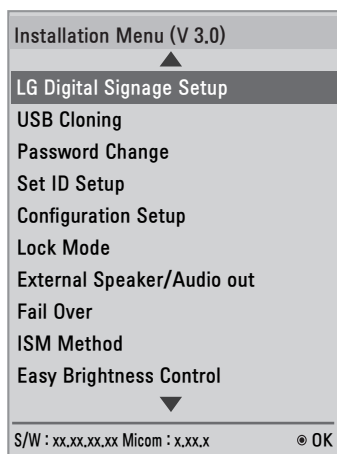

Menu d'installation

! REMARQUE

- Les valeurs par défaut peuvent varier en fonction de la région.

Configuration de la signalisation numérique LG

À partir de ce menu, vous pouvez configurer la signalisation numérique après l'installation.

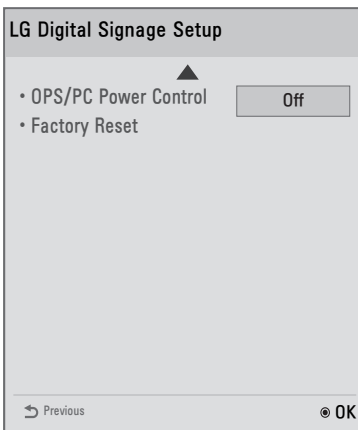
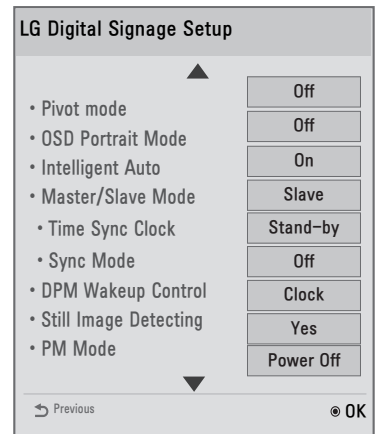
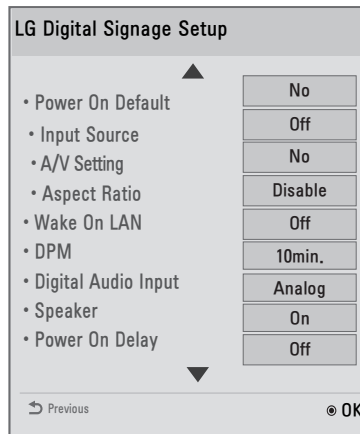
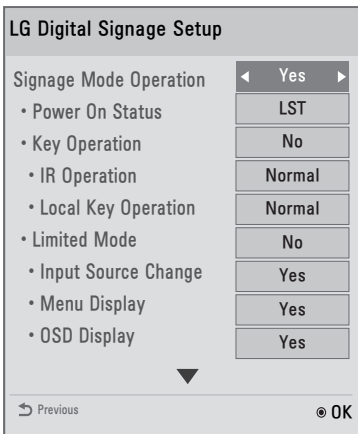
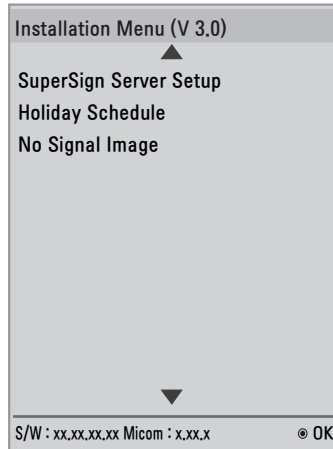
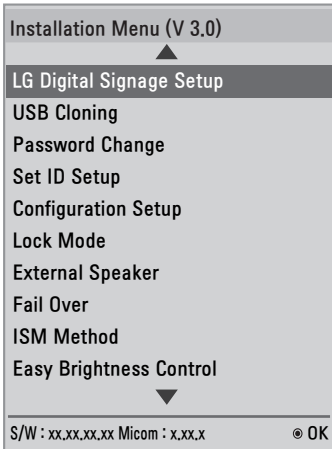

Signage Mode Operation (Fonctionnement en mode de signalisation)

- Activez ou désactivez toutes les options de fonctionnement en mode de signalisation en les réglant sur Yes (Oui) ou sur No (Non).
- Si vous réglez le fonctionnement en mode de signalisation sur Yes (Oui), toutes les fonctions de ce mode seront activées.
- Si vous réglez le fonctionnement en mode de signalisation sur No (Non), toutes les fonctions de ce mode seront désactivées et l'appareil fonctionnera avec ses réglages par défaut. (Selon le modèle, cette fonction peut ne pas être prise en charge.)

Power On Status (Statut de mise sous tension)

- Vous pouvez sélectionner l'état de fonctionnement du moniteur lorsque l'alimentation secteur est activée.
- Vous pouvez choisir PWR (Marche), STD (Veille) ou LST (Dernier).
- PWR met le moniteur en Marche dès que l'alimentation secteur est activée.
- STD met le moniteur en Veille lorsque l'alimentation secteur est activée.
- LST règle le moniteur sur le dernier mode utilisé. Tout comme pour le mode Power Backup (Alimentation de secours), si l'alimentation est coupée pendant la mise en marche du moniteur, le moniteur se remet en marche. De même, si l'alimentation est coupée pendant que le moniteur est en veille, le moniteur passe en mode veille. (Cette fonction peut ne pas être disponible sur certains modèles.)

Key Operation (Fonctionnement des boutons)

- Cette fonction vous permet de gérer l'utilisation et le fonctionnement des boutons de l'écran/frontaux et de la télécommande. Elle fonctionne selon les réglages « IR Operation » (Fonctionnement IR). (Cette fonction peut ne pas être disponible sur certains modèles.)

IR Operation / Local Key Operation (Fonctionnement IR / Fonctionnement des boutons de l'écran)

- Cette fonction vous permet de définir la façon dont l'appareil fonctionne après réception d'un signal provenant d'une télécommande LG ou d'un bouton de l'écran. (0 - Normal, 1 - Utiliser PWR uniquement, 2 - Bloquer tout)
- Si vous sélectionnez « Block All » (Bloquer tout), tout signal provenant d'une télécommande LG ou d'un bouton de l'écran sera bloqué. (La fonction de Mise sous tension est disponible.)
- Si vous sélectionnez « Use PWR Only » (Utiliser PWR uniquement), tout signal provenant d'une télécommande LG ou d'un bouton de l'écran sera bloqué, à l'exception de la touche marche-arrêt.
- Si vous sélectionnez « Normal », les signaux provenant de n'importe quelle télécommande LG ou de n'importe quel bouton de l'écran seront reçus normalement.
- Certains boutons doivent être actionnés en mode « Service », lorsque l'option « Use PWR Only » (Utiliser PWR uniquement) ou « Block All » (Bloquer tout) est sélectionnée : In-Start, In-Stop, Power-Only, ADJ, Installation Menu, P-Check et S-Check. (Cette fonction peut ne pas être disponible sur certains modèles.)



REMARQUE

- Lorsque tous les signaux des boutons IR ou des boutons de l'écran sont bloqués, la valeur Power On Status (Statut sous tension) passe à PWR (Marche). La modification de cette valeur est impossible afin de veiller à une bonne mise sous tension. (afin d'éviter des erreurs de l'utilisateur)

Limited Mode (Mode limité)

- Cette fonction vous permet d'empêcher le fonctionnement de certaines options Signage (Signalisation). Elle tient compte des réglages « Input Source Change » (Changement de source d'entrée), « Menu Display » (Affichage du menu) ou « OSD Display » (Affichage OSD). (Cette fonction peut ne pas être disponible sur certains modèles.)

Input Source Change (Changement de source d'entrée)

- Activez ou désactivez les changements de source d'entrée en réglant cette fonction sur Yes (Oui) ou No (Non).
- Si vous réglez cette fonction sur No (changements désactivés), le bouton INPUT (ENTRÉE) est désactivé.
- Si vous réglez cette fonction sur Yes (changements activés), il est possible de modifier la source d'entrée. (Cette fonction peut ne pas être disponible sur certains modèles.)

Menu Display (Affichage du menu)

- Réglez cette fonction sur Yes (Oui) pour afficher le menu. Réglez cette fonction sur No (Non) pour masquer le menu.
- Toutefois, même si cette fonction est réglée sur No, vous pouvez facilement ouvrir le menu d'installation en maintenant enfoncé le bouton Menu pendant plus de 5 secondes. (Cette fonction peut ne pas être disponible sur certains modèles.)

OSD Display (Affichage OSD)

- Activez ou désactivez l'affichage à l'écran en réglant cette fonction sur Yes (Oui) (affiché) ou No (Non) (non affiché).
- Si vous réglez cette fonction sur No (non affiché), l'affichage à l'écran autre que le menu d'installation ne sera pas visible. (Cette fonction peut ne pas être disponible sur certains modèles.)

Power On Default (Par défaut à la mise sous tension) (Source d'entrée, Réglages A/V, Format de l'image)

- Vous pouvez configurer la source d'entrée, le réglage A/V et le format de l'image une fois le moniteur allumé.
- Vous pouvez régler cette fonction sur Yes (Oui) (activée) ou No (Non) (désactivée).
- Si vous réglez la mise sous tension par défaut sur No (Non), les paramètres de source d'entrée, de réglage A/V et de format de l'image ne sont pas appliqués.
- Si vous réglez la mise sous tension par défaut sur Yes (Oui), les paramètres pour les menus ci-dessus sont appliqués. (Cette fonction peut ne pas être disponible sur certains modèles.)

Input Source (Source d'entrée)

- Cette fonction vous permet de définir si vous souhaitez utiliser une nouvelle source d'entrée ou une source d'entrée pré-existante.
- Définissez « Input Source » (Source d'entrée) sur « Off » (Désactivé) pour utiliser la source d'entrée pré-existante.
- Vous pouvez utiliser comme source d'entrée toutes les sources prises en charge par le modèle donné.
- Si les deux fonctions « Input Source » (Source d'entrée) et « On Time » (Heure de marche) ont été activées, « Input Source » est prioritaire. (Cette fonction peut ne pas être disponible sur certains modèles.)

A/V Settings (Réglages A/V)

- Lorsque l'écran est sous tension, vous pouvez régler certaines options vidéo.
- Si vous réglez cette fonction sur Yes (Oui), les réglages vidéo configurés avant l'ouverture du menu d'installation sont enregistrés. En outre, même si vous avez modifié les réglages vidéo avant d'éteindre le moniteur, les réglages enregistrés seront restaurés lorsque vous mettrez le moniteur de nouveau sous tension.
- Réglages vidéo : Picture Mode (Préréglages d'image), DPM Select (Sélections DPM), Smart Energy Saving (Économies d'énergie intelligentes), Backlight (Rétro-éclairage), Contrast (Contraste), Brightness (Luminosité), Sharpness (Netteté), Color (Couleur), Tint (Teinte) et Color Temp (T° couleur).
- Réglages audio : Sound Mode (Préréglages du son) et Balance. (Cette fonction peut ne pas être disponible sur certains modèles.)

Aspect Ratio (Format de l'image)

- Cette fonction vous permet de définir le format de l'image de votre moniteur lorsqu'il est allumé.
- Sélectionnez « Disable » (Désactiver) pour régler le format de l'image sur « Aspect Ratio » (Format de l'image) lorsque le moniteur est allumé.
- Sélectionnez « Set By Program » (Format original) pour régler le format de l'image sur ce mode lorsque le moniteur est allumé.
- Sélectionnez « 4:3 » pour régler le format de l'image sur ce mode lorsque le moniteur est allumé.
- Sélectionnez « 16:9 » pour régler le format de l'image sur ce mode lorsque le moniteur est allumé. (Cette fonction peut ne pas être disponible sur certains modèles.)

Wake On LAN (Activation via le réseau LAN)

- Vous pouvez choisir d'utiliser ou non l'option Wake On LAN (Activation via le réseau LAN).
- Vous pouvez régler « Wake On LAN » (Activation via le réseau LAN) sur On (Activé) ou sur Off (Désactivé).
- Sur On (Activé), l'option « Wake On LAN » (Activation via le réseau LAN) est activée et vous pouvez mettre le produit sous tension à distance via un réseau LAN.
- Sur Off (Désactivé), l'option « Wake On LAN » (Activation via le réseau LAN) est désactivée.
(Cette fonction peut ne pas être disponible sur certains modèles.)

DPM (Display Power Management, gestion de l'alimentation de l'écran)

- Vous pouvez choisir d'utiliser ou non l'option Display Power Management (DPM) (Gestion de l'alimentation de l'écran).
- Vous pouvez définir cette option sur Off (Arrêt), 5 s, 10 s, etc.
- Si vous ne paramétrez pas cette option sur Off (Arrêt), le moniteur passe en mode d'économie d'énergie s'il ne reçoit aucun signal d'entrée.
- Sur Off (Désactivé), l'option « DPM » (Gestion de l'alimentation de l'écran) est désactivée.
(Cette fonction peut ne pas être disponible sur certains modèles.)

Digital Audio Input (Entrée audio numérique)

- Vous pouvez régler le son de chaque source d'entrée sur « Analog » (Analogique) ou « Digital » (Numérique).
- Pour l'entrée RVB, le son est défini sur « Analog » (Analogique).
- Pour l'entrée numérique, vous pouvez sélectionner « Analog » (Analogique) ou « Digital » (Numérique) pour le son.
(Cette fonction peut ne pas être disponible sur certains modèles.)

Speaker (Haut-parleur)

- Vous pouvez restreindre les paramètres du son en choisissant ou non d'utiliser les haut-parleurs.
- Si vous réglez cette fonction sur Off (Désactivé), la sortie audio est désactivée et vous ne pouvez pas accéder au menu Audio (Son).
- Si vous réglez cette fonction sur On (Activé), la sortie audio est activée et vous pouvez accéder au menu Audio (Son).
(Cette fonction peut ne pas être disponible sur certains modèles.)

Power On Delay (Allumage retardé)

- Si plusieurs moniteurs sont connectés, cette fonctionnalité permet aux moniteurs de s'allumer à des intervalles de temps spécifiés afin d'éviter la surcharge. Vous pouvez choisir une valeur d'intervalle comprise entre 1 et 250 secondes.
(Cette fonction peut ne pas être disponible sur certains modèles.)

Pivot Mode (Mode Pivot)

- Cette fonction vous permet de faire pivoter l'écran de 180 degrés.
- Le signal d'entrée et l'affichage à l'écran pivotent.
- Vous pouvez régler cette fonction sur On (Activé) ou sur Off (Désactivé).
- Sur Off, la fonction est désactivée.
- Sur On, vous pouvez faire pivoter l'écran de 180 degrés.
- Si vous effectuez des modifications, elles seront appliquées après le redémarrage.
(Cette fonction peut ne pas être disponible sur certains modèles.)

OSD Portrait Mode (Mode portrait OSD) (Off (Désactivé), 90, 270)

- Cette fonction vous permet de faire pivoter l'affichage à l'écran dans le sens des aiguilles d'une montre.
- Vous pouvez régler cette fonction sur Off (Arrêt), 90 ou 270.
- Sur Off, la fonction est désactivée.
- Si vous choisissez 90, l'affichage à l'écran pivote de 90 degrés dans le sens des aiguilles d'une montre.
- Si vous choisissez 270, l'affichage à l'écran pivote de 270 degrés dans le sens des aiguilles d'une montre.
(Cette fonction peut ne pas être disponible sur certains modèles.)

Intelligent Auto (Réglage intelligent automatique)

- Vous pouvez régler cette option sur On (activée) ou sur Off (désactivée).
- Si vous modifiez la résolution de l'écran après le réglage de cette fonction sur « Yes » (Oui), l'affichage s'ajuste automatiquement à la nouvelle résolution.
(Cette fonction peut ne pas être disponible sur certains modèles.)

Master/Slave Mode (Mode maître/esclave)

- Cette fonction vous permet de synchroniser les moniteurs connectés via RS-232C.
- Lorsque différents moniteurs sont connectés via RS-232C, le moniteur au premier plan devient le maître.
- Une fois que le maître est sélectionné, les autres moniteurs deviennent esclaves.
- Si vous voulez changer le moniteur maître, vous devez le modifier en mode maître/esclave.
(Cette fonction peut ne pas être disponible sur certains modèles.)

**REMARQUE**

- Le menu Master/Slave Mode (Mode maître/esclave) est uniquement activé lorsque l'option Picture ID (ID image) est définie sur Off (Désactivé).
- Lorsque vous entrez dans le mode maître/esclave ou que vous le modifiez, vous ne pouvez pas déplacer les curseurs des menus sur les moniteurs esclaves.

Time Sync Clock (Horloge de synchronisation de l'heure)

- Cette fonction permet de synchroniser l'horloge des moniteurs esclaves avec l'horloge du moniteur maître à l'heure spécifiée via RS-232C.
- Sur le moniteur maître, vous pouvez définir l'heure de synchronisation et régler l'horloge de synchronisation de l'heure sur Off (Désactivé).
- Vous pouvez sélectionner une heure de synchronisation comprise entre 0:00 et 23:00.
- Pendant le fonctionnement de l'horloge de synchronisation de l'heure, il se peut que vous ne puissiez pas contrôler les autres commandes avec RS-232C.
(Cette fonction peut ne pas être disponible sur certains modèles.)

**REMARQUE**

- Pour synchroniser l'horloge de synchronisation de l'heure, veillez à régler l'horloge de chaque moniteur esclave de façon à ce qu'elle soit en avance d'au moins une minute par rapport à l'horloge du moniteur maître.
- Si l'horloge est réglée sur Auto, elle passe en mode manuel lorsque l'horloge de synchronisation de l'heure fonctionne.

Sync Mode (Mode Sync)

- Cette fonction vous permet de synchroniser l'heure de début de contenus (des vidéos ou des images qui ont été distribuées par le logiciel SuperSign) diffusés sur les moniteurs maître et esclaves.
- Si vous réglez la fonction Sync Mode (Mode Sync) sur OFF (Arrêt), la fonction de synchronisation est désactivée.
- Un moniteur esclave diffuse le contenu en même temps que le moniteur maître.
- Pendant l'exécution de la fonction Sync Mode (Mode Sync), le contrôle RS-232C d'autres commandes peut ne pas fonctionner.
(Cette fonction peut ne pas être disponible sur certains modèles.)

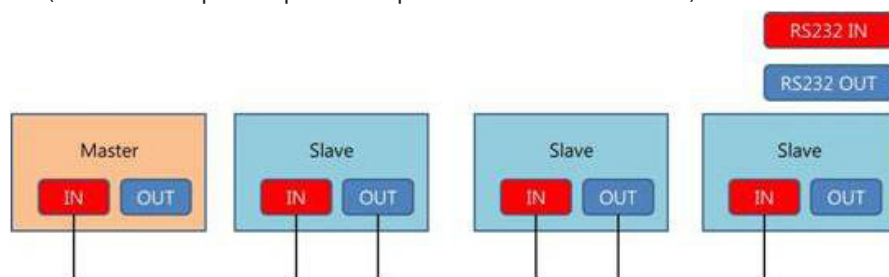

Still Image Detecting (Détection d'images fixes)

- Cette fonction permet de détecter les images fixes.
- Si vous réglez cette fonction sur Yes (Oui), vous pouvez utiliser la commande RS-232C pour détecter des images fixes.

PM Mode (Mode PM)

- Cette fonction permet d'activer certaines options du moniteur une fois qu'il est éteint, ce qui permet au moniteur de garder pratiquement le même aspect que lorsqu'il est allumé.
- Power Off (Arrêt) : toutes les fonctions sont désactivées sauf certaines option (alimentation, heure, etc.) lorsque le moniteur s'éteint. (La fonction Extended Display Identification Data (EDID ou données d'identification d'affichage étendu) peut être maintenue selon l'entrée et le modèle.)
- Sustain Aspect Ratio (Maintenir le format de l'image) : maintient la fonction Extended Display Identification Data (EDID ou données d'identification d'affichage étendu) même lorsque le moniteur est éteint.
- Screen Off (Écran désactivé) : désactive uniquement l'écran et le son lorsque le moniteur passe en mode Auto Off (Arrêt automatique), Automatic Standby (Mise en veille automatique) ou DPM (Gestion de l'alimentation de l'écran). Il est possible de commander l'écran via le réseau.
- Screen Off Always (Écran toujours désactivé) : a la même fonction que le statut d'écran désactivé du mode PM. Il est également possible d'activer et de désactiver le statut Screen Off (Écran désactivé) à l'aide d'une télécommande.

Factory Reset (Réinitialisation)

- Cette fonction vous permet de restaurer toutes les valeurs par défaut définies en usine.
- Si vous réglez cette fonction sur Yes (Oui), tous les paramètres Signage (Signalisation) sauf le réglage UTT (les heures de fonctionnement du panneau Signage) seront restaurés à leurs valeurs d'usine. (Cette fonction peut ne pas être disponible sur certains modèles.)

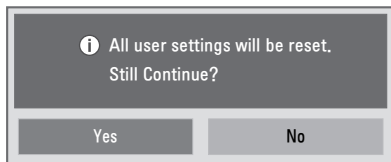

OPS/PC Power Control (Contrôle de l'alimentation OPS/PC)

- Vous pouvez contrôler l'alimentation de l'OPS (lecteur multimédia) en mettant l'écran sous ou hors tension.
- Disable (Désactiver) : désactive la fonction PC Power Control (Contrôle de l'alimentation PC).
- Sync (on) [Synchroniser(marche)] : synchronise l'état de l'alimentation du lecteur multimédia uniquement lorsque le moniteur est sous tension.
- Sync (on/off) [Synchronisation (marche/arrêt)] : synchronise l'état de l'alimentation de l'OPS (lecteur multimédia) avec le moniteur.
- Le PC Power Control (Contrôle de l'alimentation PC) externe peut être utilisé avec la fonction connexion RS-232C du lecteur multimédia. (Cette fonction peut ne pas être disponible sur certains modèles.)

Interface Selection (Sélection de l'interface)

- Vous pouvez définir le mode de communication serial (série) à l'aide de l'OPS connecté.
- Écran : permet une communication avec des périphériques externes via le port serial (série).
- OPS : permet une communication via l'OPS connecté au produit.
- Interface Selection (Sélection interface) est activée uniquement lorsque le kit OPS est connecté. (Cette fonction peut ne pas être disponible sur certains modèles.)

Check Screen (Vérification de l'écran)

- L'option Check Screen (Vérification de l'écran) vérifie les éventuelles anomalies des bords de l'écran. Les OSD R, V et B se forment sur l'écran à une seconde d'intervalle et le capteur RVB teste la zone d'affichage.
- Sur On (Marche), l'option Check Screen (Vérification de l'écran) est activée.
- Sur Off (Arrêt), l'option Check Screen (Vérification de l'écran) est désactivée.
- Si Portrait mode (Mode Portrait) est défini sur 90 ou 270, la fonction Check Screen (Vérification de l'écran) est Off (Arrêt).
- Lorsque Pivot mode (Mode Pivot) est sur On (Marche), l'option Check Screen (Vérification de l'écran) est en Off (Arrêt) et désactivée.
- Lorsque Portrait mode (Mode Portrait) Pivot mode (Mode Pivot) sont Off (Arrêt), la fonction Check Screen (Vérification de l'écran) est activée. (Cette fonction peut ne pas être disponible sur certains modèles.)

Configuration de la signalisation numérique LG		Réglages usine / Réinitialisation réglages usine
DPM	Arrêt/5 s/10 s/15 s/1 min./3 min./5 min./10 min.	10 min
Statut de mise sous tension	STD/PWR/LST (Veille/Marche/Dernier)	LST (Dernier)
Fonctionnement des boutons	Oui/Non	Non
Fonctionnement IR	Utiliser PWR uniquement/Bloquer tout	Normal
Fonctionnement des boutons de l'écran	Utiliser PWR uniquement/Bloquer tout	Normal
Mode limité	Oui/Non	Non
Affichage du menu	Oui/Non	Oui
Affichage OSD	Oui/Non	Oui
Activation via le réseau LAN	Activé/Désactivé	Désactivé
Détection d'images fixes	Oui/Non	Oui
Réinitialisation réglages usine	Confirmer	

** Utilisateur : réglages utilisateur

Réglages usine et Réinitialisation

Élément	Réinitialisation réglages usine	Réglages usine
Set ID	1	Utilisateur
IP	Revient à la valeur par défaut 0	Utilisateur

** Les autres sont identiques.

USB Cloning (Clonage USB)

L'administrateur peut configurer un écran plus rapidement via la fonction USB et configurer plusieurs écrans simultanément.

Tous les écrans qui ont été configurés de cette manière fonctionnent selon les paramètres du même écran maître. Cette méthode réduit le temps d'installation par rapport à la méthode RS-232C standard.

! ATTENTION

- Pour utiliser la fonction USB, veuillez à utiliser uniquement des périphériques de stockage USB formatés en FAT32. Il se peut que les périphériques de stockage USB formatés sous d'autres systèmes de fichiers ne fonctionnent pas.

Ez Download (Téléchargement Ez)

Il est nécessaire de télécharger des éléments tels qu'EPK, TLL, l'image de démarrage et Micom.

En raison du nombre élevé d'éléments à télécharger et des nombreuses méthodes de téléchargement disponibles, les utilisateurs peuvent rencontrer des difficultés lors du téléchargement. Le téléchargement Ez a été créé pour simplifier cette opération.

- 1 Sélectionnez « Ez Download' » (Téléchargement Ez) à l'aide du bouton \wedge ou \vee et appuyez sur le bouton OK.

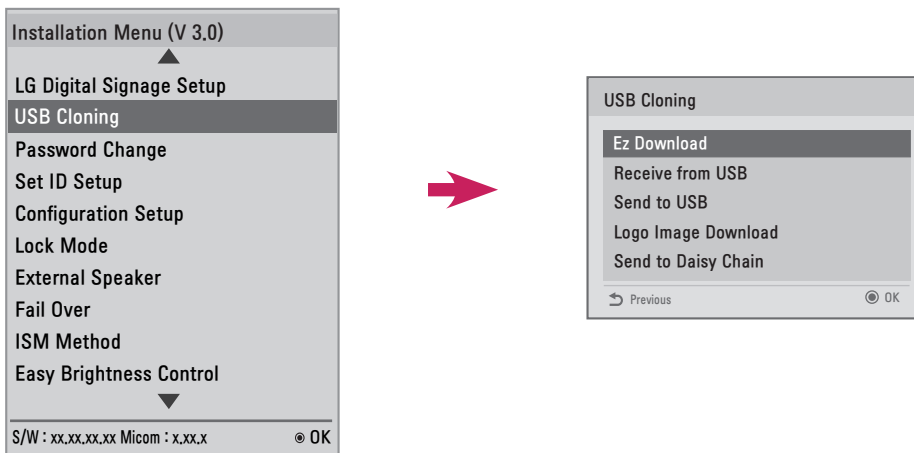

- 2 Sélectionnez les éléments que vous souhaitez télécharger dans la liste puis appuyez sur Apply (Appliquer).
 - Si vous cochez l'option EPK, les éléments d'affichage version EPK et les fichiers journaux de démarrage SPI et LG seront activés.
 - Si vous cochez les options EPK et JPG, le fichier journal de démarrage LG sera désactivé ; si vous désélectionnez l'option JPG par la suite, le fichier journal de démarrage LG sera activé.
 - Si les fichiers Global TLL et Model TLL existent tous les deux, seul le fichier Global TLL s'affiche.
- 3 Les éléments TLL, JPG et EPK sont téléchargés dans cet ordre. Pendant le téléchargement, le pourcentage de téléchargement s'affiche pour chaque élément. Une fois le téléchargement terminé, le moniteur s'éteint.

! REMARQUE

- L'interface utilisateur correspondant au téléchargement de l'image d'absence de signal s'affiche correctement dans une seule langue (anglais).
- Lorsque vous téléchargez des fichiers, seuls les fichiers avec un nom anglais s'affichent correctement.
- Une liste d'éléments pour le téléchargement Ez peut contenir jusqu'à 255 éléments.

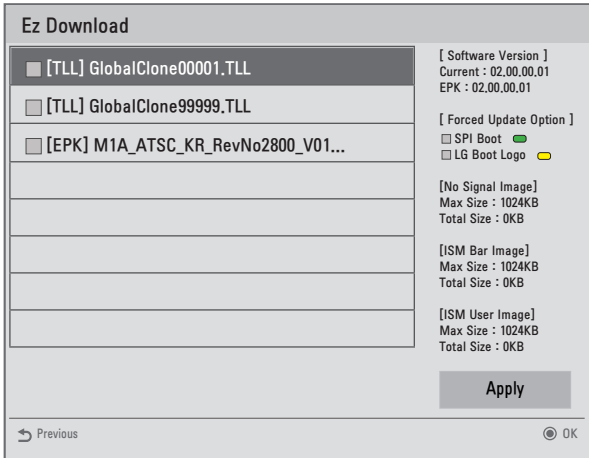

Receive from USB (Réception depuis USB)

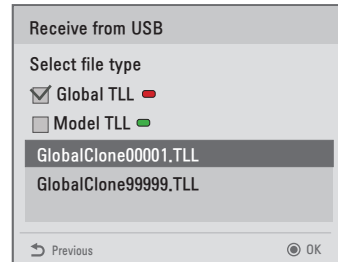
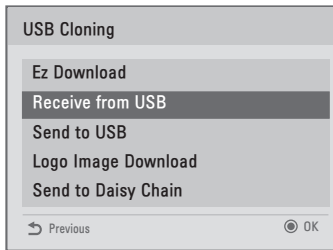

- 1 Sélectionnez les fichiers de votre choix à l'aide du bouton \wedge ou \vee et appuyez sur le bouton OK.
- 2 Lorsque le téléchargement est terminé, l'écran passe en mode veille. Si le téléchargement échoue, l'écran passe à l'écran d'installation initial.

Send to USB (Envoyer vers USB)

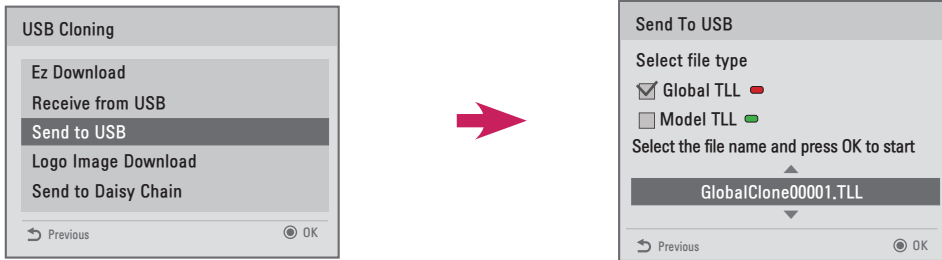

- 1 Sélectionnez les fichiers de votre choix à l'aide du bouton \wedge ou \vee et appuyez sur le bouton OK.
- 2 Lorsque le téléchargement est terminé, l'écran passe à l'écran d'installation initial.

REMARQUE

- **Model TLL** : apparaît sous le dossier de niveau supérieur de votre périphérique USB sous la forme d'un fichier xx(nom du modèle)xxxx.TLL. « xxxx » correspond à un nombre. Les fichiers Model TLL apparaissent uniquement lorsqu'ils sont compatibles avec le modèle donné et ils sont transférables uniquement lorsque les noms de modèle correspondent.
Par exemple, s'il s'agit du modèle 43SE3B-5DC, son fichier Model TLL est enregistré avec un nom compris entre xxSE3B-5DC00001.TLL et xxSE3B-5DC99999.TLL.
- **Global TLL** : apparaît sous le dossier de niveau supérieur de votre périphérique USB sous la forme d'un fichier GlobalClonexxxxx.TLL. « xxxx » correspond à un nombre.
Par exemple, s'il s'agit du modèle 43SE3B-5DC, son fichier Global TLL est enregistré avec un nom compris entre GlobalClone00001.TLL et GlobalClone99999.TLL.
(* Pour cloner un fichier Global TLL, le fichier Model TLL situé dans le même dossier doit être supprimé ou déplacé vers un autre dossier.)
- Lorsque le dossier de niveau supérieur contient les fichiers Global TLL et Model TLL, appuyez sur le bouton rouge pour afficher le fichier Global TLL ou sur le bouton vert pour afficher le fichier Model TLL.

Logo Image Download (Téléchargement d'image)

Cette fonction vous permet de télécharger des fichiers d'image de démarrage sur votre moniteur.

Créez un dossier « LG_MONITOR » sur votre lecteur flash USB, puis copiez un fichier d'image de démarrage dans le dossier.

- 1 Sélectionnez le fichier d'image de votre choix à l'aide du bouton \wedge ou \vee et appuyez sur le bouton OK.

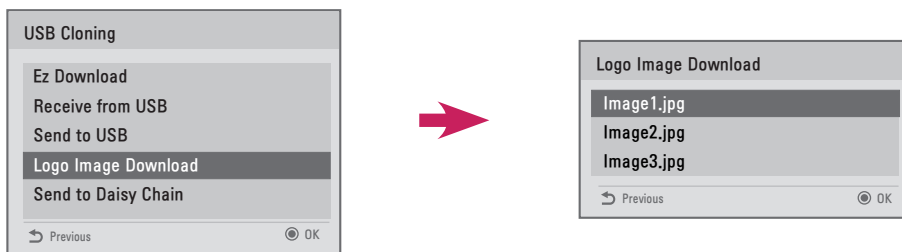

- 2 Attendez la fin du téléchargement. Une fois le téléchargement terminé, le moniteur s'éteint et s'allume à nouveau.
- 3 Lorsque le moniteur s'allume, vous voyez votre nouvelle image de démarrage.

! REMARQUE

- Il n'est possible d'utiliser que des fichiers JPEG de 1 Mo ou plus petits comme images de démarrage.
- Les fichiers JPEG à encodage progressif ne sont pas reconnus.
- Assurez-vous que les images de démarrage ont une résolution adaptée à la résolution du moniteur.
- La résolution maximale pour une image de démarrage est Full HD 1920 x 1080 et HD 1360 x 768. La résolution minimale pour une image de démarrage est de 64 x 64.

Send to DaisyChain (Envoyer vers les moniteurs en guirlande)

Cette fonction vous permet d'appliquer les réglages d'un moniteur à d'autres moniteurs à l'aide de RS-232C.

- 1 Transférez les réglages de votre moniteur actuel vers d'autres moniteurs reliés à l'aide des sorties RS-232C.
- 2 Les réglages du moniteur au premier plan sont copiés, alors que les réglages des autres moniteurs de la chaîne RS-232C ne le sont pas.
- 3 Sélectionnez Send to DaisyChain (Envoyer vers les moniteurs en guirlande) puis sélectionnez Yes (Oui) pour transférer les données ou sélectionnez No (Non) pour revenir au menu précédent.
- 4 Répétez cette opération jusqu'à ce que tous les moniteurs connectés au port de sortie RS-232C du moniteur actuel s'éteignent. Une fois les moniteurs éteints, rallumez-les et vérifiez si les réglages ont été copiés. (Cette fonction peut ne pas être disponible sur certains modèles.)



Password Change (Modification du mot de passe)

Vous pouvez changer votre mot de passe pour des raisons de sécurité.

Saisissez 4 chiffres dans le champ Change Password (Modifier le mot de passe).

Saisissez le même nombre dans le champ Confirm Password (Confirmer le mot de passe).

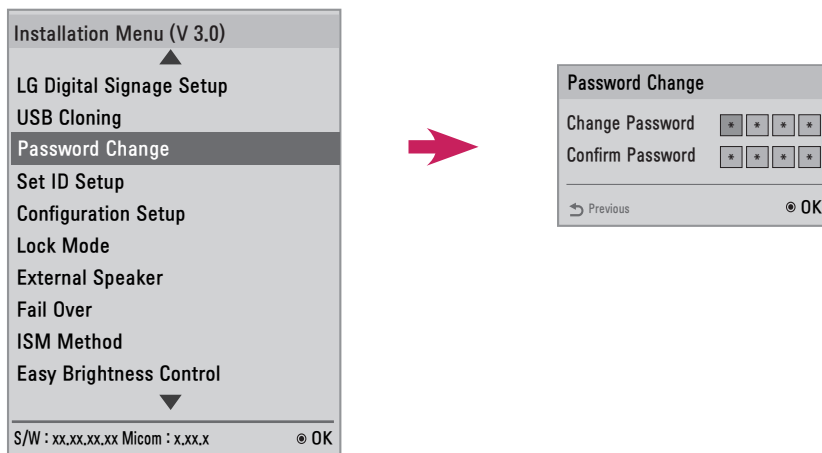

Set ID Setup (Configuration ID du moniteur)

Cette fonction vous permet de définir un identifiant pour l'écran.

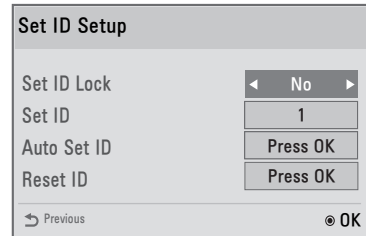
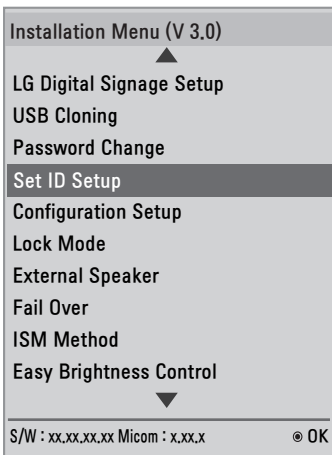

Set ID Lock (Verrouillage ID du moniteur)

- Vous pouvez activer Set ID Lock (Verrouillage ID du moniteur) en sélectionnant « Yes » (Oui) ou annuler le verrouillage en sélectionnant « No » (Non).

Set ID (ID du moniteur)

- Choisissez et saisissez un nombre compris entre 1 et 255 (1 et 1000 pour certains modèles) pour l'identifiant du moniteur.

Auto Set ID (ID automatique)

- Cette fonction vous permet de définir automatiquement un identifiant pour l'appareil.

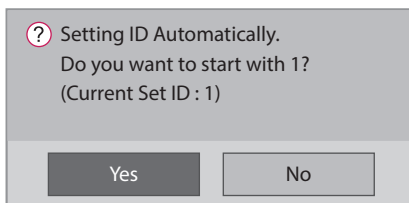

- Si vous réglez cette fonction sur Yes (Oui), tous les moniteurs de la chaîne RS-232C se verront attribuer un identifiant séquentiel en commençant par 1.
- Si vous réglez cette fonction sur No (Non), les identifiants sont attribués aux moniteurs de manière séquentielle, en commençant par l'appareil au premier plan.
- Il n'est pas possible de diminuer la valeur actuelle d'un identifiant de moniteur. Il est donc recommandé de procéder à une réinitialisation des identifiants avant d'utiliser cette fonction.
- Le temps d'exécution peut varier en fonction de l'environnement d'installation.
- Si la définition automatique des identifiants de moniteur ne se fait pas normalement, mettez l'appareil hors tension, remettez-le sous tension, puis réessayez.
- Les options Yes/No (Oui/Non) ne fonctionnent que pour le premier moniteur de la chaîne. (Cette fonction peut ne pas être disponible sur certains modèles.)

Reset ID (Réinitialiser l'ID)

- Cette fonction réinitialise l'identifiant du moniteur.
- Après la réinitialisation, les identifiants de tous les moniteurs dans la chaîne RS-232C sont redéfinis à 1. (Cette fonction peut ne pas être disponible sur certains modèles.)



REMARQUE

- Veillez à effectuer une définition automatique des identifiants de moniteur/une réinitialisation des identifiants lorsque l'option Picture ID (ID image) est réglée sur Off (Désactivé).

Configuration Setup (Réglage de la configuration)

Cette fonction active une configuration détaillée de l'écran.

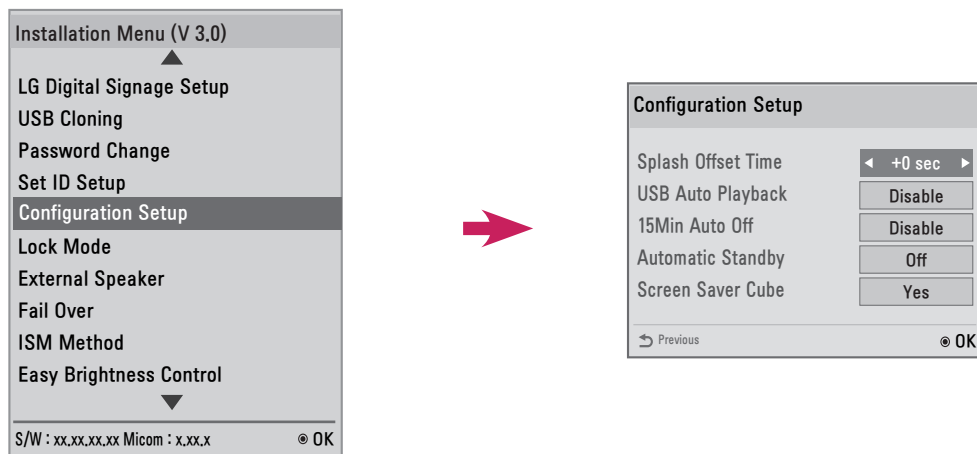

Splash Offset Time (Temps de décalage splash)

- Cette fonction commande la durée d'affichage d'une image de démarrage.
- Vous pouvez sélectionner une durée comprise entre 0 et 10 secondes.

USB Auto Play Back (Lecture USB automatique)

- Cette fonction lit automatiquement les fichiers vidéo ou photo de votre périphérique de stockage USB.
- Cette fonction est activée lorsque vous connectez un périphérique USB à l'écran ou lorsque vous mettez l'écran sous tension alors qu'un périphérique USB est connecté.
- Les fichiers vidéo ou photo doivent se trouver dans le dossier racine, dans la première partition de votre périphérique de stockage USB.
- Tous les fichiers vidéo ou photo situés à cet emplacement seront lus à plusieurs reprises.

! REMARQUE

- Les contenus enregistrés sur le périphérique de stockage USB connecté à USB 1 sont lus si les périphériques de stockage USB sont connectés à la fois à USB 1 et à USB 2.

15 Min Auto Off (Arrêt auto (15 min))

- Permet de configurer la fonctionnalité Arrêt auto (15 min).
- Vous pouvez l'activer ou la désactiver.
- Activée : le produit s'éteint s'il ne reçoit aucun signal pendant 15 minutes.
- Désactivée : la fonctionnalité n'est pas appliquée.
- Il est recommandé de désactiver cette fonction si vous avez l'intention d'utiliser l'appareil pendant une période prolongée, dans la mesure où elle éteint automatiquement le produit.

Automatic Standby (Veille automatique)

- Permet de configurer la fonctionnalité de veille automatique.
- Plusieurs réglages sont possibles pour cette option : Désactivé, 4 heures, 6 heures ou 8 heures.
- Sauf quand l'option est désactivée, l'appareil est mis hors tension au bout de 4 heures, 6 heures ou 8 heures si vous n'appuyez sur aucun bouton de la télécommande.
- Si l'option est désactivée, l'appareil ne se met pas en veille automatique.

Screen Saver Cube (Cube économiseur d'écran)

- Cette fonction d'écran de veille vous permet d'activer/de désactiver le cube LG tournant à 360 degrés qui apparaît à l'écran en l'absence de signal.

Lock Mode (Mode Verrouillage)

Cette fonction vous permet de sélectionner une entrée que vous souhaitez restreindre. L'entrée sélectionnée est automatiquement limitée en fonction de vos paramètres.

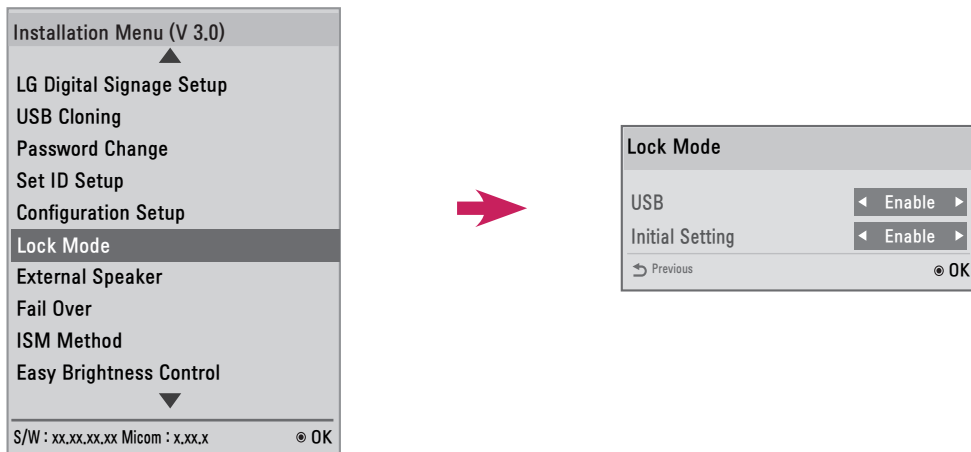

USB

- Active/désactive l'entrée USB. Lorsque l'entrée USB est désactivée, vous constaterez les points suivants :
- La fenêtre contextuelle qui apparaît lors de la connexion d'un disque USB à l'écran est bloquée.
- Vous ne pouvez pas accéder à « My Media » (Mes médias) dans le menu.
- Vous ne pouvez pas accéder à « USB Input » (Entrée USB) dans la liste des sources d'entrée.
- L'option « USB Auto Playback » (Lecture USB automatique) est réglée sur No (Non) et l'entrée n'est pas accessible. (* Vous pouvez quand même télécharger les mises à jour des logiciels et les écrans d'accueil)

Initial Setting (Réglages usine)

- Permet d'activer ou de désactiver les Réglages usine.
- Si vous désactivez cette option, l'élément Réglages usine est désactivé dans le menu.

External Speaker (Haut-parleurs externes) / Audio out (sortie son)

Cette fonction permet de transférer les signaux audio analogiques/numériques de votre moniteur vers des périphériques externes.

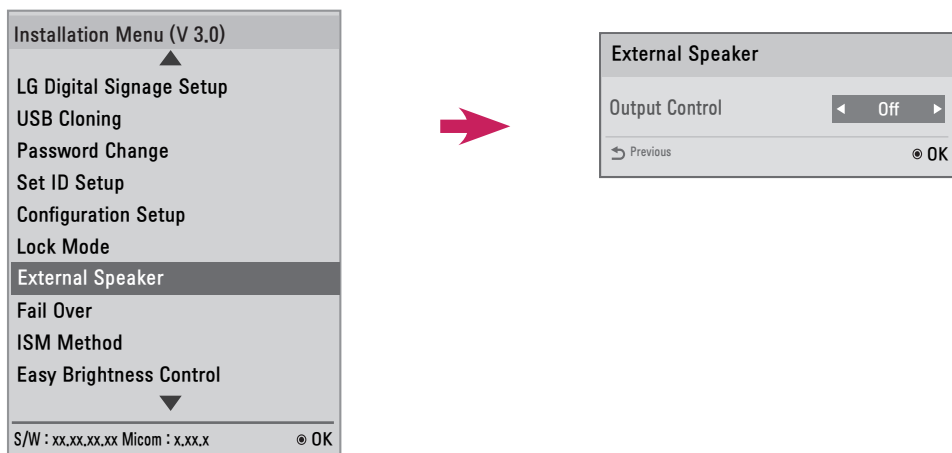

Output Control (Contrôle de sortie)

- Off (Désactivé) : les signaux audio ne sont pas transférés vers des dispositifs externes.
- Fixed (Fixe) : le volume sort à un niveau fixe.
(Il n'est pas possible de mettre en sourdine le volume d'un périphérique audio externe.)
- Variable : le volume peut être réglé sur une valeur comprise entre 0 et 100.
(Cette fonctionnalité peut ne pas être disponible sur certains modèles).

! REMARQUE

- Lors de la connexion d'un périphérique audio externe à votre moniteur, assurez-vous d'utiliser un appareil avec un amplificateur audio intégré.

Fail Over (Basculement)

Cette fonction permet de passer automatiquement sur une autre entrée comportant un signal en l'absence de signal venant de l'entrée actuelle.

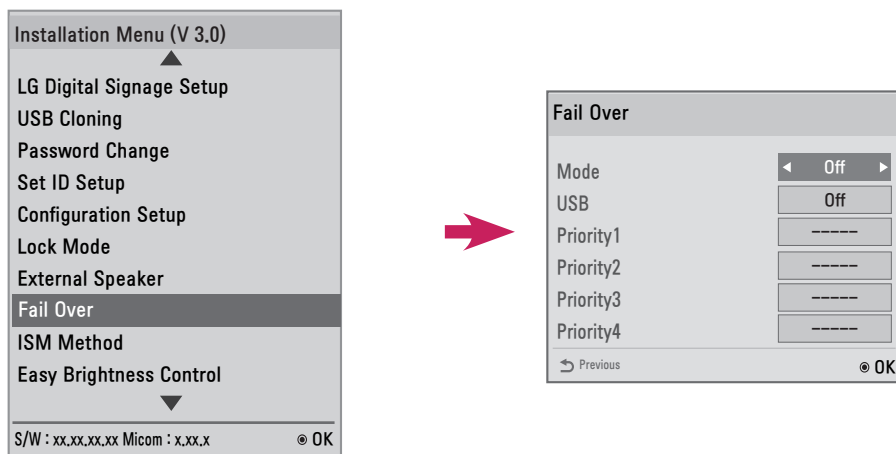

Vous pouvez définir ce mode sur Off (Désactivé), Auto (Automatique) ou Manual (Manuel).

- Off (Désactivé) : le mode Fail Over (Basculement) est désactivé.
- Auto : en l'absence de signal venant de l'entrée actuelle, l'écran bascule vers une autre entrée qui présente un signal vidéo, en respectant l'ordre spécifié (*voir le tableau).
- Manual (Manuel) : vous pouvez définir des priorités de commutation pour les entrées quand il n'y a pas de signal. S'il y a plusieurs signaux vidéo, l'entrée actuelle bascule vers l'entrée avec la priorité la plus élevée.

Le mode USB peut être réglé sur Off (Désactivé), Movie (Vidéo) ou Photo.

- Off (Désactivé) : la fonction Fail Over USB (Basculement USB) est désactivée.
- Movie (Vidéo) : si vous réglez cette fonction sur Auto, une vidéo est lue lorsqu'aucun signal d'entrée n'est détecté. Si vous réglez cette fonction sur Manual (Manuel), une vidéo est lue lorsque les entrées prioritaires ne présentent aucun signal.
- Photo : si vous réglez cette fonction sur Auto, un diaporama photo s'affiche lorsqu'aucun signal d'entrée n'est détecté. Si vous réglez cette fonction sur Manual (Manuel), un diaporama photo s'affiche lorsque les entrées prioritaires ne présentent aucun signal.

Priorité de basculement lorsque la valeur est définie sur Auto

Source actuelle	1er changement	2e changement	3e changement	4e changement	5e changement
RVB	HDMI	DVI-D	OPS	Lecture USB automatique	PAS DE SIGNAL RGB
DVI-D	HDMI	OPS	RVB	Lecture USB automatique	PAS DE SIGNAL DVI
HDMI	DVI-D	OPS	RVB	Lecture USB automatique	PAS DE SIGNAL HDMI
OPS	HDMI	DVI-D	RVB	Lecture USB automatique	PAS DE SIGNAL OPS

 **REMARQUE**

- Le nombre de priorités peut être différent selon le modèle.
- Si vous réglez le mode sur Off (Désactivé), toutes ses sous-options sont désactivées.
- Si Mode (Mode) est réglé sur Auto, le menu Priority (Priorité) est désactivé.
- Si vous définissez le mode USB sur Movie (Vidéo) ou Photo, l'option USB Auto Playback (Lecture USB automatique) du réglage de la configuration est désactivée et la fonction correspondante est également désactivée.
- Si vous définissez le mode USB Auto Playback (Lecture USB automatique) du réglage de la configuration sur Movie (Vidéo) ou Photo, l'option USB du basculement est désactivée et la fonction correspondante est également désactivée.
- Lorsque l'option USB en mode verrouillage est désactivée, l'option USB Auto Playback (Lecture USB automatique) et l'option USB de basculement sont désactivées et les fonctions correspondantes sont également désactivées.
- Pour que la fonction USB de basculement fonctionne, votre périphérique USB doit avoir un dossier FAIL_OVER ou fail_over et des contenus valides (vidéos et images).
- Si votre périphérique USB ne comporte pas de dossier FAIL_OVER/fail_over ou de contenus, le menu contextuel USB par défaut s'affiche lorsque le basculement USB s'exécute.
- La fonction de basculement USB ne fonctionne pas après la diffusion de contenus (ou après la lecture d'une programmation de contenus).
Toutefois, si un événement de basculement survient (connexion d'un signal d'entrée/modification de l'option de basculement USB/reconnexion USB), la fonction de basculement USB fonctionne.
- Le basculement USB ne fonctionne pas pendant la lecture d'un fichier de contenus ou en mode veille pour la lecture d'une programmation de contenus.
- Le basculement USB ne fonctionne pas pendant les mises à jour logicielles, y compris le téléchargement EZ.
- Les contenus enregistrés sur le périphérique de stockage USB connecté à USB 1 sont lus si les périphériques de stockage USB sont connectés à la fois à USB 1 et à USB 2.

ISM Method (Mode ISM)

Si une image fixe s'affiche à l'écran pendant une période de temps prolongée, une rémanence de l'image peut se produire. Le mode ISM est une fonction qui empêche la rémanence de l'image.

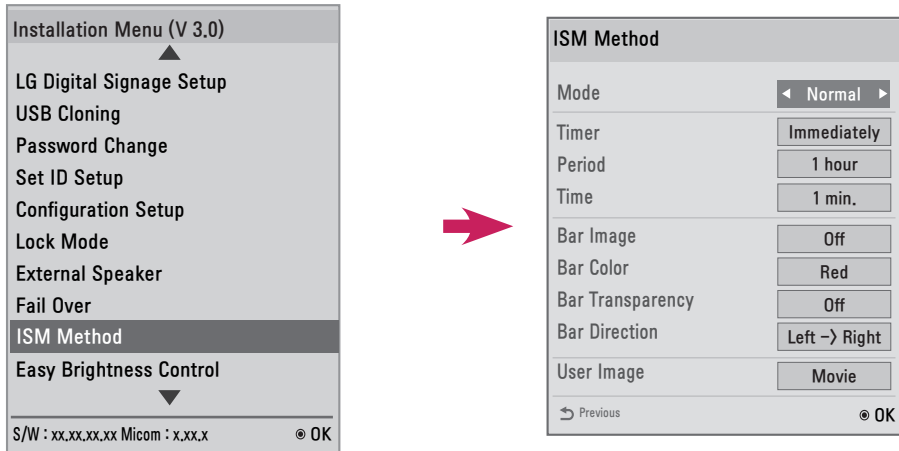

Mode

- Normal : désactive le mode ISM.
- Inversion : inverse les couleurs à l'écran pour supprimer la rémanence de l'image.
- Orbiter (Orbiteur) : déplace l'image sur l'écran d'un nombre donné de pixels à intervalles réguliers dans un certain ordre afin de supprimer la rémanence de l'image.
- White Wash (Nettoyage Blanc) : affiche un modèle blanc afin de supprimer la rémanence de l'image.
- Color Wash (Nettoyage couleur) : affiche en alternance un modèle blanc et un modèle couleur afin de supprimer la rémanence de l'image.
- Washing Bar (Barre de nettoyage) : affiche une barre à l'écran pour que l'image se déplace sans à-coups. (Si vous sélectionnez Washing Bar (Barre de nettoyage), l'option Bar Image (Image de la barre), Bar Color (Couleur de la barre) ou Bar Transparency (Transparence de la barre) est activée.)
- User Image (Image utilisateur) : lit vos photos ou vidéos depuis un périphérique de stockage USB.

Timer (Minuteur)

- Immediately (Immédiatement) : exécute la fonction ISM immédiatement après la disparition du menu du mode ISM. L'option Period/Time (Période/Heure) est désactivée.
 - a) Inversion : inverse l'écran toutes les 30 minutes.
 - b) Orbiter (Orbiteur) : l'image se déplace de 3 pixels toutes les 2 minutes dans un certain ordre.
 - c) User Image (Image utilisateur) : affiche l'image à répétition jusqu'à ce que vous appuyiez sur le bouton EXIT (QUITTER) de la télécommande.
- Repeat (Répéter) : exécute la fonction ISM pendant une durée donnée à chaque période. (La période et l'heure sont uniquement activées lorsque la répétition est sélectionnée.)
 - a) Inversion : inverse l'écran pendant un laps de temps spécifié, puis restaure les réglages d'origine de l'écran. La période sera calculée à nouveau après la restauration de l'écran.
 - b) Orbiter (Orbiteur) : déplace l'image de 3 pixels à des intervalles de temps donnés. En mode de répétition, la fonction de l'orbiteur est interrompue uniquement lorsqu'une vidéo est diffusée ou lorsque vous appuyez sur un bouton de la télécommande. À la fin de la fonction Orbiter, la période sera de nouveau calculée.
 - c) User Image (Image utilisateur) : vous pouvez arrêter l'affichage de l'image utilisateur en appuyant sur le bouton EXIT (QUITTER) de la télécommande avant la fin d'un délai spécifié. À la fin de la fonction User Image (Image utilisateur), la période sera de nouveau calculée.

Period (Période)

- Permet de définir une période comprise entre 1 et 24 heures.
- Lorsque vous appuyez sur un bouton de la télécommande, cette fonction prend fin et la période est de nouveau calculée.

Time (Durée)

- Vous avez le choix entre 1 - 10 minutes / 20 minutes / 30 minutes / 60 minutes / 90 minutes / 120 minutes / 180 minutes / 240 minutes
- La fonction ISM s'exécute pendant une période spécifiée.

**REMARQUE****Still Image Detecting (Détection d'images fixes) et ISM Method (Mode ISM)**

- Si vous réglez la fonction Still Image Detecting (Détection d'images fixes) sur Yes (Oui), la fonction ISM démarre lorsque l'image est restée fixe pendant une durée égale à la période spécifiée. Lorsqu'une vidéo est diffusée, la fonction s'arrête et la période est recalculée.
- Si vous réglez la fonction Still Image Detecting (Détection d'images fixes) sur No (Non), la fonction ISM démarre lorsque les boutons de la télécommande sont restés inactifs pendant une durée égale à la période spécifiée.

Bar Image (Image de la barre)

- Off (Désactivé) : affiche une barre avec une résolution fixe de 300 x 1080, puis déplace la barre.
- On (Activé) : affiche une image téléchargée par l'utilisateur et déplace l'image.

**REMARQUE**

- Les images peuvent s'afficher à la taille de votre choix sans limite. (Cependant, la hauteur de l'image est fixée à 1080.)
- Si une seule image est téléchargée, l'image s'affiche seule et la barre se déplace.
- Si plusieurs images sont téléchargées, les images se déplacent alternativement avec un effet de fondu.
- Chacune des images téléchargées s'affiche une fois par cycle.

Comment télécharger une image de barre ISM avec le téléchargement Ez.

- 1 Pour télécharger une image avec le téléchargement Ez, vous devez disposer d'un fichier d'image dans un dossier « ism_bar » ou « ISM_BAR » sur votre périphérique de stockage USB.
- 2 Supprimez les contenus enregistrés dans la mémoire interne avant de télécharger un nouveau fichier d'image.
- 3 Ajoutez [ISMBAR] comme préfixe au nom du fichier pour le distinguer des autres fichiers (EPK, Logo, No Signal, etc.).
- 4 Téléchargez des photos ou vidéos ISM avec le téléchargement Ez.

**REMARQUE**

- Vous pouvez télécharger plusieurs images jusqu'à un volume total de 5 Mo.
- La taille totale en bits des images doit être inférieure à 50 Mo.
Par exemple, dans le cas d'une image de 500 Ko avec une résolution de 1920 x 1080, sa taille en bits, telle que calculée par le décodage des images, est d'environ 7,91 Mo ($1920 * 1080 * 32 \text{ bits} / 1024 / 1024 / 8$).
Par conséquent, si vous essayez de télécharger 7 images de la même taille, la taille totale des images s'élève à environ 3,5 Mo, qui reste dans la limite de 5 Mo, mais leur taille totale en bits étant de $7,91 \text{ Mo} * 7 = 55,3 \text{ Mo}$, elles ne pourront donc pas être téléchargées.

Bar Color (Couleur de la barre)

- Vous pouvez choisir parmi six couleurs : rouge, vert, bleu, blanc, noir et gris.
- Cette fonction est uniquement applicable lorsque « Bar Image » (Image de la barre) est réglée sur Off (Désactivé).

Bar Transparency (Transparence de la barre)

- Off (Désactivé) : affiche une barre opaque.
- On (Activé) : affiche une barre transparente.

Bar Direction (Direction de la barre)

- Left -> Right (Gauche -> Droite) : la barre se déplace de la gauche vers la droite.
- Right -> Left (Droite -> gauche) : la barre se déplace de droite à gauche.

User Image (Image utilisateur)

- Cette fonction permet la lecture des photos et vidéos de votre choix à l'aide de votre périphérique de stockage USB.
(Si vous sélectionnez User Image (Image utilisateur), les options de contenu vidéo et photo sont activées.)
 - Movie (Vidéo) : joue les vidéos enregistrées dans le dossier ISM (ou ism) de votre périphérique de stockage USB
 - Photo : lit un diaporama des images enregistrées dans le dossier ISM (ou ism) de votre périphérique de stockage USB.
- Si USB 1 et USB 2 sont tous les deux actifs, la fonction User Image (Image utilisateur) s'exécute sur le périphérique connecté au port USB 1.
- Pendant l'affichage de l'image utilisateur, les menus restent invisibles tant que vous n'appuyez pas sur une touche.
Si vous appuyez sur une touche, les menus s'affichent et vous pouvez alors modifier les réglages.
- L'image utilisateur s'affiche à partir du périphérique USB 1 si des périphériques de stockage USB sont connectés à la fois à USB 1 et USB 2.
- Pendant l'affichage de l'image utilisateur, USB 1 et USB 2 doivent être libres pour la lecture des contenus enregistrés dans la mémoire interne.
- Lorsqu'il n'y a aucun dossier/contenu valide, aucune action n'est effectuée.
- Vous pouvez enregistrer vos vidéos et vos photos dans la mémoire interne à l'aide du téléchargement Ez.

Comment télécharger une photo /vidéo ISM avec le téléchargement Ez.

- 1 Pour télécharger une image utilisateur avec le téléchargement Ez, vous devez disposer d'un fichier d'image dans un dossier « ism » ou « ISM » sur votre périphérique de stockage USB.
- 2 Supprimez les contenus enregistrés dans la mémoire interne avant de télécharger un nouveau fichier d'image.
- 3 Ajoutez [ISMPHO] comme préfixe au nom du fichier pour les photos ou [ISMMOV] pour les vidéos, afin de le distinguer des autres fichiers (EPK, Logo, No Signal, etc).
- 4 Téléchargez des photos ou vidéos ISM avec le téléchargement Ez.

REMARQUE

- Vous pouvez télécharger un fichier de vidéos de 30 Mo maximum.
- Vous pouvez télécharger plusieurs photos jusqu'à un volume total de 5 Mo.

Easy Brightness Control (Contrôle facile de la luminosité)

Le rétroéclairage est ajusté en fonction de votre programmation.

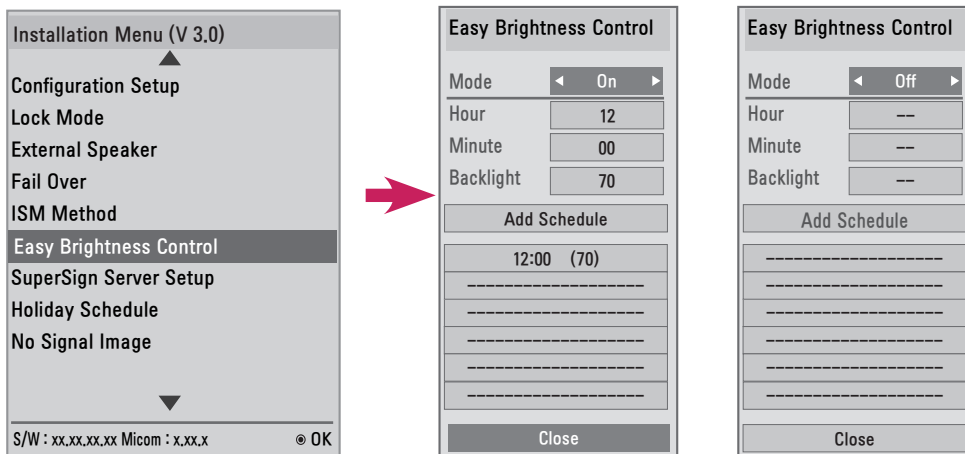

- Le rétroéclairage est ajusté en fonction de votre programmation.
- Vous pouvez régler cette option sur On (activée) ou sur Off (désactivée).
- Le contrôle de la luminosité est désactivé si l'heure actuelle n'est pas définie.
- L'option Easy Brightness Control (Contrôle facile de la luminosité) est désactivée si le mode d'économie d'énergie est réglé à la valeur maximum.
- Vous pouvez ajouter jusqu'à six programmations, elles seront classées chronologiquement par ordre croissant.
- Si vous définissez plus de six programmations, la dernière sera automatiquement écrasée.
- Vous pouvez supprimer une programmation en la sélectionnant dans la liste et en appuyant sur le bouton OK.
- Les doublons de programmations ne sont pas ajoutés. Toutefois, la valeur du rétroéclairage est renouvelée. (Cette fonction peut ne pas être disponible sur certains modèles.)
- Rétablir les paramètres par défaut en cliquant sur [GÉNÉRAL] -> [Restaurer les paramètres initiaux]

SuperSign Server Setup (Configuration serveur SuperSign)

Cette fonction permet d'établir la liaison avec le logiciel SuperSign.

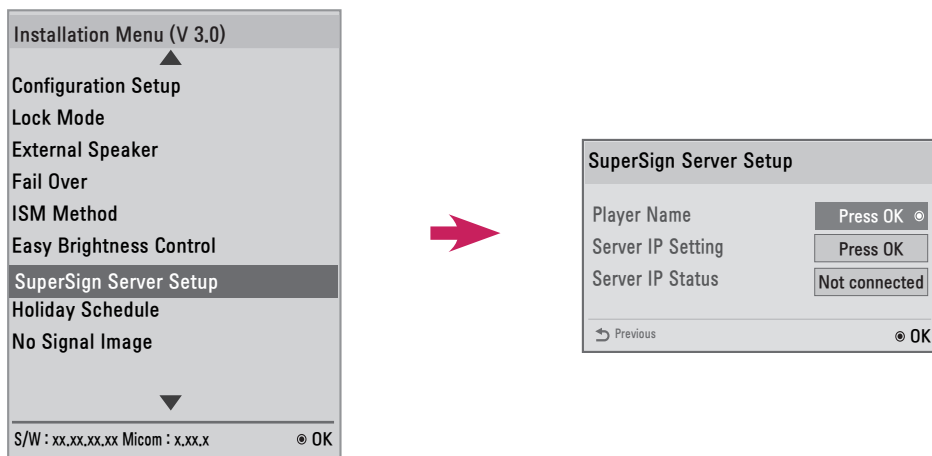

Player Name (Nom du lecteur)

- Vous pouvez définir le nom d'un lecteur que vous souhaitez contrôler dans le logiciel SuperSign. (Vous pouvez saisir jusqu'à 20 caractères.)

Server IP Setting (Paramètres de l'adresse IP du serveur)

- Vous pouvez définir l'adresse IP de l'ordinateur (serveur) sur lequel le logiciel SuperSign est installé.

Server IP Status (État de l'IP du serveur)

- Cette fonction affiche le statut de la connexion entre votre moniteur et le serveur SuperSign.
 - Not connected (Non connecté) : votre moniteur n'est pas connecté au serveur SuperSign.
 - Waiting for Approval (En attente d'approbation) : votre moniteur est connecté au serveur SuperSign mais n'a pas encore été approuvé.
 - Rejected (Rejeté) : votre moniteur est connecté au serveur SuperSign mais il a été rejeté.
 - Connected (Connecté) : votre moniteur est connecté au serveur SuperSign et a été approuvé.

Holiday Schedule (Programmation de vacances)

Cette fonction vous permet de spécifier les vacances (unité : jour) pendant lesquelles l'appareil ne sera pas utilisé.

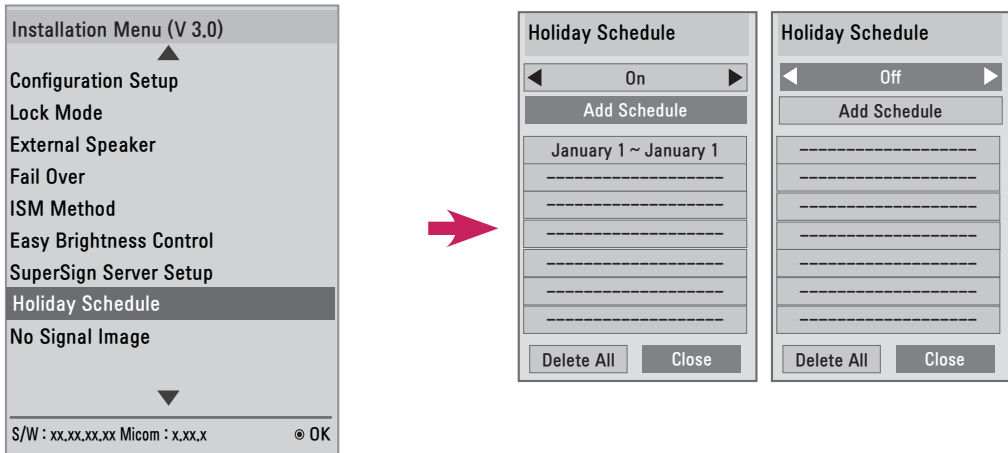

- Les vacances sont spécifiées en fonction de votre programmation.
- Vous pouvez régler cette option sur On (activée) ou sur Off (désactivée).
- L'option Holiday Schedule (Programmation de vacances) est désactivée si l'heure actuelle n'est pas définie.
- Vous pouvez créer jusqu'à 7 programmations.
- Les programmations doubles ne peuvent pas être ajoutées.

No Signal Image (Image d'absence de signal)

Cette fonction permet de modifier l'image de l'écran en l'absence de signal.

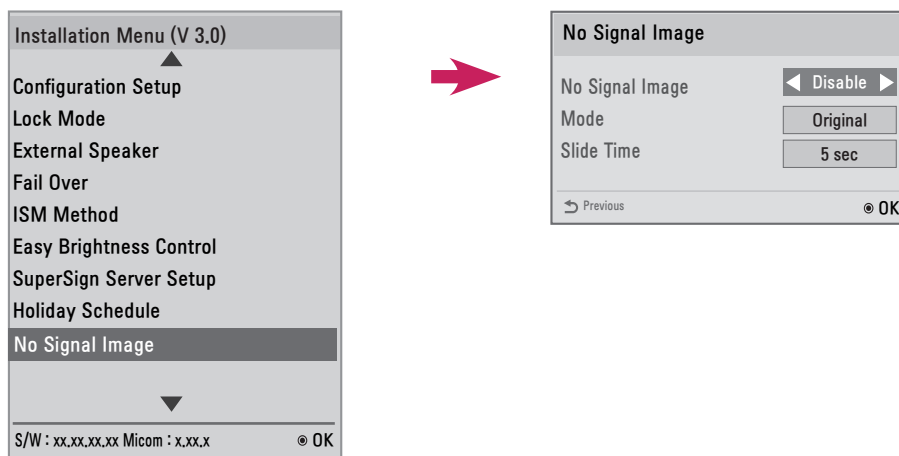

- Vous pouvez utiliser l'image par défaut de « No signal » (Absence de signal) ou une nouvelle image en désactivant ou en activant la fonction No Signal Image (Image d'absence de signal).
- Vous pouvez modifier la taille de l'image et sélectionner Full (Plein écran), Original ou Fit (Adapté) dans l'option Mode.
- Vous pouvez définir la durée des diapositives si vous téléchargez plusieurs images. (5 / 10 / 15 / 20 s.)

Comment télécharger une image d'absence de signal avec le téléchargement Ez

- 1 Pour télécharger une image avec le téléchargement Ez, vous devez disposer d'un fichier d'image dans un dossier « Ig_sig » ou « LG_SIG » sur votre périphérique de stockage USB.
- 2 Supprimez les contenus enregistrés dans la mémoire interne avant de télécharger un nouveau fichier d'image.
- 3 Sélectionnez l'image à télécharger. Assurez-vous que la taille totale dans le coin droit du menu de téléchargement Ez ne dépasse pas la taille max. de 10240 ko (10 Mo).
- 4 Téléchargez le fichier d'image pour la fonction No Signal Image (Image d'absence de signal) avec le téléchargement EZ.

! REMARQUE

- Il n'est possible d'utiliser que des fichiers JPEG de 1 Mo ou plus petits comme mise à jour No Signal Image (Image d'absence de signal).
- Les fichiers JPEG à encodage progressif ne sont pas reconnus.
- La résolution maximale pour une image d'absence de signal est Full HD 1920 x 1080 et HD 1360 x 768. La résolution minimale pour une image d'absence de signal est 64 x 64.
- Les fichiers No Signal Image (Image d'absence de signal) avec une résolution Full HD 1920 x 1080 peuvent provoquer la rémanence de l'image.
- Seuls les fichiers d'image d'absence de signal avec un nom anglais s'affichent correctement.

Crestron

- Cette fonction permet une synchronisation avec une application fournie par Crestron.
- Serveur : ce menu permet de définir l'IP pour la connexion réseau avec le serveur (équipement fourni par Crestron).
- Port : ce menu permet de définir le port pour la connexion réseau avec le serveur. Le numéro par défaut est 41794.
- Identifiant IP : ce menu permet de définir un identifiant unique pour la synchronisation avec l'application.

Lecteur multimédia numérique

Le lecteur multimédia numérique peut lire du contenu produit et distribué par SuperSign W.

Les types de contenu pris en charge comprennent les entrées externes, les textes, la musique, ainsi que les photos, les vidéos et le moniteur de signalisation.

Contenu exécutable

*.cts: Ces fichiers peuvent être lus en tout temps.

*.sce: À l'instar des fichiers *.cts, ces fichiers peuvent être lus à tout moment, mais également selon une programmation spécifique.

Utilisation du menu My Media (Mes médias) pour la lecture de fichiers

- Après avoir inséré un périphérique de stockage USB, vous pouvez accéder au menu MES MÉDIAS et sélectionner un fichier de contenu exécutable sous l'onglet Tout média ou l'onglet Liste des contenus pour lire le fichier.

Lecture automatique lors de l'insertion d'un périphérique USB

- L'activation de l'appareil ou l'insertion d'un dispositif USB lorsque l'alimentation principale est activée entraîne automatiquement la lecture du contenu exécutable stocké dans un dossier spécifique.
- Si un dispositif USB a déjà été inséré lorsque la source d'alimentation principale est activée, le contenu exécutable du dossier normal est lu par défaut. Si le dossier normal n'existe pas, le contenu exécutable du dossier AutoPlay est lu.
- Si un dispositif USB est inséré un certain temps après que l'alimentation principale ait été activée, le contenu exécutable du dossier AutoPlay est lu par défaut. Si le dossier AutoPlay n'existe pas, le contenu exécutable du dossier normal est lu.
- La lecture automatique d'un dispositif USB inséré est uniquement prise en charge par le port USB 1.

Diffusion et lecture de contenu via SuperSign W

- Si un périphérique de stockage USB est inséré dans le port USB 1, que le câble LAN est connecté et que les paramètres du serveur SuperSign sont configurés, il est possible de distribuer du contenu du serveur SuperSign W sur le lecteur.
- Les agendas peuvent être configurés de manière à initier la lecture de plusieurs contenus ou médias dans SuperSign W au moment voulu par l'utilisateur.
- L'utilisateur a la possibilité de créer et d'envoyer des messages au lecteur via SuperSign W.
- Pour plus d'informations, consultez le manuel SuperSign W.

