



NEDERLANDS

FRANÇAIS

ENGLISH

USER GUIDE

# LG Watch Urbane

2nd EDITION | 3G

LG-W200E



## Informatie over deze gebruikershandleiding

Bedankt dat u hebt gekozen voor LG. Lees deze gebruikershandleiding aandachtig door voordat u het toestel voor de eerste keer gebruikt voor veilig en correct gebruik. Ga naar de website van LG op [www.lg.com](http://www.lg.com) voor de meest recente versie van deze handleiding.

- Gebruik altijd originele LG-accessoires. De meegeleverde items zijn alleen voor dit apparaat ontwikkeld en zijn mogelijk niet compatibel met andere apparaten.
- Dit apparaat is vanwege het aanraakscherm niet geschikt voor mensen met een visuele handicap.
- Omschrijvingen zijn gebaseerd op de standaardinstellingen.
- Standaard apps op het toestel zijn onderworpen aan updates en ondersteuning waardoor deze apps zonder voorafgaande kennisgeving kunnen worden ingetrokken. Als u nog vragen hebt over een app die op het apparaat zit, kunt u contact opnemen met een LG-servicecentrum. Voor door de gebruiker geïnstalleerde apps, neemt u contact op met de desbetreffende provider.
- Het wijzigen van het besturingssysteem of het installeren van software van niet-officiële bronnen kan het toestel beschadigen en ervoor zorgen dat data verloren gaat of beschadigd raakt. Dergelijke acties zijn in strijd met uw LG-licentieovereenkomst en hierdoor vervalt uw garantie.
- Bepaalde inhoud en afbeeldingen wijken mogelijk af van uw apparaat, afhankelijk van de regio, serviceprovider, softwareversie of de versie van het besturingssysteem die u gebruikt, en kunnen zonder aankondiging vooraf worden gewijzigd.
- De applicaties op uw product en hun functies kunnen per land, regio of hardwarespecificaties variëren. LG is niet aansprakelijk voor mogelijke prestatieproblemen door het gebruik van applicaties die door andere providers dan LG zijn ontwikkeld.
- LG is niet verantwoordelijk voor prestatie- of compatibiliteitsproblemen als gevolg van gewijzigde registerinstellingen of wijzigingen in het besturingssysteem.
- Wijzigingen in het besturingssysteem kunnen tot gevolg hebben dat het apparaat en de bijbehorende applicaties mogelijk niet langer naar behoren functioneren.

- De licentie van de software, audio, achtergronden, afbeeldingen en andere media die bij uw apparaat zijn geleverd, is voor beperkt gebruik. Als u dit materiaal uitpakt en voor commerciële of andere doeleinden gebruikt, overtreedt u mogelijk de auteursrechtelijke wetgeving. U bent als gebruiker volledig verantwoordelijk voor het onwettig gebruik van media.
- Aan dataservices, zoals berichten, uploaden en downloaden, auto-synchronisatie of het gebruik van locatiediensten zijn mogelijk extra kosten verbonden. Kies een abonnement dat bij u past om aanvullende kosten te voorkomen. Neem contact op met uw serviceprovider voor meer informatie.

## Meldingen

 <b>WAARSCHUWING</b>	Situaties die kunnen leiden tot letsel bij uzelf en anderen of tot beschadiging van het toestel of andere apparaten.
 <b>OPMERKING</b>	Meldingen of aanvullende informatie.

# Inhoud

Veiligheidsinformatie .....	5	Notificaties blokkeren .....	37
<b>Basis</b> .....	<b>15</b>	Oproepnotificaties .....	38
Accessoires .....	16	Wijzigen wanneer notificaties binnenkomen .....	38
Lay-out van horloge .....	17	Zie Resterende batterijcapaciteit of datum .....	39
Het horloge opladen .....	20	Toegang tot de Geluidinstellingen .....	39
Wanneer het scherm niet reageert .....	22	Het scherm tijdelijk uitzetten met de modus Theater .....	40
De SIM-kaart installeren .....	22	De helderheid van het scherm tijdelijk verhogen.....	40
Het horloge in- en uitschakelen .....	26	Het menu Opties openen .....	41
Verbinden met een ander mobiel apparaat .....	26	Opslagruimte beheren .....	41
Tips voor het aanraakscherm.....	27	<b>Taken met gebruik van     stemopdracht</b> .....	<b>42</b>
Het horloge dragen .....	28	De apps wijzigen die u voor spraakacties gebruikt.....	44
Hartslagsensor.....	29	Een aantekening maken of bekijken .....	44
<b>Het horloge verbinden met een     mobiel apparaat</b> .....	<b>31</b>	Een herinnering instellen .....	45
Vóór de koppeling .....	32	Mijn stappen weergeven.....	46
Het koppelen van uw horloge .....	33	Mijn hartslag weergeven .....	46
Na de koppeling .....	33	Stuur een sms .....	47
<b>Uw horloge gebruiken</b> .....	<b>34</b>	Stuur een e-mail.....	48
Begin in het wijzerplaatscherm van uw horloge (waar u de tijd ziet) .....	35	Agenda .....	49
Het scherm snel dimmen .....	35	Navigeer .....	49
De wijzerplaat aanpassen .....	35	Stel een timer.....	50
Notificatiekaarten .....	36		

Stopwatch starten.....	50	Rechten .....	64
Stel een alarm .....	51	Ontkoppelen van telefoon .....	64
Alarmen weergeven .....	51	Uitschakelen.....	65
<b>Apps gebruiken .....</b>	<b>52</b>	Over .....	65
Andere apps downloaden .....	53	<b>Meer informatie.....</b>	<b>66</b>
Telefoon.....	53	Informatiebericht over Open Source- software .....	67
Oproep doorschakelen .....	54	<b>Handelsmerken .....</b>	<b>67</b>
Messenger .....	56	VERKLARING VAN OVEREENSTEMMING..	68
LG Health .....	57	Contactpunt voor naleving regelgeving:.....	68
De app Google Fit gebruiken .....	58	Regelgeving.....	68
<b>Instellingen .....</b>	<b>59</b>	UW APPARAAT BIJWERKEN .....	68
Het menu Opties openen .....	60		
Helderheid van display aanpassen.....	60		
Uw wijzerplaat aanpassen .....	60		
De lettergrootte wijzigen .....	60		
Gebaren.....	61		
Scherf Aan-/uit-opties .....	61		
Geluid .....	61		
Wifi .....	62		
Bluetooth .....	62		
Mobiel.....	62		
Locatie.....	63		
Vliegtuigmodus .....	63		
Toegankelijkheid.....	63		
Datum en tijd.....	64		
Scherfver-grendeling.....	64		



# Veiligheidsinformatie

Lees voor u uw product gebruikt de meegeleverde algemene veiligheidsinformatie.

## Algemene veiligheid en bediening

Wees u tijdens het gebruik van uw product bewust van de volgende logische richtlijnen.

### Uw omgeving

- **Veilige bedrijfstemperatuur.** Gebruik en bewaar het product bij een temperatuur tussen 0 °C en 35 °C. Het blootstellen van het apparaat aan extreem lage of hoge temperaturen kan leiden tot schade, storingen of zelfs explosies.
- **Tijdens het autorijden.** Wanneer u autorijdt, is het rijden uw primaire verantwoordelijkheid. Het gebruik van een mobiel apparaat of accessoire voor een gesprek of andere toepassing tijdens het autorijden, kan afleiden. Houd uw ogen op de weg.
- **In de buurt van explosieven.** Gebruik het product niet in gebieden waar vonken van het product kunnen leiden tot brand of explosie.
- **In een vliegtuig.** Houd u aan alle voorschriften en instructies voor het gebruik van elektronische apparaten. Bij de meeste luchtvaartmaatschappijen is het gebruik van elektronische apparatuur alleen tijdens de vlucht en niet tijdens de start of landing toegestaan. Op vliegvelden zijn er drie belangrijke soorten beveiligingsapparatuur: röntgenapparaten (voor voorwerpen op transportbanden), detectiepoortjes (voor personen die door de controle komen) en magneetdetectoren (handbediende apparaten die op mensen of afzonderlijke voorwerpen worden gebruikt). Uw product mag door de röntgenapparatuur op het vliegveld. Neem het product niet mee door een detectiepoortje en stel het niet bloot aan een magneetdetector.
- Volg altijd de regels die in een bepaald gebied van toepassing zijn. Schakel het toestel uit in omgevingen waar gebruik verboden is of als het kan leiden tot storingen of gevaar.
- Als u de polsband vervangt door een metalen band kan dit leiden tot problemen met de Bluetooth®/Wi-Fi-connectiviteit.

## Veiligheidstips

### WAARSCHUWING

- Het laadstation bevat sterke magneten die storingen kunnen veroorzaken bij pacemakers, creditcards, horloges en andere magneetgevoelige objecten.

Neem de volgende logische voorzorgsmaatregelen in acht om het risico op schade aan uw product te voorkomen en de kans op brand of elektrische schokken, explosies of andere gevaren te verminderen:

- Gebruik altijd kabels, laders en andere accessoires die door LG zijn goedgekeurd. Het gebruik van andere typen batterijen kan gevaarlijk zijn en kan ertoe leiden dat de garantie op het toestel vervalt.
- Welke accessoires beschikbaar zijn is afhankelijk van uw regio, land of serviceprovider.
- Bepaalde inhoud en afbeeldingen wijken mogelijk af van uw apparaat, afhankelijk van de regio, serviceprovider, softwareversie of de versie van het besturingssysteem die u gebruikt, en kunnen zonder aankondiging vooraf worden gewijzigd.
- Laat het product niet vallen, sla er niet mee en schud het niet.
- Beschadig het snoer niet door buigen, draaien, trekken, verwarmen of door er zware voorwerpen op te plaatsen.
- Dit product is uitgerust met een USB-kabel om het te kunnen aansluiten op een desktopcomputer, een notebook of de oplader. Zorg ervoor dat de computer correct is geaard voordat u uw product op de computer aansluit. Het netsnoer van een desktopcomputer of notebook heeft een aardgeleiding voor apparatuur en een stekker voorzien van randaarde. De stekker moet worden aangesloten op een stopcontact dat naar behoren is geïnstalleerd en is geaard in overeenstemming met de plaatselijke voorschriften en verordeningen.
- Maak het product niet open, haal het niet uit elkaar, plet, verbuig, vervorm of doorboor het niet en maal het niet fijn.
- Steek geen vreemde voorwerpen in het product.
- Plaats het product niet in de magnetron.
- Stel het product niet bloot aan vuur, explosies of andere gevaren.

- Reinig met een zachte, vochtige doek. Reinig het product niet met sterke chemicaliën (bijv. alcohol, benzine, verdunners enz.) of reinigingsmiddelen.
- Gooi het product en de accu gescheiden van huishoudelijk afval en in overeenstemming met de plaatselijke voorschriften weg.
- Net als veel andere elektronische apparaten, genereert uw product warmte tijdens normale werking. Langdurig direct contact met de huid zonder voldoende ventilatie leidt mogelijk tot ongemak of kleine brandwonden. Wees daarom voorzichtig tijdens en vlak na het gebruik van het apparaat.
- Als u problemen ondervindt tijdens het gebruik van het product, stopt u het gebruik en neemt u contact op met een erkend LG Electronics-klantenservicecentrum.
- Vermijd onderdompeling in of blootstelling aan water of andere vloeistoffen.

## Informatie over de hartslagfunctie

- Pedometer-, Slaapstand-, Inspannings en Hartslagmetingen zijn niet bedoeld om welke medische toestand dan ook te behandelen of te diagnosticeren, en mogen alleen worden gebruikt voor ontspannings-, gezondheids- en fitnessdoeleinden.
- Hartslagmetingen kunnen worden beïnvloed door meetomstandigheden en de omgeving. Zorg dat u zit en ontspannen bent voordat u uw hartslag opmeet.
- Dit product is water- en stofbestendig in overeenstemming met IP67, die onderdompeling in water test tot een diepte van 1 meter gedurende maximaal 30 minuten. Niet schokbestendig. De behuizing moet volledig worden gesloten.
- Hartslagmetingen kunnen worden beïnvloed door de conditie van de huid, meetomstandigheden en de omgeving.
- Kijk nooit naar het lichtje van de hartslagsensor; dit kan uw gezichtsvermogen beschadigen.

- Als het apparaat erg warm wordt, verwijder het dan en laat het afkoelen. Langdurige blootstelling van de huid aan een heet oppervlak kan verbranding van de huid veroorzaken.
- De hartslagfunctie is alleen bedoeld om uw hartslag te meten en mag niet voor andere doeleinden worden gebruikt.

## Accuwaarschuwingen

- Maak de accu niet open, haal hem niet uit elkaar, plet, verbuig, vervorm of doorboor hem niet en maal hem niet fijn
- Verander de accu niet, maak hem niet na, steek er geen voorwerpen in, dompel de accu niet onder, stel hem niet bloot aan water of andere vloeistoffen, vuur, explosies of andere gevaren.
- Zorg dat er geen scherpe voorwerpen zoals tanden en nagels van huisdieren in contact komen met de batterij. Dit kan brand veroorzaken.
- Gebruik de accu alleen voor het systeem waarvoor deze is opgegeven
- Het gebruik van een niet-goedgekeurde accu of acculader kan leiden tot brand, explosies, lekkage of andere gevaren.
- Zorg ervoor dat metalen objecten niet in contact komen of kortsluiting veroorzaken met de batterijpolen.
- Het gebruik van een niet-goedgekeurde accu kan leiden tot brand, explosies, lekkage of andere gevaren. Alleen een erkende serviceprovider mag de accu vervangen (tenzij het een accu is die door de gebruiker vervangen kan worden)
- Blijf erbij wanneer kinderen de accu gebruiken.
- Zorg ervoor dat u het horloge of de batterij niet laat vallen. Als het horloge of de batterij valt, met name op een hard oppervlak, en u vermoedt dat er schade is, laat het product dan nakijken in een servicecenter.
- Oneigenlijk gebruik van een accu kan leiden tot brand, explosies of andere gevaren.
- Haal altijd de stekker van de oplader uit het stopcontact als de batterij van het apparaat volledig is opgeladen om te voorkomen dat de oplader onnodig energie verbruikt.

- Er bestaat explosiegevaar als de batterij wordt vervangen door een batterij van een verkeerd type. Verwijder de gebruikte batterijen volgens de instructies.

## Ingebouwde batterij

### **WAARSCHUWING! Notificatie voor vervanging batterij**

- De Li-ion-batterij is een gevaarlijke component die letsel kan veroorzaken.
- Voorkom schade aan uw apparaat door de batterij te laten vervangen door gekwalificeerd personeel.
- Vervang niet zelf de batterij. De batterij kan beschadigd raken, wat oververhitting en verwondingen tot gevolg kan hebben. De batterij moet worden vervangen door een geautoriseerde serviceprovider. De batterij dient te worden gerecycled of afzonderlijk van het huishoudelijk afval worden ingeleverd.
- In het geval dat dit product een binnen het product opgenomen batterij bevat, die niet gemakkelijk kan worden verwijderd door eindgebruikers, raadt LG aan om de batterij alleen door gekwalificeerde professionals te laten verwijderen, zijnde voor vervanging of voor recycling aan het einde van de levensduur van dit product. Om schade aan het product te voorkomen, en voor hun eigen veiligheid, moeten gebruikers niet proberen om de batterij te verwijderen en moeten contact opnemen met de LG-servicehulplijn of andere onafhankelijke serviceproviders voor advies.
- Het verwijderen van de batterij betreft demontage van de productbehuizing, verbreken van de verbinding van elektriciteitskabels/contacten en het zorgvuldig uitnemen van de batterijcel met gebruik van gespecialiseerd gereedschap. Als u de instructies voor gekwalificeerde professionals nodig hebt betreffende het veilig verwijderen van de batterij, gaat u naar <http://www.lge.com/global/sustainability/environment/take-back-recycling>.

## Opmerkingen over waterbestendige eigenschappen

Dit product is water- en stofbestendig in overeenstemming met beschermingsgraad IP67\* (Ingress Protection rating).

\*De IP67-rating betekent dat het product kan worden gebruikt nadat dit 30 minuten zachtjes wordt ondergedompeld tot een diepte van 1 meter in een bak met kraanwater op kamertemperatuur.

Stel het product niet bloot aan omgevingen met extreem veel stof of vocht. Gebruik het product niet in de volgende omgevingen.



Dompel het product niet onder in chemische vloeistoffen (zeep, enz. ), maar alleen in water.



Dompel het product niet onder in zout water, zoals zeewater.



Dompel het product niet onder in een warmwaterbron.



Draag dit product niet tijdens het zwemmen.



Gebruik het product niet onder water.



Plaats het product niet direct op zand (zoals op een strand) of in modder.

- Zodra het product nat wordt, kan er water achterblijven in de openingen op het apparaat. Schud het product om water te verwijderen.
- Zelfs na het verwijderen van het water, zijn interne onderdelen wellicht nog steeds nat. Hoewel u het product kunt gebruiken, moet u het niet plaatsen in de buurt van voorwerpen die niet nat mogen worden. Let erop dat uw kleding, tas of de inhoud van de tas niet nat wordt.
- Verwijder het water als de stemactivatie niet goed werkt door water in de microfoon.
- Gebruik dit product niet op plaatsen waar het kan worden besproeid met water onder hoge druk (bijv. in de buurt van een kraan of douchekop) of dompel het niet gedurende langere tijd onder in water, als het product niet is ontworpen voor hoge waterdruk.

- Dit product is niet bestand tegen schokken. Laat het product niet vallen en stel het niet bloot aan schokken. Dit kan beschadiging of vervorming van het product veroorzaken, waardoor het kan gaan lekken.

## Pacemakers en andere medische apparatuur

Personen met een pacemaker dienen het volgende in acht te nemen:

- Zorg **ALTIJD** voor een minimale afstand van vijftien (15) cm tussen de pacemaker en het **INGESCHAKELDE** product.
- Draag het product niet in een borstzak.
- Gebruik de pols tegenover de pacemaker om mogelijke RF-interferentie te minimaliseren.
- Schakel het apparaat onmiddellijk **UIT** als er enige aanwijzing bestaat dat er interferentie plaatsvindt.

Gebruikt u andere persoonlijke medische apparatuur, raadpleeg dan uw arts of de fabrikant van uw apparaat om vast te stellen of het voldoende beschermd is tegen externe RF-energie.

## Tips voor het gebruik van Bluetooth en Wi-Fi op het horloge

- Wanneer u het product met een ander mobiel apparaat verbindt, moeten de apparaten dicht bij elkaar zijn geplaatst. Indien dit niet het geval is, kan dit tot een abnormale werking leiden of ruis veroorzaken, afhankelijk van waar het horloge wordt gebruikt.
- In een open ruimte heeft de Bluetooth-communicatie gewoonlijk een bereik van circa 10 meter. Dit bereik kan verschillen afhankelijk van waar het horloge wordt gebruikt.
- Plaats geen voorwerpen tussen het product en de aangesloten apparaten. Het uitgaand/inkomend signaal kan zwakker worden als gevolg van het lichaam van de gebruiker, muren, hoeken of voorwerpen. Gebruik het waar geen obstakels zijn.
- Als u gebruikmaakt van een Wi-Fi-verbinding kan uw horloge meldingen van uw apparaat ontvangen, zelfs als Bluetooth niet beschikbaar is.

- Uw horloge zal het dichtstbijzijnde Wi-Fi-netwerk zoeken en hiermee verbinding maken op basis van de op uw telefoon opgeslagen lijst met Wi-Fi-verbindingen.

## Tips voor het display

- Geef niet-bewegende beelden niet lang achter elkaar weer. Het beeld kan inbranden of vlekken op het scherm veroorzaken.
- Het gebruik van applicaties die hetzelfde scherm langer dan 10 minuten weergeven, wordt afgeraden omdat mogelijke beschadiging van het scherm niet onder de garantie valt.

## Blotstelling aan radiogolven

Informatie over blootstelling aan radiogolven en SAR (Specific Absorption Rate).

Dit apparaat is ontwikkeld met het oog op naleving van geldende veiligheidsvoorschriften voor blootstelling aan radiogolven. Deze voorschriften zijn gebaseerd op wetenschappelijke richtlijnen waarin veiligheidsmarges zijn ingebouwd om de veiligheid van alle personen te kunnen waarborgen, ongeacht de leeftijd of gezondheidstoestand.

- De richtlijnen voor blootstelling aan radiogolven hanteren de maateenheid SAR (Specific Absorption Rate). Bij tests voor SAR worden de standaardmethoden gebruikt, waarbij het apparaat in alle gemeten frequentiebanden het hoogst toegestane energieniveau gebruikt.
- Hoewel de verschillende modellen apparaten van LG kunnen opereren op onderling verschillende SAR-niveaus, zijn ze allemaal zodanig ontwikkeld dat naleving van de geldende richtlijnen wordt gewaarborgd.
- De SAR-limiet die wordt aanbevolen door de International Commission on Non-Ionizing Radiation Protection (ICNIRP), is 2 W/kg gemiddeld bij 10 g weefsel voor de mond-SAR of 4,0 W/kg gemiddeld bij 10 g weefsel voor de pols-SAR.

- De hoogste SAR-waarde voor dit model apparaat bij tests voor gebruik dicht bij de mond (gezicht) is 0,572 W/kg (10 g) en voor dragen aan de arm (pols) 2,860 W/kg (10 g).
- Dit apparaat is getest voor dragen aan de arm met een afstand van 0 cm tussen de arm (pols) en de achterkant van het apparaat. Bovendien is dit apparaat getest voor standaardgebruik bij de mond (gezicht) met tussen de voorkant van het apparaat en de mond van de gebruiker een afstand van 1 cm. Om er zeker van te zijn dat u conform de R&TTE SAR-vereisten handelt, zorgt u ervoor dat u minimaal 1 cm afstand bewaart voor gebruik bij de mond (gezicht).



**Basis**

# Accessoires

Deze accessoires zijn beschikbaar voor gebruik met uw apparaat.

- Reisadapter
- Snelstartgids
- Magnetische oplaadkabel
- SIM-opener

## **OPMERKING**

- Gebruik altijd originele LG-accessoires. De meegeleverde items zijn alleen voor dit apparaat ontwikkeld en zijn mogelijk niet compatibel met andere apparaten.
- De items die bij het apparaat zijn meegeleverd kunnen variëren, afhankelijk van de regio of de serviceprovider.

# Lay-out van horloge

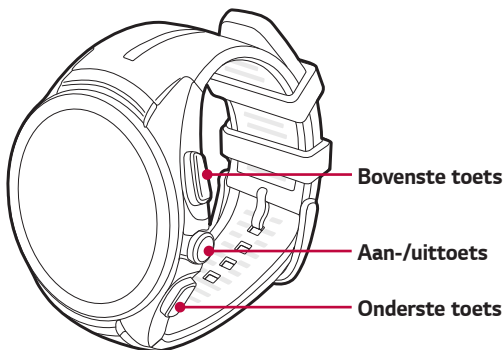

## **OPMERKING**

- Het aanraakscherm mag niet in contact komen met andere elektrische apparaten. Elektrostatische ontlading kan storingen van het aanraakscherm veroorzaken.

<p><b>Aan-/uittoets</b></p>	<p><b>Het horloge inschakelen:</b></p> <ul style="list-style-type: none"> <li>· Houd deze toets een seconde ingedrukt om het scherm in te schakelen. Als het scherm niet aangaat, houdt u de toets enkele seconden ingedrukt tot het LG-logo wordt weergegeven.</li> </ul> <p><b>Wanneer het scherm niet reageert:</b></p> <ul style="list-style-type: none"> <li>· Houd de toets langer dan 10 seconden ingedrukt totdat het LG-logo verschijnt om het horloge opnieuw te starten.</li> </ul> <p><b>Wanneer het apparaat niet wordt gebruikt:</b></p> <ul style="list-style-type: none"> <li>· Druk één keer snel om het scherm te activeren.</li> <li>· Druk tweemaal om de modus Theater in te schakelen.</li> <li>· Druk drie keer op de toets om de modus Helderheid versterken in te schakelen.</li> <li>· Houd de toets een aantal seconden ingedrukt voor toegang tot de lijst met apps.</li> </ul>
<p><b>Bovenste/ Onderste toets</b></p>	<p><b>Wanneer het apparaat niet wordt gebruikt:</b></p> <ul style="list-style-type: none"> <li>· Druk op de <b>bovenste toets</b> om contactpersonen te starten.</li> <li>· Druk op de <b>onderste toets</b> om LG Health te starten.</li> </ul> <p><b>Tijdens een gesprek:</b></p> <ul style="list-style-type: none"> <li>· Regel het volume.</li> </ul>

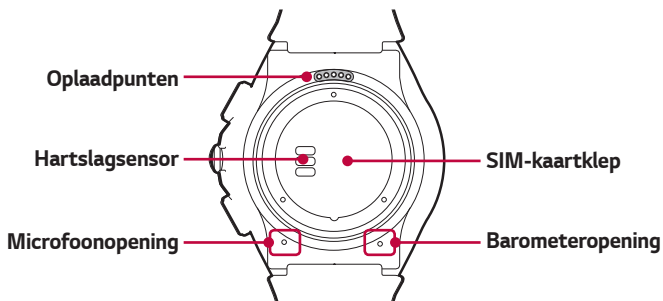

### **⚠ WAARSCHUWING**

- Sluit het gat aan de onderzijde van het toestel niet af of raak het niet aan met iets scherps. Dit kan de werking van het apparaat verstoren.
- Eventuele schade aan de barometer of microfoon als gevolg van een ongeluk, onredelijk gebruik, verkeerd gebruik of andere oorzaken die geen gevolg zijn van fouten in het materiaal of de techniek, kan de beperkte garantie doen vervallen.

### **⚠ WAARSCHUWING: voordat u de polsband gaat dragen**

- Als er te veel druk wordt uitgeoefend op het polsbandje kan die kapot gaan.

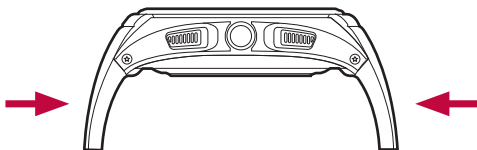

# Het horloge opladen

Voordat u het horloge voor de eerste keer gebruikt, dient u de batterij op te laden. Gebruik de oplaadkabel van het horloge om de batterij van het apparaat op te laden.

U kunt de batterij van het apparaat ook met een computer opladen. Daartoe sluit u de computer op de oplaadkabel aan met de USB-kabel die bij het horloge is geleverd.

## **OPMERKING**

- Wanneer de batterij bijna leeg is, ziet het batterijpictogram er uit als een lege batterij. Als de batterij helemaal leeg is, kunt u het horloge niet inschakelen zodra u het op de lader hebt aangesloten. Laad de lege batterij eerst een paar minuten op voordat u het apparaat inschakelt. Sommige functies zijn niet beschikbaar terwijl de batterij wordt opgeladen.

## **WAARSCHUWING: corrosie van de oplaadpunten**

- Blootstelling aan zweet of ander niet-eigen materiaal tijdens het gebruik van het product kan tijdens het opladen corrosie van de oplaadpunten veroorzaken. U kunt dit voorkomen door het product vóór het opladen af te vegen met een doek.

**1** Zoek de oplaadpunten op zowel het horloge als de oplaadkabel.



## **OPMERKING**

- De oplaadkabel is alleen bedoeld voor gebruik met het horloge en is niet compatibel met andere apparaten.

- 2 Verbind het horloge met de oplaadkabel en controleer of de oplaadpunten met elkaar zijn uitgelijnd.

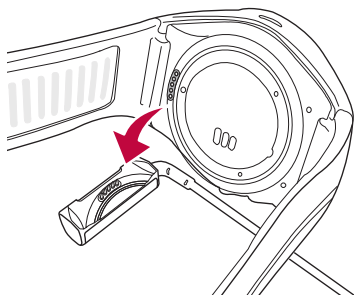

- 3 Sluit de oplaadkabel aan op een stopcontact en verbind het horloge ermee. Als uw horloge is uitgeschakeld, wordt het automatisch ingeschakeld.

 **OPMERKING**

- Zorg ervoor dat het horloge goed is aangesloten op de oplaadkabel voordat u de kabel op een reisadapter of PC aansluit.
- 4 Nadat de oplaadkabel is aangesloten op een stopcontact ziet u tijdens het opladen een oplaadscherm, zoals hieronder. U kunt de resterende batterijcapaciteit en tijd controleren. Schuif naar rechts om terug te gaan naar de wijzerplaat.

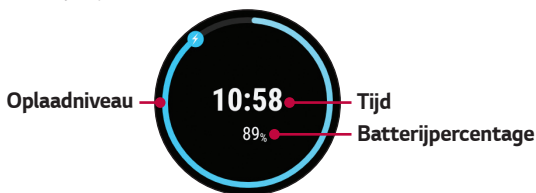

- 5 Koppel het horloge los van de oplaadkabel als de batterij volledig is opgeladen.

- 6 In de oplaadkabel zit een magneet. Laat geen metalen objecten in de buurt van de kabel liggen wanneer die van het horloge is losgekoppeld. Contact met metaal kan schade veroorzaken aan de reisadapter of PC.

#### OPMERKING

- Het aanraakscherm werkt mogelijk niet bij een onstabiele stroomtoevoer naar het horloge tijdens het opladen.
- Het horloge kan warm worden tijdens het opladen. Dat is normaal. Koppel de oplader los als de batterij warmer wordt dan normaal.

## Wanneer het scherm niet reageert

Als het apparaat vastloopt en stopt met werken, moet u de **Aan-/uittoets** gedurende tien seconden vasthouden totdat het apparaat opnieuw opstart en het LG-logo wordt weergegeven.

## De SIM-kaart installeren

#### OPMERKING

- Schakel het apparaat uit voordat u een SIM-kaart plaatst of verwijdert.
- Voer geen onnodige kracht uit wanneer u de SIM-kaartklep opent met de SIM-opener.

- 1 Open de SIM-kaartklep met de SIM-opener zoals getoond in de afbeelding hieronder. Plaats de SIM-opener tegen de opening aan de onderkant van het apparaat en draai vervolgens linksom tot de richtingaanwijzer op de SIM-kaartklep op de positie 'UNLOCK' staat.

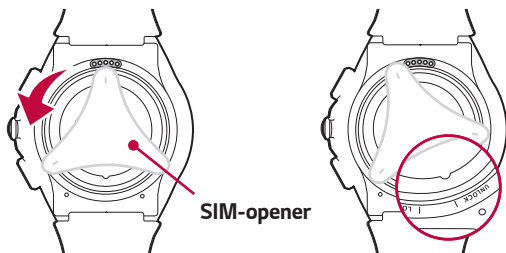

- 2 Om de SIM-kaartklep te verwijderen, pakt u het apparaat stevig vast in één hand. Druk op de buitenste hoek van de SIM-kaartklep nadat u de SIM-opener hebt verwijderd. De andere kant komt nu omhoog. Til vervolgens de SIM-kaartklep op met uw andere hand, zoals getoond in de afbeelding hieronder.

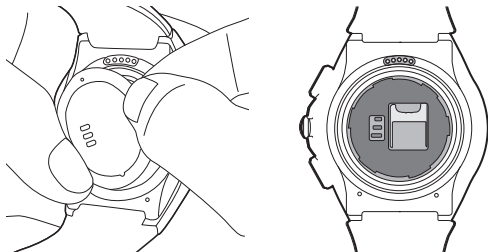

- 3 Schuif de nano SIM-kaart in de SIM-kaartsleuf, zoals getoond in de afbeelding. Zorg dat de SIM-kaart met het goudkleurige contactpunt naar beneden is geplaatst.

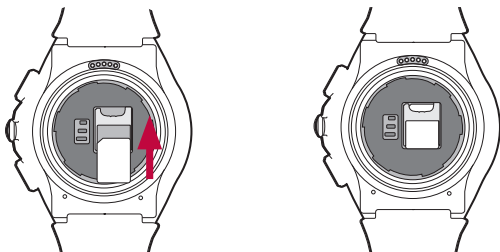

- 4 Sluit de SIM-kaartklep met de SIM-opener, zoals getoond in de afbeelding hieronder. Plaats de SIM-opener tegen de opening aan de onderkant van het apparaat en draai vervolgens rechtsom tot de richtingaanwijzer op de SIM-kaartklep op de positie 'LOCK' staat.

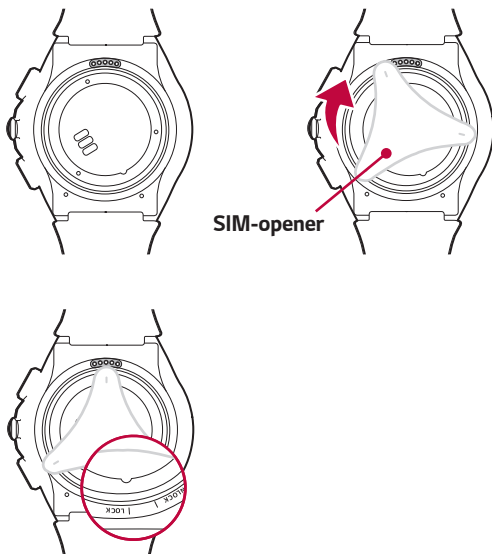

**OPMERKING**

- Vreemde stoffen op de SIM-afsluiting of SIM-deksel kunnen invloed hebben op de waterbestendigheid. Zorg ervoor dat u niet-eigen materiaal schoonmaakt of weghaalt.

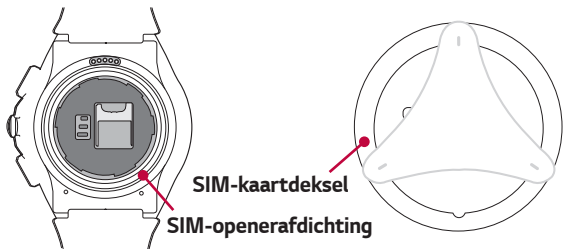

## De SIM-kaart ontgrendelen

Als u de SIM-kaart met een PIN-code invoert, moet u de ontgrendelingscode invoeren. U kunt dit onderdeel negeren als de PIN-code voor de SIM-kaart is uitgeschakeld.

- 1 Nadat het horloge is aangezet, veegt u vanaf de onderkant van uw horloge naar boven totdat het vergrendelingsscherm van de PIN-code wordt weergegeven.
- 2 Tik op het vergrendelingsscherm om de ontgrendelingscode in te voeren.
- 3 Voer de ontgrendelingscode in.

# Het horloge in- en uitschakelen

## Het horloge inschakelen

U schakelt het horloge in door de **Aan-/uittoets** (aan de rechterkant van het apparaat) enkele seconden ingedrukt te houden. Het scherm licht op en het LG-logo wordt weergegeven.

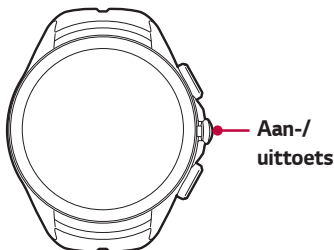

## Het horloge uitschakelen

- 1 Houd de **Aan-/uittoets** ingedrukt totdat de lijst met apps wordt weergegeven.
- 2 Klik op **Instellingen > Uitschakelen**.
- 3 Klik op  als het bericht **Uitschakelen: Weet je het zeker?** wordt weergegeven.

# Verbinden met een ander mobiel apparaat

Als u uw horloge op een ander apparaat wilt aansluiten, dient u uw apparaat te herstellen.

## Uw horloge herstellen

Deze instelling koppelt het horloge los van uw telefoon, herstelt de horloge-instellingen naar de standaardwaarden en wist alle gegevens.

- 1 Houd de **Aan-/uittoets** ingedrukt totdat de lijst met apps wordt weergegeven.
- 2 Tik op **Instellingen** > **Ontkoppelen van telefoon**. U wordt gevraagd om te bevestigen.
- 3 Tik op .
  - U kunt met het horloge met één mobiel apparaat tegelijk verbinding maken.
  - Door uw telefoon los te koppelen, worden alle data uit het geheugen van uw horloge gewist. Nadat dit is voltooid, is het horloge gereed om verbinding te maken met een ander mobiel apparaat.

## Tips voor het aanraakscherm

Hier volgen enkele tips over hoe u op uw horloge kunt navigeren.

- **Klikken of aanraken** – met een enkele vingeraanraking kunt u items, koppelingen, sneltoetsen en letters op het schermtoetsenbord selecteren.
- **Tikken en vasthouden** - tik op een schermitem, houd het item vast en til uw vinger pas op als er een actie plaatsvindt.
- **Vegen of schuiven** – u kunt vegen of schuiven door uw vinger snel over het schermoppervlak te bewegen. Houd uw vinger niet stil wanneer u het scherm voor het eerst aanraakt.



**Klikken of aanraken**



**Tikken en  
vasthouden**

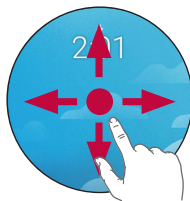

**Vegen of schuiven**

# Het horloge dragen

## Waarschuwingen voor waterbestendigheid

Uw horloge is getest in een gecontroleerde omgeving en is in bepaalde omstandigheden water- en stofresistent (voldoet aan de vereisten van classificatie IP67, die zijn beschreven door de internationale norm IEC 60529 - mate van bescherming door behuizing [IP-code]; testomstandigheden: 15 - 35 °C, 86 - 106 kPa, 1 meter, gedurende 30 minuten). Ondanks deze classificatie is het apparaat niet volledig bestand tegen waterschade.

- Houd het horloge niet dieper dan 1 meter onder water en niet langer dan 30 minuten.
- Stel het apparaat niet bloot aan **water bij hoge druk**, bijvoorbeeld oceaangolven of een waterval.
- Als het horloge of uw handen nat geworden zijn, droog ze dan zorgvuldig af voordat u het apparaat gaat gebruiken.
- Stel het apparaat niet bloot aan **zeewater, geïoniseerd water of zeepwater**.
- De water- en stofresistente functies van het horloge **kunnen beschadigd raken als het apparaat valt of een klap/stoot krijgt**.
- Als het horloge nat is geworden, gebruik dan een schone, zachte doek om het grondig droog te wrijven.
- Het aanraakscherm en andere functies werken mogelijk niet correct **als het apparaat wordt gebruikt in water of een andere vloeistof**.
- **Als het horloge onder water gedompeld is geweest of als de microfoon of luidspreker nat geworden is**, kan dit invloed hebben op het gespreksgeluid. Veeg de microfoon of luidspreker schoon en droog met een droge doek.

## Waarschuwing voor oververhitting van het product

Als het product tot een bepaalde temperatuur oververhit raakt, wordt er een waarschuwing geactiveerd om te voorkomen dat het product kapot gaat, dat u irritatie of letsel aan uw huid oploopt, dat de batterij gaat lekken enz. Het product gaat uit als de temperatuur verder oploopt. Gebruik dit apparaat niet meer als u zich tijdens het gebruik daarvan onwel voelt door oververhitting.

## Hartslagsensor

Bevestig het horloge correct om uw pols voordat u uw hartslag meet.

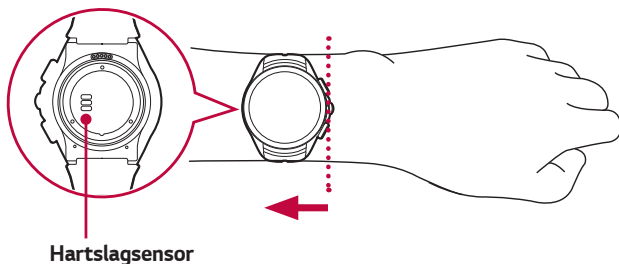

### OPMERKING

- Als het horloge te los zit of te veel beweegt, is de meting mogelijk niet correct.
- Kijk nooit direct in het licht van de hartslagsensor, dit kan uw gezichtsvermogen beschadigen.
- Vrijkomend licht kan onnauwkeurige metingen opleveren. Draag het apparaat zodat die uw polsbot niet raakt wanneer u metingen verricht.

# Nauwkeurige metingen

Hartslagmetingen kunnen onnauwkeurig zijn als gevolg van omstandigheden en de omgeving. Volg deze stappen voor nauwkeurigere hartslagmetingen:

- Meet uw hartslag nooit nadat u hebt gerookt of alcohol hebt gedronken. Roken en/of het gebruik van alcohol kan uw hartslag beïnvloeden.
- Meet uw hartslag nooit bij lage temperaturen. Houd uzelf warm wanneer u uw hartslag meet.
- Het is mogelijk dat de hartslagmeting onnauwkeurig is bij gebruikers met dunne polsen.
- Als u voor trainingsdoeleinden uw hartslag wilt meten, moet u dat doen terwijl u zit en ontspannen bent, voorafgaand aan de oefening en daarna verdergaan met uw training.
- Als de meting aanzienlijk verschilt van voorspelde waarden, moet u zich ontspannen en na 30 minuten opnieuw uw hartslag meten.
- Bevestig uw hartslag door het gemiddelde van vijf herhaalde metingen te nemen.
- Als u tijdens de meting praat, gaapt of diep ademt, kan dat onnauwkeurige waarden opleveren.
- De lichtreflectie kan oneven zijn afhankelijk van uw circulatie, bloeddruk of huidconditie en kan leiden tot onnauwkeurige metingen.
- Als de lichtreflectie wordt geblokkeerd door lichaamshaar of andere items, kunt u onnauwkeurige metingen krijgen.
- Als de hartslagsensor vuil is, moet u de sensor schoonmaken en opnieuw proberen voor een nauwkeurigere meting.



# **Het horloge verbinden met een mobiel apparaat**

# Vóór de koppeling

**Voer vóór de koppeling het volgende op de telefoon uit.**

- 1 Controleer of u Android-versie 4.3 of nieuwer op uw telefoon hebt geïnstalleerd en of het apparaat Bluetooth ondersteunt.
  - Ga vanaf uw telefoon naar **<http://g.co/WearCheck>** om te zien of uw telefoon Android Wear ondersteunt.
  - Als uw telefoon niet met Android 4.3 of nieuwer werkt, vraag dan aan de fabrikant of er een software-update beschikbaar is.
- 2 Zorg dat uw telefoon zich naast uw horloge bevindt.
- 3 Download de app **Android Wear**  vanuit de **Play Store**  en installeer deze op uw telefoon. Controleer of de app **Android Wear**  is geïnstalleerd en naar de nieuwste versie op uw telefoon is bijgewerkt.
- 4 Zorg ervoor dat uw telefoon op mobiele data of Wi-Fi is aangesloten. U hebt een dataverbinding nodig om uw horloge voor de eerste keer in te stellen.
- 5 Houd het horloge tijdens de installatie aangesloten op een voedingsbron.



## **OPMERKING**

- Uw horloge gaat automatisch aan tijdens het opladen. Afhankelijk van de software, kan uw horloge automatisch een update downloaden en installeren.
- Afhankelijk van de netwerkverbinding kan het installatieproces wel 20 minuten duren.

# Het koppelen van uw horloge

- 1 Schakel het horloge in en veeg over het welkomstscherf naar links om te beginnen.
- 2 Klik op een taal.
- 3 Sluit uw horloge aan op een voedingsbron en veeg over het scherm naar links om door te gaan.

## **OPMERKING**

- Als de batterij lager dan 20% aangeeft, laadt u uw horloge eerst op voordat u verder gaat met de volgende stap.
- 4 Veeg naar links over het scherm en volg de aanwijzingen op totdat de horlogenaam wordt weergegeven.
  - 5 Open de app **Android Wear**  op uw telefoon. Schakel Bluetooth in tijdens de installatie als dat nog niet is gebeurd.
  - 6 Op uw telefoon ziet u een lijst met apparaten in de buurt. Tik op de horlogenaam.
  - 7 U ziet een koppelingscode op uw horloge en op uw telefoon. Controleer of de codes overeenkomen.
  - 8 Tik op **KOPPELEN** op uw telefoon om de koppeling te starten.
  - 9 U ziet een bevestigingsbericht op uw horloge zodra dat is gekoppeld. Dit kan enkele minuten duren.
  - 10 Volg de instructies op het scherm om de eerste installatie te voltooien.

## Na de koppeling

Voor de beste Android Wear-ervaring raden wij aan **Google Now** en **Locatiediensten** in te schakelen. Ga op uw telefoon naar **Google-instellingen** of **Instellingen**, indien deze nog niet zijn ingeschakeld.



# Uw horloge gebruiken

# Begin in het wijzerplaatscherm van uw horloge (waar u de tijd ziet)

Haal eerst uw telefoon uit de slaapstand. Als het scherm van uw horloge gedimd is, kunt u het horloge als volgt uit de slaapstand halen:

- Tik op het scherm.
- Draai uw pols zodat u de wijzerplaat ziet.
- Druk op de **Aan-/uittoets** op het horloge.

## Het scherm snel dimmen

- Druk op de **Aan-/uittoets** op het horloge.

**OF**

- Druk met de palm van uw hand op het scherm totdat het trilt. Hiermee wordt het horloge gedimd.

## De wijzerplaat aanpassen

- 1 Tik ergens op de wijzerplaat en houd deze een paar seconden vast.
- 2 Schuif het scherm naar rechts of links om door de ontwerpen te bladeren en klik om het gewenste ontwerp te kiezen.

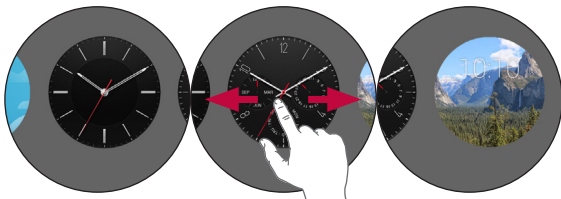

### **OPMERKING**

- U kunt ook wijzerplaten veranderen en downloaden via de app **Android Wear** .

# Notificatiekaarten

De meeste notificaties op uw telefoon worden ook op uw horloge getoond. Dat zijn notificaties voor gemiste oproepen, SMS-berichten, herinneringen voor gebeurtenissen, enzovoort.

Notificaties worden in de vorm van kaarten onder aan de wijzerplaat weergegeven.



**Voorbeeld van de kaarten**

Schuif de kaart naar beneden om die te verbergen.

**Schuif omhoog om meer kaarten te bekijken.**

**Schuif naar links voor meer details en opties.**

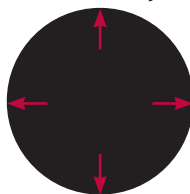

**Schuif naar rechts om de kaart af te wijzen.**

**Schuif naar beneden om terug te gaan naar het homescreen.**

## Kaarten bekijken

U kunt de kaarten bekijken door omhoog te schuiven vanaf de onderkant van het scherm.

Klik op een kaart om meer informatie te bekijken. Blijf omhoog vegen vanaf de onderkant van het scherm om meer kaarten te zien.

## Een kaart verwijderen

Schuif van links naar rechts om een kaart te verwijderen.

Wanneer u een kaart hebt bekeken, kunt u deze verwijderen. Als u een kaart op uw horloge verwijdert, wordt dezelfde kaart of notificatie gewist op uw telefoon.

## Meer details bekijken

Als u meer details wilt bekijken, schuift u de kaart van rechts naar links. Sommige kaarten bieden meer informatie of dingen die u kunt doen.

## Een kaart terughalen

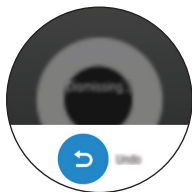

Nadat de kaart is afgewezen, schuift u van de bovenkant van het horlogescherf naar beneden en klikt u op de knop **Ongedaan maken** ↶. U hebt een paar seconden om de kaart terug te krijgen. Als u de laatste kaart uit de reeks hebt weggeschoven, moet u vanaf de onderkant van het scherm naar boven schuiven om de knop **Herstel** te zien.





## Notificaties blokkeren

Als u notificaties op uw telefoon krijgt die u niet op uw horloge wilt laten weergeven, kunt u instellen dat bepaalde apps niet op uw horloge worden getoond.

## Apps op uw horloge blokkeren

- 1 Ga op uw horloge naar een kaart.
- 2 Schuif van rechts naar links totdat u  ziet.
- 3 Klik op  >  om te bevestigen.

## Apps blokkeren met de app Android Wear

- 1 Open de app **Android Wear**  op uw telefoon.
- 2 Klik op  > **App-meldingen blokkeren** > .
- 3 Selecteer de app die u wilt blokkeren.

## Oproepnotificaties

U kunt direct een notificatie ontvangen wanneer uw telefoon een inkomende oproep ontvangt. De notificatie geeft het nummer van de beller of de contactpersoon op uw telefoon weer en u kunt de oproep accepteren of afwijzen.

### **OPMERKING**

- Als u het aangesloten horloge in het Bluetooth-instellingenschermb van uw telefoon instelt op de modus **Oproepaudio** kunt u de oproep ontvangen.

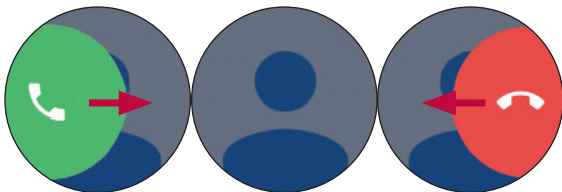

**Schuif naar rechts  
om een oproep te  
beantwoorden**

**Notificatie  
inkomende oproep**

**Schuif naar links  
om een oproep te  
weigeren**

## Wijzigen wanneer notificaties binnenkomen

U kunt wijzigen welke notificaties op uw horloge worden weergegeven en wanneer. Om de onderbrekingsinstellingen te wijzigen, schuift u van de bovenkant van het horlogeschermb naar beneden. U ziet een aantal onderbrekingsopties.

⊖ **Niet storen:** Tik om **Uit** of **Alleen alarmen** in te stellen.

### **OPMERKING**

- Bepaalde inhoud kan afwijken van uw apparaat, afhankelijk van de versie van het besturingssysteem.

# Zie Resterende batterijcapaciteit of datum

Schuif vanaf de bovenkant van het scherm naar beneden.

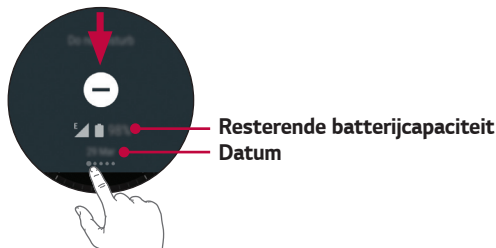

## OPMERKING

- Bepaalde inhoud kan afwijken van uw apparaat, afhankelijk van de versie van het besturingssysteem.

# Toegang tot de Geluidsinstellingen

Hiermee kunt u het geluid voor meldingen instellen en kunt u ook de stille modus inschakelen.

- 1 Schuif van rechts naar links totdat u **Geluid** ziet.
- 2 Druk op het geluidspictogram .

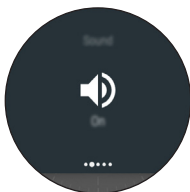

## Het scherm tijdelijk uitzetten met de modus Theater

U kunt het scherm van uw horloge uitschakelen, zodat het display niet oplicht en er geen notificaties verschijnen.

- Druk tweemaal snel op de **Aan-/uittoets**.

**OF**

- 1 Als het scherm donker is, tikt u op het scherm om het horloge uit de slaapstand te halen.
- 2 Schuif vanaf de bovenkant van het scherm naar beneden. Schuif van rechts naar links totdat u **Theatermodus**  ziet. Klik op het pictogram om de functie in te schakelen.

## De helderheid van het scherm tijdelijk verhogen

U kunt de helderheid tijdelijk verhogen als u buiten op een zonnige plek bent. De extra helderheid duurt een paar seconden en wordt automatisch uitgeschakeld.

- Druk drie keer snel achter elkaar op de **Aan-/uittoets**.

**OF**

- 1 Als het scherm donker is, tikt u op het scherm om het horloge uit de slaapstand te halen.
- 2 Schuif vanaf de bovenkant van het scherm naar beneden. Schuif van rechts naar links totdat u **Helderheid optimaliseren**  ziet. Klik op het pictogram om de functie in te schakelen.

## Het menu Opties openen

- Houd de **Aan-/uittoets** ingedrukt totdat de lijst met apps wordt weergegeven en tik daarna op **Instellingen** .

**OF**



- Veeg naar links totdat de lijst met apps verschijnt, en tik vervolgens op **Instellingen** .

## Opslagruimte beheren

Via de app **Android Wear**  op uw telefoon kunt u de volgende informatie bekijken:

- Hoeveel opslagruimte beschikbaar is
- Totale opslagruimte op uw horloge
- Apps of services die gebruikmaken van de opslagruimte van uw horloge

### De details van de opslagruimte bekijken:

- 1 Zorg dat uw horloge met uw telefoon verbonden is.
- 2 Open de app **Android Wear**  op uw telefoon.
- 3 Tik op  > tik op de naam van uw horloge als u meerdere apparaten hebt en > **Horlogeopslag**.



# Taken met gebruik van stemopdracht

U kunt een menu met eenvoudige taken op uw horloge bekijken. Alles in deze lijst kan ook hardop worden gezegd. Zeg gewoon **Ok Google** of schuif het homescreen naar links totdat u de optie **Nu spreken** ziet en zeg dan uw opdracht of vraag.

Als u bijvoorbeeld in het menu **Nu spreken** bent, kunt u op **Stopwatch starten** tikken. Om hetzelfde met uw stem te doen, kunt u vanuit de meeste schermen gewoon **Ok Google, Stopwatch starten** zeggen.

#### **OPMERKING**

- Sommige spraakacties zijn niet in alle talen en landen beschikbaar.

## Volg deze stappen om uw stem te gebruiken bij uw horloge:

- 1 Als het scherm donker is, klikt u op het scherm om het horloge uit de slaapstand te halen.
- 2 Zeg **Ok Google** als de wijzerplaat wordt weergegeven. De prompt **Nu spreken** wordt weergegeven.
- 3 Spreek uw opdracht in of stel uw vraag.

## Het openen van een functie met de Aan-/uittoets

- 1 Als het scherm donker is, klikt u op het scherm om het horloge uit de slaapstand te halen.
- 2 Houd de **Aan-/uittoets** ingedrukt totdat de lijst met apps wordt weergegeven.
- 3 Schuif naar links totdat u de opdracht **Nu spreken** ziet.
- 4 Schuif naar beneden om de gewenste taak te kiezen.

#### **OPMERKING**

- U ziet recent gebruikte apps boven aan de lijst van taken die u kunt uitvoeren.

# De apps wijzigen die u voor spraakacties gebruikt

U kunt instellen welke apps u voor verschillende spraakacties gebruikt. U kunt bijvoorbeeld de app wijzigen die u gebruikt om alarmen in te stellen of om berichten te verzenden.

- 1 Open de app **Android Wear**  op uw telefoon.
- 2 Op de onderste helft van het scherm wordt een lijst met acties weergegeven.
- 3 Blader en tik op een actie. U kunt kiezen uit de beschikbare apps.

## **OPMERKING**

- U kunt ook apps downloaden uit de **Play Store**  die met Android Wear gebruikt kunnen worden.

# Een aantekening maken of bekijken

U kunt ook tegen uw horloge spreken om een notitie te maken of bestaande notities te bekijken via **QuickMemo+** of Android-apps zoals **Google Keep**.

- 1 Als het scherm donker is, klikt u op het scherm om het horloge uit de slaapstand te halen.
- 2 Vanaf de wijzerplaat zegt u **Ok Google** of houdt u de **Aan-/uittoets** ingedrukt totdat de lijst met apps verschijnt, en vervolgens veegt u naar links. De prompt **Nu spreken** wordt weergegeven.
- 3 Zeg **Maak een notitie**.
- 4 Spreek uw notitie in wanneer u daarom wordt gevraagd. (bijvoorbeeld "Probeer het nieuwe restaurant aan de Hoofdstraat"). Uw notitie wordt na enkele seconden automatisch opgeslagen. Druk op **X** als u wilt annuleren.

- 5 Wanneer u deze functie voor de eerste keer uitprobeert, worden de desbetreffende apps op het horloge weergegeven (behalve Google Keep, QuickMemo+). Als u twee of meer gerelateerde apps op uw telefoon installeert, selecteert u de app die u wilt gebruiken en die zal dan vanaf de volgende keer standaard worden weergegeven.

 **OPMERKING: als u QuickMemo+ of Google op uw telefoon hebt geïnstalleerd:**

- verandert de app de woorden terwijl u spreekt in tekst. Wanneer u klaar bent met spreken, wordt de tekst van de notitie in **QuickMemo+** of **Google Keep** opgeslagen op uw mobiele apparaat.
- Bekijk en bewerk uw notities door de app op uw mobiele apparaat te openen.

## Een herinnering instellen

U kunt tegen uw horloge spreken om een herinnering in te stellen. Als u een herinnering instelt, ziet u een kaart wanneer de herinnering wordt gemeld.

- 1 Als het scherm donker is, klikt u op het scherm om het horloge uit de slaapstand te halen.
- 2 Vanaf de wijzerplaat zegt u **Ok Google** of houdt u de **Aan-/uittoets** ingedrukt totdat de lijst met apps verschijnt, en vervolgens veegt u naar links. De prompt **Nu spreken** wordt weergegeven.
- 3 Zeg **Herinner me**.
- 4 Voltooi uw herinnering wanneer u daarom wordt gevraagd. Uw herinnering wordt na een paar seconden automatisch opgeslagen. Druk op **X** als u wilt annuleren.

## Mijn stappen weergeven

Met deze functie kunt u zien hoeveel stappen u vandaag hebt gezet en een logboek weergeven van het aantal stappen dat u de afgelopen week hebt gezet, gemeten met de app Fit.

- 1 Als het scherm donker is, klikt u op het scherm om het horloge uit de slaapstand te halen.
- 2 Vanaf de wijzerplaat zegt u **Ok Google** of houdt u de **Aan-/uittoets** ingedrukt totdat de lijst met apps verschijnt, en vervolgens veegt u naar links. De prompt **Nu spreken** wordt weergegeven.
- 3 Zeg **Mijn stappen weergeven**. U ziet nu het aantal stappen, de voortgang ten opzichte van uw fitnessdoelstellingen en een staafdiagram van het aantal stappen per dag.
- 4 U kunt een lijst met dagelijkse staptotalen weergeven door omhoog over het scherm te schuiven.

## Mijn hartslag weergeven

Gebruik de app Hartslag om uw huidige hartslag te meten en op te nemen.

### OPMERKING

- De hartslagmetingsfunctie van het apparaat is niet bedoeld voor klinische of medische diagnose. Volg de richtlijnen in **Het horloge dragen** en **Nauwkeurige metingen** om ervoor te zorgen dat uw hartslagmetingen nauwkeurig zijn.

## Hartslag meten

- 1 Als het scherm donker is, klikt u op het scherm om het horloge uit de slaapstand te halen.
- 2 Vanaf de wijzerplaat zegt u **Ok Google** of houdt u de **Aan-/uittoets** ingedrukt totdat de lijst met apps verschijnt, en vervolgens veegt u naar links. De prompt **Nu spreken** wordt weergegeven.
- 3 Zeg **Mijn hartslag weergeven**.

- 4 Als u deze functie voor het eerst gebruikt, moet u **Google Fit** selecteren. Selecteer de app die u wilt gebruiken en die zal vanaf de volgende keer standaard worden weergegeven.
- 5 Uw horloge zal uw hartslag gaan meten. Na korte tijd ziet u uw hartslag op het scherm samen met de geschiedenis van uw hartslagmetingen.
- 6 U voert nog een hartslagmeting uit door op **Opnieuw controleren** te tikken.

## Stuur een sms

Met deze functie kunt u het horloge gebruiken om tekstberichten te dicteren voor contactpersonen die op uw mobiele apparaat zijn opgeslagen. U kunt ook ontvangen SMS-berichten beantwoorden die in kaarten worden weergegeven.

### Een bericht verzenden

- 1 Als het scherm donker is, klikt u op het scherm om het horloge uit de slaapstand te halen.
- 2 Vanaf de wijzerplaat zegt u **Ok Google** of houdt u de **Aan-/uittoets** ingedrukt totdat de lijst met apps verschijnt, en vervolgens veegt u naar links. De prompt **Nu spreken** wordt weergegeven.
- 3 Zeg **Stuur een sms**.
- 4 Het scherm **Naar wie?** wordt weergegeven. De prompt **Nu spreken** wordt weergegeven. Zeg de naam van de contactpersoon naar wie u een SMS-bericht wilt versturen. Als de lijst verschijnt, selecteert u de gewenste contactpersoon.
- 5 U wordt gevraagd het bericht uit te spreken dat u wilt verzenden. Spreek uw berichten of voeg emoticons in.
- 6 Uw bericht wordt automatisch verzonden.

## Een bericht beantwoorden

U ziet kaarten als u berichtmeldingen op uw telefoon ontvangt. Veeg van rechts naar links totdat **Antwoord** verschijnt. Tik op **Antwoord** en zeg vervolgens uw bericht.

## Stuur een e-mail

U kunt het horloge gebruiken om e-mails te schrijven en te lezen vanaf uw mobiele apparaat.

- 1 Als het scherm donker is, klikt u op het scherm om het horloge uit de slaapstand te halen.
- 2 Vanaf de wijzerplaat zegt u **Ok Google** of houdt u de **Aan-/uittoets** ingedrukt totdat de lijst met apps verschijnt, en vervolgens veegt u naar links. De prompt **Nu spreken** wordt weergegeven.
- 3 Zeg **Stuur een e-mail**.
- 4 Het scherm **Naar wie?** wordt weergegeven. De prompt **Nu spreken** wordt weergegeven.
- 5 Zeg de naam van de contactpersoon naar wie u een e-mail wilt versturen. Als de lijst verschijnt, selecteert u de gewenste contactpersoon.
- 6 U wordt gevraagd het bericht uit te spreken dat u wilt verzenden.
- 7 Uw bericht wordt automatisch verzonden.

## E-mail lezen op uw telefoon

Als u op uw horloge e-mails leest, veegt u de berichtkaart van rechts naar links en tikt u op **Openen op telefoon**.

## Een e-mail beantwoorden

Als u van rechts naar links veegt, kunt u verschillende acties uitvoeren, zoals archiveren en beantwoorden. Tik op **Antwoord** en zeg uw bericht. Uw bericht wordt automatisch verzonden.

## E-mailberichten verwijderen

Schuif de berichtkaart van rechts naar links en klik op **Wissen**.

## Agenda

U kunt gebeurtenissen die in de agenda op uw mobiele apparaat zijn gepland, weergeven met het horloge.

- 1 Als het scherm donker is, klikt u op het scherm om het horloge uit de slaapstand te halen.
- 2 Vanaf de wijzerplaat zegt u **Ok Google** of houdt u de **Aan-/uittoets** ingedrukt totdat de lijst met apps verschijnt, en vervolgens veegt u naar links. De prompt **Nu spreken** wordt weergegeven.
- 3 Zeg **Agenda**. U ziet een lijst met geplande gebeurtenissen.
- 4 Tik op een gebeurtenis om de details van die gebeurtenis te bekijken.

## Navigeer

Gebruik het horloge om de weg naar een geselecteerde bestemming te vinden.

- 1 Als het scherm donker is, klikt u op het scherm om het horloge uit de slaapstand te halen.
- 2 Vanaf de wijzerplaat zegt u **Ok Google** of houdt u de **Aan-/uittoets** ingedrukt totdat de lijst met apps verschijnt, en vervolgens veegt u naar links. De prompt **Nu spreken** wordt weergegeven.
- 3 Zeg **Navigeer**, gevolgd door de locatie.

## Stel een timer

U kunt het horloge als een afteltimer gebruiken. Zodra u een timer hebt ingesteld, ziet u een nieuwe kaart voor het aftellen.

- 1 Als het scherm donker is, klikt u op het scherm om het horloge uit de slaapstand te halen.
- 2 Vanaf de wijzerplaat zegt u **Ok Google** of houdt u de **Aan-/uittoets** ingedrukt totdat de lijst met apps verschijnt, en vervolgens veegt u naar links. De prompt **Nu spreken** wordt weergegeven.
- 3 Zeg **Stel een timer**.
- 4 Veeg door de beschikbare tijdsduren en start de timer door op de gewenste tijdsduur te klikken.
  - Start of hervat het aftellen door op ► te klikken.
  - Onderbreek de timer door op || te klikken.

## De timer wissen

Wanneer de timer afgaat, kunt u deze wissen door op uw scherm van links naar rechts te vegen.

## Stopwatch starten

Meet met de app Stopwatch hoeveel tijd er is verstreken.

- 1 Als het scherm donker is, klikt u op het scherm om het horloge uit de slaapstand te halen.
- 2 Vanaf de wijzerplaat zegt u **Ok Google** of houdt u de **Aan-/uittoets** ingedrukt totdat de lijst met apps verschijnt, en vervolgens veegt u naar links. De prompt **Nu spreken** wordt weergegeven.
- 3 Zeg **Stopwatch starten**.
- 4 Klik op ► om te beginnen.

## Stel een alarm

U kunt op het horloge meerdere alarmen instellen. De alarmen op uw horloge en uw telefoon staan los van elkaar.

- 1 Als het scherm donker is, klikt u op het scherm om het horloge uit de slaapstand te halen.
  - 2 Vanaf de wijzerplaat zegt u **Ok Google** of houdt u de **Aan-/uittoets** ingedrukt totdat de lijst met apps verschijnt, en vervolgens veegt u naar links. De prompt **Nu spreken** wordt weergegeven.
  - 3 Zeg **Stel een alarm**.
  - 4 Zoek de gewenste alarmtijd door omhoog of omlaag te schuiven.
- Wanneer een alarm afgaat, trilt uw horloge en wordt een kaart getoond.

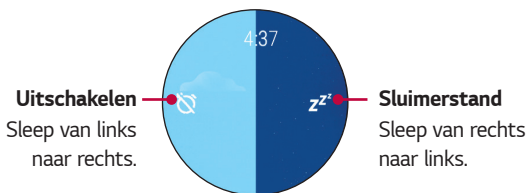

## Alarmen weergeven

U kunt de alarmen die u hebt ingesteld, weergeven en verwijderen.

- 1 Als het scherm donker is, klikt u op het scherm om het horloge uit de slaapstand te halen.
- 2 Vanaf de wijzerplaat zegt u **Ok Google** of houdt u de **Aan-/uittoets** ingedrukt totdat de lijst met apps verschijnt, en vervolgens veegt u naar links. De prompt **Nu spreken** wordt weergegeven.
- 3 Zeg **Alarmen weergeven**.



# Apps gebruiken

Het appoverzicht is een lijst met apps die op het horloge zijn geïnstalleerd.

## De apps die u op uw horloge hebt geïnstalleerd, benaderen

- 1 Als het scherm donker is, klikt u op het scherm om het horloge uit de slaapstand te halen.
- 2 Veeg naar links op het scherm om de lijst met apps te openen.

## Andere apps downloaden

U ziet een lijst van aanbevolen apps in de **Play Store** .

Open de app **Android Wear**  om meer apps naar uw telefoon te downloaden.

## Telefoon

### Een oproep plaatsen

U kunt rechtstreeks vanaf uw horloge bellen en gebeld worden. Uw horloge kan het toetsenblok weergeven, zodat u een nummer kunt kiezen.



- 1 Houd de **Aan-/uittoets** ingedrukt totdat de lijst met apps wordt weergegeven en klik daarna op **Telefoon** .
- 2 Veeg naar links totdat de kiezer wordt weergegeven.
- 3 Voer het nummer in met de kiezer. Als u het telefoonnummer wilt controleren dat u hebt ingevoerd, veegt u naar beneden. Tik op  als u wilt annuleren en tik op de  om een cijfer te wissen.
- 4 Na het invoeren van het gewenste nummer, tikt u op  om het gesprek te voeren.
- 5 Als u de telefoon wilt ophangen, drukt u vervolgens op de rode knop .

## **OPMERKING**

- U kunt ook bellen vanuit de lijst **Recent** en de lijst **Contacten**.

## Een oproep beantwoorden of afwijzen

Tijdens een inkomende oproep kunt u de oproep beantwoorden of weigeren.

- Veeg  naar rechts om de oproep te beantwoorden.
- Veeg  naar links om de oproep te weigeren.

## De lijst met contactpersonen weergeven

U kunt de lijst met contactpersonen op uw horloge net zo makkelijk weergeven als op uw telefoon.

- 1 Houd de **Aan-/uittoets** ingedrukt totdat de lijst met apps wordt weergegeven.
- 2 Veeg naar links totdat de lijst met contactpersonen wordt weergegeven.

## Oproep doorschakelen

Met deze functie kunt u oproepen doorschakelen naar uw horloge met **Oproep doorschakelen**  wanneer inkomende oproepen niet worden aangenomen op uw mobiele telefoon.

## Oproepen doorschakelen wanneer u uw horloge hebt gekoppeld aan een mobiel apparaat

- 1 Houd de **Aan-/uittoets** ingedrukt totdat de lijst met apps wordt weergegeven. Klik daarna op **Instellingen** .
- 2 Tik in het menu **Instellingen** op **Mobiel** > **Oproep doorschakelen** > **Inschakelen** > **Activering aanvragen**.

### **OPMERKING**

- U kunt ook de app LG Call forwarding gebruiken om de functie te activeren terwijl uw horloge is gekoppeld aan een mobiel apparaat.

### **OPMERKING**

- Beschrijvingen, schermafbeeldingen en ondersteunde talen in deze handleiding kunnen afwijken vanwege app-updates.
- De functie Oproepen doorschakelen van uw horloge wordt niet ondersteund door alle providers. Neem contact op met uw serviceprovider voor informatie over ondersteunde functies.



### **WAARSCHUWING**

- Afhankelijk van uw serviceprovider, dient u zich mogelijk eerst te registreren voor een doorschakelservice.
- Deze functie werkt mogelijk niet, afhankelijk van de netwerkomstandigheden. Neem contact op met uw serviceprovider als u nog steeds problemen ondervindt.
- Neem contact op met uw serviceprovider voor informatie over de doorschakelservice.

# Messenger

U kunt rechtstreeks vanaf uw horloge berichten verzenden en berichten beantwoorden.

## Een bericht verzenden

- 1 Houd de **Aan-/uittoets** ingedrukt totdat de lijst met apps wordt weergegeven en klik daarna op **Messenger** .
- 2 Tik op **Nieuw bericht**  en selecteer vervolgens de contactpersoon naar wie u het bericht wilt verzenden.
- 3 U wordt gevraagd de berichten in te spreken die u wilt verzenden of het bericht te selecteren dat u wilt verzenden.
- 4 Uw bericht wordt automatisch verzonden.

## Een bericht beantwoorden

U krijgt berichtmeldingen op uw telefoon of horloge. Om de sms-berichten van uw telefoon te kunnen bekijken, moet u Messenger installeren. Met Messenger op uw telefoon kunt u vanaf uw horloge alle gesprekken op de telefoon beantwoorden.

- 1 Houd de **Aan-/uittoets** ingedrukt totdat de lijst met apps wordt weergegeven en klik daarna op **Messenger** .
- 2 Selecteer de gewenste contactpersoon wanneer de lijst met contactpersonen wordt weergegeven als er berichten zijn ontvangen.
- 3 Tik op  > **Reageren**.
- 4 Spreek een antwoord in, teken emoji's of stuur een vooraf ingesteld bericht.

# LG Health

Met de app LG Health kunt u uw gezondheid bewaken en goede trainingsgewoonten opbouwen via trackinglogboeken en wedstrijden tegen anderen.

- 1 Houd de **Aan-/uittoets** ingedrukt totdat de lijst met apps wordt weergegeven en klik daarna op **LG Health** .
- 2 Om deze app te starten, voert u uw profiel in en tikt u op .
- 3 Selecteer het gewenste item. Gebruik de opties hieronder om uw trackingactiviteit te beginnen.
  - **Tracker:** selecteer een oefeningstype en -intensiteit en neem uw oefening op of ontvang coaching.
  - **Stress:** ontvang berichten over uw stressindex (stap 4) en stapsgewijze handleidingen. Bevestig het horloge voor gebruik om uw pols. (Houd het uit de buurt van uw polsbeen.)
  - **Instellingen:** toegang tot LG Health-opties, zoals Profiel, Doeleenheid, Dagelijkse doel, Eenheden, Trainingsnotificatie, Tracker layout en Gegevens verwijderen. Bekijk of bewerk het profiel dat u bij de eerste keer hebt ingesteld. Wis data die zijn opgeslagen in LG Health, zoals trackerlogboeken en stresslogboeken.

## **OPMERKING**

- Deze functie is beschikbaar voor het gemak van de gebruiker. Gebruik deze uitsluitend ter referentie.

## De app Google Fit gebruiken

Met de app Fit kunt u uw stappen tellen en zien hoe ver u hebt gelopen. U kunt ook uw hartslagmetingen zien.

Door de app Google Fit op de telefoon te installeren die gekoppeld is aan uw Android Wear-horloge, kunt u gegevens tussen de twee apparaten synchroniseren en gebruikmaken van alle functies van Fit.

Houd de **Aan-/uittoets** ingedrukt totdat de lijst met apps wordt weergegeven en klik daarna op **Fit** .

Schuif naar links om details te zien.

## Bekijk een schatting van de stappen die u hebt gemaakt

U kunt spreken tegen uw horloge of het menu gebruiken om een schatting te bekijken van het aantal stappen dat u vandaag hebt gezet.

Zeg **Ok Google**. Als u de prompt **Nu spreken** ziet, zegt u **Mijn stappen weergeven**. (Zie de sectie **Mijn stappen weergeven** voor meer informatie).

**OF**



Open de app **Fit** .

## Uw hartslag controleren

U kunt spreken of het menu gebruiken om uw hartslag te controleren.

Zeg **Ok Google**. Als u de opdracht **Nu spreken** ziet, zegt u: **Mijn hartslag weergeven** (Zie de sectie **Mijn hartslag weergeven** voor meer informatie).

**OF**

- 1 Open de app **Fit**  en veeg naar links totdat de hartslag wordt weergegeven.
- 2 Veeg omhoog om de metingsgeschiedenis te bekijken of tik op  om uw hartslag te meten.



# Instellingen

## Het menu Opties openen

- Houd de **Aan-/uittoets** ingedrukt totdat de lijst met apps wordt weergegeven. Klik daarna op **Instellingen** .

**OF**

- Veeg naar links totdat de lijst verschijnt en tik vervolgens op **Instellingen** .

## Helderheid van display aanpassen

U kunt de helderheid van het horlogescherf aanpassen op het apparaat zelf.

- 1 Klik in het menu **Instellingen** op **Helderheid aanpassen**.
- 2 Kies een helderheidsniveau door op een optie te tikken.

## Uw wijzerplaat aanpassen

U kunt de vormgeving van de wijzerplaat van uw horloge op een paar manieren wijzigen: door op de achtergrond van uw scherm te drukken en dit vast te houden, via de app **Android Wear**  op uw telefoon of via het menu **Instellingen** op uw horloge.

- 1 Klik in het menu **Instellingen** op **Wijzerplaat wijzigen**.
- 2 Schuif naar rechts en links om door de ontwerpen te bladeren. Als u helemaal naar links bladert, ziet u uw recente wijzerplaten.
- 3 Klik om een nieuw ontwerp te kiezen.

## De lettergrootte wijzigen

U kunt de grootte van het weergegeven lettertype op het horloge instellen.

- 1 In het menu **Instellingen** klikt u op **Lettergrootte**.
- 2 Kies een grootte door op een optie te klikken.

## Gebaren

U kunt bewegingsgebaren gebruiken om door notificatiekaarten, lijsten en meer te bladeren.

- In het menu **Instellingen** klikt u op **Gebaren** om deze functie in of uit te schakelen.
  - Draai uw pols naar buiten om op een pagina naar beneden te bladeren.
  - Draai uw pols naar binnen om op een pagina naar boven te bladeren.
  - Druk uw arm omlaag om een kaart te selecteren en een nieuw scherm te openen.
  - Draai uw arm omhoog om terug te gaan.
  - Schud uw pols om in elk scherm terug te keren naar de wijzerplaat.

## Scherm Aan-/uit-opties

U kunt het scherm instellen om de tijd te tonen of compleet uit te schakelen wanneer u het horloge niet gebruikt. Als deze optie is uitgeschakeld, wordt het scherm ingeschakeld als u het scherm kantelt of bedekt.

- In het menu **Instellingen** klikt u op **Scherm altijd aan** om deze functie in of uit te schakelen.
  - **AAN**: wanneer uw horloge niet actief is, wordt een gedimde wijzerplaat weergegeven.
  - **UIT**: wanneer het horloge niet actief is, is het scherm donker.

## Geluid

Met dit menu kunt u diverse geluidsinstellingen instellen.

- Klik in het menu **Instellingen** op **Geluid**.

## Wifi

Als Wi-Fi op de automatische modus is ingesteld, kunt u uw horloge ook met uw telefoon synchroniseren wanneer Bluetooth niet beschikbaar is. Wanneer de verbinding met Bluetooth is verbroken, wordt Wi-Fi automatisch ingeschakeld. Als u gebruikmaakt van een Wi-Fi-verbinding kan uw horloge meldingen van uw telefoon ontvangen, zelfs als Bluetooth niet beschikbaar is. Uw horloge zal naar het dichtstbijzijnde Wi-Fi-netwerk zoeken en hiermee verbinding maken op basis van de op uw telefoon opgeslagen lijst met Wi-Fi-verbindingen.

- In het menu **Instellingen**, klikt u op **Wifi** en stelt u die in op Automatisch of op Uit.

## Bluetooth

Het apparaat zoekt automatisch naar Bluetooth-apparaten binnen het bereik. U kunt uw horloge in Opties in het Bluetooth-apparatenmenu koppelen met een headset. U kunt headsets ook ontkoppelen en er de verbinding mee verbreken.

- Klik in het menu **Instellingen** op **Bluetooth**.

### **OPMERKING**

- Alleen Bluetooth-apparaten met ondersteuning voor het A2DP- en HFP-profiel worden ondersteund.
- Oproepaudio voor de telefoon is uitgeschakeld als uw horloge en Bluetooth-headset zijn verbonden.
- U kunt uw horloge alleen van uw telefoon loskoppelen via de Android Wear-applicatie op uw telefoon.

## Mobiel

Met dit menu kunt u diverse instellingen voor een mobiel netwerk configureren.

- Klik in het menu **Instellingen** op **Mobiel**.

## Locatie

Beheer locatiediensten om uw locatie bij benadering te bepalen.

- In het menu **Instellingen** klikt u op **Locatie** om deze functie in of uit te schakelen.

### **OPMERKING**

- Nadat uw horloge is gekoppeld aan een telefoon zal het horloge de locatie van de telefoon gebruiken. Om de locatienauwkeurigheid wanneer het horloge aan een telefoon is gekoppeld te verbeteren, moet u in de locatie-instellingen van uw telefoon Hoge nauwkeurigheid inschakelen.
- Schakel de locatie-instelling op uw horloge in als u de locatiedienst wilt gebruiken wanneer uw horloge is gekoppeld aan een telefoon.

## Vliegtuigmodus

Als Vliegtuigmodus is ingeschakeld, kunt u nog steeds een groot aantal functies van uw horloge gebruiken (zoals Hartslag). Kies deze optie als u gaat vliegen of waar het niet is toegestaan om gegevens te verzenden of te ontvangen.

### **OPMERKING**

- In de Vliegtuigmodus heeft uw horloge geen toegang tot de informatie die op uw mobiele apparaat is opgeslagen. Schakel de Vliegtuigmodus ook in op uw mobiele apparaat.
- In het menu **Instellingen**, tikt u op **Vliegtuigmodus** om die in of uit te schakelen.

## Toegankelijkheid

Hier kunt u toegankelijkheidsinstellingen instellen.

- In het menu **Instellingen**, tikt u op **Toegankelijkheid** om de beschikbare opties aan te passen.

## Datum en tijd

Hiermee kunt u uw voorkeuren instellen voor de manier waarop de datum en tijd worden weergegeven.

- Klik in het menu **Instellingen** op **Datum en tijd**.

## Schermer-grendeling

Stel een patroon in dat u met uw vinger moet tekenen om het scherm te ontgrendelen.

- In het menu **Instellingen**, tikt u op **Schermer-grendeling**.

## Rechten

Hiermee kunt u de machtigingen voor individuele applicaties beheren.

- Klik in het menu **Instellingen** op **Rechten**.

## Ontkoppelen van telefoon

Deze instelling koppelt het horloge los van uw telefoon, reset de horloge-instellingen naar de standaardwaarden en wist alle gegevens.

- 1 In het menu **Instellingen**, tikt u op **Ontkoppelen van telefoon**. U wordt gevraagd om dat te bevestigen.
  - 2 Tik op .
- U kunt met het horloge met één mobiel apparaat tegelijk verbinding maken.
  - Door uw telefoon los te koppelen, worden alle data uit het geheugen van uw horloge gewist. Nadat dit is voltooid, is het horloge gereed om verbinding te maken met een ander mobiel apparaat.

# Uitschakelen

- 1 Tik in het menu **Instellingen** op **Uitschakelen**.
- 2 Klik op  als het bericht **Weet je het zeker?** wordt weergegeven.

# Over

Hier wordt informatie over uw horloge weergegeven. Model, apparaatnaam, softwareversie, serienummer, buildnummer en informatie over de verbinding en de batterij worden weergegeven. De volgende opties zijn eveneens beschikbaar.

- Klik in het menu **Instellingen** op **Over**.
  - **Systeemupdates:** controleer of de nieuwste software op uw horloge is geladen.
  - **Wettelijke informatie:** hiermee geeft u informatie over de wettelijke regelgeving weer.
  - **Juridische informatie:** hier vindt u instructies om de juridische mededelingen voor het mobiele apparaat te bekijken.

\_\_\_\_\_

\_\_\_\_\_

\_\_\_\_\_

\_\_\_\_\_

\_\_\_\_\_

\_\_\_\_\_

**Meer informatie**

# Informatiebericht over Open Source-software

Ga naar <http://opensource.lge.com> om de broncode onder GPL, LGPL, MPL en andere licenties voor open sources in dit product te achterhalen.

Naast de broncode zijn alle licentievoorwaarden, beperkingen van garantie en auteursrechten beschikbaar om te downloaden.

LG Electronics verleent u de open source-code op cd-rom tegen een vergoeding die de kosten van een dergelijke levering dekt, zoals de kosten van de media, de verzending en de verwerking. Een dergelijk verzoek kunt u per e-mail richten aan: [opensource@lge.com](mailto:opensource@lge.com). Dit aanbod is drie (3) jaar geldig vanaf de dag van aankoop van het product.

## Handelsmerken

- Copyright 2016 LG Electronics, Inc. Alle rechten voorbehouden. LG en het LG-logo zijn geregistreerde handelsmerken van LG Group en diens gelieerde partners.
- Google™, Google Maps™, Gmail™, YouTube™, Hangouts™ en Play Store™ zijn handelsmerken van Google, Inc.
- Bluetooth® is een gedeponeerd handelsmerk van Bluetooth SIG, Inc. wereldwijd.
- Wi-Fi® en het Wi-Fi-logo zijn gedeponeerde handelsmerken van de Wi-Fi Alliance.
- Alle andere handelsmerken en auteursrechten zijn het eigendom van hun respectieve eigenaren.

## VERKLARING VAN OVEREENSTEMMING

Hierbij verklaart **LG Electronics** dat dit **LG-W200E**-product voldoet aan de belangrijkste voorschriften en andere relevante bepalingen van richtlijn **1999/5/EC**. U vindt een kopie van de verklaring van overeenstemming op <http://www.lg.com/global/declaration>

### Contactpunt voor naleving regelgeving:

LG Electronics European Shared Service Center B.V.  
Krijgsman 1, 1186 DM Amstelveen, The Netherlands

### Regelgeving

- 1 Houd de **Aan-/uittoets** ingedrukt totdat de lijst met apps wordt weergegeven.
- 2 Tik op **Instellingen** > **Over** > **Wettelijke informatie** om de wettelijk verplichte informatie weer te geven.

### UW APPARAAT BIJWERKEN

Toegang tot de meest recente firmware releases, nieuwe softwarefuncties en verbeteringen.

- 1 Houd de **Aan-/uittoets** ingedrukt totdat de lijst met apps wordt weergegeven.
- 2 Tik op **Instellingen** > **Over** > **Systeemupdates** op uw toestel.



## Verwijdering van uw oude apparaat

- 1 Dit symbool van de doorgekruiste vuilnisbak geeft aan dat afgedankte elektrische en elektronische producten (WEEE) afzonderlijk van het huishoudelijke afval moeten worden verwijderd.
- 2 Oude elektrische producten kunnen gevaarlijke stoffen bevatten, dus een juiste verwijdering van uw oude apparaat helpt bij het voorkomen van mogelijke negatieve gevolgen voor het milieu en de volksgezondheid. Uw oude apparaat kan herbruikbare onderdelen bevatten die gebruikt zouden kunnen worden voor het repareren van andere producten, en andere waardevolle materialen die kunnen worden gerecycleerd voor het behoud van beperkte grondstoffen.
- 3 U kunt uw apparaat meenemen naar de winkel waar u het product hebt gekocht, of u kunt contact opnemen met uw plaatselijke afvalinstantie voor de gegevens van uw dichtstbijzijnde geautoriseerde WEEE-verzamelpunt. Voor de meest geactualiseerde informatie voor uw land wordt verwezen naar [www.lg.com/global/recycling](http://www.lg.com/global/recycling)



## Batterijen wegdoen

- 1 Dit symbool kan worden gebruikt in combinatie met chemische symbolen voor kwik (Hg), cadmium (Cd) of lood (Pb) als de accu meer dan 0,0005% kwik, 0,002% cadmium of 0,004% lood bevat.
- 2 Alle batterijen/accu's mogen niet worden meegegeven met het huishoudelijk afval, maar moeten worden ingeleverd bij speciale inzamelingspunten die door de lokale of landelijke overheid zijn aangewezen.
- 3 De correcte verwijdering van uw oude batterijen/accu's helpt negatieve gevolgen voor het milieu en de gezondheid van mens en dier voorkomen.
- 4 Wilt u meer informatie over de verwijdering van uw oude batterijen/accu's? Neem dan contact op met de plaatselijke autoriteiten, de afvalophaaldienst of de winkel waar u het product hebt gekocht.

Merci d'avoir choisi LG. Pour une utilisation sûre et adéquate, veuillez lire attentivement ce guide de l'utilisateur avant d'utiliser cet appareil pour la première fois. Consultez le site Web de LG à l'adresse [www.lg.com](http://www.lg.com) pour obtenir la dernière version de ce manuel.

- Utilisez toujours des accessoires d'origine LG. Les éléments fournis sont conçus uniquement pour ce téléphone et peuvent ne pas être compatibles avec d'autres appareils.
- Cet appareil n'est pas recommandé pour les personnes malvoyantes en raison de son écran tactile.
- Les descriptions sont basées sur les paramètres par défaut de l'appareil.
- Les applications installées par défaut sur l'appareil sont sujettes à des mises à jour et à une prise en charge qui peuvent être supprimées sans préavis. Si vous avez des questions à propos d'une application fournie avec l'appareil, veuillez contacter un Centre de services LG. Pour les applications installées par l'utilisateur, veuillez contacter le fournisseur de ce service.
- La modification du système d'exploitation de l'appareil ou l'installation de logiciels de sources non officielles peut endommager l'appareil et entraîner la corruption ou la perte de données. Ces actions enfreignent votre contrat de licence LG et annulent votre garantie.
- Certains contenus et illustrations peuvent différer de votre appareil en fonction de la région, du fournisseur de service, de la version logicielle ou de la version du système d'exploitation, et sont sujets à modification sans préavis.
- Les applications de votre produit et leurs fonctions peuvent varier en fonction du pays, de la région ou des spécifications matérielles. LG ne peut être tenu responsable des problèmes de performance liés à l'utilisation d'applications développées par d'autres fournisseurs que LG.
- LG n'est pas responsable des problèmes de performances ou d'incompatibilité résultant de la modification de paramètres du registre ou de la modification du système d'exploitation.
- Toute tentative de personnalisation de votre système d'exploitation risque de provoquer le dysfonctionnement de l'appareil ou de ses applications.
- Les logiciels, l'audio, les fonds d'écran, les images et les autres éléments multimédias fournis avec votre appareil sont protégés par une licence d'utilisation limitée. Si vous recopiez et utilisez ces éléments à des fins commerciales ou toute autre, vous pouvez enfreindre les droits de copyright.

En tant qu'utilisateur, vous êtes entièrement responsable en cas d'utilisation illégale des éléments multimédias.

- Des frais supplémentaires peuvent s'appliquer pour les services de données, comme la messagerie, le chargement, le téléchargement, la synchronisation automatique et les services de localisation. Pour éviter l'application de frais supplémentaires, choisissez un abonnement adapté à vos besoins. Contactez votre opérateur pour plus d'informations.

## Remarques instructives



### AVERTISSEMENT

Circonstances qui pourraient entraîner des blessures pour vous-même et autrui, ou encore la détérioration de l'appareil ou d'autres équipements.



### REMARQUE

Remarques ou informations supplémentaires.

# Sommaire

Consignes de sécurité.....	5	Bloquer les notifications.....	37
Standard.....	15	Notifications d'appel.....	38
Accessoires.....	16	Choisir le moment où vous recevez les notifications.....	39
Présentation de la montre.....	17	Voir le niveau de charge de la batterie ou la date.....	39
Chargement de la montre.....	20	Accéder au paramétrage du son.....	40
Si l'écran se bloque.....	22	Éteindre temporairement l'écran grâce au mode Cinéma.....	40
Installation de la carte SIM.....	23	Augmenter temporairement la luminosité de l'écran.....	41
Mise en marche et arrêt de la montre.....	26	Accéder au menu Paramètres.....	41
Connexion à un autre périphérique mobile.....	26	Gestion du stockage.....	41
Conseils d'utilisation de l'écran tactile.....	27	<b>Tâches utilisant la commande vocale.....</b>	<b>43</b>
Porter la montre.....	28	Modifier les applications que vous utilisez pour les actions vocales.....	45
Capteur de fréquence cardiaque.....	29	Créer ou afficher une note.....	45
<b>Connexion de la montre à un appareil mobile.....</b>	<b>31</b>	Définir un rappel.....	46
Avant le couplage.....	32	Afficher mon nombre de pas.....	47
Comment associer votre montre.....	33	Afficher ma fréquence cardiaque.....	47
Après le couplage.....	33	Envoyer un texto.....	48
<b>Comment utiliser votre montre..</b>	<b>34</b>	E-mail.....	49
Commencer depuis l'écran de votre montre (où l'heure est affichée).....	35	Planning.....	50
Réduire rapidement la luminosité de l'écran.....	35	Itinéraire.....	50
Changer l'écran de la montre.....	35	Régler le minuteur.....	51
Cartes de notification.....	36		

Utiliser le chronomètre.....	51	Autorisations .....	66
Régler une alarme .....	52	Dissocier du téléphone .....	66
Afficher les alarmes .....	53	Éteindre.....	67
<b>Utilisation des applications .....</b>	<b>54</b>	À propos .....	67
Téléchargement d'autres applications ....	55	<b>En savoir plus .....</b>	<b>68</b>
Téléphone .....	55	Informations sur les logiciels libres.....	69
Renvoi d'appel.....	57	<b>Marques commerciales .....</b>	<b>69</b>
Messenger .....	58	DÉCLARATION DE CONFORMITÉ .....	70
LG Health .....	59	Contactez notre service pour connaître les normes auxquelles ce produit est conforme:.....	70
Utiliser l'application Google Fit.....	60	Informations réglementaires .....	70
<b>Paramètres.....</b>	<b>61</b>	COMMENT METTRE À JOUR VOTRE APPAREIL .....	70
Lancement du menu Paramètres .....	62		
Réglage de la luminosité .....	62		
Modification du cadran de votre montre.	62		
Modification de la taille de la police.....	62		
Gestes .....	63		
Paramètres d'écran activé/désactivé .....	63		
Sonnerie .....	63		
Wi-Fi.....	64		
Bluetooth .....	64		
Mobile.....	64		
Localisation .....	65		
Mode Avion .....	65		
Accessibilité .....	66		
Date et heure .....	66		
Verrouillage de l'écran .....	66		



# Consignes de sécurité

Avant de mettre votre produit sous tension, consultez les informations relatives à la sécurité fournies dans ce document.

## Sécurité et manipulation - Informations générales

Lorsque vous utilisez votre produit, suivez les conseils de bon sens énumérés ci-après.

### Votre environnement

- **Températures de fonctionnement sûres.** Utilisez et rangez votre produit à une température comprise entre 0 °C/32 °F et 35 °C/95 °F. Exposer votre produit à des températures extrêmement basses ou hautes peut endommager votre appareil ou provoquer des dysfonctionnements, voire le faire exploser.
- **En voiture...** En voiture, la conduite doit être votre unique priorité. L'utilisation d'un périphérique ou accessoire mobile pour passer un appel ou autre pendant que vous conduisez peut détourner votre attention de la route. Gardez les yeux sur la route.
- **Lorsque vous vous trouvez à proximité d'explosifs...** N'utilisez pas le produit dans des zones où des étincelles causées par le produit seraient susceptibles de provoquer incendies ou explosions.
- **En avion...** Observez toutes les règles et instructions en vigueur pour l'utilisation des dispositifs électroniques. Dans leur grande majorité, elles autorisent l'utilisation uniquement entre le décollage et l'atterrissage et pas pendant. Il existe trois principaux types de dispositifs de sécurité dans un aéroport : les scanners à rayons X (pour scanner des objets défilant sur des tapis roulants), les détecteurs de métaux des portiques (utilisés sur les voyageurs passant par les contrôles de sécurité) et les détecteurs de métaux à main (utilisés sur des personnes ou des objets isolés). Votre produit peut passer dans les scanners à rayons X des aéroports. En revanche, il ne doit pas être exposé au champ magnétique des détecteurs de métaux (portiques ou à main).

- Quel que soit l'endroit où vous vous trouvez, suivez les réglementations en vigueur. Mettez votre appareil hors tension dans les zones où son utilisation est interdite ou dans lesquelles il pourrait provoquer des interférences ou des dangers.
- Changer le bracelet pour un bracelet en métal peut avoir un impact négatif sur la connectivité Bluetooth®/Wi-Fi de la montre.

## Conseils de sécurité

### **AVERTISSEMENT**

- Le support de chargement contient des aimants puissants pouvant créer des interférences avec les stimulateurs cardiaques, les cartes de crédit, les montres et autres objets sensibles aux aimants.

Pour éviter d'endommager votre produit et réduire les risques d'incendies, d'électrocutions, d'explosions ou autres, veuillez observer les précautions de base suivantes :

- Utilisez toujours des câbles, chargeurs et autres accessoires agréés LG. L'utilisation de tout autre type de batteries, de chargeurs et d'accessoires peut s'avérer dangereuse et peut annuler tout accord ou garantie applicable à l'appareil.
- Les accessoires disponibles peuvent varier en fonction de votre région, de votre pays ou de votre fournisseur.
- Certains contenus et illustrations peuvent différer de votre appareil en fonction de la région, du fournisseur de service, de la version du logiciel ou de la version du système d'exploitation, et sont sujets à modification sans préavis.
- Ne laissez pas tomber votre produit, ne le soumettez pas à des chocs et ne le secouez pas.
- Évitez de plier, de tordre, de faire fondre le cordon d'alimentation ou de tirer dessus, ou encore de placer des objets lourds dessus.
- Ce produit est équipé d'un câble USB permettant d'établir une connexion à un ordinateur de bureau ou un notebook, ou au chargeur. Avant de relier votre produit à un ordinateur, vérifiez que celui-ci est correctement mis à la terre. Le cordon d'alimentation d'un ordinateur de bureau ou d'un notebook dispose d'un conducteur de mise à la

terre de l'équipement et d'une fiche de mise à la terre. La fiche doit être branchée dans une prise appropriée correctement installée et mise à la terre, conformément aux codes et réglementations locaux en vigueur.

- Le produit ne doit pas être ouvert, écrasé, plié, déformé, percé ou abîmé.
- Vous ne devez pas insérer d'objets étrangers dans le produit.
- Ne placez pas le produit dans un four à microondes.
- N'exposez pas le produit à du feu, des explosions ou autres dangers.
- Nettoyez le produit avec un chiffon doux et humide. N'utilisez pas de substances chimiques corrosives (alcool, benzène, diluants, etc.) ou de détergents pour nettoyer votre produit.
- Le produit et la batterie ne doivent pas être mis au rebut avec les déchets ménagers ; respectez les réglementations locales en vigueur.
- Comme de nombreux dispositifs électroniques, votre produit génère de la chaleur lors de son fonctionnement normal. Lors d'une utilisation prolongée dans un environnement mal ventilé, le contact direct avec la peau peut provoquer une gêne ou des brûlures bénignes. Manipulez donc votre produit avec précaution lors de son fonctionnement ou immédiatement après utilisation.
- Si vous rencontrez un problème lors de l'utilisation de votre produit, cessez de l'utiliser et consultez le centre de services client agréé LG Electronics.
- N'exposez pas le produit à de l'eau ou à d'autres liquides.

## Informations sur le rythme cardiaque

- Les fonctions de podomètre, sommeil, exercice physique et fréquence cardiaque ne sont pas conçues pour traiter ou diagnostiquer des problèmes de santé et doivent être utilisées exclusivement pour les activités de loisir, le bien-être et la remise en forme.
- Les valeurs de fréquence cardiaque peuvent être altérées par les conditions de mesurage et votre environnement. Vous devez vous asseoir et vous détendre avant de mesurer votre fréquence cardiaque.

- Ce produit résiste à l'eau et à la poussière conformément à la certification IP67 et peut donc passer 30 minutes sous un mètre d'eau. Ne résiste pas aux chocs. Le boîtier doit être complètement fermé.
- Les valeurs de fréquence cardiaque peuvent être altérées par l'état de votre peau, les conditions de mesurage et votre environnement.
- Ne regardez jamais directement la lumière du capteur de fréquence cardiaque, car cela risque d'endommager votre vue.
- Si l'appareil chauffe, retirez-le et laissez-le refroidir. L'exposition prolongée de la peau à la surface chaude peut provoquer des brûlures.
- La fonction de fréquence cardiaque est prévue uniquement pour mesurer la fréquence cardiaque et ne doit pas être utilisée à d'autres fins.

## Avertissements concernant la batterie

- La batterie ne doit pas être démontée, ouverte, écrasée, pliée, déformée, percée ou abîmée.
- Ne tentez pas de la modifier, d'y insérer des objets étrangers, de l'immerger ou de l'exposer à de l'eau ou d'autres liquides, ou encore à du feu, des environnements explosifs ou autres environnements dangereux.
- Tenez la batterie hors de portée des animaux et de leurs crocs ou griffes, ainsi que des objets pointus en général. Le non-respect de cette consigne peut entraîner un incendie.
- Utilisez uniquement la batterie correspondant au système spécifié.
- L'utilisation d'une batterie ou d'un chargeur inadapté peut entraîner un risque d'incendie, d'explosion, de fuite, etc.
- Veillez pas ne pas court-circuiter la batterie et à éviter tout contact entre les pôles de la batterie et des objets métalliques conducteurs.
- L'utilisation d'une batterie inadaptée peut entraîner un risque d'incendie, d'explosion, de fuite, etc. Le remplacement de la batterie ne doit être effectué que par des fournisseurs de services autorisés (si la batterie n'est pas remplaçable par l'utilisateur)

- Ne laissez pas des enfants utiliser la batterie sans votre supervision.
- Évitez de faire tomber le produit ou sa batterie. Si le produit ou sa batterie tombe sur une surface dure et que vous pensez que la chute a provoqué des dégâts, portez le produit ou la batterie à un centre de dépannage pour examen.
- Une mauvaise utilisation de la batterie pourrait entraîner un incendie ou une explosion.
- Débranchez systématiquement le chargeur de la prise murale lorsque le chargement du produit est terminé pour éviter qu'il ne consomme inutilement de l'énergie.
- La batterie risque d'exploser si vous la remplacez par un modèle inadéquat. Mettez la batterie au rebut conformément aux instructions.

## Batterie intégrée



### **AVERTISSEMENT Instructions relatives au remplacement de la batterie**

- Les batteries Li-Ion sont des composants dangereux qui peuvent provoquer des blessures.
- Le remplacement de la batterie par un professionnel non qualifié peut endommager votre périphérique.
- Ne remplacez pas vous-même la batterie. La batterie pourrait être endommagée et risquerait de provoquer une surchauffe et des blessures. La batterie doit être remplacée par un fournisseur de services agréé. La batterie doit être recyclée et ne pas être jetée avec les déchets ménagers.
- Dans le cas où ce produit contiendrait une batterie intégrée impossible à retirer facilement par les utilisateurs finaux, LG recommande de confier exclusivement à des professionnels qualifiés le soin de retirer la batterie, que ce soit pour la remplacer ou pour la recycler lorsque le produit est arrivée en fin de vie. Pour éviter d'endommager le produit et pour leur propre sécurité, les utilisateurs ne doivent pas tenter de retirer la batterie et ils doivent demander conseil à l'aide en ligne de LG Service ou à d'autres prestataires de services indépendants.
- Le retrait de la batterie implique de démonter le boîtier du produit, de débrancher les câbles/contacts électriques et d'extraire avec précaution la cellule de la batterie en s'aidant d'outils spécialisés. En allant sur <http://www.lge.com/global/sustainability/environment/take-back-recycling>, vous trouverez des instructions destinées aux professionnels qualifiés sur les procédures à employer pour retirer la batterie en toute sécurité.

## Remarques concernant l'étanchéité du produit

Ce produit est étanche et résistant à la poussière conformément à la norme de Protection d'entrée IP67\*.

\* La norme IP67 indique que le produit résiste à une immersion en douceur dans un récipient d'eau du robinet à température ambiante pendant un maximum de 30 minutes (profondeur maximale : 1 mètre).

Évitez d'exposer le produit à des environnements présentant de la poussière ou un taux d'humidité excessifs. N'utilisez pas le produit dans les environnements suivants.



N'immergez pas le produit dans des produits chimiques liquides (savons, etc.) ou tout liquide autre que l'eau.



N'immergez pas le produit dans de l'eau salée (eau de mer, par exemple).



N'immergez pas le produit dans une source chaude.



Ne gardez pas le produit sur vous lorsque vous nagez.



N'utilisez pas le produit sous l'eau.



Ne placez pas le produit directement sur le sable (sur une plage, par exemple) ou de la boue.

- Une fois le produit mouillé, il se peut que de l'eau demeure dans les interstices de l'unité principale. Veillez à bien agiter le produit pour évacuer l'eau.
- Même une fois l'eau évacuée, il se peut que les composants intérieurs demeurent mouillés. Vous pouvez utiliser le produit, mais veillez à ne pas le placer près d'équipements ne devant pas entrer en contact avec de l'eau. Veillez à ne pas mouiller vos vêtements, votre sac, ou le contenu de votre sac.
- Agitez le produit si l'activation vocale ne fonctionne pas (cela peut être dû à la présence d'eau dans le microphone).
- N'utilisez pas le produit dans des endroits où il risquerait de recevoir de l'eau à haute pression (près d'un robinet ou d'une pomme de douche par exemple), et ne l'immergez pas dans l'eau pendant

des périodes prolongées, car il n'est pas conçu pour résister à des pressions élevées.

- Ce produit n'est pas résistant aux chocs. Ne le laissez pas tomber et ne l'exposez pas à des chocs. Vous risqueriez d'endommager ou de déformer l'unité principale et de provoquer des fuites.

## **Stimulateurs cardiaques et autres dispositifs médicaux**

Si vous disposez d'un stimulateur cardiaque :

- gardez TOUJOURS le produit à une distance supérieure à 15 cm de votre stimulateur lorsque le produit est sous tension ;
- ne transportez pas le produit dans une poche de chemise ;
- utilisez le poignet opposé au stimulateur afin de réduire le risque d'interférence.
- Si vous avez le moindre doute sur le fait qu'une interférence se produit, mettez le produit hors tension immédiatement.

Si vous utilisez tout autre dispositif médical, veuillez consulter votre médecin ou le fabricant afin de déterminer si l'appareil est adéquatement protégé contre les fréquences radioélectriques externes.

## **Conseils pour l'utilisation du Bluetooth et du Wi-Fi sur votre montre**

- Lorsque vous connectez votre produit à d'autres appareils mobiles, les appareils doivent être placés à proximité les uns des autres. Dans le cas contraire, un dysfonctionnement ou bruit anormal peut survenir, selon l'environnement d'utilisation.
- Dans un espace ouvert, la portée de communication du Bluetooth est généralement de 10 mètres environ. Cette portée peut varier en fonction de l'environnement d'utilisation.
- Veillez à ne pas placer d'obstacles entre votre produit et les appareils connectés. Le signal entrant / sortant peut être affaibli par des obstacles tels que le corps de l'utilisateur, des murs, etc. Utilisez le produit dans un environnement sans obstacle.

- Lorsque vous utilisez une connexion Wi-Fi, votre montre peut recevoir des notifications de votre périphérique, même si le Bluetooth n'est pas disponible.
- La montre recherchera le réseau Wi-Fi le plus proche et s'y connectera en fonction de la liste des réseaux Wi-Fi enregistrés sur votre téléphone.

## Conseils pour l'écran d'affichage

- N'affichez pas d'images fixes pendant une période prolongée. Cela peut provoquer une brûlure d'écran ou l'apparition de taches sur l'écran.
- Les applications qui affichent un écran statique pendant plus de 10 minutes ne sont pas recommandées, car les éventuels dommages causés à l'écran ne sont pas couverts par la garantie.

## Exposition aux radiofréquences

Informations sur l'exposition aux ondes radio et sur le débit d'absorption spécifique (SAR, Specific Absorption Rate).

Ce produit est conforme aux exigences de sécurité relatives à l'exposition aux ondes radio. Ces exigences sont basées sur des recommandations scientifiques qui comprennent des marges de sécurité destinées à garantir la sécurité de toutes les personnes, quels que soient leur âge et leur condition physique.

- Les recommandations relatives à l'exposition aux ondes radio utilisent une unité de mesure connue sous le nom de débit d'absorption spécifique (DAS). Les tests de mesure du DAS sont effectués à l'aide de méthodes normalisées, en utilisant le niveau de puissance certifié le plus élevé de l'appareil, dans toutes les bandes de fréquence utilisées.
- Même si tous les modèles de produits LG n'appliquent pas les mêmes niveaux de DAS, ils sont tous conformes aux recommandations appropriées en matière d'exposition aux ondes radio.
- La limite de DAS recommandée par l'ICNIRP (Commission internationale de protection contre les rayonnements non ionisants)

est de 2 W/kg en moyenne sur 10 g de tissu au niveau de la bouche ou de 4 W/kg en moyenne sur 10 g de tissu porté sur un membre.

- La valeur DAS la plus élevée constatée lors des tests pour ce modèle de produit est de 0,572 W/kg (10 g) lorsqu'il est utilisé à proximité de la bouche (visage) et de 2,860 W/kg (10 g) lorsqu'il est porté au niveau du corps (au poignet).
- Cet appareil a été testé pour un fonctionnement type au niveau du poignet, avec une distance de 0 cm entre le corps de l'utilisateur (poignet) et l'arrière de l'appareil. De plus, cet appareil a été testé pour un fonctionnement type proche de la bouche (visage), avec une distance de 1 cm entre la bouche de l'utilisateur (visage) et l'avant de l'appareil. Pour assurer la conformité à la directive RTTE sur les valeurs DAS, veuillez vous assurer qu'une distance minimale d'un (1) centimètre est maintenue lors des opérations exigeant que l'appareil soit tenu près de la bouche / du visage.



**Standard**

# Accessoires

Les accessoires suivants peuvent être utilisés avec votre montre.

- Chargeur de voyage
- Guide de démarrage rapide
- Câble de chargement magnétique
- Système d'ouverture pour la carte SIM

## REMARQUE

- Utilisez toujours des accessoires d'origine LG. Les éléments fournis sont conçus uniquement pour ce téléphone et peuvent ne pas être compatibles avec d'autres appareils.
- Les éléments fournis avec l'appareil et tous les accessoires disponibles peuvent varier selon la région ou le fournisseur de service.

# Présentation de la montre

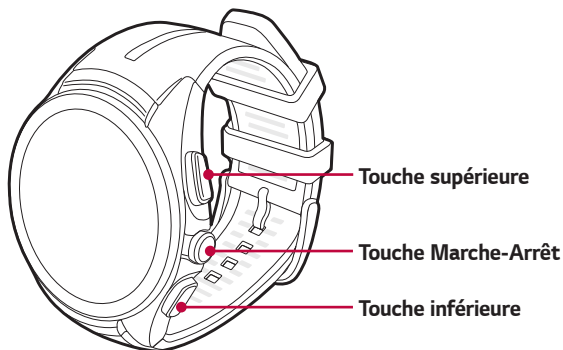

## REMARQUE

- L'écran tactile ne doit pas entrer en contact avec d'autres appareils électriques. Des décharges électrostatiques peuvent altérer le bon fonctionnement de l'écran tactile.

<p><b>Touche Marche-Arrêt</b></p>	<p><b>Pour activer la montre :</b></p> <ul style="list-style-type: none"> <li>· Maintenez cette touche enfoncée pendant une seconde pour allumer l'écran. S'il ne s'allume pas, maintenez cette touche enfoncée pendant quelques secondes jusqu'à ce que le logo LG s'affiche.</li> </ul> <p><b>Si l'écran se bloque :</b></p> <ul style="list-style-type: none"> <li>· Maintenez cette touche enfoncée pendant plus de 10 secondes jusqu'à ce que le logo LG s'affiche pour redémarrer la montre.</li> </ul> <p><b>Lorsque la montre est inactive :</b></p> <ul style="list-style-type: none"> <li>· Appuyez une fois sur cette touche brièvement pour réactiver l'écran.</li> <li>· Appuyez deux fois sur cette touche pour activer le mode Cinéma.</li> <li>· Appuyez trois fois sur cette touche pour activer le mode Luminosité élevée accrue.</li> <li>· Maintenez cette touche enfoncée pendant quelques secondes pour accéder à la liste des applications.</li> </ul>
<p><b>Touche supérieure/inférieure</b></p>	<p><b>Lorsque la montre est inactive :</b></p> <ul style="list-style-type: none"> <li>· Appuyez sur la <b>Touche supérieure</b> pour lancer le Contacts.</li> <li>· Appuyez sur la <b>Touche inférieure</b> pour lancer LG Health.</li> </ul> <p><b>Pendant un appel :</b></p> <ul style="list-style-type: none"> <li>· Permet de contrôler le volume.</li> </ul>

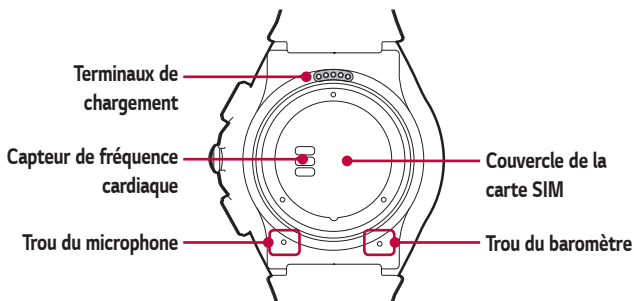

**⚠ AVERTISSEMENT**

- Ne pas obstruer ou appuyer sur l'orifice se trouvant sur la face intérieure de la montre avec un objet pointu. Votre périphérique pourrait ne plus fonctionner correctement.
- Tout dommage occasionné au baromètre ou au microphone résultant d'un accident, d'une utilisation abusive, d'un piratage ou de toute autre cause, qui ne résulte pas de vices de fabrication ou de main-d'œuvre, peut annuler la garantie limitée.

**⚠ AVERTISSEMENT : avant de porter le bracelet**

- Une pression trop forte sur la montre peut entraîner une cassure.

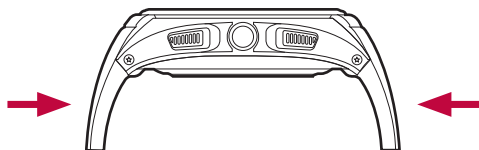

# Chargement de la montre

Avant d'utiliser votre montre pour la première fois, vous devez charger la batterie. Utilisez le câble de chargement inclus avec la montre pour charger sa batterie.

Vous pouvez également charger la batterie de la montre en la connectant sur un ordinateur. Dans ce cas, connectez simplement l'ordinateur au câble de chargement avec le câble USB livré avec la montre.

## REMARQUE

- Lorsque le niveau de la batterie est insuffisant, l'icône de batterie vide s'affiche. Si la batterie est épuisée, la montre ne peut pas être mise en marche immédiatement après la connexion du chargeur. Laissez la batterie épuisée se recharger pendant quelques minutes avant de remettre l'appareil en marche. Certaines fonctionnalités ne sont pas disponibles pendant le chargement de la batterie.

## AVERTISSEMENT : corrosion des terminaux de chargement

- L'exposition à la sueur ou à d'autres corps étrangers pendant l'utilisation du produit peut provoquer la corrosion des terminaux pendant le chargement. Pour éviter ce problème, pensez à essuyer le produit avec un chiffon avant de le charger.

1 Identifiez les terminaux de chargement sur la montre et sur le câble de chargement.



## REMARQUE

- Le câble de chargement a été conçu uniquement pour la montre et n'est pas compatible avec d'autres appareils.

- 2 Posez la montre sur le câble de chargement et assurez-vous que les terminaux de chargement sont alignés.

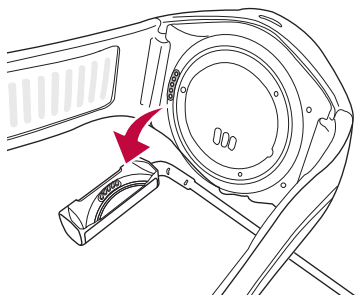

- 3 Branchez le câble de chargement sur une prise murale et placez-y votre montre. Si la montre est éteinte, elle s'allume automatiquement.

 **REMARQUE**

- Assurez-vous que la montre est correctement branchée sur le câble de chargement avant de connecter le câble à un chargeur de voyage ou un PC.

- 4 Une fois le cordon de charge connecté à une prise de courant, vous verrez s'afficher l'écran de chargement ci-dessous pendant le chargement. Vous pouvez vérifier le pourcentage de batterie restant et l'heure. Faites glisser votre doigt vers la droite pour revenir à l'écran de la montre.

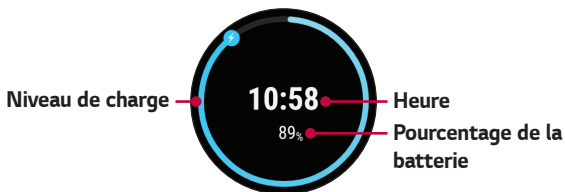

- 5 Une fois la batterie de la montre totalement chargée, débranchez l'appareil du câble de chargement.

- 6 Le câble de chargement est équipé d'un aimant à l'intérieur. Ne laissez pas d'objets métalliques à proximité après avoir débranché la montre. Tout contact avec des objets métalliques peut endommager le chargeur de voyage ou le PC.

 **REMARQUE**

- L'écran tactile peut ne pas fonctionner si l'alimentation de la montre est instable pendant le chargement.
- La montre peut chauffer pendant le chargement. Ceci est normal. Si la batterie devient plus chaude que d'ordinaire, débranchez le chargeur.

## Si l'écran se bloque

Si la montre se bloque et cesse de fonctionner, appuyez de manière prolongée sur la **Touche Marche-Arrêt** pendant plus de 10 secondes jusqu'à ce que la montre redémarre et que le logo LG s'affiche.

# Installation de la carte SIM

## REMARQUE

- Veuillez éteindre la montre avant d'insérer ou de retirer une carte SIM.
- N'exercez pas de pression excessive lorsque vous tournez le cache de carte SIM en utilisant le système d'ouverture.

- 1 Ouvrez le couvercle de la carte SIM en utilisant le système d'ouverture comme illustré ci-dessous. Alignez le couvercle de la carte SIM avec l'orifice situé au bas de l'appareil, puis tournez dans le sens inverse des aiguilles d'une montre jusqu'à ce que l'indicateur du couvercle se trouve sur la position « UNLOCK ».

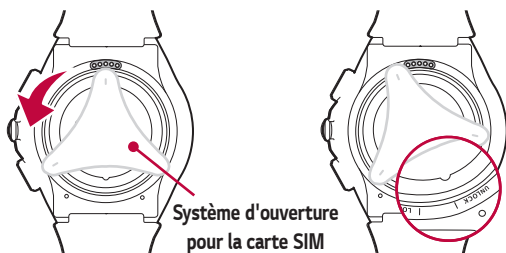

- 2 Pour retirer le couvercle, tenez la montre fermement dans une main. Appuyez sur le coin externe du couvercle de la carte SIM après avoir retiré le système d'ouverture. L'autre côté se soulèvera. Ensuite, soulevez le cache avec votre autre main, comme illustré sur la figure ci-dessous.

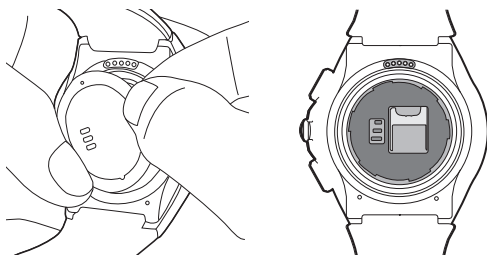

- 3 Glissez la carte nano-SIM dans l'emplacement de la carte SIM, comme indiqué sur l'illustration. Assurez-vous que la zone de contact dorée de la carte est bien orientée vers le bas.

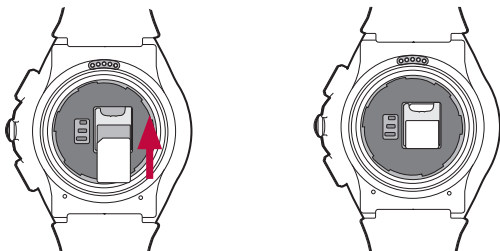

- 4 Refermez le couvercle de la carte SIM en utilisant le système d'ouverture comme illustré ci-dessous. Alignez le système d'ouverture de la carte SIM avec l'orifice situé au bas de l'appareil, puis tournez dans le sens des aiguilles d'une montre jusqu'à ce que l'indicateur du couvercle de la carte SIM se trouve sur la position « LOCK ».

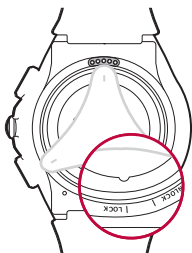
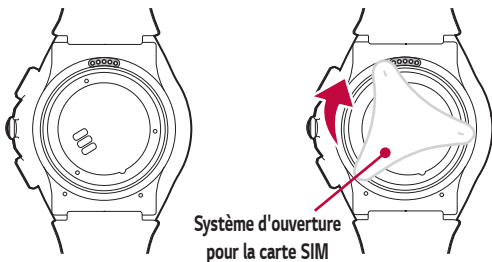

## REMARQUE

- Des corps étrangers sur le tampon d'étanchéité du cache de carte SIM ou le cache de carte SIM peuvent compromettre la fonction d'étanchéité. Veillez à nettoyer ou retirer tout corps étranger.

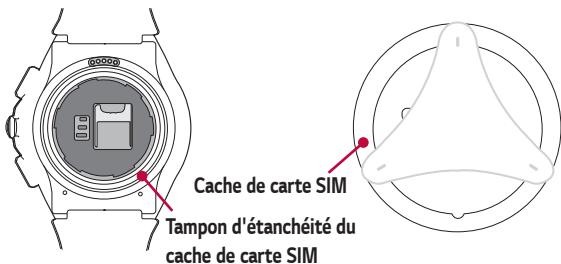

## Déverrouiller la carte SIM

Si vous insérez la carte SIM avec un verrouillage par code PIN, vous devez saisir le code de déverrouillage. Si le code PIN de la carte SIM est désactivé, ignorez cette section.

- Après avoir allumé la montre, faites glisser votre doigt vers le haut depuis le bas de l'écran de votre montre jusqu'à ce que l'écran de verrouillage de la carte SIM s'affiche.
- Appuyez sur l'écran de verrouillage de la carte SIM pour saisir le code de déverrouillage.
- Saisissez le code de déverrouillage.

# Mise en marche et arrêt de la montre

## Mise en marche de la montre

Activez la montre en appuyant de manière prolongée sur la **Touche Marche-Arrêt** (située sur le côté droit de la montre) pendant quelques secondes. L'écran s'allume et le logo LG s'affiche.

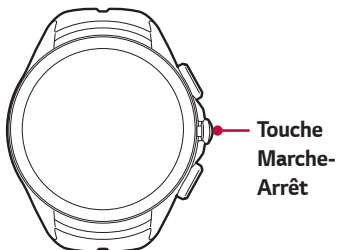

## Mise hors tension de la montre

- 1 Maintenez la **Touche Marche-Arrêt** enfoncée jusqu'à ce qu'apparaisse la liste des applications.
- 2 Appuyez sur **Paramètres** > **Éteindre**.
- 3 Lorsque le message **Éteindre Confirmer ?** apparaît, appuyez sur .

## Connexion à un autre périphérique mobile

Si vous souhaitez connecter votre montre à un autre appareil, vous devez la réinitialiser.

## Réinitialisation de votre montre

Cette opération permet de dissocier la montre de votre téléphone, de rétablir les paramètres de la montre définis en usine et de supprimer toutes vos données.

- 1 Maintenez la **Touche Marche-Arrêt** enfoncée jusqu'à ce qu'apparaisse la liste des applications.
- 2 Appuyez sur **Paramètres** > **Dissocier du téléphone**. Vous êtes invité à confirmer votre choix.
- 3 Appuyez sur .
  - La montre se connecte à un seul appareil mobile à la fois.
  - La dissociation efface toutes les données enregistrées dans la mémoire de la montre. Une fois la réinitialisation terminée, la montre peut être connectée à un autre appareil mobile.

## Conseils d'utilisation de l'écran tactile

Voici quelques astuces pour vous familiariser avec votre montre.

- **Appuyer ou effleurer** : un simple appui avec le doigt permet de sélectionner des éléments, des liens, des raccourcis et des lettres sur le clavier visuel.
- **Exercer une pression prolongée** : maintenez le doigt appuyé sur un élément de l'écran sans le relever jusqu'à ce qu'une action se produise.
- **Faire glisser ou déplacer** : passez rapidement le doigt sur la surface de l'écran sans le relever après le premier contact.



**Appuyer ou effleurer**



**Exercer une pression prolongée**



**Faire glisser ou déplacer**

# Porter la montre

## Précautions pour l'étanchéité de la montre

Votre montre a été testée dans un environnement contrôlé et il a été démontré qu'elle est résistante à l'eau et à la poussière dans certaines circonstances (conformément à l'indice de protection IP67 tel que décrit par la norme internationale IEC 60529 - Degrés de protection assurés par les boîtiers [code IP] ; conditions de test : 15 ~ 35 °C, 86 - 106 kPa, 1 mètre, pendant 30 minutes). Malgré cette classification, votre appareil n'est pas totalement résistant aux dommages liés à l'eau.

- La montre ne doit pas être immergée dans plus de 1 mètre d'eau, ni rester immergée pendant plus de 30 minutes.
- L'appareil ne doit pas être exposé à de l'**eau à haute pression**, notamment dans des vagues ou sous une cascade.
- Si la montre ou vos mains deviennent mouillées, séchez-les bien avant de manipuler l'appareil.
- L'appareil ne doit pas être exposé à de l'**eau salée, ionisée ou savonneuse**.
- La résistance de la montre à l'eau et à la poussière risque d'être réduite **si vous faites tomber la montre ou si elle subit un impact**.
- Si la montre est mouillée, utilisez un chiffon doux et propre pour la sécher soigneusement.
- L'écran tactile et les autres fonctionnalités risquent de ne pas fonctionner correctement **si la montre est utilisée dans de l'eau ou tout autre liquide**.
- **Si la montre a été immergée ou si le microphone ou le haut-parleur est mouillé**, la qualité du son des communications risque d'être affectée. Essuyez le microphone ou le haut-parleur avec un chiffon sec afin de vous assurer qu'il est propre et sec.

## Précautions pour éviter la surchauffe du produit

Une surchauffe du produit à une certaine température déclenche un avertissement afin d'éviter toute cassure du produit, toute irritation ou tout dommage cutané(e), toute fuite de batterie, etc. Une nouvelle augmentation de la température du produit entraînera sa mise hors tension. Arrêtez d'utiliser la montre si vous ressentez une gêne due à la surchauffe pendant l'utilisation.

## Capteur de fréquence cardiaque

Positionnez correctement la montre à votre poignet avant de mesurer votre fréquence cardiaque.

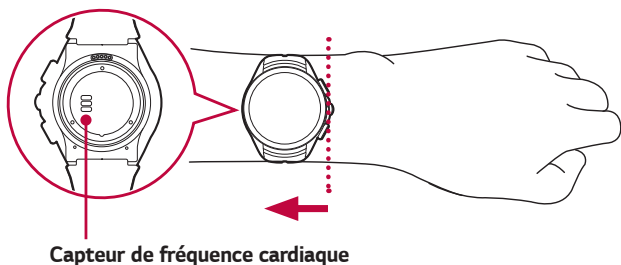

### REMARQUE

- Un bracelet insuffisamment serré ou trop de mouvements peuvent fausser les mesures.
- Ne regardez jamais directement la lumière émise par le capteur de rythme cardiaque au risque d'endommager votre vue.
- Si de la lumière s'échappe, cela peut générer des mesures incorrectes. Portez la montre de façon à ce qu'elle ne touche pas l'os de votre poignet lors de la prise de mesures.

## Mesures précises

L'environnement et les circonstances peuvent fausser la mesure de la fréquence cardiaque. Tenez compte des recommandations suivantes pour mesurer plus précisément votre fréquence cardiaque :



- Ne mesurez jamais votre fréquence cardiaque après avoir fumé ou consommé de l'alcool. Le tabac et/ou la consommation d'alcool ont un impact sur la fréquence cardiaque.
- Ne mesurez jamais la fréquence cardiaque à basse température. Tenez-vous au chaud pendant la mesure.
- Les utilisateurs ayant des poignets fins risquent de constater des mesures imprécises.
- Lors de la mesure de votre pouls pour des raisons sportives, prenez la mesure lorsque vous êtes assis et détendu avant l'exercice, puis commencez votre entraînement.
- Si la mesure ne correspond pas du tout aux prévisions, détendez-vous puis effectuez une nouvelle mesure 30 minutes plus tard.
- Confirmez votre pouls en prenant la moyenne d'environ 5 mesures répétées.
- Le fait de parler, bâiller ou respirer profondément pendant la mesure peut entraîner des valeurs inexactes.
- La réflexion de la lumière peut varier en fonction de votre circulation, votre pression artérielle ou l'état de votre peau, et peut entraîner des mesures inexactes.
- Si la réflexion de la lumière est bloquée par des poils ou d'autres éléments, vous risquez d'obtenir des mesures inexactes.
- Si le capteur de fréquence cardiaque est sale, essuyez-le et réessayez afin d'obtenir une valeur plus précise.



# **Connexion de la montre à un appareil mobile**

# Avant le couplage

**Avant le couplage, veuillez effectuer les opérations suivantes sur votre téléphone.**

- 1 Assurez-vous que votre téléphone est doté du système d'exploitation Android version 4.3 ou ultérieure avec prise en charge du Bluetooth.
  - Pour savoir si votre périphérique mobile prend en charge Android Wear, consultez <http://g.co/WearCheck> depuis votre téléphone.
  - Si votre téléphone n'est pas doté d'Android 4.3 ou une version ultérieure, renseignez-vous auprès du fabricant pour obtenir une mise à jour logicielle.
- 2 Assurez-vous que votre téléphone est à proximité de votre montre.
- 3 Téléchargez sur votre téléphone l'application **Android Wear**  depuis le **Play Store**  puis installez-la. Vérifiez que la dernière version de l'application **Android Wear**  est bien installée sur votre téléphone.
- 4 Vérifiez que votre téléphone dispose d'une connexion de données mobiles ou Wi-Fi. Une connexion de données est nécessaire lors de la première configuration de votre montre.
- 5 La montre doit être branchée sur une source d'alimentation pendant la configuration.

## REMARQUE

- Votre montre s'allumera automatiquement lors du chargement. Selon le logiciel installé, une mise à jour peut être automatiquement téléchargée et installée sur votre montre.
- Selon la connexion réseau, la procédure de configuration peut prendre plus de 20 minutes.

# Comment associer votre montre

- 1 Mettez la montre en marche et faites défiler l'écran de bienvenue vers la gauche pour commencer.
- 2 Sélectionnez une langue.
- 3 Branchez votre montre sur une source d'alimentation et faites défiler l'écran vers la gauche pour continuer.

## REMARQUE

- Si le niveau de la batterie est inférieur à 20 %, rechargez votre montre avant de passer à l'étape suivante.
- 4 Suivez les instructions qui s'affichent à l'écran en défilant vers la gauche jusqu'à ce qu'apparaisse le nom de la montre.
  - 5 Ouvrez l'application **Android Wear**  sur votre téléphone. Si ce n'est pas déjà fait, activez le Bluetooth lors de l'installation.
  - 6 Une liste des périphériques à proximité s'affiche sur votre téléphone. Saisissez le nom de votre montre.
  - 7 Un code de couplage s'affiche sur votre montre et votre téléphone. Vérifiez que les codes correspondent.
  - 8 Appuyez sur **SE CONNECTER** sur votre téléphone pour démarrer le couplage.
  - 9 Un message de confirmation s'affiche dès que votre montre est associée. Cela peut prendre quelques minutes.
  - 10 Suivez les instructions à l'écran pour terminer la configuration initiale.

## Après le couplage

Pour bénéficier de la meilleure expérience Android Wear possible, nous recommandons d'activer **Google Now** et **Services de localisation**. S'ils ne sont pas déjà activés, allez dans les **paramètres Google** ou dans **Paramètres** sur votre téléphone.



# Comment utiliser votre montre

## Commencer depuis l'écran de votre montre (où l'heure est affichée)

Commencez par sortir votre montre de veille. Si l'écran de votre montre est sombre, vous pouvez la sortir de veille en effectuant l'une des actions suivantes :

- Touchez l'écran.
- Tournez votre poignet pour mettre l'écran de la montre en position verticale.
- Appuyez sur la **Touche Marche-Arrêt** de la montre.

## Réduire rapidement la luminosité de l'écran

- Appuyez sur la **Touche Marche-Arrêt** de la montre.

**OU**

- Appuyez sur l'écran avec votre paume jusqu'à ce qu'il vibre. Cela réduira la luminosité de l'écran de la montre.

## Changer l'écran de la montre

- 1 Maintenez le doigt enfoncé n'importe où sur l'écran de la montre pendant quelques secondes.
- 2 Faites glisser l'écran vers la droite ou vers la gauche pour parcourir les modèles, puis appuyez sur l'un d'entre eux pour le choisir.

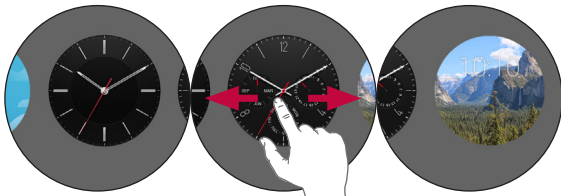

## REMARQUE

- Vous pouvez également modifier et télécharger des écrans de montre par le biais de l'application **Android Wear** .

## Cartes de notification

La plupart des notifications que vous voyiez sur votre téléphone s'affichent également sur votre montre. Elles comprennent les notifications pour les appels manqués, les SMS, les rappels d'événements et plus encore.

Les notifications s'affichent sous la forme de cartes en bas du cadran de la montre.



### Aperçu des cartes

Faites glisser la carte vers le bas pour la masquer.

Faites glisser votre doigt vers le haut pour afficher davantage de cartes.

Faites glisser votre doigt vers la gauche pour afficher plus de détails et d'options.

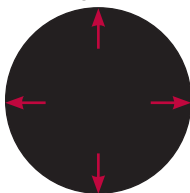

Faites glisser votre doigt vers la droite pour faire disparaître la carte.

Faites glisser votre doigt vers le bas pour revenir à l'écran d'accueil.

## Pour afficher les cartes

Pour afficher les cartes, faites glisser votre doigt vers le haut depuis le bas de l'écran.

Appuyez sur une carte pour voir plus d'infos. Pour voir plus de cartes, continuez à balayer depuis le bas de l'écran vers le haut.

## Pour retirer une carte

Pour fermer une carte, faites-la glisser de la gauche vers la droite. Une fois que vous avez fini de consulter une carte, vous pouvez la fermer. Si vous retirez une carte de votre montre, la même carte ou notification disparaît de votre téléphone.

## Pour voir plus de détails

Pour voir plus de détails, faites glisser la carte de la droite vers la gauche. Certaines cartes fournissent de plus amples détails ou comportent des actions que vous pouvez mener.

## Pour rappeler une carte

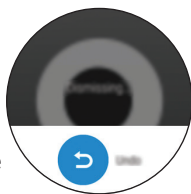

Une fois que la carte a été ignorée, faites glisser votre doigt du haut vers le bas de l'écran de votre montre et appuyez sur le bouton **Annuler** ↶. Vous aurez quelques secondes pour rappeler la carte. Si vous avez rejeté la dernière carte de votre flux, vous devrez faire glisser votre doigt du bas vers le haut de l'écran pour voir le bouton Annuler.





## Bloquer les notifications

Si votre téléphone affiche des notifications que vous ne voulez pas voir sur votre montre, il est possible de désactiver l'affichage d'applications spécifiques sur votre montre.

## Bloquer des applications depuis votre montre

- 1 Sur votre montre, allez sur une carte.
- 2 Faites glisser votre doigt de la droite vers la gauche jusqu'à ce que vous aperceviez .
- 3 Appuyez sur  >  pour confirmer.

## Bloquer des applications à l'aide de l'application Android Wear

- 1 Sur votre téléphone, ouvrez l'application **Android Wear** .
- 2 Appuyez sur  > **Bloquer les notifications des applis** > .
- 3 Sélectionnez l'application à bloquer.

## Notifications d'appel

Vous pouvez être immédiatement alerté dès que votre téléphone reçoit un appel entrant. La notification affiche le numéro de l'appelant ou le contact de votre téléphone et vous offre la possibilité d'accepter ou de rejeter l'appel.

### REMARQUE

- Si vous avez défini la montre connectée sur le mode **Appel audio** sur l'écran des paramètres Bluetooth de votre téléphone, vous pouvez recevoir l'appel.



Faites glisser le doigt sur l'écran vers la droite pour répondre à un appel



Notification d'appel entrant



Faites glisser le doigt sur l'écran vers la gauche pour rejeter un appel

# Choisir le moment où vous recevez les notifications

Vous pouvez choisir quelles notifications s'affichent sur votre montre et quand. Pour modifier les paramètres d'interruption, faites glisser votre doigt du haut vers le bas de l'écran de votre montre. Les options d'interruption s'affichent.

⊖ **Ne pas déranger**: Appuyez sur **Désactivé** ou **Alarmes seulement**.

## REMARQUE

- Certains contenus peuvent être différents sur votre montre selon la version du système d'exploitation.

# Voir le niveau de charge de la batterie ou la date

Faites glisser votre doigt vers le bas depuis le haut de l'écran.

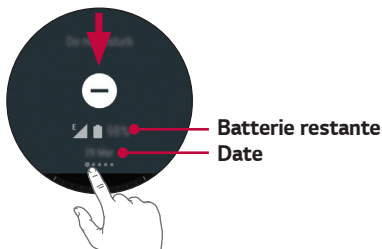

## REMARQUE

- Certains contenus peuvent être différents sur votre montre selon la version du système d'exploitation.

## Accéder au paramétrage du son

Permet de définir le son des notifications. Vous pouvez également activer le mode Silencieux.

- 1 Faites glisser votre doigt de la droite vers la gauche jusqu'à ce que vous aperceviez **Sonnerie**.
- 2 Appuyez sur l'icône Son .



## Éteindre temporairement l'écran grâce au mode Cinéma

Vous pouvez éteindre l'écran de votre montre de façon à ce qu'il ne s'illumine pas et à ce que les notifications ne s'affichent pas.

- Appuyez rapidement deux fois sur la **Touche Marche-Arrêt**.

**OU**

- 1 Si votre écran est sombre, touchez l'écran pour sortir la montre de veille.
- 2 Faites glisser votre doigt vers le bas depuis le haut de l'écran. Faites glisser votre doigt de la droite vers la gauche jusqu'à ce que vous aperceviez **Mode Cinéma** . Appuyez sur l'icône pour l'activer.

# Augmenter temporairement la luminosité de l'écran

Vous pouvez augmenter temporairement la luminosité de l'écran si vous êtes à l'extérieur, dans un endroit ensoleillé. Cette fonction dure quelques secondes et s'éteint automatiquement.

- Appuyez rapidement trois fois sur la **Touche Marche-Arrêt**.

**OU**

- 1 Si votre écran est sombre, touchez l'écran pour sortir la montre de veille.
- 2 Faites glisser votre doigt vers le bas depuis le haut de l'écran. Faites glisser votre doigt de la droite vers la gauche jusqu'à ce que vous aperceviez **Luminosité élevée** . Appuyez sur l'icône pour l'activer.

# Accéder au menu Paramètres

- Appuyez de manière prolongée sur la **Touche Marche-Arrêt** jusqu'à ce que la liste des applications s'affiche et appuyez sur **Paramètre** .

**OU**



- Faites glisser votre doigt vers la gauche jusqu'à ce que la liste des applications s'affiche et appuyez sur **Paramètres** .

# Gestion du stockage

Grâce à l'application **Android Wear**  installée sur votre téléphone, vous pouvez voir :

- L'espace de stockage disponible
- L'espace de stockage total de votre montre
- Les applications ou les services qui utilisent l'espace de stockage de votre montre

## Pour voir les détails sur le stockage :

- 1 Assurez-vous que votre montre est connectée à votre téléphone.
- 2 Sur votre téléphone, ouvrez l'application **Android Wear** .
- 3 Appuyez sur  > Si vous avez plusieurs appareils, appuyez sur le nom de votre montre > **Espace de stockage sur la montre.**



# Tâches utilisant la commande vocale

Vous pouvez voir un menu des tâches simples sur votre montre pour lesquelles la commande vocale peut être utilisée. Il suffit de dire « **Ok Google** » ou de faire glisser l'écran d'accueil vers la gauche jusqu'à ce que vous voyiez l'option **Parlez maintenant.** et de formuler votre commande ou votre question.

Par exemple, une fois que vous êtes dans le menu **Parlez maintenant.**, vous pouvez appuyer sur « **Lancer le chronomètre** ». Pour faire la même chose avec votre voix, il vous suffit de dire « **Ok Google, Lancer le chronomètre** » à partir de la plupart des écrans.

### REMARQUE

- Certaines actions vocales ne sont pas disponibles dans toutes les langues et tous les pays.

## Suivez ces étapes pour commencer à utiliser la commande vocale sur votre montre :

- 1 Si votre écran est sombre, appuyez sur l'écran pour sortir la montre de veille.
- 2 Depuis l'écran principal, dites « **Ok Google** ». L'invite **Parlez maintenant.** s'affiche.
- 3 Formulez votre commande ou posez votre question.

## Ouverture d'une fonctionnalité par la touche Marche-Arrêt

- 1 Si votre écran est sombre, appuyez sur l'écran pour sortir la montre de veille.
- 2 Maintenez la **Touche Marche-Arrêt** enfoncée jusqu'à ce qu'apparaisse la liste des applications.
- 3 Faites glisser votre doigt vers la gauche jusqu'à ce que vous aperceviez l'invite **Parlez maintenant.**
- 4 Faites glisser votre doigt vers le bas pour sélectionner la tâche de votre choix.

## REMARQUE

- Vous verrez les applications récentes en haut de la liste des actions que vous pouvez faire.

## Modifier les applications que vous utilisez pour les actions vocales

Vous pouvez définir les applications à utiliser pour les différentes actions vocales. Par exemple, vous pouvez changer l'application que vous utilisez pour régler des alarmes ou envoyer des messages.

- 1 Sur votre téléphone, ouvrez l'application **Android Wear** .
- 2 Dans la moitié inférieure de l'écran, une liste d'actions s'affiche.
- 3 Faites défiler et appuyez sur une action. Vous pouvez choisir parmi les applications disponibles.

## REMARQUE

- Vous pouvez également télécharger des applications qui fonctionnent avec Android Wear dans le **Play Store** .

## Créer ou afficher une note

Vous pouvez parler à votre montre pour créer une note ou afficher des notes existantes avec **QuickMemo+** ou des applications Android comme **Google Keep**.

- 1 Si votre écran est sombre, appuyez sur l'écran pour sortir la montre de veille.
- 2 Depuis l'écran principal, dites « **Ok Google** » ou maintenez la **Touche Marche-Arrêt** enfoncée jusqu'à ce que la liste des applications s'affiche, puis faites glisser votre doigt vers la gauche. L'invite **Parlez maintenant.** s'affiche.
- 3 Dites « **Créer une note** ».

- 4 Dites votre note à voix haute lorsque vous y êtes invité. (Par exemple : « Essayer le nouveau restaurant sur la rue principale »). Votre note sera automatiquement enregistrée au bout de quelques secondes. Appuyez sur **X** si vous souhaitez annuler cette note.
- 5 Lorsque vous utilisez cette fonctionnalité pour la première fois, les applications en lien avec celle-ci se trouvant sur votre téléphone apparaîtront sur la montre (par ex. : Google Keep, QuickMemo+). Si vous installez deux applications apparentées ou plus sur votre téléphone, sélectionnez l'application que vous souhaitez utiliser, et elle s'affichera dorénavant par défaut.

 **REMARQUE : si vous avez installé QuickMemo+ ou Google Keep sur votre téléphone :**

- L'application convertit la parole en texte. Lorsque vous avez fini de parler, la note est enregistrée dans **QuickMemo+** ou **Google Keep** sur votre appareil mobile.
- Affichez et modifiez vos notes en ouvrant l'application sur votre appareil mobile.

## Définir un rappel

Vous pouvez parler à votre montre pour définir un rappel. Une fois le rappel défini, une carte apparaîtra lorsque votre rappel sonnera.

- 1 Si votre écran est sombre, appuyez sur l'écran pour sortir la montre de veille.
- 2 Depuis l'écran principal, dites « **Ok Google** » ou maintenez la **Touche Marche-Arrêt** enfoncée jusqu'à ce que la liste des applications s'affiche, puis faites glisser votre doigt vers la gauche. L'invite **Parlez maintenant.** s'affiche.
- 3 Dites « **Rappelle-moi** ».
- 4 Formulez votre rappel lorsque vous y êtes invité. Votre rappel sera automatiquement enregistré au bout de quelques secondes. Appuyez sur **X** si vous souhaitez annuler cette note.

## Afficher mon nombre de pas

Cette fonctionnalité permet de compter le nombre de pas effectués dans la journée et de consulter un historique du nombre de pas de la semaine écoulée, tels que mesurés par l'application Fit.

- 1 Si votre écran est sombre, appuyez sur l'écran pour sortir la montre de veille.
- 2 Depuis l'écran principal, dites « **Ok Google** » ou maintenez la **Touche Marche-Arrêt** enfoncée jusqu'à ce que la liste des applications s'affiche, puis faites glisser votre doigt vers la gauche. L'invite **Parlez maintenant.** s'affiche.
- 3 Dites « **Afficher mon nombre de pas** ». Le nombre de pas s'affiche, ainsi que votre progression par rapport à vos objectifs de remise en forme et un histogramme du nombre de pas par jour.
- 4 Pour afficher la liste du nombre total de pas quotidiens, faites glisser votre doigt vers le haut de l'écran.

## Afficher ma fréquence cardiaque

L'application Heart Rate permet de mesurer et conserver une trace de votre fréquence cardiaque.

### REMARQUE

- La fonctionnalité de mesure de la fréquence cardiaque de l'appareil n'est pas destinée à des fins de diagnostic clinique ou médical. Appliquez les instructions des sections **Port de la montre** et **Mesures précises** pour assurer la précision des mesures de votre fréquence cardiaque.

## Mesure de la fréquence cardiaque

- 1 Si votre écran est sombre, appuyez sur l'écran pour sortir la montre de veille.
- 2 Depuis l'écran principal, dites « **Ok Google** » ou maintenez la **Touche Marche-Arrêt** enfoncée jusqu'à ce que la liste des applications

s'affiche, puis faites glisser votre doigt vers la gauche. L'invite **Parlez maintenant.** s'affiche.

- 3 Dites « **Afficher ma fréquence cardiaque** ».
- 4 Lorsque vous utilisez cette fonction pour la première fois, vous devez sélectionner **Google Fit**. Sélectionnez l'application que vous souhaitez utiliser, et elle s'affichera dorénavant par défaut.
- 5 Votre montre commence à mesurer votre rythme cardiaque. Vous verrez rapidement votre fréquence cardiaque s'afficher à l'écran avec son historique.
- 6 Effectuez d'autres mesures en appuyant sur **Revérifier**.

## Envoie un texto

Cette fonctionnalité permet d'utiliser la montre pour dicter des SMS destinés à des contacts enregistrés sur votre appareil mobile. Vous pouvez également répondre aux SMS qui s'affichent dans les cartes.

## Envoi d'un message

- 1 Si votre écran est sombre, appuyez sur l'écran pour sortir la montre de veille.
- 2 Depuis l'écran principal, dites « **Ok Google** » ou maintenez la **Touche Marche-Arrêt** enfoncée jusqu'à ce que la liste des applications s'affiche, puis faites glisser votre doigt vers la gauche. L'invite **Parlez maintenant.** s'affiche.
- 3 Dites « **Envoie un texto** ».
- 4 L'écran **Destinataire ?** S'affiche. L'invite **Parlez maintenant.** s'affiche. Dites à haute voix le nom du contact auquel vous souhaitez envoyer un SMS. Lorsque la liste s'affiche, sélectionnez le contact souhaité.
- 5 Vous serez invité à dicter le message que vous souhaitez envoyer. Dicter votre message ou insérez des émoticônes.
- 6 Votre message sera automatiquement envoyé.

## Réponse à un message

Vous verrez des cartes si les notifications de messages sont activées sur votre téléphone. Faites glisser votre doigt de la droite vers la gauche jusqu'à ce que l'option **Répondre** apparaisse. Appuyez sur **Répondre**, puis dictez votre message.

## E-mail

La montre permet d'écrire ou de lire des e-mails sur votre appareil mobile.

- 1 Si votre écran est sombre, appuyez sur l'écran pour sortir la montre de veille.
- 2 Depuis l'écran principal, dites « **Ok Google** » ou maintenez la **Touche Marche-Arrêt** enfoncée jusqu'à ce que la liste des applications s'affiche, puis faites glisser votre doigt vers la gauche. L'invite **Parlez maintenant.** s'affiche.
- 3 Dites « **E-mail** ».
- 4 L'écran **Destinataire ?** s'affiche. L'invite **Parlez maintenant.** s'affiche.
- 5 Dites à haute voix le nom du contact auquel vous souhaitez envoyer un e-mail. Lorsque la liste s'affiche, sélectionnez le contact souhaité.
- 6 Vous serez invité à dicter le message que vous souhaitez envoyer.
- 7 Votre message sera automatiquement envoyé.

## Consultation des e-mails sur votre téléphone

Lors de lecture d'e-mails sur votre montre, faites glisser la carte message de droite à gauche et appuyez sur **Ouvrir sur tél.**

## Réponse à un e-mail

Faire glisser votre doigt de la droite vers la gauche vous permet d'effectuer différentes actions, comme archiver ou répondre. Appuyez sur **Répondre**, puis dictez votre message. Votre message sera automatiquement envoyé.

## Suppression d'e-mails

Faites glisser la carte message de droite à gauche et appuyez sur **Supprimer**.

## Planning

Avec votre montre, vous pouvez consulter les événements notés sur l'agenda de votre appareil mobile.

- 1 Si votre écran est sombre, appuyez sur l'écran pour sortir la montre de veille.
- 2 Depuis l'écran principal, dites « **Ok Google** » ou maintenez la **Touche Marche-Arrêt** enfoncée jusqu'à ce que la liste des applications s'affiche, puis faites glisser votre doigt vers la gauche. L'invite **Parlez maintenant.** s'affiche.
- 3 Dites « **Planning** ». La liste des événements prévus s'affiche.
- 4 Appuyez sur un événement pour afficher les détails de l'événement.

## Itinéraire

Vous pouvez rechercher une destination donnée à partir de votre montre.

- 1 Si votre écran est sombre, appuyez sur l'écran pour sortir la montre de veille.
- 2 Depuis l'écran principal, dites « **Ok Google** » ou maintenez la **Touche Marche-Arrêt** enfoncée jusqu'à ce que la liste des applications s'affiche, puis faites glisser votre doigt vers la gauche. L'invite **Parlez maintenant.** s'affiche.
- 3 Dites « **Itinéraire** », suivi de la destination.

## Régler le minuteur

La montre peut être utilisée comme minuteur. Une fois le minuteur réglé, une nouvelle carte avec un compte à rebours s'affiche.

- 1 Si votre écran est sombre, appuyez sur l'écran pour sortir la montre de veille.
- 2 Depuis l'écran principal, dites « **Ok Google** » ou maintenez la **Touche Marche-Arrêt** enfoncée jusqu'à ce que la liste des applications s'affiche, puis faites glisser votre doigt vers la gauche. L'invite **Parlez maintenant.** s'affiche.
- 3 Dites « **Régler le minuteur** ».
- 4 Faites glisser les durées disponibles et lancez le minuteur en appuyant sur la durée voulue.
  - Lancez ou reprenez le décompte en appuyant sur ►.
  - Mettez le minuteur en pause en appuyant sur ||.

## Arrêt du minuteur

Lorsque le minuteur sonne, faites glisser votre doigt de la gauche vers la droite sur votre écran pour l'arrêter.

## Utiliser le chronomètre

Mesurez le temps écoulé avec l'application Stopwatch.

- 1 Si votre écran est sombre, appuyez sur l'écran pour sortir la montre de veille.
- 2 Depuis l'écran principal, dites « **Ok Google** » ou maintenez la **Touche Marche-Arrêt** enfoncée jusqu'à ce que la liste des applications s'affiche, puis faites glisser votre doigt vers la gauche. L'invite **Parlez maintenant.** s'affiche.
- 3 Dites « **Lancer le chronomètre** ».
- 4 Appuyez sur ► pour démarrer.

# Régler une alarme

La montre permet de définir plusieurs alarmes. Les alarmes de votre montre et téléphone sont différentes.

- 1 Si votre écran est sombre, appuyez sur l'écran pour sortir la montre de veille.
- 2 Depuis l'écran principal, dites « **Ok Google** » ou maintenez la **Touche Marche-Arrêt** enfoncée jusqu'à ce que la liste des applications s'affiche, puis faites glisser votre doigt vers la gauche. L'invite **Parlez maintenant.** s'affiche.
- 3 Dites « **Régler une alarme** ».
- 4 Réglez l'heure voulue en faisant glisser votre doigt vers le haut ou le bas.

Lorsqu'une alarme se déclenche, votre montre vibre et affiche une carte.

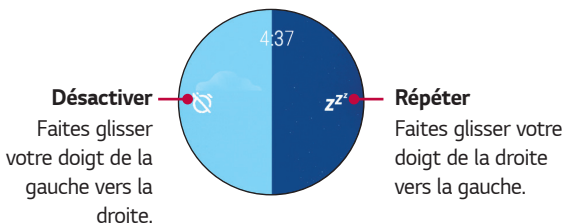

# Afficher les alarmes

Vous pouvez afficher et supprimer les alarmes que vous définissez.

- 1 Si votre écran est sombre, appuyez sur l'écran pour sortir la montre de veille.
- 2 Depuis l'écran principal, dites « **Ok Google** » ou maintenez la **Touche Marche-Arrêt** enfoncée jusqu'à ce que la liste des applications s'affiche, puis faites glisser votre doigt vers la gauche. L'invite **Parlez maintenant.** s'affiche.
- 3 Dites « **Afficher les alarmes** ».



# Utilisation des applications

La liste des applications contient les applications incluses sur la montre.

## Pour accéder aux applications installées sur votre montre

- 1 Si votre écran est sombre, appuyez sur l'écran pour sortir la montre de veille.
- 2 Faites glisser l'écran vers la gauche pour ouvrir la liste des applications.

## Téléchargement d'autres applications

Vous pouvez voir une liste d'applications recommandées dans **Play Store**







Ouvrez l'application **Android Wear**  pour télécharger d'autres applications sur votre téléphone.

## Téléphone

### Émettre un appel

Vous pouvez émettre et recevoir des appels directement à partir de votre montre. Vous pouvez afficher sur votre montre un clavier vous permettant de composer un numéro.

- 1 Appuyez de manière prolongée sur la **Touche Marche-Arrêt** jusqu'à ce que la liste des applications s'affiche et appuyez sur **Téléphone** .
- 2 Faites glisser votre doigt vers la gauche jusqu'à ce que le clavier de numérotation apparaisse.
- 3 Entrez le numéro sur le clavier de numérotation. Si vous souhaitez vérifier le numéro de téléphone que vous avez saisi, faites glisser votre doigt vers le bas. Appuyez sur  si vous souhaitez annuler et appuyez sur  pour effacer un chiffre.
- 4 Après avoir saisi le numéro souhaité, appuyez sur  pour passer l'appel.



- 5 Si vous souhaitez raccrocher le téléphone, appuyez sur le bouton rouge .

#### REMARQUE

- Vous pouvez également passer un appel à partir de la liste **Récents** et de la liste des **Contacts**.

## Réponse à un appel et rejet d'un appel

Lorsque vous recevez un appel entrant, vous pouvez y répondre ou le rejeter.

- Faites glisser  vers la droite pour répondre à l'appel.
- Faites glisser  vers la gauche pour rejeter l'appel.

## Pour afficher la liste des contacts

Vous pouvez consulter la liste des contacts sur votre montre aussi facilement que sur votre téléphone.

- 1 Maintenez la **Touche Marche-Arrêt** enfoncée jusqu'à ce qu'apparaisse la Liste applications.
- 2 Faites glisser votre doigt vers la gauche jusqu'à ce que la liste des contacts s'affiche.

# Renvoi d'appel

Cette fonction vous permet de transférer les appels vers votre montre à l'aide du **Renvoi d'appel**  lorsque vous ne répondez pas aux appels entrants sur votre téléphone mobile.

## Comment activer le renvoi d'appel en cas de couplage avec un produit GSM

- 1 Appuyez de manière prolongée sur la **Touche Marche-Arrêt** jusqu'à ce que la liste des applications s'affiche et appuyez sur **Paramètres** .
- 2 Dans le menu **Paramètres**, appuyez sur **Mobile** > **Transfert d'appel** > **Activer** > **Demander l'activation**.

### REMARQUE

- Vous pouvez également utiliser l'application LG Call forwarding pour activer la fonction en cas de couplage avec un produit GSM.

### REMARQUE

- Les descriptions, les images d'écran et les langues prises en charge dans ce guide peuvent varier en raison des mises à jour de l'application.
- La fonction de renvoi d'appel pour votre montre n'est pas prise en charge par tous les opérateurs. Pour connaître les fonctionnalités prises en charge, veuillez contacter votre fournisseur de services.



### AVERTISSEMENT

- Selon votre fournisseur de services, vous devez au préalable souscrire à un service de transfert d'appel.
- Cette fonctionnalité peut ne pas fonctionner selon les conditions du réseau. Veuillez contacter votre fournisseur de services si vous rencontrez des problèmes.
- Pour plus d'informations sur les services de transfert d'appel, veuillez prendre contact avec votre fournisseur de services.

# Messenger



Vous pouvez envoyer des messages et y répondre directement sur votre montre.

## Envoi d'un message

- 1 Appuyez de manière prolongée sur la **Touche Marche-Arrêt** jusqu'à ce que la liste des applications s'affiche et appuyez sur **Messenger** .
- 2 Appuyez sur **Nouveau message** , puis sélectionnez le contact auquel vous souhaitez envoyer le message.
- 3 Vous serez invité à dicter ou à sélectionner le message que vous souhaitez envoyer.
- 4 Votre message sera automatiquement envoyé.



## Réponse à un message

Les notifications de messages sont activées sur votre téléphone ou sur votre montre. Pour consulter vos SMS, installez Messenger. Avec Messenger sur votre téléphone, vous pouvez répondre à toutes les conversations de votre téléphone depuis votre montre.

- 1 Appuyez de manière prolongée sur la **Touche Marche-Arrêt** jusqu'à ce que la liste des applications s'affiche et appuyez sur **Messenger** .
- 2 Sélectionnez le contact que vous souhaitez lorsque la liste des contacts s'affiche, s'il y a un certain nombre de messages que vous recevez.
- 3 Appuyez sur  > **Répondre**.
- 4 Dicter une réponse, dessinez des émoticônes ou envoyez un message prédéfini.

# LG Health

L'application LG Health vous aide à gérer votre santé et à maintenir votre forme physique en suivant vos activités et en vous proposant de relever des défis contre d'autres utilisateurs.

- 1 Appuyez de manière prolongée sur la **Touche Marche-Arrêt** jusqu'à ce que la liste des applications s'affiche et appuyez sur **LG Health** .
- 2 Pour commencer à utiliser cette application, saisissez votre profil et appuyez sur .
- 3 Sélectionnez l'élément de votre choix. Utilisez les options ci-dessous pour suivre votre activité physique.
  - **Tracker** : sélectionnez le type et l'intensité de l'exercice, puis enregistrez votre exercice ou bénéficiez d'un encadrement.
  - **Stress** : recevez des messages à propos de votre indice de stress (étape 4) et des guides pas-à-pas. Fixez la montre à votre poignet avant de l'utiliser. (Tenez-la éloignée de l'os de votre poignet.)
  - **Paramètres** : accédez aux options de LG Health telles que Profil, Unité d'objectif, Objectif quotidien, Unités, Notification d'exercice, Disposition Tracker et Supprimer données. Affichez ou modifiez le profil défini lors de votre première utilisation. Supprimez des données enregistrées dans LG Health, comme les journaux de suivi et les journaux de stress.

## REMARQUE

- Cette fonctionnalité permet de renseigner l'utilisateur sur son activité physique. Veuillez l'utiliser à titre indicatif uniquement.

# Utiliser l'application Google Fit

L'application Fit vous permet de compter vos pas et d'afficher la distance parcourue. Vous pouvez également voir votre rythme cardiaque.

En installant l'application Google Fit sur le téléphone associé à votre montre Android Wear, vous pouvez synchroniser les données entre les deux appareils et bénéficier de toutes les fonctionnalités Fit.

Appuyez de manière prolongée sur la **Touche Marche-Arrêt** jusqu'à ce que la liste des applications s'affiche et appuyez sur **Fit** .

Faites glisser votre doigt vers la gauche pour afficher les détails.

## Estimation du nombre de pas effectués aujourd'hui

Utilisez la commande vocale ou le menu pour afficher une estimation du nombre de pas que vous avez effectués.

Dites « **OK Google** ». Lorsque vous voyez l'invite **Parler maintenant**, dites « **Afficher mon nombre de pas** » (voir la section **Afficher mon nombre de pas** pour en savoir plus).

**OU**



Ouvrez l'application **Fit** .

## Vérification de votre fréquence cardiaque

Utilisez la commande vocale ou le menu pour vérifier votre fréquence cardiaque.

Dites « **Ok Google** ». Lorsque vous voyez l'invite **Parlez maintenant.**, dites « **Afficher ma fréquence cardiaque** » (voir la section **Afficher ma fréquence cardiaque** pour en savoir plus).

**OU**

- 1 Ouvrez l'application **Fit**  et faites glisser votre doigt vers la gauche jusqu'à ce que votre fréquence cardiaque s'affiche.
- 2 Faites glisser votre doigt vers le haut pour voir l'historique de vos mesures ou appuyez sur  pour mesurer votre fréquence cardiaque.



# Paramètres

## Lancement du menu Paramètres

- Appuyez de manière prolongée sur la **Touche Marche-Arrêt** jusqu'à ce que la liste des applications s'affiche et appuyez sur **Paramètres** .

**OU**

- Faites glisser votre doigt vers la gauche jusqu'à ce que la liste des applications s'affiche et appuyez sur **Paramètres** .

## Réglage de la luminosité

La luminosité de la montre peut être réglée directement sur cet appareil.

- 1 Dans le menu **Paramètres**, appuyez sur **Régler la luminosité**.
- 2 Choisissez un niveau de luminosité en sélectionnant une option.

## Modification du cadran de votre montre

Vous pouvez modifier l'apparence du cadran de votre montre de plusieurs manières : en maintenant le doigt enfoncé sur l'arrière-plan de l'écran de votre montre, par le biais de l'application **Android Wear**  installée sur votre téléphone ou par le biais du menu **Paramètres** de votre montre.

- 1 Dans le menu **Paramètres**, appuyez sur **Modifier le cadran de la montre**.
- 2 Faites glisser votre doigt vers la droite et la gauche pour parcourir les modèles. Si vous faites défiler tous les modèles vers la gauche, vous verrez les cadrans récemment utilisés.
- 3 Appuyez sur le cadran de votre choix.

## Modification de la taille de la police

Vous pouvez définir la taille de police pour l'affichage de votre montre.

- 1 Dans le menu **Paramètres**, appuyez sur **Taille de police**.
- 2 Choisissez un niveau de taille en sélectionnant une option.

## Gestes

Vous pouvez utiliser les mouvements gestuels pour parcourir les cartes de notification, les listes et bien plus encore.

- Dans le menu **Paramètres**, appuyez sur **Gestes** pour activer ou désactiver cette fonction.
  - Tournez le poignet vers l'extérieur pour faire défiler une page vers le pas.
  - Tournez le poignet vers l'intérieur pour faire défiler une page vers le haut.
  - Abaissez le bras pour sélectionner une carte et ouvrir un nouvel écran.
  - Relevez le bras pour revenir en arrière.
  - Secouez le poignet pour revenir à l'écran principal à partir de n'importe quel écran.

## Paramètres d'écran activé/désactivé

Vous pouvez configurer l'écran pour qu'il affiche l'heure ou qu'il s'éteigne complètement lorsque vous n'utilisez pas la montre. S'il est éteint, l'écran s'allume lorsque vous l'inclinez ou le recouvrez.

- Dans le menu **Paramètres**, appuyez sur **Écran actif en permanence** pour activer ou désactiver cette fonction.
  - **ACTIVÉ** : un cadran tamisé s'affiche lorsque la montre est inactive.
  - **DÉSACTIVÉ** : l'écran de la montre devient plus sombre lorsqu'elle est inactive.

## Sonnerie

Ce menu vous permet de définir divers paramètres de son.

- Dans le menu **Paramètres**, appuyez sur **Sonnerie**.

## Wi-Fi

Si le Wi-Fi est défini en mode automatique, vous pouvez synchroniser votre montre et votre téléphone, même lorsque la connectivité Bluetooth n'est pas disponible. Le Wi-Fi est automatiquement activé lorsque le Bluetooth est déconnecté. Lorsque vous utilisez une connexion Wi-Fi, votre montre peut recevoir des notifications de votre téléphone, même si le Bluetooth n'est pas disponible. La montre recherchera le réseau Wi-Fi le plus proche et s'y connectera en fonction de la liste des réseaux Wi-Fi enregistrés sur votre téléphone.

- Dans le menu **Paramètres**, appuyez sur **Wi-Fi** et définissez-le sur Automatique ou Désactivé.

## Bluetooth

Votre montre recherche automatiquement les appareils Bluetooth à portée. Vous pouvez coupler votre montre avec un casque en passant par le menu Appareils Bluetooth, dans Paramètres. Vous pouvez également dissocier et déconnecter les casques.

- Dans le menu **Paramètres**, appuyez sur **Bluetooth**.

### REMARQUE

- Seuls les appareils Bluetooth prenant en charge les profils A2DP et HFP sont pris en charge.
- L'appel audio par téléphone est désactivé lorsque votre montre et votre casque Bluetooth sont connectés.
- Vous pouvez déconnecter votre montre de votre téléphone uniquement par le biais de l'application Android Wear sur votre téléphone.

## Mobile

Ce menu vous permet de configurer divers paramètres du réseau mobile.

- Dans le menu **Paramètres**, appuyez sur **Mobile**.

# Localisation

Gérez les services de localisation pour déterminer votre emplacement approximatif.

- Dans le menu **Paramètres**, appuyez sur **Localisation** pour activer ou désactiver cette fonction.

## REMARQUE

- Une fois couplée avec un téléphone, la montre utilisera l'emplacement du téléphone. Pour améliorer la précision de l'emplacement en cas de couplage avec un téléphone, activez Haute précision dans les paramètres d'emplacement de votre téléphone.
- Activez le paramètre d'emplacement sur votre montre si vous souhaitez utiliser le service de localisation lorsque votre montre n'est pas couplée avec un téléphone.

# Mode Avion

Lorsque le mode Avion est activé, vous pouvez tout de même utiliser la plupart des fonctionnalités de votre montre (comme la mesure de la fréquence cardiaque), lorsque vous êtes dans un avion ou tout autre endroit où l'envoi ou la réception de données est interdit.

## REMARQUE

- Lorsque le mode Avion est activé, votre montre ne permet pas d'accéder aux informations stockées sur votre appareil mobile. Vous devez également activer le mode Avion sur votre appareil mobile.
- Dans le menu **Paramètres**, appuyez sur **Mode Avion** pour activer ou désactiver ce mode.

## Accessibilité

Permet de régler les paramètres d'accessibilité.

- Dans le menu **Paramètres**, appuyez sur **Accessibilité** pour régler les options disponibles.

## Date et heure

Vous permet de déterminer vos préférences d'affichage pour la date et l'heure.

- Dans le menu **Paramètres**, appuyez sur **Date et heure**.

## Verrouillage de l'écran

Définissez une forme que vous dessinez avec votre doigt permettant de déverrouiller l'écran.

- Dans le menu **Paramètres**, appuyez sur **Verrouillage de l'écran**.

## Autorisations

Vous permet de contrôler les autorisations pour des applications individuelles.

- Dans le menu **Paramètres**, appuyez sur **Autorisations**.

## Dissocier du téléphone

Cette opération permet de dissocier la montre de votre téléphone, de rétablir les paramètres de la montre définis en usine et de supprimer toutes vos données.

- 1 Dans le menu **Paramètres**, appuyez sur **Dissocier du téléphone**. Vous êtes invité à confirmer votre choix.

2 Appuyez sur .

- La montre se connecte à un seul appareil mobile à la fois.
- La dissociation efface toutes les données enregistrées dans la mémoire de la montre. Une fois la réinitialisation terminée, la montre peut être connectée à un autre appareil mobile.

## Éteindre

1 Dans le menu **Paramètres**, appuyez sur **Éteindre**.

2 Lorsque le message **Confirmer ?** apparaît, appuyez sur .

## À propos

Les informations relatives à votre montre s'affichent ici. Vous pouvez afficher le modèle, le nom du périphérique, la version logicielle, le numéro de série, le numéro de build, ainsi que des informations sur la connexion et la batterie. Les options suivantes sont également disponibles.

- Dans le menu **Paramètres**, appuyez sur **À propos**.
  - **Mises à jour du système** : vérifiez que la dernière version du logiciel est installée sur votre montre.
  - **Informations réglementaires** : affiche des informations relatives aux réglementations en vigueur.
  - **Mentions légales** : vous enjoint de consulter les informations légales de votre appareil mobile.



**En savoir plus**

## Informations sur les logiciels libres

Pour obtenir le code source sous la licence publique générale, la licence publique générale limitée, la licence publique Mozilla ou les autres licences libres de ce produit, rendez-vous sur <http://opensource.lge.com>.

En plus du code source, tous les termes de la licence, ainsi que les exclusions de responsabilité et les droits d'auteur, sont disponibles au téléchargement.

LG Electronics propose de vous fournir le code open source sur CD-ROM en échange des coûts couvrant cet envoi, notamment le coût du support, des frais de port et de prise en charge, une fois la demande reçue par LG Electronics à l'adresse suivante : [opensource@lge.com](mailto:opensource@lge.com). La validité de cette offre est de trois (3) ans à partir de la date d'achat du produit.

## Marques commerciales

- Copyright 2016 LG Electronics, Inc. Tous droits réservés. LG et le logo LG sont des marques déposées de LG Group et de ses entités apparentées.
- Google™, Google Maps™, Gmail™, YouTube™, Hangouts™ et Play Store™ sont des marques commerciales de Google, Inc.
- Bluetooth® est une marque déposée de Bluetooth SIG, Inc. dans le monde entier.
- Wi-Fi® et le logo Wi-Fi sont des marques déposées de Wi-Fi Alliance.
- Tous les autres marques commerciales et droits d'auteurs sont la propriété de leurs propriétaires respectifs.

## DÉCLARATION DE CONFORMITÉ

Par la présente, **LG Electronics** déclare que le produit **LG-W200E** est conforme aux exigences fondamentales et aux autres dispositions pertinentes de la directive **1999/5/EC**. Consultez la Déclaration de conformité sur <http://www.lg.com/global/declaration>

## Contactez notre service pour connaître les normes auxquelles ce produit est conforme:

LG Electronics European Shared Service Center B.V.  
Krijgsman 1, 1186 DM Amstelveen, The Netherlands

## Informations réglementaires

- 1 Maintenez la **Touche Marche-Arrêt** enfoncée jusqu'à ce qu'apparaisse la Liste applications.
- 2 Appuyez sur **Paramètres** > **À propos** > **Informations réglementaires** pour obtenir des informations relatives à la réglementation.

## COMMENT METTRE À JOUR VOTRE APPAREIL

Accès aux dernières versions du micrologiciel et aux nouvelles fonctions et améliorations du logiciel.

- 1 Maintenez la **Touche Marche-Arrêt** enfoncée jusqu'à ce qu'apparaisse la Liste applications.
- 2 Appuyez sur **Paramètres** > **À propos** > **Mises à jour du système** sur votre appareil.



## Recyclage de votre ancien appareil

- 1 Ce symbole de poubelle barrée d'une croix indique que votre équipement électrique et électronique (EEE) ne doit pas être jeté avec les ordures ménagères. Il doit faire l'objet d'un tri et d'une collecte sélective séparée.
- 2 Les équipements électriques que vous jetez peuvent contenir des substances dangereuses. Il est donc important de les jeter de façon appropriée afin d'éviter des impacts négatifs sur l'environnement et la santé humaine. L'équipement que vous jetez peut également contenir des pièces réutilisables pour la réparation d'autres produits ainsi que des matériaux précieux pouvant être recyclés pour préserver les ressources de la planète.
- 3 Vous pouvez rapporter votre appareil au commerçant qui vous l'a vendu ou contacter votre collectivité locale pour connaître les points de collecte de votre EEE. Vous trouverez également des informations à jour concernant votre pays en allant sur [www.quefairedemesdechets.fr](http://www.quefairedemesdechets.fr)



## Recyclage des batteries/accumulateurs usagés

- 1** Ce symbole peut être associé aux symboles chimiques du mercure (Hg), du cadmium (Cd) ou du plomb (Pb) si la batterie contient plus de 0,0005 % de mercure, 0,002 % de cadmium ou 0,004 % de plomb.
- 2** Les batteries/accumulateurs doivent être jetés séparément, dans les déchetteries prévues à cet effet par votre municipalité ou être rapportés dans un magasin de téléphonie mobile.
- 3** La mise au rebut de vos batteries/accumulateurs dans une poubelle appropriée ou dans un magasin de téléphonie mobile aidera à réduire les risques pour l'environnement et votre santé.
- 4** Pour plus d'informations concernant le recyclage de vos batteries/accumulateurs, veuillez contacter votre mairie, le service des ordures ménagères ou encore le magasin où vous avez acheté ce produit.

Thank you for choosing LG. Please carefully read this user guide before using the device for the first time to ensure safe and proper use. Visit the LG website at [www.lg.com](http://www.lg.com) to obtain the latest version of this manual.

- Always use genuine LG accessories. The supplied items are designed only for this device and may not be compatible with other devices.
- This device is not suitable for people who have a visual impairment due to the touchscreen.
- Descriptions are based on the device default settings.
- Default apps on the device are subject to updates and support for these apps may be withdrawn without prior notice. If you have any questions about an app provided with the device, please contact a LG Service Center. For user-installed apps, please contact the relevant service provider.
- Modifying the device's operating system or installing software from unofficial sources may damage the device and lead to data corruption or data loss. Such actions will violate your LG licence agreement and void your warranty.
- Some contents and illustrations may differ from your device depending on the region, service provider, software version, or OS version, and are subject to change without prior notice.
- The applications on your product, and their functions, may vary according to country, region or hardware specifications. LG will not be responsible for any performance issues which arise from using applications developed by providers other than LG.
- LG will not be responsible for performance or incompatibility issues which arise from edited registry settings or modified operating system software.
- Any attempt to customize your operating system may lead to the device or its applications not working correctly.
- Software, audio, wallpaper, images, and other media supplied with your device are licensed for limited use. If you extract and use these materials for commercial or other purposes, you may be infringing copyright laws. As a user, you are fully and entirely responsible for the illegal use of media.
- Additional charges may apply for data services, such as messaging, uploading, downloading, auto-syncing and location services. To avoid additional charges, select a data plan suitable to your needs. Contact your service provider to obtain additional details.

## Instructional notices



### **WARNING**

Situations that could cause injury to yourself and others, or damage to the device or other property.



### **NOTE**

Notices or additional information.

# Table of contents

Safety Information.....	5	Call Notifications .....	36
Basic.....	14	Change When Notifications Arrive.....	36
Accessories .....	15	See Remaining Battery or Date .....	37
Watch Layout .....	16	Access the Sound Setting.....	37
Charging the Watch .....	18	Turn Your Screen Off Temporarily with Theater Mode.....	38
If the Screen Freezes .....	20	Boost Screen Brightness Temporarily .....	38
Installing the SIM Card .....	21	Access the Settings Menu .....	38
Turning the Watch On and Off.....	24	Manage Storage.....	39
Connecting to Another Mobile Device .....	25	<b>Tasks Using Voice Command .....</b>	<b>40</b>
Touch Screen Tips.....	25	Change the Apps You Use for Voice Actions .....	42
Wearing the Watch .....	26	Take or View a Note.....	43
Heart Rate Sensor .....	27	Set a Reminder.....	44
<b>Connecting the Watch to a Mobile Device.....</b>	<b>29</b>	Show Me My Steps .....	44
Before Pairing .....	30	Show Me My Heart Rate .....	45
How to Pair Your Watch .....	31	Send a Text.....	46
After Pairing.....	31	Email.....	47
<b>How to Use Your Watch .....</b>	<b>32</b>	Agenda .....	48
Start on Your Watch Face (Where You See the Time) .....	33	Navigate.....	48
Quickly Dim the Screen.....	33	Set a Timer .....	49
Changing the Watch Face.....	33	Use the Stopwatch .....	49
Notification Cards.....	34	Set an Alarm.....	50
Block Notifications .....	35	Show Alarms .....	50

<b>Using Apps</b> .....	<b>51</b>	<b>More Information</b> .....	<b>64</b>
Downloading Other Apps.....	52	Open Source Software Notice	
Phone.....	52	Information .....	65
Call Forwarding .....	54	<b>Trademarks</b> .....	<b>65</b>
Messenger .....	55	DECLARATION OF CONFORMITY .....	66
LG Health .....	56	Contact office for compliance of this	
Use the Google Fit App.....	57	product : .....	66
<b>Settings</b> .....	<b>58</b>	Regulatory information.....	66
Launching the Settings Menu.....	59	How to update your device .....	66
Adjusting Display Brightness .....	59		
Change Your Watch Face .....	59		
Change the Font Size .....	59		
Gestures .....	60		
Screen On/Off Settings .....	60		
Sound.....	60		
Wi-Fi.....	60		
Bluetooth Devices.....	61		
Cellular .....	61		
Location.....	61		
Aeroplane mode .....	62		
Accessibility .....	62		
Date & Time.....	62		
Screen Lock.....	62		
Permissions .....	62		
Unpair with Phone.....	63		
Power Off .....	63		
About.....	63		



# Safety Information

Before turning on your product, review the basic safety information provided here.

## General safety & handling

While using your product, be aware of the following common-sense guidelines.

### Your environment

- **Safe operating temperatures.** Use and store your product in temperatures between 0°C/32°F and 35°C/95°F. Exposing your product to extremely low or high temperatures may result in damage, malfunction, or even explosion.
- **While driving.** When driving a car, driving is your first responsibility. Using a mobile device or accessory for a call or other application while driving may cause distraction. Keep your eyes on the road.
- **Around explosives.** Do not use in areas where sparks from the product might cause a fire or explosion.
- **On airplanes.** Observe all rules and instructions for use of electronic devices. Most airlines allow electronic use only between and not during takeoffs and landings. There are three main types of airport security devices: X-ray machines (used on items placed on conveyor belts), magnetic detectors (used on people walking through security checks), and magnetic wands (hand-held devices used on people or individual items). You can pass your product through airport X-ray machines. But do not send it through airport magnetic detectors or expose it to magnetic wands.
- Always follow any special regulations in a given area. Turn your device off in areas where use is forbidden or when it may cause interference or danger.
- Changing the wrist straps to metal straps might cause Bluetooth®/ Wi-Fi connectivity problem.

## Safety tips

### **WARNING**

- The charging cradle contains strong magnets that may interfere with pacemakers, credit cards, watches, and other magnet-sensitive objects.

To avoid damaging your product and reduce the risk of fire or electric shock, explosion, or other hazards, observe these common-sense precautions:

- Always use with cables, chargers, and other accessories approved by LG. The use of any other types may void any approval or warranty applying to the device and may be dangerous.
- Available accessories may vary depending on your region, country or service provider.
- Some contents and illustrations may differ from your device depending on the region, service provider, software version, or OS version, and are subject to change without prior notice.
- Do not drop, strike, or shake your product.
- Do not damage the power cord by bending, twisting, pulling, heating, or placing heavy items on it.
- This product is equipped with a USB cable for connecting to a desktop or notebook computer or to the charger. Be sure your computer is properly grounded before connecting your product to the computer. The power supply cord of a desktop or notebook computer has an equipment-grounding conductor and a grounding plug. The plug must be plugged into an appropriate outlet that is properly installed and grounded in accordance with all local codes and ordinances.
- Do not attempt to repair or modify or remanufacture the product. It is equipped with an internal rechargeable battery, which should be replaced only by LG or an authorized LG repair center.
- Do not open, disassemble, crush, bend or deform, puncture, or shred the product.
- Do not insert foreign objects into the product.
- Do not place the product in a microwave oven.
- Do not expose the product to fire, explosion, or other hazards.

- Clean with a soft, damp cloth. Don't use harsh chemicals (such as alcohol, benzene, or thinners) or detergents to clean your product.
- Dispose of your product and battery separately from household waste and in accordance with local regulations.
- Like many electronic devices, your product generates heat during normal operation. Extremely prolonged, direct skin contact in the absence of adequate ventilation may result in discomfort or minor burns. Therefore, use care when handling your product during or immediately after operation.
- If you have a problem with using the product, please stop using it and consult with the authorised LG Electronics customer service center.
- Do not immerse or expose the product to water or other liquids.

## Heart rate information

- Pedometer, Sleep, Exercise, and Heart rate are not intended to treat or diagnose any medical condition, and should be used for leisure, well-being and fitness purposes only.
- Heart rate readings can be affected by measurement conditions and your surroundings. Make sure you are seated and relaxed before reading your heart rate.
- This product is water and dust-resistant according to the IP67 Rating, which tests submersion in water at up to one metre for up to 30 minutes. Not shockproof. The case must be completely closed.
- Heart rate readings may be affected by skin condition, measurement conditions and your surroundings.
- Never look directly at the light of the heart rate sensor as this may damage your eyesight.
- If your device becomes hot, remove it until it cools down. Exposing skin to the hot surface for a long period of time may cause skin burn.
- The Heart rate feature is only intended for measuring your heart rate and must not be used for any other purposes.

## Battery warnings

- Do not disassemble or open crush, bend or deform, puncture or shred.
- Do not modify or remanufacture, attempt to insert foreign objects into the battery, immerse or expose to water or other liquids, expose to fire, explosion or other hazard.
- Make sure that no sharp-edged items, such as animal's teeth or nails, come into contact with the battery. This could cause a fire.
- Only use the battery for the system for which it is specified.
- Use of an unqualified battery or charger may present a risk of fire, explosion, leakage, or other hazard.
- Do not short circuit a battery or allow metallic conductive objects to contact battery terminals.
- Use of an unqualified battery may present a risk of fire, explosion, leakage or other hazard. Only authorized service providers shall replace battery (If the battery is non-user replaceable)
- Battery usage by children should be supervised.
- Avoid dropping the product or battery. If the product or battery is dropped, especially on a hard surface, and the user suspects damage, take it to a service center for inspection.
- Improper battery use may result in a fire, explosion or other hazard.
- Always unplug the charger from the wall socket after the product is fully charged to save unnecessary power consumption of the charger.
- Risk of explosion if battery is replaced by an incorrect type. Dispose of used batteries according to the instructions.

## Embedded battery



### **WARNING: Notice for Battery replacement**

- Li-Ion Battery is a hazardous component which can cause injury.
- Battery replacement by non-qualified professional can cause damage to your device.
- Do not replace the battery by yourself. The battery can be damaged, which can cause overheat and injury. The battery must be replaced by the authorized service provider. The battery should be recycled or disposed separately from household waste.
- In case this product contains a battery incorporated within the product which cannot be readily removed by end-users, LG recommends that only qualified professionals remove the battery, either for replacement or for recycling at the end of this product's working life. To prevent damage to the product, and for their own safety, users should not attempt to remove the battery and should contact LG Service Helpline, or other independent service providers for advice.
- Removal of the battery will involve dismantling of the product case, disconnection of the electrical cables/contacts, and careful extraction of the battery cell using specialized tools. If you need the instructions for qualified professionals on how to remove the battery safely, please visit <http://www.lge.com/global/sustainability/environment/take-back-recycling>.

## Notes on water resistant properties

This product is water and dust resistant in compliance with the Ingress Protection rating IP67\*.

\* The IP67 rating means that the product will maintain its operability even if it is gently submerged in a tank of still tap water at room temperature for about 30minutes, up to a depth of 1 meter.

Avoid exposing the product to environments with excessive dusts or moisture. Do not use the product in the following environments.



Do not immerse the product in any liquid chemicals (soap, etc.) other than water.



Do not immerse the product in salt water, such as sea water.



Do not immerse the product in hot spring.



Do not swim wearing this product.



Do not use the product underwater.



Do not place the product directly on sand (such as at a beach) or mud.

- Once the product gets wet, water may remain in gaps of the main unit. Shake the product well to drain water.
- Even after water is drained, the inner parts might be still wet. Although you can use the product, do not place it near things that must not get wet. Take care not to wet your clothes, bag or contents of the bag.
- Drain water if the voice activation does not work properly due to water remaining in the microphone.
- Do not use the product in places where it may be sprayed with high-pressure water (e.g. near a faucet or shower head) or submerge it in water for extended periods of time, as the product is not designed to withstand high water pressure.
- This product is not resistant to shock. Do not drop the product or subject it to shock. Doing so might damage or deform the main unit causing water leak.

## Pacemakers and other medical devices

Persons with pacemakers should:

- ALWAYS keep the product more than six (6) inches from their pacemaker when the product is turned ON.
- Not carry the product in a breast pocket.
- Use the wrist opposite the pacemaker to minimize the potential for RF interference.
- Turn the product OFF immediately if there is any indication that interference is taking place.

If you use any other personal medical device, consult your physician or the manufacturer of your device to determine if it is adequately shielded from external RF energy.

## Tips for using Bluetooth and Wi-Fi on your watch

- When connecting your product to other mobile devices, the devices must be positioned close to each other. If not, it may cause abnormal operation or noise, depending on the use environment.
- In an open space, the Bluetooth communication range usually spans approximately 10m. This range may vary depending on the use environment.
- Do not place obstacles between your product and connected devices. Outgoing/incoming signal can weaken due to user's body, walls, corners or obstacles. Use where there is no obstacle.
- When using a Wi-Fi connection, your watch can get notifications from your phone or tablet even if Bluetooth is unavailable.
- Your watch will search and connect to the nearest Wi-Fi network based on the Wi-Fi list registered on your phone.

## Tips for the display screen

- Do not display non-moving images for an extended period. This may cause image burn-in or stains on the screen.
- Applications that display the same screen for more than 10 minutes are not recommended because the potential screen damage is not covered by the warranty.

## Exposure to radio frequency energy

Radio wave exposure and Specific Absorption Rate (SAR) information.

This product has been designed to comply with applicable safety requirements for exposure to radio waves. These requirements are based on scientific guidelines that include safety margins designed to assure the safety of all persons, regardless of age and health.

- The radio wave exposure guidelines employ a unit of measurement known as the Specific Absorption Rate, or SAR. Tests for SAR are conducted using standardised methods with the product transmitting at its highest certified power level in all used frequency bands.
- While there may be differences between the SAR levels of various LG

product models, they are all designed to meet the relevant guidelines for exposure to radio waves.

- The SAR limit recommended by the International Commission on Non-Ionizing Radiation Protection (ICNIRP) is 2 W/kg averaged over 10g of tissue for the Mouth SAR or 4.0 W/kg averaged over 10g of tissue for the Limb-worn SAR.
- The highest SAR value for this model product when tested for use at Next-to-Mouth(Face) is 0.572 W/kg (10g) and for Limb-worn(Wrist) is 2.860 W/kg (10g).
- This device was tested for typical Limb-worn(Wrist) operations kept 0 cm between the user's body(Wrist) and the back of the device. Additionally this device was tested for typical Next-to-Mouth(Face) operations with the front of the device kept 1 cm between the user's mouth(Face) and the front of the device. To ensure compliance with R&TTE SAR requirements, please ensure a minimum separation distance of 1 cm is maintained for next-to-mouth (face) operations.



**Basic**

# Accessories

These accessories are available for use with your device.

- Travel adaptor
- Quick Start Guide
- Magnetic charging cable
- SIM Cap opener



## NOTE

- Always use genuine LG accessories. The supplied items are designed only for this device and may not be compatible with other devices.
- The items supplied with the device and any available accessories may vary depending on the region or service provider.

# Watch Layout

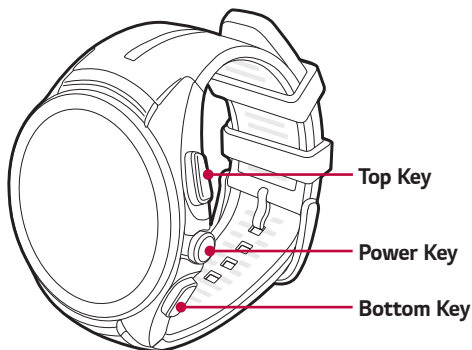

## NOTE

- The touch screen must not come into contact with any other electrical devices. Electrostatic discharge can result in the touch screen malfunctioning.

## Power Key

### To turn the watch on:

- Press and hold for one second to turn the screen on. If it doesn't turn on, press and hold for a few seconds until the LG logo appears.

### If the screen freezes:

- Press and hold for over 10 seconds until the LG logo appears to restart the watch.

### When the device is idle:

- Press once quickly to wake the screen.
- Press twice to turn the Theater mode on.
- Press three times to turn the Brightness boost mode on.
- Press and hold for a few seconds to access the app list.

**Top / Bottom  
Key**

**When the device is idle:**

- Press the **Top Key** to launch Contacts.
- Press the **Bottom Key** to launch LG Health.

**During a call:**

- Control the volume.

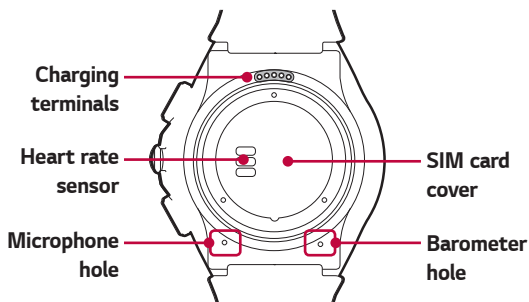

**⚠ WARNING**

- Do not close or push the hole located at the bottom of the device with a sharp object. Doing so may cause your device to work improperly.
- Any damage to the barometer or microphone resulting from accidents, unreasonable use, tampering or other causes not arising from defects in material or workmanship may void the Limited Warranty.

**⚠ WARNING: Before wearing the strap**

- Excess force on the watch band may lead to breakage.

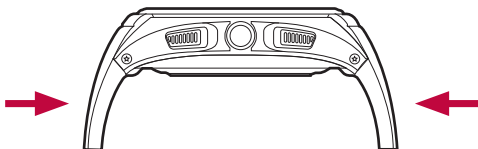

# Charging the Watch

Before using your watch for the first time, you should charge the battery. Use the charging cable included with the watch to charge the device's battery.

You can also charge the device's battery using a computer. Simply connect the computer to the charging cable using the USB cable included with the watch.

## NOTE

- When battery power is low, the battery icon is displayed as empty. If the battery charge is completely empty, the watch cannot be turned on immediately after connecting the charger. Leave an empty battery to charge for a few minutes before turning the device on. Some features are not available while the battery is charging.

## WARNING: Corrosion of charging terminals

- Exposure to sweat or other foreign material during the use of the product may cause the charging terminals to corrode while charging. To prevent this, wipe the product with a cloth before charging.

- 1 Locate the charging terminals on both the watch and the charging cable.



## NOTE

- The charging cable is designed to only be used with the watch and is not compatible with other devices.

- 2 Place the watch on the charging cable and make sure that the charging terminals are aligned with each other.

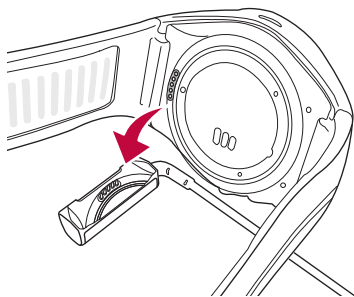

- 3 Connect the charging cable to a power outlet and place the watch on it. If your watch is turned off, it will turn on automatically.

 **NOTE**

- Make sure the watch is firmly connected to the charging cable before connecting the cable to a travel adapter or PC.

- 4 After the charging cable is connected to a power outlet, you will see a charging screen, shown as below, while charging. You can check the percent of remaining battery and the time. Swipe right to return to the watch face.

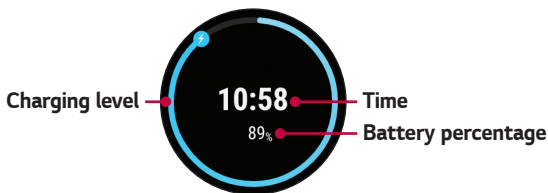

- 5 Once the watch battery is fully charged, disconnect the device from the charging cable.

- 6 The charging cable is equipped with a magnet inside. Do not leave metal objects nearby when separated from the watch. Contact with metal may lead to damage to the travel adapter or PC.

 **NOTE**

- The touch screen may not function if power to the watch is unstable while charging.
- The watch may become warm while charging. This is normal. If the battery becomes hotter than usual, disconnect the charger.

## If the Screen Freezes

If the device freezes up and stops working, press and hold the **Power Key** for over 10 seconds until the device reboots and the LG logo is displayed.

# Installing the SIM Card

## NOTE

- Please power off the device before you insert or remove a SIM card.
- Don't use excessive force when you turn the SIM cap cover using the SIM cap opener.

- 1 Open the SIM card cover using SIM cap opener as shown in the figure below. Align the SIM cap opener to the hole located at the bottom of the device and then turn counter-clockwise until the SIM card cover direction indicator reaches the "UNLOCK" position.

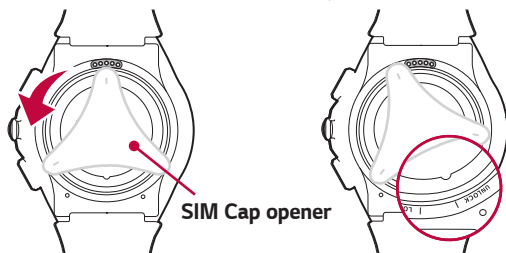

- 2 To remove SIM card cover, hold the watch firmly in one hand. Press the outer corner of the SIM cap cover after removing the SIM cap opener, the other side will lift. Then, lift off the SIM card cover with your other hand as shown in the figure below.

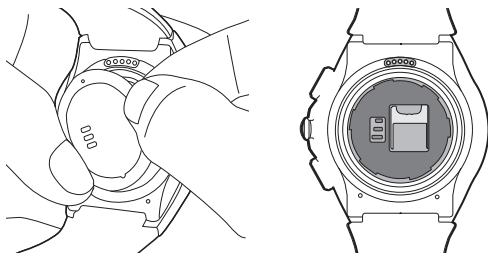

- 3 Slide the Nano SIM card into the SIM card slot as shown in the figure. Make sure the gold contact area on the card is facing downward.

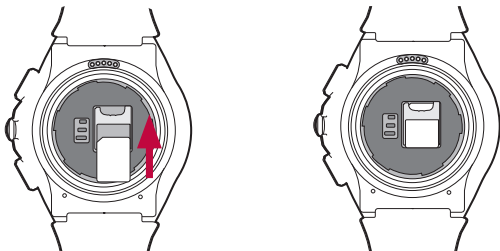

- 4 Close the SIM card cover using the SIM cap opener as shown in the figure below. Align the SIM cap opener to the hole located at the bottom of the device and then turn clockwise until the SIM card cover direction indicator reaches the "LOCK" position.

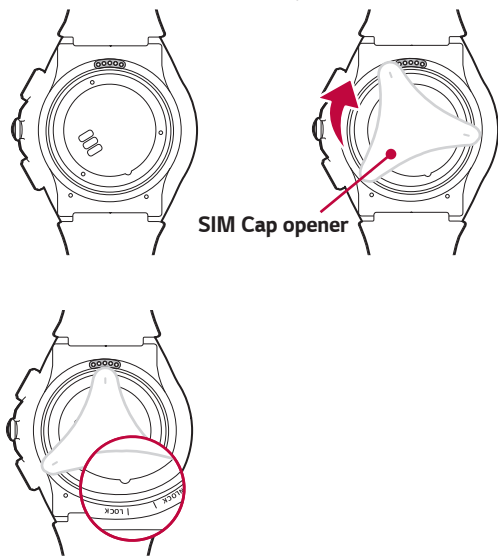

## NOTE

- Foreign materials on the SIM cap sealing pad or SIM cap cover may compromise the water resistant function. Make sure to clean or remove any foreign material.

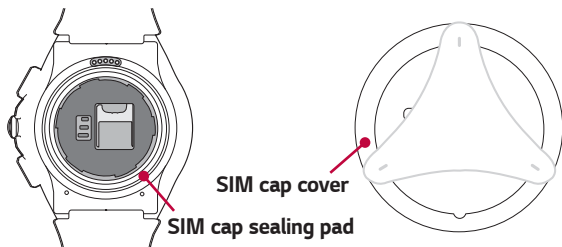

## Unlock the SIM Card

If you insert the SIM card with a PIN lock, you have to enter the unlock code. If the SIM card PIN is disabled, ignore this section.

- 1 After turning the watch on, swipe up from the bottom of your watch screen until the SIM Locked screen appears.
- 2 Tap the SIM Locked screen to enter the unlock code.
- 3 Enter the unlock code.

# Turning the Watch On and Off

## Turning on the Watch

Turn the watch on by pressing and holding the **Power Key** (on the right-hand side of the device) for a few seconds. The screen lights up and the LG logo is displayed.

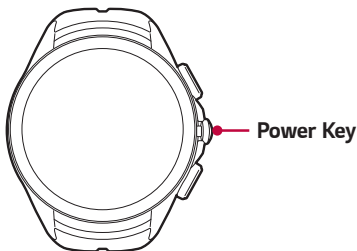

## Turning off the Watch

- 1 Press and hold the **Power Key** until the app list appears.
- 2 Tap **Settings** > **Power off**.
- 3 When prompted with the message **Power off: Are you sure?**, tap .

# Connecting to Another Mobile Device

If you want to connect your watch to another device, you must reset your device.

## Reset Your Watch

This setting unpairs the watch from your phone, resets your watch's settings to their factory default values, and deletes all of your data.

- 1 Press and hold the **Power Key** until the app list appears.
- 2 Tap **Settings** > **Unpair with phone**. You are prompted to confirm.
- 3 Tap .
  - Your watch connects to one mobile device at a time.
  - Unpairing with your phone erases all data from your watch's memory. After completion, it is ready to connect to another mobile device.

## Touch Screen Tips

Here are some tips on how to navigate on your watch.

- **Tap or touch** – A single finger tap selects items, links, shortcuts and letters on the on-screen keyboard.
- **Touch and hold** – Touch and hold an item on the screen by tapping it and not lifting your finger until an action occurs.
- **Swipe or slide** – To swipe or slide, quickly move your finger across the surface of the screen, without pausing when you first tap it.

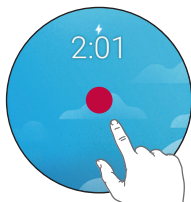

Tap or touch



Touch and hold



Swipe or slide

# Wearing the Watch

## Cautions for Water-Resistance

Your watch has undergone testing in a controlled environment and is proven to be water and dust-resistant in certain circumstances (meets the requirements of classification IP67 as described by the international standard IEC 60529 - Degrees of Protection provided by Enclosures [IP Code]; test conditions: 15° C/59° F ~ 35° C/95° F, 86 - 106 kPa, 1 meter (approximately 3 feet), for 30 minutes). Despite this classification, your device is not fully resistant to water damage.

- The watch must not be immersed in water deeper than 3 feet (approximately 1 meter) and kept submerged for longer than 30 minutes.
- The device must not be exposed to **water at high pressure**, such as ocean waves or a waterfall.
- Should your watch or your hands become wet, dry them thoroughly before handling the device.
- The device must not be exposed to **salt water, ionized water or soapy water**.
- The watch's water and dust-resistant features may be damaged **by dropping or receiving an impact**.
- If the watch gets wet, use a clean, soft cloth to dry it thoroughly.
- The touch screen and other features may not work properly **if the device is used in water or any other liquid**.
- **If the watch has been immersed in water or if the microphone or speaker has gotten wet**, in-call sound quality may be affected. Wipe the microphone or speaker with a dry cloth to ensure it is clean and dry.

## Caution on Product Overheating

Overheating the product to certain temperature will trigger a warning in order to prevent product breakage, skin irritation or damage, battery leakage, etc. Further rise in product temperature will turn off the power. Stop using the device if you feel discomfort due to overheating during use.

## Heart Rate Sensor

Make sure your watch is positioned on your wrist correctly before measuring your heart rate.

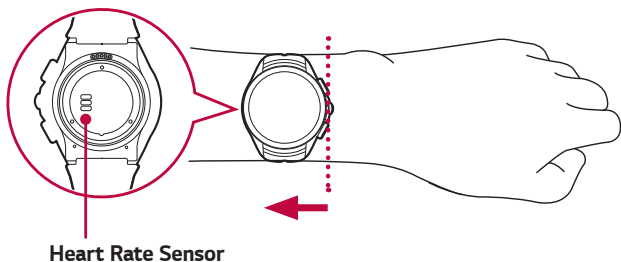

### NOTE

- Loose fitting or too much movement may cause inaccurate measurements.
- Never look directly at the heart rate sensor light as this may damage your eyesight.
- Escaping light may lead to inaccurate measurements. Wear the device so it doesn't touch your wrist bone when taking measurements.

## Ensuring Accurate Measurements

Heart rate readings may be inaccurate depending on conditions and surroundings. Follow these steps for more accurate heart rate readings:



- Never measure your heart rate after smoking or drinking alcohol. Smoking and/or alcohol can affect your heart rate.
- Never take heart rate measurements at low temperatures. Keep yourself warm when you measure your heart rate.
- Users with thin wrists may find their heart rate measurements are inaccurate.
- When measuring your pulse for workout purposes, take the measurement while seated and relaxed before exercise, then proceed with your workout.
- If the measurement significantly differs from predicted values, relax and measure again in 30 minutes.
- Confirm your pulse by taking the average of around 5 repeated measurements.
- If you speak, yawn or breathe deeply during the measurement, you may see inaccurate values.
- Light reflection may be uneven depending on your circulation, blood pressure or skin condition, and may lead to inaccurate measurements.
- If light reflection is blocked by body hair or other items, you may obtain inaccurate measurements.
- If the heart rate sensor is dirty, wipe the sensor and try again for a more accurate measurement.

A decorative graphic consisting of several sets of horizontal lines. Each set includes a solid red line at the top and two white lines below it. The lines are arranged in a descending staircase pattern from the top left towards the bottom right, creating a sense of movement and depth.

# **Connecting the Watch to a Mobile Device**

# Before Pairing

**Before pairing, please do the following on the phone.**

- 1 Make sure that the Android operation system on your phone is version 4.3 or higher and supports Bluetooth.
  - To find out whether your phone supports Android Wear, visit <http://g.co/WearCheck> from your phone.
  - If your phone is not Android 4.3 or later, please check with your manufacturer for a possible software update.
- 2 Make sure your phone is next to your watch.
- 3 On your phone, download the **Android Wear**  app from the **Play Store**  and install it. Check that the **Android Wear**  app is installed and updated to the latest version on your phone.
- 4 Make sure your phone is connected to mobile data or Wi-Fi. You will need a data connection to set up your watch for the first time.
- 5 Keep the watch connected to power during setup.

## **NOTE**

- Your watch will turn on automatically while charging. Depending on the software installed, your watch may automatically download and install an update.
- Depending on the network connection, the setup process might take over 20 minutes.

# How to Pair Your Watch

- 1 Turn on the watch and swipe the welcome screen left to begin.
- 2 Tap a language.
- 3 Connect your watch to a power source and swipe left to continue.

## NOTE

- If the battery is at less than 20%, charge your watch first before proceeding the next step.
- 4 Swipe left following the on-screen instructions until the watch name is displayed.
  - 5 Open the **Android Wear**  app on your phone. Turn Bluetooth on during setup, if it isn't already on.
  - 6 On your phone, you'll see a list of nearby devices. Tap your watch's name.
  - 7 You'll see a pairing code on your watch and phone. Check that the codes match.
  - 8 Tap **Pair** on your phone to start pairing.
  - 9 You'll see a confirmation message on your watch once it is paired. This may take a few minutes.
  - 10 Follow the onscreen instructions to complete the initial setup.

## After Pairing

To have the best Android Wear experience, we recommend turning on **Google Now** and **Location Services**. Go to **Google settings** or **Settings** on your phone if they aren't already on.



# How to Use Your Watch

## Start on Your Watch Face (Where You See the Time)

Start by waking up your watch. If your watch's screen is dimmed, you can wake up the watch by doing any of the following:

- Touch the screen.
- Turn your wrist so your watch face is upright.
- Press the **Power Key** on the watch.

## Quickly Dim the Screen

- Press the **Power Key** on the watch.

**OR**

- Press your palm onto the screen until it vibrates. This will dim the watch face.

## Changing the Watch Face

- 1 Touch and hold anywhere on the watch face for a few seconds.
- 2 Swipe the screen right or left to browse designs, then tap to choose one.

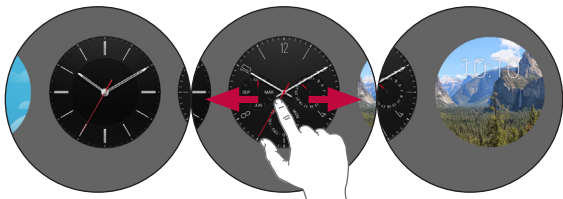

### NOTE

- You can also change and download watch faces through the **Android Wear**  app.

# Notification Cards

Most notifications you see on your phone will also show up on your watch. These include notifications for missed calls, texts, event reminders, and more.

Notifications are displayed in the form of cards at the bottom of the watch face.



## Card previews

Swipe down on the card to hide it.

Swipe up to see more cards.

Swipe left for more details and options.

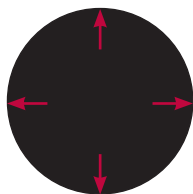

Swipe right to dismiss the card.

Swipe down to return to the home screen.

## To View Cards

To view cards, swipe up from the bottom of your screen.

Tap a card to see more info. To see more cards, keep swiping up from the bottom of the screen.

## To Remove a Card

To remove a card, swipe from left to right.

Once you're done looking at a card, you can get rid of it. If you remove a card on your watch, the same card or notification will be dismissed on your phone.

## To See More Details

To see more details, swipe the card from right to left. Some cards provide more details or have actions you can take.

## To Bring a Card Back

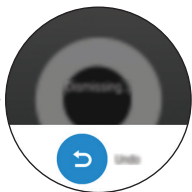

After the card has been dismissed, swipe down from the top of your watch's screen and tap the **Undo** button . You'll have a few seconds to get the card back. If you've swiped away the last card in your stream, you'll need to swipe up from the bottom of the screen to see the Undo button.





## Block Notifications

If you get notifications on your phone that you don't want to see on your watch, you can stop specific apps from showing up on your watch.

### Block Apps from Your Watch

- 1 On your watch, go to a card.
- 2 Swipe from right to left until you see .
- 3 Tap  >  to confirm.

### Block Apps Using the Android Wear App

- 1 On your phone, open the **Android Wear**  app.
- 2 Tap  > **Block app notifications** > .
- 3 Select the app you want to block.

## Call Notifications

You can get an instant alert when your phone receives an incoming call. The notification displays the caller's number or contact on your phone and lets you accept or decline the call.

### NOTE

- if you had set the connected watch to the **Call audio** mode in your phone's Bluetooth settings screen, you can receive the call.

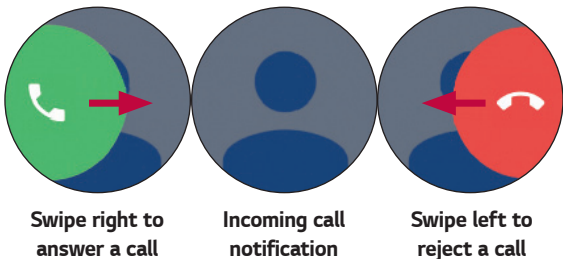

## Change When Notifications Arrive

You can change what notifications show up on your watch and when. To change the interruption settings, swipe down from the top of your watch's screen. You'll see a set of interruption options.

⊖ **Do not disturb:** Tap to select **Off** or **Alarms only**.

### NOTE

- Some content may differ from your device depending on the OS version.

## See Remaining Battery or Date

Swipe down from the top of the screen.

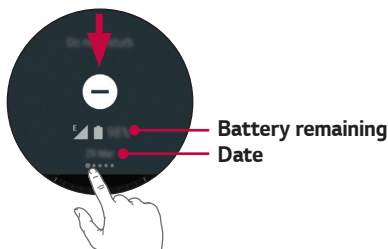

### NOTE

- Some content may differ from your device depending on the OS version.

## Access the Sound Setting

Allows you to set the sound for notifications, you can also change to silent.

- 1 Swipe from right to left until you see **Sound**.
- 2 Press the sound icon .



# Turn Your Screen Off Temporarily with Theater Mode

You can turn off your watch's screen so the display doesn't light up and notifications don't appear.

- Press the **Power Key** twice quickly.

**OR**

- 1 If your screen is dimmed, touch the screen to wake up the watch.
- 2 Swipe down from the top of the screen. Swipe from right to left until you see **Cinema mode** . Tap the icon to turn it on.

# Boost Screen Brightness Temporarily

You can turn up the brightness temporarily if you're outdoors in a sunny spot. The extra brightness will last for a few seconds and turn off automatically.

- Press the **Power Key** three times quickly.

**OR**

- 1 If your screen is dim, touch the screen to wake up the watch.
- 2 Swipe down from the top of the screen. Swipe from right to left until you see **Brightness boost** . Tap the icon to turn it on.

# Access the Settings Menu

- Press and hold the **Power Key** until the app list appears, then touch **Settings** .

**OR**



- Swipe left until the app list appears, then tap **Settings** .

# Manage Storage

Through the **Android Wear**  app on your phone, you can see:

- How much storage space is available
- Total storage space on your watch
- Apps or services that are using your watch's storage

## To See the Storage Details:

- 1 Make sure your watch is connected to your phone.
- 2 On your phone, open the **Android Wear**  app.
- 3 Tap  > Tap your watch's name if you have multiple devices > **Watch storage**.



# Tasks Using Voice Command

You can see a menu of simple tasks on your watch, and anything in this list can also be said aloud. Just say “**OK Google**” or swipe the home screen to the left until you see the **Speak now** option, then say your command or question.

For example, once you’re on the **Speak now** menu, you can touch “**Start stopwatch**”. To do the same thing with your voice, just say “**OK Google, start stopwatch**” from most screens.

#### **NOTE**

- Some voice actions are not available in all languages and countries.

## Follow These Steps to Start Using Your Voice on Your Watch:

- 1 If your screen is dimmed, tap the screen to wake up the watch.
- 2 From the watch face, say “**OK Google**”. You will see the **Speak now** prompt.
- 3 Say your command or ask your question.

## Opening a Feature Using the Power Key

- 1 If your screen is dimmed, tap the screen to wake up the watch.
- 2 Press and hold the **Power Key** until the app list appears.
- 3 Swipe left until you see the **Speak now** prompt.
- 4 Swipe down to choose the task you want.

#### **NOTE**

- You’ll see recently used apps at the top of the list of things you can do.

# Change the Apps You Use for Voice Actions

You can set which apps to use for different voice actions. For example, you can change the app you use for setting alarms or sending messages.

- 1 On your phone, open the **Android Wear**  app.
- 2 On the bottom half of the screen, a list of actions will be displayed.
- 3 Scroll and tap an action. You can choose from the available apps.

## NOTE

- You can also download apps that work with Android Wear from the **Play Store** .

# Take or View a Note

You can speak to your watch to create a note or view existing notes using **QuickMemo+** or Android apps like **Google Keep**.

- 1 If your screen is dimmed, tap the screen to wake up the watch.
- 2 From the watch face, say "OK Google" or press and hold the **Power Key** until the app list appears, then swipe left. You will see the **Speak now** prompt.
- 3 Say "**Take a note**".
- 4 Speak your note when prompted. (e.g. "Try the new restaurant on Main Street"). Your note will automatically be saved after a few seconds. Touch the **X** if you want to cancel.
- 5 When you try this feature for the first time, related apps on your phone will appear on the watch (Ex. Google Keep, QuickMemo+). If you install two or more related apps on your phone, select the app you want to use, and it'll be shown starting next time by default.

 **NOTE: If you installed QuickMemo+ or Google Keep on your phone:**

- The app turns the words you speak into text. When you have finished speaking, your text note is saved to **QuickMemo+** or **Google Keep** on your mobile device.
- View and edit your notes by opening the app on your mobile device.

## Set a Reminder

You can speak to your watch to set a reminder. Once you set a reminder, you'll see a card when your reminder goes off.

- 1 If your screen is dimmed, tap the screen to wake up the watch.
- 2 From the watch face, say "OK Google" or press and hold the **Power Key** until the app list appears, then swipe left. You will see the **Speak now** prompt.
- 3 Say "**Remind me**".
- 4 Complete your reminder when prompted. Your reminder will automatically save after a few seconds. Touch the **X** if you want to cancel.

## Show Me My Steps

With this feature you can view a count of the steps you have taken today and review a log of steps taken over the last week, as measured by the Fit app.

- 1 If your screen is dimmed, tap the screen to wake up the watch.
- 2 From the watch face, say "OK Google" or press and hold the **Power Key** until the app list appears, then swipe left. You will see the **Speak now** prompt.
- 3 Say "**Show me my steps**". You will see your step count, progress to your fitness goal and a bar chart of your daily step counts.
- 4 View a list of your daily step totals by swiping up across the screen.

# Show Me My Heart Rate

You can use the Heart Rate app to measure and record your current heart rate.

## NOTE

- The device's heart rate measurement feature is not meant for clinical or medical diagnosis. Follow the guidelines in **Wearing the watch** and **Ensuring accurate measurements** to make sure your heart rate measurements are accurate.

## Measuring Heart Rate

- 1 If your screen is dimmed, tap the screen to wake up the watch.
- 2 From the watch face, say "**OK Google**" or press and hold the **Power Key** until the app list appears, then swipe left. You will see the **Speak now** prompt.
- 3 Say "**Show me my heart rate**".
- 4 When you use this feature for the first time, you'll have to select **Google Fit**. Select the app you want to use, and it'll be shown starting next time by default.
- 5 Your watch will start measuring your heart rate. After a short period of time, you will see your heart rate on the screen along with your heart rate measurement history.
- 6 Take another measurement by tapping **Check again**.

# Send a Text

This feature enables you to dictate text messages on your watch to contacts stored on your mobile device. You can also reply to any received text messages that appear in cards.

## Sending a Message

- 1 If your screen is dimmed, tap the screen to wake up the watch.
- 2 From the watch face, say “**OK Google**” or press and hold the **Power Key** until the app list appears, then swipe left. You will see the **Speak now** prompt.
- 3 Say “**Send a text**”.
- 4 The **To whom?** screen will be displayed. You will see the **Speak now** prompt. Say the name of the contact you want to send a text message to. When the list appears, select the contact you want.
- 5 You will be prompted to say the message you want to send. Say your message or insert emoticons.
- 6 Your message will be sent automatically.

## Replying to a Message

You will see cards if you get message notifications on your phone. Swipe from right to left until **Reply** appears. Tap **Reply**, then say your message.

# Email

Your watch can be used to write and read emails from your mobile device.

- 1 If your screen is dimmed, tap the screen to wake up the watch.
- 2 From the watch face, say “**OK Google**” or press and hold the **Power Key** until the app list appears, then swipe left. You will see the **Speak now** prompt.
- 3 Say “**Email**”.
- 4 The **To whom?** screen will be displayed. You will see the **Speak now** prompt.
- 5 Say the name of the contact you want to send an email to. When the list appears, select the contact you want.
- 6 You will be prompted to say the message you want to send.
- 7 Your message will be sent automatically.

## Checking Emails on Your Phone

When reading emails on your watch, swipe the message card from right to left and tap **Open on phone**.

## Replying to an Email

Swiping from right to left lets you take assorted actions, such as archive or reply. Tap **Reply** and say your message. Your message will be sent automatically.

## Deleting Email Messages

Swipe the message card from right to left and tap **Delete**.

## Agenda

You can view events scheduled on your mobile device's calendar using your watch.

- 1 If your screen is dimmed, tap the screen to wake up the watch.
- 2 From the watch face, say **"OK Google"** or press and hold the **Power Key** until the app list appears, then swipe left. You will see the **Speak now** prompt.
- 3 Say **"Agenda"**. You will see a list of scheduled events.
- 4 Tap an event to view the event's details.

## Navigate

You can find your way to a selected destination using the watch.

- 1 If your screen is dimmed, tap the screen to wake up the watch.
- 2 From the watch face, say **"OK Google"** or press and hold the **Power Key** until the app list appears, then swipe left. You will see the **Speak now** prompt.
- 3 Say **"Navigate"**, followed by the location.

## Set a Timer

The watch can be used as a countdown timer. Once you set a timer, you'll have a new card with the countdown.

- 1 If your screen is dim, tap the screen to wake up the watch.
- 2 From the watch face, say "**Ok Google**" or press and hold the **Power Key** until the apps list appears, then swipe left. You will see the **Speak now** prompt.
- 3 Say "**Set a timer**".
- 4 Swipe through the available durations and start the timer by tapping the desired duration.
  - Start or resume the countdown by tapping ▶.
  - Pause the timer by tapping ||.

## Dismissing the Timer

When your timer goes off, dismiss it by swiping from left to right on your screen.

## Use the Stopwatch

Measure how much time has passed with the Stopwatch app.

- 1 If your screen is dimmed, tap the screen to wake up the watch.
- 2 From the watch face, say "**OK Google**" or press and hold the **Power Key** until the app list appears, then swipe left. You will see the **Speak now** prompt.
- 3 Say "**Start stopwatch**".
- 4 Tap ▶ to start.

## Set an Alarm

Multiple alarms can be set on your watch. Your watch and phone alarms are separate.

- 1 If your screen is dimmed, tap the screen to wake up the watch.
- 2 From the watch face, say "OK Google" or press and hold the **Power Key** until the app list appears, then swipe left. You will see the **Speak now** prompt.
- 3 Say "**Set an alarm**".
- 4 Find the desired alarm time by swiping up or down.

When an alarm goes off, your watch will vibrate and display a card.

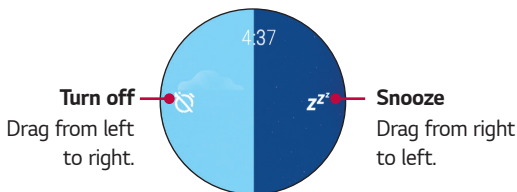

## Show Alarms

You can show and delete the alarms that you set.

- 1 If your screen is dimmed, tap the screen to wake up the watch.
- 2 From the watch face, say "OK Google" or press and hold the **Power Key** until the app list appears, then swipe left. You will see the **Speak now** prompt.
- 3 Say "**Show alarms**".



# Using Apps

The app list provides a list of the applications included on the watch.

## To Reach the Apps Installed on Your Watch

- 1 If your screen is dimmed, tap the screen to wake up the watch.
- 2 Swipe left on the screen to open the apps list.

## Downloading Other Apps





You can see a list of recommended apps in the **Play Store** .

Open the **Android Wear**  app to download more apps on your phone.

## Phone

### Making a Call

You can make and receive calls directly from your watch. Your watch can display the dialpad so you can dial a number.



- 1 Press and hold the **Power Key** until the apps list appears, then touch **Phone** .
- 2 Swipe left until the dialer appears.
- 3 Enter the number using the dialer. If you want to check the phone number that you entered, swipe down. Touch the  if you want to cancel and Touch the  to delete a digit.
- 4 After entering the desired number, tap  to place the call.
- 5 If you want to hang up the phone, then press the red button .

#### **NOTE**

- You can also make a call from the **Recent** list and **Contacts** list.

## Answering and Rejecting a Call

During an incoming call, you can answer or reject the call.

- Swipe  to the right to answer the call.
- Swipe  to the left to reject the call.

## To View the Contact List

You can see the contact list from your watch as easily as on your phone.

- 1 Press and hold the **Power Key** until the apps list appears.
- 2 Swipe left until the contact list appears.

# Call Forwarding

This feature allows you to forward calls to your watch using **Call forwarding**  when incoming calls are not answered on your mobile phone.

## How to activate call forwarding when paired to a GSM device

- 1 Press and hold the **Power Key** until the apps list appears, then touch **Settings** .
- 2 From the **Settings** menu, tap **Mobile** > **Call forwarding** > **Turn on** > **Request activation**.

### **NOTE**

- You can also use the LG Call forwarding app to activate the feature while paired with a GSM device.

### **NOTE**

- Descriptions, screen images and supported languages in this guide may differ due to app updates.
- The call forwarding feature for your watch is not supported by all carriers. Please contact your service provider for supported features.



### **WARNING**

- Depending on your service provider, you may have to register for call forwarding service in advance.
- This feature may not work depending on network conditions. Please check with your service provider if you have any issues.
- For call forwarding service information, please check with your service provider.

# Messenger



You can send and respond to messages directly for your watch.

## Sending a Message

- 1 Press and hold the **Power Key** until the apps list appears, then touch Messenger .
- 2 Tap **New message**  and then select the contact you want to send the message.
- 3 You will be prompted to say the messages you want to send or select the message you want to send.
- 4 Your message will send automatically.



## Replying to a Message

You get message notifications on your phone or watch. To see your phone SMS, install Messenger. With Messenger on your phone, you can reply to all your phone's conversations from your watch.

- 1 Press and hold the **Power Key** until the apps list appears, then touch Messenger .
- 2 Select the contact you want when the contact list appears if there are some messages you receive.
- 3 Tap  > **Reply**.
- 4 Speak a reply, draw emojis, or send a preset message.

# LG Health

The LG Health app helps you manage your health and maintain good exercise habits by tracking logs and letting you compete with others.

- 1 Press and hold the **Power Key** until the app list appears, then tap **LG Health** .
- 2 To start using this app, enter your profile and tap .
- 3 Select the desired item. Use the options below to begin tracking your activity.
  - **Tracker:** Select an exercise type and intensity and record your exercise or receive coaching.
  - **Stress:** Receive messages about your stress index (step 4) and stepby-step guides. Fasten the watch to your wrist before use. (Keep it away from your wrist bone.)
  - **Settings:** Access LG Health options such as Profile, Goal unit, Daily goal, Units, Exercise notification, Tracker layout, and Delete data. View or edit the profile that you set on your first use. Delete data recorded in LG Health, such as Tracker logs and Stress logs.

## NOTE

- This feature is provided for user convenience. Please use for reference only.

# Use the Google Fit App

The Fit app lets you count steps and view how far you have walked. You can also see your heart rate measurements.

Installing the Google Fit app on the phone that your Android Wear watch is paired with lets you sync data between the two devices and enjoy all of Fit's features.

Press and hold the **Power Key** until the app list appears, then tap **Fit** ❤️. Swipe left to see details.

## See Today's Step Estimate

Speak or use the menu to see an estimate of how many steps you've taken.

Say "OK Google". When you see the **Speak now** prompt, say "**Show me my steps**" (See **Show me my steps** section for more information).

**OR**

Open the **Fit** ❤️ app.

## Check Your Heart Rate

Speak or use the menu to check your heart rate.

Say "OK Google". When you see the **Speak now** prompt, say "**Show me my heart rate**" (See **Show me my heart rate** section for more information).

**OR**

- 1 Open the **Fit** ❤️ app and swipe left until the Heart rate appears.
- 2 Swipe up to see your measurement history or tap ❤️ to measure your heart rate.



# Settings

## Launching the Settings Menu

- Press and hold the **Power Key** until the apps list appears, then touch **Settings** .

**OR**

- Swipe left until the apps list appears, then tap **Settings** .

## Adjusting Display Brightness

The brightness of the watch display can be altered on the device itself.

- 1 From the **Settings** menu, tap **Adjust brightness**.
- 2 Choose a brightness level by touching an option.

## Change Your Watch Face

You can change the design of your watch face in a few ways: by touching and holding the background of your watch's screen, through the **Android Wear**  app on your phone, or through the **Settings** menu on your watch.

- 1 From the **Settings** menu, tap **Change watch face**.
- 2 Swipe right and left to browse designs. If you scroll all the way to the left, you'll see your recent watch faces.
- 3 Tap to choose a new design.

## Change the Font Size

You can set the size of the font displayed in the watch.

- 1 From the **Settings** menu, tap **Font size**.
- 2 Choose a size level by touching an option.

## Gestures

You can use motion gestures to navigate notification cards, lists, and more.

- From the **Settings** menu, tap **Gestures** to turn on or off.
  - Flick your wrist out to scroll down a page.
  - Flick your wrist in to scroll up a page.
  - Push your arm down to select a card and open a new screen.
  - Pivot your arm up to go back.
  - Shake your wrist to exit to the watch face from any screen.

## Screen On/Off Settings

You can set the screen to show the time or turn off completely when you're not using the watch. If turned off, the screen will turn on when you tilt it or cover the screen.

- From the **Settings** menu, tap **Always-on screen** to turn on or off.
  - **ON**: A dimmed watch face is shown when your watch is idle.
  - **OFF**: The watch screen darkens when idle.

## Sound

This menu allows you to set various sound settings.

- From the **Settings** menu, tap **Sound**.

## Wi-Fi

If Wi-Fi is set to Automatic mode, you can sync your watch and phone even when Bluetooth is not available. Wi-Fi is turned on automatically when Bluetooth is disconnected. When using a Wi-Fi connection, your watch can get notifications from your phone even if Bluetooth is unavailable. Your watch will search for and connect to the nearest Wi-Fi network based on the Wi-Fi list registered on your phone.

- From the **Settings** menu, tap **Wi-Fi** and set it to Automatic or Off.

## Bluetooth Devices

Your watch automatically searches for Bluetooth devices within range. You can pair your watch with a headset in the Bluetooth devices menu within Settings. You can also unpair and disconnect headsets.

- From the **Settings** menu tap **Bluetooth**.

### NOTE

- Only Bluetooth devices that support the A2DP and HFP profile are supported.
- Call audio for phone is disabled when your watch and Bluetooth headset are connected.
- You can only disconnect your watch from your phone via the Android Wear application on your phone.

## Cellular

This menu allows you to configure various mobile network settings.

- From the **Settings** menu, tap **Mobile**.

## Location

Manage location services to determine your approximate location.

- From the **Settings** menu, tap **Location** to turn it on or off.

### NOTE

- When paired with a phone, the watch will use the location of the phone. To improve location accuracy when paired with a phone, enable High accurate in your phone's location settings.
- Turn on the location setting on your watch if you want use the location service when your watch is not paired with a phone.

## Aeroplane mode

When Airplane mode is on, you can use still many of the features on your watch (such as Heart Rate) when you are on an airplane or anywhere else where sending or receiving data is prohibited.

### NOTE

- When in Airplane Mode, your watch cannot access information stored on your mobile device. You should also enable Airplane mode on your mobile device.
- From the **Settings** menu, tap **Aeroplane mode** to enable or disable.

## Accessibility

Allows you to set accessibility settings.

- From the **Settings** menu, tap **Accessibility** to adjust the available options.

## Date & Time

Allows you to set your preferences for how the date and time is displayed.

- From the **Settings** menu, tap **Date & time**.

## Screen Lock

Set a pattern to draw with your finger that unlocks the screen.

- From the **Settings** menu, tap **Screen lock**.

## Permissions

Allows you to control permissions for individual applications.

- From the **Settings** menu, tap **Permissions**.

## Unpair with Phone

This setting unpairs the watch from your phone, resets your watch's settings to their factory default values, and deletes all of your data.

- 1 From the **Settings** menu, tap **Unpair with phone**. You are prompted to confirm.
- 2 Tap 
  - Your watch connects to one mobile device at a time.
  - Unpairing with your phone erases all data from your watch's memory. After completion, it is ready to connect to another mobile device.

## Power Off

- 1 From the **Settings** menu, tap **Power off**.
- 2 When prompted with the message **Are you sure?**, tap .

## About

Information about your watch is displayed here. You can view the Model, Device name, Software version, Serial number, Build number, Connection and Battery information. The following options are also available.

- From the **Settings** menu, tap **About**.
  - **System updates:** Check to see if the latest software is loaded on your watch.
  - **Regulatory information:** Displays regulatory information.
  - **Legal notices:** Instructs you to see your mobile device for legal notices.



**More Information**

# Open Source Software Notice Information

To obtain the source code under GPL, LGPL, MPL, and other open source licenses, that is contained in this product, please visit <http://opensource.lge.com>.

In addition to the source code, all referred license terms, warranty disclaimers and copyright notices are available for download.

LG Electronics will also provide open source code to you on CD-ROM for a charge covering the cost of performing such distribution (such as the cost of media, shipping, and handling) upon email request to [opensource@lge.com](mailto:opensource@lge.com). This offer is valid for three (3) years from the date on which you purchased the product.

## Trademarks

- Copyright 2016 LG Electronics, Inc. All rights reserved. LG and the LG logo are registered trademarks of LG Group and its related entities.
- Google™, Google Maps™, Gmail™, YouTube™, Hangouts™ and Play Store™ are trademarks of Google, Inc.
- Bluetooth® is a registered trademark of Bluetooth SIG, Inc. worldwide.
- Wi-Fi® and the Wi-Fi logo are registered trademarks of the Wi-Fi Alliance.
- All other trademarks and copyrights are the property of their respective owners.

## DECLARATION OF CONFORMITY

Hereby, **LG Electronics** declares that this **LG-W200E** product is in compliance with the essential requirements and other relevant provisions of Directive **1999/5/EC**. A copy of the Declaration of Conformity can be found at <http://www.lg.com/global/declaration>.

## Contact office for compliance of this product :

LG Electronics European Shared Service Center B.V.  
Krijgsman 1, 1186 DM Amstelveen, The Netherlands

## Regulatory information

- 1 Press and hold the **Power Key** until the apps list appears.
- 2 Tap **Settings** > **About** > **Regulatory information** to get regulatory information.

## How to update your device

Access to latest firmware releases, new software functions and improvements.

- 1 Press and hold the **Power Key** until the apps list appears.
- 2 Tap **Settings** > **About** > **System updates** on your device.



## Disposal of your old appliance

- 1 This crossed-out wheeled bin symbol indicates that waste electrical and electronic products (WEEE) should be disposed of separately from the municipal waste stream.
- 2 Old electrical products can contain hazardous substances so correct disposal of your old appliance will help prevent potential negative consequences for the environment and human health. Your old appliance may contain reusable parts that could be used to repair other products, and other valuable materials that can be recycled to conserve limited resources.
- 3 You can take your appliance either to the shop where you purchased the product, or contact your local government waste office for details of your nearest authorised WEEE collection point. For the most up to date information for your country please see [www.lg.com/global/recycling](http://www.lg.com/global/recycling)



## Disposal of waste batteries/accumulators

- 1 This symbol may be combined with chemical symbols for mercury (Hg), cadmium (Cd) or lead (Pb) if the battery contains more than 0.0005% of mercury, 0.002% of cadmium or 0.004% of lead.
- 2 All batteries/accumulators should be disposed separately from the municipal waste stream via designated collection facilities appointed by the government or the local authorities.
- 3 The correct disposal of your old batteries/accumulators will help to prevent potential negative consequences for the environment, animal and human health.
- 4 For more detailed information about disposal of your old batteries/ accumulators, please contact your city office, waste disposal service or the shop where you purchased the product.



**A QUESTION ABOUT  
YOUR MOBILE PHONE?**

Our Customer Service is there to support you:

**0900 - 543 5454 (NL)**

**015 - 200 255 (BE)**

**CE0168**