



OWNER'S MANUAL

# WASHING MACHINE



Before beginning installation, read these instructions carefully. This will simplify installation and ensure that the product is installed correctly and safely. Leave these instructions near the product after installation for future reference.

EN ENGLISH

LS ESPAÑOL

WT22BSS6H  
WT22VSS6H

WT22WS6H



MFL68267060  
Rev.03\_010720

**NOM**

[www.lg.com](http://www.lg.com)

Copyright © 2019-2020 LG Electronics Inc. All Rights Reserved



# TABLE OF CONTENTS

This manual may contain images or content different from the model you purchased.  
This manual is subject to revision by the manufacturer.

<b>SAFETY INSTRUCTIONS .....</b>	<b>4</b>
IMPORTANT SAFETY INSTRUCTIONS .....	4
<b>INSTALLATION .....</b>	<b>10</b>
Parts .....	10
Accessories .....	10
Specifications .....	11
Installation Place Requirements .....	12
Connecting the Supply Hose .....	13
Installing the Drain Hose .....	15
Leveling the Appliance.....	17
Assembling the Anti-Rat Cover (Optional).....	17
<b>OPERATION .....</b>	<b>18</b>
Using the Appliance.....	18
Sorting Laundry .....	19
Adding Cleaning Products .....	20
Control Panel.....	22
For Non-Steam Models .....	22
Washing Programme .....	23
Option Programme .....	26
Manual Washing .....	28
Special Functions .....	29
<b>SMART FUNCTIONS .....</b>	<b>30</b>
LG ThinQ Application.....	30
Smart Diagnosis .....	32
<b>MAINTENANCE.....</b>	<b>34</b>
Cleaning Your Washing Machine.....	34
Cleaning the Water Inlet Filter .....	35
Cleaning the Drain Pump Filter (Optional).....	35
Care in Cold Climates.....	36
Cleaning the Lint Filter (some models only) .....	36
<b>TROUBLESHOOTING .....</b>	<b>38</b>
Diagnosing Problems .....	38
Error Messages .....	43

# SAFETY INSTRUCTIONS

The following safety guidelines are intended to prevent unforeseen risks or damage from unsafe or incorrect operation of the appliance.

The guidelines are separated into 'WARNING' and 'CAUTION' as described below.

 This symbol is displayed to indicate matters and operations that can cause risk. Read the part with this symbol carefully and follow the instructions in order to avoid risk.

 **WARNING**

This indicates that the failure to follow the instructions can cause serious injury or death.

 **CAUTION**

This indicates that the failure to follow the instructions can cause the minor injury or damage to the product.

## IMPORTANT SAFETY INSTRUCTIONS

 **WARNING**

To reduce the risk of explosion, fire, death, electric shock, injury or scalding to persons when using this product, follow basic precautions, including the following:

### Children in the Household

This appliance is not intended for use by persons (including children) with reduced physical, sensory or mental capabilities, or lack of experience and knowledge, unless they have been given supervision or instruction concerning use of the appliance by a person responsible for their safety. Children should be supervised to ensure that they do not play with the appliance.

## Installation

- Never attempt to operate the appliance if it is damaged, malfunctioning, partially disassembled, or has missing or broken parts, including a damaged cord or plug.
- This appliance should only be transported by two or more people holding the appliance securely.
- Tighten the drain hose to avoid separation.
- If the power cord is damaged or the hole of the socket outlet is loose, do not use the power cord and contact an authorized service centre.
- Make sure the plug is completely pushed into the outlet.
- Do not install the appliance in a damp and dusty place. Do not install or store the appliance in any outdoor area, or any area that is subject to weathering conditions such as direct sunlight, wind, or rain or temperatures below freezing.
- Ventilation openings must not be obstructed by a carpet.
- Do not plug the appliance into multiple socket outlets or extension power cable.
- This appliance must be grounded. In the event of malfunction or breakdown, grounding will reduce the risk of electric shock by providing a path of least resistance for electric current.
- This appliance is equipped with a power cord having an equipment-grounding conductor and a grounding power plug. The power plug must be plugged into an appropriate socket outlet that is installed and grounded in accordance with all local codes and ordinances.

- Improper connection of the equipment-grounding conductor can result in risk of electric shock. Check with a qualified electrician or service personnel if you are in doubt as to whether the appliance is properly grounded.
- Do not modify the power cord provided with the appliance.

## **Operation**

- Do not use a sharp object like drill or pin to press or separate an operation unit.
- Keep the area underneath and around the appliance free of combustible materials such as lint, paper, rags, chemicals, etc.
- Do not put animals, such as pets into the appliance.
- Do not leave the appliance door open. Children may hang on the door or crawl inside the appliance, causing damage or injury.
- Use new hose or hose-set supplied with the appliance. Reusing old hoses can cause a water leak and subsequent property damage.
- Turn off water taps to relieve pressure on hoses and valves and to minimize leakage if a break or rupture should occur. Check the condition of the fill hoses; they may need replacement after 5 years.
- Never reach into the appliance while it is operating. Wait until the drum has completely stopped.
- Do not put in, wash or dry articles that have been cleaned in, washed in, soaked in, or spotted with combustible or explosive substances (such as waxes, wax removers, oil, paint, gasoline, degreasers, drycleaning solvents, kerosene, petrol, spot removers, turpentine, vegetable oil, cooking oil, acetone, alcohol, etc.). Improper use can cause fire or explosion.

- In case of flood, disconnect the power plug and contact the LG Electronics customer information centre.
- Do not use or store flammable or combustible substances (ether, benzene, alcohol, chemical, LPG, combustible spray, insecticide, air freshener, cosmetics, etc.) near the appliance.
- If there is a gas leakage (isobutane, propane, natural gas, etc.), do not touch the appliance or power plug and ventilate the area immediately.
- If the drain hose or inlet hose is frozen during winter, use it only after thawing.
- Keep all washing detergents, softener and bleach away from children.
- Do not touch the power plug or the appliance controls with wet hands.
- Do not bend the power cable excessively or place a heavy object on it.
- Do not put your hand, foot or anything under the washing machine while the washing machine is in operation.
- The hands shall not be inserted into running water-extracting drum.
- Make sure that drainage is working properly. If water is not drained properly, your floor may get flooded.
- If, during spinning, opening the door does not stop the drum within about 15 seconds, immediately discontinue operating the appliance and contact your dealer or LG Electronics service centre.

- Do not use a plug socket and wiring equipment for more than their rated capacity.
- When the air temperature is high and the water temperature is low, condensation may occur and thus wet the floor.
- Wipe off dirt or dust on the contacts of the power plug.
- Under certain conditions hydrogen gas may be produced in a water heater that has not been used for two weeks or more. Hydrogen gas can be explosive under these circumstances. If the HOT water has not been used for two weeks or more, prevent the possibility of damage or injury by turning on all Hot water taps and allowing them to run for several minutes. Do this before using any electrical appliance which is connected to the HOT water system. This simple procedure will allow any built-up hydrogen gas to escape. Since the gas is flammable, do not smoke or use an open flame or appliance during this process.

## **Maintenance**

- Remove the power plug when you clean the appliance.
- Securely plug the power plug in the socket outlet after completely removing any moisture and dust.
- Do not spray water inside or outside the appliance to clean it.
- Never unplug the appliance by pulling on the power cable. Always grip the power plug firmly and pull straight out from the socket outlet.
- Only qualified service personnel from LG Electronics service centre should disassemble, repair, or modify the appliance. Contact an LG Electronics customer information centre if you move and install the appliance in a different location.

**Disposal**

- Before discarding an old appliance, unplug it. Cut off the cable directly behind the appliance to prevent misuse.
- Dispose of all packaging materials (such as plastic bags and styrofoam) away from children. The packaging materials can cause suffocation.
- Remove the door before disposing of or discarding this appliance to avoid the danger of children or small animals getting trapped inside.

**For One Valve Model**

- Do not connect to hot water supply.

# INSTALLATION

## Parts

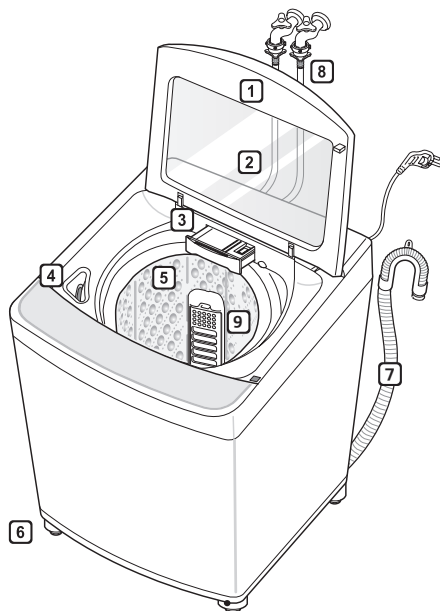

- 1** Door
- 2** Tempered Glass
- 3** Dispenser Drawer
- 4** Bleach Dispenser
- 5** Drum
- 6** Leveling Feet
- 7** Drain hose
- 8** Water Supply Hose
- 9** Lint Filter

• Appearance and specifications may change without notice to improve the quality of the product.

## Accessories



or

2 water supply hoses  
(Hot (Optional) + Cold)



or



Drain hose



or



Anti-rat cover  
(Optional)



Tie strap (Optional)



Screw for Anti-rat cover  
(Optional)

## Specifications

Model	WT22BSS6H	WT22VSS6H	WT22WS6H
Power Supply	120 V~, 60 Hz		
Size	690 mm (W) x 730 mm (D) x 1023 mm (H)		
Product Weight	59.0 kg		
Allowable water pressure	30 - 800 kPa		
Max. Watt	1200 W		500 W
<b>Max. capacity</b>	<b>22.0 kg (48.5 lbs)</b>		

- Appearance and specifications may change without notice to improve the quality of the product.

## Installation Place Requirements

### Location

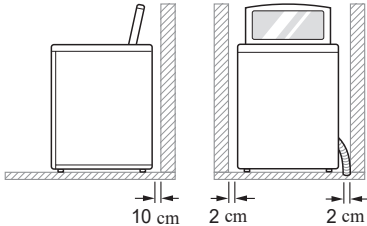

**Level floor** : Allowable slope under the entire appliance is 1°.

**Power outlet** : Must be within 1.5 meters of either side of the location of the appliance.

- Do not overload the outlet with more than one appliance.

**Additional Clearance** : For the wall, 10 cm: rear/2 cm: right & left side.

- Do not place or store laundry products on top of the appliance at any time. These products may damage the finish or controls.

### WARNING

- The plug must be plugged into an appropriate outlet that is properly installed and grounded in accordance with all local codes and ordinances.

### Positioning

- Install the appliance on a flat hard floor.
- Make sure that air circulation around the appliance is not impeded by carpets, rugs, etc.
- Never try to correct any unevenness in the floor with pieces of wood, cardboard or similar materials under the appliance.

- If it is impossible to avoid positioning the appliance next to a gas cooker or coal burning stove, an insulation (85x60 cm) covered with aluminum foil on the side facing the cooker or stove must be inserted between the two appliances.
- Do not install the appliance in rooms where freezing temperatures may occur. Frozen hoses may burst under pressure. The reliability of the electronic control unit may be impaired at temperatures below freezing point.
- Ensure that when the appliance is installed, it is easily accessible for an engineer in the event of a breakdown.
- If the appliance is delivered in winter and temperatures are below freezing, place the appliance at room temperature for a few hours before putting it into operation.

### WARNING

- This equipment is not designed for maritime use or for use in mobile installations such as caravans, aircraft etc.

## Electrical Connection

- Do not use an extension cord or double adapter.
- Always unplug the appliance and turn off the water supply after use.
- Connect the appliance to an earthed socket in accordance with current wiring regulations.
- The appliance must be positioned so that the plug is easily accessible.
- Repairs to the appliance must only be carried out by qualified personnel. Repairs carried out by inexperienced persons may cause injury or serious malfunctioning. Contact your local service centre.

## Connecting the Supply Hose

- Before connecting the water supply hose to the water tap, check the hose type and then choose the correct instruction.
- The water supply hose supplied may vary from country to country. Make sure to connect the blue supply hose to the COLD water tap, and the orange supply hose to the HOT water tap.
- Water supply pressure must be between 30 kPa and 800 kPa (0.3 - 8.0 kgf / cm<sup>2</sup>).
- Do not overtighten the water supply hose.
- If the water supply pressure is more than 800 kPa, a decompression device should be installed.
- Periodically check the condition of the hose and replace the hose if necessary.

## Checking the Rubber Seal on the Supply Hose

Two rubber seals are supplied with the water supply hoses. They are used for preventing water leaks. Make sure the connection to taps is sufficiently tight.

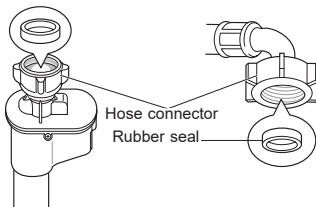
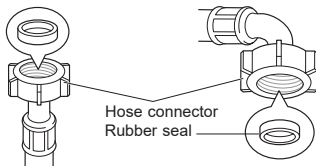

## Connecting Hose to Water Tap

### Connecting Screw-Type Hose to Tap with Thread

Screw the hose connector onto the water supply tap.

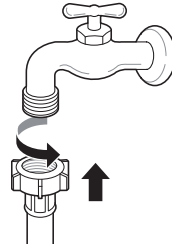

### Connecting Screw-Type Hose to Tap Without Thread

- 1 Loosen the four fixing screws.

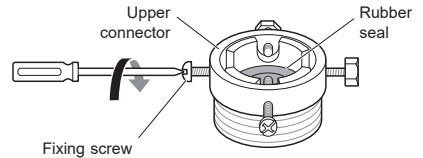

- 2 Remove the guide plate if the tap is too large to fit the adapter.

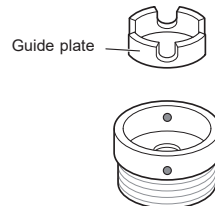

- 3** Push the adapter onto the end of the tap so that the rubber seal forms a watertight connection. Tighten the four fixing screws.

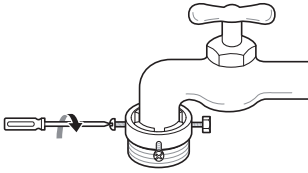

- 4** Push the supply hose vertically upwards so that the rubber seal within the hose can adhere completely to the tap and then tighten it by screwing it to the right.

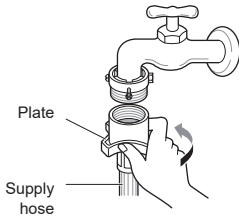

### Connecting One Touch Type Hose to Tap Without Thread

- 1** Unscrew the adapter ring plate and loose the four fixing screws.

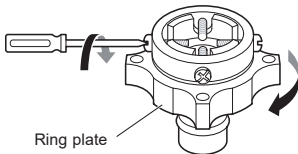

- 2** Remove the guide plate if the tap is too large to fit the adapter.

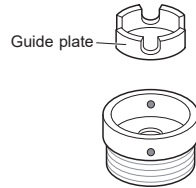

- 3** Push the adapter onto the end of the tap so that the rubber seal forms a watertight connection. Tighten the four fixing screws and the adapter ring plate.

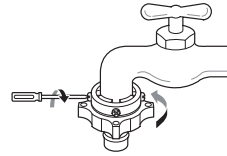

- 4** Pull the connector latch plate down, push the supply hose onto the adapter, and release the connector latch plate. Make sure the adapter locks into place.

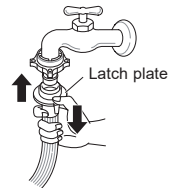

### NOTE

- After connecting the supply hose to the water tap, turn on the water tap to flush out foreign substances (dirt, sand, sawdust, and etc.) in the water lines. Let the water drain into a bucket, and check the water temperature.

## Connecting Hose to Appliance

Attach the hot water line to the hot water inlet on the back of the washing machine. (Optional) Attach the cold water line to the cold water inlet on the back of the washing machine.

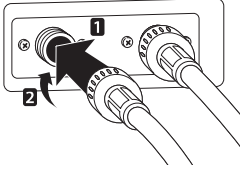

### NOTE

- After completing connection, if water leaks from the hose, repeat the same steps. Use the most conventional type of tap for the water supply. In case the tap is square or too big, remove the guide plate before inserting the tap into the adaptor.

## Installing the Drain Hose

Before connecting the drain hose, check your drain hose model and choose the correct instruction.

### Pump Model

- The drain hose should not be placed higher than 120 cm above the floor. Water in the washing machine may not drain or may drain slowly.
- Securing the drain hose correctly will protect the floor from damage due to water leakage.
- If the drain hose is too long, do not force it back into the washing machine. This will cause abnormal noise.
- When installing the drain hose to a sink, secure it tightly with string.

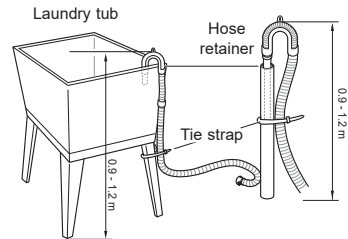
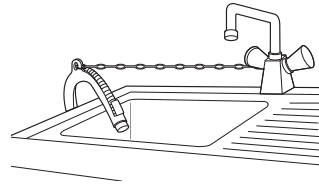

### NOTE

- The discharge height should be approximately 0.9 - 1.2 m from the floor.

## Non-pump Model

- 1 Push the elbow hose toward the body of the washing machine.

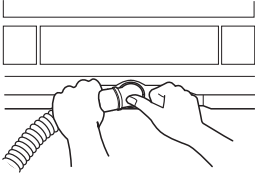

- 2 To change the direction of the hose, pull out the elbow hose and change the direction. Repeat Step 1.

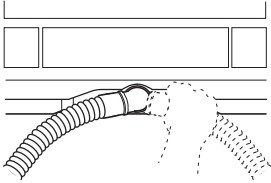

## Positioning the Drain Hose

- The length of the drain hose should not exceed 3 m.
- Do not place the drain hose on a threshold of 6 cm or more.

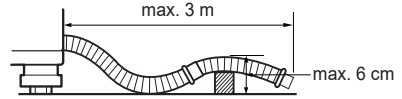

- Make sure the drain hose is not kinked.

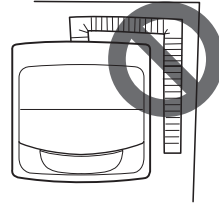

- The outlet of the drain hose should not be submerged in water.
- Make sure the drain hose is not kinked.

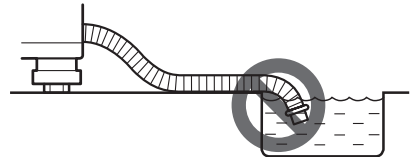

## Leveling the Appliance

If the floor is uneven, turn the adjustable feet as required (Do not insert pieces of wood etc. under the feet). Make sure that all four feet are stable and resting on the floor and then check that the appliance is perfectly level.

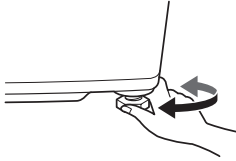

### Diagonal Check

- When pushing down the edges of the appliance top plate diagonally, the appliance should not move up and down at all (Check both directions). If the appliance rocks when pushing the machine top plate diagonally, adjust the feet again.

### NOTE

- Timber or suspended type flooring may contribute to excessive vibration and unbalance.
- If the washing machine is installed on a raised platform, it must be securely fastened in order to eliminate the risk of falling off.
- If the washing machine is installed on a uneven, weak or tilted floor causing excessive vibration, spin failure or "UE" error can occur. It must be placed on a firm and level floor to prevent spin failure.

## Assembling the Anti-Rat Cover (Optional)

Insert the Anti-Rat cover to the assembling hole from the front or back of the washing machine.

### Type 1

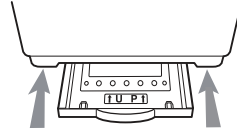

### Type 2

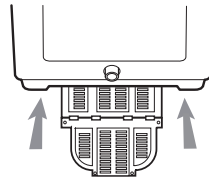

## Using the Appliance

Before the first wash, select a washing programme (Normal, add a half load of detergent), allow the washing machine to wash without clothing. This will remove residue and water from the drum that may have been left during manufacturing.

### 1 Sort laundry and load items.

- Sort laundry by fabric type, soil level, colour and load size as needed. Open the door and load items into the washing machine.

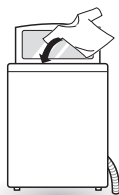

### 2 Add cleaning products and/or detergent and softener.

- Add the proper amount of detergent to the detergent dispenser drawer. If desired, add bleach or fabric softener to the appropriate areas of the dispenser.

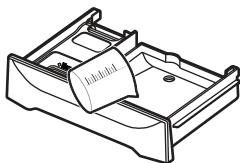

### 3 Turn on the washing machine.

- Press the **ENCENDIDO/APAGADO** button to turn on the washing machine.

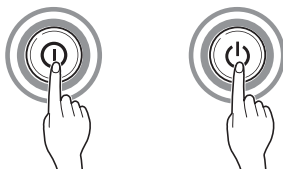

### 4 Choose the desired wash programme.

- Press the **Programa** button repeatedly until the desired programme is selected.



### 5 Begin programme.

- Press the **INICIO/PAUSA** button to begin the programme. The washing machine will agitate briefly without water to measure the weight of the load. If the **INICIO/PAUSA** button is not pressed within 60 minutes, the washing machine will shut off and all settings will be lost.



### 6 End of programme.

- When the programme is finished, a melody will sound. Immediately remove your clothing from the washing machine to reduce wrinkling.

### NOTE

- The Auto Restart function allows the programme to restart by itself in case of power failure. It does from the stage where it stopped.

## Sorting Laundry

- 1 Look for a care label on your clothes.
  - This will tell you about the fabric content of your garment and how it should be washed.
  - Symbols on the care labels.

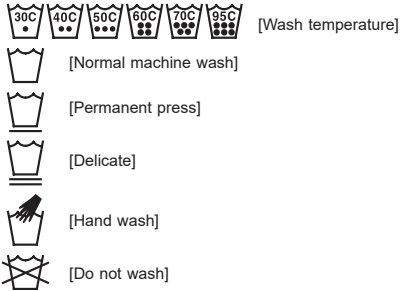

### 2 Sorting laundry.

- To get the best results, sort clothes into loads that can be washed with the same wash cycle.
  - Different fabrics need to be washed at varying temperatures and spin speeds.
  - Always sort dark colours from pale colours and whites. Wash separately as dye and lint transfer can occur causing discolouration of white and pale garments. If possible, do not wash heavily soiled items with lightly soiled ones.
- Soil (Heavy, Normal, Light) :  
Separate clothes according to amount of soil.
  - Colour (White, Lights, Dark):  
Separate white fabrics from coloured fabrics.
  - Lint (Lint producers, Collectors):  
Wash lint producers and lint collectors separately.

### 3 Caring before loading.

- Combine large and small items in a load. Load large items first.
- Large items should not be more than half the total wash load. Do not wash single items. This may cause an unbalanced load. Add one or two similar items.
- Check all pockets to make sure that they are empty. Items such as nails, hair clips, matches, pens, coins and keys can damage both your washing machine and your clothes.

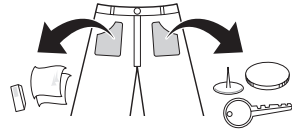

- Close zippers, hooks and strings to make sure that these items don't snag on other clothes.
- Pre-treat dirt and stains by brushing a small amount of detergent dissolved water onto stains to help lift dirt.

### ⚠ CAUTION

- Do not wash or spin any item labeled or known to be water-proof or water-resistant, even if the product care label on the item permits machine washing. Failure to follow these instructions could result in severe damage to your laundry, your washing machine and/or property damage as a result of abnormal vibration of the washing machine.
- Examples of water-proof or water-resistant items include certain mattress pads, mattress covers, rain gear, camping gear, skiing apparel, outdoor gear and similar items.

## Adding Cleaning Products

### Detergent Dosage

- Detergent should be used according to the instruction of the detergent manufacturer and selected according to type, colour, soiling of the fabric and washing temperature.
- If too much detergent is used, too many suds can occur and this will result in poor washing results or cause heavy load to the motor.
- If you wish to use liquid detergent follow the guidelines provided by the detergent manufacturer.
- You can pour liquid detergent directly into the main detergent drawer if you are starting the cycle immediately.
- Do not use liquid detergent if you are using Time delay, or if you have selected Pre Wash, as the liquid may harden.
- If too many suds occur, reduce the detergent amount.
- Detergent usage may need to be adjusted for water temperature, water hardness, size and soil level of the load. For best results, avoid oversudsing.
- Refer to the label of the clothes, before choosing the detergent and water temperature.
- When using the washing machine, use designated detergent for each type of clothing only:
  - General powdered detergents for all types of fabric
  - Powdered detergents for delicate fabric
  - Liquid detergents for all types of fabric or designated detergents only for wool
- For better washing performance and whitening, use detergent with the general powdered bleach.
- Detergent is flushed from the dispenser at the beginning of the cycle.

- Dilute liquid detergent with water and pour into the drum, start the cycle.
- Using liquid detergent without diluting, or leaving laundry for a long time after pouring diluted liquid detergent into the drum might cause damage, bleaching or discoloration of cloth.

### NOTE

- Do not let the detergent harden. Doing so may lead to blockages, poor rinse performance or odour.
- Full load : According to manufacturer's recommendation.
- Part load : 3/4 of the normal amount
- Minimum load : 1/2 of full load

### Adding Detergent

- Follow the detergent package directions. Using too little detergent is a common cause of laundry problems. Use more detergent if you have hard water, large loads, greasy or oily soils or lower water temperature.
- Soap flakes or granulated soap powders should not be used in your washing machine. When washing woolens, remember to use detergent suitable for washing woolens.

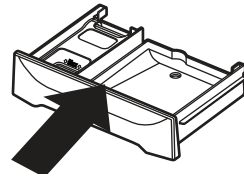

### NOTE

- Too much detergent, bleach or softener may cause an overflow.

## Adding Fabric Softener

- Do not exceed the maximum fill line. Overfilling can cause early dispensing of the fabric softener, which may stain clothes. Close the dispenser drawer slowly.

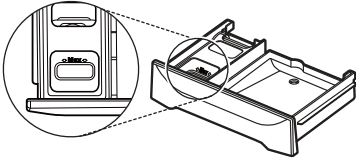

- Do not leave the fabric softener in the detergent drawer for more than 2 days (Fabric softener may harden).
- Softener will automatically be added during the last rinse cycle.
- Do not open the drawer when water is being supplied.
- Solvents (benzene, etc.) should not be used.

### NOTE

- Do not pour fabric softener directly on the clothes.

## Adding Liquid Bleach

- Check clothing care label for special instructions and separate the laundry to be bleached.
- Dilute liquid chlorine bleach.
- Measure the recommended amount of liquid bleach carefully following instructions on the bottle.
- Before starting the washing machine, pour the measured amount of bleach directly into the bleach dispenser. Avoid splashing or overfilling. Powdered bleach should be mixed with water before being poured into the dispenser.

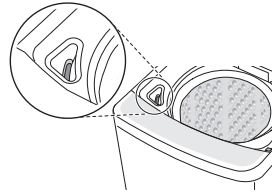

### NOTE

- Never pour undiluted liquid bleach directly onto clothes or into the wash basket. This may cause change of color or damage the laundry.
- Do not pour powdered bleach into the bleach dispenser.

## Control Panel For Steam Models

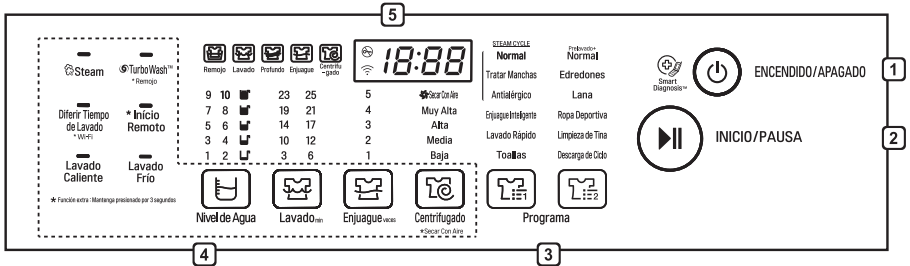

## For Non-Steam Models

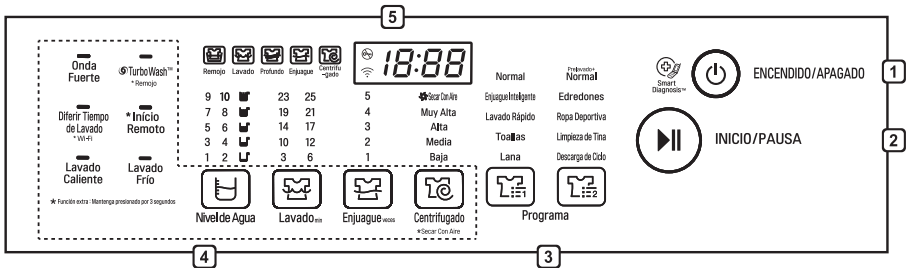

### 1 ENCENDIDO/APAGADO Button

- Press the **ENCENDIDO/APAGADO** button to turn the washing machine on.
- The appliance will automatically turn off once a certain time has passed after the wash has completed.

### 2 INICIO/PAUSA Button

- Press the **INICIO/PAUSA** button to start the wash cycle or pause the wash cycle.
- If a temporary stop of the wash cycle is needed, press the **INICIO/PAUSA** button.

### NOTE

- For customer safety, the door will be locked automatically during operation. If there are additional laundry to put in, press **INICIO/PAUSA** to unlock.
- Press **INICIO/PAUSA** button again to resume operation.

### 3 Programa Button

- Programmes are available according to laundry type.
- Lamp will light up to indicate the selected programme.

### 4 Option Button

- Press buttons to select the desired options.

### 5 Display

- The display shows the settings, estimated time remaining, options, and status messages. When the product is turned on, the default settings in the display will illuminate.
- The process lamp will remain prior to it beginning. The process lamp will blink during that process, and the lamp will turn off when that process has completed.

## Washing Programme

Wash cycles are designed for the best wash performance for each type of load. Select the programme that best matches the load contents for maximum wash performance and fabric care. Press the **Programa** button to select the desired programme. When you select a wash programme, the light for the corresponding wash programme will turn on.

Programme	Description	Note	Maximum Load
<b>Normal (Normal)</b>	<b>Use this programme to wash normal loads. The built-in sensor detects the size of the load, calculating wash, rinse and, spin settings accordingly.</b>	<ul style="list-style-type: none"> <li>• If water or wet laundry is already in the drum before starting, the water level will be increased.</li> <li>• For lightweight bulky loads, the water level may be too low and should be increased manually.</li> </ul>	<ul style="list-style-type: none"> <li>• Less than 22.0 kg</li> </ul>
<b>Tratar Manchas (Stain Care) (for steam models)</b>	<b>Use this programme to remove stains efficiently. Water will be heated up to about 40 °C under this programme for the best washing result.</b>	<ul style="list-style-type: none"> <li>• This programme uses more warm water than other programmes as it has higher set temperature for heating.</li> <li>• Stains that can be easily removed with this programme are coffee, soda, juice, soy sauce etc.</li> <li>• If only cold water is connected, it takes longer laundry time as heating time lengthens.</li> <li>• While heating, there might be water drops at the glass of the door due to humidity differences. Wipe it after laundry as this is normal phenomenon.</li> <li>• Be careful as the exterior of the machine is hot by heating.</li> </ul>	<ul style="list-style-type: none"> <li>• Less than 5.0 kg</li> </ul>
<b>Antialérgico (Allergy Care) (for steam models)</b>	<b>This programme is a powerful, high temperature programme designed specifically to reduce certain allergens.</b>	<ul style="list-style-type: none"> <li>• Stains that can be easily removed with this programme are milk, blood, sebum, egg.</li> <li>• If only cold water is connected, it takes longer laundry time as heating time lengthens.</li> <li>• While heating, there might be water drops at the glass of the door due to humidity differences. Wipe it after laundry as this is normal phenomenon.</li> <li>• Be careful as the exterior of the machine is hot by heating.</li> <li>• Due to higher water temperatures used, this programme is not recommended for wool, silk, leather, or any other delicates or temperature sensitive items.</li> </ul>	<ul style="list-style-type: none"> <li>• Less than 4.0 kg</li> </ul>

Programme	Description	Note	Maximum Load
Enjuague Inteligente (Smart Rinse) (Optional)	Use this programme to increase rinsing performance. This would include underwear and baby clothes. If someone has sensitive skin or skin trouble, use this programme.	-	<ul style="list-style-type: none"> <li>• Less than 22.0 kg</li> </ul>
Lavado Rápido (Quick Wash)	Use this programme to wash lightly soiled clothes for a short time.	-	<ul style="list-style-type: none"> <li>• Less than 3.0 kg</li> </ul>
Toallas (Towels)	Use this programme to wash towels with a hand wash mark on it more effectively.	<ul style="list-style-type: none"> <li>• Please wash separately from other clothing.</li> </ul>	<ul style="list-style-type: none"> <li>• Less than 14.0 kg</li> </ul>
Prelavado+ Normal (Pre Wash + Normal)	Use this programme to pretreat immediate stain without handwash. It is necessary for clothes which could smell bad without prompt laundry.	-	<ul style="list-style-type: none"> <li>• Less than 22.0 kg</li> </ul>

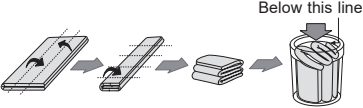
Programme	Description	Note	Maximum Load
<p><b>Edredones (Duvet)</b></p>	<p><b>Use this programme to wash a blanket or bedclothes with hand wash sign.</b></p>	<ul style="list-style-type: none"> <li>• Cashmere bedclothes, acrylic blanket, mixed spinning blanket, woolen blanket, infilling (polyester 101), and bed sheet might be damaged by floating. Please purchase a separate laundry net to wash.</li> <li>• Separate bed clothes from general clothes. It might cause laundry to askew and results in abnormal washing.</li> <li>• Spin dry might take longer to spread out laundry if bedclothes are lumped to a side.</li> <li>• Never wash an electric blanket and a carpet. It cause damage to a laundry machine and the laundry.</li> <li>• Please use a laundry net to soak and sink bedclothes that are easily inflated. It might cause damage to laundry and machine parts if inflated.</li> <li>• Regardless of its size, we recommend to wash one by one. If two bedclothes with different materials are washed at a time, it might cause abnormal spin dry due to imbalance.</li> <li>• How to put a blanket into the drum.</li> </ul> 	<ul style="list-style-type: none"> <li>• Less than 22.0 kg</li> </ul>
<p><b>Lana (Wool)</b></p>	<p><b>Use this programme to wash delicate fabrics such as lingerie and woolens. Before washing, check the care label for the washing instructions.</b></p>	<ul style="list-style-type: none"> <li>• This programme uses a slow spin to extract water from laundry, so the laundry has more moisture than normal.</li> <li>• Only cold water will be used for this programme as hot water may damage laundry.</li> <li>• Hang or lay flat to dry your delicates.</li> </ul>	<ul style="list-style-type: none"> <li>• Less than 5.0 kg</li> </ul>
<p><b>Ropa Deportiva (Sports Wear)</b></p>	<p><b>This programme is suitable for sports wear such as jogging clothes and running wear.</b></p>	<p>-</p>	<ul style="list-style-type: none"> <li>• Less than 22.0 kg</li> </ul>

## Option Programme

### Nivel de Agua (Water Level)

- Press the **Nivel de Agua** button to adjust water level.
- It can be changed during operation.
- This machine detects the quantity of laundry automatically, then sets Water Level. It may be necessary to increase the water level manually when washing bulky light weight clothes.
- When you select a wash programme, the Water Level will be shown on the control panel.
- When Water Level is automatically detected, it may differ depending on the quantity of laundry even though the same Water Level is indicated on the control panel.

### Lavado (Wash)

- Press the **Lavado** button to change laundry time.
- Adjusting the wash level setting will modify the cycle times and/or wash actions. Press the **Lavado** button until the desired wash level is selected.

### Enjuague (Rinse)

- Press the **Enjuague** button to change the number of rinses.

#### Intensive Rinse

- Use Intensive Rinse to remove detergents more effectively.

#### NOTE

- Selectable options will differ depending on selected programme.

### Centrifugado (Spin)

- Press the **Centrifugado** button to change spin strength.
- Press **INICIO/PAUSA** button to indicate remaining time.

#### To use the Air Dry function

- When you select **Secar Con Aire**, you can reduce the drying time by minimizing the moisture in the laundry.
- Press the **Centrifugado** button for 3 seconds to select and press the **ENCENDIDO/APAGADO** button to deselect.

#### NOTE

- Always keep the laundry amount to 2 kg or less and make sure to spread it out evenly.
- Select 60 minutes for cotton laundry and 120 minutes for synthetic fiber laundry for effective moisture removal.

## Steam (for steam models)

- Press the **Steam** button to use steam.
- Steam is automatically selected under the Allergy Care programme.

## Onda Fuerte (Strong Wave) (for non-steam models)

- Press the **Onda Fuerte** button to control water wave.
- Initially set at “medium” but will not be indicated. To control wave power, press the **Onda Fuerte** button.

## Diferir Tiempo de Lavado (Time Delay)

- You can set a time delay so that the washing machine will start automatically and finish after a specified time interval.

- 1 Press the **ENCENDIDO/APAGADO** button.
- 2 Select a washing programme.
- 3 Press the **Diferir Tiempo de Lavado** button to set the required Delay time.
- 4 Press the **INICIO/PAUSA** button.

### NOTE

- The delay time is the time to the end of the programme, not the start. The actual running time may vary due to water temperature, wash load and other factors.
- Reservation can be made up to 18 hours by 1-hour interval up to 3 - 12 hours and 2-hour interval for 12 - 18 hours. The Time Delay cannot be set for less than 3 hours.
- To cancel the Time Delay function, press **Diferir Tiempo de Lavado** button repeatedly until the reservation is canceled or press the **ENCENDIDO/APAGADO** button to turn off and on power.

## Turbo Wash™

- Press the **Turbo Wash™** button to save time and energy by jet spray technology.

## Remojo (Soak)

- Remojo can be selected to wash heavily soiled laundry by soaking in water for some time to remove dirt and grime.
- When the Remojo is activated, the  icon illuminates.
- To activate the Remojo option, press and hold the **Turbo Wash™** button for 3 seconds.
- To change the Remojo time on the display or deactivate the Remojo option, press the **Turbo Wash™** button while the Remojo option is activated.

### NOTE















- While the **Turbo Wash™** option is activated, the Remojo option can not be set even if the **Turbo Wash™** button is pressed for 3 seconds.

## Lavado Caliente / Lavado Frío (Hot Wash / Cold Wash)

- Press the **Lavado Caliente** and **Lavado Frío** buttons to select hot water, cold water, or hot and cold water.
- If hot wash is selected, laundry will be done with hot water and rinse will be done with cold water.
- Hot and cold water makes appropriate temperature by mixing them adequately when both Hot water and cold water are selected.
- Stain care and Allergy Care programmes have higher set temperature. So they use more hot water than other programmes.
- Both Hot Wash and Cold Wash are automatically selected under Allergy Care, Smart Rinse and Tub clean courses.

## Manual Washing

When you need a Rinse/Spin, Spin, Rinse, or Wash cycle only, these can be set manually.

	Rinse, Spin	Spin only	Rinse only	Wash only
1	 or  Press the <b>ENCENDIDO/APAGADO</b> button.			
2	 Press the <b>Enjuague</b> button.	 Press the <b>Centrifugado</b> button.	 Press the <b>Enjuague</b> button.	 Press the <b>Lavado</b> button.
3	Rinse and Spin are automatically selected.	 Press the <b>Centrifugado</b> button to adjust spin duration.	 Press the <b>Centrifugado</b> button until the spin function is canceled.	Rinse and Spin are automatically selected.
4	  Press the <b>Enjuague</b> and <b>Centrifugado</b> buttons to adjust the number of rinses and spin times.		 Press the <b>Enjuague</b> button to adjust the number of rinses.	  Press the <b>Enjuague</b> and <b>Centrifugado</b> buttons until the rinse and spin functions are canceled.
5	 Press the <b>INICIO/PAUSA</b> button.			

### NOTE

- When a Wash, Wash/Rinse or Rinse only option is selected, the water will not be drained out after the wash is completed. If you wish to drain the water, select **Centrifugado** only.
- If Rinse only is selected, the process will start from the inlet water being supplied.
- If you do not choose anything for Water Level, the water level is set automatically.

## Special Functions

### Bloqueo Para Niños (Child Lock)

Use this option to disable the controls. This feature can prevent children from changing programmes or operating the appliance.

#### Locking the Control Panel

- 1 Press and hold the **Nivel de Agua** and **Centrifugado** button for 3 seconds.
- 2 'L' and the remaining time are alternatively shown on the display while they are locked.
  - When the Child Lock is set, all buttons are locked except the **ENCENDIDO/APAGADO** button.

#### NOTE

- Turning off the power will not reset the child lock function. You must deactivate child lock before you can access any other functions.

#### Unlocking the Control Panel

Press and hold the **Nivel de Agua** and **Centrifugado** button for 3 seconds.

- A beeper will sound and the remaining time for the current programme will reappear on the display.

## LG ThinQ Application

The **LG ThinQ** application allows you to communicate with the appliance using a smartphone.

## LG ThinQ Application Features

Communicate with the appliance from a smartphone using the convenient smart features.

### Washer Cycle (Remote Start, Download Cycle)

Set or download any preferred cycle and operate by remote control.

### Tub Clean Coach

This function shows how many cycles remain before running the **Limpieza de Tina** function.

### Energy Monitoring

This function checks the energy consumption of the recently used cycles and monthly average.

### Smart Diagnosis

This function provides useful information for diagnosing and solving issues with the appliance based on the pattern of use.

### Settings

Allows you to set various options on the appliance and in the application.

### Push Alert

When the cycle is complete or the appliance has problems, you have the option of receiving push notifications on a smartphone. The notifications are triggered even if the **LG ThinQ** application is off.

### NOTE

- If you change your wireless router, Internet service provider, or password, delete the registered appliance from the **LG ThinQ** application and register it again.
- The application is subject to change for appliance improvement purposes without notice to users.
- Functions may vary by model.

## Before Using LG ThinQ Application

- 1 Check the distance between the appliance and the wireless router (Wi-Fi network).
  - If the distance between the appliance and the wireless router is too far, the signal strength becomes weak. It may take a long time to register or installation may fail.
- 2 Turn off the **Mobile data** or **Cellular Data** on your smartphone.

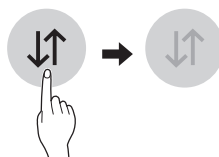

- 3 Connect your smartphone to the wireless router.

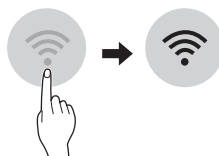

### NOTE

- To verify the Wi-Fi connection, check that the Wi-Fi icon on the control panel is lit.
- The appliance supports 2.4 GHz Wi-Fi networks only. To check your network frequency, contact your Internet service provider or refer to your wireless router manual.
- **LG ThinQ** is not responsible for any network connection problems or any faults, malfunctions, or errors caused by network connection.

## NOTE

- If the appliance is having trouble connecting to the Wi-Fi network, it may be too far from the router. Purchase a Wi-Fi repeater (range extender) to improve the Wi-Fi signal strength.
- The Wi-Fi connection may not connect or may be interrupted because of the home network environment.
- The network connection may not work properly depending on the Internet service provider.
- The surrounding wireless environment can make the wireless network service run slowly.
- The appliance cannot be registered due to problems with the wireless signal transmission. Unplug the appliance and wait about a minute before trying again.
- If the firewall on your wireless router is enabled, disable the firewall or add an exception to it.
- The wireless network name (SSID) should be a combination of English letters and numbers. (Do not use special characters.)
- Smartphone user interface (UI) may vary depending on the mobile operating system (OS) and the manufacturer.
- If the security protocol of the router is set to **WEP**, you may fail to set up the network. Please change it to other security protocols (**WPA2** is recommended) and register the product again.

## Installing the LG ThinQ Application

Search for the LG ThinQ application from the Google Play Store or Apple App Store on a smartphone. Follow instructions to download and install the application.

## Using the Appliance Remotely

### Início Remoto (Remote Start)

Use a smartphone to control your appliance remotely. You can also monitor your cycle operation so you know how much time is left in the cycle.

#### Using this function

- 1 Put the laundry into the drum and add detergent into the detergent dispenser drawer.
  - If desired, add bleach or fabric softener to the appropriate areas of the dispenser.
- 2 Press the **ENCENDIDO/APAGADO** button.
- 3 Press and hold **Início Remoto** button for 3 seconds to enable the remote control function.
- 4 Start a cycle from the **LG ThinQ** application on your smartphone.

### NOTE

- Once this function is enabled, you can only start a cycle from the LG ThinQ smartphone application. If the cycle is not started, the appliance will wait to start the cycle until it is turned off remotely from the application or this function is disabled.
- If the door has been opened, you can not start a cycle remotely.

### Disable this function manually

When this function is activated, press and hold the **Início Remoto** button for 3 seconds.

### Descarga de Ciclo (Download Cycle)

You can download new and special cycles that are not included in the basic cycles on the appliance. Appliances that have been successfully registered can download a variety of specialty cycles specific to the appliance.

Once cycle download is completed in the appliance, the product keeps the downloaded cycle until a new cycle is downloaded.

## NOTE

- Only one downloaded cycle can be stored on the appliance at a time.

## Open Source Software Notice Information

To obtain the source code under GPL, LGPL, MPL, and other open source licenses, that is contained in this product, please visit <http://opensource.lge.com>.



In addition to the source code, all referred license terms, warranty disclaimers and copyright notices are available for download.

LG Electronics will also provide open source code to you on CD-ROM for a charge covering the cost of performing such distribution (such as the cost of media, shipping, and handling) upon email request to [opensource@lge.com](mailto:opensource@lge.com). This offer is valid for a period of three years after our last shipment of this product. This offer is valid to anyone in receipt of this information.

## The operation is subject to the following two conditions:

- 1 this device may not cause harmful interference and
- 2 this device must accept any interference received, including interference that may cause undesired operation of the device.

## Smart Diagnosis

This feature is only available on models with the  or  logo.

Use this feature to help you diagnose and solve problems with your appliance.

## NOTE

- For reasons not attributable to LGE's negligence, the service may not operate due to external factors such as, but not limited to, Wi-Fi unavailability, Wi-Fi disconnection, local app store policy, or app unavailability.
- The feature may be subject to change without prior notice and may have a different form depending on where you are located.

## Using LG ThinQ to Diagnose Issues

If you experience a problem with your Wi-Fi equipped appliance, it can transmit troubleshooting data to a smartphone using the **LG ThinQ** application.

- Launch the **LG ThinQ** application and select the **Smart Diagnosis** feature in the menu. Follow the instructions provided in the **LG ThinQ** application.



## Using Audible Diagnosis to Diagnose Issues

Follow the instructions below to use the audible diagnosis method.

- Launch the **LG ThinQ** application and select the **Smart Diagnosis** feature in the menu. Follow the instructions for audible diagnosis provided in the **LG ThinQ** application.

**1** Press the **ENCENDIDO/APAGADO** button to turn on the appliance.

- Do not press any other buttons.

**2** Place the mouthpiece of your smartphone close to the  or  logo.

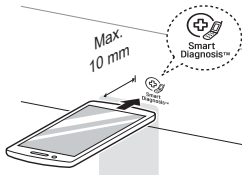

**3** Press and hold the **Lavado Frío** button for 3 seconds or longer while holding the smartphone mouthpiece to the logo until the data transfer is complete.

- Keep the smartphone in place until the data transfer has finished. Time remaining for data transfer is displayed.

**4** After the data transfer is complete, the diagnosis will be displayed in the application.

### NOTE

- For best results, do not move the smartphone while the tones are being transmitted.

## WARNING

- Unplug the washing machine before cleaning to avoid the risk of electric shock. Failure to follow this warning may result in serious injury, fire, electric shock, or death.
- Never use harsh chemicals, abrasive cleaners, or solvents to clean the washing machine. They may damage the finish.

## Cleaning Your Washing Machine

### Care After Wash

- If you always use COLD water, we recommend that a WARM or HOT wash be used at regular intervals e.g. every 5th wash should be at least a WARM one.
- Turn off taps to prevent the chance of flooding should a hose burst.
- Always unplug the power cord after use.
- After the cycle is finished, wipe the door and the inside of the door seal to remove any moisture.
- Leave the door open to dry the drum interior.
- Wipe the body of the washing machine with a dry cloth to remove any moisture.

### Cleaning the Exterior

Proper care of your washing machine can extend its life.

#### Exterior:

- Immediately wipe off any spills.
- Wipe with a damp cloth.
- Do not press the surface or the display with sharp objects.

#### Dispenser Drawer:

Detergent and fabric softener may build up in the dispenser drawer. Remove the drawer and inserts and check for buildup once or twice a month.

## Limpieza de Tina (Tub Clean)

Tub Clean is a special cycle to clean the inside of the washing machine. Perform this cycle regularly.

- 1 Remove any clothing or items from the washing machine.
- 2 Open the dispenser drawer and add anti-limescale to the main wash compartment.
- 3 Close the dispenser drawer slowly. Close the door.
- 4 Press the **Programa** button to select **Limpieza de Tina**.
- 5 Press the **INICIO/PAUSA** button to start.
- 6 After the cycle is complete, leave the door open to allow the washing machine door opening, flexible gasket and door glass to dry.

## CAUTION

- Children should be supervised if leaving the washing machine's door open.

### NOTE

- Do not add any detergent to the detergent dispenser drawer. Excessive suds may generate and leak from the washing machine.

## Rápida limpieza del tambor (Quick Tub Clean) (Optional)

Use this programme to clean the inner and outer tubs quickly. It is recommended to use this programme before washing baby clothes.

## Cleaning the Water Inlet Filter

- Turn off the supply taps to the machine if the washing machine is to be left for any length of time (e.g. holiday), especially if there is no floor drain (gully) in the immediate vicinity.
- 'LE' error message will be displayed on the control panel when water is not entering the detergent drawer.
- If water is very hard or contains traces of lime deposit, the water inlet filter may become clogged. It is therefore a good idea to clean it occasionally.

- 1 Turn off the water tap and unscrew the water supply hose.

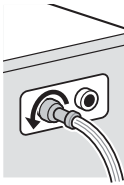

- 2 Clean the filter using a hard bristle brush.

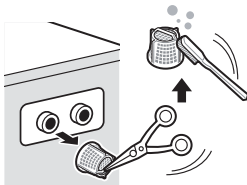

## Cleaning the Drain Pump Filter (Optional)

- The drain filter collects threads and small objects left in the laundry. Check regularly that the filter is clean to ensure smooth running of your washing machine.
- Empty all the water from the tub by running a spin only cycle for a few minutes then unplug the machine off from the power outlet socket.

- 1 Turn the cap on the rear of the machine counter-clockwise and pull it out.

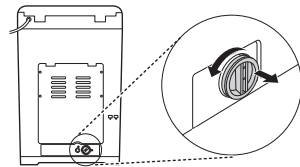

- 2 Remove any foreign objects and fluff inside pump casing and from the filter.

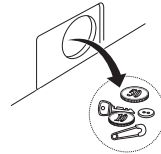

- 3 Replace the cap. Insert the filter along the guide ribs inside the pump casing. Filter must face the guide ribs inside pump casing and securely turn the cap clockwise.

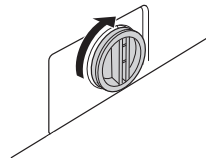

### ⚠ CAUTION

- Be careful when draining, as any residual water may be hot.

## Care in Cold Climates

- When frozen, the product does not operate normally. Make sure to install the product where it will not freeze during winter.
- Make sure to check the following.

### How to Keep the Product from Freezing

- After closing the tap, disconnect the cold supply hose from the tap, and remove water while keeping the hose facing downwards.

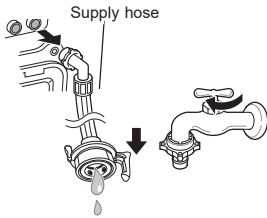

### How to Handle Freezing

- When water supply problems occur, take the following measures.
  - Turn off the tap, and thaw out the tap and both connection areas of supply hose of the product using a hot water cloth.
  - Take out supply hose and immerse in warm water below 50–60 °C.

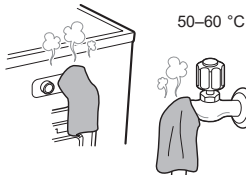

## Cleaning the Lint Filter (some models only)

The filter is an important part for an efficient washing performance result, so it needs special care from you. It is recommended that the filter be cleaned regularly.

### ⚠ CAUTION

- Clean the lint filter after at least 2-3 washes.
- Do not drop the filter on the floor.
- Be careful not to have your fingernails caught in the filter when you handle the filter.
- The lint filter should be back into its original position after being washed to avoid damage to your laundry items. Do not operate the machine with the Lint filters removed.
- If the mesh hole of the lint filter is clogged, foreign matter in the laundry may not be filtered.
- Do not leave iron objects (such as clothes pins, hairpins, etc.) in the lint filter as they promote rust.

## Type 1

- 1 Push down on the release tab on the top of the filter cover and pull forward.

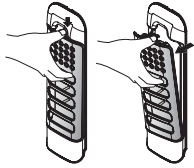

- 2 Open the lid and remove the lint.

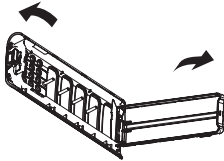

- 3 Wash the filter with a soft brush.

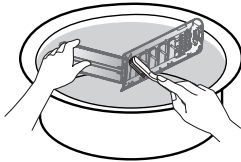

- 4 Close the lid and then insert the lower part of the filter into the wash drum and press down then press the top part into position until you hear a click sound.

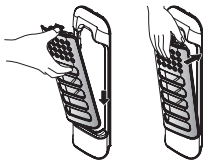

## Type 2

- 1 Push in on both sides of the release tabs of the filter cover and the filter cap forward.

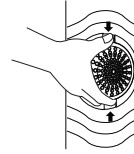

- 2 Open the lid, remove the lint and then wash out.

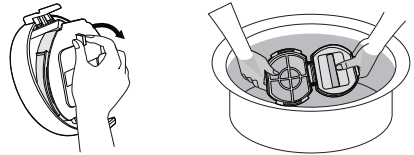

- 3 Close the lid and then insert the lower part of the filter into the housing guide and press the top part into position until you hear a click sound.

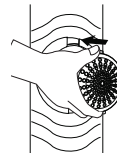

The appliance is equipped with an automatic error-monitoring system to detect and diagnose problems at an early stage. If the appliance does not function properly or does not function at all, check the following before you call for service:

## Diagnosing Problems

Symptoms	Reason	Solution
<b>Rattling and clanking noise</b>	<b>Foreign objects, such as keys, coins, or safety pins may be in drum.</b>	<ul style="list-style-type: none"> <li>• Stop washing machine, check drum for foreign objects. If noise continues after washing machine is restarted, call for service.</li> </ul>
<b>Thumping sound</b>	<b>Heavy wash loads may produce a thumping sound. This is usually normal.</b>	<ul style="list-style-type: none"> <li>• If sound continues, washing machine is probably out of balance. Stop and redistribute wash load.</li> </ul>
	<b>Wash load may be out of balance.</b>	<ul style="list-style-type: none"> <li>• Pause the cycle and redistribute the load after the door unlocks.</li> </ul>
<b>Vibrating noise</b>	<b>Packaging materials were not removed.</b>	<ul style="list-style-type: none"> <li>• Remove packing materials</li> </ul>
	<b>Wash load may be unevenly distributed in the drum.</b>	<ul style="list-style-type: none"> <li>• Pause the cycle and redistribute the load after the door unlocks.</li> </ul>
	<b>Not all leveling feet are resting firmly and evenly on the floor.</b>	<ul style="list-style-type: none"> <li>• See Leveling the Appliance in the Installation section.</li> </ul>
	<b>Floor not rigid enough.</b>	<ul style="list-style-type: none"> <li>• Make sure that the floor is solid and does not flex. See the Installation Place Requirements section.</li> </ul>
<b>Poor stain removal</b>	<b>Proper options not selected.</b>	<ul style="list-style-type: none"> <li>• Heavier soils and tougher stains may require extra cleaning power. Select the <b>Remojo</b> feature to boost the cleaning power of the selected cycle.</li> </ul>
	<b>Previously set stains.</b>	<ul style="list-style-type: none"> <li>• Articles that have previously been washed may have stains that have been set. These stains may be difficult to remove and may require hand washing or pretreating to aid in stain removal.</li> </ul>





Symptoms	Reason	Solution
Staining	<b>Bleach or softener dispensed too soon.</b>	<ul style="list-style-type: none"> <li>Dispenser compartment is overfilled causing bleach or softener to dispense immediately. ALWAYS measure bleach to prevent overfilling.</li> <li>Close the dispenser drawer slowly.</li> </ul>
	<b>Bleach or softener was added directly to the wash load in the drum.</b>	<ul style="list-style-type: none"> <li>Always use the dispensers to ensure that laundry products are properly dispensed at the right time in the cycle.</li> </ul>
	<b>Clothes were not properly sorted.</b>	<ul style="list-style-type: none"> <li>Always wash dark colours separately from light colours and whites to prevent discoloration.</li> <li>Never wash heavily soiled items with lightly soiled items.</li> </ul>
Water leaking	<b>Supply hose connection is loose at tap or washing machine.</b>	<ul style="list-style-type: none"> <li>Check hoses for leaks, cracks and splits.</li> <li>Tighten hose connections.</li> </ul>
	<b>House drain pipes are clogged.</b>	<ul style="list-style-type: none"> <li>The washing machine pumps out water very rapidly. Check for water backing up out of the drain pipe during drain. If water is seen coming out of the drain, check for proper drain hose installation and check for restrictions in the drain. Contact a plumber to repair drain pipe.</li> </ul>
	<b>Drain hose has come out of drain or is not inserted far enough.</b>	<ul style="list-style-type: none"> <li>Tie drain hose to supply hose or standpipe to prevent it from coming out during drain. For smaller drain pipes, insert the drain hose into the pipe as far as the drain hose flange. For larger drain pipes, insert the drain hose into the pipe 2.5 - 5 cm past the flange.</li> </ul>
	<b>A large item such as a pillow or blanket is above the top of the drum.</b>	<ul style="list-style-type: none"> <li>Stop the washing machine and check the load. Make sure the load does not crest above the top edge of the drum.</li> </ul>





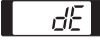

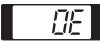

Symptoms	Reason	Solution
Washing machine will not operate	Control panel has powered off due to inactivity.	<ul style="list-style-type: none"> <li>This is normal. Press the <b>ENCENDIDO/APAGADO</b> button to turn the washing machine on.</li> </ul>
	Washing machine is unplugged.	<ul style="list-style-type: none"> <li>Make sure cord is plugged securely into a working outlet.</li> </ul>
	Water supply is turned off.	<ul style="list-style-type: none"> <li>Turn both hot and cold taps fully on.</li> </ul>
	Controls are not set properly.	<ul style="list-style-type: none"> <li>Make sure the cycle was set correctly, close the door and press the <b>INICIO/PAUSA</b> button.</li> </ul>
	Door is open.	<ul style="list-style-type: none"> <li>Close the door and make sure that nothing is caught under the door preventing it from closing completely.</li> </ul>
	Circuit breaker/fuse is tripped/blown.	<ul style="list-style-type: none"> <li>Check house circuit breakers/fuses. Replace fuses or reset breaker. The washing machine should be on a dedicated branch circuit. The washing machine will resume the cycle where it stopped once power is restored.</li> </ul>
	Control needs to be reset.	<ul style="list-style-type: none"> <li>Press the <b>ENCENDIDO/APAGADO</b> button, then reselect the desired cycle and press the <b>INICIO/PAUSA</b> button.</li> </ul>
	Start/Pause was not pressed after a cycle was set.	<ul style="list-style-type: none"> <li>Press the <b>ENCENDIDO/APAGADO</b> button then reselect the desired cycle and press the <b>INICIO/PAUSA</b> button. The washing machine will shut off if the <b>INICIO/PAUSA</b> button is not pressed within 60 minutes.</li> </ul>
	Extremely low water pressure.	<ul style="list-style-type: none"> <li>Check another tap in the house to make sure that household water pressure is adequate.</li> </ul>
	Washing machine is too cold.	<ul style="list-style-type: none"> <li>If the washing machine has been exposed to temperatures below freezing for an extended period of time, allow it to warm up before pressing the <b>ENCENDIDO/APAGADO</b> button.</li> </ul>
	Washing machine is heating the water or making steam.	<ul style="list-style-type: none"> <li>The washing machine drum may stop operating temporarily during certain cycles, while water is safely heated to a set temperature.</li> </ul>

Symptoms	Reason	Solution
Washing machine not filling properly	Filter clogged.	• Make sure the inlet filters on the fill valves are not clogged.
	Supply hoses may be kinked.	• Check that supply hoses are not kinked or clogged.
	Insufficient water supply.	• Make sure that both hot and cold water taps are turned on all the way.
	Hot and cold supply hoses are reversed.	• Check supply hose connections.
Washing machine will not drain water	Kinked drain hose.	• Ensure that the drain hose is not kinked.
	Drain located higher than 1.2 m above the floor.	• Make sure that the drain hose is no higher than 1.2 m above the bottom of the washing machine.
Wrinkling	Washing machine not unloaded promptly.	• Always remove items from the washing machine as soon as the cycle is complete.
	Washing machine overloaded.	• The washing machine can be fully loaded, but the drum should not be tightly packed with items. The door of the washing machine should close easily.
	Hot and cold water supply hoses are reversed.	• Hot water rinse can set wrinkles in garments. Check the supply hose connections.
Incomplete or no dispensing of detergent	Too much detergent used.	• Follow the guidelines provided by the detergent manufacturer.
Musty or mildewy odor in washing machine	Inside of drum was not cleaned properly.	• Run the Tub clean cycle regularly.
Cycle time is longer than usual	The load is too small.	• Add more items to allow the washing machine to balance the loads.
	Heavy articles are mixed with lighter items.	• Always try to wash articles of somewhat similar weight to allow the washing machine to evenly distribute the weight of the load for spinning.
	The load is out of balance.	• Manually redistribute the load if articles have become tangled.

Symptoms	Reason	Solution
<b>Your home appliance and smartphone is not connected to the Wi-Fi network.</b>	<b>The password for the Wi-Fi that you are trying to connect to is incorrect.</b>	<ul style="list-style-type: none"> <li>Find the Wi-Fi network connected to your smartphone and remove it, then register your appliance on LG ThinQ.</li> </ul>
	<b>Mobile data for your smartphone is turned on.</b>	<ul style="list-style-type: none"> <li>Turn off the <b>Mobile data</b> of your smartphone and register the appliance using the Wi-Fi network.</li> </ul>
	<b>The wireless network name (SSID) is set incorrectly.</b>	<ul style="list-style-type: none"> <li>The wireless network name (SSID) should be a combination of English letters and numbers. (Do not use special characters.)</li> </ul>
	<b>The router frequency is not 2.4 GHz.</b>	<ul style="list-style-type: none"> <li>Only a 2.4 GHz router frequency is supported. Set the wireless router to 2.4 GHz and connect the appliance to the wireless router. To check the router frequency, check with your Internet service provider or the router manufacturer.</li> </ul>
	<b>The distance between the appliance and the router is too far.</b>	<ul style="list-style-type: none"> <li>If the distance between the appliance and the router is too far, the signal may be weak and the connection may not be configured correctly. Move the location of the router so that it is closer to the appliance.</li> </ul>

## Error Messages

Symptoms	Reason	Solution
	The door is not closed properly.	<ul style="list-style-type: none"> <li>Close the door completely. If the error code is not released, call for service.</li> </ul>
	Door lock switch error.	<ul style="list-style-type: none"> <li>Check nothing is caught under the door, including shipping materials or clothing.</li> <li>Close the door completely. If the error code is not released, call for service.</li> </ul>
	Special Drain Feature.	<ul style="list-style-type: none"> <li>If the washing machine is paused during a cycle for a few minutes, the cycle will be cancelled and any water remaining in the drum will be drained.</li> </ul>
	Water supply taps are not fully open.	<ul style="list-style-type: none"> <li>Fully open tap.</li> </ul>
	Water line hoses are kinked, pinched, or crushed.	<ul style="list-style-type: none"> <li>Straighten the hose(s).</li> </ul>
	Water inlet filters are clogged.	<ul style="list-style-type: none"> <li>Clean the inlet filters.</li> </ul>
	Water supply pressure to tap or house is too low.	<ul style="list-style-type: none"> <li>Contact a plumber to have the water lines repaired.</li> </ul>
	Water supply connected with leaklimiting hoses.	<ul style="list-style-type: none"> <li>Do not use leak limiting hoses.</li> </ul>
	Foreign objects, such as coins, pins, clips, etc., caught between the wash plate and the inner basket.	<ul style="list-style-type: none"> <li>Turn off the washing machine and then press the <b>ENCENDIDO/ APAGADO</b> button. Press the <b>Centrifugado</b> button without selecting a cycle to drain and spin the load. When the spin is complete, remove the clothes and then find and remove any objects caught in the wash plate.</li> </ul>
	Drain hose is kinked, pinched, or clogged.	<ul style="list-style-type: none"> <li>Straighten the hose(s).</li> </ul>
	Drain discharge is more than 1.2 m above bottom of washing machine.	<ul style="list-style-type: none"> <li>Adjust or repair drain. Maximum drain height is 1.2 m.</li> </ul>

Symptoms	Reason	Solution
	<b>UE rebalancing operation is not successful.</b>	<ul style="list-style-type: none"> <li>The automatic attempt to rebalance the load was not successful. The cycle has been paused to allow the load to be manually adjusted.</li> </ul>
	<b>The load is too small.</b>	<ul style="list-style-type: none"> <li>Add more items to allow the washing machine to balance the loads.</li> </ul>
	<b>Heavy articles are mixed with lighter items.</b>	<ul style="list-style-type: none"> <li>Wash articles of somewhat similar weight.</li> </ul>
	<b>The load is out of balance.</b>	<ul style="list-style-type: none"> <li>Manually redistribute the load if articles have become tangled.</li> </ul>
	<b>Control error.</b>	<ul style="list-style-type: none"> <li>Unplug the washing machine and wait 60 seconds. Reconnect power and try again. If the error code is not released, call for service.</li> </ul>
	<b>Water level is too high due to a faulty water valve.</b>	<ul style="list-style-type: none"> <li>Close the water taps, unplug the washing machine, and call for service.</li> </ul>
	<b>The water level sensor is not working correctly.</b>	<ul style="list-style-type: none"> <li>Close the water taps, unplug the washing machine, and call for service.</li> </ul>
	<b>A motor error has occurred.</b>	<ul style="list-style-type: none"> <li>Allow the washing machine to stand for 30 minutes and then restart the cycle. If the error code is not released, call for service.</li> </ul>
	<b>Clutch error.</b>	<ul style="list-style-type: none"> <li>Unplug the washing machine and call for service.</li> </ul>
	<b>Tub clean Alarm.</b>	<ul style="list-style-type: none"> <li>Run the <b>Limpieza de Tina</b> programme.</li> </ul>
	<b>Sensor for cloth-sensing is defective.</b>	<ul style="list-style-type: none"> <li>Manually redistribute the load if articles have become tangled.</li> </ul>
	<b>Motor's revolution is too low.</b> <b>Contact-point of Connector is defective.</b>	<ul style="list-style-type: none"> <li>Unplug the washing machine and wait 60 seconds. Reconnect power and try again.</li> </ul>
	<b>CL is not an error. This prevents children from changing cycles or operating the appliance.</b>	<ul style="list-style-type: none"> <li>To deactivate, press the <b>Nivel de Agua</b> and <b>Centrifugado</b> buttons simultaneously for 3 seconds.</li> </ul>

# Memo

# Memo

# MANUAL DEL PROPIETARIO

# LAVADORA

---



Antes de comenzar la instalación, lea atentamente estas instrucciones. Esto simplificará la instalación y garantizará que el producto se instale de manera correcta y segura. Una vez instalado, guarde estas instrucciones cerca del producto para consultarlas en el futuro.

WT22BSS6H    WT22WS6H  
WT22VSS6H



[www.lg.com](http://www.lg.com)



# ÍNDICE

Es posible que este manual incluya imágenes o contenido diferente del modelo que usted adquirió.  
Este manual está sujeto a revisión por parte del fabricante.

<b>INSTRUCCIONES DE SEGURIDAD .....</b>	<b>4</b>
Instrucciones de seguridad importantes.....	4
<b>INSTALACIÓN.....</b>	<b>10</b>
Partes .....	10
Accesorios .....	10
Requisitos del lugar de instalación.....	12
Conectando la Manguera de Suministro .....	13
Instalación de la manguera de drenaje .....	15
Nivelado del artefacto.....	17
Ensamblando la Cubierta Anti-Ratas (Opcional).....	17
<b>FUNCIONAMIENTO .....</b>	<b>18</b>
Uso del electrodoméstico .....	18
Clasificación de las prendas.....	19
Agregado de productos de limpieza .....	20
Panel de control.....	22
Programa de lavado .....	23
Opciones de programa .....	26
Lavado Manual.....	28
Funciones Especiales.....	29
<b>FUNCIONES INTELIGENTES.....</b>	<b>30</b>
Aplicación LG ThinQ.....	30
Smart Diagnosis .....	32
<b>MANTENIMIENTO.....</b>	<b>34</b>
Limpieza de la lavadora.....	34
Limpieza del filtro de entrada de agua .....	35
Limpiando el Filtro de la Bomba de Drenaje (Opcional).....	35
Cuidado en climas fríos.....	36
Limpieza del filtro para pelusas (solo algunos modelos).....	36
<b>SOLUCIÓN DE PROBLEMAS .....</b>	<b>38</b>
Diagnóstico de problemas .....	38
Mensajes de error.....	43

# INSTRUCCIONES DE SEGURIDAD

Las siguientes instrucciones de seguridad tienen por objetivo evitar riesgos imprevistos o daños derivados de un funcionamiento poco seguro o incorrecto del aparato. Las instrucciones se dividen en "ADVERTENCIAS" y "PRECAUCIONES", como se describe a continuación.

 Este símbolo se muestra para indicar cuestiones y acciones que pueden suponer un riesgo. Lea con atención la parte señalada con este símbolo y siga las instrucciones a fin de evitar riesgos.

## ADVERTENCIA

Indica que, de no seguirse las instrucciones, pueden producirse lesiones graves o la muerte.

## PRECAUCIÓN

Indica que, de no seguirse las instrucciones, pueden producirse lesiones menos graves o daños en el aparato.

## Instrucciones de seguridad importantes

### ADVERTENCIA

Para reducir el riesgo de explosión, incendio, muerte, descarga eléctrica, lesiones o quemaduras a personas al utilizar este producto, siga instrucciones básicas de seguridad, entre las que se encuentran las siguientes:

#### Niños

Este aparato no debe ser utilizado por personas (incluidos niños) con discapacidades físicas, sensoriales o mentales, o falta de experiencia y conocimientos, si no es bajo supervisión y siguiendo las instrucciones de seguridad de una persona responsable. Debe vigilarse a los niños de corta edad para asegurarse de que no jueguen con el aparato.

## INSTALACIÓN

- Nunca intente hacer funcionar este electrodoméstico si está estropeado, funciona mal, parcialmente desmontado o tiene piezas perdidas o rotas, incluidos el cable o enchufe dañado.
- Este electrodoméstico solo debe ser transportado por dos o más personas que lo sujeten con firmeza.
- Ajuste la manguera de drenaje para evitar que se desprenda.
- Si el cordón de alimentación es dañado, éste debe sustituirse por el fabricante o por su agente de servicio autorizado con el fin de evitar un peligro.
- Asegúrese de que el enchufe está insertado completamente en el tomacorriente.
- No instale el electrodoméstico en un lugar húmedo y polvoriento. No instale ni almacene el electrodoméstico al aire libre ni en un área que esté sujeta a condiciones climáticas, tales como luz directa del sol, viento o lluvia, ni a temperaturas bajo cero.
- Las aperturas de ventilación no deben ser obstruidas por una alfombra.
- No conecte el aparato a tomacorrientes de múltiples conectores o a una extensión del cable de alimentación.
- Este electrodoméstico debe estar conectado a tierra. En caso de mal funcionamiento o avería, la conexión a tierra reducirá el riesgo de descarga eléctrica ya que proporciona una vía de menor resistencia para la corriente eléctrica.
- Este electrodoméstico está equipado con un cable que cuenta con un conductor y un enchufe de conexión a tierra. El enchufe debe conectarse en una toma de corriente adecuada, correctamente instalada y que tenga la conexión a tierra debida, de conformidad con todos los códigos y las ordenanzas locales.

- Una conexión incorrecta del conductor de conexión a tierra del equipo puede ocasionar riesgo de descarga eléctrica. Si tiene dudas respecto de la conexión a tierra adecuada del electrodoméstico, consulte a un electricista calificado o personal de servicio.
- No modifique el cable de alimentación incluido con el electrodoméstico.

## **FUNCIONAMIENTO**

- No use un objeto cortante como un taladro o una clavija para presionar o separar una unidad de operación.
- Mantenga el área debajo del electrodoméstico y alrededor de este sin materiales inflamables, como pelusas, papel, paños, productos químicos, etc.
- No coloque animales vivos, como mascotas, dentro del producto.
- No deje la puerta del electrodoméstico abierta. Los niños pueden colgarse de la puerta o meterse dentro del electrodoméstico y provocar daños o sufrir lesiones.
- Utilice una manguera nueva o el conjunto de manguera suministrado con el electrodoméstico. Volver a utilizar mangueras usadas puede provocar una pérdida de agua y el posterior daño de la propiedad.
- Cierre los grifos de agua para aliviar la presión en las mangueras y válvulas y minimizar la fuga si en caso ocurriera una ruptura. Revise la condición de las mangueras de llenado; estas podrían requerir ser reemplazadas luego de 5 años.
- Nunca introduzca la mano dentro del electrodoméstico mientras está en funcionamiento. Espere hasta que el tambor se haya detenido por completo.
- No introduzca, lave ni seque prendas que se hayan limpiado, lavado, empapado o salpicado con combustible o sustancias explosivas (por ejemplo, ceras, removedores de ceras, aceite, pintura, gasolina, desengrasantes, solventes para limpieza en seco, queroseno, combustible, quitamanchas, aguarrás, aceite vegetal, aceite de cocina, acetona, alcohol, etc.). El uso inadecuado puede provocar incendios o explosiones.

- En caso de inundación, desconecte el enchufe y comuníquese con el centro de información al cliente de LG Electrónicos.
- No utilice ni almacene sustancias inflamables o combustibles (éter, benceno, alcohol, químicos, LPG, aerosol combustible, insecticida, ambientador, cosméticos, etc.) cerca del electrodoméstico.
- Si hay una fuga de gas (isobutano, propano, gas natural, etc.), no toque el electrodoméstico ni el enchufe y ventile el área inmediatamente.
- Si la manguera de drenaje o de entrada se congeló durante el invierno, úsela después de que se haya descongelado.
- Mantenga todos los detergentes de lavado, suavizantes y cloros fuera del alcance de los niños.
- No toque el enchufe ni los controles del aparato con las manos mojadas.
- No doble excesivamente el cable de alimentación ni coloque un objeto pesado sobre él.
- No coloque su mano, pie o algo más debajo de la lavadora mientras ésta está en operación.
- Las manos no deben ser introducidas en el tambor extractor del suministro de agua.
- Asegúrese de que el drenaje está funcionando apropiadamente. Si el agua no se drena apropiadamente, su piso podría inundarse.
- Si, durante el centrifugado, no se detiene el tambor durante los 15 segundos siguientes a la apertura de la puerta, descontinúe inmediatamente la operación del electrodoméstico y contacte a su distribuidor o a un centro de servicio LG Electronics.

- No utilice una caja de enchufe y equipo de cableado para más de su capacidad nominal.
- Cuando la temperatura del aire es alta y la del agua es baja, puede ocurrir condensación y por lo tanto humedecer el piso.
- Limpie la suciedad o el polvo de los contactos del enchufe de alimentación
- Bajo ciertas condiciones, puede que se produzca gas hidrógeno en un sistema de agua caliente que no se ha utilizado por dos semanas o más. El gas hidrógeno puede ser explosivo bajo estas circunstancias. Si el agua CALIENTE no ha sido utilizada por dos o más semanas, prevenga la posibilidad de que ocurra un daño o una lesión al abrir todos los grifos de agua caliente y permitirles correr por varios minutos. Haga esto previo a utilizar cualquier electrodoméstico que esté conectado al sistema de agua CALIENTE. Este simple procedimiento permitirá que escape cualquier formación de gas hidrógeno. Debido a que el gas es inflamable, no fume ni encienda una llama o aparato durante este proceso.

## **Mantenimiento**

- Remueva el enchufe de alimentación cuando limpie el electrodoméstico.
- Conecte con firmeza el enchufe en la toma de corriente tras eliminar por completo toda humedad y polvo.
- No rocíe agua dentro o fuera del producto para limpiarlo.
- No tire del cable para desenchufar el aparato. Sujete el enchufe con fuerza y desconéctelo de la toma de corriente.
- Únicamente personal de servicio autorizado de un centro de servicio LG Electrónicos debe desarmar, reparar o modificar el electrodoméstico. Contacte a un centro de información al cliente de LG Electrónicos si mueve e instala el electrodoméstico en una ubicación diferente.

## **Eliminación**

- Antes de descartar un electrodoméstico antiguo, desenchúfelo. Corte el cable directamente detrás del electrodoméstico para evitar que se use.
- Aleje todos los materiales de embalaje, como bolsas plásticas y poliestireno, de los niños. Los materiales de embalaje pueden provocar asfixia.
- Retire la puerta antes de descartar o desechar este electrodoméstico para evitar el peligro de que niños o pequeños animales queden atrapados en su interior.

## **Para Modelos de Una Válvula**

- No conecte al suministro de agua caliente.

# INSTALACIÓN

## Partes

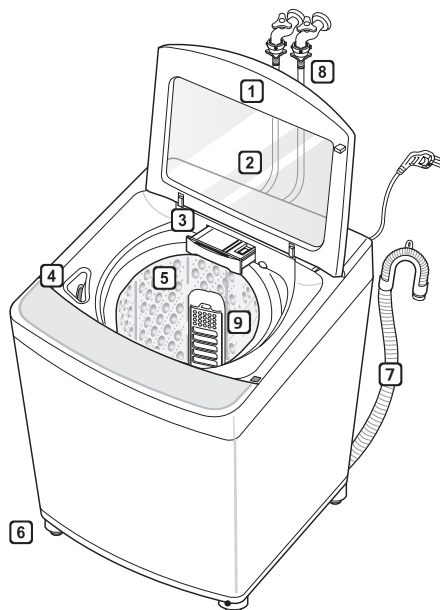

- 1 Puerta
- 2 Vidrio Templado
- 3 Bandeja Dispensadora
- 4 Dispensador de Blanqueador
- 5 Tambor
- 6 Patas niveladoras
- 7 Manguera de drenaje
- 8 Manguera de Suministro de Agua
- 9 Filtro para pelusas

• El aspecto y las especificaciones pueden cambiar sin aviso previo para mejorar la calidad del producto.

## Accesorios

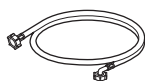

6



6



6



Precinto (Opcional)



2 mangueras de suministro de agua (Caliente (Opcional) + Fría)



Manguera de drenaje



Cubierta anti-ratas (Opcional)



Tornillo para la Cubierta anti-ratas (Opcional)

## Especificaciones

Modelo	WT22BSS6H	WT22VSS6H	WT22WS6H
Alimentación eléctrica	120 V~ 60 Hz		
Tamaño	690 mm (Ancho) x 730 mm (Profundidad) x 1 023 mm (Alto)		
Peso del producto	59,0 kg		
Presión de agua permisible	30 - 800 kPa		
Potencia nominal	1 200 W		500 W
Carga máxima de ropa seca	22,0 kg (48,5 lbs)		

- El aspecto y las especificaciones pueden cambiar sin aviso previo para mejorar la calidad del producto.

# Requisitos del lugar de instalación

## Ubicación

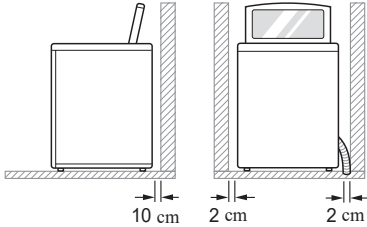

**Suelo nivelado** : La pendiente permitida debajo de todo el electrodoméstico es de 1°

**Toma de corriente** : Debe encontrarse a 1,5 metros de cada lado de la ubicación del electrodoméstico.

- No sobrecargue la toma de corriente con más de un electrodoméstico.

**Espacio adicional** : Para la pared, 10 cm lados/2 cm lado derecho e izquierdo.

- Nunca coloque ni guarde productos de lavado sobre el electrodoméstico. Estos productos pueden dañar la terminación o los controles.

### ⚠ ADVERTENCIA

- El enchufe debe conectarse en una toma de corriente adecuada, correctamente instalada y que tenga la conexión a tierra debida, de conformidad con todos los códigos y las ordenanzas locales.

## Posicionamiento

- Instale el electrodoméstico sobre una superficie plana y resistente.
- Asegúrese de que la circulación de aire alrededor del electrodoméstico no quede obstruida por alfombras, tapetes, etc.
- Nunca intente corregir el desnivel del suelo con trozos de madera, cartón o materiales similares debajo del electrodoméstico.

- Si es imposible evitar instalar el electrodoméstico junto a una cocina de gas o estufa de brasas, se debe colocar un aislamiento (85 x 60 cm) cubierto con papel aluminio del lado que enfrenta la cocina o estufa entre los dos electrodomésticos.
- No instale el electrodoméstico en habitaciones donde puede haber temperaturas bajo cero. Las mangueras congeladas pueden explotar bajo presión. La confiabilidad de la unidad de control electrónico puede verse perjudicada a temperaturas bajo cero.
- Asegúrese de que cuando el electrodoméstico se instale, se coloque en un lugar que sea accesible para un ingeniero en caso de avería.
- Si el electrodoméstico se entrega en invierno y las temperaturas no superan los 0 °C colóquelo a temperatura ambiente por algunas horas antes de ponerlo en funcionamiento.

### ⚠ ADVERTENCIA

- Este equipo no está diseñado para el uso marítimo ni para usar en instalaciones móviles como remolques, aeronaves, etc.

## Conexión eléctrica

- No use un cable de extensión ni un adaptador doble.
- Siempre desenchufe el electrodoméstico y corte el suministro de agua después de usarlo.
- Conecte el electrodoméstico a una toma de corriente con conexión a tierra, de conformidad con las regulaciones de cableado actuales.
- El electrodoméstico debe posicionarse de modo que pueda accederse fácilmente al enchufe.
- Únicamente personal calificado puede realizar reparaciones en el electrodoméstico. Las reparaciones realizadas por personas sin experiencia pueden ocasionar lesiones o averías graves. Contáctese con el Centro de servicios local.

## Conectando la Manguera de Suministro

- Antes de conectar la manguera de suministro de agua al grifo, revise el tipo de manguera y elija las instrucciones correctas.
- La manguera de suministro de agua incluida puede variar de país a país. Asegúrese de conectar la manguera de suministro azul al grifo de agua FRÍA, y la manguera de suministro naranja al grifo de agua CALIENTE.
- La presión del suministro de agua debe estar entre 30 kPa y 800 kPa (0,3 - 8,0 kgf / cm<sup>2</sup>).
- No apriete en exceso la manguera de suministro de agua.
- Si la presión del suministro de agua es mayor a 800 kPa una válvula reductora de presión debe ser instalada.
- Revise el estado de la manguera de manera periódica y reemplácela si fuera necesario.

## Comprobación de la junta de goma de la manguera de suministro

Dos sellos de goma son incluidos con las mangueras de suministro de agua. Estos son utilizados para prevenir fugas de agua. Asegúrese de que la conexión a los grifos está lo suficientemente apretada.

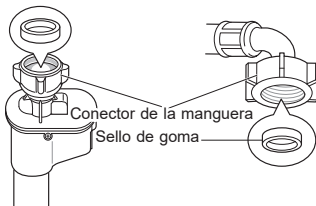
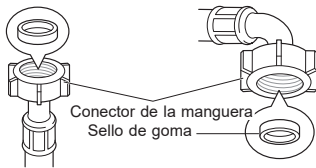

## Conexión de la manguera con el grifo

### Conexión de la manguera tipo rosca con el grifo roscado

Enrosque el conector de la manguera en el grifo de suministro de agua.

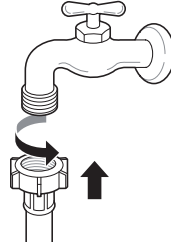

### Conexión de la manguera tipo rosca con el grifo sin rosca

- 1 Afloje los cuatro tornillos de fijación.

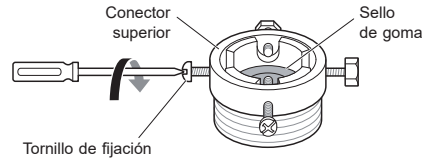

- 2 Quite la placa directriz si el grifo es muy grande para el adaptador.

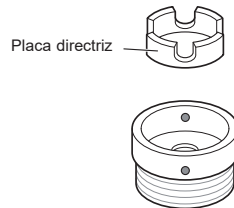

- 3** Presione el adaptador contra el extremo del grifo de modo que el sello de goma forme una conexión hermética. Ajuste los cuatro tornillos de fijación.

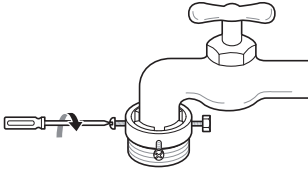

- 2** Quite la placa directriz si el grifo es muy grande para el adaptador.

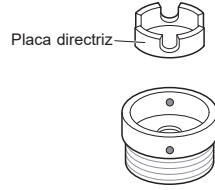

- 4** Presione la manguera de suministro verticalmente hacia arriba de modo que el sello de goma de la manguera pueda adherirse completamente al grifo y luego ajústela girando la rosca hacia la derecha.

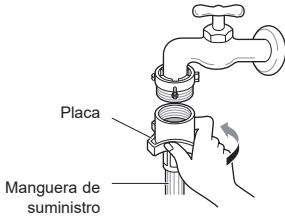

- 3** Presione el adaptador contra el extremo del grifo de modo que el sello de goma forme una conexión hermética. Ajuste los cuatro tornillos de fijación y la placa anular del adaptador.

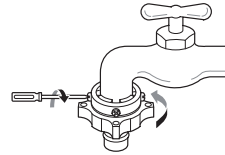

- 4** Tire la placa de cierre del conector hacia abajo, presione la manguera de suministro contra el adaptador y suelte la placa de cierre del conector. Asegúrese de que el adaptador se trabase.

**Conexión de la manguera a presión con el grifo sin rosca**

- 1** Desenrosque la placa anular del adaptador y afloje los cuatro tornillos de fijación.

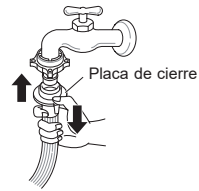
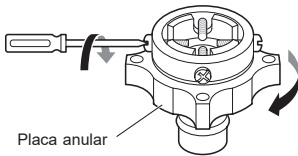

**NOTA**

- Una vez conectada la manguera de entrada al grifo de agua, ábralo para drenar sustancias externas (suciedad, arena, aserrín, etc.) de las tuberías de agua. Drene el agua en una cubeta y controle la temperatura.

## Conexión de la manguera al electrodoméstico

Conecte la línea de agua caliente al grifo de agua caliente en la parte posterior de la lavadora. (Opcional) Conecte la línea de agua fría al grifo de agua fría en la parte posterior de la lavadora.

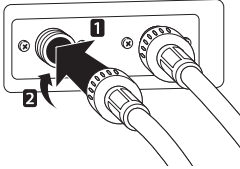

### NOTA

- Una vez finalizada la conexión, si la manguera tiene pérdidas de agua, vuelva a repetir los pasos. Use el tipo de grifo más convencional para el suministro de agua. Si el grifo es cuadrado o demasiado grande, quite la placa directriz antes de insertar el grifo en el adaptador.

## Instalación de la manguera de drenaje

Antes de conectar la manguera de drenaje, revise el modelo de la manguera y elija las instrucciones correctas.

### Modelo de Bomba

- La manguera de drenaje no debe ser colocada a más de 120 cm sobre el piso. El agua en la lavadora podría no drenar o hacerlo lentamente.
- Al ajustar la manguera de drenaje correctamente se protege el suelo de daños ocasionados por pérdidas de agua.
- Si la manguera de drenaje es muy larga, no la fuerce hacia dentro de la lavadora. Esto causará ruido anormal.
- Cuando instale la manguera de drenaje en un sumidero, ajústela fuertemente con una cadena.

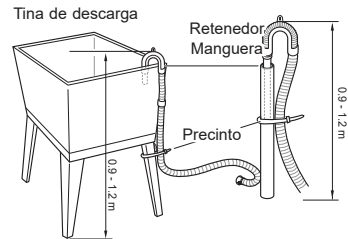
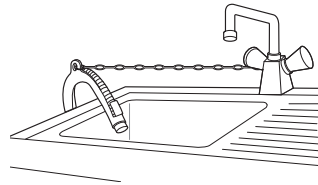

### NOTA

- La altura de descarga debe estar a aproximadamente 0,9 - 1,2 m del piso.

## Modelo Sin Bomba

- 1 Empuje la manguera de codo hacia el cuerpo de la lavadora.

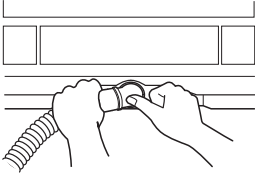

- 2 Para cambiar la dirección de la manguera, retire la manguera de codo y cambie la dirección. Repite el Paso 1.

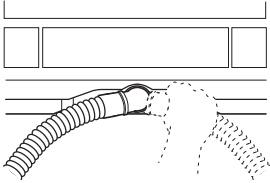

## Conectando la Manguera de Drenaje

- La longitud de la manguera de drenaje no debe exceder los 3 m
- No coloque la manguera de drenaje en un umbral de 6 cm o más.

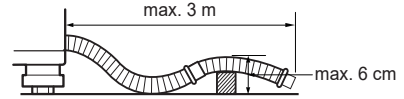

- Asegúrese de que la manguera de drenaje no esté torcida.

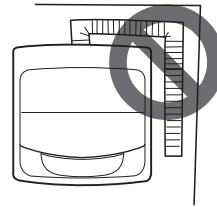

- La salida de la manguera de drenaje no debe estar sumergida bajo agua.
- Asegúrese de que la manguera de drenaje no esté torcida.

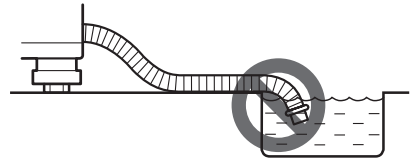

## Nivelado del artefacto

Si el piso está desnivelado, gire las patas ajustables como sea necesario. (No inserte piezas de madera, etc., bajo las patas). Asegúrese de que las cuatro patas estén estables y apoyadas en el piso, y luego revise que el electrodoméstico esté perfectamente nivelado.

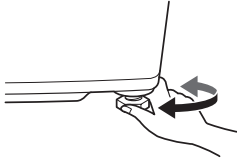

### Verificación diagonal

- Al presionar hacia abajo los extremos del plato superior del electrodoméstico diagonalmente, este no debe moverse hacia arriba y hacia abajo en absoluto (Revise ambas direcciones). Si el electrodoméstico se balancea al presionar hacia abajo el plato superior en forma diagonal, ajuste las patas de nuevo.

### NOTA

- El piso de madera o flotante puede contribuir a una falta de nivelación y vibración excesivas.
- Si la lavadora se instala sobre una plataforma elevada, debe fijarse firmemente para evitar el riesgo de caída.
- Si la lavadora está instalada en un piso desigual, débil o inclinado, y causa una vibración excesiva, podría ocurrir una falla de centrifugado o el error "UE". Esta debe ser colocada en un piso firme y nivelado para prevenir un fallo de centrifugado.

## Ensamblando la Cubierta Anti-Ratas (Opcional)

Inserte la cubierta Anti-Ratas en el agujero de ensamblaje de la parte frontal o posterior de la lavadora.

### Tipo 1

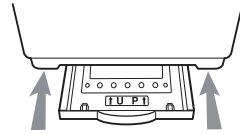

### Tipo 2

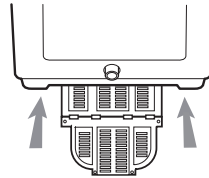

## Uso del electrodoméstico

Previo al primer lavado, seleccione un programa de lavado (Normal, añada una carga media de detergente), permita que la lavadora ejecute el ciclo sin prendas. Esto removerá residuos y agua del tambor que pueda haber quedado durante la fabricación.

- 1 Clasificar las prendas para lavar y cargarlas.
  - Clasifique las prendas para lavar por tipo de tela, nivel de suciedad, color y tamaño de carga según sea necesario. Abra la puerta y coloque las prendas en la lavadora.

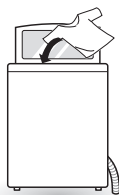

- 2 Agregue productos de limpieza o detergente y suavizante.
  - Agregue la cantidad adecuada de detergente en la gaveta dispensadora. Si lo desea, añada cloro o suavizante en las zonas correspondientes del dispensador.

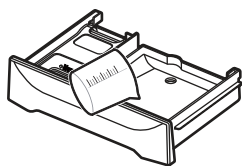

- 3 Encender la lavadora.
  - Presione el botón de **ENCENDIDO/ APAGADO** para encender la lavadora.

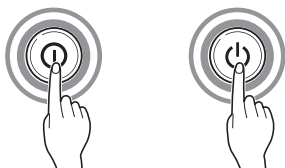

- 4 Elija el programa de lavado deseado.
  - Presione el botón **Programa** repetidamente hasta que el programa deseado haya sido seleccionado.



- 5 Inicie el programa.
  - Presione el botón **INICIO/PAUSA** para iniciar el programa. La lavadora se agitará brevemente sin agua para calcular el tamaño del lavado. Si el botón **INICIO/PAUSA** no se presiona en un período de 60 minutos, la lavadora se apagará y toda la configuración se perderá.



- 6 Fin del programa.
  - Una melodía sonará cuando el ciclo haya finalizado. Remueva inmediatamente las prendas de la lavadora para reducir las arrugas.

### NOTA

- La función de Reinicio Automático permite que el programa se reinicie por sí mismo en caso exista una falla de energía. Lo hace desde la etapa en la que éste se detuvo.

# Clasificación de las prendas

- 1 Buscar las etiquetas de mantenimiento de las prendas.
  - Estas informan acerca del contenido de las telas y cómo deben lavarse.
  - Símbolos de las etiquetas de mantenimiento.

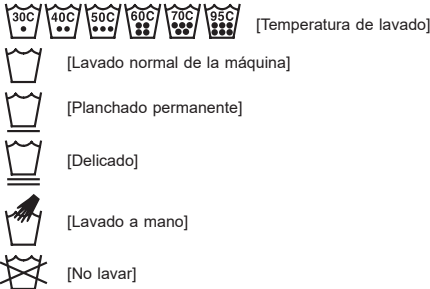

- 2 Clasificar las prendas para lavar.
  - Para obtener el mejor resultado, clasifique las prendas por cargas que puedan tener el mismo ciclo de lavado.
  - Diferentes telas requieren distintas temperaturas de lavado y velocidades de centrifugado.
  - Siempre separe los colores oscuros de los colores claros y del blanco. Lávelos por separado ya que puede producirse una transferencia de tinturas y pelusas que descolore las prendas blancas y claras. De ser posible, no lave prendas muy sucias con prendas más limpias.
  - Suciedad (mucho, normal, poca): separe las prendas según la cantidad de suciedad.
  - Color (blanco, claro, oscuro): separe las telas blancas de las de color.
  - Pelusas (productores, colectores de pelusa): lave las telas que producen y las que atraen las pelusas por separado.

- 3 Cuidados previos al lavado.
  - Combine prendas grandes y pequeñas en una carga. Primero cargue la ropa más grande.
  - Las prendas grandes no deben ocupar más de la mitad de la carga de lavado total. No lave artículos individuales. Esto podría ocasionar una carga desequilibrada. Agregue dos o más prendas similares.
  - Revise todos los bolsillos para asegurarse de que estén vacíos. Objetos como clavos, sujetadores de cabello, cerillas, bolígrafos, monedas y llaves podrían dañar la lavadora y sus prendas.

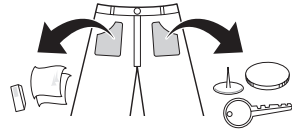

- Cierre las cremalleras, los ganchos y las tiras para asegurarse de que no se enganchen en otras prendas.
- Realice un tratamiento previo en la suciedad y en las manchas con un cepillo y poca cantidad de detergente disuelto en agua para que se desprendan.

## ⚠ PRECAUCIÓN

- No lave o centrifugue cualquier artículo etiquetado o conocido como a prueba de agua o resistente al agua, incluso si la etiqueta de cuidado de dicho artículo dice que el lavado a máquina es permisible. No seguir estas instrucciones podría resultar en un daño severo a sus prendas, su lavadora, y/o en daño a la propiedad como resultado de la vibración anormal de la lavadora.
- Ejemplos de artículos a prueba de agua o resistentes al agua incluyen ciertos protectores de colchón, fundas para colchón, ropa de lluvia, ropa para acampar, ropa para esquiar o ropa para exteriores y artículos similares.

## Agregado de productos de limpieza

### Dosis de detergente

- El detergente debe usarse de acuerdo con las instrucciones del fabricante, y debe seleccionarse de acuerdo con el tipo, el color y la suciedad de la tela, y la temperatura del lavado.
- Si se utiliza demasiado detergente, puede generarse mucha espuma. De esta manera, no obtendrá un buen resultado de lavado y se sobrecargará el motor.
- Si desea utilizar detergente líquido, siga las pautas proporcionadas por el fabricante del detergente.
- Puede verter detergente líquido directamente en la gaveta principal si inicia el ciclo inmediatamente.
- No utilice detergente líquido si va a emplear el Tiempo Diferido o si seleccionó Pre-Lavado ya que el líquido puede endurecerse.
- Si se produce demasiada espuma, reduzca la cantidad de detergente.
- Es posible que deba regularse el uso de detergente según la temperatura y la dureza del agua, y el nivel de suciedad de la carga. Para obtener mejores resultados, evite la formación excesiva de espuma.
- Consulte las etiquetas de las prendas antes de elegir el detergente y la temperatura del agua.
- Al utilizar la lavadora, aplique el detergente designado exclusivamente para cada tipo de prenda:
  - Detergentes en polvo generales para todo tipo de telas
  - Detergentes en polvo para telas delicadas
  - Detergentes líquidos para todo tipo de telas o detergentes líquidos designados exclusivamente para lana
- Para un mejor blanqueo y desempeño del lavado, utilice detergente con cloro en polvo general.
- El detergente se suministra desde el dispensador al comienzo del ciclo.

- Diluya detergente líquido en agua y viértalo en el tambor, inicie el ciclo.
- Utilizar detergente líquido sin diluirlo, o dejar prendas en el tambor luego de haber vertido el detergente líquido diluido podría dañar, blanquear o decolorar la ropa.

### NOTA

- No deje que el detergente se endurezca. De lo contrario, pueden producirse obstrucciones, malos resultados de enjuague u olores.
- Carga completa: Según la recomendación del fabricante.
- Carga parcial: 3/4 de la cantidad normal
- Carga mínima: 1/2 de la carga completa

### Agregado de detergente

- Siga las instrucciones del empaque del detergente. El uso de muy poco detergente es una causa común de los problemas de lavado. Utilice más detergente si tiene agua dura, cargas grandes, manchas de grasa o aceite, o baja temperatura del agua.
- No se deben utilizar escamas de jabón o polvos de jabón granulado en su lavadora. Al lavar lanas, recuerde utilizar un detergente adecuado para estas.

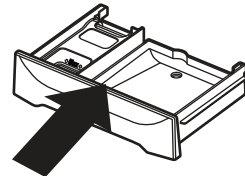

### NOTA

- Demasiado detergente, cloro o suavizante puede producir un rebose.

## Agregado de suavizante

- No sobrepase la línea de llenado máximo. De lo contrario, el suavizante podría suministrarse con anticipación y manchar las prendas. Cierre la gaveta dispensadora lentamente.

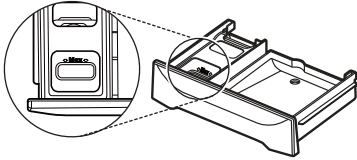

- No deje el suavizante en la gaveta por más de 2 días (puede endurecerse).
- El suavizante se incorporará automáticamente durante el último ciclo de enjuague.
- No abra la gaveta mientras se está suministrando el agua.
- No se deben utilizar solventes (benceno, etc.).

### NOTA

- No vierta el suavizante directamente sobre las prendas.

## Añadiendo Blanqueador Líquido

- Revise las etiquetas de cuidado de sus prendas para instrucciones especiales y separe las prendas que serán blanqueadas.
- Diluya blanqueador con cloro líquido.
- Mida la cantidad recomendada de blanqueador líquido siguiendo cuidadosamente las instrucciones en la botella.
- Previo a iniciar la lavadora, vierta la cantidad medida de blanqueador directamente en el dispensador de blanqueador. Evite salpicar o llenar en exceso. El blanqueador en polvo debe ser mezclado con agua previo a que se vierta en el dispensador.

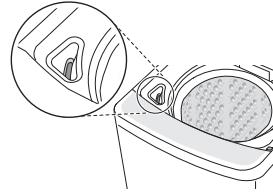

### NOTA

- Nunca vierta blanqueador líquido sin diluir directamente sobre las prendas o en la canasta de lavado. Esto puede causar un cambio de color o daño en el lavado.
- No vierta blanqueador en polvo en el dispensador de blanqueador.

## Panel de control Para Modelos de Vapor

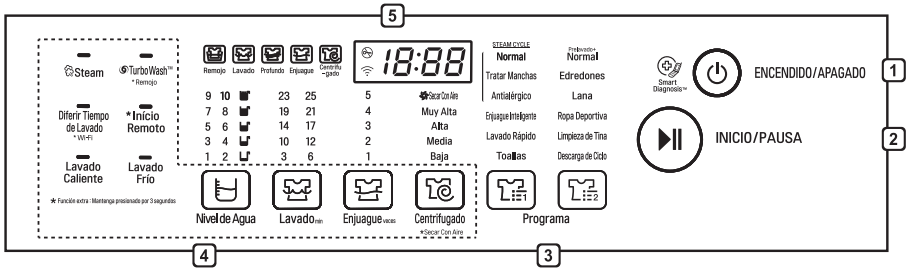

## Para Modelos sin Vapor

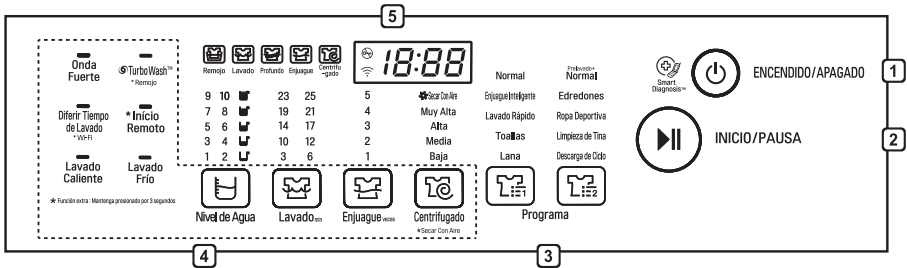

### 1 Botón de ENCENDIDO/APAGADO

- Presione el botón de **ENCENDIDO/APAGADO** para activar la lavadora.
- El electrodoméstico se apagará automáticamente una vez haya transcurrido cierto tiempo luego de haber completado el lavado.

### 2 Botón de INICIO/PAUSA

- Presione el botón **INICIO/PAUSA** para iniciar o pausar el ciclo de lavado.
- Si es necesario detener el ciclo de lavado temporalmente, presione el botón de **INICIO/PAUSA**.

### NOTA

- Por la seguridad del usuario, la puerta se bloqueará automáticamente durante la operación. Si hay más prendas a introducir, presione **INICIO/PAUSA** para desbloquear.
- Presione el botón **INICIO/PAUSA** de nuevo para continuar con la operación.

### 3 Botón de Programa

- Hay programas disponibles para distintos tipos de prendas para lavar.
- Se enciende una luz que indica el programa seleccionado.

### 4 Botón de Opción

- Presione los botones para seleccionar las opciones deseadas.

### 5 Pantalla

- La pantalla muestra las configuraciones, el tiempo restante estimado, las opciones y los mensajes de estado. Cuando se enciende el producto, se iluminará la configuración predeterminada en la pantalla.
- La luz de proceso se mantendrá previo a que éste inicie. La luz de proceso parpadeará durante dicho proceso, y ésta se apagará cuando haya terminado.

## Programa de lavado

Los ciclos de lavado están diseñados para alcanzar el desempeño óptimo en lavado para cada tipo de carga. Seleccione el programa que mejor se adapte al contenido de la carga para obtener el máximo rendimiento de lavado y de cuidado de la tela. Presione el botón **Programa** para seleccionar el programa deseado. Cuando seleccione un programa de lavado, la luz correspondiente a dicho programa se encenderá.

Programa	Descripción	Nota	Carga máxima
Normal	Utilice este programa para lavar cargas normales. El sensor integrado detecta el tamaño de la carga, calculando los ajustes de lavado, enjuague y centrifugado de acuerdo a ello.	<ul style="list-style-type: none"> <li>• Si ya hay agua o prendas húmedas en el tambor previo al inicio, el nivel de agua se incrementará.</li> <li>• Para cargas voluminosas y de peso liviano, el nivel de agua podría ser muy bajo y puede que se requiera su incremento de forma manual.</li> </ul>	<ul style="list-style-type: none"> <li>• Menos de 22,0 kg</li> </ul>
Tratar Manchas (para modelos de vapor)	Utilice este programa para remover manchas de manera eficiente. En este programa el agua se calentará a alrededor de 40 °C para proporcionar mejores resultados de lavado.	<ul style="list-style-type: none"> <li>• Este programa utiliza más agua caliente que otros programas pues tiene una temperatura más alta configurada para el calentamiento.</li> <li>• Las manchas que pueden ser removidas fácilmente con este programa son de café, soda, jugo, salsa de soya, etc.</li> <li>• Si sólo está conectada el agua fría, el tiempo de lavado será mayor pues se extiende el tiempo requerido para el calentamiento.</li> <li>• Durante el calentamiento, puede que observe gotas de agua en el vidrio de la puerta debido a diferencias de humedad. Límpielo luego del lavado pues es un fenómeno normal.</li> <li>• Tenga cuidado pues el exterior del aparato estará caliente debido al calentamiento.</li> </ul>	<ul style="list-style-type: none"> <li>• Menos de 5,0 kg</li> </ul>

Programa	Descripción	Nota	Carga máxima
<b>Antialérgico (para modelos de vapor)</b>	<b>Este es un programa poderoso de alta temperatura diseñado específicamente para reducir ciertos alérgenos.</b>	<ul style="list-style-type: none"> <li>• Las manchas que pueden ser removidas fácilmente con este programa son de leche, sangre, sebo, huevo.</li> <li>• Si sólo está conectada el agua fría, el tiempo de lavado será mayor pues se extiende el tiempo requerido para el calentamiento.</li> <li>• Durante el calentamiento, puede que observe gotas de agua en el vidrio de la puerta debido a diferencias de humedad. Límpielo luego del lavado pues es un fenómeno normal.</li> <li>• Tenga cuidado pues el exterior del aparato estará caliente debido al calentamiento.</li> <li>• Debido al uso de agua a temperaturas mayores, este programa no se recomienda para lanas, seda, cuero, o cualquier otro tipo de artículos delicados o sensibles a la temperatura.</li> </ul>	<ul style="list-style-type: none"> <li>• Menos de 4,0 kg</li> </ul>
<b>Enjuague Inteligente (Opcional)</b>	<b>Utilice este programa para mejorar el rendimiento de enjuague. Esto incluiría ropa interior y ropa de bebé. Utilice este programa si alguien tiene piel sensible o problemas en la piel.</b>	-	<ul style="list-style-type: none"> <li>• Menos de 22,0 kg</li> </ul>
<b>Lavado Rápido</b>	<b>Utilice este programa para lavar prendas ligeramente sucias durante un período corto de tiempo.</b>	-	<ul style="list-style-type: none"> <li>• Menos de 3,0 kg</li> </ul>
<b>Toallas</b>	<b>Use este programa para lavar adecuadamente toallas con marca de lavado a mano.</b>	<ul style="list-style-type: none"> <li>• Por favor, lavar por separado de otra ropa.</li> </ul>	<ul style="list-style-type: none"> <li>• Menos de 14,0 kg</li> </ul>
<b>Prelavado+ Normal</b>	<b>Utilice este programa para pre-tratar manchas inmediatas sin lavado a mano. Es necesario para las prendas que podrían oler mal sin un pronto lavado.</b>	-	<ul style="list-style-type: none"> <li>• Menos de 22,0 kg</li> </ul>

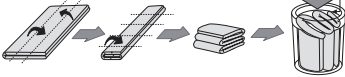
Programa	Descripción	Nota	Carga máxima
Edredones	<p><b>Utilice este programa para lavar una sabana o ropa de cama con el signo de lavado a mano.</b></p>	<ul style="list-style-type: none"> <li>• Ropa de cama de casimir; sábanas acrílicas, de hilado mezclado o de lana; relleno (poliéster 101) y sábanas podrían dañarse al flotar. Por favor compre una red de lavado separada para lavarlo.</li> <li>• Separe la ropa de cama de las prendas generales. Puede causar que la carga de lavado se incline y dar lugar a un lavado anormal.</li> <li>• Puede que al secado por centrifugado le tome más tiempo extender el lavado si la ropa de cama está aglomerada a un lado.</li> <li>• Nunca lave una manta eléctrica o una alfombra. Esto causa daño a la lavadora y al lavado.</li> <li>• Por favor utilice una red de lavado para remojar y lavar la ropa de cama que se infla fácilmente. De inflarse, esto podría causarle daño a la lavadora y a las partes de la máquina.</li> <li>• Sin importar el tamaño, recomendamos su lavado una por una. Si se lavan al mismo tiempo dos artículos de ropa de cama de diferentes materiales, esto podría causar un secado por centrifugado anormal debido al desequilibrio.</li> <li>• Cómo introducir una sabana en el tambor.</li> </ul> <p style="text-align: right;">Debajo de esta línea</p> 	<ul style="list-style-type: none"> <li>• Menos de 22,0 kg</li> </ul>
Lana	<p><b>Utilice este programa para lavar tejidos delicados como lencería o prendas de lana. Antes del lavado, verifique las instrucciones en las etiquetas de cuidados de las prendas.</b></p>	<ul style="list-style-type: none"> <li>• Este programa utiliza una rotación lenta para extraer agua del lavado, a manera de que éste conserve más humedad de la normal.</li> <li>• Sólo se utilizará agua fría en este programa pues el agua caliente podría dañar sus prendas.</li> <li>• Cuelgue o extienda para secar sus prendas de lana.</li> </ul>	<ul style="list-style-type: none"> <li>• Menos de 5,0 kg</li> </ul>
Ropa Deportiva	<p><b>Este programa es apropiado para ropa de deportes como jogging y correr.</b></p>	-	<ul style="list-style-type: none"> <li>• Menos de 22,0 kg</li> </ul>

## Opciones de programa

### Nivel de Agua

- Presione el botón **Nivel de Agua** para ajustar el nivel de agua.
- Este puede ser cambiado durante la operación.
- Esta máquina detecta el tamaño del lavado automáticamente, luego establece el Nivel de Agua. Puede que sea necesario incrementar el nivel de agua manualmente al lavar prendas voluminosas de peso ligero.
- Cuando seleccione un programa de lavado, el Nivel de Agua se mostrará en el panel de control.
- Cuando el Nivel de Agua es detectado automáticamente, este puede diferir dependiendo del tamaño del lavado, incluso al indicar el mismo Nivel de Agua en el panel de control.

### Lavado

- Presione el botón **Lavado** para cambiar el tiempo de lavado.
- Ajustar la configuración del nivel de lavado modificará los tiempos del ciclo o las acciones del lavado. Presione el botón **Lavado** hasta que el nivel de lavado deseado haya sido seleccionado.

### Enjuague

- Presione el botón **Enjuague** para cambiar la cantidad de enjuagues.

### Enjuague Profundo

- Utilice Enjuague Profundo para remover detergentes de manera más efectiva.

### NOTA

- Las opciones seleccionables serán diferentes según el ciclo seleccionado.

### Centrifugado

- Presione el botón **Centrifugado** para cambiar la fuerza del centrifugado.
- Presione el botón **INICIO/PAUSA** para que se indique el tiempo restante.

### Para utilizar la función Secar Con Aire

- Al seleccionar **Secar Con Aire**, usted puede reducir el tiempo de secado al minimizar la humedad en el lavado.
- Presione el botón **Centrifugado** por 3 segundos para seleccionar y presione el botón **ENCENDIDO/APAGADO** para deseleccionar.

### NOTA

- Siempre mantenga la cantidad de lavado en 2 kg o menos, y asegúrese de que sus prendas se extiendan de manera pareja.
- Para remover efectivamente la humedad, seleccione 60 minutos para lavado de algodón y 120 minutos para lavado de fibra sintética.

## Steam (para modelos de vapor)

- Presione el botón **Steam** para utilizar la función de vapor.
- Steam se selecciona automáticamente en el programa Antialérgico.

## Onda Fuerte (para modelos sin vapor)

- Presione el botón **Onda Fuerte** para modelos sin vapor para controlar las ondas del agua.
- Inicialmente ajustado en "medio" pero no será indicado. Para controlar la fuerza de las ondas, presione el botón Onda Fuerte.

## Diferir Tiempo de Lavado

- Puede configurar un tiempo diferido para que la lavadora comience automáticamente y termine después de un intervalo de tiempo especificado.

- 1 Presione el botón de **ENCENDIDO/APAGADO**.
- 2 Seleccione un programa de lavado.
- 3 Presione el botón **Diferir Tiempo de Lavado** para establecer el tiempo diferido requerido.
- 4 Presione el botón de **INICIO/PAUSA**.

### NOTA

- El tiempo diferido es el transcurso de Tiempo hasta el final del programa, no el inicio. El tiempo de ejecución real puede variar por la temperatura del agua, la carga del lavado u otros factores.
- La reservación se puede hacer de hasta 18 horas mediante intervalos de 1 hora hasta 3 - 12 horas e intervalos de 2 horas hasta 12 - 18 horas. El Tiempo Diferido no se puede configurar para menos de 3 horas.
- Para cancelar la función Tiempo Diferido, presione el botón **Diferir Tiempo de Lavado** repetidamente hasta que la reservación se haya cancelado o presione el botón **ENCENDIDO/APAGADO** para encender y apagar el electrodoméstico.

## Turbo Wash™

Pulse el botón **Turbo Wash™** para ahorrar tiempo y energía gracias a la tecnología de rociado a chorro.

## Remojo

- Puede seleccionar Remojo para lavar prendas muy sucias y remover la suciedad y mugre al remojarlas en agua por algún tiempo.
- Cuando se activa Remojo, el icono  se ilumina.
- Para activar la opción Remojo, pulse y mantenga presionado el botón **Turbo Wash™** durante 3 segundos.
- Para cambiar el tiempo de remojo en la pantalla o desactivar la opción Remojo, pulse el botón **Turbo Wash™** cuando la opción Remojo esté activada.

### NOTA















- Mientras la opción Turbo Wash está activada, la opción Remojo no puede activarse incluso si el botón **Turbo Wash™** se mantiene presionado durante 3 segundos.

## Lavado Caliente / Lavado Frío

- Presione los botones **Lavado Caliente** y **Lavado Frío** para seleccionar agua caliente, agua fría, o agua caliente y fría.
- Si se selecciona agua caliente, el lavado se llevará a cabo con agua caliente y el enjuague con agua fría.
- Agua caliente y fría ajusta la temperatura apropiadamente al mezclarlas de forma adecuada cuando ambas han sido seleccionadas.
- Los programas Cuidado de Manchas y Antialérgico están configurados a una temperatura más alta. Por lo tanto, utilizan más agua caliente que otros programas.
- Lavado Caliente y Lavado Frío son seleccionados automáticamente el elegir el programa Antialérgico, Enjuague Inteligente y Limpieza de Tina.

## Lavado Manual

Cuando necesite un Enjuague/Centrifugado, Centrifugado, Enjuague, o únicamente ciclo de Lavado, puede configurarlo manualmente.

	Enjuague, Centrifugado	Solo Centrifugar	Solo Enjuague	Solo Lavado
1	 or  Presione el botón de <b>ENCENDIDO/APAGADO</b> .			
2	 Presione el botón <b>Enjuague</b> .	 Presione el botón <b>Centrifugado</b> .	 Presione el botón <b>Enjuague</b> .	 Presione el botón <b>Lavado</b> .
3	Enjuague y Centrifugado son seleccionados automáticamente.	 Presione el botón <b>Centrifugado</b> para ajustar la duración del centrifugado.	 Presione el botón <b>Centrifugado</b> hasta que la función de centrifugado sea cancelada.	Enjuague y Centrifugado son seleccionados automáticamente.
4	  Presione los botones <b>Enjuague</b> y <b>Centrifugado</b> para ajustar la cantidad de enjuagues y los tiempos de centrifugados.		 Presione el botón <b>Enjuague</b> para ajustar el número de enjuagues.	  Presione los botones <b>Enjuague</b> y <b>Centrifugado</b> hasta que las funciones de enjuague y centrifugado sean canceladas.
5	 Presione el botón de <b>INICIO/PAUSA</b> .			

### NOTA

- Cuando una opción de Lavado, Lavado/Enjuague o Sólo Enjuague es seleccionada, el agua no se drenará después de haber finalizado el lavado. Si desea drenar el agua, seleccione sólo **Centrifugado**.
- Si se ha seleccionado Sólo Enjuague, el proceso iniciará por el suministro de entrada de agua.
- Si no selecciona nada para el Nivel de Agua, este se determinará automáticamente.

# Funciones Especiales

## Bloqueo Para Niños

Utilice esta opción para desactivar los controles. Esta opción puede impedir que los niños cambien de programas u operen el electrodoméstico.

### Bloqueo del panel de control

- 1 Mantenga presionado el botón **Nivel de Agua** y **Centrifugado** por 3 segundos.
- 2 'L' y el tiempo restante son mostrados alternativamente en la pantalla mientras están bloqueados.
  - Cuando se ajusta el bloqueo infantil, todos los botones se bloquean, salvo el botón de **ENCENDIDO/APAGADO**.

### NOTA

- La desconexión de la corriente no restablece la función de bloqueo infantil. Debe desactivar el bloqueo infantil para poder acceder a otras funciones.

### Desbloqueo del panel de control

Mantenga presionado el botón **Nivel de Agua** y **Centrifugado** por 3 segundos.

- Sonará una alerta y volverá a aparecer en la pantalla el tiempo restante para que finalice el programa actual.

## Aplicación LG ThinQ

La aplicación **LG ThinQ** le permite comunicarse con el electrodoméstico utilizando un teléfono inteligente.

### Características de la aplicación LG ThinQ

Comuníquese con el electrodoméstico desde un teléfono inteligente usando las características inteligentes más convenientes.

### Ciclo de Lavado (Inicio Remoto, Descarga de Ciclo)

Configure o descargue el ciclo que prefiera y manéjelo por control remoto.

### Ayuda de Limpieza de Tina

Esta función muestra cuántos ciclos quedan para ejecutar la función **Limpieza de Tina**.

### Monitoreo de la energía

Esta función comprueba el consumo de energía de los ciclos usados recientemente y el promedio mensual.

### Smart Diagnosis

Esta función le proporciona información útil para el diagnóstico y resolución de problemas del electrodoméstico con base en el patrón de uso.

### Configuración

Le permite configurar varias opciones en el electrodoméstico y en la aplicación.

### Alerta 'push'

Cuando el ciclo finalice o el electrodoméstico tenga problemas, tiene la opción de recibir notificaciones push en un teléfono inteligente. Las notificaciones se ejecutan incluso si la aplicación **LG ThinQ** está apagada.

### NOTA

- Si cambia su enrutador inalámbrico, proveedor de servicios de Internet o contraseña, elimine el dispositivo registrado de la aplicación **LG ThinQ** y vuelva a registrarlo.
- La aplicación está sujeta a cambios con propósito de mejoras en el electrodoméstico

sin previo aviso a los usuarios.

- Algunas características pueden variar dependiendo del modelo.

## Antes de usar la aplicación LG ThinQ

- 1 Revise la distancia entre el electrodoméstico y el enrutador inalámbrico (Red Wi-Fi).
  - Si la distancia entre el electrodoméstico y el enrutador inalámbrico es muy grande, la señal será débil. Puede que le tome más tiempo registrarse o que falle la instalación.
- 2 Desactive los **Datos Móviles** o **Datos Celulares** en su teléfono inteligente.

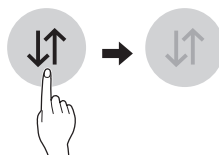

- 3 Conecte su teléfono inteligente al enrutador inalámbrico..

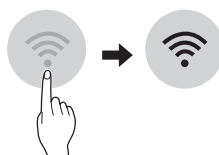

### NOTA

- Para verificar la conexión Wi-Fi, compruebe que el icono del panel de control está encendido.
- El electrodoméstico funciona únicamente con redes Wi-Fi de 2.4 GHz. Contacte a su proveedor de servicios de internet o verifique el manual del enrutador inalámbrico para revisar la frecuencia de su red.
- **LG ThinQ** no es responsable de ningún problema de conexión de red ni de errores, fallos o anomalías causadas por la misma.

## NOTA

- Si el electrodoméstico está teniendo problemas para conectarse a la red Wi-Fi, puede que éste se encuentre muy lejos del enrutador. Compre un amplificador Wi-Fi (extensión de rango) para mejorar la fuerza de la señal Wi-Fi.
- La conexión Wi-Fi puede no llevarse a cabo o puede ser interrumpida debido al entorno de la red de casa.
- La conexión de red puede no funcionar apropiadamente dependiendo del servicio del proveedor de internet.
- El entorno inalámbrico circundante puede hacer que el servicio de red inalámbrica se ejecute lentamente.
- El electrodoméstico no puede registrarse debido a problemas con la transmisión de la señal inalámbrica. Desconecte el electrodoméstico y espere alrededor de un minuto previo a intentarlo de nuevo.
- Si el cortafuegos de su enrutador inalámbrico está activado, desactívelo o añada una excepción a éste.
- El nombre de la red inalámbrica (SSID) debe ser una combinación de letras y números. (No utilice caracteres especiales)
- La interfaz de usuario (IU) del teléfono inteligente puede variar dependiendo del sistema operativo (OS) del móvil y del fabricante.
- Puede que no logre configurar la red si el protocolo de seguridad del router está en WEP. Por favor cambie este protocolo por otro (es recomendado el WPA2) y registre el producto de nuevo.

## Instalación de la aplicación LG ThinQ

Busque la aplicación **LG ThinQ** en la tienda Google Play Store o Apple App Store desde un teléfono inteligente. Siga las instrucciones para descargar e instalar la aplicación.

## Uso remoto del electrodoméstico

### Inicio Remoto

Use un teléfono inteligente para controlar su electrodoméstico remotamente. También puede monitorear el funcionamiento de su ciclo para que pueda saber cuánto tiempo le queda al mismo.

### Uso de esta función

- 1 Ingrese la ropa en el tambor y agregue detergente en el cajón del dispensador de detergente.
  - Si lo desea, agregue blanqueador o suavizante en las áreas apropiadas del dispensador.
- 2 Presione el botón de **ENCENDIDO/ APAGADO**.
- 3 Presione y mantenga presionado el botón **Inicio Remoto** por 3 segundos para habilitar la función de control remoto.
- 4 Inicie un ciclo con la aplicación **LG ThinQ** de su teléfono inteligente.

### NOTA

- Una vez se ha habilitado esta función, solo puede comenzar un ciclo desde la aplicación **LG ThinQ** para teléfonos inteligentes. Si el ciclo no es iniciado, el electrodoméstico esperará a que el ciclo se inicie hasta que esta se apague de forma remota desde la aplicación, o al deshabilitar esta función.
- Si la puerta se ha abierto, no puede iniciar un ciclo remotamente.

### Deshabilitar esta función manualmente

Cuando esta función está activada, pulse y mantenga presionado el botón **Inicio Remoto** por 3 segundos.

## Descarga de Ciclo

Puede descargar ciclos nuevos y especiales que no están incluidos en los ciclos básicos del electrodoméstico.

Los electrodomésticos que han sido registrados con éxito pueden descargar una variedad de ciclos de especialidad específicos para su modelo.

Una vez el electrodoméstico ha completado el ciclo de descarga, este se mantendrá en él hasta que un nuevo ciclo sea descargado.

### NOTA

- El electrodoméstico solamente puede almacenar un ciclo descargado a la vez.

## Software de Código Abierto

Para obtener el código fuente bajo GPL, LGPL, MPL y otras licencias de código abierto que contiene este producto, visite <http://opensource.lge.com>.



Además del código fuente, se pueden descargar los términos de la licencia, las anulaciones de la garantía y los avisos de derechos de autor.

LG Electronics también le proporcionará el código abierto en un CD-ROM por un costo que cubra los gastos de dicha distribución (como el costo del medio, del envío y de la manipulación) una vez realizado el pedido por correo electrónico a la dirección [opensource@lge.com](mailto:opensource@lge.com). Esta oferta es válida solo durante un período de tres años después de que se envíe el último cargamento de este producto. Esta oferta es válida para todo aquel que reciba esta información.

## La operación de este equipo está sujeta a las siguientes dos condiciones:

- 1 es posible que este equipo o dispositivo no cause interferencia perjudicial y
- 2 este equipo o dispositivo debe aceptar cualquier interferencia, incluyendo la que pueda causar su operación no deseada.

## Smart Diagnosis

Esta función solo está disponible en los modelos con el logo  o .

Use esta función para ayudarle a diagnosticar y solucionar problemas con su aparato.

### NOTA

- Por motivos no atribuibles a negligencias de LGE, el servicio podría no funcionar debido a factores externos como, entre otros, no disponibilidad de red Wi-Fi, desconexión de la red Wi-Fi, política local de la tienda de apps, o no disponibilidad de la app.
- La función podría estar sujeta a cambios sin previo aviso y podría presentar una forma diferente dependiendo de dónde se encuentre usted ubicado.

## Uso de LG ThinQ para diagnosticar problemas



Si experimenta un problema con su aparato equipado con Wi-Fi, puede transmitir datos de resolución de problemas a un teléfono inteligente usando la aplicación **LG ThinQ**.

- Ejecute la aplicación **LG ThinQ** y seleccione la función **Smart Diagnosis** en el menú. Siga las instrucciones que se proporcionan en la aplicación **LG ThinQ**.

## Uso de diagnóstico audible para diagnosticar problemas

Siga las instrucciones que aparece debajo para usar el método de diagnóstico audible.

- Ejecute la aplicación **LG ThinQ** y seleccione la función **Smart Diagnosis** en el menú. Siga las instrucciones para el diagnóstico audible que se proporcionan en la aplicación **LG ThinQ**.

- 1 Presione el botón de **ENCENDIDO/ APAGADO** para encender el electrodoméstico.
  - No presione ningún otro botón.
- 2 Coloque el micrófono de su teléfono inteligente cerca del logo  o .

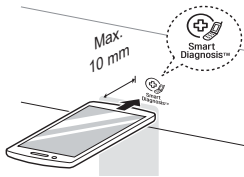

- 3 Pulse y mantenga presionado el botón **Lavado Frío** durante 3 segundos o más mientras sostiene el micrófono del teléfono inteligente junto al logo hasta que la transferencia de datos finalice.
  - Mantenga el teléfono inteligente allí hasta que la transmisión de datos haya finalizado. Se muestra el tiempo restante para la transferencia de datos.
- 4 Luego de que la transferencia de datos haya finalizado, el diagnóstico se mostrará en la aplicación.

### NOTA

- Para obtener mejores resultados, no mueva el teléfono inteligente mientras se transmiten los tonos.

## ADVERTENCIA

- Desenchufe la lavadora antes de limpiarla para evitar el riesgo de descarga eléctrica. Si no se cumple con esta advertencia, se pueden producir lesiones graves, incendios, descargas eléctricas o la muerte.
- Nunca utilice químicos fuertes, limpiadores abrasivos ni solventes para limpiar la lavadora. Pueden dañar la terminación.

## Limpieza de la lavadora

### Cuidado después del lavado

- Si siempre usa agua FRÍA, le recomendamos que se lleve a cabo un lavado TIBIO o CALIENTE en intervalos regulares, por ejemplo, cada cinco lavadas se debe llevar a cabo uno TIBIO.
- Cierre los grifos para prevenir el riesgo de inundaciones si llegase a explotar una manguera.
- Siempre desconecte el cable de alimentación después de su uso.
- Luego de que finaliza un ciclo, limpie la puerta y el lado interno del sello de la puerta con un paño seco para eliminar la humedad.
- Deje la puerta abierta para que se seque el interior del tambor.
- Limpie el cuerpo de la lavadora con un paño seco para quitar la humedad.

### Limpieza del exterior

El cuidado adecuado de la lavadora puede prolongar su vida útil.

#### Exterior:

- Seque inmediatamente cualquier derrame.
- Límpielo con un paño húmedo.
- No presione la superficie ni la pantalla con objetos cortantes.

#### Bandeja Dispensadora:

El detergente y el suavizante pueden acumularse en la gaveta dispensadora. Quite la gaveta y los separadores y controle que no haya material acumulado una o dos veces al mes.

## Limpieza de Tina

Limpieza de Tina es un ciclo especial para limpiar el interior de la lavadora. Ejecute este ciclo regularmente.

- 1 Remueva cualquier prenda o artículo de la lavadora.
- 2 Abra la gaveta dispensadora y agregue un descalcificador en el compartimento de lavado principal.
- 3 Cierre la gaveta dispensadora lentamente. Cierre la puerta.
- 4 Presione el botón **Programa** para seleccionar **Limpieza de Tina**.
- 5 Presione el botón de **INICIO/PAUSA** para comenzar.
- 6 Una vez completado el ciclo, deje la puerta abierta para que la abertura, la junta flexible y el vidrio se sequen.

## PRECAUCIÓN

- Se debe supervisar a los niños en caso deje la puerta de la lavadora abierta.

### NOTA

- No agregue ningún detergente al compartimento dispensador de detergente. Puede generarse espuma excesiva y salir de la lavadora.

## Rápida limpieza del tambor (Opcional)

Utilice este programa para limpiar la tina interior y exterior rápidamente. Es recomendable utilizar este programa previo a lavar ropa de bebé.

## Limpeza del filtro de entrada de agua

- Cierre los grifos de suministro a la lavadora si no va a utilizarse la lavadora por un tiempo (p. ej., vacaciones), especialmente si no hay drenaje en el suelo (sumidero) cerca.
- El mensaje de error 'LE' aparecerá en el panel de control cuando no haya agua ingresando a la bandeja de detergente.
- Si el agua es muy dura o contiene rastros de depósitos de cal, el filtro de la entrada de agua puede obstruirse. Por lo tanto, se recomienda limpiarlo periódicamente.

- 1 Cierre el grifo de agua y desenrosque la manguera de suministro de agua.

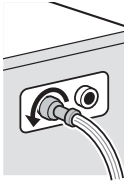

- 2 Limpie el filtro con un cepillo de cerdas duras.

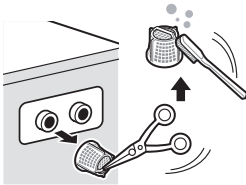

## Limpiando el Filtro de la Bomba de Drenaje (Opcional)

- El filtro de drenaje acumula hilos y pequeños objetos que quedan de las prendas. Controle regularmente que el filtro esté limpio para garantizar el buen funcionamiento de la lavadora.
- Drene el agua de la tina al ejecutar un ciclo de sólo centrifugado por algunos minutos, luego desconecte el electrodoméstico del enchufe del tomacorriente.

- 1 Gire la tapa en la parte posterior del electrodoméstico hacia la izquierda y retírela.

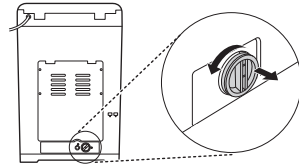

- 2 Saque todo objeto extraño y pelusas que pueda haber dentro del tambor y en el filtro.

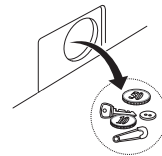

- 3 Reinstale la tapa. Inserte el filtro por las costillas de la guía dentro de la carcasa de la bomba. El filtro debe quedar de frente a las costillas del interior de la carcasa de la bomba y fijarse de forma segura girando la tapa hacia la derecha.

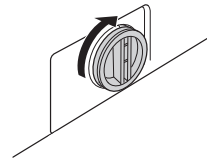

### ⚠ PRECAUCIÓN

- Tenga cuidado al drenar el agua pues puede que el agua residual esté caliente.

## Cuidado en climas fríos

- Cuando se congela, el producto no funciona normalmente. Asegúrese de instalar el producto en un lugar donde no se congele durante el invierno.
- Asegúrese de comprobar lo siguiente.

## Cómo evitar que el producto se congele

- Una vez cerrado el grifo, desconecte la manguera de suministro de agua fría y extraiga el agua sosteniendo la manguera hacia abajo.

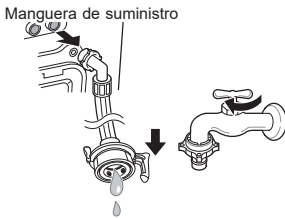

## Qué hacer en caso de congelamiento

- Si se producen problemas de suministro de agua, tome las medidas siguientes.
  - Cierre el grifo, y descongele el grifo y ambas áreas de conexión de la manguera de suministro del producto utilizando un paño con agua caliente.
  - Retire la manguera de suministro y sumérgjala en agua tibia debajo de 50–60 °C

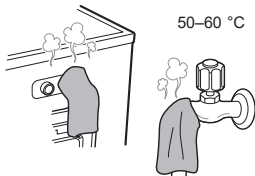

## Limpieza del filtro para pelusas (solo algunos modelos)

El filtro es una parte importante para obtener unos resultados eficientes en cuanto al rendimiento del lavado, por lo que debe prestarle especial atención. Se recomienda limpiar el filtro con regularidad.

### ⚠ PRECAUCIONES

- Limpie el filtro para pelusas después de al menos 2-3 lavados.
- No deje caer el filtro al suelo.
- Tenga cuidado de que sus uñas no se queden enganchadas en el filtro cuando lo maneje.
- El filtro para pelusas debería quedar colocado en su posición original después de ser lavado para evitar daños a los artículos que usted lave. No maneje el aparato sin los filtros para pelusas.
- Si la malla del filtro para pelusas se encuentra obstruida, las partículas extrañas del lavado podrían no ser filtradas.
- No deje objetos metálicos (como broches, horquillas, etc.) en el filtro para pelusas, ya que promueven la oxidación.

## Tipo 1

- 1 Presione hacia abajo la pestaña de desbloqueo de la parte superior de la tapa del filtro y luego hacia adentro.

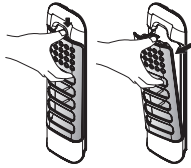

- 2 Quite el tapón y retire las pelusas.

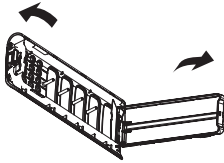

- 3 Lave el filtro con un cepillo suave.

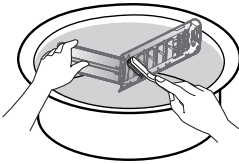

- 4 Coloque de nuevo el tapón, inserte la parte inferior del filtro en el tambor de lavado, presione hacia abajo y luego presione la parte superior hasta que quede en su sitio tras oír un sonido de clic.

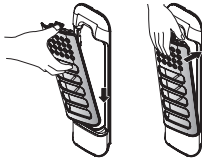

## Tipo 2

- 1 Presione hacia dentro en ambos lados de las pestañas de desbloqueo de la tapa del filtro.

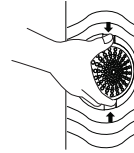

- 2 Quite el tapón, retire las pelusas y, a continuación, lávelo.

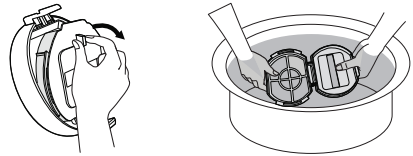

- 3 Coloque de nuevo el tapón, inserte la parte inferior del filtro en la guía de instalación y luego presione la parte superior hasta que quede en su sitio tras oír un sonido de clic.

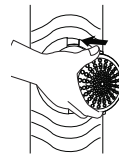

El electrodoméstico está equipado con un sistema de monitoreo de errores automático que detecta y diagnostica problemas anticipadamente. Si el electrodoméstico no funciona correctamente, o no funciona en absoluto, compruebe lo siguiente antes de llamar al servicio:

## Diagnóstico de problemas

Síntomas	Motivo	Solución
Ruido metálico y de traqueteo	Objetos extraños como llaves, monedas, o pines de seguridad podrían estar en el tambor.	<ul style="list-style-type: none"> <li>Detenga la lavadora, revise si hay objetos extraños en el tambor. Si los ruidos continúan luego de haber reiniciado la lavadora, llame al servicio.</li> </ul>
Golpeteo	Cargas pesadas de lavado podrían producir un sonido intenso. Esto es usualmente normal.	<ul style="list-style-type: none"> <li>Si el ruido continúa, probablemente la lavadora esté desequilibrada. Detenga la lavadora y distribuya nuevamente la carga de lavado.</li> </ul>
	La carga del lavado puede estar desbalanceada.	<ul style="list-style-type: none"> <li>Pause el ciclo y redistribuya la carga luego de que la puerta se haya desbloqueado.</li> </ul>
Ruido de vibración	Los materiales de empaque no fueron removidos.	<ul style="list-style-type: none"> <li>Remueva los materiales de empaque</li> </ul>
	La carga del lavado puede estar distribuida de manera desigual en el tambor.	<ul style="list-style-type: none"> <li>Pause el ciclo y redistribuya la carga luego de que la puerta se haya desbloqueado.</li> </ul>
	No todas las patas niveladoras están apoyadas firmemente y de forma pareja en el piso.	<ul style="list-style-type: none"> <li>Vea Nivelar la Lavadora en la sección de Instalación.</li> </ul>
	El piso no es lo suficientemente rígido.	<ul style="list-style-type: none"> <li>Asegúrese de que el piso es sólido y no se flexiona. Vea la sección Requisitos del Lugar de Instalación.</li> </ul>
Pobre eliminación de manchas	Opciones adecuadas no seleccionadas.	<ul style="list-style-type: none"> <li>Mucha suciedad y manchas más pesadas pueden requerir poder de limpieza adicional. Presione la característica Remojo para impulsar el poder de limpieza del ciclo seleccionado.</li> </ul>
	Manchas fijadas previamente.	<ul style="list-style-type: none"> <li>Artículos que han sido lavados previamente pueden tener manchas que se han fijado. Estas manchas pueden ser difíciles de remover y pueden requerir lavado a mano o un pre-tratamiento para ayudar con la eliminación de las mismas.</li> </ul>



Síntomas	Motivo	Solución
Manchas	El suavizante o el blanqueador ha sido dispensado muy pronto.	<ul style="list-style-type: none"> <li>El compartimiento del dispensador está demasiado lleno causando que el blanqueador o el suavizante se dispense inmediatamente. SIEMPRE mida el blanqueador para evitar el llenado en exceso.</li> <li>Cierre la gaveta dispensadora lentamente.</li> </ul>
	El blanqueador o suavizante se añadió directamente a la carga de lavado en el tambor.	<ul style="list-style-type: none"> <li>Siempre utilice el dispensador para asegurar que los productos de lavado sean dispensados apropiadamente en el momento adecuado.</li> </ul>
	Las prendas no se clasificaron apropiadamente.	<ul style="list-style-type: none"> <li>Siempre lave colores oscuros separados de los colores claros y de los blancos para prevenir el decolorado.</li> <li>Nunca lave artículos muy sucios con otros ligeramente sucios.</li> </ul>
Fuga de agua	La conexión de la manguera de suministro está floja en el grifo o en la lavadora.	<ul style="list-style-type: none"> <li>Revise que no hayan fugas, rajaduras o fracturas en las mangueras.</li> <li>Apriete las conexiones de la manguera.</li> </ul>
	La tubería de drenaje del hogar está obstruida.	<ul style="list-style-type: none"> <li>La lavadora bombea agua muy rápidamente. Revise si el agua se regresa de la pipa de drenaje durante dicho proceso. Si observa agua saliendo del drenaje, revise la instalación adecuada de la manguera de drenaje y vea si existe algún impedimento en ella. Contacte a un plomero para reparar la pipa de drenaje.</li> </ul>
	La manguera de drenaje se ha salido de la alcantarilla o no está lo suficientemente insertada.	<ul style="list-style-type: none"> <li>Ate la manguera de drenaje a la manguera de suministro o al tubo vertical para prevenir que esta se salga durante el drenaje. Para pipas de drenaje más pequeñas, inserte la manguera de drenaje dentro de la pipa hasta el borde de la manguera. Para pipas de drenaje más largas, inserte la manguera de drenaje en la pipa 2.5 - 5 cm pasada la pestaña.</li> </ul>
	Un objeto grande como una almohada o manta está por encima de la parte superior del tambor.	<ul style="list-style-type: none"> <li>Detenga la lavadora y compruebe la carga. Asegúrese de que la carga no se encuentre por encima del borde superior del tambor.</li> </ul>



Síntomas	Motivo	Solución
La lavadora no operará	El panel de control se ha apagado debido a inactividad.	• Esto es normal. Presione el botón <b>ENCENDIDO/APAGADO</b> para encender la lavadora.
	La lavadora está desconectada.	• Asegúrese de que el enchufe esté conectado de forma segura a un tomacorrientes funcional.
	El suministro de agua está apagado.	• Abra el grifo de agua caliente y el de agua fría completamente.
	Los controles no están configurados apropiadamente.	• Asegúrese de que el ciclo fue configurado correctamente, cierre la puerta y presione el botón <b>INICIO/PAUSA</b> .
	La puerta se encuentra abierta.	• Cierre la puerta y asegúrese de que nada quede atrapado debajo de la puerta evitando que esta cierre completamente.
	El cortacircuitos /fusible está obstaculizado/fundido.	• Revise los cortacircuitos/fusibles del hogar. Reemplace los fusibles o reinicie el disyuntor. La lavadora debe estar en un circuito derivado exclusivo. La lavadora continuará el ciclo en el que se detuvo una vez la energía se restablezca.
	El control debe ser reiniciado.	• Presione el botón <b>ENCENDIDO/APAGADO</b> , luego vuelva a seleccionar el ciclo deseado y presione el botón <b>Inicio/Pausa</b> .
	Inicio/Pausa no fue presionado luego de seleccionar un ciclo.	• Presione el botón <b>ENCENDIDO/APAGADO</b> , luego vuelva a seleccionar el ciclo deseado y presione el botón <b>INICIO/PAUSA</b> . La lavadora se apagará si el botón <b>INICIO/PAUSA</b> no es presionado en el transcurso de 60 minutos.
	Presión de agua demasiado baja.	• Verifique en otro grifo de la casa para cerciorarse que la presión de agua del hogar es la adecuada.
	La lavadora está muy fría.	• Si la lavadora ha sido expuesta a temperaturas bajo cero por un largo período de tiempo, permita que esta se entibie previo a presionar el botón <b>ENCENDIDO/APAGADO</b> .
La lavadora está calentando el agua o produciendo vapor.	• El tambor de la lavadora puede dejar de operar temporalmente durante ciertos ciclos, mientras el agua se caliente de forma segura para establecer una temperatura.	

Síntomas	Motivo	Solución
La lavadora no se está llenando apropiadamente.	Filtro obstruido.	• Asegúrese de que los filtros de entrada en las válvulas de llenado no estén obstruidos.
	Las mangueras de suministro podrían estar torcidas.	• Revise que las mangueras de suministro no estén torcidas u obstruidas.
	Suministro de agua insuficiente.	• Asegúrese de que los grifos de agua caliente y fría estén completamente abiertos.
	Las mangueras de suministro de agua fría y caliente están revertidas.	• Revise las conexiones de la manguera de suministro.
La lavadora no drenará agua.	Manguera de drenaje torcida.	• Asegúrese de que la manguera de drenaje no esté retorcida.
	El drenaje está ubicado a más de 1.2 m sobre el piso.	• Asegúrese de que la manguera de drenaje no se encuentre a más de 1.2 m de la planta de la lavadora.
Arrugamiento	La lavadora no se ha descargado apropiadamente.	• Siempre retire los artículos de la lavadora en cuanto el ciclo haya sido completado.
	La lavadora está sobrecargada.	• La lavadora puede estar llena, pero el tambor no debe quedar saturado con artículos. La puerta de la lavadora debe cerrarse fácilmente.
	Las mangueras de suministro de agua fría y caliente están revertidas.	• El enjuague con agua caliente puede fijar arrugas en sus prendas. Revise las conexiones de la manguera de suministro.
Despacho incompleto o fallido del detergente	Mucho detergente utilizado.	• Siga las pautas proporcionadas por el fabricante del detergente.
Olor a rancio o a moho en la lavadora	El interior del tambor no se limpió adecuadamente.	• Ejecute el ciclo Limpieza de Tina regularmente.
El tiempo del ciclo de lavado es más largo de lo usual	La carga es muy pequeña.	• Agregue más artículos para permitirle a la lavadora balancear la carga.
	Artículos pesados están mezclados con artículos livianos.	• Siempre intente lavar artículos de peso similar juntos para permitirle a la lavadora distribuir equitativamente el peso de la carga al momento del centrifugado.
	La carga está desbalanceada.	• Redistribuya manualmente la carga si los artículos se han enredado.

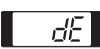
Síntomas	Motivo	Solución
El electrodoméstico de su hogar y su teléfono inteligente no están conectados a la red Wi-Fi.	La contraseña para la red Wi-Fi a la que se está intentando conectar es incorrecta.	<ul style="list-style-type: none"> <li>Busque la red Wi-Fi conectada a su teléfono inteligente y remuévala, luego registre su electrodoméstico en LG ThinQ.</li> </ul>
	Los Datos Móviles para su teléfono inteligente están activados.	<ul style="list-style-type: none"> <li>Desactive la <b>Datos Móviles</b> en su teléfono inteligente y registre el electrodoméstico utilizando la red Wi-Fi.</li> </ul>
	El nombre de la red inalámbrica (SSID) se ha configurado incorrectamente.	<ul style="list-style-type: none"> <li>El nombre de la red inalámbrica (SSID) debe ser una combinación de letras y números. (No utilice caracteres especiales)</li> </ul>
	La frecuencia del enrutador no es de 2.4 GHz	<ul style="list-style-type: none"> <li>Sólo se admite una frecuencia de enrutador de 2.4 GHz Configure el enrutador inalámbrico a 2.4 GHz y conecte el electrodoméstico a éste. Para verificar la frecuencia del enrutador, consulte con su proveedor de servicios de internet o con el fabricante del enrutador.</li> </ul>
	La distancia entre el enrutador y el electrodoméstico es muy grande.	<ul style="list-style-type: none"> <li>Si la distancia entre el electrodoméstico y el enrutador es muy grande, la señal puede ser débil y puede que no se configure la conexión correctamente. Reubique el enrutador a manera de que esté más cerca del electrodoméstico.</li> </ul>

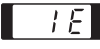
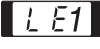
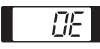
## Mensajes de error

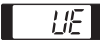
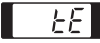
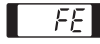
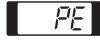
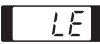
Sintomas	Motivo	Solución
	La puerta no está cerrada apropiadamente.	<ul style="list-style-type: none"> <li>Cierre la puerta completamente. Si no desaparece el código de error, llame al servicio.</li> </ul>
	Error del interruptor de bloqueo de puerta.	<ul style="list-style-type: none"> <li>Revise que no haya nada atascado debajo de la puerta, incluyendo material de empaque o prendas.</li> <li>Cierre la puerta completamente. Si no desaparece el código de error, llame al servicio.</li> </ul>
	Característica de Drenaje Especial	<ul style="list-style-type: none"> <li>Si la lavadora es pausada durante un ciclo por algunos minutos, el ciclo se cancelará y el agua que haya quedado en el tambor será drenada.</li> </ul>
	Los grifos de suministro de agua no están completamente abiertos.	<ul style="list-style-type: none"> <li>Abra el grifo completamente.</li> </ul>
	Las mangueras de la línea de agua están torcidas, apretadas o aplastadas.	<ul style="list-style-type: none"> <li>Estire la(s) manguera(s).</li> </ul>
	Los filtros de entrada de agua están obstruidos.	<ul style="list-style-type: none"> <li>Limpie los filtros de entrada de agua.</li> </ul>
	La presión del suministro de agua al grifo o al hogar es muy baja.	<ul style="list-style-type: none"> <li>Contacte a un plomero para que repare las líneas de agua.</li> </ul>
	Suministro de agua conectado con mangueras limitantes de fugas.	<ul style="list-style-type: none"> <li>No utilice mangueras limitantes de fugas.</li> </ul>
	Objetos extraños, como monedas, pines, pinzas, etc., atrapados entre la placa de lavado y la cesta interior.	<ul style="list-style-type: none"> <li>Apague la lavadora y luego presione el botón <b>ENCENDIDO/APAGADO</b>. Presione el botón <b>Centrifugado</b> sin seleccionar un ciclo para drenar y luego centrifugar la carga. Cuando el centrifugado haya sido completado, remueva las prendas y luego busque y remueva cualquier objeto que esté atrapado en la placa de lavado.</li> </ul>
	La manguera de drenaje está torcida, apretada o aplastada.	<ul style="list-style-type: none"> <li>Estire la(s) manguera(s).</li> </ul>
	La descarga del drenaje se encuentra a más de 1,2 m sobre la planta de la lavadora.	<ul style="list-style-type: none"> <li>Ajuste o repare el drenaje. La altura máxima del drenaje es de 1,2 m</li> </ul>

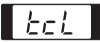
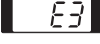
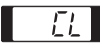
Síntomas	Motivo	Solución
	La operación de rebalanceo UE no ha sido exitosa.	<ul style="list-style-type: none"> <li>El intento automático para rebalancear la carga no ha sido exitoso. El ciclo ha sido pausado para permitirle ajustar manualmente la carga.</li> </ul>
	La carga es muy pequeña.	<ul style="list-style-type: none"> <li>Agregue más artículos para permitirle a la lavadora balancear la carga.</li> </ul>
	Artículos pesados están mezclados con artículos livianos.	<ul style="list-style-type: none"> <li>Lave artículos de pesos similares.</li> </ul>
	La carga está desbalanceada.	<ul style="list-style-type: none"> <li>Redistribuya manualmente la carga si los artículos se han enredado.</li> </ul>
	Error de control.	<ul style="list-style-type: none"> <li>Desconecte la lavadora y espere 60 segundos. Vuelva a conectar la energía e inténtelo de nuevo. Si no desaparece el código de error, llame al servicio.</li> </ul>
	El nivel de agua es muy alto debido a fallas en la válvula de agua.	<ul style="list-style-type: none"> <li>Cierre los grifos de agua, desconecte la lavadora, y llame al servicio.</li> </ul>
	El sensor de nivel de agua no está funcionando correctamente.	<ul style="list-style-type: none"> <li>Cierre los grifos de agua, desconecte la lavadora, y llame al servicio.</li> </ul>
	Ha ocurrido un error en el motor.	<ul style="list-style-type: none"> <li>Deje en reposo la lavadora por 30 minutos y luego reinicie el ciclo. Si no desaparece el código de error, llame al servicio.</li> </ul>
	Error de embrague.	<ul style="list-style-type: none"> <li>Desconecte la lavadora y llame al servicio.</li> </ul>
	Alarma de Limpieza de Tina.	<ul style="list-style-type: none"> <li>Ejecute el programa <b>Limpieza de Tina</b>.</li> </ul>
	El sensor de detección de prendas está defectuoso.	<ul style="list-style-type: none"> <li>Redistribuya manualmente la carga si los artículos se han enredado.</li> </ul>
	La revolución del motor es muy baja. El punto de contacto del Conector está defectuoso.	<ul style="list-style-type: none"> <li>Desconecte la lavadora y espere 60 segundos. Vuelva a conectar la energía e inténtelo de nuevo.</li> </ul>
	CL no es un error. Esta opción previene que los niños cambien de ciclos u operen el electrodoméstico.	<ul style="list-style-type: none"> <li>Para desactivar, Presione y mantenga pulsado el botón <b>Nivel de Agua y Centrifugado</b> simultáneamente durante unos 3 segundos.</li> </ul>

# Memorándum

