



Σαρώστε τον κωδικό QR
για να δείτε το εγχειρίδιο χρήστη.



ΕΓΧΕΙΡΙΔΙΟ ΧΡΗΣΤΗ

ΣΤΕΓΝΩΤΗΡΙΟ



Πριν ξεκινήσετε την εγκατάσταση, διαβάστε αυτές τις οδηγίες προσεκτικά. Έτσι θα απλοποιηθεί η εγκατάσταση και θα διασφαλιστεί ότι το προϊόν είναι σωστά και ασφαλώς εγκατεστημένο. Αφήστε τις οδηγίες αυτές κοντά στο προϊόν μετά την εγκατάσταση για μελλοντική αναφορά.

ΕΛΛΗΝΙΚΑ

RHX1009N**



MFL71983287
Rev.02_013026

www.lg.com

Copyright © 2025-2026 LG Electronics. Με την επιφύλαξη παντός νομίμου δικαιώματος

ΠΙΝΑΚΑΣ ΠΕΡΙΕΧΟΜΕΝΩΝ

Το εγχειρίδιο αυτό μπορεί να περιέχει εικόνες ή περιεχόμενο διαφορετικό από το μοντέλο που αγοράσατε.

Το εγχειρίδιο υπόκειται σε αναθεώρηση από τον κατασκευαστή.

ΟΔΗΓΙΕΣ ΑΣΦΑΛΕΙΑΣ

ΔΙΑΒΑΣΤΕ ΟΛΕΣ ΤΙΣ ΟΔΗΓΙΕΣ ΠΡΙΝ ΑΠΟ ΤΗ ΧΡΗΣΗ.....	3
ΠΡΟΕΙΔΟΠΟΙΗΣΗ.....	3

ΜΕΡΙΜΝΑ ΓΙΑ ΤΟ ΠΕΡΙΒΑΛΛΟΝ

Περιβαλλοντικές και οικονομικές συμβουλές.....	10
--	----

ΛΕΙΤΟΥΡΓΙΑ

Πίνακας Ελέγχου.....	12
Βασική λειτουργία.....	14
Προετοιμασία των ρούχων.....	16
Πίνακας Προγραμμάτων.....	19
Επιπλέον επιλογές και λειτουργίες.....	23

ΕΞΥΠΝΕΣ ΛΕΙΤΟΥΡΓΙΕΣ

Εφαρμογή LG ThinQ.....	27
Smart Diagnosis.....	30

ΣΥΝΤΗΡΗΣΗ

Καθαρισμός μετά από κάθε στέγνωμα.....	32
Περιοδικός καθαρισμός της συσκευής.....	35

ΕΠΙΛΥΣΗ ΠΡΟΒΛΗΜΑΤΩΝ

Πριν Ζητήσετε Σέρβις.....	39
---------------------------	----

ΕΓΚΑΤΑΣΤΑΣΗ

Απαιτήσεις τοποθεσίας εγκατάστασης.....	47
Ευθυγράμμιση της συσκευής.....	48
Οδηγίες στοίβαξης.....	49

ΠΑΡΑΡΤΗΜΑ

Ονόματα εξαρτημάτων και αξεσουάρ.....	51
Τεχνικά δεδομένα.....	52
Πρόσθετες πληροφορίες.....	55

ΟΔΗΓΙΕΣ ΑΣΦΑΛΕΙΑΣ

ΔΙΑΒΑΣΤΕ ΟΛΕΣ ΤΙΣ ΟΔΗΓΙΕΣ ΠΡΙΝ ΑΠΟ ΤΗ ΧΡΗΣΗ

Οι παρακάτω οδηγίες ασφαλείας προορίζονται για να αποτραπούν απρόβλεπτοι κίνδυνοι ή βλάβη από μη ασφαλή ή λανθασμένη λειτουργία του προϊόντος. Οι οδηγίες διαχωρίζονται με τις ενδείξεις «ΠΡΟΕΙΔΟΠΟΙΗΣΗ» και «ΠΡΟΣΟΧΗ», όπως περιγράφεται παρακάτω.

Μηνύματα ασφαλείας

 Το σύμβολο αυτό εμφανίζεται για να υποδείξει ζητήματα και λειτουργίες που μπορεί να προκαλέσουν κινδύνους. Διαβάστε το τμήμα με αυτό το σύμβολο προσεκτικά και ακολουθήστε τις οδηγίες ούτως ώστε να αποτραπούν οι κίνδυνοι.

 **ΠΡΟΕΙΔΟΠΟΙΗΣΗ**
Αυτό υποδεικνύει ότι η μη τήρηση των οδηγιών μπορεί να προκαλέσει σοβαρό τραυματισμό ή θάνατο.

 **ΠΡΟΣΟΧΗ**
Η ένδειξη αυτή υποδεικνύει ότι η μη τήρηση των οδηγιών μπορεί να προκαλέσει μικροτραυματισμό ή ζημιά στη συσκευή.

ΠΡΟΕΙΔΟΠΟΙΗΣΗ

ΠΡΟΕΙΔΟΠΟΙΗΣΗ

Για να ελαττώσετε τον κίνδυνο έκρηξης, πυρκαγιάς, θανάτου, ηλεκτροπληξίας, τραυματισμού ή εγκαύματος ατόμων που χρησιμοποιούν το προϊόν, λαμβάνετε τις βασικές προφυλάξεις, συμπεριλαμβανομένων των παρακάτω.

Τεχνική Ασφάλεια



ΠΡΟΕΙΔΟΠΟΙΗΣΗ - Για την αποφυγή πυρκαγιάς Κίνδυνος πυρκαγιάς και εύφλεκτα υλικά

- Φροντίστε να μην φράσσονται τα ανοίγματα εξαερισμού στο περίβλημα της συσκευής ή στην κατασκευή εντοιχισμού της. Σε αντίθετη περίπτωση, μπορεί να προκληθεί πυρκαγιά.
- Αυτή η συσκευή περιέχει R290, ένα ψυκτικό που είναι φιλικό προς το περιβάλλον, αλλά εύφλεκτο. Μην προκαλείτε ζημιά στο κύκλωμα του ψυκτικού. Κρατήστε μακριά από τη συσκευή γυμνή φλόγα και πηγές ανάφλεξης.
- Αυτή η συσκευή μπορεί να χρησιμοποιηθεί από παιδιά ηλικίας από 8 ετών και άνω και άτομα με μειωμένες φυσικές, αισθητήριες ή πνευματικές ικανότητες ή έλλειψη εμπειρίας και γνώσης αν υπάρχει επίβλεψη ή καθοδήγηση όσον αφορά την ασφαλή χρήση της συσκευής και την κατανόηση των εμπλεκόμενων κινδύνων. Τα παιδιά δεν πρέπει να παίζουν με τη συσκευή. Ο καθαρισμός και η συντήρηση δεν θα πρέπει να γίνεται από παιδιά χωρίς επίβλεψη.
- Παιδιά κάτω των 3 ετών δεν θα πρέπει να πλησιάζουν τη συσκευή, εκτός και αν βρίσκονται υπό συνεχή επιτήρηση.
- Στη συσκευή αυτή, μην στεγνώνετε αντικείμενα που δεν είναι πλυμένα.
- Τα μαλακτικά ή παρόμοια προϊόντα θα πρέπει να χρησιμοποιούνται όπως καθορίζεται στις οδηγίες του μαλακτικού.
- Αφαιρείτε όλα τα αντικείμενα από τις τσέπες όπως αναπτήρες και σπύρτα.
- Ποτέ μην σταματάτε τη συσκευή πριν από το τέλος του κύκλου στεγνώματος, εκτός και εάν όλα τα αντικείμενα αφαιρεθούν και απλωθούν γρήγορα ούτως ώστε να διαχυθεί η θερμότητα.
- Η συσκευή δεν πρέπει να χρησιμοποιείται εάν έχουν χρησιμοποιηθεί βιομηχανικά χημικά προϊόντα για καθαρισμό.
- Αντικείμενα που είναι λερωμένα με ουσίες όπως μαγειρικό λάδι, φυτικό λάδι, ασετόν, αλκοόλη, πετρέλαιο, κηροζίνη, καθαριστικά

λεκέδων, νέφτι, κεριά και καθαριστικά κεριού θα πρέπει να πλένονται σε καυτό νερό με μία επιπλέον ποσότητα καθαριστικού πριν να τα στεγνώσετε σε αυτή τη συσκευή.

- Μην πίνετε το συμπυκνωμένο νερό. Σε αντίθετη περίπτωση, μπορεί να προκύψει τροφική δηλητηρίαση.
- Εάν το καλώδιο τροφοδοσίας έχει πάθει βλάβη, πρέπει να αντικατασταθεί από τον κατασκευαστή, τους αντιπροσώπους σέρβις του ή κατάλληλα καταρτισμένο άτομο για αποφυγή κινδύνων.
- Τα φίλτρα χνουδιών πρέπει να καθαρίζονται τακτικά.
- Δεν πρέπει να επιτρέπεται να συσσωρεύονται κλωστές γύρω από τη συσκευή.
- Μην ψεκάζετε απορρυπαντικό στεγνού καθαρισμού κατευθείαν στη συσκευή ή μην χρησιμοποιείτε τη συσκευή για να στεγνώνετε ρούχα στα οποία έχετε χρησιμοποιήσει απορρυπαντικό στεγνού καθαρισμού.
- Μην στεγνώνετε ρούχα λεκιασμένα με έλαια. Οι λιπαρές ουσίες (συμπεριλαμβανομένων των βρώσιμων ελαίων) που λεκιάζουν ρούχα δεν μπορούν να αφαιρεθούν τελείως ακόμα και μετά το πλύσιμο με νερό.
- Η παροχή στη συσκευή δεν πρέπει να γίνεται μέσω μίας εξωτερικής συσκευής διακόπτη, όπως χρονοδιακόπτη, ούτε να συνδέεται με ένα κύκλωμα που ενεργοποιείται και απενεργοποιείται τακτικά από μία εταιρεία παροχής.
- Αφαιρέστε τα ρούχα από τη συσκευή αμέσως μετά την ολοκλήρωση του στεγνώματος ή αν απενεργοποιηθεί η συσκευή κατά τη διαδικασία του στεγνώματος. Ενδέχεται να προκληθεί πυρκαγιά αν αφήσετε αφύλαχτα τα ρούχα που έχουν στεγνώσει μέσα στη συσκευή. Αφαιρέστε τα ρούχα αμέσως μετά το στέγνωμα και κρεμάστε τα ή απλώστε τα σε επίπεδη επιφάνεια για να κρυώσουν.
- Η παρούσα συσκευή προορίζεται μόνο για οικιακή χρήση.

Μέγιστη χωρητικότητα

- Η μέγιστη χωρητικότητα σε ορισμένους κύκλους για το στέγνωμα ρούχων είναι **9 kg (στεγνά ρούχα)**.

- Η συνιστώμενη μέγιστη χωρητικότητα για κάθε πρόγραμμα στεγνώματος μπορεί να διαφέρει. Για καλά αποτελέσματα στεγνώματος, ανατρέξτε στον **Πίνακα Προγραμμάτων** στο κεφάλαιο **ΛΕΙΤΟΥΡΓΙΑ** για περισσότερες πληροφορίες.

Εγκατάσταση

- Βεβαιωθείτε ότι η συσκευή έχει εγκατασταθεί, γειωθεί και προσαρμοστεί σωστά από εξουσιοδοτημένο προσωπικό σέρβις, σύμφωνα με τις οδηγίες εγκατάστασης.
- Μην επιχειρήσετε ποτέ να θέσετε σε λειτουργία τη συσκευή εάν παρουσιάζει ζημιά ή δυσλειτουργία, είναι μερικώς αποσυναρμολογημένη ή κάποια εξαρτήματά της λείπουν ή είναι ελαττωματικά, μεταξύ άλλων, κάποιο φθαρμένο καλώδιο ή φις.
- Η μεταφορά της παρούσας ηλεκτρικής συσκευής θα πρέπει να γίνεται από δύο ή περισσότερα άτομα τα οποία θα την κρατούν με ασφαλή τρόπο.
- Μην εγκαθιστάτε τη συσκευή σε χώρο με υγρασία και σκόνη. Μην εγκαθιστάτε ούτε να φυλάσσετε τη συσκευή σε κάποιον εξωτερικό χώρο ή σε χώρο εκτεθειμένο σε καιρικές συνθήκες όπως άμεσο ηλιακό φως, αέρας ή βροχή ή σε θερμοκρασίες κάτω του παγετού.
- Σφίξτε τον σωλήνα αποστράγγισης για να αποτραπεί ο διαχωρισμός.
- Εάν το καλώδιο ρεύματος έχει υποστεί βλάβη ή η οπή της πρίζας είναι χαλαρή, μην χρησιμοποιήσετε το καλώδιο ρεύματος και επικοινωνήστε με ένα εξουσιοδοτημένο κέντρο εξυπηρέτησης.
- Μην συνδέετε τη συσκευή χρησιμοποιώντας πολύπριζα, αντάπτορες ή καλώδια προέκτασης.
- Αντικείμενα όπως αφρώδες ελαστικό (αφρός λατέξ), σκουφάκια για ντους, αδιάβροχα υφάσματα, αντικείμενα με πλάτη ελαστικού και ρούχα ή μαξιλάρια με βάτες από αφρώδες ελαστικό δεν θα πρέπει να στεγνώνουν στη συσκευή.
- Η συσκευή αυτή δεν πρέπει να εγκαθίσταται πίσω από μία πόρτα με δυνατότητα κλειδώματος, μία συρόμενη πόρτα ή πόρτα με μεντεσέ στην απέναντι πλευρά από αυτή της συσκευής, κατά τρόπο ώστε να περιορίζεται το πλήρες άνοιγμα της πόρτας της συσκευής.

- Η συσκευή πρέπει να είναι γειωμένη. Στην περίπτωση δυσλειτουργίας ή βλάβης, με τη γείωση θα μειωθεί ο κίνδυνος ηλεκτροπληξίας παρέχοντας μία διαδρομή ελάχιστης αντίστασης σε ηλεκτρικό ρεύμα.
- Η συσκευή είναι εξοπλισμένη με ένα καλώδιο ρεύματος που διαθέτει αγωγό γείωσης του εξοπλισμού και βύσμα γείωσης. Το βύσμα πρέπει να συνδεθεί σε κατάλληλη πρίζα η οποία έχει εγκατασταθεί και γειωθεί σύμφωνα με όλους τους τοπικούς κανόνες και διατάξεις.
- Η λανθασμένη σύνδεση του αγωγού γείωσης της συσκευής μπορεί να οδηγήσει σε κίνδυνο ηλεκτροπληξίας. Επικοινωνήστε με έναν αδειούχο ηλεκτρολόγο ή υπάλληλο σέρβις εάν έχετε αμφιβολίες σχετικά με το αν η συσκευή είναι σωστά γειωμένη.
- Μην τροποποιείτε τον ρευματολήπτη που συμπεριλαμβάνεται στη συσκευασία της συσκευής. Εάν δεν εφαρμόζει στην πρίζα, ζητήστε από έναν εξουσιοδοτημένο ηλεκτρολόγο να εγκαταστήσει μία κατάλληλη πρίζα.

Λειτουργία

- Μην επιχειρήσετε να αφαιρέσετε τα πάνελ ή να αποσυναρμολογήσετε τη συσκευή. Μην αγγίζετε τον πίνακα ελέγχου με αιχμηρά αντικείμενα προκειμένου να χειριστείτε τη συσκευή.
- Μην επισκευάζετε οι ίδιοι ούτε να αντικαθιστάτε κάποιο μέρος της συσκευής. Όλες οι επισκευές και οι εργασίες σέρβις πρέπει να πραγματοποιούνται από εξειδικευμένο προσωπικό σέρβις εκτός κι αν προτείνεται συγκεκριμένα σε αυτό το Εγχειρίδιο Χρήστη. Χρησιμοποιείτε μόνον εξαρτήματα εξουσιοδοτημένα από το εργοστάσιο.
- Διατηρείτε τον χώρο κάτω από και γύρω από τη συσκευή χωρίς εύφλεκτα υλικά όπως ίνες, χαρτί, κουρέλια, χημικά κ.λπ.
- Μην τοποθετείτε κατοικίδια ή άλλα ζώα στη συσκευή.
- Μην αφήνετε ανοιχτή την πόρτα της συσκευής. Τα παιδιά μπορεί να κρεμιούνται από την πόρτα ή να μπουσουλούν μέσα στη συσκευή προκαλώντας βλάβη ή τραυματισμό.
- Μην βάζετε τα χέρια σας μέσα στη συσκευή ενώ βρίσκεται σε λειτουργία. Περιμένετε ωστόσο σταματήσει εντελώς ο κάδος.

- Μην τοποθετείτε μέσα, μην πλένετε και μην στεγνώνετε αντικείμενα που έχετε καθαρίσει, πλύνει, βυθίσει ή λεκιάσει με εύφλεκτες ή εκρηκτικές ουσίες (όπως κερί, λάδι, βαφή, πετρέλαιο, μέσα απολίπανσης, διαλυτικά στεγνωτηρίου, κηροζίνη, φυτικά έλαια, μαγειρικό λάδι κ.λπ.). Ακατάλληλη χρήση μπορεί να προκαλέσει πυρκαγιά ή έκρηξη.
- Σε περίπτωση πλημμύρας, αποσυνδέστε τον ρευματοδότη και επικοινωνήστε με το κέντρο εξυπηρέτησης πελατών της LG Electronics.
- Μην πιέζετε προς τα κάτω την πόρτα της συσκευής όταν είναι ανοιχτή.
- Μην χρησιμοποιείτε εύφλεκτο αέριο και εκρηκτικές ουσίες (βενζίνη, καύσιμα, αραιωτικό, πετρέλαιο, οινόπνευμα κ.λπ.) κοντά στη συσκευή.
- Εάν παγώσει ο σωλήνας αποστράγγισης ή ο σωλήνας εισόδου κατά τη διάρκεια του χειμώνα, ξεπαγώστε τον πριν χρησιμοποιήσετε τη συσκευή.
- Διατηρείτε όλα τα απορρυπαντικά πλύσης, τα μαλακτικά και τη χλωρίνη μακριά από τα παιδιά.
- Μην αγγίζετε τον ρευματοδότη ή τα χειριστήρια της συσκευής με βρεγμένα χέρια.
- Μην λυγίζετε υπερβολικά το καλώδιο ρεύματος ούτε να τοποθετείτε κάποιο βαρύ αντικείμενο επάνω του.

Συντήρηση

- Αφαιρέστε εντελώς τυχόν υγρασία και σκόνη από τον ρευματοδότη πριν το, συνδέσετε με ασφάλεια σε μια πρίζα.
- Αποσυνδέστε τη συσκευή από το ηλεκτρικό ρεύμα πριν από τον καθαρισμό της. Με τη ρύθμιση των χειριστηρίων στη θέση ANENERΓΟ ή σε θέση αναμονής δεν αποσυνδέεται η συσκευή αυτή από την παροχή ρεύματος.
- Μην αφαιρείτε ποτέ το βύσμα της συσκευής τραβώντας το καλώδιο ρεύματος. Πάντα να πιάνετε σταθερά τον ρευματοδότη και να τραβάτε από την πρίζα.

- Μην ψεκάζετε νερό στο εσωτερικό ή το εξωτερικό της συσκευής για να την καθαρίσετε.

Απόρριψη

- Προτού απορρίψετε μια παλιά συσκευή, αποσυνδέστε την από την πρίζα και αποκόψτε το καλώδιο ακριβώς πίσω από τη συσκευή για να αποτρέψετε λανθασμένη χρήση.
- Απορρίψτε όλα τα υλικά συσκευασίας (όπως πλαστικές σακούλες και Styrofoam) μακριά από τα παιδιά. Τα υλικά συσκευασίας μπορεί να προκαλέσουν ασφυξία.
- Αφαιρέστε την πόρτα πριν απορρίψετε ή πετάξετε αυτή τη συσκευή για να αποτραπεί κίνδυνος παγίδευσης παιδιών ή μικρών ζώων στο εσωτερικό.

ΜΕΡΙΜΝΑ ΓΙΑ ΤΟ ΠΕΡΙΒΑΛΛΟΝ

Περιβαλλοντικές και οικονομικές συμβουλές

Κατανάλωση ενέργειας

- Η βέλτιστη απόδοση της συσκευής επιτυγχάνεται σε θερμοκρασία δωματίου 23 °C.
- Και η υψηλή ατμοσφαιρική θερμοκρασία και ο μικρός χώρος μπορούν να αυξήσουν τον χρόνο στεγνώματος καθώς και την κατανάλωση ενέργειας.
- Η ομοιόμορφη φόρτωση με ρούχα έως τη χωρητικότητα που υποδεικνύει ο κατασκευαστής για τα αντίστοιχα προγράμματα θα συμβάλει στην εξοικονόμηση ενέργειας.
- Μην φορτώνετε υπερβολικά βρεγμένα ρούχα μέσα στη συσκευή. Αυτό προκαλεί αύξηση του χρόνου στεγνώματος και της κατανάλωσης ενέργειας. Βεβαιωθείτε ότι τα ρούχα έχουν στραγγίξει εντελώς πριν από τη φόρτωση.
- Εάν τα ρούχα δεν στραγγίζουν σε υψηλή ταχύτητα κατά την πλύση, η κατανάλωση ενέργειας και ο χρόνος στεγνώματος θα αυξηθούν. Τα μεγάλα σεντόνια ή παπλώματα μπορεί να μην στεγνώσουν ομοιόμορφα λόγω ανομοιόμορφης ροής του αέρα, εάν έχουν τυλιχθεί. Μπορεί να απαιτείται αφαίρεσή τους και εκ νέου φόρτωση στη μέση του κύκλου για να εξασφαλιστεί το σωστό στέγνωμα.
- Ανοίξτε την πόρτα και βεβαιωθείτε ότι το φίλτρο χνουδιών είναι καθαρό. Όταν το φίλτρο είναι γεμάτο με χνούδια, οι χρόνοι στεγνώματος θα είναι μεγαλύτεροι από το συνηθισμένο.

Απόρριψη της παλιάς σας συσκευής



- Αυτό το διαγραμμένο σύμβολο του τροχοφόρου κάδου υποδεικνύει ότι τα απόβλητα ηλεκτρικού και ηλεκτρονικού εξοπλισμού (ΑΗΗΕ) πρέπει να απορρίπτονται χωριστά από τα γενικά οικιακά απορρίμματα.
- Τα παλιά ηλεκτρικά προϊόντα μπορεί να περιέχουν επικίνδυνες ουσίες και ως εκ τούτου η σωστή απόρριψη της παλιάς σας συσκευής αποτρέπει ενδεχόμενες αρνητικές συνέπειες για το περιβάλλον και την ανθρώπινη υγεία. Η παλιά σας συσκευή μπορεί να περιέχει επαναχρησιμοποιήσιμα ανταλλακτικά που θα μπορούσαν να χρησιμοποιηθούν για την επισκευή άλλων προϊόντων, καθώς και άλλα υλικά αξίας που μπορούν να ανακυκλωθούν για εξοικονόμηση των περιορισμένων φυσικών πόρων.
- Μπορείτε να πάτε τη συσκευή σας, είτε στο κατάστημα από το οποίο αγοράσατε το προϊόν, ή να επικοινωνήσετε με το τοπικό γραφείο απορριμμάτων για λεπτομέρειες σχετικά με το πλησιέστερο εγκεκριμένο σημείο συλλογής ΑΗΗΕ (Απόβλητα Ηλεκτρικού και Ηλεκτρονικού Εξοπλισμού). Για τις πιο πρόσφατες πληροφορίες για τη χώρα σας επισκεφθείτε τη διεύθυνση www.lg.com/global/recycling

Απόρριψη του υλικού συσκευασίας

- Διαθέστε τα απορρίμματα από συσκευασίες σύμφωνα με τα σύμβολα ανακύκλωσης των τύπων υλικών. Βάλτε τα απορρίμματα από συσκευασίες σε αντίστοιχα δοχεία για ανακύκλωση.

Αυτό το στεγνωτήριο περιέχει ψυκτικά αέρια

R290 (GWP: 3): 0,145 kg Ερμητικά σφραγισμένη συσκευή.

ΛΕΙΤΟΥΡΓΙΑ

Πίνακας Ελέγχου

Χαρακτηριστικά πίνακα ελέγχου

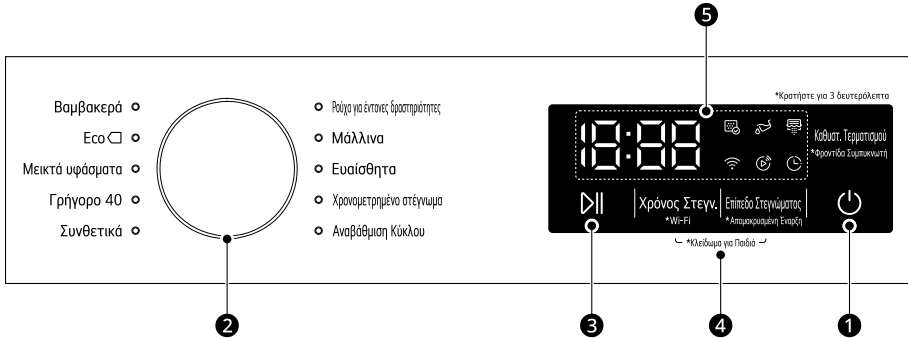

Περιγραφή	
❶	<p>Κουμπί ενεργοποίησης/απενεργοποίησης</p> <ul style="list-style-type: none"> Πιέστε το κουμπί Τροφοδοσία για να ενεργοποιήσετε και να απενεργοποιήσετε τη συσκευή.
❷	<p>Επιλογέας προγράμματος</p> <ul style="list-style-type: none"> Διατίθενται προγράμματα σύμφωνα με τον τύπο των ρούχων. Η λάμπα θα ανάψει για να υποδειχθεί το επιλεγμένο πρόγραμμα.
❸	<p>Κουμπί έναρξης/παύσης</p> <ul style="list-style-type: none"> Πιέστε παρατεταμένα το κουμπί Έναρξη/Παύση για 1 δευτερόλεπτο για έναρξη ή παύση του κύκλου πλύσης. Όταν η συσκευή είναι σε παύση, η τροφοδοσία απενεργοποιείται αυτόματα μετά από ορισμένο διάστημα για λόγους ασφάλειας.

	Περιγραφή
4	<p>Πρόσθετες επιλογές και λειτουργίες / Επιπλέον κουμπιά προγράμματος</p> <ul style="list-style-type: none"> Χρησιμοποιήστε αυτά τα κουμπιά για να κάνετε τις επιθυμητές επιλογές για το επιλεγμένο πρόγραμμα. Δεν είναι διαθέσιμες όλες οι επιλογές σε κάθε πρόγραμμα. Για να χρησιμοποιήσετε τις επιπλέον λειτουργίες, πατήστε παρατεταμένα το αντίστοιχο κουμπί για 3 δευτερόλεπτα. Το αντίστοιχο σύμβολο ανάβει στην οθόνη. <p>Απομακρυσμένη Εκκίνηση</p> <ul style="list-style-type: none"> Με την εφαρμογή LG ThinQ, μπορείτε να χρησιμοποιήσετε το κινητό σας για να χειριστείτε τη συσκευή σας εξ αποστάσεως. Για να χρησιμοποιήσετε τη λειτουργία απομακρυσμένης εκκίνησης, ανατρέξτε στην ενότητα SMART FUNCTIONS. <p>Wi-Fi</p> <ul style="list-style-type: none"> Πιέστε και κρατήστε πατημένο το κουμπί Χρόνος Στεγν. για 3 δευτερόλεπτα για να ξεκινήσετε τη σύνδεση της συσκευής με την εφαρμογή LG ThinQ.
5	<p>Οθόνη ώρας και κατάστασης</p> <ul style="list-style-type: none"> Στην οθόνη εμφανίζονται οι ρυθμίσεις, η εκτίμηση του υπολειπόμενου χρόνου, οι επιλογές και τα μηνύματα κατάστασης. Όταν ενεργοποιηθεί η συσκευή, θα φωτιστούν οι προεπιλεγμένες ρυθμίσεις στην οθόνη.

Οθόνη ώρας και κατάστασης

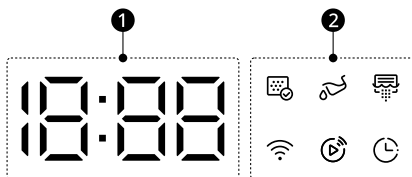







	Περιγραφή
1	<p>Εμφάνιση υπολειπόμενου χρόνου</p> <ul style="list-style-type: none"> Όταν επιλέξετε ένα πρόγραμμα στεγνώματος, εμφανίζεται ο χρόνος στεγνώματος για το επιλεγμένο πρόγραμμα. Ο χρόνος θα αλλάξει όταν ορίσετε τις πρόσθετες επιλογές για το πρόγραμμα. Όταν η συσκευή εντοπίζει προβλήματα, εμφανίζονται μηνύματα σφάλματος.

Περιγραφή

②

Ένδειξη επιπλέον επιλογών και λειτουργιών

- Το εικονίδιο  ανάβει όταν το φίλτρο χνουδιών πρέπει να καθαριστεί.
 - Ειδοποίηση καθαρισμού: Όταν πιέσετε το κουμπί **Τροφοδοσία**, θα προβληθεί το εικονίδιο.
- Η ένδειξη  ανάβει όταν πρέπει να αδειάσει η δεξαμενή συλλογής νερού ή όταν είναι γεμάτη.
 - Ειδοποίηση εκκένωσης: Όταν πατήσετε το κουμπί **Τροφοδοσία**, θα προβληθεί αυτό το εικονίδιο.
 - Ειδοποίηση πληρότητας νερού: Θα εμφανιστεί το εικονίδιο και θα ακουστεί ένα ηχητικό σήμα ενώ η συσκευή βρίσκεται σε λειτουργία.
- Η ένδειξη  ανάβει όταν η συσκευή καθαρίζει αυτόματα τον συμπυκνωτή.
- Η ένδειξη  ανάβει όταν η συσκευή είναι συνδεδεμένη στο οικιακό δίκτυο Wi-Fi.
- Η ένδειξη  ανάβει όταν η δυνατότητα **Απομακρυσμένη Έναρξη** είναι ενεργοποιημένη.
 - **Απομακρυσμένη Έναρξη:** Εμφανίζεται όταν είναι ενεργοποιημένη η λειτουργία απομακρυσμένου ελέγχου.
Ανατρέξτε στην ενότητα ThinQ.
- Η ένδειξη  ανάβει όταν η δυνατότητα **Καθυστ. Τερματισμού** είναι ενεργοποιημένη.
 - **Καθυστ. Τερματισμού:** Μπορείτε να ορίσετε χρονοκαθυστέρηση από 3 έως 19 ώρες.

Βασική λειτουργία

Χρήση της συσκευής

Ανοίγετε την πόρτα ανάμεσα στις φορτώσεις τις πρώτες φορές που θα χρησιμοποιήσετε τη συσκευή για να διασκορπιστούν τυχόν οσμές από το εσωτερικό της συσκευής.

Τα παιδιά πρέπει να επιτηρούνται, ώστε να μην εισέρχονται μέσα στον κάδο.

- 1 Βεβαιωθείτε ότι το φίλτρο χνουδιών και το δοχείο νερού είναι καθαρά.

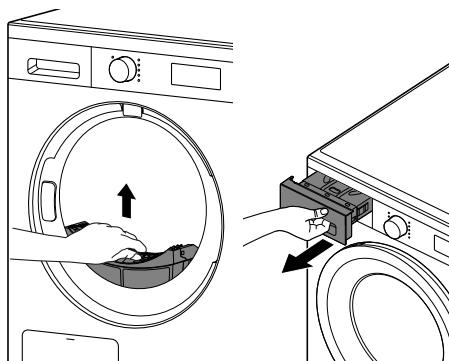

- Ανοίξτε την πόρτα και βεβαιωθείτε ότι το φίλτρο χνουδιών είναι καθαρό. Όταν το φίλτρο είναι γεμάτο με χνουδία, οι χρόνοι στεγνώματος θα είναι μεγαλύτεροι από το συνηθισμένο.
- Τραβήξτε το δοχείο νερού προς τα έξω και αδειάστε το συμπυκνωμένο νερό. Όταν το

δοχείο νερού είναι γεμάτος, η συσκευή μπορεί να σταματήσει κατά τη διάρκεια του κύκλου.

ΣΗΜΕΙΩΣΗ

- Σε ορισμένες περιπτώσεις, στο παράθυρο LED μπορεί να εμφανίζεται η ένδειξη  για να σας ενημερώσει ότι το δοχείο νερού είναι γεμάτο. Εάν συμβεί αυτό, αδειάστε το δοχείο νερού.

2 Τοποθετήστε τα ρούχα στον κάδο αφού τα ταξινομήσετε και κλείστε την πόρτα.

- Σπρώξτε τα ρούχα πιο βαθιά μέσα στον κάδο ώστε να είναι μακριά από τη στεγάνωση της πόρτας. Εάν τα ρούχα έχουν πιαστεί μεταξύ της πόρτας και της στεγάνωσης, μπορεί να υποστούν φθορά κατά το στέγνωμα.
- Τα ρούχα πρέπει να ταξινομούνται ανά τύπο υφάσματος και επίπεδο στεγνώματος.
- Όλα τα κορδόνια και οι ζώνες των ρούχων πρέπει να δένονται καλά και να σταθεροποιούνται πριν τοποθετηθούν στον κάδο.

3 Πιέστε παρατεταμένα το κουμπί **Τροφοδοσία** για 1 δευτερόλεπτο για να ενεργοποιηθεί η συσκευή.

- Ανάλογα με το μοντέλο, το κουμπί **Τροφοδοσία** μπορεί να ανάβει για να υποδεικνύει ότι η συσκευή είναι έτοιμη για στέγνωμα.

4 Επιλέξτε πρόγραμμα στεγνώματος, περιστρέφοντας τον επιλογέα προγράμματος.

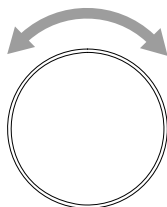

5 Πιέστε παρατεταμένα το κουμπί **Έναρξη/ Παύση** για 1 δευτερόλεπτο για να ξεκινήσει το πρόγραμμα στεγνώματος.

- Όταν πιέσετε το κουμπί, η συσκευή αερίζει το εσωτερικό του κάδου για 10 δευτερόλεπτα, προκειμένου να ετοιμαστεί για τη λειτουργία του στεγνώματος.

ΣΗΜΕΙΩΣΗ

- Η συσκευή πλένει χνούδι, το οποίο συσσωρεύεται στην επιφάνεια του συμπυκνωτή, χρησιμοποιώντας αυτόματα νερό που συμπυκνώνεται από τα ρούχα κατά τη διάρκεια της λειτουργίας.
- Η συχνότητα του συμπυκνωτή καθαρισμού μπορεί να ποικίλει ανάλογα με το μέγεθος και την αρχική ποσότητα υγρασίας των ρούχων.

6 Αφού ολοκληρωθεί το πρόγραμμα στεγνώματος, ανοίξτε την πόρτα και αφαιρέστε τα ρούχα.

ΠΡΟΣΟΧΗ

- Προσέχετε! Ο κάδος στο εσωτερικό μπορεί να εξακολουθεί να καίει.

7 Πιέστε παρατεταμένα το κουμπί **Τροφοδοσία** για 1 δευτερόλεπτο για να απενεργοποιηθεί η συσκευή.

8 Καθαρίστε το χνούδι γύρω από το τζάμι της πόρτας, το λάστιχο και το φίλτρο.

- Καθαρίστε με νωπό πανί ή υγρό μαντιλάκι.

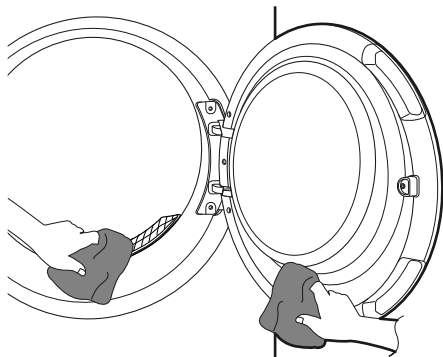

σε θερμοκρασία που εξασφαλίζει ότι δεν θα υποστούν ζημιά.

- Και η υψηλή ατμοσφαιρική θερμοκρασία και ο μικρός χώρος μπορούν να αυξήσουν τον χρόνο στεγνώματος καθώς και την κατανάλωση ενέργειας.

Προετοιμασία των ρούχων

ΣΗΜΕΙΩΣΗ

- Για την καλύτερη δυνατή απόδοση και την πλέον αποδοτική χρήση ενέργειας, μην φορτώνετε υπερβολικά τη συσκευή.

- 9** Καθαρίστε το φίλτρο χνουδιών και αδειάστε το δοχείο νερού.

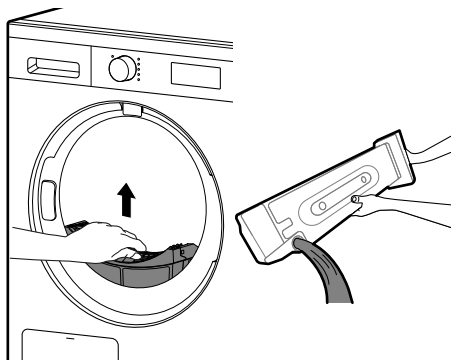

Έλεγχος των ρούχων πριν από τη φόρτωση

⚠ ΠΡΟΣΟΧΗ

- Βεβαιωθείτε ότι τα ρούχα δεν έχουν πιαστεί μεταξύ της συσκευής και της πόρτας, ειδικά μπορεί να υποστούν φθορά κατά το στέγνωμα.

- 10** Για να αποτρέψετε τον σχηματισμό οσμών, μπορείτε να αφήσετε ανοιχτή ή ελαφρώς ανοιχτή την πόρτα για λίγη ώρα, εάν είναι δυνατό, για να επιτρέψετε την κυκλοφορία του αέρα μέσα στον κάδο μετά τη χρήση.

⚠ ΠΡΟΕΙΔΟΠΟΙΗΣΗ

- Για λόγους ασφάλειας, μην επιτρέπετε σε παιδιά ή ζώα να εισέρχονται στη συσκευή. Μπορεί να προκληθεί βλάβη ή τραυματισμός.

ΣΗΜΕΙΩΣΗ

- Το τελικό μέρος ενός κύκλου στεγνώματος με περιστροφή τυμπάνου (κάδου) πραγματοποιείται χωρίς θερμότητα (κύκλος ψύξης) για να διασφαλιστεί ότι τα ρούχα μένουν

- Ακολουθείτε τις οδηγίες μέγιστης ικανότητας φορτίου στο σχετικό πρόγραμμα στεγνώματος του πίνακα προγραμμάτων για βέλτιστα αποτελέσματα στεγνώματος. Η υπερφόρτωση δεν επιτρέπει να γίνει σωστό στέγνωμα και προκαλεί περιττές ζάρες.

- Μην φορτώνετε υπερβολικά βρεγμένα ρούχα μέσα στη συσκευή. Αν το κάνετε αυτό, θα αυξηθεί ο χρόνος στεγνώματος και η κατανάλωση ενέργειας. Βεβαιωθείτε ότι τα ρούχα έχουν στραγγίξει εντελώς στο πλυντήριο πριν από τη φόρτωση στο στεγνωτήριο.

- Εάν φορτώσετε ρούχα διαφορετικών υφασμάτων, ο χρόνος στεγνώματος θα αυξηθεί και η αντίστροφη μέτρηση υπολειπόμενου χρόνου στην οθόνη θα παύσει κατά το στέγνωμα, έως ότου ο πραγματικός υπολειπόμενος χρόνος αντιστοιχεί στον χρόνο που απομένει.

- Αδειάστε όλες τις τσέπες. Αντικείμενα όπως καρφιά, κοκαλάκια, σπέρτα, στυλό, νομίσματα και κλειδιά μπορεί να προκαλέσουν βλάβη και στη συσκευή και στα ρούχα σας.

- Αφαιρείτε τις λυμένες ζώνες, κλείνετε τα φερμουάρ, τους γάντζους και μαζεύετε τα κορδόνια για να βεβαιωθείτε ότι δεν θα πιαστούν σε άλλα ρούχα.

Ταξινόμηση ρούχων

Τα ρούχα έχουν τις δικές τους ετικέτες φροντίδας. Συνεπώς, συνηθίζεται να γίνεται το στέγνωμα σύμφωνα με την ετικέτα φροντίδας.

Ταξινομήστε τα ρούχα με βάση το μέγεθος και τον τύπο υφάσματος και προετοιμάστε τα σύμφωνα με τα σύμβολα στις ετικέτες τους.

Μάλλινα

- Στεγνώστε τα μάλλινα στο πρόγραμμα **Μάλλινα**. Βεβαιωθείτε ότι έχετε τηρήσει πρώτα τα σύμβολα στην ετικέτα φροντίδας υφάσματος. Τα μάλλινα δεν μπορούν να στεγνώσουν εντελώς από τον κύκλο, συνεπώς μην επαναλάβετε το στέγνωμα. Τραβήξτε τα μάλλινα στο αρχικό τους σχήμα και αφήστε τα να στεγνώσουν απλωμένα επάνω σε μία επίπεδη επιφάνεια.

Πλεκτά και υλικά με θηλιές

- Ορισμένα πλεκτά και υλικά με θηλιές μπορεί να συρρικνωθούν ανάλογα με την ποιότητα.

Συνθετικά και υφάσματα που δεν σιδερώνονται

- Μην παραφορτώνετε την ηλεκτρική συσκευή. Για να ελαττώσετε το τσαλάκωμα, βγάλτε αμέσως από τη συσκευή, μόλις αυτή σταματήσει, τα ρούχα από ύφασμα που δεν σιδερώνεται.

Μωρουδιακά και νυχτικά

- Πάντα να ελέγχετε τις ετικέτες φροντίδας υφάσματος.

Ελαστικά και πλαστικά













- Μην στεγνώνετε αντικείμενα που είναι κατασκευασμένα από ή περιέχουν καουτσούκ ή πλαστικό, όπως:
 - Ποδιές, σαλιάρες και καλύμματα καρέκλας
 - Κουρτίνες και τραπεζομάντηλα
 - Πατάκια μπάνιου

Υαλοΐνες

- Στη συσκευή, μην στεγνώνετε αντικείμενα από υαλοΐνες. Τα σωματίδια γυαλιού που μένουν στη συσκευή μπορεί να κολλήσουν στη συνέχεια στα ρούχα σας σε επόμενους κύκλους.

Έλεγχος της ετικέτας των υφασμάτων

Τα σύμβολα στην ετικέτα των ρούχων σας ενημερώνουν για τη σύνθεση των υφασμάτων των ρούχων σας και για τον τρόπο που πρέπει να στεγνώνονται.

Σύμβολο	Περιγραφή
	Στέγνωμα
	Στέγνωμα με περιστροφή τυμπάνου (κάδου)
	Μόνιμο σιδέρωμα / Χωρίς τσαλάκωμα
	Απαλά / Ευαίσθητα
	Μην χρησιμοποιείτε στεγνωτήριο με περιστροφή τυμπάνου (κάδου)
	Μην χρησιμοποιείτε στεγνωτήριο
	Υψηλή θερμοότητα
	Μέση θερμοότητα
	Χαμηλή θερμοότητα
	Χωρίς θερμοότητα / Αέρα
	Απλώστε σε σχοινί / Κρεμάστε για στέγνωμα
	Κρέμασμα όρθιο χωρίς στράγγισμα
	Απλώστε σε επίπεδη επιφάνεια για στέγνωμα

18 ΛΕΙΤΟΥΡΓΙΑ

Σύμβολο	Περιγραφή
	Στη σκιά

Πίνακας Προγραμμάτων

Προεπιλεγμένο πρόγραμμα για Στέγνωμα

Αυτά τα προγράμματα βρίσκονται στην αρχική λίστα προγραμμάτων.

Πρόγραμμα	Βαμβακερά	Μέγιστη ικανότητα φορτίου	9 kg
Περιγραφή	Χρησιμοποιείται για το στέγνωμα όλων των κανονικών ρούχων, όπως βαμβακερά, λινά, πουκάμισα, τζιν ή μικτά φορτία, εκτός από ευαίσθητα υφάσματα όπως μαλλί ή μετάξι.		
Επίπεδο Στεγνώματος	Προεπιλογή: 2 (Για φύλαξη)	Διαθέσιμες επιλογές: Όλες	

Πρόγραμμα	Eco 	Μέγιστη ικανότητα φορτίου	9 kg
Περιγραφή	Χρησιμοποιείται για το στέγνωμα με χαμηλότερη κατανάλωση ενέργειας όλων των κανονικών ρούχων, όπως βαμβακερά, λινά, πουκάμισα, τζιν ή μικτά φορτία, εκτός από ευαίσθητα υφάσματα όπως μαλλί ή μετάξι.		
Επίπεδο Στεγνώματος	Προεπιλογή: 2 (Για φύλαξη)	Διαθέσιμες επιλογές: Όλες	

Πρόγραμμα	Μικτά υφάσματα	Μέγιστη ικανότητα φορτίου	4 kg
Περιγραφή	Στεγνώνει ταυτόχρονα ανάμεικτα υφάσματα. <ul style="list-style-type: none"> Χρήση για διάφορα είδη υφασμάτων εκτός από τα ιδιαίτερα ρούχα (μεταξωτά/ευαίσθητα, αθλητικά, σκούρα, μάλλινα, παπλώματα/ κουρτίνες). 		
Επίπεδο Στεγνώματος	Προεπιλογή: 2 (Για φύλαξη)	Διαθέσιμες επιλογές: Όλες	

Πρόγραμμα	Γρήγορο 40	Μέγιστη ικανότητα φορτίου	1 kg
Περιγραφή	Χρησιμοποιήστε αυτό το πρόγραμμα για στέγνωμα έως και 3 τεμάχια από πολυαμίδιο, ακρυλικό και πολυεστέρα.		
Επίπεδο Στεγνώματος	Μη προσαρμόσιμο		

Πρόγραμμα	Συνθετικά	Μέγιστη ικανότητα φορτίου	4 kg
Περιγραφή	Στεγνώνει ρούχα που δεν χρειάζονται σιδέρωμα μετά το πλύσιμο. • Χρήση για πολυαμίδη, ακρυλικό, πολυεστέρα.		
Επίπεδο Στεγνώματος	Προεπιλογή: 2 (Για φύλαξη)	Διαθέσιμες επιλογές: 2 (Για φύλαξη), 1 (Για σιδέρωμα)	

Πρόγραμμα	Ρούχα για έντονες δραστηριότητες	Μέγιστη ικανότητα φορτίου	2 kg
Περιγραφή	Χρησιμοποιήστε αυτό το πρόγραμμα για να στεγνώσετε ειδικά ενδύματα όπως αθλητικά και ρούχα για υπαίθριες δραστηριότητες.		
Επίπεδο Στεγνώματος	Μη προσαρμοσίμο		

Πρόγραμμα	Μάλλινα	Μέγιστη ικανότητα φορτίου	1 kg
Περιγραφή	Χρησιμοποιήστε αυτό το πρόγραμμα για να στεγνώσετε μάλλινα που «μπαίνουν» ή ρούχα που πλένονται στο χέρι και χρειάζονται φροντίδα για ευαίσθητα.		
Επίπεδο Στεγνώματος	Μη προσαρμοσίμο		

Πρόγραμμα	Ευαίσθητα	Μέγιστη ικανότητα φορτίου	1,5 kg
Περιγραφή	Χρησιμοποιήστε αυτό το πρόγραμμα για να στεγνώσετε πουκάμισα, μπλουζες, νάιλον, εσώρουχα ή διαφανή και δαντελωτά ρούχα που μπορούν εύκολα να φθαρούν.		
Επίπεδο Στεγνώματος	Μη προσαρμοσίμο		

Πρόγραμμα	Χρονομετρημένο στέγνωμα	Μέγιστη ικανότητα φορτίου	-
Περιγραφή	Χρησιμοποιήστε αυτό το πρόγραμμα για να επιλέγετε μη αυτόματα τον χρόνο στεγνώματος από 20 έως 180 λεπτά.		

Πρόγραμμα	Χρονομετρημένο στέγνωμα	Μέγιστη ικανότητα φορτίου	-
Χρόνος Στεγν.	Προεπιλογή: 20 λεπτά	Δυνατότητα ρύθμισης: 20-180 λεπτά	

Πρόγραμμα	Αναβάθμιση Κύκλου	Μέγιστη ικανότητα φορτίου	-
Περιγραφή	Αυτό το πρόγραμμα σας επιτρέπει να κάνετε λήψη νέων και ειδικών προγραμμάτων στεγνώματος στη συσκευή σας μέσω smartphone. Το προεπιλεγμένο πρόγραμμα είναι Φροντίδα κατά των αλλεργιών .		

⚠ ΠΡΟΣΟΧΗ

- Εάν το φορτίο είναι μικρότερο από 1 kg, χρησιμοποιήστε το πρόγραμμα **Χρονομετρημένο στέγνωμα**. Τα μάλλινα αντικείμενα θα πρέπει να στεγνώνουν χρησιμοποιώντας το πρόγραμμα **Μάλλινα** και τα ευαίσθητα στη θερμότητα υφάσματα, συμπεριλαμβανομένων των μεταξωτών, εσωρούχων και δαντελωτών εσωρούχων, θα πρέπει να στεγνώνουν χρησιμοποιώντας το πρόγραμμα **Ευαίσθητα**. Παρακαλούμε τηρείτε το συνιστώμενο φορτίο ρούχων όταν επιλέγετε το πρόγραμμα που επιθυμείτε. Διαφορετικά, μπορεί να προκληθεί βλάβη στα ρούχα σας.
- Ο χρόνος στεγνώματος ενδέχεται να διαφέρει ανάλογα με το περιβάλλον εγκατάστασης και τις πραγματικές συνθήκες χρήσης. Ο χρόνος στεγνώματος ενδέχεται να είναι μεγαλύτερος λόγω εποχιακών επιρροών και όταν η θερμοκρασία περιβάλλοντος πέσει κάτω από τις μεσαίες έως χαμηλές θερμοκρασίες (περίπου 18 °C έως 20 °C).

ΣΗΜΕΙΩΣΗ

- Εάν η συσκευή είναι εγκατεστημένη ως Εντοιχιζόμενη μπορεί να προκληθεί υποβάθμιση της απόδοσης.
- Εάν τα ρούχα δεν στραγγίζουν σε υψηλή ταχύτητα κατά την πλύση, η κατανάλωση ενέργειας και ο χρόνος στεγνώματος θα αυξηθούν. Τα μεγάλα σεντόνια ή παπλώματα μπορεί να μην στεγνώσουν ομοιόμορφα λόγω ανομοιόμορφης ροής του αέρα, εάν έχουν τυλιχθεί. Μπορεί να απαιτείται αφαίρεσή τους και εκ νέου φόρτωση στη μέση του κύκλου για να εξασφαλιστεί το σωστό στέγνωμα.

Επιλογές στεγνώματος

Πρόγραμμα	Καθυστ. Τερματισμού	Λιγότερες Ζάρες* ¹	Συναγερμός Υγρασίας* ¹
Βαμβακερά	●	●	●
Eco 	●	●	●
Μεικτά υφάσματα	●	●	●

Πρόγραμμα	Καθυστ. Τερματισμού	Λιγότερες Ζάρες ^{*1}	Συναγερμός Υγρασίας ^{*1}
Γρήγορο 40	●	●	
Συνθετικά	●	●	●
Ρούχα για έντονες δραστηριότητες	●	●	
Μάλλια	●	●	
Ευαίσθητα	●	●	
Χρονομετρημένο στέγνωμα	●	●	

*1 Η επιλογή αυτή είναι διαθέσιμη στην εφαρμογή **LG ThinQ**.

Επιπλέον επιλογές και λειτουργίες

Προσαρμογή προγράμματος στεγνώματος

Κάθε πρόγραμμα έχει προεπιλεγμένες ρυθμίσεις που επιλέγονται αυτόματα. Μπορείτε επίσης να προσαρμόσετε αυτές τις ρυθμίσεις χρησιμοποιώντας αυτά τα κουμπιά.

Επίπεδο Στεγνώματος

Επιτρέπει την αλλαγή επιπέδου στεγνώματος για το πρόγραμμα στεγνώματος.

- 1 **Για σιδέρωμα:** Για υφάσματα που χρειάζονται σιδέρωμα
- 2 **Για φύλαξη:** Για υφάσματα που δεν χρειάζονται σιδέρωμα
- 3 **Επιπλέον:** Για παχιά υφάσματα και υφάσματα με κεντημένη επένδυση

1 Ενεργοποιήστε τη συσκευή.

2 Επιλέξτε ένα πρόγραμμα.

3 Επιλέξτε επίπεδο στεγνώματος πιέζοντας επανειλημμένα το κουμπί **Επίπεδο Στεγνώματος**.

Χρόνος Στεγν.

Χρησιμοποιήστε αυτή την επιλογή για μη αυτόματη επιλογή του χρόνου στεγνώματος, από 20 έως 180 λεπτά.

Ακολουθήστε τα επόμενα βήματα για να προσαρμόσετε ένα πρόγραμμα στεγνώματος:

1 Προετοιμάστε τα ρούχα και φορτώστε τον κάδο.

2 Πιέστε παρατεταμένα το κουμπί **Τροφοδοσία** για 1 δευτερόλεπτο.

3 Επιλέξτε ένα πρόγραμμα στεγνώματος.

4 Προσαρμόστε το πρόγραμμα στεγνώματος (**Επίπεδο Στεγνώματος και Χρόνος Στεγν.**) όπως χρειάζεται.

5 Πιέστε παρατεταμένα το κουμπί **Έναρξη/ Παύση** για 1 δευτερόλεπτο.

Χρήση επιπλέον επιλογών

Μπορείτε να προσαρμόσετε τα προγράμματα χρησιμοποιώντας τις ακόλουθες επιλογές:

Λιγότερες Ζάρες

Αυτή η λειτουργία είναι διαθέσιμη με την εφαρμογή **LG ThinQ**.

Αυτή η επιλογή μειώνει τις ζάρες που σχηματίζονται όταν τα ρούχα δεν αφαιρούνται έγκαιρα στο τέλος του κύκλου στεγνώματος.

Όταν ενεργοποιείται αυτή η επιλογή, η συσκευή λειτουργεί επανειλημμένα για 10 δευτερόλεπτα και σταματά για 5 λεπτά. Η επιλογή αυτή απενεργοποιείται αυτόματα μετά από 2 ώρες, στο τέλος του κύκλου στεγνώματος.

ΣΗΜΕΙΩΣΗ

- Όταν έχει ρυθμιστεί αυτή η επιλογή, λειτουργεί μόνο το κουμπί **Τροφοδοσία** μετά το τέλος του κύκλου στεγνώματος.
- Όταν εκτελείται ένας κύκλος στεγνώματος, κάντε πρώτα παύση στον κύκλο για να ορίσετε την επιλογή.
- Απενεργοποιείτε πάντα τη συσκευή προτού αφαιρέσετε τα ρούχα.

Συναγερμός Υγρασίας

Αυτή η λειτουργία είναι διαθέσιμη με την εφαρμογή **LG ThinQ**.

Όταν είναι ενεργοποιημένη αυτή η επιλογή, η συσκευή εκπέμπει ηχητικό σήμα όταν το φορτίο είναι σχεδόν κατά 80% στεγνό. Αυτό σας επιτρέπει να αφαιρέσετε τα ελαφριά αντικείμενα που στεγνώνουν ταχύτερα ή αντικείμενα που θα θέλατε να σιδερώσετε ή να κρεμάσετε όσο είναι ακόμα σχετικά νωπά.

Καθυστ. Τερματισμού

Επιτρέπει την καθυστέρηση του χρόνου ολοκλήρωσης του κύκλου στεγνώματος από 3 έως 19 ώρες.

- 1 Ενεργοποιήστε τη συσκευή.
- 2 Επιλέξτε ένα πρόγραμμα.
- 3 Πιέστε το κουμπί **Καθυστ. Τερματισμού**.
- 4 Ρυθμίστε τις ώρες καθυστέρησης πιέζοντας το κουμπί **Καθυστ. Τερματισμού**.
- 5 Πιέστε παρατεταμένα το κουμπί **Έναρξη/ Παύση** για 1 δευτερόλεπτο.

ΣΗΜΕΙΩΣΗ

- Κρατήσεις μπορούν να γίνουν κάθε ώρα από 3 έως 19 ώρες, ενώ δεν γίνονται κρατήσεις για λιγότερες από 3 ώρες.
- Η ώρα κράτησης και η πραγματική ώρα λήξης ενδέχεται να διαφέρουν ανάλογα με την ποσότητα στεγνώματος.
- Αν αλλάξετε την πορεία γυρίζοντας τον μοχλό λειτουργίας μετά τη ρύθμιση της λειτουργίας κράτησης, η λειτουργία κράτησης ακυρώνεται.
- Αν η τροφοδοσία με ρεύμα σταματήσει λόγω διακοπής, η κράτηση θα ακυρωθεί.

Χρήση διαφόρων ρυθμίσεων

Κλειδωμα για Παιδιά

Επιτρέπει τον έλεγχο του κλειδώματος και του ξεκλειδώματος του πίνακα ελέγχου. Αποτρέπει την αλλαγή κύκλων ή τη λειτουργία της συσκευής από παιδιά.

Κλειδωμα του Πίνακα ελέγχου

- 1 Πιέστε παρατεταμένα τα κουμπιά **Χρόνος Στεγν.** και **Επίπεδο Στεγνώματος** ταυτόχρονα για 3 δευτερόλεπτα.
- 2 Θα ηχήσει ένα ηχητικό σήμα και στην οθόνη θα εμφανιστεί η ένδειξη **CL**.
 - Όταν ενεργοποιηθεί η επιλογή, όλα τα κουμπιά κλειδώνουν εκτός από το κουμπί **Τροφοδοσία**.

ΣΗΜΕΙΩΣΗ

- Με την απενεργοποίηση της τροφοδοσίας ή την ολοκλήρωση όλων των κύκλων δεν θα γίνει επαναφορά της λειτουργίας παιδικού κλειδώματος. Πρέπει να απενεργοποιήσετε το παιδικό κλειδωμα πριν μπορέσετε να έχετε πρόσβαση σε κάποια άλλη λειτουργία.

Ξεκλειδωμα του Πίνακα ελέγχου

Πιέστε παρατεταμένα τα κουμπιά **Χρόνος Στεγν.** και **Επίπεδο Στεγνώματος** ταυτόχρονα για 3 δευτερόλεπτα.

- Θα ηχήσει ένα ηχητικό σήμα και θα εμφανιστεί ξανά στην οθόνη ο υπολειπόμενος χρόνος για το τρέχον πρόγραμμα.

Χρήση του ραφιού στεγνώματος

Στέγνωμα στο Ράφι

Αυτό το πρόγραμμα έχει σχεδιαστεί για χρήση με ρούχα που πρέπει να στεγνώσουν σε οριζόντια επιφάνεια, χωρίς περιστροφή, όπως πουλόβερ και ευαίσθητα υφάσματα.

Για να χρησιμοποιήσετε το πρόγραμμα, πρέπει να τοποθετήσετε το ράφι του στεγνωτηρίου μέσα στη συσκευή. Πριν από το στέγνωμα, απορρίψτε τα υλικά συσκευασίας του ραφιού στεγνωτηρίου.

Για να χρησιμοποιήσετε το πρόγραμμα, πρέπει να κατεβάσετε τον κύκλο μέσω της εφαρμογής **LG ThinQ**.

ΣΗΜΕΙΩΣΗ

- Ορισμένα μοντέλα δεν πωλούνται με όλα τα διαθέσιμα αξεσουάρ. Ίσως χρειαστεί να αγοράσετε πρώτα το ράφι του στεγνωτηρίου, αν αυτό δεν παρέχεται με το μοντέλο σας. Επικοινωνήστε με το Κέντρο εξυπηρέτησης πελατών της LG Electronics ή επισκεφτείτε τον ιστότοπο της LG στη διεύθυνση <http://www.lg.com> για αγορά.

1 Ανοίξτε την πόρτα.

2 Εισαγάγετε τον γάντζο του ραφιού του στεγνωτηρίου στο κέντρο του κάδου.

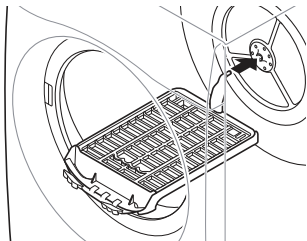

3 Αφού ολοκληρώσετε το δέσιμο στην κεντρική οπή του κάδου, στερεώστε το ράφι σε τρεις οπές φίλτρου σε κάθε πλευρά του φίλτρου.

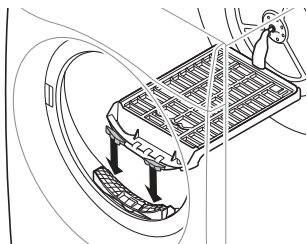

Κοιτάξτε προσεκτικά την οπή του φίλτρου και εισάγετε. Αν πιέσετε το ράφι ελαφρώς μέσα στον κάδο, θα προσαρμοστεί καλύτερα.

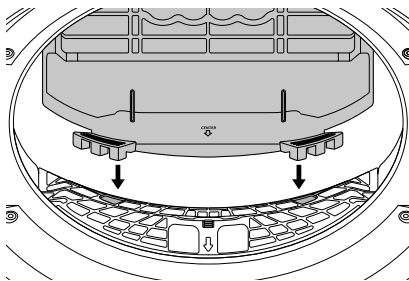

4 Τοποθετήστε τα υγρά αντικείμενα στο επάνω μέρος του ραφιού. Αφήστε χώρο γύρω από τα αντικείμενα για να κυκλοφορεί ο αέρας.

- Το ράφι του στεγνωτηρίου δεν μετακινείται, αλλά ο κάδος θα περιστρέφεται.

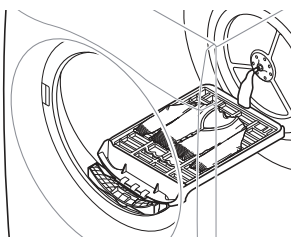

5 Κλείστε την πόρτα.

6 Ενεργοποιήστε την τροφοδοσία και επιλέξτε **Αναβάθμιση Κύκλου**.

7 Πιέστε παρατεταμένα το κουμπί **Έναρξη/Παύση** για 1 δευτερόλεπτο.

ΣΗΜΕΙΩΣΗ

- Ελέγξτε το φίλτρο χνουδιών και αφαιρέστε τυχόν χνούδι που συσσωρεύεται από τα αντικείμενα που στεγνώνουν στο ράφι.

ΣΗΜΕΙΩΣΗ

- Το πλήκτρο **Χρόνος Στεγν.** μπορεί να χρησιμοποιηθεί για την ακριβή ρύθμιση του χρόνου στεγνώματος.
-

Αυτόματος καθαρισμός συμπυκνωτή

- Αυτό το μοντέλο είναι εξοπλισμένο με τη λειτουργία Αυτόματου καθαρισμού συμπυκνωτή. Καθαρίζει αυτόματα τον συμπυκνωτή ανά συγκεκριμένο αριθμό φορών (περίπου 30 φορές). Ωστόσο, αν θέλετε να τον καθαρίσετε, μπορείτε να εκτελέσετε τον κύκλο μη αυτόματα ή μπορείτε να τον καθαρίσετε εσείς. Ανατρέξτε στη σελίδα για τον καθαρισμό του συμπυκνωτή.

ΕΞΥΠΝΕΣ ΛΕΙΤΟΥΡΓΙΕΣ

Εφαρμογή LG ThinQ

Η εφαρμογή **LG ThinQ** σας επιτρέπει να επικοινωνείτε με τη συσκευή χρησιμοποιώντας ένα smartphone.

Λειτουργίες εφαρμογής LG ThinQ

Απομακρυσμένη Έναρξη

Ελέγξτε τη συσκευή από απόσταση ή δείτε πόσος χρόνος απομένει στον κύκλο από την εφαρμογή **LG ThinQ**.

ΣΗΜΕΙΩΣΗ

- Όταν ενεργοποιηθεί η λειτουργία απομακρυσμένου ελέγχου, μπορείτε να ξεκινήσετε έναν κύκλο από την εφαρμογή **LG ThinQ**. Εάν ο κύκλος δεν ξεκινήσει, η συσκευή θα περιμένει να ξεκινήσει ο κύκλος μέχρι να απενεργοποιηθεί εξ αποστάσεως, διαφορετικά η λειτουργία απομακρυσμένου ελέγχου θα απενεργοποιηθεί.
- Εάν η πόρτα είναι ανοιχτή, απενεργοποιείται η λειτουργία απομακρυσμένου ελέγχου.

Αναβάθμιση Κύκλου

Μπορείτε να κατεβάστε νέους και εξειδικευμένους κύκλους που δεν περιλαμβάνονται στους βασικούς κύκλους της συσκευής.

Συσκευές που έχουν συνδεθεί επιτυχώς μπορούν να κατεβάσουν μια ποικιλία εξειδικευμένων κύκλων ειδικά για τη συγκεκριμένη συσκευή.

Αφού ολοκληρωθεί η λήψη του κύκλου στη συσκευή, η συσκευή διατηρεί τον κύκλο

Αναβάθμιση Κύκλου μέχρι να κατεβάσετε έναν νέο κύκλο.

ΣΗΜΕΙΩΣΗ

- Μπορεί να αποθηκευτεί μόνο ένας κύκλος **Αναβάθμιση Κύκλου** κάθε φορά στη συσκευή.

Έξυπνη Ζεύξη

Η λειτουργία αυτή επιλέγει αυτόματα τον καλύτερο κύκλο και τις καλύτερες ρυθμίσεις για το στεγνωτήριο με βάση τις πληροφορίες χρήσης

σχετικά με τον πιο πρόσφατα ολοκληρωμένο κύκλο πλύσης.

ΣΗΜΕΙΩΣΗ

- Για να χρησιμοποιήσετε αυτή τη λειτουργία, το πλυντήριο και το στεγνωτήριο πρέπει να είναι συνδεδεμένα με την εφαρμογή **LG ThinQ**.

Smart Diagnosis

Αυτή η λειτουργία παρέχει χρήσιμες πληροφορίες για τη διάγνωση και την επίλυση προβλημάτων της συσκευής.

Πρώθηση ειδοποιήσεων

Μόλις ολοκληρώνεται ο κύκλος ή αν η συσκευή αντιμετωπίζει προβλήματα, θα λάβετε ειδοποίηση push.

Παρακολούθηση ενέργειας*1

Η λειτουργία παρακολουθεί πώς επηρεάζεται η κατανάλωση ισχύος του στεγνωτηρίου από επιλεγμένους κύκλους και επιλογές στεγνώματος.

Ρυθμίσεις

Σας επιτρέπει να ορίσετε διάφορες επιλογές στη συσκευή και στην εφαρμογή.

- *1 Αυτό το χαρακτηριστικό είναι διαθέσιμο μόνο σε ορισμένα μοντέλα.

ΣΗΜΕΙΩΣΗ

- Στις παρακάτω περιπτώσεις απαιτείται η ενημέρωση των πληροφοριών δικτύου για κάθε συσκευή στην εφαρμογή **LG ThinQ**, στην ενότητα **Κάρτες συσκευής > Ρυθμίσεις > Αλλαγή δικτύου**.
 - αλλαγή ασύρματου δρομολογητή
 - αλλαγή κωδικού πρόσβασης ασύρματου δρομολογητή
 - αλλαγή παρόχου υπηρεσιών διαδικτύου
- Αυτή η πληροφορία είναι επίκαιρη τη στιγμή της δημοσίευσης. Η εφαρμογή υπόκειται σε αλλαγές για σκοπούς βελτίωσης του προϊόντος χωρίς ειδοποίηση προς τους χρήστες.

Εγκατάσταση της εφαρμογής LG ThinQ και σύνδεση μιας συσκευής LG

Μοντέλα με κωδικό QR

Σαρώστε τον κωδικό QR που βρίσκεται στο προϊόν μέσω της κάμερας ή μιας εφαρμογής ανάγνωσης κωδικών QR στο smartphone σας.

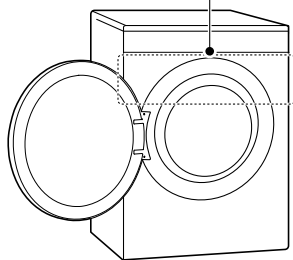

Μοντέλα χωρίς κωδικό QR

- 1 Αναζητήστε και εγκαταστήστε την εφαρμογή **LG ThinQ** από το Google Play Store ή το Apple App Store σε ένα smartphone.
- 2 Εκτελέστε την εφαρμογή **LG ThinQ** και συνδεθείτε με τον λογαριασμό που διαθέτετε ή δημιουργήστε έναν λογαριασμό LG για να συνδεθείτε.
- 3 Αγγίξτε το κουμπί προσθήκης (+) στην εφαρμογή **LG ThinQ** για να συνδέσετε τη συσκευή LG. Ακολουθήστε τις οδηγίες στην εφαρμογή για να ολοκληρώσετε τη διαδικασία.

ΣΗΜΕΙΩΣΗ

- Μπορεί να σας ζητηθεί κωδικός πρόσβασης για να συνδεθείτε στο δίκτυο LG (όχι το οικιακό σας δίκτυο) κατά τη ρύθμιση του Wi-Fi. Ο κωδικός αποτελείται από τους 4 τελευταίους χαρακτήρες

του ονόματος δικτύου, δύο φορές, χωρίς κενά. Για παράδειγμα, αν το όνομα δικτύου εμφανίζεται ως LG_XXXX_8b92, τότε εισαγάγετε 8b928b92 ως κωδικό πρόσβασης σας. Στον κωδικό πρόσβασης ισχύει διάκριση πεζών-κεφαλαίων και οι τελευταίοι 4 χαρακτήρες είναι μοναδικοί για τη συσκευή σας.

- Για να επαληθεύσετε την ασύρματη σύνδεση, ελέγξτε ότι έχει ανάψει το εικονίδιο  στον πίνακα ελέγχου.
- Η συσκευή υποστηρίζει μόνο ασύρματα δίκτυα 2,4 GHz. Για να ελέγξετε τη συχνότητα του δικτύου σας, επικοινωνήστε με τον πάροχο διαδικτύου ή ανατρέξτε στο εγχειρίδιο του δρομολογητή σας.
- Η εφαρμογή **LG ThinQ** δεν ευθύνεται για οποιαδήποτε προβλήματα σύνδεσης στο δίκτυο ή τυχόν αστοχίες, δυσλειτουργίες, ή σφάλματα που προκαλούνται από τη σύνδεση δικτύου.
- Εάν η συσκευή έχει πρόβλημα σύνδεσης με το δίκτυο ασύρματης σύνδεσης, ενδέχεται να βρισκείται σε πολύ μακρινή απόσταση από το δρομολογητή. Αγοράστε έναν αναμεταδότη ασύρματης σύνδεσης (εξοπλισμός επέκτασης εμβέλειας) για να βελτιωθεί η ισχύς του σήματος ασύρματης σύνδεσης.
- Το δίκτυο ασύρματης σύνδεσης ίσως δεν μπορεί να συνδεθεί ή μπορεί να διακοπεί λόγω του περιβάλλοντος οικιακού δικτύου.
- Η σύνδεση με το δίκτυο μπορεί να μην λειτουργεί σωστά ανάλογα με τον πάροχο υπηρεσιών διαδικτύου.
- Το ευρύτερο ασύρματο περιβάλλον μπορεί να επιβραδύνει την ασύρματη λειτουργία.
- Αν η συσκευή δεν μπορεί να συνδεθεί εξαιτίας προβλημάτων με τη μετάδοση του ασύρματου σήματος, βγάλτε τη συσκευή από την πρίζα και περιμένετε για περίπου ένα λεπτό προτού ξαναπροσπαθήσετε.
- Εάν είναι ενεργοποιημένο το τείχος προστασίας στον ασύρματο δρομολογητή, απενεργοποιήστε το ή προσθέστε σε αυτό μια εξαίρεση.
- Το όνομα του ασύρματου δικτύου (SSID) θα πρέπει να είναι ένας συνδυασμός αγγλικών γραμμάτων και αριθμών (μη χρησιμοποιείτε ειδικούς χαρακτήρες).
- Η διεπαφή χρήστη του smartphone σας μπορεί να διαφέρει ανάλογα με το λειτουργικό σύστημα του κινητού σας και τον κατασκευαστή.

- Εάν το πρωτόκολλο ασφαλείας του δρομολογητή είναι ρυθμισμένο στο **WEP**, μπορεί να μην καταφέρετε να συνδεθείτε στο δίκτυο. Αλλάξτε το πρωτόκολλο ασφαλείας (προτείνουμε το **WPA2**) και συνδέστε το προϊόν ξανά.

- 3 Πιέστε παρατεταμένα το κουμπί **Απομακρυσμένη Έναρξη** για 3 δευτερόλεπτα για να ενεργοποιηθεί η λειτουργία απομακρυσμένου χειρισμού.

- 4 Ξεκινήστε έναν κύκλο από την εφαρμογή **LG ThinQ** στο smart phone σας.

Ενεργοποίηση σύνδεσης δικτύου

- 1 Εκτελέστε την εφαρμογή **LG ThinQ**.
- 2 Επιλέξτε και αγγίξτε το στοιχείο **Στεγνώτηριο** στην εφαρμογή.
- 3 Πατήστε το κουμπί **Τροφοδοσία** στον πίνακα ελέγχου.
- 4 Πατήστε παρατεταμένα για 3 δευτερόλεπτα το κουμπί **Wi-Fi** στον πίνακα ελέγχου.
 - Η λυχνία LED του **Wi-Fi** αναβοσβήνει κατά τη διαδικασία της σύνδεσης.

Χρήση της συσκευής απομακρυσμένα

Απομακρυσμένη Εκκίνηση

Χρησιμοποιήστε ένα smartphone για να ελέγχετε τη συσκευή σας από μακριά. Μπορείτε επίσης να παρακολουθήσετε τη λειτουργία του κύκλου, ούτως ώστε να γνωρίζετε πόσος χρόνος απομένει μέχρι να ολοκληρωθεί.

Χρήση της Απομακρυσμένης Εκκίνησης

- 1 Τοποθετήστε τα άπλυτα στον κάδο και κλείστε την πόρτα του στεγνώτηριου.
- 2 Πιέστε το κουμπί **Τροφοδοσία**.

ΣΗΜΕΙΩΣΗ

- Μόλις ενεργοποιηθεί η λειτουργία, μπορείτε να ξεκινήσετε έναν κύκλο από την εφαρμογή **LG ThinQ** για smartphone. Εάν ο κύκλος δεν ξεκινήσει, η εφαρμογή θα περιμένει να ξεκινήσει ο κύκλος μέχρι να απενεργοποιηθεί εξ αποστάσεως από την εφαρμογή ή μέχρι αυτή η λειτουργία να απενεργοποιηθεί.
- Εάν η πόρτα είναι ανοιχτή, δεν μπορείτε να ξεκινήσετε έναν κύκλο εξ αποστάσεως.

Μη αυτόματη απενεργοποίηση της απομακρυσμένης εκκίνησης

Όταν ενεργοποιηθεί η λειτουργία, πιέστε παρατεταμένα το κουμπί **Επίπεδο Στεγνώματος** για 3 δευτερόλεπτα.

Απενεργοποίηση σύνδεσης δικτύου

- 1 Πατήστε το κουμπί **Τροφοδοσία** στον πίνακα ελέγχου.
- 2 Πατήστε ταυτόχρονα τα κουμπί **Χρόνος Στεγν.** και **Καθυστ. Τερματισμού** παρατεταμένα για 3 δευτερόλεπτα για να απενεργοποιήσετε τη σύνδεση δικτύου.

Προδιαγραφές ραδιοεξοπλισμού

Τύπος	Εύρος συχνότητας λειτουργίας	Ισχύς εξόδου (Μέγ.)
Ασύρματο LAN	2400 MHz - 2483,5 MHz	< 100 mW
Bluetooth*1		

*1 Αυτό το χαρακτηριστικό είναι διαθέσιμο μόνο σε ορισμένα μοντέλα.

Πληροφοριακά για τον χρήστη, αυτή η συσκευή θα πρέπει να εγκατασταθεί και να λειτουργεί με μια ελάχιστη απόσταση 20 cm μεταξύ της συσκευής και του σώματος.

Πώς επηρεάζει η ενεργοποίηση δικτύου την κατανάλωση ενέργειας

Η ενεργοποίηση της σύνδεσης δικτύου ενδέχεται να αυξήσει την κατανάλωση ενέργειας της συσκευής.

Δήλωση συμμόρφωσης



Με το παρόν η LG Electronics δηλώνει ότι το στεγνωτήριο τύπου ραδιοεξοπλισμού συμμορφώνεται με την Οδηγία 2014/53/ΕΕ. Το πλήρες κείμενο της δήλωσης συμμόρφωσης ΕΕ διατίθεται στην ακόλουθη ηλεκτρονική διεύθυνση: <http://www.lg.com/global/support/cedoc/cedoc#>

Smart Diagnosis

Χρησιμοποιήστε αυτό το χαρακτηριστικό για να διαγνώσετε και να επιλύσετε προβλήματα στη συσκευή σας.

ΣΗΜΕΙΩΣΗ

- Για λόγους που δεν οφείλονται σε αμέλεια της LG, η υπηρεσία μπορεί να μην λειτουργεί λόγω εξωτερικών παραγόντων, όπως, μεταξύ άλλων, μη διαθέσιμο δίκτυο Wi-Fi, απουσία του δικτύου Wi-Fi, πολιτική του τοπικού καταστήματος εφαρμογών ή μη διαθεσιμότητα της εφαρμογής.
- Το χαρακτηριστικό ενδέχεται να υπόκειται σε αλλαγές χωρίς προηγούμενη ειδοποίηση και να έχει διαφορετική μορφή, ανάλογα με την τοποθεσία σας.

Χρήση του LG ThinQ για τη διάγνωση προβλημάτων

Αν αντιμετωπίζετε κάποιο πρόβλημα με τη συσκευή σας που διαθέτει λειτουργία Wi-Fi, αυτή μπορεί να μεταδώσει δεδομένα αντιμετώπισης προβλημάτων σε ένα smartphone χρησιμοποιώντας την εφαρμογή **LG ThinQ**.

- Εκκινήστε την εφαρμογή **LG ThinQ** και επιλέξτε το χαρακτηριστικό **Smart Diagnosis** από το μενού. Ακολουθήστε τις οδηγίες που παρέχονται από την εφαρμογή **LG ThinQ**.

Χρήση της ακουστικής διάγνωσης για τη διάγνωση προβλημάτων

Ακολουθήστε τις παρακάτω οδηγίες για να χρησιμοποιήσετε τη μέθοδο ακουστικής διάγνωσης.

- Εκκινήστε την εφαρμογή **LG ThinQ** και επιλέξτε το χαρακτηριστικό **Smart Diagnosis** από το μενού. Ακολουθήστε τις οδηγίες για την ακουστική διάγνωση που παρέχονται από την εφαρμογή **LG ThinQ**.

1 Πατήστε το κουμπί **Τροφοδοσία** για να ενεργοποιήσετε τη συσκευή.

- Μην πατήσετε κανένα άλλο κουμπί.

- 2 Τοποθετήστε το μικρόφωνο του smartphone σας κοντά στο κουμπί **Τροφοδοσία**.

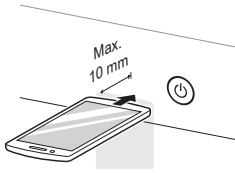

- 3 Πατήστε παρατεταμένα τα κουμπιά **Χρόνος Στεγν., Επίπεδο Στεγνώματος** και **Καθυστ. Τερματισμού** για 3 ή περισσότερα δευτερόλεπτα, ενώ κρατάτε το μικρόφωνο του smartphone σας κοντά στο κουμπί **Τροφοδοσία** μέχρι να ολοκληρωθεί η μεταφορά δεδομένων.

- Κρατήστε το smartphone στη θέση αυτή μέχρι να ολοκληρωθεί η μεταφορά δεδομένων. Εμφανίζεται ο υπολειπόμενος χρόνος για τη μεταφορά δεδομένων.

- 4 Αφού ολοκληρωθεί η μεταφορά δεδομένων, η διάγνωση θα εμφανιστεί στην εφαρμογή.

ΣΗΜΕΙΩΣΗ

- Για βέλτιστα αποτελέσματα, μην μετακινείτε το smartphone κατά τη μετάδοση των ηχητικών σημάτων.

ΣΥΝΤΗΡΗΣΗ

⚠ ΠΡΟΕΙΔΟΠΟΙΗΣΗ

- Αφαιρείτε τον ρευματοδότη όταν καθαρίζετε τη συσκευή. Η μη αφαίρεση του ρευματοδότη μπορεί να καταλήξει σε ηλεκτροπληξία.

Καθαρισμός μετά από κάθε στέγνωμα

Καθαρισμός των φίλτρων χνουδιών

⚠ ΠΡΟΣΟΧΗ

- Καθαρίστε τα φίλτρα χνουδιών κατάλληλα σύμφωνα με τις παρακάτω οδηγίες. Εάν δεν το κάνετε, τα χνούδια που συσσωρεύονται στον εναλλάκτη θερμότητας μπορεί να μην καθαρίζονται σωστά.
- Εάν πέσουν χνούδια μέσα στην είσοδο του φίλτρου, μπορεί να μειωθεί η απόδοση στεγνώματος και να αυξηθεί ο χρόνος στεγνώματος.

ΣΗΜΕΙΩΣΗ

- Αφαιρέστε όλα τα ρούχα από τη συσκευή προτού βγάλετε τα φίλτρα χνουδιών.
- Αφού καθαρίσετε τα φίλτρα χνουδιών, τοποθετήστε τα ξανά στη θέση τους. Εάν τα φίλτρα χνουδιών δεν είναι μέσα στη συσκευή, δεν μπορείτε να τη λειτουργήσετε.
- Κατά τον καθαρισμό των φίλτρων, πρέπει να απορρίπτετε τα χνούδια στον κάδο απορριμμάτων και να μην περνούν στην

αποχέτευση, προκειμένου να μην εισαχθούν μικροπλαστικά στο σύστημα νερού.

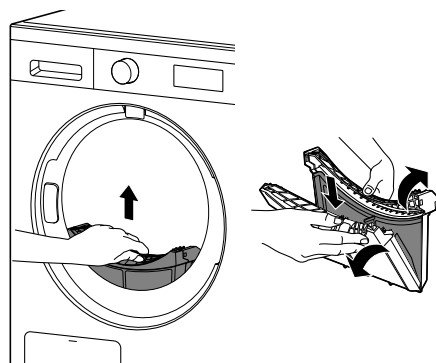

Εσωτερικό φίλτρο

- Καθαρίζετε πάντα το εσωτερικό φίλτρο πριν και μετά τη χρήση.

Εξωτερικό φίλτρο

- Καθαρίζετε το εξωτερικό φίλτρο μετά από 10 κύκλους στεγνώματος ή όταν συσσωρεύονται χνούδια στο εξωτερικό φίλτρο.

Καθαρισμός εσωτερικού φίλτρου

- 1 Αφαιρέστε το εσωτερικό φίλτρο από το εξωτερικό φίλτρο και, έπειτα, ανοίξτε το εσωτερικό φίλτρο.

- Ανοίξτε το φίλτρο ξετυλίγοντάς το προς την κατεύθυνση των βελών.

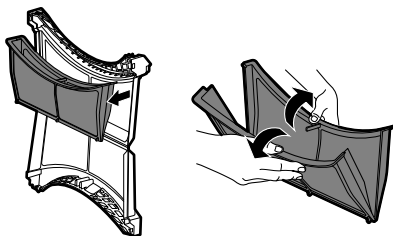

- 2** Αφαιρέστε τα μεγαλύτερα χνούδια με το χέρι και, στη συνέχεια, χρησιμοποιήστε ηλεκτρική σκούπα για να καθαρίσετε το χνούδι που απομένει.

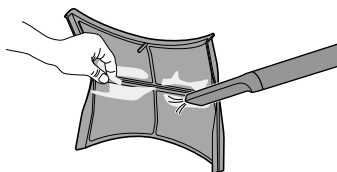

- Αποφύγετε την υπερβολική δύναμη για να μην προκληθεί ζημιά στο φίλτρο.
- Στεγνώστε εντελώς το φίλτρο, εάν έχει υγρασία. Εάν δεν το κάνετε, μπορεί να δημιουργηθούν οσμές στη συσκευή.
- Απορρίψτε το χνούδι στον κάδο απορριμμάτων.

- 3** Εισαγάγετε το εσωτερικό φίλτρο μέσα στο εξωτερικό φίλτρο.

Καθαρισμός εξωτερικού φίλτρο

- 1** Αφαιρέστε τα μεγαλύτερα χνούδια με το χέρι και, στη συνέχεια, χρησιμοποιήστε ηλεκτρική

σκούπα για να καθαρίσετε το χνούδι που απομένει.

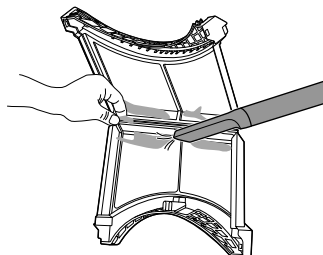

- Αποφύγετε την υπερβολική δύναμη για να μην προκληθεί ζημιά στο φίλτρο.
- Στεγνώστε εντελώς το φίλτρο, εάν έχει υγρασία. Εάν δεν το κάνετε, μπορεί να δημιουργηθούν οσμές στη συσκευή.
- Απορρίψτε το χνούδι στον κάδο απορριμμάτων.

ΣΗΜΕΙΩΣΗ

- Βεβαιωθείτε ότι η πλαϊνή πλευρά του φίλτρο έχει κλείσει σωστά. Εάν δεν κλείσει, τυχόν χνούδια που συσσωρεύονται στο φίλτρο μπορεί να εισέλθουν στη συσκευή και να προκαλέσουν μείωση της απόδοσης στεγνώματος.

- 2** Εισάγετε το εσωτερικό φίλτρο στο εξωτερικό φίλτρο και κλείστε το εξωτερικό φίλτρο.

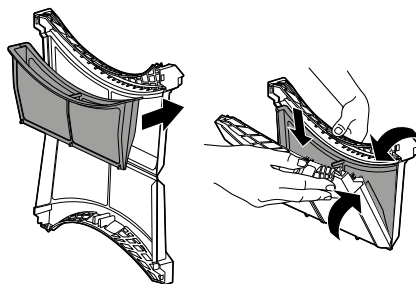

- 3** Εισάγετε ξανά το φίλτρο χνουδιών στο στεγνωτήριο.

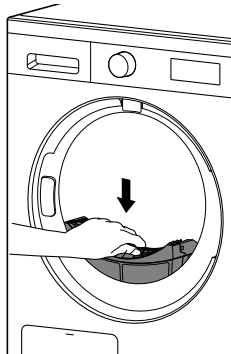

⚠ ΠΡΟΣΟΧΗ

- Μην βάζετε ή αφαιρείτε ρούχα όταν το φίλτρο χνουδιών δεν είναι στη θέση του. Τα ρούχα μπορεί να πέσουν μέσα στην είσοδο του φίλτρου και να προκαλέσουν δυσλειτουργία της συσκευής.

Εκκένωση του Δοχείου νερού

Το συμπυκνωμένο νερό συλλέγεται στον περιέκτη νερού.

Αδειάζετε το δοχείο νερού μετά από κάθε χρήση. Εάν δεν το κάνετε, θα επηρεαστεί η απόδοση στεγνωμάτος.

ΣΗΜΕΙΩΣΗ

- Αν το δοχείο νερού είναι γεμάτο, το εικονίδιο  θα ανάψει, στην οθόνη θα εμφανιστεί το μήνυμα **ε:rn** και θα ακουστεί ένας ήχος ειδοποίησης όσο η εφαρμογή λειτουργεί. Αν συμβεί αυτό, αδειάστε το δοχείο νερού.
- Εάν δεν έχει συνδεθεί προαιρετικός σωλήνας αποστράγγισης στη συσκευή, θα πρέπει να αδειάζετε το δοχείο νερού. Όταν το συμπυκνωμένο νερό αποστραγγίζεται απευθείας μέσω του προαιρετικού σωλήνα αποστράγγισης, δεν χρειάζεται να αδειάζετε το δοχείο νερού.

- 1** Τραβήξτε προς τα έξω το δοχείο νερού.

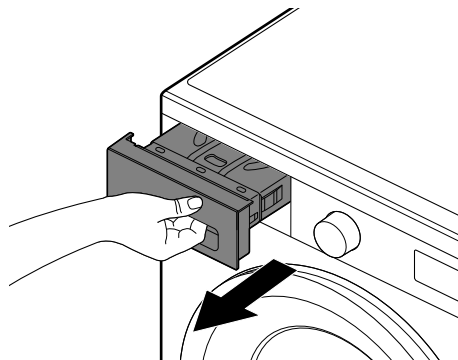

- 2** Αδειάστε το δοχείο νερού στον νεροχύτη.

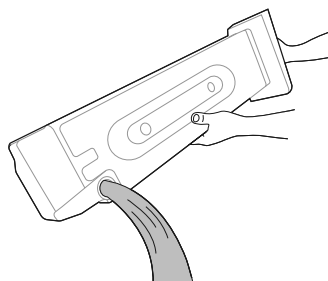

⚠ ΠΡΟΣΟΧΗ

- Μην πίνετε και μην επαναχρησιμοποιείτε το συμπυκνωμένο νερό. Μπορεί να προκληθούν προβλήματα υγείας σε ανθρώπους και ζώα.

- 3** Τοποθετήστε τον ξανά στη συσκευή.

- Σπρώξτε το δοχείο νερού εντελώς μέσα στη συσκευή, έως ότου τοποθετηθεί στη θέση του.

- 4** Πιέστε παρατεταμένα το κουμπί **Έναρξη/Παύση** για 1 δευτερόλεπτο.

Εξαερισμός εντός του κάδου

Για να αποτραπεί ο σχηματισμός οσμών, αφήνετε την πόρτα ελαφρώς ανοιχτή για να διευκολυνθεί η έξοδος του αέρα από τον κάδο μετά τη χρήση.

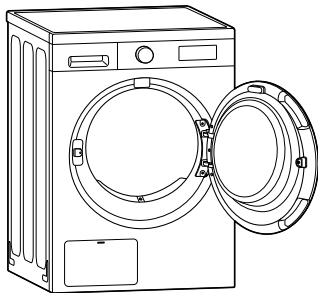

Περιοδικός καθαρισμός της συσκευής

Σκούπισμα του Αισθητήρα υγρασίας

Αυτή η συσκευή ανιχνεύει το επίπεδο υγρασίας των ρούχων κατά τη διάρκεια της λειτουργίας, γεγονός που σημαίνει ότι πρέπει να καθαρίζεται **μία φορά κάθε έξι μήνες** ώστε να αφαιρείται τυχόν συσσώρευση αλάτων στην επιφάνεια του αισθητήρα.

Σκουπίστε τους αισθητήρες στο εσωτερικό του κάδου.

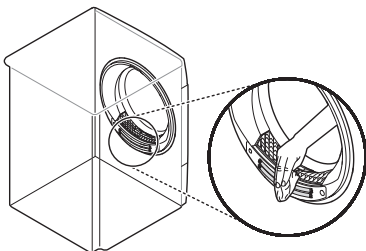

⚠ ΠΡΟΣΟΧΗ

- Μην σκουπίζετε τον αισθητήρα υγρασίας με αποξεστικά υλικά. Καθαρίζετε πάντα τον αισθητήρα με ένα στεγνό, σκληρό ακρυλικό σφουγγάρι.

Χρήση δυνατότητας καθαρισμού κάδου

Με την πάροδο του χρόνου και τη χρήση, μπορεί να σχηματιστούν δυσάρεστες οσμές στη συσκευή που κάνουν τα ρούχα σας να μυρίζουν μετά το στέγνωμα. Η χρήση της δυνατότητας καθαρισμού **μία φορά τον μήνα (ή μετά από 30 κύκλους στεγνωμάτος)** βοηθά στη μείωση των δυσάρεστων οσμών στη συσκευή.

Για να χρησιμοποιήσετε το πρόγραμμα, πρέπει να κατεβάσετε τον κύκλο μέσω της εφαρμογής **LG ThinQ**.

⚠ ΠΡΟΣΟΧΗ

- Αφαιρέστε όλα τα ρούχα από τη συσκευή.

- 1 Τραβήξτε το δοχείο νερού προς τα έξω, αδειάστε το συμπυκνωμένο νερό που περιέχει και τοποθετήστε ξανά το δοχείο νερού στη συσκευή.
- 2 Ενεργοποιήστε τη συσκευή.
- 3 Επιλέξτε ένα πρόγραμμα **Αναβάθμιση Κύκλου**.
- 4 Πιέστε παρατεταμένα το κουμπί **Έναρξη/Παύση** για 1 δευτερόλεπτο.
 - Η λειτουργία αυτή διαρκεί περίπου 3 ώρες.
- 5 Αδειάστε το δοχείο νερού μετά την ολοκλήρωση της λειτουργίας.

ΣΗΜΕΙΩΣΗ

- Όταν είναι εγκατεστημένος ο προαιρετικός σωλήνας αποστράγγισης, δεν χρειάζεται να αδειάσετε το δοχείο νερού.
- 6 Ανοίξτε την πόρτα του στεγνωτηρίου για να επιτρέψετε την κυκλοφορία του αέρα ώστε να απαλειφθούν τυχόν υπολειπόμενες οσμές.

⚠ ΠΡΟΕΙΔΟΠΟΙΗΣΗ

- Για λόγους ασφάλειας, μην επιτρέπετε σε παιδιά ή ζώα να εισέρχονται στη συσκευή. Μπορεί να προκληθεί βλάβη ή τραυματισμός.

Χρήση δυνατότητας καθαρισμού συμπυκνωτή

Η συσκευή καθαρίζει τα χνούδια, που συσσωρεύονται στην επιφάνεια του συμπυκνωτή, αυτόματα με τη χρήση νερού που συμπυκνώνεται από τα ρούχα κατά τη διάρκεια της λειτουργίας. Η χρήση αυτής της δυνατότητας καθαρισμού **μία φορά τον μήνα (ή μετά από 30 κύκλους στεγνώματος)** βοηθά στον καθαρισμό από τα χνούδια.

⚠ ΠΡΟΣΟΧΗ

- Αφαιρέστε όλα τα ρούχα από τη συσκευή.

1 Τραβήξτε προς τα έξω το δοχείο νερού και αδειάστε το.

2 Προσθέστε 1 λίτρο καθαρού νερού αργά στην είσοδο του διαμερίσματος του δοχείου νερού. Στη συνέχεια, τοποθετήστε ξανά το άδειο δοχείο νερού μέσα στο διαμέρισμα.

- Μην ρίξετε το νερό γρήγορα, γιατί θα χυθεί έξω.

- Αν προσθέσετε πάνω από 1,0 λίτρο νερό στο διαμέρισμα, το νερό θα χυθεί έξω.

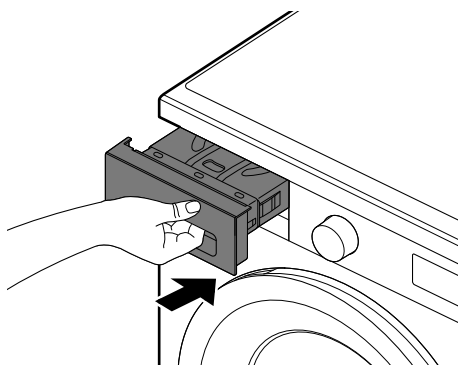
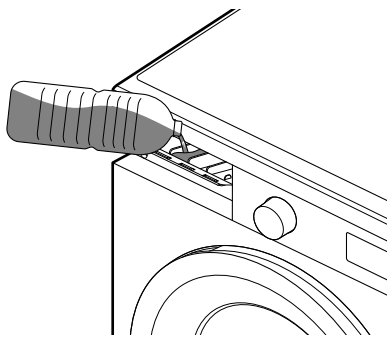

3 Ενεργοποιήστε τη συσκευή.

4 Πιέστε παρατεταμένα το κουμπί **Φροντίδα Συμπυκνωτή** για 3 δευτερόλεπτα.

5 Πιέστε παρατεταμένα το κουμπί **Έναρξη/ Παύση** για 1 δευτερόλεπτο για να ξεκινήσει το καθάρισμα του συμπυκνωτή.

- Ο καθαρισμός του συμπυκνωτή διαρκεί 1 ώρα.

6 Αδειάστε το δοχείο νερού μετά την ολοκλήρωση του καθαρισμού.

ΣΗΜΕΙΩΣΗ

- Όταν είναι εγκατεστημένος ο προαιρετικός σωλήνας αποστράγγισης, δεν χρειάζεται να αδειάσετε το δοχείο νερού.

7 Ανοίξτε την πόρτα του στεγνωτηρίου ώστε να επιτρέψετε την κυκλοφορία αρκετού αέρα στη συσκευή για αποτελεσματικότερο στέγνωμα του κάδου μετά το τέλος του καθαρισμού.

⚠ ΠΡΟΕΙΔΟΠΟΙΗΣΗ

- Για λόγους ασφάλειας, μην επιτρέπτε σε παιδιά ή ζώα να εισέρχονται στη συσκευή. Μπορεί να προκληθεί βλάβη ή τραυματισμός.

Καθαρισμός του συμπυκνωτή

Αυτό το μοντέλο διαθέτει λειτουργία «Αυτόματου καθαρισμού συμπυκνωτή». Αν, όμως, θέλετε να καθαρίσετε τον συμπυκνωτή χειροκίνητα, ακολουθήστε τις οδηγίες αυτού του εγχειριδίου.

⚠ ΠΡΟΣΟΧΗ

- Για να αποφύγετε τραυματισμούς και εγκαύματα, μην αγγίζετε ή καθαρίζετε τον συμπυκνωτή με γυμνά χέρια.
- Όταν καθαρίζετε τον συμπυκνωτή, προσέξτε να μη φθείρετε τα πτερύγια.

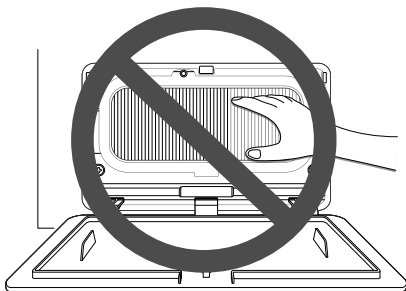
**ΣΗΜΕΙΩΣΗ**

- Αν η απόδοση στεγνώματος υποβαθμιστεί, ανοίξτε το κάλυμμα του συμπυκνωτή για να ελέγξετε για ξένες ουσίες ή χνούδια.

1 Πατήστε το πάνω μέρος του πίνακα πρόσβασης **1** για να τον ανοίξετε.

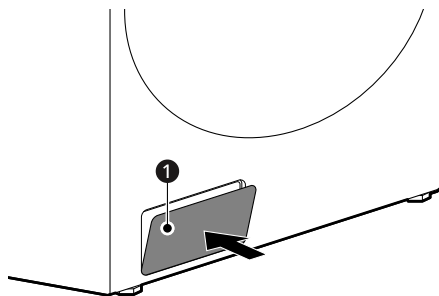

2 Γυρίστε τις κλειδαριές **2** για να απελευθερώσετε το κάλυμμα του συμπυκνωτή και τραβήξτε το κάλυμμα για να το αφαιρέσετε.

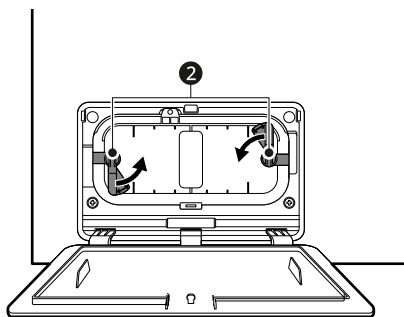

3 Καθαρίστε τη σκόνη στον συμπυκνωτή με ηλεκτρική σκούπα ή μαλακή βούρτσα. Ασκίστε μόνο ελαφριά πίεση και πραγματοποιήστε τον

καθαρισμό με κατακόρυφες κινήσεις για την αποφυγή πρόκλησης ζημιάς στα πτερύγια.

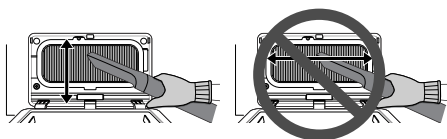

6 Κλείστε τον πίνακα πρόσβασης.

4 Προσαρμόστε το κάλυμμα με την οπή κάτω.

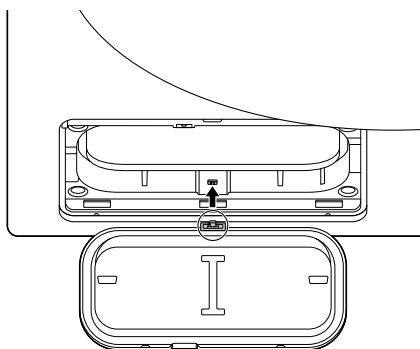

5 Τοποθετήστε ξανά και επανασυναρμολογήστε το κάλυμμα του συμπυκνωτή πλήρως.

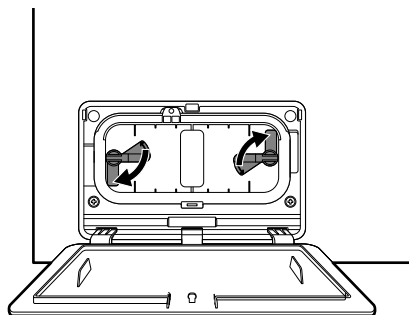

⚠ ΠΡΟΣΟΧΗ

- Αν το κάλυμμα του συμπυκνωτή δεν επανασυναρμολογηθεί πλήρως, το προϊόν δεν θα λειτουργεί σωστά και μπορεί να προκύψει διαρροή στο δάπεδο κατά τη διάρκεια της λειτουργίας.

ΕΠΙΛΥΣΗ ΠΡΟΒΛΗΜΑΤΩΝ

Ενδέχεται να προκύψουν σφάλματα και δυσλειτουργίες κατά τη λειτουργία της συσκευής. Οι παρακάτω πίνακες περιέχουν πιθανές αιτίες και σημειώσεις για την επίλυση ενός μηνύματος σφάλματος ή μιας δυσλειτουργίας. Διαβάστε προσεκτικά τους παρακάτω πίνακες, για να εξοικονομήσετε χρόνο και χρήματα πριν καλέσετε το Κέντρο εξυπηρέτησης της LG Electronics.

Πριν Ζητήσετε Σέρβις

Η συσκευή σας είναι εξοπλισμένη με ένα αυτόματο σύστημα παρακολούθησης σφαλμάτων για τον εντοπισμό και τη διάγνωση προβλημάτων σε πρώιμο στάδιο. Εάν η συσκευή σας δεν λειτουργεί σωστά ή δεν λειτουργεί καθόλου, ελέγξτε τους παρακάτω πίνακες προτού καλέσετε στο Κέντρο εξυπηρέτησης της LG Electronics.

Μηνύματα σφάλματος

Συμπτώματα	Πιθανή αιτία και λύση
dE I ΣΦΑΛΜΑ ΠΟΡΤΑΣ	Η πόρτα άνοιξε ενώ λειτουργούσε η συσκευή ή η συσκευή λειτουργεί χωρίς να έχει κλείσει σωστά η πόρτα. <ul style="list-style-type: none"> Κλείστε τελείως την πόρτα. Εάν δεν χαθεί η ένδειξη dE I, ζητήστε σέρβις.
dE4 ΣΦΑΛΜΑ ΠΟΡΤΑΣ	Η ανίχνευση του διακόπτη πόρτας δεν λειτουργεί σωστά. <ul style="list-style-type: none"> Αποσυνδέστε το βύσμα τροφοδοσίας και ζητήστε σέρβις.
EE I / EE2 / EE4 ΣΦΑΛΜΑ ΘΕΡΜΟΚΡΑΣΙΑΣ	Υπάρχει δυσλειτουργία στον Αισθητήρα θερμοκρασίας. <ul style="list-style-type: none"> Αποσυνδέστε το βύσμα τροφοδοσίας και ζητήστε σέρβις.
FI ΣΦΑΛΜΑ ΘΕΡΜΟΚΡΑΣΙΑΣ	Η θερμοκρασία στο εσωτερικό του κάδου αυξήθηκε ξαφνικά. <ul style="list-style-type: none"> Αποσυνδέστε το βύσμα τροφοδοσίας και ζητήστε σέρβις.
FI ΣΦΑΛΜΑ ΣΥΜΠΙΕΣΤΗ	Εμφανίστηκε δυσλειτουργία στον συμπιεστή. <ul style="list-style-type: none"> Αποσυνδέστε το βύσμα τροφοδοσίας και ζητήστε σέρβις.
LE I ΣΦΑΛΜΑ ΚΛΕΙΔΩΜΑΤΟΣ ΚΙΝΗΤΗΡΑ	Ο κινητήρας σταμάτησε ξαφνικά. <ul style="list-style-type: none"> Ελέγξτε εάν η ποσότητα των ρούχων υπερβαίνει το μέγιστο φορτίο. Αποσυνδέστε το βύσμα τροφοδοσίας και ζητήστε σέρβις.
DE ΣΦΑΛΜΑ ΑΝΤΛΙΑΣ ΑΠΟΧΕΤΕΥΣΗΣ	Ο κινητήρας της αντλίας αποχέτευσης δυσλειτουργεί. <ul style="list-style-type: none"> Αποσυνδέστε το βύσμα τροφοδοσίας και ζητήστε σέρβις.
IF ΣΦΑΛΜΑ: ΔΕΝ ΥΠΑΡΧΕΙ ΦΙΛΤΡΟ ΧΝΟΥΔΙΩΝ	Δεν υπάρχει φίλτρο χνουδιών στη συσκευή. <ul style="list-style-type: none"> Τοποθετήστε το φίλτρο χνουδιών.

Συμπτώματα	Πιθανή αιτία και λύση
P5 ΜΗ ΦΥΣΙΟΛΟΓΙΚΗ ΤΑΣΗ	Η τάση τροφοδοσίας δεν είναι σωστή. <ul style="list-style-type: none"> Αποσυνδέστε τη συσκευή από την πρίζα. Αν προκύψει ξανά σφάλμα, ζητήστε σέρβις.
[[ΣΦΑΛΜΑ ΚΑΛΥΜΜΑΤΟΣ ΣΥΜΠΥΚΝΩΤΗ	Η συσκευή λειτουργεί χωρίς το Εσωτερικό κάλυμμα συμπτυκνωτή. <ul style="list-style-type: none"> Ανοίξτε το Εξωτερικό κάλυμμα του συμπτυκνωτή. Τοποθετήστε το Εσωτερικό κάλυμμα του συμπτυκνωτή. Αν το σφάλμα εμφανιστεί ξανά, ζητήστε σέρβις.
[L ΛΕΙΤΟΥΡΓΙΑ ΚΛΕΙΔΩΜΑΤΟΣ ΓΙΑ ΠΑΙΔΙΑ	Η λειτουργία Κλειδώματος για παιδιά είναι ενεργοποιημένη για να αποτρέψει οποιονδήποτε από το να αλλάξει κύκλους ή να θέσει το στεγνωτήριο σε λειτουργία. <ul style="list-style-type: none"> Απενεργοποιήστε τη λειτουργία Κλειδωμα για Παιδιά στον πίνακα ελέγχου. Ανατρέξτε στο Κλειδωμα για Παιδιά στο μενού Επιπλέον επιλογές και λειτουργίες.
[] → End	Αυτός είναι ο τρόπος που λειτουργεί η επιλογή Λιγότερες ζάρες. <ul style="list-style-type: none"> Βεβαιωθείτε ότι η επιλογή Λιγότερες ζάρες έχει ρυθμιστεί. Η επιλογή αυτή έχει σχεδιαστεί για να αποτρέπει ζάρες που σχηματίζονται όταν τα ρούχα δεν εκφορτώνονται έγκαιρα μετά τον κύκλο στεγνωματος. Όταν έχει ρυθμιστεί αυτή η επιλογή, η συσκευή λειτουργεί για 10 δευτερόλεπτα και σταματά για 5 λεπτά. Η επιλογή αυτή λειτουργεί έως 2 ώρες. Πιέστε το κουμπί Τροφοδοσία και αφαιρέστε τα ρούχα.
d:rn ΑΔΕΙΑΣΜΑ ΝΕΡΟΥ	Το δοχείο νερού είναι γεμάτο. <ul style="list-style-type: none"> Αδειάστε το δοχείο νερού στον νεροχύτη.

Λειτουργία

Συμπτώματα	Πιθανή αιτία και λύση
Η συσκευή δεν ενεργοποιείται.	Ο ρευματοδότης του καλωδίου ρεύματος δεν είναι σωστά συνδεδεμένος. <ul style="list-style-type: none"> Βεβαιωθείτε ότι ο ρευματοδότης έχει συνδεθεί με ασφάλεια σε μία γειωμένη πρίζα που αντιστοιχεί στην πλακέτα χαρακτηριστικών της συσκευής.
	Η ασφάλεια της κατοικίας έχει καεί, ο διακόπτης κυκλώματος έχει ενεργοποιηθεί ή υπάρχει διαρροή ρεύματος. <ul style="list-style-type: none"> Επαναφέρετε τον διακόπτη κυκλώματος ή αντικαταστήστε την ασφάλεια. Μην βάλετε μεγαλύτερη ασφάλεια. Εάν το πρόβλημα είναι υπερφόρτωση του κυκλώματος, ζητήστε από έναν εξουσιοδοτημένο τεχνικό να το διορθώσει.

Συμπτώματα	Πιθανή αιτία και λύση
Η συσκευή δεν θερμαίνεται.	<p>Η ασφάλεια της κατοικίας έχει καεί, ο διακόπτης κυκλώματος έχει ενεργοποιηθεί ή υπάρχει διαρροή ρεύματος.</p> <ul style="list-style-type: none"> Επαναφέρετε τον διακόπτη κυκλώματος ή αντικαταστήστε την ασφάλεια. Μην βάζετε μεγαλύτερη ασφάλεια. Εάν το πρόβλημα είναι υπερφόρτωση του κυκλώματος, ζητήστε από έναν εξουσιοδοτημένο τεχνικό να το διορθώσει.
Διαρροές νερού.	<p>Ο εύκαμπτος σωλήνας του περιέκτη νερού ή ο προαιρετικός εύκαμπτος σωλήνας αποστράγγισης δεν έχει συνδεθεί σωστά.</p> <ul style="list-style-type: none"> Συνδέστε τον εύκαμπτο σωλήνα του περιέκτη νερού ή τον προαιρετικό εύκαμπτο σωλήνα αποστράγγισης σωστά. <p>Η πόρτα είναι κλειστή ενώ έχουν πιαστεί ρούχα ή ξένες ουσίες στην πόρτα.</p> <ul style="list-style-type: none"> Ελέγξτε εάν στην πόρτα έχουν πιαστεί ρούχα ή ξένες ουσίες πριν χρησιμοποιήσετε τη συσκευή. Εάν υπάρχουν συνεχείς διαρροές νερού, επικοινωνήστε με το Κέντρο Εξυπηρέτησης Πελατών της LG Electronics.
Η συσκευή λειτουργεί και σταματά μόνη της αφού ολοκληρωθεί ο κύκλος στεγνώματος.	<p>Αυτός είναι ο τρόπος που λειτουργεί η επιλογή Λιγότερες Ζάρες.</p> <ul style="list-style-type: none"> Βεβαιωθείτε ότι η επιλογή Λιγότερες Ζάρες έχει ρυθμιστεί. Η επιλογή αυτή έχει σχεδιαστεί για να αποτρέπει ζάρες που σχηματίζονται όταν τα ρούχα δεν εκφορτώνονται έγκαιρα μετά τον κύκλο στεγνώματος. Όταν έχει ρυθμιστεί αυτή η επιλογή, η συσκευή λειτουργεί για 10 δευτερόλεπτα και σταματά για 5 λεπτά. Η επιλογή αυτή λειτουργεί έως 2 ώρες.

Απόδοση

Συμπτώματα	Πιθανή αιτία και λύση
Παίρνει πολύ χρόνο μέχρι να στεγνώσουν τα ρούχα.	<p>Το φορτίο δεν έχει ταξινομηθεί σωστά.</p> <ul style="list-style-type: none"> Διαχωρίστε τα βαριά αντικείμενα από τα ελαφριά αντικείμενα. Τα μεγαλύτερα και πιο βαριά αντικείμενα χρειάζονται περισσότερο χρόνο μέχρι να στεγνώσουν. Τα ελαφριά αντικείμενα σε ένα φορτίο με βαριά αντικείμενα μπορεί να μπερδέουν τον αισθητήρα γιατί τα ελαφριά αντικείμενα στεγνώνουν πιο γρήγορα. <p>Μεγάλα φορτία με βαριά υφάσματα.</p> <ul style="list-style-type: none"> Τα βαριά υφάσματα χρειάζονται περισσότερο χρόνο μέχρι να στεγνώσουν γιατί έχουν την τάση να συγκρατούν περισσότερη υγρασία. Για να μειωθούν και να διατηρηθούν πιο συνεπείς χρόνοι στεγνώματος για μεγάλα και βαριά υφάσματα, διαχωρίζετε αυτά τα αντικείμενα σε μικρότερα φορτία σταθερού μεγέθους. <p>Τα χειριστήρια της συσκευής δεν έχουν ρυθμιστεί σωστά.</p> <ul style="list-style-type: none"> Χρησιμοποιήστε τις κατάλληλες ρυθμίσεις ελέγχου για τον τύπο φορτίου που στεγνώνετε. Για ορισμένα φορτία μπορεί να χρειάζεται προσαρμογή της ρύθμισης του επιπέδου στεγνώματος για κατάλληλο στέγνωμα.

Συμπτώματα	Πιθανή αιτία και λύση
<p>Παίρνει πολύ χρόνο μέχρι να στεγνώσουν τα ρούχα.</p>	<p>Το φίλτρο χνουδιών χρειάζεται καθαρίσμα.</p> <ul style="list-style-type: none"> • Αφαιρείτε τα χνούδια από το φίλτρο χνουδιών πριν από κάθε κύκλο. Έχοντας αφαιρέσει τα χνούδια, κρατήστε το φίλτρο χνουδιών στο φως για να δείτε εάν είναι βρώμικο ή φραγμένο. Με κάποια φορτία που παράγουν μεγάλες ποσότητες χνουδιών, όπως πετσέτες μπάνιου, μπορεί να χρειαστεί να τεθεί σε παύση ο κύκλος και να καθαριστεί το φίλτρο κατά τη διάρκεια του κύκλου.
	<p>Η ασφάλεια της κατοικίας έχει καεί, ο διακόπτης κυκλώματος έχει ενεργοποιηθεί ή υπάρχει διαρροή ρεύματος.</p> <ul style="list-style-type: none"> • Επαναφέρετε τον διακόπτη κυκλώματος ή αντικαταστήστε την ασφάλεια. Μην βάλετε μεγαλύτερη ασφάλεια. Εάν το πρόβλημα είναι υπερφόρτωση του κυκλώματος, ζητήστε από έναν εξουσιοδοτημένο τεχνικό να το διορθώσει.
	<p>Υπάρχει υπερφόρτωση της συσκευής.</p> <ul style="list-style-type: none"> • Χωρίστε υπερβολικά μεγάλα φορτία σε μικρότερα φορτία για καλύτερη απόδοση και αποτελεσματικότητα στεγνώματος.
	<p>Υπάρχει υποφόρτωση της συσκευής.</p> <ul style="list-style-type: none"> • Αν στεγνώνετε ένα πολύ μικρό φορτίο, προσθέστε μερικά επιπλέον αντικείμενα, για τη διασφάλιση της κατάλληλης δράσης περιστροφής. Το στέγνωμα πολύ μικρής ή πολύ μεγάλης ποσότητας ρούχων μπορεί να οδηγήσει σε τερματισμό του κύκλου με ρούχα που δεν έχω στεγνώσει πλήρως. Σε αυτήν την περίπτωση, μπορείτε να παρατείνετε το στέγνωμα, ρυθμίζοντας την επιθυμητή ώρα σε ένα πρόγραμμα στεγνώματος με χρονοδιακόπτη.
<p>Οι χρόνοι στεγνώματος δεν είναι συνεπείς.</p>	<p>Οι ρυθμίσεις θερμότητας, το μέγεθος φορτίου ή υγρασία των ρούχων δεν είναι συνεπείς.</p> <ul style="list-style-type: none"> • Ο χρόνος στεγνώματος για ένα φορτίο θα διαφέρει ανάλογα με τον τύπο θερμότητας που χρησιμοποιείται (ηλεκτρικό), το μέγεθος του φορτίου, τον τύπο υφασμάτων, τη νωπότητα των ρούχων και το φίλτρο χνουδιών. Ακόμα κι ένα μη ισορροπημένο φορτίο στη συσκευή μπορεί να προκαλέσει κακό στύψιμο, οδηγώντας πιο υγρά ρούχα που θα χρειαστούν περισσότερο χρόνο για να στεγνώσουν.
<p>Λιπαροί ή επίμονοι λεκέδες μένουν στα ρούχα.</p>	<p>Το μαλακτικό χρησιμοποιείται λανθασμένα.</p> <ul style="list-style-type: none"> • Όταν πλένετε ρούχα που πρόκειται να στεγνώσουν στη συσκευή, χρησιμοποιήστε τη σωστή ποσότητα μαλακτικού όπως συνιστάται από τον κατασκευαστή του μαλακτικού.
	<p>Καθαρά και λερωμένα ρούχα στεγνώνουν μαζί.</p> <ul style="list-style-type: none"> • Χρησιμοποιήστε τη συσκευή για να στεγνώσετε μόνον καθαρά αντικείμενα. Η βρωμιά από βρώμικα ρούχα μπορεί να μεταφερθεί στα καθαρά ρούχα στα ίδια ή σε επόμενα φορτία.

Συμπτώματα	Πιθανή αιτία και λύση
Λιπαροί ή επίμονοι λεκέδες μένουν στα ρούχα.	<p>Τα ρούχα δεν καθάρισαν σωστά ούτε ξεπλύθηκαν πριν τοποθετηθούν στη συσκευή.</p> <ul style="list-style-type: none"> • Οι λεκέδες σε στεγνά ρούχα θα μπορούσαν να είναι λεκέδες που δεν αφαιρέθηκαν κατά τη διάρκεια της διαδικασίας πλύσης. Βεβαιωθείτε ότι τα ρούχα έχουν καθαρίσει ή ξεπλυθεί εντελώς σύμφωνα με τις οδηγίες του πλυντηρίου και του απορρυπαντικού σας. Για ορισμένους δύσκολους λεκέδες μπορεί να χρειάζεται προηγούμενη επεξεργασία πριν από το πλύσιμο.
Τα ρούχα είναι ζαρωμένα.	<p>Τα ρούχα στέγνωσαν για πολύ χρόνο (στέγνωσαν υπερβολικά).</p> <ul style="list-style-type: none"> • Το υπερβολικό στέγνωμα ενός φορτίου ρούχων μπορεί να οδηγήσει σε ζαρωμένα ρούχα. Δοκιμάστε μικρότερο χρόνο στεγνώματος.
	<p>Τα ρούχα έμειναν στη συσκευή για πάρα πολύ χρόνο αφού τελείωσε ο κύκλος.</p> <ul style="list-style-type: none"> • Χρησιμοποιήστε την επιλογή Λιγότερες Ζάρες.
Τα ρούχα μπήκαν.	<p>Δεν τηρήθηκαν οι οδηγίες φροντίδας ρούχων.</p> <ul style="list-style-type: none"> • Για να αποφευχθεί το συρρίκνωμα των ρούχων σας, πάντα να συμβουλευέστε και να τηρείτε τις οδηγίες φροντίδας υφασμάτων. Ορισμένα υφάσματα συρρικνώνουν από τη φύση τους, όταν πλυθούν. Άλλα υφάσματα μπορούν να πλυθούν αλλά θα συρρικνωθούν όταν στεγνώσουν στη συσκευή. Χρησιμοποιήστε μία ρύθμιση χαμηλής ή καθόλου θερμότητας.
Τα χνούδια μένουν στα ρούχα.	<p>Το φίλτρο χνουδιών δεν καθαρίστηκε σωστά.</p> <ul style="list-style-type: none"> • Αφαιρείτε τα χνούδια από το φίλτρο χνουδιών μετά από κάθε κύκλο. Έχοντας αφαιρέσει τα χνούδια, κρατήστε το φίλτρο χνουδιών στο φως για να ελέγξετε εάν είναι βρώμικο ή φραγμένο. Εάν φαίνεται βρώμικο, ακολουθήστε τις οδηγίες καθαρισμού. Με κάποια φορτία που παράγουν μεγάλες ποσότητες χνουδιών, μπορεί να χρειαστεί να καθαρίσετε το φίλτρο χνουδιών κατά τη διάρκεια του κύκλου.
	<p>Τα ρούχα δεν έχουν ταξινομηθεί σωστά.</p> <ul style="list-style-type: none"> • Ορισμένα υφάσματα παράγουν χνούδια (δηλ. μία χνουδωτή λευκή βαμβακερή πετσέτα) και θα πρέπει να στεγνώνουν χωριστά από τα ρούχα που είναι παγίδες για τα χνούδια (δηλ. ένα μαύρο λινό παντελόνι).
	<p>Υπάρχει υπερφόρτωση της συσκευής.</p> <ul style="list-style-type: none"> • Χωρίστε υπερβολικά μεγάλα φορτία σε μικρότερα φορτία στεγνώματος.
	<p>Χαρτομάντιλα, χαρτί, κ.λπ. έμειναν στις τσέπες.</p> <ul style="list-style-type: none"> • Ελέγξτε καλά τις τσέπες πριν στεγνώσετε τα ρούχα.
Υπερβολικό στατικό φορτίο στα ρούχα μετά το στέγνωμα.	<p>Τα ρούχα στέγνωσαν για πολύ χρόνο (στέγνωσαν υπερβολικά).</p> <ul style="list-style-type: none"> • Το υπερβολικό στέγνωμα των ρούχων μπορεί να προκαλέσει συσώρευση στατικού ηλεκτρισμού. Προσαρμόστε τις ρυθμίσεις και χρησιμοποιήστε μικρότερο χρόνο στεγνώματος.

Συμπτώματα	Πιθανή αιτία και λύση
Υπερβολικό στατικό φορτίο στα ρούχα μετά το στέγνωμα.	<p>Στέγνωμα συνθετικών, μόνιμο σιδέρωμα ή μείγμα συνθετικών.</p> <ul style="list-style-type: none"> Αυτά τα υφάσματα έχουν από τη φύση τους μεγαλύτερη τάση σε στατικές συσσωρεύσεις. Δοκιμάστε μαλακτικό ή χρησιμοποιήστε ρυθμίσεις λιγότερου χρόνου.
Τα ρούχα έχουν υγρές κηλίδες μετά από ένα πρόγραμμα στεγνώματος.	<p>Πολύ μεγάλο φορτίο ή πολύ μικρό φορτίο. Ένα μόνο μεγάλο αντικείμενο όπως μία κουβέρτα ή ένα πάπλωμα.</p> <ul style="list-style-type: none"> Εάν τα αντικείμενα είναι πολύ στριμωγμένα ή πολύ αραιά, ο αισθητήρας μπορεί να αντιμετωπίσει πρόβλημα στο να διαβάσει το επίπεδο στεγνώματος του φορτίου. Χρησιμοποιήστε ένα πρόγραμμα στεγνώματος με χρονοδιακόπτη για πολύ μικρά φορτία. Μερικές φορές μεγάλα, ογκώδη αντικείμενα, όπως κουβέρτες ή παπλώματα, μπορεί να τυλιχθούν δημιουργώντας μια σφιχτή μπάλα υφάσματος. Τα εξωτερικά στρώματα θα στεγνώσουν και θα διαβαστούν από τους αισθητήρες, ενώ ο εσωτερικός πυρήνας θα παραμείνει υγρός. Όταν στεγνώνετε ένα μόνο ογκώδες αντικείμενο, μπορεί να βοηθήσει εάν θέσετε τον κύκλο σε παύση μία ή δύο φορές και τακτοποιήσετε ξανά το αντικείμενο για να ξετυλίξετε και να εμφανίσετε τυχόν υγρές περιοχές. Για να στεγνώσετε μερικά αντικείμενα που παραμένουν υγρά από ένα πολύ μεγάλο φορτίο ή μερικές υγρές κηλίδες σε ένα μεγάλο αντικείμενο αφού ολοκληρωθεί το πρόγραμμα στεγνώματος, αδειάστε το φίλτρο χνουδιών και κατόπιν ορίστε ένα πρόγραμμα στεγνώματος με χρονοδιακόπτη για να ολοκληρωθεί το στέγνωμα των αντικειμένων.

Οσμές

Συμπτώματα	Πιθανή αιτία και λύση
Από τη συσκευή αναδύεται οσμή.	<p>Χρησιμοποιείτε για πρώτη φορά τη συσκευή;</p> <ul style="list-style-type: none"> Η οσμή προκαλείται από το καουτσούκ στο εσωτερικό της συσκευής. Αυτή η οσμή είναι η οσμή του καουτσούκ και εξαφανίζεται αυτόματα αφού χρησιμοποιήσετε κάποιες φορές τη συσκευή.

Συμπτώματα	Πιθανή αιτία και λύση
Από τη συσκευή αναδύεται οσμή.	<p>Αναδύεται κάποια οσμή κατά τη διάρκεια της χρήσης;</p> <ul style="list-style-type: none"> Μην υπερβαίνετε τη συνιστώμενη από τον κατασκευαστή ποσότητα απορρυπαντικού όταν πλένετε ρούχα. Το υπερβολικό απορρυπαντικό μπορεί να συσσωρευτεί στα ρούχα και να προκαλέσει οσμές. Ρούχα που μένουν στο πλυντήριο ή στο στεγνωτήριο μετά το τέλος του κύκλου μπορεί να αναπτύξουν οσμές. Εκφορτώστε τα ρούχα έγκαιρα όταν τελειώσει ο κύκλος. Διατηρείτε τα φίλτρα χνουδιών καθαρά. Τα φραγμένα ή βρόμικα φίλτρα χνουδιών μπορεί να προκαλέσουν οσμές. Αφού καθαρίσετε το φίλτρο χνουδιών, αφήστε το να στεγνώσει εντελώς πριν να το χρησιμοποιήσετε. Για μοντέλα χωρίς εξαερισμό, αφήστε την πόρτα του στεγνωτηρίου ανοιχτή μετά το στέγνωμα ή χρησιμοποιήστε το μαγνητικό στίπ πόρτας (σε ορισμένα μοντέλα) για να αφήσετε την πόρτα μισάνοιχτη. Αν η οσμή προέρχεται από το πλυντήριο, ακολουθήστε τις οδηγίες στο εγχειρίδιο του προϊόντος για να καθαρίσετε τον κάδο του πλυντηρίου. Ανά τακτά διαστήματα, εκτελείτε τους κύκλους Drum Care και Condenser Care ακολουθώντας τις οδηγίες στην ενότητα ΣΥΝΤΗΡΗΣΗ.

Λεκέδες

Συμπτώματα	Πιθανή αιτία και λύση
Μετά την αφαίρεση της ταινίας από την επάνω πλάκα, παραμένουν κηλίδες νερού.	<p>Σε πολύ θερμά, υγρά περιβάλλοντα ενδέχεται να εμφανιστούν κηλίδες νερού στην επιφάνεια της επάνω πλάκας.</p> <ul style="list-style-type: none"> Αφήστε το στεγνωτήριο σε θερμοκρασία δωματίου για μία ημέρα ή εκτελέστε 1 κύκλο στεγνώματος. Αν το πρόβλημα παραμένει, εφαρμόστε θερμό αέρα στην επιφάνεια με πιστολάκι.

Wi-Fi

Συμπτώματα	Πιθανή αιτία και λύση
Η οικιακή σας συσκευή και το κινητό δεν είναι συνδεδεμένα με το ασύρματο δίκτυο.	<p>Ο κωδικός για το ασύρματο δίκτυο στο οποίο προσπαθείτε να συνδεθείτε δεν είναι σωστός.</p> <ul style="list-style-type: none"> Βρείτε το ασύρματο δίκτυο στο οποίο είναι συνδεδεμένο το κινητό σας και αφαιρέστε το. Κατόπιν καταχωρήστε τη συσκευή στο LG ThinQ. <p>Η χρήση δεδομένων για το κινητό σας είναι ενεργοποιημένη.</p> <ul style="list-style-type: none"> Απενεργοποιήστε τη χρήση δεδομένων του κινητού σας και καταχωρήστε τη συσκευή χρησιμοποιώντας το ασύρματο δίκτυο.

Συμπτώματα	Πιθανή αιτία και λύση
Η οικιακή σας συσκευή και το κινητό δεν είναι συνδεδεμένα με το ασύρματο δίκτυο.	Το όνομα του ασύρματου δικτύου (SSID) δεν έχει οριστεί σωστά. <ul style="list-style-type: none"> • Το όνομα του ασύρματου δικτύου (SSID) θα πρέπει να είναι ένας συνδυασμός αγγλικών γραμμάτων και αριθμών (μη χρησιμοποιείτε ειδικούς χαρακτήρες).
	Η συχνότητα του δρομολογητή δεν είναι 2,4 GHz. <ul style="list-style-type: none"> • Υποστηρίζεται μόνο η συχνότητα 2,4 GHz. Ρυθμίστε τον δρομολογητή στα 2,4 GHz και συνδέστε τη συσκευή στον ασύρματο δρομολογητή. Για να ελέγξετε τη συχνότητα του δρομολογητή, ελέγξτε με τον πάροχο του διαδικτύου σας ή τον κατασκευαστή του δρομολογητή.
	Η συσκευή βρίσκεται πολύ μακριά από τον δρομολογητή. <ul style="list-style-type: none"> • Εάν η συσκευή βρίσκεται πολύ μακριά από τον δρομολογητή, το σήμα μπορεί να είναι ασθενές και η σύνδεση να μην πραγματοποιηθεί με τη σωστή ρύθμιση. Μετακινήστε τη θέση του δρομολογητή ώστε να είναι πιο κοντά στη συσκευή.

Εξυπηρέτηση πελατών και σέρβις

Επικοινωνήστε με ένα κέντρο εξυπηρέτησης πελατών της LG Electronics.

- Για να βρείτε εξουσιοδοτημένο προσωπικό σέρβις της LG Electronics, επισκεφτείτε τον ιστότοπό μας στη διεύθυνση www.lg.com και ακολουθήστε τις οδηγίες που θα βρείτε εκεί.
- Δεν συνιστάται η επισκευή από εσάς, καθώς μπορεί να προκαλέσει περαιτέρω ζημιά στη συσκευή και να ακυρώσει την εγγύηση.
- Ανταλλακτικά που αναφέρονται στον κανονισμό 2023/2533 είναι διαθέσιμα για ελάχιστη διάρκεια 10 ετών.

ΕΓΚΑΤΑΣΤΑΣΗ

Απαιτήσεις τοποθεσίας εγκατάστασης

Θέση εγκατάστασης

⚠ ΠΡΟΕΙΔΟΠΟΙΗΣΗ

- Μην εγκαταστήσετε τη συσκευή κοντά σε πηγές θερμότητας. Η πίσω πλευρά της συσκευής πρέπει να αερίζεται καλά. Αδυναμία τήρησης αυτών των οδηγιών μπορεί να οδηγήσει σε προβλήματα.
- Η συσκευή δεν έχει σχεδιαστεί για ναυτιλιακή χρήση ή για χρήση σε φορητές εγκαταστάσεις όπως τροχόσπιτα, αεροσκάφη κ.λπ.
- Μην εγκαταστήσετε τη συσκευή ως εντοιχιζόμενη συσκευή. Δεν είναι κατάλληλη για εντοιχισμένη χρήση.

ΣΗΜΕΙΩΣΗ

- Για καλύτερη απόδοση στεγνώματος, διατηρείτε το πίσω μέρος της συσκευής μακριά από τον τοίχο.
- Βεβαιωθείτε ότι η θέση στην οποία θα εγκατασταθεί η συσκευή πληροί τις ελάχιστες απαιτήσεις αποστάσεων.
- Εγκαταστήστε τη συσκευή σε επίπεδο, σκληρό πάτωμα. Η επιτρεπόμενη κλίση κάτω από τη συσκευή είναι 1°.
- Μην επιχειρήσετε ποτέ να διορθώσετε κάποια ανομοιομορφία στο πάτωμα με κομμάτια ξύλου, χαρτόκουτες ή παρόμοια υλικά κάτω από τη συσκευή.
- Εγκαταστήστε τη συσκευή σε χώρο στον οποίο είναι εύκολη η πρόσβαση των μηχανικών σέρβις στην περίπτωση βλάβης.
- Μην εγκαταστήσετε τη συσκευή δίπλα σε συσκευή υψηλής θερμοκρασίας, όπως ψυγείο, φούρνο ή εστία κ.λπ. Αυτό μπορεί να προκαλέσει κακή απόδοση στεγνώματος και μεγαλύτερη διάρκεια του προγράμματος. Επίσης, μπορεί να επηρεάσει αρνητικά τη σωστή λειτουργία του συμπιεστή.

- Μην εγκαταστήσετε τη συσκευή σε μέρος όπου υπάρχει κίνδυνος παγετού ή σκόνης. Η συσκευή μπορεί να μην είναι σε θέση να λειτουργήσει σωστά ή μπορεί να υποστεί βλάβη από το πάγωμα του συμπυκνωμένου νερού στην αντλία και στον εύκαμπτο σωλήνα αποστράγγισης.
- Αφού έχετε εγκαταστήσει την ηλεκτρική συσκευή, ρυθμίστε και τα τέσσερα ποδαράκια με ένα γερμανικό κλειδί ώστε να βεβαιωθείτε ότι η συσκευή είναι σταθερή και ότι υπάρχει διάκενο περίπου 20 mm μεταξύ του πάνω μέρους της συσκευής και του κάτω μέρους τυχόν πάγκου.

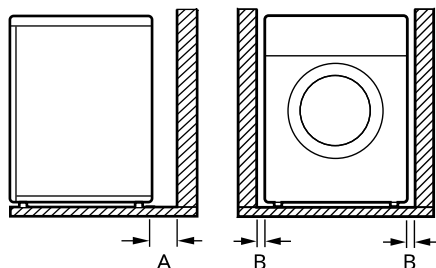

Index	Διάκενο (mm)
A	100
B	20

Εξαερισμός

- Σε κόγχη ή κάτω από πάγκο
 - Βεβαιωθείτε ότι η κυκλοφορία αέρα γύρω από τη συσκευή δεν εμποδίζεται από μοκέτες, χαλιά κ.λπ.
- Για φύλαξη
 - Η πόρτα του ντουλαπιού πρέπει να έχει 2 ανοίγματα (περσίδες), το καθένα ελάχιστου εμβαδού 387 cm², τοποθετημένα 8 cm από το κάτω και το πάνω μέρος της πόρτας.

Θερμοκρασία Περιβάλλοντος

- Μην εγκαθιστάτε τη συσκευή σε δωμάτια όπου μπορεί να επέλθουν θερμοκρασίες παγετού. Οι παγωμένοι σωλήνες ενδέχεται να σκάσουν υπό πίεση. Η αξιοπιστία της ηλεκτρονικής μονάδας ελέγχου μπορεί να υποβαθμιστεί σε θερμοκρασίες κάτω από το σημείο πήξης.

ΣΗΜΕΙΩΣΗ

- Εάν η συσκευή παραδίδεται τον χειμώνα και οι θερμοκρασίες είναι κάτω του σημείου παγετού, τοποθετήστε τη συσκευή σε θερμοκρασία δωματίου για μερικές ώρες πριν τη θέσετε σε λειτουργία.
- Η βέλτιστη απόδοση της συσκευής επιτυγχάνεται σε θερμοκρασία δωματίου 23 °C.

Ηλεκτρική σύνδεση

- Μη χρησιμοποιείτε καλώδιο προέκτασης ή διπλό αντάπτορα.
- Μην υπερφορτώνετε την πρίζα με περισσότερες από μία συσκευές.
- Συνδέστε τη συσκευή σε μία γειωμένη πρίζα σύμφωνα με τους τρέχοντες κανονισμούς καλωδίωσης.
- Η συσκευή πρέπει να τοποθετηθεί σε θέση κοντά σε πρίζα κατά τρόπο ώστε το βύσμα να είναι εύκολα προσβάσιμο.
- Η πρίζα πρέπει να είναι εντός 1,5 μέτρων και από τις δύο πλευρές του σημείου της συσκευής.

ΣΗΜΕΙΩΣΗ

- Αποσυνδέετε πάντα το βύσμα της συσκευής μετά τη χρήση.

Ευθυγράμμιση της συσκευής

Έλεγχος της ευθυγράμμισης

Η ευθυγράμμιση της συσκευής αποτρέπει ανεπιθύμητους θορύβους και δονήσεις. Ελέγξτε αν

η συσκευή είναι πλήρως ευθυγραμμισμένη μετά την τοποθέτηση.

- Εάν η συσκευή κινείται όταν πιέζετε την επάνω πλάκα της συσκευής διαγωνίως, προσαρμόστε ξανά τα πόδια.

ΣΗΜΕΙΩΣΗ

- Τα ξύλινα ή αναρτημένα δάπεδα μπορεί να συμβάλουν στην πρόκληση υπερβολικών κραδασμών και στην έλλειψη ισορροπίας. Θα πρέπει να εξετάζεται το ενδεχόμενο ενίσχυσης ή υποστήριξης του ξύλινου δαπέδου για την εξάλειψη ή τη μείωση του υπερβολικού θορύβου και των κραδασμών.
- Μην εγκαθιστάτε τη συσκευή σε υπερυψωμένες επιφάνειες, σε πάγκο ή σε βάση, καθώς μπορεί να προκύψει έλλειψη σταθερότητας και η συσκευή να πέσει προκαλώντας σοβαρό τραυματισμό ή ζημιά.

Ρύθμιση και ευθυγράμμιση της συσκευής

Όταν η συσκευή δεν είναι πλήρως ευθυγραμμισμένη, περιστρέψτε τα ρυθμιζόμενα πόδια μέχρι η συσκευή να μην κινείται καθόλου.

- Περιστρέψτε τα ρυθμιζόμενα πόδια δεξιόστροφα για ανύψωση ή αριστερόστροφα για κατέβαση της συσκευής από μπροστά προς τα πίσω, από πλευρά σε πλευρά και από γωνία σε γωνία.

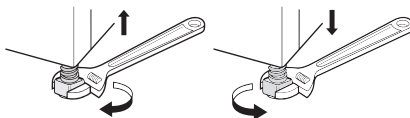

Οδηγίες στοίβαξης

Κιτ στοίβαξης

Για να στοιβάξετε τη συσκευή, απαιτείται ένα κιτ στοίβαξης LG.

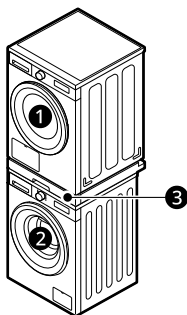

- ❶ Στεγνωτήριο
- ❷ Πλυντήριο ρούχων εμπρόσθιας φόρτωσης LG
- ❸ Κιτ στοίβαξης

⚠ ΠΡΟΣΟΧΗ

- Η συσκευή μπορεί να τοποθετηθεί μόνο πάνω από πλυντήριο ρούχων εμπρόσθιας φόρτωσης LG. Μην επιχειρήσετε να τοποθετήσετε τη συσκευή πάνω σε οποιοδήποτε άλλο πλυντήριο ρούχων, καθώς μπορεί να προκληθούν βλάβες, τραυματισμοί ή υλικές ζημιές.

Διαδικασία εγκατάστασης

⚠ ΠΡΟΕΙΔΟΠΟΙΗΣΗ

- Για λόγους ασφάλειας, η διαδικασία εγκατάστασης θα πρέπει να εκτελείται από δύο ή περισσότερα μέλη του εξουσιοδοτημένου προσωπικού σέρβις.
- Το βάρος της συσκευής και το ύψος της εγκατάστασης καθιστούν τη διαδικασία εγκατάστασης υπερβολικά ριψοκίνδυνη για ένα άτομο.
- Η λανθασμένη εγκατάσταση μπορεί να προκαλέσει σοβαρά ατυχήματα.

- Μην χρησιμοποιείτε εάν η συσκευή δεν είναι σωστά στοιβαγμένη.

ΣΗΜΕΙΩΣΗ

- Το κιτ στοίβαξης πρέπει να είναι ευθυγραμμισμένο ανάλογα με το βάθος του πλυντηρίου. (Όταν ανοίγετε την πόρτα ή κοιτάζετε την πλαϊνή πλευρά του πλυντηρίου, μπορείτε να βρείτε τις πληροφορίες διαστάσεων του πλυντηρίου σας στην ετικέτα.)

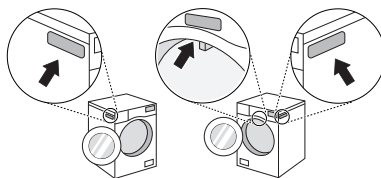

Εγκατάσταση του προαιρετικού σωλήνα αποστράγγισης

Κανονικά, το συμπυκνωμένο νερό αντλείται δοχείο νερού όπου συλλέγεται το νερό μέχρι να αδειάσει χειροκίνητα. Το νερό μπορεί επίσης να αποστραγγίζεται απευθείας στο δίκτυο αποχέτευσης, ειδικά όταν η συσκευή στοιβάζεται επάνω από το πλυντήριο. Με μια γωνία ή ένα ταφ σύνδεσης για τον εύκαμπτο σωλήνα αποχέτευσης, απλά αλλάξτε τη διαδρομή του νερού και επαναδρομολογήστε την στην εγκατάσταση αποστράγγισης, όπως φαίνεται παρακάτω:

- 1** Αφαιρέστε το πώμα αντεπιστροφής **1** και τον εύκαμπτο σωλήνα του δοχείο νερού **2** από τη γωνία ή το ταφ σύνδεσης.

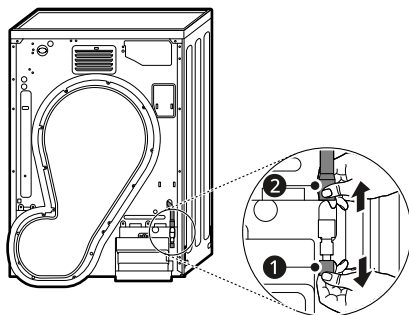

- 2** Προσαρτήστε το πώμα αντεπιστροφής **1** στην κεφαλή της γωνίας ή του ταφ σύνδεσης και κατόπιν συνδέστε τον προαιρετικό σωλήνα αποστράγγισης **3** στην απέναντι πλευρά της γωνίας ή του ταφ σύνδεσης.

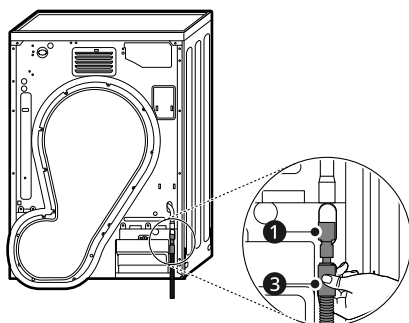

- 3** Ο σωλήνας αποστράγγισης δεν πρέπει να τοποθετείται πάνω από 150 cm από το δάπεδο. Το νερό στη συσκευή ενδέχεται να μην αποστραγγιστεί ή μπορεί να αποστραγγίζεται αργά.

- Η σωστή στερέωση του σωλήνα αποστράγγισης θα προστατεύει το δάπεδο από φθορά λόγω διαρροής νερού.

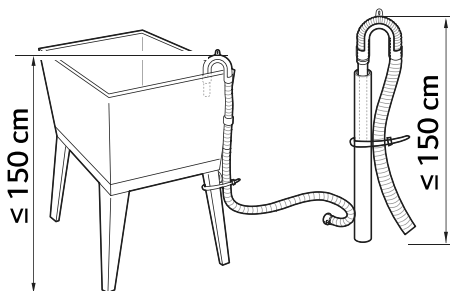

- Αν ο σωλήνας αποστράγγισης είναι πολύ μακρύς, μην τον σπρώξετε ξανά πίσω στη συσκευή. Θα προκληθεί μη φυσιολογικός θόρυβος.
- Όταν τοποθετήσετε τον σωλήνα αποστράγγισης σε νεροχύτη, στερεώστε τον σφιχτά με σπάγκο.

⚠ ΠΡΟΣΟΧΗ

- Αν τοποθετήσετε τον προαιρετικό σωλήνα αποστράγγισης κατά τρόπο που του επιτρέπει να διπλωθεί ή να τρυπηθεί, η αποστράγγιση δεν θα λειτουργεί σωστά.

ΠΑΡΑΡΤΗΜΑ

Ονόματα εξαρτημάτων και αξεσουάρ

Μπροστινή πλευρά

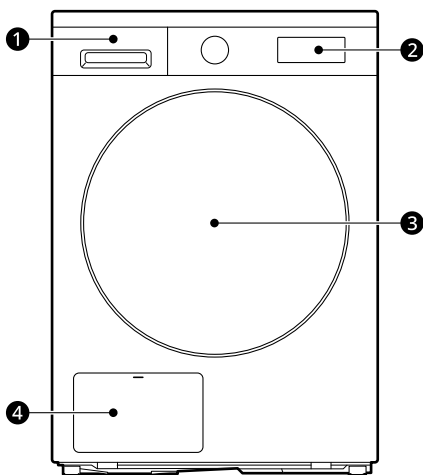

- ❶ Δοχείο νερού
- ❷ Πίνακας ελέγχου
- ❸ Πόρτα
- ❹ Κάλυμμα συμπυκνωτή

Διαθέσιμα αξεσουάρ

Επικοινωνήστε με το Κέντρο εξυπηρέτησης πελατών της LG Electronics ή επισκεφτείτε τον ιστότοπο της LG στη διεύθυνση <http://www.lg.com> για αγορά.

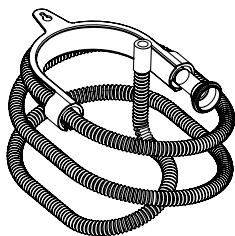

Εύκαμπτος σωλήνας αποστράγγισης
συμπυκνωμάτων

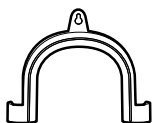

Βραχίονας στήριξης για την ασφάλιση του
εύκαμπτου σωλήνα αποχέτευσης

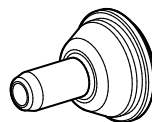

Βάση εύκαμπτου σωλήνα αποστράγγισης

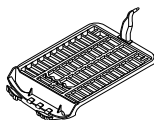

Ράφι στεγνώματος*¹

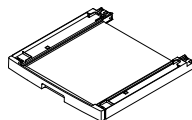

Κιτ στοίβαξης*¹

*¹ Μπορείτε να το αγοράσετε ξεχωριστά.

ΣΗΜΕΙΩΣΗ

- Για στοίβαξη της συσκευής, το κιτ στοίβαξης πρέπει να αγοραστεί ξεχωριστά.

Τεχνικά δεδομένα

Δεδομένα κατανάλωσης

Περιγραφή μονάδας

kg: Φορτίο ρούχων (Βάρος στεγνού φορτίου)

rpm (στύψιμο): Επιλεγμένη ταχύτητα
στυψίματος στο πλυντήριο ρούχων

Αρχικό (%): Απομένουσα υγρασία ρούχων μετά το στύψιμο

ω:λλ: Διάρκεια προγράμματος

kWh: Κατανάλωση ενέργειας

dB: Επίπεδο έντασης ήχου

Κοινά προγράμματα

Πρόγραμμα	kg	g/m (στύψιμο)	Αρχικό (%)	ω:λλ	kWh
Ευαίσθητα	1,5	800	45	1:25	0,60
Μάλλινα	1	800	35	0:40	0,22
Βαμβακερά + Ξ (Επιπλέον)	9	1400	60	3:45	1,96
	4,5	1400	60	2:45	1,32
Βαμβακερά + Ι (Για σιδέρωμα)	9	1400	60	2:30	1,27
	4,5	1400	60	1:35	0,74
Συνθετικά + Ζ (Για φύλαξη)	4	1400	40	1:15	0,54
Συνθετικά + Ι (Για σιδέρωμα)	4	1400	40	1:00	0,42

Τυπικά προγράμματα

Πρόγραμμα	kg	ω:λλ	kWh	dB
Eco □ + Ζ (Για φύλαξη)*1	9	3:05	1,61	64
	4,5	1:55	0,88	-

*1 Δοκιμαστικό πρόγραμμα με βάση 60% περιεκτικότητα σε υγρασία σύμφωνα με τον κανονισμό (ΕΕ) 2023/2534 όσον αφορά την ενεργειακή επισημάνση, μετρημένη σύμφωνα με το πρότυπο EN 61121

ΣΗΜΕΙΩΣΗ

- Τα αποτελέσματα των δοκιμών εξαρτώνται από τη θερμοκρασία δωματίου, τον τύπο και την ποσότητα φορτίου, τα επίπεδα απομένουσας υγρασίας μετά το στύψιμο, τις διακυμάνσεις στην παροχή ηλεκτρικού ρεύματος από το δίκτυο και τις επιλεγμένες πρόσθετες επιλογές.
- Οι τιμές για τα κοινά προγράμματα εκτός από τα τυπικά προγράμματα είναι μόνο ενδεικτικές.
- Σαρώστε τον κωδικό QR στην ετικέτα ενέργειας που παρέχεται με τη συσκευή, η οποία αναγράφει έναν διαδικτυακό σύνδεσμο προς τις πληροφορίες που σχετίζονται με την απόδοση της συσκευής στη βάση δεδομένων EU EPREL. Κρατήστε την ετικέτα ενέργειας για λόγους αναφοράς μαζί με το εγχειρίδιο χρήστη και όλα τα άλλα έγγραφα που παρέχονται μαζί με τη συσκευή.
- Μπορείτε να βρείτε το όνομα του μοντέλου στην πινακίδα κατάταξης. Ανοίξτε την πόρτα που βρίσκεται ακριβώς γύρω από το άνοιγμα στο τύμπανο.

ΣΗΜΕΙΩΣΗ

- Για να βρείτε τις ίδιες πληροφορίες στη σελίδα EPREL, επισκεφτείτε τη διεύθυνση <https://eprel.ec.europa.eu> και πραγματοποιήστε αναζήτηση χρησιμοποιώντας το όνομα του μοντέλου.

Σημείωση για τους Οργανισμούς δοκιμών

- Για τη δοκιμή, θα πρέπει να συνδεθεί ένας σωλήνας αποστράγγισης στη συσκευή, σύμφωνα με το πρότυπο EN61121 και την Οδηγία 2023/2533. Εάν ο σωλήνας αποστράγγισης δεν είναι συνδεδεμένος με τη συσκευή, συνδέστε τον σύμφωνα με την ενότητα **Εγκατάσταση του προαιρετικού σωλήνα αποστράγγισης**.
- Ρυθμίστε το πρόγραμμα **Eco** + 2 **(Για φύλαξη)** (για πλήρες και μισό φορτίο) για δοκιμές σύμφωνα με το πρότυπο EN61121 και την Οδηγία 2023/2533.
- Το πρόγραμμα **Eco** + 2 **(Για φύλαξη)** είναι κατάλληλο για το στέγνωμα υγρών βαμβακερών ρούχων και χρησιμοποιείται για την αξιολόγηση της συμμόρφωσης με το πρότυπο EN 61121 και την Οδηγία 2023/2533.
- Το **Eco** + 2 **(Για φύλαξη)** είναι το πιο αποδοτικό πρόγραμμα όσον αφορά την κατανάλωση ενέργειας για το στέγνωμα υγρών βαμβακερών ρούχων.
- Τα αποτελέσματα των δοκιμών εξαρτώνται από τη θερμοκρασία δωματίου, τον τύπο και την ποσότητα φορτίου, τη σκληρότητα του νερού, τις διακυμάνσεις στην παροχή ηλεκτρικού ρεύματος από το δίκτυο και τις επιλεγμένες πρόσθετες επιλογές.

Προδιαγραφές

Ο αστερίσκος υποδηλώνει παραλλαγή μοντέλου και μπορεί να έχει διάφορες τιμές, όπως (0-9) ή (A-Z).

Περιγραφή	Τιμή
Μοντέλο	RHX1009N**
Παροχή ρεύματος	220 - 240 V~, 50 Hz
Βάρος προϊόντος	53 kg
Επιτρεπτή θερμοκρασία	5 - 35 °C

Διαστάσεις (mm)

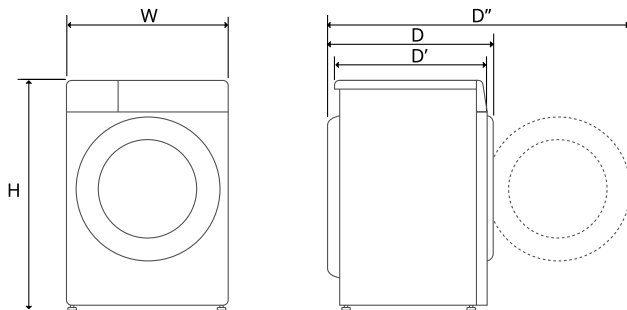

W	600	D	660	D''	1115
H	850	D'	614		

Πρόσθετες πληροφορίες

Πληροφορίες σημείωσης για το λογισμικό ανοικτού κώδικα

Για τη λήψη του πηγαίου κώδικα που διέπεται από τις άδειες χρήσης GPL, LGPL, MPL και άλλες άδειες χρήσης ανοικτού κώδικα που έχουν την υποχρέωση να αποκαλύπτουν τον πηγαίο κώδικα ο οποίος περιλαμβάνεται στο προϊόν και για την πρόσβαση σε όλους τους αναφερόμενους όρους αδειών χρήσης, στις σημειώσεις πνευματικών δικαιωμάτων και σε άλλα σχετικά έγγραφα, επισκεφτείτε τη διεύθυνση <https://opensource.lge.com>.

Η LG Electronics θα σας παρέχει επίσης τον κώδικα ανοιχτής πηγής σε μορφή CD-ROM έναντι χρέωσης που θα καλύπτει τα έξοδα της διανομής (όπως το κόστος των πολυμέσων, της αποστολής και της διαχείρισης), κατόπιν αιτήματος μέσω email στη διεύθυνση opensource@lge.com.

Η προσφορά ισχύει για όλους τους παραλήπτες αυτής της πληροφορίας και για περίοδο τριών ετών από την τελευταία μας αποστολή αυτού του προϊόντος.

