

MANUALE DI INSTALLAZIONE

# CONDIZIONATORE D'ARIA

Prima di installare il prodotto, leggere completamente questo manuale di installazione. L'installazione deve essere eseguita in conformità con le norme nazionali per le connessioni solo da parte di personale autorizzato. Dopo avere letto il manuale di installazione conservarlo in un luogo sicuro.

CONDOTTO INCORPORATO - BASSO STATICO

Traduzione delle istruzioni originali

# SOMMARIO

## Lavori di installazione

Installazione Componenti.....3

Precauzioni di sicurezza .....4

### Installazione

Scelta della posizione  
migliore .....9

Installare l'unità sul soffitto in  
modo corretto .....10

Installazione unità interna....11

Collegamento cavi tra unità  
interna e unità esterna .....11

Controllo dello scarico .....12

Tubazioni di scarico unità  
interna .....13

Impostazione Dip Switch.....15

Impostazione Controllo grup-  
po.....16

Designazione modello.....21

Emissione rumore durante  
l'uso .....21

Concentrazione limite .....21

Impostazione dell'E.S.P. ....22

## Componenti dell'installazione

- Vite tasselli in plastica
- Cavo di collegamento
  
- Tubi: lato gas  
lato liquido
- Materiale isolante
- Tubo flessibile scarico  
aggiuntivo

## Aarnesi richiesti

- Livella
- Cacciavite
- Trapano elettrico
- Trapano per carotaggio
  
- Set utensili per svasatura
- Chiavi dinamometriche
- Chiave inglese
  
  
  
  
  
- un bicchiere d'acqua
- Cacciavite
  
  
  
- Chiave esagonale
- Rilevatore perdite di gas
- Pompa del vuoto
- Gruppo manometrico
  
  
  
- Manuale di istruzioni
- Termometro ambientale

# Installazione Componeti

## Tipo a condotto incorporato

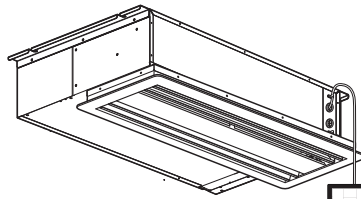

Griglia di aspirazione



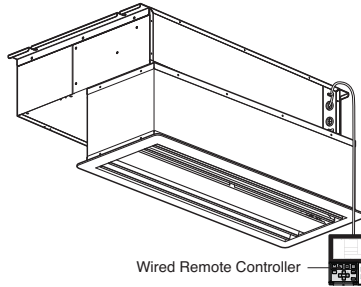



Wired Remote Controller



Griglia di aspirazione +  
telo di aspirazione

Wired Remote Controller

## Strumento di installazione

Nome	Tubo flessibile di scarico	Fascetta metallica	Rondella	Fascia di plastica	Isolante per tubazioni	(Altro)
Quantità	1 EA	2 EA	8 EA	4 EA	1 SET	
Forma					 lato gas  lato liquido	<ul style="list-style-type: none"> <li>• Modello di carta per installazione</li> <li>• Manuale di istruzioni</li> <li>• Manuale d'installazione</li> </ul>

## Precauzioni di sicurezza

Rispettare le seguenti istruzioni per prevenire infortuni agli utenti, e alle altre persone in generale, e danni alle proprietà.



■ L'uso errato causato dalla mancata osservanza delle istruzioni può causare danni o lesioni.

L'importanza è classificata dalle seguenti indicazioni.

 **PERICOLO** Questo simbolo indica pericolo di morte o di seri infortuni.

 **ATTENZIONE** Questo simbolo segnala la possibilità di lesioni o danni limitatamente alle proprietà.

■ I significati dei simboli usati in questo manuale sono illustrati sotto.

	<b>Indica qualcosa da non fare assolutamente.</b>
	<b>Indica che l'istruzione deve essere rispettata.</b>

### PERICOLO

#### ■ Installazione

**Non utilizzare interruttori automatici difettosi o di potenza inferiore. Utilizzare questa apparecchiatura su un circuito dedicato.**

- Vi è il rischio di scosse elettriche o incendio.

**Per i collegamenti elettrici, rivolgersi al rivenditore, a un elettricista qualificato o a un centro di assistenza autorizzato.**

- Non smontare o tentare di riparare il prodotto. Vi è il rischio di scosse elettriche o incendio.

**Il prodotto deve essere sempre provvisto di messa a terra.**

- Vi è il rischio di scosse elettriche o incendio.

**Installare il pannello e il coperchio della scatola di controllo in modo sicuro.**

- Vi è il rischio di scosse elettriche o incendio.

**Installare sempre un interruttore automatico e circuito dedicato.**

- L'errato cablaggio o installazione può causare incendi o scosse elettriche.

**Utilizzare fusibili o interruttori automatici di giusta tensione.**

- Vi è il rischio di scosse elettriche o incendio.

**Non modificare o prolungare il cavo di alimentazione.**

- Vi è il rischio di scosse elettriche o incendio.

**L'unità non deve essere installata né rimossa dall'utente (cliente).**

- Vi è il rischio di scosse elettriche, incendio, esplosione o lesioni.

**Disimballare e installare il prodotto con attenzione.**

- I bordi taglienti possono causare infortuni. Fare particolare attenzione ai bordi del contenitore e alle alette del condensatore e dell'evaporatore.

**Per l'installazione, rivolgersi sempre al rivenditore o a un centro di assistenza autorizzato.**

- Vi è il rischio di scosse elettriche, incendio, esplosione o lesioni.

**Non installare il prodotto su supporti di installazione difettosi.**

- Ciò potrebbe causare infortuni, incidenti o danni al prodotto.

**Accertarsi che l'area di installazione non sia soggetta a deterioramento nel tempo.**

- Se la base si rompe, l'unità può cadere con essa, causando infortuni a persone, guasti al prodotto o danni alle cose.

**Non attivare il sezionatore o l'alimentazione elettrica nei casi in cui il pannello anteriore, l'armadio, il coperchio superiore, il coperchio della scatola dei comandi siano rimossi o aperti.**

- In caso contrario esiste il rischio di incendio, shock elettrico, esplosione o morte.

**Utilizzare una pompa a vuoto o a gas inerte (azoto) quando si fa la prova di tenuta o di spurgo dell'aria. Non comprimere aria o ossigeno e non utilizzare i gas infiammabili. In caso contrario, potrebbe causare incendi o esplosioni.**

- C'è il rischio di morte, lesioni, incendio o esplosione.

## ■ Funzionamento

**Non utilizzare il prodotto troppo a lungo in ambienti molto umidi e con una finestra o una porta aperta.**

- L'umidità potrebbe condensarsi e bagnare o danneggiare i mobili.

**Avere cura di non tirare o danneggiare il cavo di alimentazione durante il funzionamento.**

- Vi è il rischio di scosse elettriche o incendio.

**Non mettere nulla sul cavo di alimentazione.**

- Vi è il rischio di scosse elettriche o incendio.

**Non collegare/scollegare il cavo di alimentazione alla/dalla presa durante il funzionamento.**

- Vi è il rischio di scosse elettriche o incendio.

**Non toccare il prodotto con le mani bagnate.**

- Vi è il rischio di scosse elettriche o incendio.

**Non posizionare riscaldatori o altre apparecchiature vicino al cavo di alimentazione.**

- Vi è il rischio di scosse elettriche e incendio.

**Non far cadere acqua sui componenti elettrici.**

- Vi è il rischio di scosse elettriche, incendio o guasti al prodotto.

**Non conservare o utilizzare gas infiammabili o combustibili in prossimità del prodotto.**

- Vi è il rischio di incendio o guasti al prodotto.

**Non utilizzare il prodotto in luoghi chiusi per periodi prolungati.**

- Potrebbe esservi una scarsità di ossigeno.

**In caso di perdite di gas infiammabile, aprire la finestra per ventilare il locale prima di azionare l'unità.**

- Non utilizzare il telefono o accendere o spegnere interruttori. Vi è il rischio di esplosioni o incendi.

**In caso di rumori, odori o fumo anomali provenienti dal prodotto. Spegnerne l'interruttore automatico e scollegare il cavo di alimentazione.**

- Vi è il rischio di scosse elettriche o incendio.

**Arrestare il funzionamento e chiudere la finestra in caso di tempeste o uragani. Se possibile, rimuovere il prodotto dalla finestra prima che arrivi un uragano.**

- Vi è il rischio di danni alle cose, guasti al prodotto o scosse elettriche.

**Non aprire la griglia di aspirazione del prodotto durante il funzionamento (non toccare il filtro elettrostatico, se presente).**

- Vi è il rischio di lesioni fisiche, scosse elettriche o guasti al prodotto.

**In caso di allagamento del prodotto, rivolgersi a un centro di assistenza autorizzato.**

- Vi è il rischio di scosse elettriche o incendio.

**Evitare che nel prodotto entri acqua.**

- Vi è il rischio di scosse elettriche, incendio o danni al prodotto.

**Di tanto in tanto, ventilare il prodotto quando utilizzato insieme a fornelli ecc.**

- Vi è il rischio di scosse elettriche o incendio.

**Spegnere l'alimentazione prima di pulire o riparare il prodotto.**

- Vi è il rischio di scosse elettriche.

**In caso di inutilizzo del prodotto per lunghi periodi, scollegare il cavo di alimentazione e spegnere l'interruttore automatico.**

- Vi è il rischio di guasti al prodotto o attivazione accidentale.

**Evitare che l'unità esterna sia calpestata da qualcuno.**

- Ciò potrebbe lesioni personali e danni al prodotto.

**ATTENZIONE****■ Installazione**

Dopo l'installazione o la riparazione del prodotto, verificare sempre che non vi siano perdite di gas (refrigerante).

- Livelli bassi di refrigerante potrebbero causare guasti al prodotto.

Installare il tubo flessibile di scarico in modo da garantire uno scarico corretto e sicuro.

- Un errato collegamento può causare perdite d'acqua.

Installare il prodotto allineandolo in modo uniforme.

- Per evitare perdite d'acqua.

Non installare il prodotto in modo che il rumore o l'aria calda provenienti dall'unità esterna possano causare danni ai vicini.

- Ciò potrebbe causare problemi con i vicini.

Per sollevare e trasportare il prodotto sono consigliabili due persone.

- Evitare lesioni personali.

Non installare il prodotto in luoghi esposti direttamente al vento di mare (spruzzi di sale).

- Ciò potrebbe causare corrosioni al prodotto. La corrosione, in particolare sul condensatore e sulle alette dell'evaporatore, può causare malfunzionamenti o inefficienza.

**■ Funzionamento**

Non esporre la pelle direttamente all'aria fresca per periodi prolungati (non sedersi nel raggio d'azione dell'aspirazione).

- Ciò potrebbe causare danni alla salute.

Non utilizzare il prodotto per scopi specifici, ad esempio per conservare alimenti, animali, opere d'arte ecc. Questo prodotto è un condizionatore d'aria, non un sistema di refrigerazione.

- Vi è il rischio di danni o perdita di cose.

Non bloccare l'ingresso o l'uscita del flusso d'aria.

- In caso contrario, si potrebbero verificare guasti al prodotto.

**Utilizzare un panno soffice per la pulizia. Non utilizzare detergenti aggressivi, solventi ecc.**

- Vi è il rischio di scosse elettriche, incendio o danno alle parti in plastica del prodotto.

**Non toccare le parti metalliche del prodotto durante la rimozione del filtro dell'aria. Sono molto appuntite!**

- Vi è il rischio di lesioni personali.

**Non calpestare o mettere oggetti sul prodotto (unità esterne).**

- Vi è il rischio di lesioni personali o guasti al prodotto.

**Inserire sempre il filtro in modo stabile. Pulire il filtro ogni 2 settimane o più spesso, se necessario.**

- Un filtro sporco riduce l'efficienza del condizionatore e potrebbe causare danni o malfunzionamenti del prodotto.

**Non introdurre le mani o altri oggetti nella bocca di ingresso o uscita dell'aria durante il funzionamento.**

- Le parti mobili metalliche sono affilate e potrebbero causare infortuni.

**Non bere acqua fuoriuscita dal prodotto.**

- Ciò può causare gravi danni alla salute.

**Utilizzare una scala salda per pulire o riparare il prodotto.**

- Fare attenzione ed evitare lesioni personali.

**Sostituire tutte le batterie del telecomando sempre con altre dello stesso tipo. Non mischiare batterie nuove e vecchie o batterie di tipo diverso.**

- Vi è il rischio di esplosioni o incendi.

**Non ricaricare o smontare le batterie. Non gettare le batterie nel fuoco.**

- Potrebbero bruciare o esplodere.

**In caso di caduta del liquido delle batterie sulla pelle o sugli indumenti, lavare accuratamente con acqua pulita. Non utilizzare il telecomando se le batterie presentano delle perdite.**

- Le sostanze chimiche delle batterie potrebbero causare scottature o altri pericoli.

**In caso di ingestione di liquido della batteria, lavarsi i denti e consultare subito un medico. In caso di perdita dalle batterie, non utilizzare il telecomando.**

- Le sostanze chimiche contenute nelle batterie potrebbero causare scottature o altri pericoli per la salute.

# Installazione

## Scelta della posizione migliore

### Unità interna

Installare il condizionatore d'aria in una posizione che soddisfi i seguenti requisiti:

- Il luogo deve essere in grado di sopportare un peso 4 volte superiore al peso dell'unità interna.
- Il luogo deve essere semplice da ispezionare come l'unità mostrata in figura.
- Il luogo di installazione deve essere piano.
- Il luogo deve essere di facile collegamento con l'unità esterna.
- Nel luogo di installazione l'unità non deve essere soggetta a interferenze elettriche.
- Scegliere un posto con buona circolazione di aria.
- Non deve esserci alcuna fonte di calore o vapore vicino all'unità.

Verificare la relazione di posizione tra unità e bulloni di attacco.

- Lasciare uno spazio dal soffitto per pulire il filtro o per interventi di assistenza sotto il prodotto.

(Lunghezza: mm)

Capacità(Btu/h)	A	B
B3	600	900
B4	600	1100

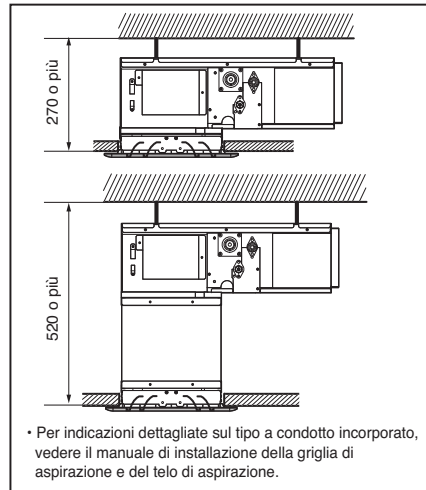
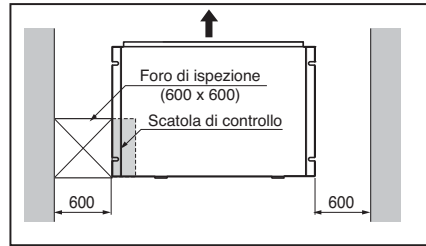
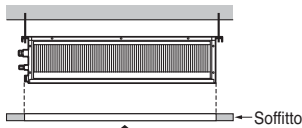
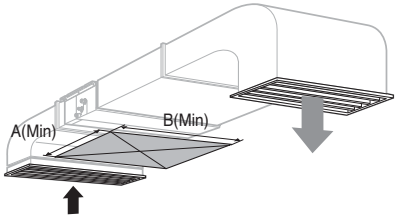

### Tipo a condotto incorporato

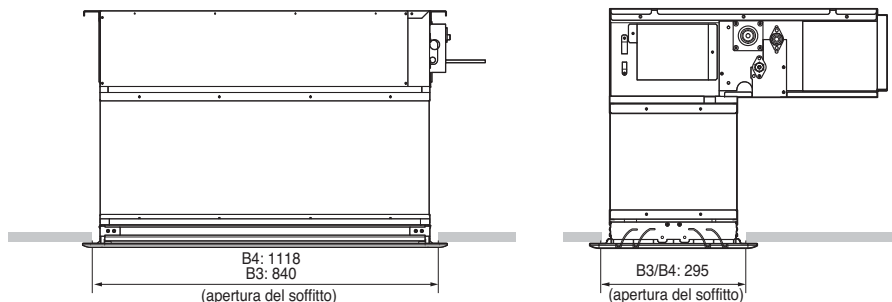

**Installare l'unità sul soffitto in modo corretto.**

■ **Installazione dell'unità**

Installare l'unità correttamente sopra il soffitto.

**CASO 1**

**POSIZIONE DEL BULLONE DI SOSPENSIONE**

- Applicare un giunto di tela tra unità e condotto per assorbire le vibrazioni eccessive.
- Applicare un accessorio filtro al foro di ritorno dell'aria.

Unità:mm

Dimensioni Capacità(Btu/h)	A	B	C	D	E	F	G	H	I	J
B3	850	900	383	575	93	190	21	795	163	820
B4	1130	1180	383	575	93	190	21	1065	163	1100

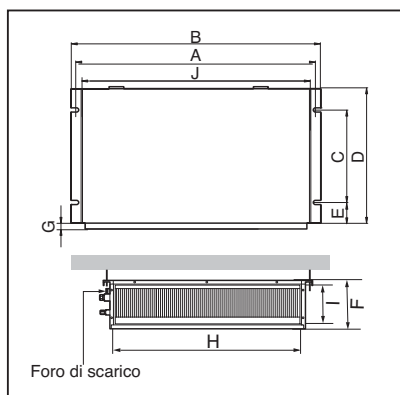

**CASO 2**

- Installare l'unità inclinata sul lato del foro di scarico come indicato dalla figura per facilitare lo scarico dell'acqua.

**POSIZIONE DEL BULLONE DELLA CONSOLE**

- In un punto in cui l'unità possa essere montata in piano e che possa sostenere il peso dell'unità.
- Un punto in cui l'unità possa resistere alle vibrazioni.
- Un punto di facile accesso per la manutenzione.

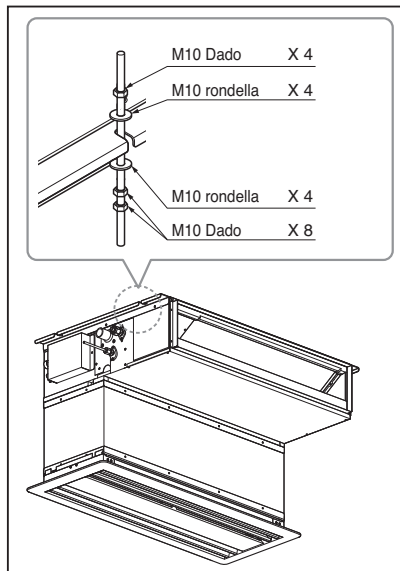

## Installazione unità interna

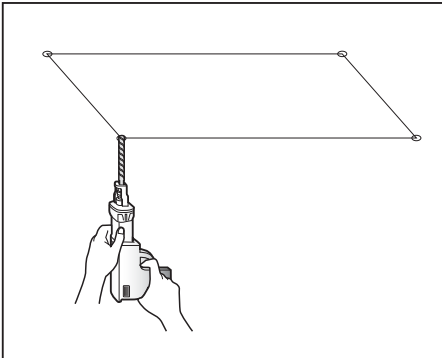

- Stabilire e contrassegnare la posizione dei bulloni di fissaggio.
- Praticare sul soffitto il foro dove andrà collocato l'ancoraggio.

**AVVERTENZA** :Serrare il dado e il bullone per evitare il distacco dell'unità dal soffitto.

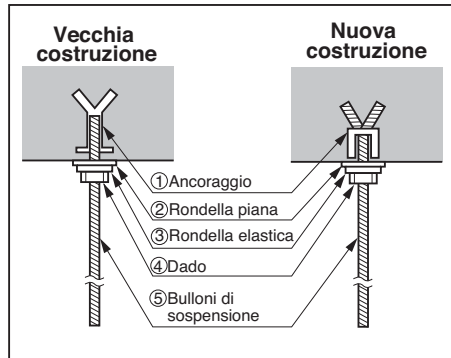

- Inserire l'ancoraggio e la rondella sui bulloni di sospensione per bloccare i bulloni sul soffitto.
- Montare i bulloni di sospensione sull'ancoraggio serrandoli bene.
- Fissare bene le apposite placchette sui bulloni di sospensione (cercando di regolarne opportunamente l'altezza) usando dadi, rondelle e rondelle elastiche.

## Collegamento cavi tra unità interna e unità esterna

Collegare i fili sui morsetti del quadro di comando uno alla volta in base allo schema di collegamento dell'unità esterna.

- Assicurarsi che il colore dei fili sull'unità esterna e i numeri sui morsetti corrispondano a quelli dell'unità interna.

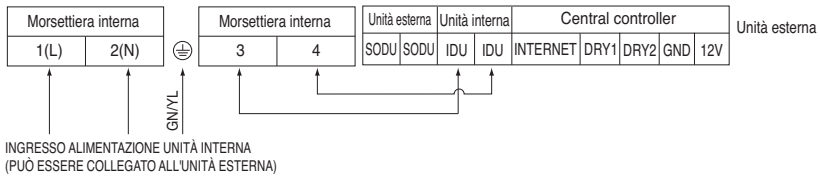

**AVVERTENZA** :Assicurarsi che le viti dei morsetti siano ben serrate.

## Serraggio dei cavi

- 1) Disporre 2 cavi di alimentazione sul pannello di controllo.
- 2) Per prima cosa, serrare la fascetta di acciaio facendo entrare una vite nell'apposita rientranza del pannello di controllo.
- 3) Per il modello da raffreddamento, fissare saldamente la fascetta aggiungendo una vite dall'altro lato. Per il modello con pompa di calore, posizionare sulla fascetta il cavo da 75mm<sup>2</sup> (quello più sottile) e fissarlo con una fascetta di plastica sull'altra apposita sporgenza del pannello di controllo.

**ATTENZIONE**: Il cordone di alimentazione collegato all'unità dovrebbe essere scelto secondo le seguenti specifiche.

## ISOLAMENTO ALTRO

Isolare completamente raccordi e tubi.

### ISOLAMENTO TERMICO

Tutti gli isolamenti termici devono essere conformi alla normativa locale.

#### Unità interna

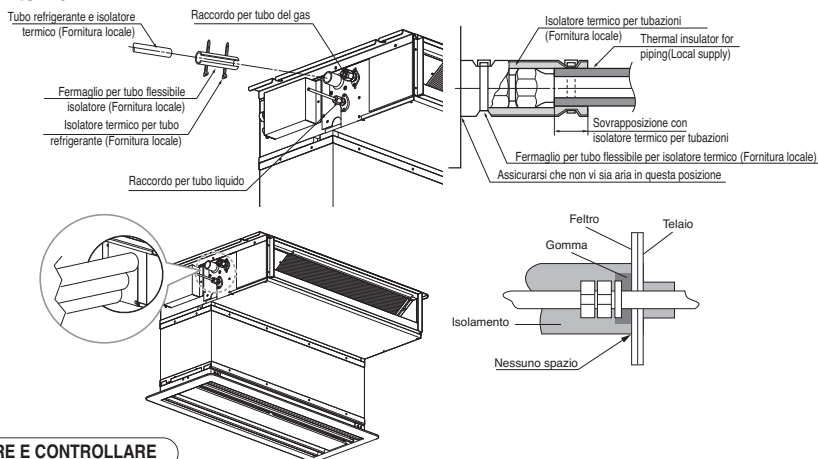

### TESTARE E CONTROLLARE

#### ■ Terminato il montaggio controllare operatività e funzionamento

- Distribuzione aria .....La circolazione dell'aria è efficiente?
- Scarico .....Lo scarico è continuo e senza 'sudorazione'?
- Perdita gas .....I raccordi dei tubo sono effettuati in modo corretto?
- Cablaggio .....Il cablaggio è corretto?
- Bullone di blocco .....Il bullone di blocco del compressore è stato allentato?
- Isolamento ..... l'unità è completamente isolata?
- Terra ..... l'unità è messa a terra?

## Controllo dello scarico

### 1) Controllo dello scarico

#### 1. Smontare il filtro aria.

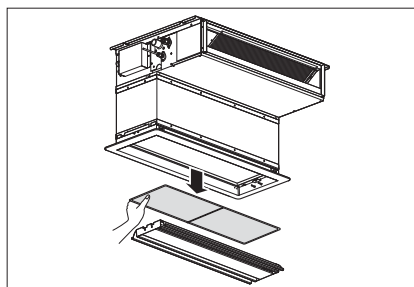

#### 2. Controllo dello scarico

- Spruzzare uno o due bicchieri d'acqua sull'evaporatore.
- Assicurarsi che l'acqua scorra nel tubo flessibile di scarico dell'unità interna senza perdite.

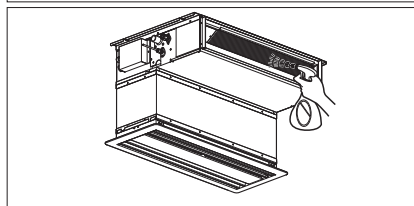

**AVVERTENZA**

1. La giusta inclinazione dell'unità interna è molto importante per lo scarico dei condizionatori di questo tipo.
2. Lo spessore minimo dell'isolamento per il tubo di collegamento deve essere 19mm.

**Vista anteriore**

- L'unità deve essere montata in piano o leggermente inclinata verso il tubo flessibile di scarico collegato.

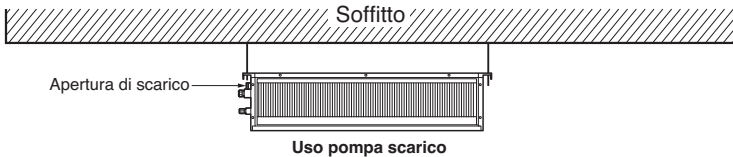

**Tubazioni di scarico unità interna**

- Le tubazioni di scarico devono essere inclinate verso il basso (da 1/50 a 1/100). Accertarsi che non ci siano tratti ascendenti e poi discendenti sulle tubazioni per impedire fenomeni di reflusso.
- Durante il collegamento delle tubazioni, fare attenzione a non esercitare troppa pressione sull'attacco dello scarico unità interna.
- Il diametro esterno del raccordo di scarico sull'unità interna è 32mm.

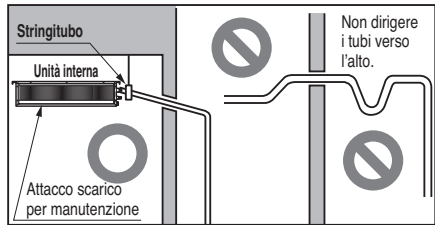

Materiale tubazioni: Tubo VP-25 e raccordi in cloruro di polivinile

- Assicurarsi di aver montato l'elemento termoisolante sulle tubazioni di scarico.

Materiale termoisolante: Polietilene espanso con uno spessore superiore a 8mm.

**Test di scarico**

Il condizionatore utilizza una pompa di scarico per eliminare l'acqua. Adottare la seguente procedura per provare il funzionamento della pompa di scarico.

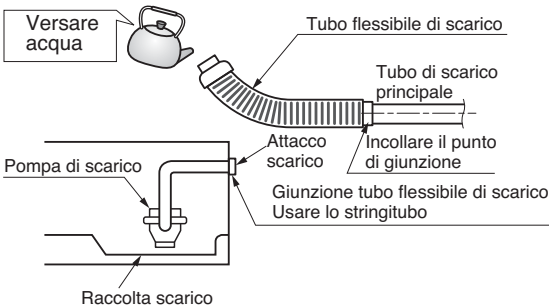

- Collegare il tubo di scarico principale all'esterno e lasciarlo provvisoriamente in quella posizione fino alla fine del test.
- Versare acqua nel tubo flessibile di scarico e controllare se ci sono perdite lungo la tubazione.
- Verificare il regolare funzionamento e il normale livello di rumorosità della pompa di scarico una volta completate le connessioni elettriche.
- Alla fine del test, collegare il tubo flessibile di scarico all'apposito attacco sull'unità interna.

## **AVVERTENZA:**

Dopo aver realizzato le suddette condizioni, preparare i fili elettrici secondo le seguenti istruzioni:

- 1) **Utilizzare sempre un circuito di alimentazione dedicato esclusivamente al condizionatore. Per quanto riguarda il metodo di collegamento, seguire lo schema riportato all'interno del coperchietto quadro di comando.**
- 2) **Montare un interruttore tra la fonte di alimentazione elettrica e l'unità.**
- 3) **Le viti che fissa il cablaggio nella scatola componenti elettrici può allentarsi a causa delle vibrazioni alle quali è sottoposta durante il trasporto. Controllarle e verificare che siano tutte ben serrate. (Un eventuale allentamento può provocare la bruciatura dei fili da corto.)**
- 4) **Specificare la fonte di alimentazione elettrica**
- 5) **Controllare che la capacità elettrica sia sufficiente.**
- 6) **Verificare che la tensione di avviamento sia mantenuta almeno al 90% della tensione nominale indicata sulla targhetta.**
- 7) **Controllare che lo spessore dei cavi sia quello indicato nelle specifiche relative alle fonti di alimentazione elettrica. (Notare in particolare il rapporto lunghezza-spessore del cavo.)**
- 8) **Installare sempre un interruttore differenziale in ambienti dove sia presente acqua o umidità.**
- 9) **Eventuali cali di tensione possono causare i seguenti problemi:**
  - Vibrazioni sui teleruttori, danni ai loro punti di contatto, rottura dei fusibili, disturbi al normale funzionamento dei dispositivi di protezione da sovraccarico.
  - Assenza di energia di avviamento per il compressore.

## **CONSEGNA**

Mostrare al cliente il funzionamento e le procedure di manutenzione del prodotto avvalendosi del manuale d'uso (pulizia del filtro aria, regolazione temperatura, ecc.).

## Impostazione Dip Switch

### 1. Unità interna

	Funzione	Descrizione	Impostazione di spegnimento	Impostazione di accensione	Predefinito
SW1	Comunicazione	N/A (predefinito)	-	-	Off
SW2	Ciclo	N/A (predefinito)	-	-	Off
SW3	Controllo gruppo	Selezione master/slave	Master	Slave	Off
SW4	Modalità contatto a secco	Selezione della modalità contatto a secco	Selezione del telecomando cablato/senza fili della modalità di funzionamento manuale o automatica.	Automatico	Off
SW5	Installazione	Funzionamento continuo ventola	Cancellazione funzionamento continuo	-	Off
SW6	Collegamento riscaldatore	N/A	-	-	Off
SW7	Collegamento ventilatore	Sceita del collegamento ventilatore	Rimozione collegamento	In funzione	Off
	Selezione pale (console)	Sceita del lato pala alto/basso	Lato alto + lato basso pala	Solo lato alto pala	
	Selezione regione	Selezione regione tropicale	Modello generale	Modello tropicale	
SW8	Ecc.	Ricambio	-	-	Off

### **ATTENZIONE**

Per modelli Multi V, il DIP switch 1, 2, 6, 8 deve essere impostato su OFF.

### 2. Unità esterna

Nel caso in cui i prodotti soddisfino delle condizioni specifiche, la funzione “Indirizzamento automatico” può partire automaticamente con la velocità migliorata girando l'interruttore DIP #3 dell'unità esterna e reimpostando la Potenza.

※ Condizioni specifiche :

- Tutti i nomi delle unità interne sono ARNU\*\*\*\*4.
- Il numero seriale del Multi V Super IV (unità esterne) è successivo ad Ottobre 2013.

Interruttore DIP 7 segmenti



PCB Unità Esterna

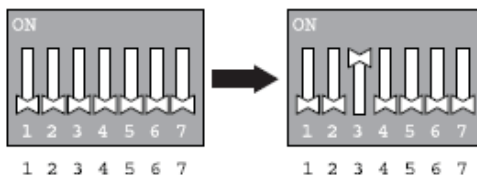

Interruttore DIP Unità Esterna



- \* A partire da febbraio 2009 si possono collegare tutte le unità interne.
- \* Può provocare malfunzionamenti quando non c'è nessuna impostazione per master e slave.
- \* Nel caso di Controllo di Gruppo, è possibile utilizzare le seguenti funzioni.
  - Selezione della modalità funzionamento o arresto.
  - Impostazione della temperatura e controllo della temperatura della stanza
  - Variazione dell'ora attuale
  - Controllo del flusso (Forte/Medio/Basso)
  - Impostazioni di prenotazione
- Non è possibile utilizzare alcune funzioni.

## 2. Controllo gruppo 2

### ■ Telecomandi cablati + unità interne standard

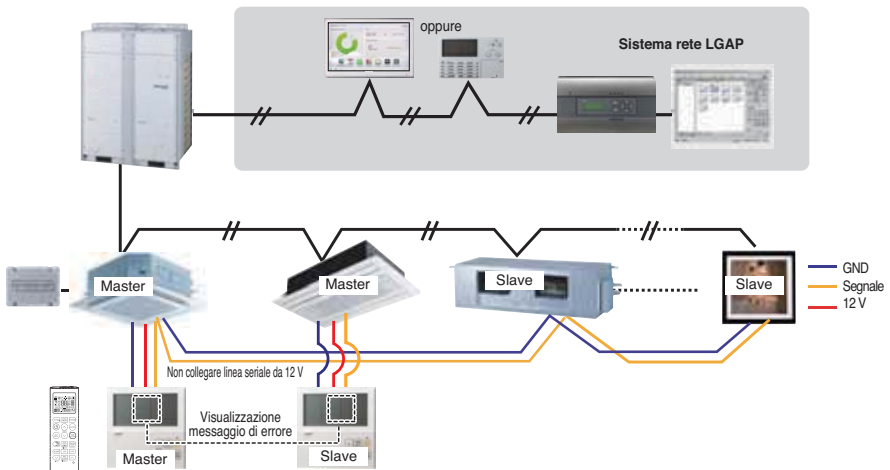

- \* E' possibile controllare 16 unità interne (Max) con il telecomando cablatto principale.
- \* Diversamente da questi, avviene lo stesso con il controllo gruppo 1.

### 3. Controllo gruppo 3

#### ■ Collegamento misto con unità interne standard e unità ingresso aria fresca

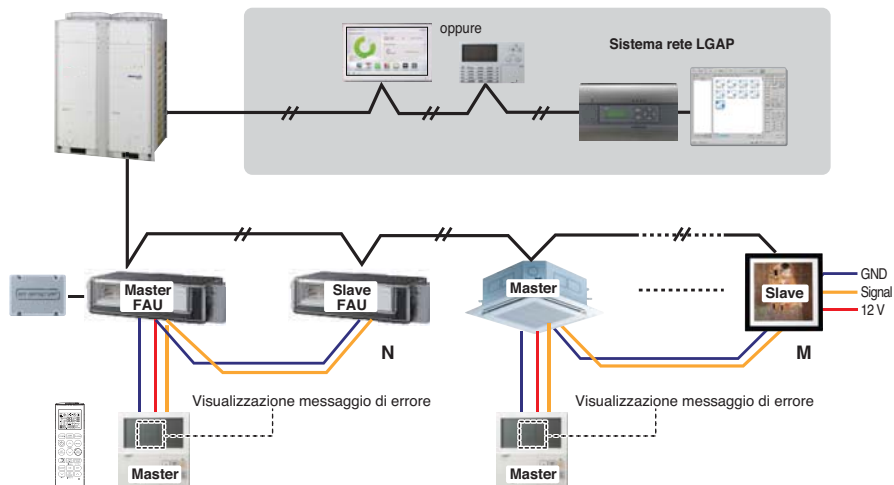

\* In caso di collegamento con unità interna standard e unità ingresso aria fresca, separare la seconda dalla prima. ( $N, M \leq 16$ ) (Questo perché le impostazioni della temperatura sono diverse.)

\* Oltre a queste, è la stessa cosa con il Controllo Gruppo 1.



\* FAU: unità ingresso aria fresca  
Standard: unità interna standard

## 4.2 Telecomando

### ■ Telecomando cablato 2 + unità interna 1

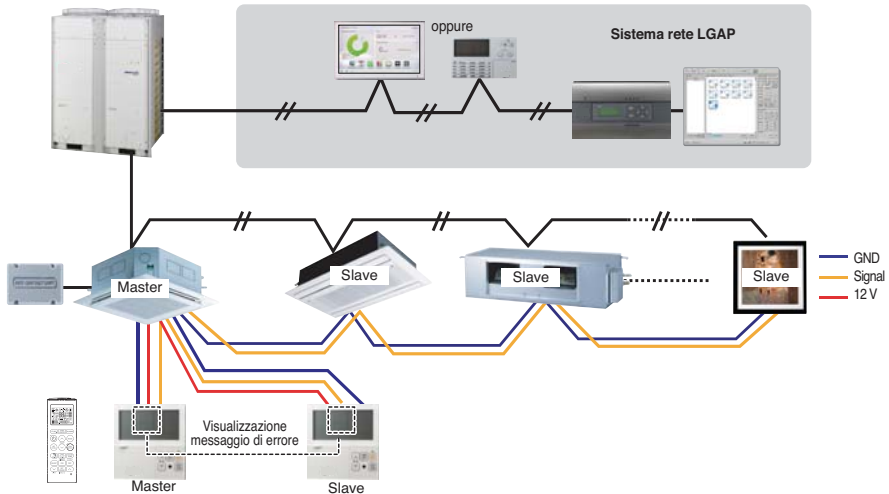

#### 1. È possibile collegare due telecomandi cablati con un'unità interna.

Impostare solo una unità interna come Principale, impostare le altre come Secondarie.

Impostare solo un telecomando cablato come Principale, impostare gli altri come Secondari.

#### 2. Con ogni tipo di unità interna è possibile collegare due telecomandi.

#### 3. È possibile utilizzare contemporaneamente il telecomando senza fili.



#### 4. È possibile collegare con contatto a secco e controller centrale contemporaneamente.

#### 5. Nel caso in cui si verifichi un errore su una unità interna, il codice di errore appare sul telecomando cablato.

#### 6. Non esistono limiti al funzionamento dell'unità interna.

## 5. Accessori per l'impostazione controllo gruppo

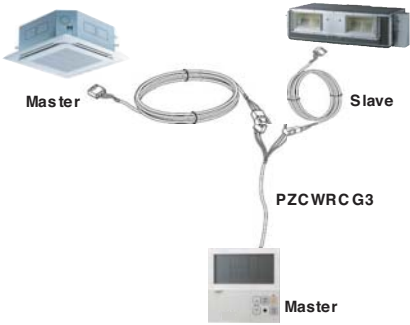
È possibile impostare il controllo gruppo usando gli accessori seguenti.

2 unità interne EA + telecomando	1 unità interna EA + telecomando cablato 2EA
<p data-bbox="120 252 546 277">* Cavo PZCWRCG3 usato per il collegamento</p>  <p data-bbox="148 393 204 414">Master</p> <p data-bbox="468 393 524 414">Slave</p> <p data-bbox="395 492 496 513">PZCWRCG3</p> <p data-bbox="406 599 462 621">Master</p>	<p data-bbox="580 252 1005 277">* Cavo PZCWRC2 usato per il collegamento</p>  <p data-bbox="888 450 972 472">PZCWRC2</p> <p data-bbox="798 591 854 612">Master</p> <p data-bbox="876 591 932 612">Slave</p>

### **ATTENZIONE**

- In caso di normativa locale che richiede l'utilizzo di cavi plenum, utilizzare canaline non combustibili completamente chiuse.

## Designazione modello

ARN U 07 G B3 G 4

- Numero di serie  
 Combinazioni di funzioni  
 A: Funzione di base L: Neo Plasma (Montato a parete)  
 C: Plasma (Cassetta a soffitto)  
 G: Statica bassa K: Calore altamente sensibile  
 U: Da pavimento senza supporto  
 SE/S8 - R: Specchio V: Argento B: Blu (Colore pannello tipo ART COOL)  
 SF - E: Rosso V:Argento G:Oro 1:Bacio (Possibile cambio foto)  
 Q: Console Z: Unità ingresso aria fresca
- Nome telaio
- Potenze elettriche  
 1:1Ø, 115V, 60Hz 2:1Ø, 220V, 60Hz  
 6:1Ø, 220 - 240V, 50Hz 7:1Ø, 100V, 50/60Hz  
 3:1Ø, 208/230V, 60Hz G:1Ø, 220 - 240V, 50Hz/1Ø, 220V, 60Hz
- Capacità raffreddamento totale in Btu/h  
 ad es.) 5,000 Btu/h → '05' 18,000 Btu/h → '18'
- Combinazione di tipo di inverter e solo raffreddamento  
 o pompa di calore  
 N: Inverter CA e H/P V: Inverter CA e C/O  
 U: Inverter CC e H/P e C/O
- Sistema **MULTIV** con unità per interni che usa R410A  
 \* LGETA:U Ex) URN

## Emissione rumore durante l'uso

La pressione acustica con pesatura A emessa da questo prodotto è inferiore a 70 dB.

\*\* Il livello di rumore può variare in base al sito.

I valori indicati sono livelli di emissione e non rispecchiano necessariamente livelli di lavoro sicuri.

Anche se vi è una correlazione tra l'emissione e i livelli di esposizione, questa non può essere utilizzata in modo affidabile per determinare se sono necessarie ulteriori precauzioni.

Il fattore che influenza il livello reale di esposizione della forza lavoro include le caratteristiche della stanza di lavoro e le altre fonti di rumore, ovvero il numero di apparecchiature e di altri processi adiacenti e la durata temporale per la quale un operatore è esposto al rumore.

Inoltre, il livello di esposizione consentito può variare di paese in paese. Queste informazioni, tuttavia, consentono all'utente dell'apparecchiatura di eseguire una migliore valutazione dei pericoli e dei rischi.

## Concentrazione limite

La concentrazione limite è il limite di concentrazione del gas Freon dove è possibile intraprendere misure immediate senza danni al corpo umano quando il refrigerante si disperde nell'aria.

La concentrazione limite deve essere descritta nell'unità di kg/m<sup>3</sup> (peso del gas Freon per volume aria unità) per facilitare il calcolo

Concentrazione limite: 0,44 kg/m<sup>3</sup> (R410A)

### ■ Calcolare la concentrazione di refrigerante

Concentrazione refrigerante =  $\frac{\text{Quantità totale di refrigerante reintegrato nella struttura refrigerante (kg)}}{\text{Capacità della stanza più piccola in cui viene installata l'unità da interni (m}^3\text{)}}$

## Impostazione dell'E.S.P.

**ARNU07GB3G4+PBSGB30(Acc'y), PBSC30(Acc'y)**

**ARNU09GB3G4+PBSGB30(Acc'y), PBSC30(Acc'y)**

**ARNU12GB3G4+PBSGB30(Acc'y), PBSC30(Acc'y)**

**ARNU15GB3G4+PBSGB30(Acc'y), PBSC30(Acc'y)**

(Unit: CMM)

Valore impostazione	Pressione statica(mmAq(Pa))				
	0(0)	1(10)	2(20)	3(30)	4(40)
60	6.29	3.03	0.93	-	-
65	6.61	4.84	1.52	-	-
70	7.69	5.64	2.18	0.79	-
75	8.19	6.28	2.81	0.85	-
80	8.91	7.43	4.96	1.58	-
85	9.51	8.14	5.91	2.75	0.95
90	10.21	8.76	6.79	3.41	1.36
95	10.83	9.62	8.11	5.48	2.61
100	11.31	10.55	9.02	6.12	3.31
105	11.84	11.19	9.99	8.28	5.32
110	12.68	11.88	10.38	9.16	6.92
115	13.19	12.22	11.55	10.21	8.23

**ARNU18GB4G4+PBSGB40(Acc'y), PBSC40(Acc'y)**

**ARNU24GB4G4+PBSGB40(Acc'y), PBSC40(Acc'y)**

(Unit: CMM)

Valore impostazione	Pressione statica(mmAq(Pa))				
	0(0)	1(10)	2(20)	3(30)	4(40)
75	10.32	7.68	3.55	-	-
80	11.06	8.77	4.71	1.38	-
85	11.84	10.02	6.95	2.16	-
90	12.73	10.74	8.26	4.73	1.25
95	13.47	12.13	9.93	6.74	2.73
100	14.16	13.25	10.51	8.41	3.65
105	15.29	14.11	12.31	9.83	6.21
110	16.09	14.77	13.49	10.39	8.32
115	16.91	15.88	14.48	12.77	9.92
120	17.81	16.88	15.15	13.98	10.85
125	18.55	17.84	16.12	15.13	12.97
130	19.01	18.55	17.33	16.28	14.59

Note: 1. La tabella qui sopra mostra la correlazione tra i tassi d'aria e E.S.P.

2. Assicurarsi di controllare e regolare il valore E.S.P. (pressione statica esterna) dopo l'installazione del prodotto. In caso contrario, c'è il rischio di scarso raffreddamento / riscaldamento e fuoriuscita/ gocciolamento di acqua condensata.

