



**LG**

Life's Good

# MANUAL DE USUARIO TV DE PLASMA

Antes de utilizar el equipo, lea este manual con atención y consérvelo para consultarlo cuando lo necesite.

# LICENCIAS

Las licencias admitidas pueden diferir según el modelo. Para obtener más información acerca de las licencias, visite [www.lg.com](http://www.lg.com).



Fabricado bajo licencia de Dolby Laboratories. "Dolby" y el símbolo de la doble D son marcas comerciales de Dolby Laboratories.



HDMI, el logotipo HDMI y High-Definition Multimedia Interface son marcas comerciales o marcas comerciales registradas de HDMI Licensing LLC.



ACERCA DEL VÍDEO DIVX: DivX® es un formato de vídeo digital creado por DivX, Inc. Este dispositivo cuenta con la certificación oficial DivX Certified® para reproducir vídeo DivX. Visite [www.divx.com](http://www.divx.com) si desea obtener más información y herramientas de software para convertir sus archivos a vídeo DivX.

ACERCA DE DIVX VIDEO-ON-DEMAND: este dispositivo DivX Certified® deberá registrarse para poder reproducir películas DivX Video-on-Demand (VOD) que haya comprado. Para obtener el código de registro, localice la sección DivX VOD en el menú de configuración del dispositivo. Visite [vod.divx.com](http://vod.divx.com) para obtener más información sobre cómo completar el registro.

"Con DivX Certified® puede reproducir vídeo DivX® hasta HD 1080p, incluido el contenido premium".

DivX®, DivX Certified® y los logotipos asociados son marcas comerciales de DivX, Inc. y se utilizan con licencia.

Protegidos por una o más de las siguientes patentes de los EE.UU.:  
7,295,673; 7,460,668; 7,515,710; 7,519,274



# CONTENIDO

## 2 LICENCIAS

## 6 MONTAJE Y PREPARACIÓN

- 6 Desembalaje
- 7 - Accesorios adicionales
- 9 Compra por separado
- 9 Piezas y botones
- 11 Elevación y desplazamiento de la TV
- 11 Configuración de la TV
  - 11 - Colocación del soporte
  - 12 - Montaje en una mesa
  - 13 - Montaje en una pared
  - 15 - Cómo mantener los cables recogidos
  - 15 - Colocación del soporte para Touch Pen

## 16 MANDO A DISTANCIA

## 18 RECEPCIÓN DE TV

- 18 Conexión de la antena
- 18 Encendido de la TV por primer vez
- 19 Recepción de TV
- 19 Administración de programas
  - 19 - Configuración automática de programas
  - 21 - Configuración de cable DTV (sólo en el modo de cable)
  - 21 - Configuración manual de programas (en el modo digital)
  - 22 - Configuración manual de programas (en el modo analógico)
  - 23 - Booster
  - 23 - Edición de la lista de programas
  - 25 - Información CI [interfaz común]
  - 26 - Selección de la lista de programas
- 27 EPG (Guía electrónica de programación) (sólo en modo digital)
  - 27 - Activación/desactivación de la EPG
  - 27 - Selección de un programa
  - 28 - Modo de guía AHORA/SIGUIENTE
  - 28 - Modo de cambio de fecha
  - 28 - Modo de guía de 8 días

- 28 - Cuadro de descripción ampliada
- 28 - Modo de ajuste de grabación/recordatorio
- 29 - Modo de lista de programación
- 29 Uso de opciones adicionales
  - 29 - Ajuste del formato
  - 31 - Cambio de los modos AV
  - 31 - Uso de la lista de entradas
  - 32 - Bloqueo de los botones de la TV (bloqueo infantil)
- 33 Uso de los menús rápidos
- 34 Uso de la función de asistencia al cliente
  - 34 - Prueba de actualización de software
  - 35 - Prueba de imagen/sonido
  - 35 - Uso de la prueba de señal
  - 35 - Uso de la información del producto o servicio

## 36 PENTOUCH

- 36 Uso de Pentouch
  - 37 - Pasos para utilizar la aplicación Pentouch
  - 37 - Requisitos del sistema
  - 37 - Instalación de la aplicación Pentouch
  - 38 - Instalación del controlador del dispositivo de seguridad USB
  - 38 - Eliminación de la aplicación Pentouch y el controlador
  - 39 - Vinculación de un lápiz táctil y un dispositivo de seguridad
  - 41 - Uso de la función Pentouch
- 43 Comprobación de las funciones de Pentouch
  - 44 - Uso de la barra de herramientas
  - 45 - Uso de la función Bocetos
  - 47 - Uso de la función Editor de fotos
  - 48 - Uso de la función Diario de Familia
  - 49 - Uso de la función Mi galería
  - 50 - Uso la función Internet
  - 51 - Uso de la función Mi Oficina

## 52 IMÁGENES EN 3D

- 52 Tecnología en 3D
  - 53 - Cuándo usar las gafas 3D
  - 53 - Distancia de visualización de imágenes en 3D
- 54 Visualización de imágenes en 3D

## 56 ENTRETENIMIENTO

- 56 - Conexión a una red con cables
- 57 - Estado de red
- 58 - Conexión de dispositivos de almacenamiento USB
- 59 - Búsqueda de archivos
- 60 - Reproducción de películas
- 63 - Visualización de fotos
- 65 - Cómo escuchar música
- 67 - Código de registro de DivX

## 68 PERSONALIZACIÓN DE LOS AJUSTES DE TV

### 68 ACCESO A LOS MENÚS PRINCIPALES

- 69 Personalización de los ajustes
- 69 - Ajustes de CONFIGURACIÓN
- 70 - Ajustes de IMAGEN
- 76 - Ajustes de AUDIO
- 79 - Ajustes de HORA
- 80 - Ajustes de CERRAR
- 81 - Ajustes de OPCIÓN
- 83 - Ajustes de RED

## 84 CONEXIONES

- 85 Descripción general de las conexiones
- 86 Conexión a un receptor HD, reproductor de DVD o vídeo
- 86 - Conexión HDMI
- 86 - Conexión de DVI a HDMI
- 86 - Conexión de componentes
- 87 - Conexión con euroconector
- 87 - Conexión compuesta
- 87 Conexión a un PC
- 87 - Conexión HDMI
- 88 - Conexión de DVI a HDMI
- 88 - Conexión RGB
- 89 Conexión a un sistema de audio
- 89 - Conexión óptica de audio digital
- 89 Conexión de un dispositivo USB
- 89 Conexión a un módulo CI
- 90 Conexión SIMPLINK
- 90 - Activación de la función SIMPLINK

## 91 TELETEXO

- 91 Encendido/apagado
- 91 Texto simple
- 91 - Selección de páginas
- 91 Texto superior
- 91 - Selección de grupos/bloques/páginas
- 91 - Selección directa de páginas
- 92 Fasttext
- 92 - Selección de páginas
- 92 Funciones de teletexto especiales

## 93 TELETEXO DIGITAL

- 93 Teletexto dentro del servicio digital
- 93 Teletexto en el servicio digital

## 94 MANTENIMIENTO

- 94 Limpieza de la TV
- 94 - La pantalla y el marco
- 94 - La carcasa y el soporte
- 94 - Cable de alimentación
- 95 Cómo impedir las imágenes "quemadas" o "impresas" en la pantalla de la TV

## 96 SOLUCIÓN DE PROBLEMAS

## 98 ESPECIFICACIONES

### 101 CÓDIGOS IR

### 102 CONFIGURACIÓN DEL DISPOSITIVO DE CONTROL EXTERNO

- 102 Configuración RS-232C
- 102 Tipo de conector macho D-Sub de 9 patillas
- 102 Configuraciones de RS-232C
- 103 Parámetros de comunicación
- 103 Lista de referencia de comandos
- 104 Protocolo de transmisión/recepción

# MONTAJE Y PREPARACIÓN

## Desembalaje

Compruebe si se incluyen los siguientes elementos con el producto. Si falta algún accesorio, póngase en contacto con el distribuidor local donde haya comprado el producto. Las ilustraciones que aparecen en este manual pueden ser diferentes con respecto a los elementos y el producto reales.

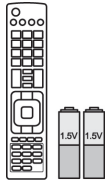

Mando a distancia y pilas (AAA)

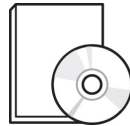

Manual de usuario y software para Pentouch

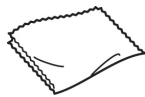

Paño para la limpieza<sup>1</sup>  
(En función del modelo).  
(Este elemento no se incluye en todos los modelos)

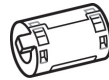

Núcleo de ferrita  
(En función del modelo).  
(Este elemento no se incluye en todos los modelos)



Cable de alimentación  
(Este elemento no se incluye en todos los modelos)

1 Limpie suavemente las manchas de la carcasa con el paño para la limpieza.



M5 x 18



M6 x 28 M4 x 22  
(Sólo 50PT49\*\*, 50PZ85\*\*)

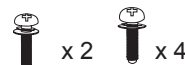

M8 x 35 M5 x 18  
(Sólo 60PZ85\*\*)

Tornillo de montaje



Cáncamo y soporte para montaje en la pared x 2



Soporte de fijación del cable de alimentación

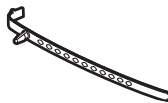

Organizador de cables



Cubierta de protección



Cáncamo y abrazadera de la TV



Cable de señal D-Sub de 15 clavijas



Gafas 3D  
(AG-S250 : En función del modelo)  
(Este elemento no se incluye en todos los modelos)



Soporte para Touch Pen<sup>1</sup>

1 Puede colocar el soporte para Touch Pen en la posición que le resulte más cómoda. El número de Touch Pen puede variar en función del modelo.

## Accesorios adicionales



Dispositivo de seguridad de Touch Pen (AN-TD200)



Cable de carga



Touch Pen<sup>1</sup> (AN-TP200)



Directrices de precaución y manual del usuario del Pentouch

<sup>1</sup> El número de Touch Pen puede variar en función del modelo.

El nombre de modelo o su diseño pueden cambiar en función de la actualización de las funciones del producto, las circunstancias o las políticas del fabricante.



### PRECAUCIÓN

- No utilice elementos falsificados para garantizar la seguridad y la vida útil del producto.
- Ningún daño o lesión física causados por el uso de elementos falsificados está cubierto por la garantía.

**NOTA**

- Los elementos proporcionados con el producto pueden variar en función del modelo y el país.
- Las especificaciones del producto o el contenido de este manual pueden cambiar sin previo aviso debido a la actualización de las funciones del producto.
- La imagen que se muestra puede diferir de la de su TV.

**Cómo utilizar el núcleo de ferrita (En función del modelo)**

1 Utilice el núcleo de ferrita para reducir las interferencias electromagnéticas en el cable de audio del PC. Enrolle el cable de audio del PC al núcleo de ferrita A con una vuelta. Enrolle el cable de audio del PC al núcleo de ferrita B con tres vueltas.

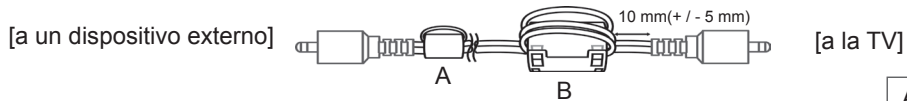

[Imagen 1]

A (Gris)	B (Gris)

[Sección transversal del núcleo de ferrita]

2 Utilice el núcleo de ferrita para reducir las interferencias electromagnéticas en el cable de alimentación. Enrolle el cable de alimentación al núcleo de ferrita C con una vuelta.

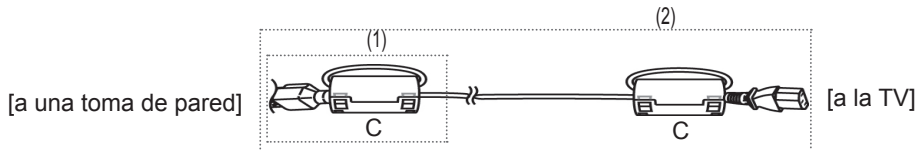

[Imagen 2]

C (Negro)

[Sección transversal del núcleo de ferrita]

3 Utilice el núcleo de ferrita para reducir las interferencias electromagnéticas en el cable de LAN. Enrolle el cable LAN una vuelta en el núcleo de ferrita B y tres vueltas en el núcleo de ferrita D.

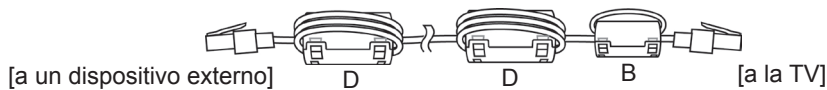

[Imagen 3]

B (Gris)	D (Gris)

[Sección transversal del núcleo de ferrita]

- Si cuenta con el modelo 60PZ85\*\*, siga el ejemplo de la imagen 2(1).
- Si cuenta con el modelo 50PZ85\*\*, 50PT49\*\*, siga el ejemplo de las imágenes 1, 2(2).
- Si cuenta con puerto LAN, además siga el ejemplo de la imagen 3.

## Compra por separado

Los artículos que se compran por separado pueden cambiarse o modificarse sin notificación alguna para mejorar la calidad.

Póngase en contacto con el distribuidor para comprar estos artículos.

Este dispositivo funciona únicamente con TV de plasma de LG compatibles.



Gafas 3D  
(AG-S230, AG-S250 y AG-S270: sólo modelos 3D)



Dispositivo de seguridad de Touch Pen  
(AN-TD200)



Touch Pen  
(AN-TP200)

El nombre de modelo o su diseño pueden cambiar en función de la actualización de las funciones del producto, las circunstancias o las políticas del fabricante.

## Piezas y botones

### ! NOTA

- La TV puede ponerse en modo espera para reducir el consumo de energía. Asimismo, debe apagarse si no se va a utilizar durante algún tiempo, ya que así también se reduce el consumo de energía.
- La energía consumida durante el uso puede reducirse significativamente si se disminuye el nivel de luminosidad de la pantalla, lo que ayudaría a reducir los costes generales de funcionamiento.

### ! PRECAUCIÓN

- No pise la base de cristal ni permite que sufra ningún impacto. Podría romperse y los trozos de cristal podrían ocasionar lesiones, o la TV podría caerse.
- No arrastre la TV. Podría dañarse el suelo o el producto.
- En el caso de algunos modelos, la película fina colocada sobre la pantalla forma parte del televisor, así que no debe quitarla.

- La imagen que se muestra puede diferir de la de su TV.

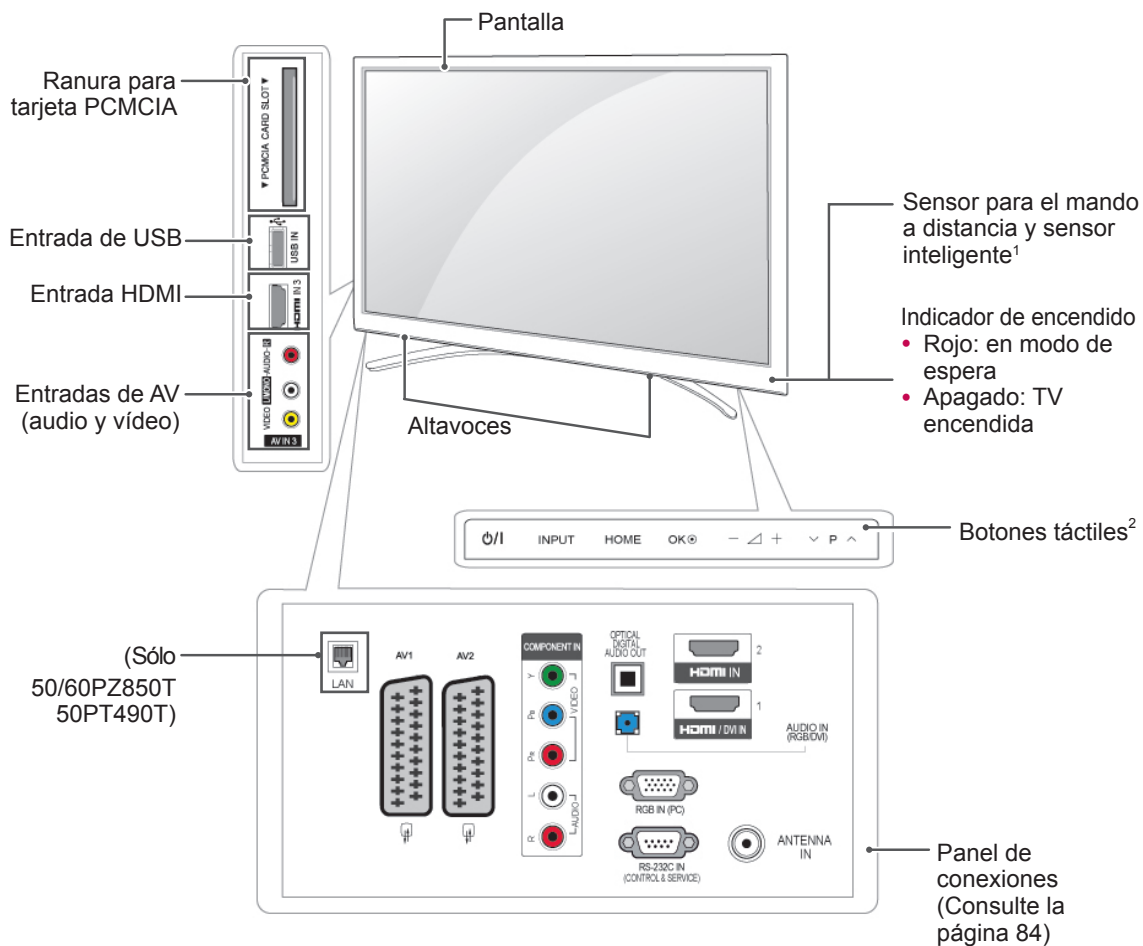

ESPAÑOL

Botón	Descripción
⏻/⏻	Permite encender y apagar el aparato.
INPUT	Permite cambiar la fuente de entrada.
HOME	Permite acceder a los menús principales, o guardar la información que introduzca y salir de los menús.
OK	Permite seleccionar la opción resaltada del menú o confirmar una entrada.
- / +	Permiten ajustar el nivel de volumen.
∨ P ^	Permiten desplazarse por los programas almacenados.

- 1 Sensor inteligente: permite ajustar la calidad de imagen en relación al entorno.
- 2 Botón táctil: puede usar la función del botón que desee con tan solo tocarlo.

## Elevación y desplazamiento de la TV

Antes de levantar o mover la TV, lea la información siguiente para evitar arañar o dañar la TV y transportarla de manera segura independientemente del tipo y tamaño de que se trate.

### PRECAUCIÓN

- Evite tocar la pantalla en todo momento, ya que podría dañar la pantalla o algunos de los píxeles empleados para crear las imágenes.
- Se recomienda mover la TV en el interior de la caja o el material de embalaje en el que venía originalmente.
- Antes de levantar o mover la TV, desenchufe el cable de alimentación y los demás cables.
- Al sostener la TV, la pantalla debería orientarse hacia el lado contrario al que se encuentra usted para evitar arañar la pantalla.



- Sujete con firmeza la parte superior e inferior del marco de la TV. Asegúrese de no sujetar la zona transparente, la zona del altavoz o la zona de la rejilla del altavoz.

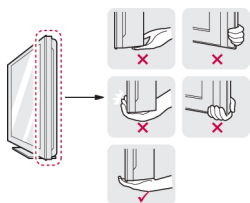

- Para transportar una TV grande, se necesitan como mínimo 2 personas.
- Cuando transporte la TV con las manos, sujétela como se muestra en la ilustración siguiente.

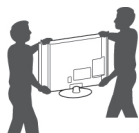

- Al transportar la TV, no la exponga a sacudidas o a una vibración excesiva.
- Cuando transporte la TV, manténgala en vertical, nunca la gire hacia uno de sus lados ni la incline hacia la izquierda o la derecha.

## Configuración de la TV

- La imagen que se muestra puede diferir de la de su TV.

Coloque la TV en un soporte de pedestal y monte la TV en una tabla o en la pared.

### Colocación del soporte

- 1 Tumbé la TV con la pantalla orientada hacia abajo sobre una superficie plana.

### PRECAUCIÓN

- Coloque una base de espuma o tejido suave de protección en la superficie para que la pantalla no sufra daños. Asegúrese de que ningún objeto ejerce presión sobre la pantalla.

- 2 Empuje la cubierta de protección proporcionada por la abertura situada en la parte inferior de la TV hasta que quede bloqueada en su sitio.

- Coloque la cinta adhesiva para la cubierta de protección.
- Esto impedirá que se acumule polvo y suciedad en la abertura.
  - Utilice la cubierta de protección cuando instale el soporte de pared.

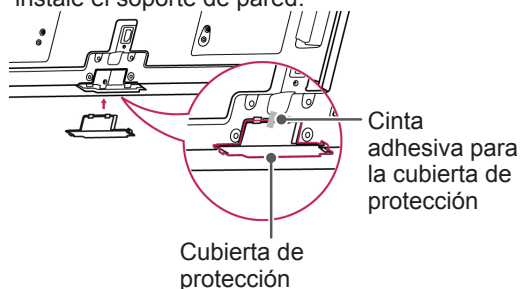

- 3 Ensamble las piezas de las barras del soporte a la TV.

Modelo	Tornillo de montaje	Número de tornillos
50PT49**, 50PZ85**	M6 x 28	2
60PZ85**	M8 x 35	2

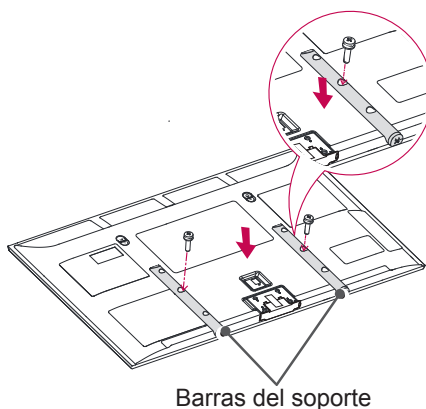

Modelo	Tornillo de montaje	Número de tornillos
50PT49**, 50PZ85**	M4 x 22	4
60PZ85**	M5 x 18	4

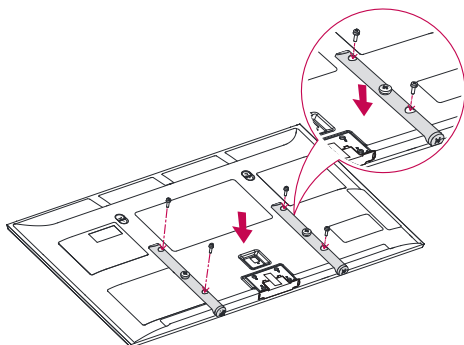

- 4 Fije la TV a la base del soporte con los 8 tornillos.

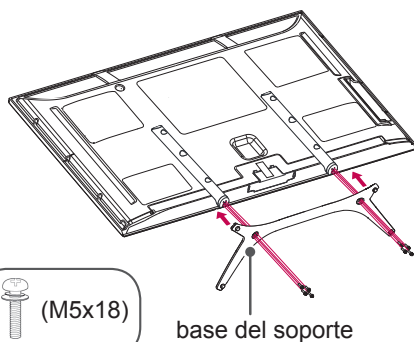

### PRECAUCIÓN

- Apriete bien los tornillos para evitar que la TV se incline hacia delante. No los apriete en exceso.

## Montaje en una mesa

- La imagen que se muestra puede diferir de la de su TV.
- 1 Levante la TV e inclínala hasta la posición vertical sobre una mesa.
- Deje un espacio de 10 cm (como mínimo) con respecto a la pared para permitir una ventilación adecuada.

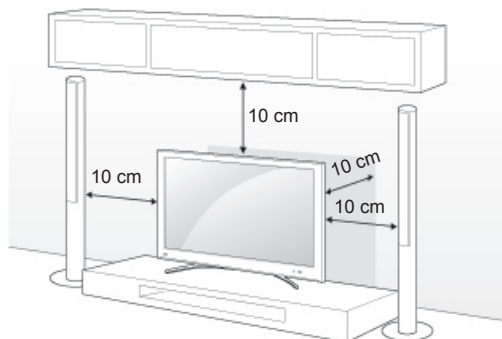

- 2 Conecte el cable de alimentación en una toma de pared.

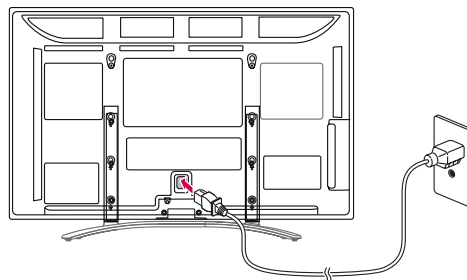

### PRECAUCIÓN

- No coloque la TV cerca o encima de fuentes de calor, ya que esto podría provocar un incendio u otros daños.

### Cómo fijar la TV a una pared

- La imagen que se muestra puede diferir de la de su TV.

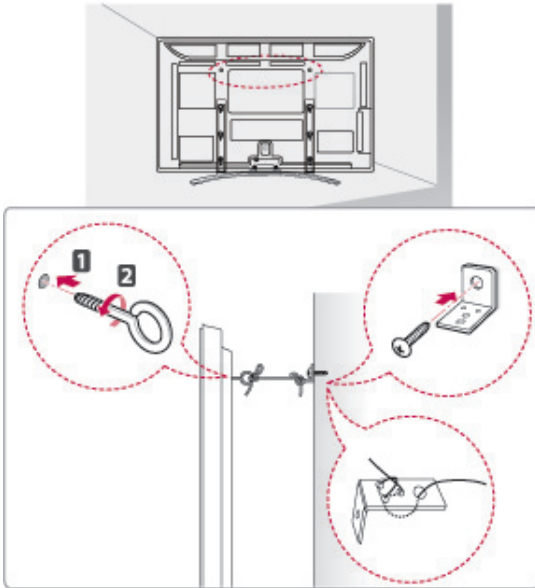

- 1 Inserte y apriete los cáncamos o los soportes y los pernos de la TV en la parte posterior de la TV.
  - Si hay pernos insertados en la posición de los cáncamos, quite primero los pernos.
- 2 Monte los soportes de pared con los pernos en la pared.
 

Haga coincidir la ubicación del soporte de pared y los cáncamos en la parte posterior de la TV.
- 3 Conecte los cáncamos y los soportes de pared firmemente con una cuerda resistente.
 

Asegúrese de mantener la cuerda horizontal con respecto a la superficie plana.



#### PRECAUCIÓN

- Asegúrese de que los niños no se suben a la TV ni se cuelgan de ésta.



#### NOTA

- Utilice una plataforma o una carcasa que sea lo suficientemente resistente y grande para que soporte la TV de forma segura.

## Montaje en una pared

Monte un soporte de montaje en pared en la parte trasera de la TV con cuidado e instale el soporte de montaje en una pared sólida perpendicular con respecto al suelo. Si desea fijar la TV en otros materiales del edificio, póngase en contacto con personal cualificado.

LG recomienda que el soporte de pared lo instale un profesional cualificado.

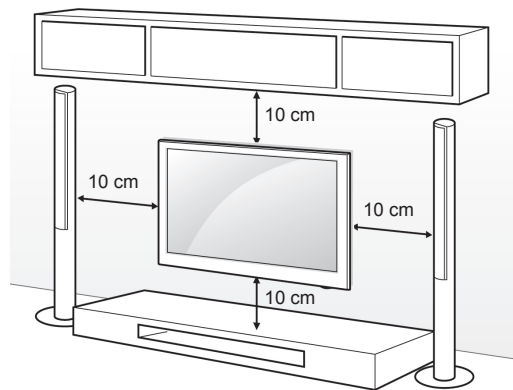

Asegúrese de emplear tornillos y soportes de montaje en pared que cumplan el estándar VESA. Las dimensiones estándar de los kits de montaje en pared se describen en la tabla siguiente.

Soporte de montaje en pared (se adquiere por separado)

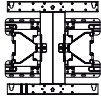
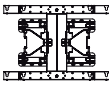
Modelo	50PT49** 50PZ85**	60PZ85**
VESA (A x B)	400 x 400	600 x 400
Tornillo estándar	M6	M8
Número de tornillos	4	4
Soporte de montaje en pared	PSW400B, PSW400BG	PSW600B, PSW600BG
		



### PRECAUCIÓN

- En primer lugar, desenchufe el cable de alimentación y, luego, mueva o instale la TV. De lo contrario, podría producirse una descarga eléctrica.
- Si instala la TV en un techo o una pared inclinada, puede caerse y producir lesiones físicas graves. Utilice un soporte de montaje en pared autorizado por LG y póngase en contacto con el distribuidor local o con personal cualificado.
- No apriete los tornillos en exceso, ya que esto podría ocasionar daños a la TV y anular la garantía.
- Utilice tornillos y soportes de montaje en pared que cumplan el estándar VESA. Cualquier daño o lesión física por mal uso o por emplear un accesorio inadecuado no estará cubierto por la garantía.



### NOTA

- Utilice los tornillos que se enumeran en las especificaciones del estándar VESA.
- El kit de montaje en pared incluye un manual de instalación y las piezas necesarias.
- La longitud de los tornillos puede diferir según el soporte de montaje en pared. Asegúrese de emplear una longitud adecuada.
- Para obtener más información, consulte el manual incluido con el soporte de montaje en pared.

## Cómo mantener los cables recogidos

- La imagen que se muestra puede diferir de la de su TV.

- 1 Instale el soporte de fijación del **cable de alimentación** y el **cable de alimentación**. Esto ayudará a evitar que el cable de alimentación se suelte por accidente.

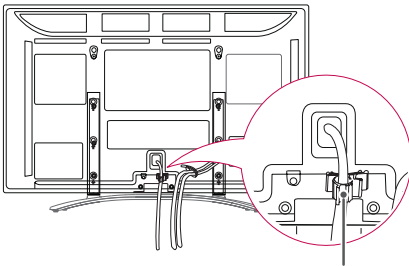

Soporte de fijación del Cable de alimentación

- 2 Reúna y fije los cables con el **organizador de cables**.

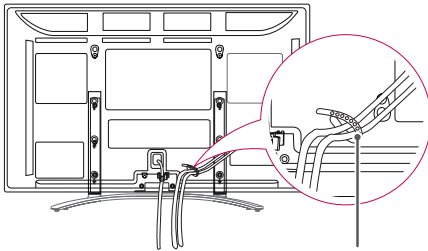

Organizador de cables



### PRECAUCIÓN

- No mueva la TV sujetándola por el **organizador de cables** o el **soporte de fijación del cable de alimentación**, ya que se podrían romper y ocasionar lesiones físicas y daños a la TV.

## Colocación del soporte para Touch Pen

- La imagen que se muestra puede diferir de la de su TV.

- 1 Puede colocar el soporte para Touch Pen en una posición que resulte cómoda para su uso, como se muestra a continuación.



### NOTA

- No lo fije al indicador de potencia, a los sensores inteligentes ni al receptor de señal del mando a distancia.

# MANDO A DISTANCIA

Las descripciones que aparecen en este manual se basan en los botones del mando a distancia.

Lea este manual con detenimiento y emplee la TV correctamente.

Para cambiar las pilas, abra la tapa del compartimento, sustitúyalas (AAA de 1,5 V) haciendo coincidir los polos  $\oplus$  y  $\ominus$  con aquello que indica la etiqueta del interior del compartimento, y vuelva a colocar la tapa. Asegúrese de apuntar con el mando a distancia al sensor de correspondiente de la TV.

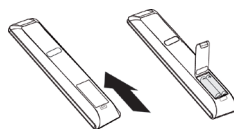

Para quitar las pilas, realice el proceso de instalación en orden inverso.



## PRECAUCIÓN

- No mezcle pilas antiguas y nuevas, ya que esto podría dañar el mando a distancia.
- La imagen que se muestra puede diferir de la de su TV.



### **⏻(encendido/apagado)**

Permite encender y apagar la TV.

**ENERGY SAVING (AHORRO DE ENERGÍA)** (Consulte la página 70)  
Permite ajustar la luminosidad de la pantalla para reducir el consumo de energía.

**3D** (sólo para los modelos 3D)(Consulte la página 52)  
Permite ver vídeo en 3D.

**AV MODE (MODO AV)** (Consulte la página 31)  
Permite seleccionar un modo AV.

**INPUT (ENTRADA)** (Consulte la página 31)  
Permite cambiar la fuente de entrada y encender la TV.

### **TV/RAD**

Permite seleccionar un programa de radio, TV o DTV.



### **Botones numéricos**

Permite introducir números.

**LIST (LISTA)** (Consulte la página 26)  
Permite el acceso a la lista de programas almacenados.

### **Q.VIEW (VISTA RÁPIDA)**

Permite volver al programa visto anteriormente.



Permiten ajustar el nivel de volumen.

### **MARK (MARCAR)**

Permite seleccionar un menú o una opción.

**FAV** (Consulte la página 26)  
Permite acceder a la lista de programas favoritos.

### **TOUCH** (Consulte la página 36)

Permite usar las funciones de Pentouch.

### **MUTE (SILENCIO)**

Permite silenciar el sonido completamente.



Permiten desplazarse por los programas almacenados.

### **PAGE (PÁGINA)**

Permite ir a la pantalla anterior o siguiente.

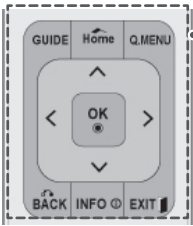
**GUIDE (GUÍA)**

Muestra la guía de programas.

**Home (Inicio)**

Permite el acceso a los menús principales o guardar la información que introduzca y salir de los menús.

**Q. MENU (MENÚ RÁPIDO)** (Consulte la página 33)

Permite el acceso a los menús rápidos.

**Botones de navegación** (arriba/abajo/izquierda/derecha)

Permite desplazarse por los menús y las opciones.

**OK**

Permite seleccionar menús u opciones y confirmar las entradas.

**BACK (ATRÁS)**

Permite volver al nivel anterior.

**INFO** (Consulte la página 27)

Permite ver la información del programa actual y de la pantalla.

**EXIT (SALIR)**

Permite salir de todas las pantallas que se muestren y volver al modo de visualización de TV.

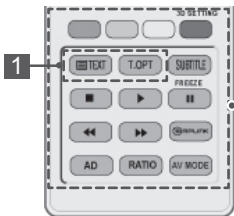
**Botones de colores**

Estos botones se utilizan para el teletexto (sólo para modelos con TELETEXTO) o para editar un programa.

**3D SETTING (AJUSTE 3D)** (sólo para los modelos 3D)

Permite ver vídeo en 3D.

**BOTONES DEL TELETTEXTO** (Consulte la página 91)

Estos botones se utilizan para el teletexto.

Para obtener más información, consulte la sección "Teletexto".

**SUBTITLE (SUBTÍTULOS)**

Recupera la opción de subtítulos seleccionada en modo digital.

**Botones de control** (■, ►, II, ◀◀ y ▶▶)

Permiten controlar los menús MIS MEDIOS o los dispositivos compatibles con SIMPLINK (USB y SIMPLINK).

**FREEZE (CONGELAR)**

Permite congelar el fotograma actual al usar la fuente de entrada TV, AV, Componente, RGB-PC o HDMI.

**SIMPLINK** (Consulte la página 90)

Permite el acceso a los dispositivos AV conectados a la TV; también permite abrir el menú SIMPLINK.

**AD**

Alterna entre activar o desactivar la descripción de audio.

**RATIO (RELACIÓN)** (Consulte la página 29)

Permite cambiar el tamaño de la imagen.

**AV MODE (MODO AV)** (Consulte la página 31)

Permite seleccionar un modo AV.

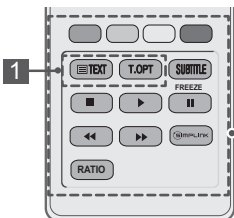

# RECEPCIÓN DE TV

## Conexión de la antena

Conecte una antena para ver la TV teniendo en cuenta lo siguiente.

Para evitar daños, nunca conecte el cable de alimentación hasta que no haya terminado de conectar todos los dispositivos.

Conecte la TV a una toma de pared de antena con un cable RF (75 Ω).

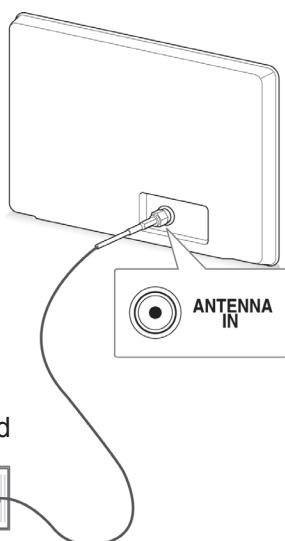

Toma de pared de antena



### ! NOTA

- Para obtener una calidad de imagen óptima, ajuste la orientación de la antena.
- En zonas con poca señal, para obtener una mejor calidad de imagen, puede que sea necesario instalar un amplificador de señal en la antena.
- Si la calidad de la imagen es deficiente con una antena conectada, oriente la antena hacia la dirección correcta.
- No se suministran el cable de antena ni el conversor.

## Encendido de la TV por primera vez

Al encender la TV por primera vez, aparece la pantalla de configuración inicial. Seleccione un idioma y personalice los ajustes básicos.

- 1 Conecte el cable de alimentación en una toma de pared.
- 2 En el modo de espera, pulse **⏻ (encendido/apagado)** para encender la TV.

Cuando encienda la TV por primera vez aparecerá la pantalla de configuración inicial.

### ! NOTA

- También puede acceder a la opción **Reajuste fábrica** mediante **OPCIÓN** en los menús principales.

- 3 Siga las instrucciones que aparecen en la pantalla para personalizar los ajustes de TV según sus preferencias.

Idioma	Permite seleccionar el idioma que desee emplear.
↓	
Configuración de modo	Permite seleccionar <b>Uso en casa</b> para un entorno doméstico.
↓	
País	Permite seleccionar el país en cuestión. (En función del modelo)
↓	
Zona hora	Permite seleccionar la zona horaria y el horario de invierno. (Cuando se selecciona Rusia como país).
↓	
Fijar clave	Permite definir la contraseña. (Cuando se selecciona Francia como país).
↓	
Sintonización auto	Permite explorar los programas disponibles y guardarlos automáticamente.

**! NOTA**

- En aquellos países sin estándares de emisión de DTV confirmados, algunas de las características de la televisión digital podrían no funcionar, según el entorno de emisión digital.
- Si se selecciona Francia en País, la contraseña no será '0', '0', '0', '0' sino '1', '2', '3', '4'.

- 4 Cuando termine de configurar los ajustes básicos, pulse **OK**.

**! NOTA**

- Si no completa la configuración inicial, esta pantalla aparecerá siempre que encienda la TV.
- Desconecte el cable de alimentación de la toma de corriente cuando no vaya a utilizar la TV durante un periodo prolongado de tiempo.

- 5 Para apagar la TV, pulse **⏻ (encendido/apagado)**.

## Recepción de TV

- 1 En el modo de espera, pulse **⏻ (encendido/apagado)** para encender la TV.
- 2 Pulse **INPUT (ENTRADA)** y seleccione **Antena**.
- 3 Para apagar la TV, pulse **⏻ (encendido/apagado)**.  
La TV cambia a modo de espera.

## Administración de programas

### Configuración automática de programas

**Selección de Antena**

Utilice esta función para buscar y almacenar automáticamente todos los programas disponibles. Cuando inicie la programación automática, se eliminará toda la información de servicio almacenada previamente.

- 1 Pulse **Home** (Inicio) para acceder a los menús principales.
- 2 Pulse los botones de navegación para desplazarse hasta **CONFIGURACIÓN** y pulse **OK**.
- 3 Pulse los botones de navegación para desplazarse hasta **Sintonización auto** y pulse **OK**.
- 4 Pulse los botones de navegación para desplazarse hasta **Antena** y pulse **OK**.
- 5 Seleccione **Inicio** para iniciar la sintonización automática.  
La TV explora los programas disponibles y los guarda automáticamente.
- 6 Cuando haya finalizado, pulse **EXIT (SALIR)**. Para volver al menú anterior, pulse **BACK (ATRÁS)**.

**! NOTA**

- Si la TV explora un programa bloqueado, se le solicitará que introduzca la contraseña para conservar el programa encontrado.
- Puede almacenar hasta 1.000 programas. El número de programas que puede almacenar difiere en función del entorno de la señal de emisión.
- **Numeración automática:** decida si desea usar los números de programa tal y como los envían las cadenas de TV para su sintonización.
- Al seleccionar **Italia** en el menú País, si el menú emergente se muestra cuando se origina un programa con problemas tras la sintonización automática, seleccione la emisora para resolver el número de programa con problemas.
- En los países siguientes se puede emplear cable DVB: Alemania, Países Bajos, Suecia, Suiza, Dinamarca, Austria, Finlandia, Noruega, Eslovenia, Hungría, Ucrania, Bulgaria, Irlanda, Polonia, Rumanía, Rusia, Lituania, Estonia, Letonia, España y República Checa. (Es posible añadir el país admitido).
- En los países siguientes, no se puede emplear la TV digital: Bosnia y Kazajistán.

Selección de **Cable**

- 1 Pulse **Home** (Inicio) para acceder a los menús principales.
- 2 Pulse los botones de navegación para desplazarse hasta **CONFIGURACIÓN** y pulse **OK**.
- 3 Pulse los botones de navegación para desplazarse hasta **Sintonización auto** y pulse **OK**.
- 4 Pulse los botones de navegación para desplazarse hasta **Cable** y pulse **OK**.
- 5 Pulse los botones de navegación para desplazarse hasta **Comhem** u **Otros operadores** y pulse **OK**.
- 6 Pulse los botones de navegación para desplazarse hasta **Rápida** o **Completa** y pulse **OK**.
- 7 Pulse los botones de navegación o los botones numéricos para desplazarse y realizar los ajustes correspondientes (excepto para el modo Completa), y pulse **OK**.
- 8 Seleccione **Inicio** para iniciar la sintonización automática.  
La TV explora los programas disponibles y los guarda automáticamente.
- 9 Cuando haya finalizado, pulse **EXIT** (SALIR).  
Para volver al menú anterior, pulse **BACK** (ATRÁS).

 **NOTA**

- Si la TV explora un programa bloqueado, se le solicitará que introduzca la contraseña para conservar el programa encontrado.
- Al seleccionar **Cable**, la pantalla de selección **Operador del servicio de cable** puede diferir o no existir por la situación de cable del país correspondiente.
- La ventana emergente para seleccionar la opción **Operador del servicio** sólo se muestra inicialmente en 3 casos: al acceder al menú **Configuración inicial**, al cambiar de **Antena** a **Cable** o al acceder al menú después de cambiar la opción **País**.
- Si quiere elegir el operador del servicio en uno de los 3 casos anteriores, puede hacerlo si selecciona **Configuración->Configuración cable DTV->Operador del servicio**.

- Operadores de servicio que han obtenido la certificación: Suecia (Comhem y Canal Digital), Dinamarca (YouSee, Canal Digital y Stofa), Noruega (Canal Digital), Países Bajos (Ziggo y UPC Digital), Ucrania (Volia-Cable), Alemania (KDG), Suiza (CableCom y UPC), Austria (UPC Digital), Hungría (UPC Digital), Irlanda (UPC Digital), Polonia (UPC Digital), Rumanía (UPC Digital), Rusia (OnLime) (Se pueden añadir operadores de servicio que han obtenido la certificación).
- Si no hay ningún operador de servicio que desee, seleccione **Otros operadores**.
- Si selecciona "**Otros operadores**" o si el país seleccionado sólo admite "**Otros operadores**", es posible que la búsqueda de todos los canales lleve algún tiempo. También es posible que no se busquen todos los canales.
- Si no aparecen algunos canales, siga los pasos que se indican a continuación:
  1. **CONFIGURACIÓN -> Sintonización auto -> Cable -> Ajuste**
  2. Cambie Sintonización doméstica de "**Descon**" a "**Conex**".
  3. Introduzca valores adicionales, como la frecuencia, la velocidad de símbolo, la modulación y la ID de red. (Puede consultar al proveedor de servicios de cable la información anterior).

Para buscar todos los programas disponibles rápida y correctamente son necesarios los siguientes valores.

Los valores usados normalmente se incluyen como "predeterminados".

Sin embargo, para conocer la configuración correcta, pregunte al proveedor de servicios de cable.

Si selecciona Completa durante la ejecución de **Sintonización auto** en el modo de cable DVB, se buscará a través de todas las frecuencias para encontrar canales disponibles.

En caso de que no se encuentre el programa tras seleccionar la opción Predeterminado, lleve a cabo la búsqueda con la opción Completa.

Sin embargo, la sintonización automática llevará bastante tiempo si se selecciona la opción Completa para buscar el programa.

Si algunos canales no se detectan cuando selecciona Completa, marque la casilla de verificación In detail (Detallada) e intente sintonizar de nuevo.

- **Frecuencia:** introduzca una frecuencia definida por el usuario.
- **Symbol rate:** introduzca una velocidad de símbolo definida por el usuario. (Velocidad de símbolo: velocidad a la que un dispositivo como un módem envía símbolos a un canal).
- **Modulación:** introduzca una modulación definida por el usuario. (Modulación: carga de señales de audio o vídeo del operador).
- **ID de red:** identificador único asignado a cada usuario.
- **Frecuencia de inicio:** introduzca un rango de frecuencia de inicio definido por el usuario.
- **Frecuencia de finalización:** introduzca un rango de frecuencia de finalización definido por el usuario.

## Configuración de cable DTV (sólo en el modo de cable)

El rango que puede seleccionar un usuario desde el menú Operador del servicio depende del número de operadores de servicio existentes en cada país, y si el número de operadores de servicio compatibles en cada país es 1, la función correspondiente queda desactivada.

- 1 Pulse **Home** (Inicio) para acceder a los menús principales.
- 2 Pulse los botones de navegación para desplazarse hasta **CONFIGURACIÓN** y pulse **OK**.
- 3 Pulse los botones de navegación para desplazarse hasta **Configuración cable DTV** y pulse **OK**.
- 4 Pulse los botones de navegación para desplazarse hasta **Operador del servicio** o **Actual. automática de canal** y pulse **OK**.
- 5 Seleccione la fuente que desee.
- 6 Cuando haya finalizado, pulse **EXIT** (SALIR). Para volver al menú anterior, pulse **BACK** (ATRÁS).

- Si selecciona **Cable**, puede ver el menú **Configuración cable DTV**.
- Cuando la opción **Actual. automática de canal** esté ajustada como **Conex**, puede actualizar la información de todos los programas que se pueden actualizar, incluido el programa que se esté viendo en ese momento.
- Cuando la opción **Actual. automática de canal** esté ajustada como **Descon**, sólo podrá actualizar la información del programa que se esté viendo en ese momento.
- No podrá seleccionar **Configuración cable DTV** cuando el operador del servicio sea "Ziggo".

## Configuración manual de programas (en el modo digital)

La sintonización manual permite añadir manualmente un programa a la lista de programas.

### Selección de Antena

- 1 Pulse **Home** (Inicio) para acceder a los menús principales.
- 2 Pulse los botones de navegación para desplazarse hasta **CONFIGURACIÓN** y pulse **OK**.
- 3 Pulse los botones de navegación para desplazarse hasta **Sintonización manual** y pulse **OK**.
- 4 Pulse los botones de navegación para desplazarse hasta **DTV** y pulse **OK**.
- 5 Desplácese por los tipos de programa y, a continuación, añada o elimine programas.
- 6 Cuando haya finalizado, pulse **EXIT** (SALIR). Para volver al menú anterior, pulse **BACK** (ATRÁS).

### ! NOTA

- Si la TV explora un programa bloqueado, se le solicitará que introduzca la contraseña para conservar el programa encontrado.
- Puede seleccionar **SBAND** cuando el país seleccionado sea "Noruega" o "Letonia".

### Selección de Cable

- 1 Pulse **Home** (Inicio) para acceder a los menús principales.
- 2 Pulse los botones de navegación para desplazarse hasta **CONFIGURACIÓN** y pulse **OK**.
- 3 Pulse los botones de navegación para desplazarse hasta **Sintonización manual** y pulse **OK**.
- 4 Pulse los botones de navegación para desplazarse hasta **Cable DTV** y pulse **OK**.
- 5 Realice los ajustes correspondientes.
- 6 Cuando haya finalizado, pulse **EXIT** (SALIR). Para volver al menú anterior, pulse **BACK** (ATRÁS).

### ! NOTA

- Si la TV explora un programa bloqueado, se le solicitará que introduzca la contraseña para conservar el programa encontrado.
- **Symbol rate**: introduzca una velocidad de símbolo definida por el usuario. (Velocidad de símbolo: velocidad a la que un dispositivo como un módem envía símbolos a un canal).
- **Modulación**: introduzca una modulación definida por el usuario. (Modulación: carga de señales de audio o vídeo del operador).
- No podrá seleccionar **Cable DTV** cuando el operador del servicio sea "Ziggo" u "Otros operadores" de Países Bajos.

## Configuración manual de programas (en el modo analógico)

La opción Sintonización manual le permite sintonizar de forma manual las emisoras y disponerlas en el orden que desee.

- 1 Pulse **Home** (Inicio) para acceder a los menús principales.
- 2 Pulse los botones de navegación para desplazarse hasta **CONFIGURACIÓN** y pulse **OK**.
- 3 Pulse los botones de navegación para desplazarse hasta **Sintonización manual** y pulse **OK**.
- 4 Pulse los botones de navegación para desplazarse hasta **TV** o **Cable TV** y pulse **OK**.
- 5 Desplácese por los tipos de programas y, a continuación, añada o elimine programas.
- 6 Pulse los botones de navegación para desplazarse hasta Sistema de TV.
- 7 Pulse los botones de navegación para desplazarse hasta **V/UHF** o **Cable**.
- 8 Pulse los botones de navegación o los botones numéricos para desplazarse hasta el número de canal que desee.
- 9 Pulse los botones de navegación para desplazarse hasta el inicio de la búsqueda.
- 10 Pulse los botones de navegación para desplazarse hasta **Guardar** y pulse **OK**.
- 11 Cuando haya finalizado, pulse **EXIT** (SALIR). Para volver al menú anterior, pulse **BACK** (ATRÁS).



### NOTA

- Si la TV explora un programa bloqueado, se le solicitará que introduzca la contraseña para conservar el programa encontrado.
- **L**: SECAM L/L' (Francia)
- **BG**: PAL B/G, SECAM B/G (Europa / Europa Oriental / Asia / Nueva Zelanda / Oriente Medio / África)
- **I**: PAL I (Reino Unido / Irlanda / Hong Kong / Sudáfrica)
- **DK**: PAL D/K, SECAM D/K (Europa Oriental / China / África / CIS)
- Para guardar otro canal, repita del paso 5 al 10.

### Asignación de nombres de emisoras

Le permitirá asignar un nombre de emisora compuesto por cinco caracteres a cada número de programa.

- 1 Pulse **Home** (Inicio) para acceder a los menús principales.
- 2 Pulse los botones de navegación para desplazarse hasta **CONFIGURACIÓN** y pulse **OK**.
- 3 Pulse los botones de navegación para desplazarse hasta **Sintonización manual** y pulse **OK**.
- 4 Pulse los botones de navegación para desplazarse hasta **TV** o **Cable TV**.
- 5 Pulse los botones de navegación para desplazarse hasta **Nombre** y pulse **OK**.
- 6 Pulse los botones de navegación para desplazarse, seleccione la posición y elija el segundo carácter, y así sucesivamente. Puede utilizar el abecedario, de la A a la Z, los números del 0 al 9, +/- y el espacio en blanco y, a continuación, pulse **OK**.
- 7 Pulse los botones de navegación para desplazarse hasta **Cerrar** y pulse **OK**.
- 8 Pulse los botones de navegación para desplazarse hasta **Guardar** y pulse **OK**.
- 9 Cuando haya finalizado, pulse **EXIT** (SALIR). Para volver al menú anterior, pulse **BACK** (ATRÁS).

### Sintonización precisa

Normalmente la sintonización precisa sólo es necesaria si la recepción es deficiente.

- 1 Pulse **Home** (Inicio) para acceder a los menús principales.
- 2 Pulse los botones de navegación para desplazarse hasta **CONFIGURACIÓN** y pulse **OK**.
- 3 Pulse los botones de navegación para desplazarse hasta **Sintonización manual** y pulse **OK**.
- 4 Pulse los botones de navegación para desplazarse hasta **TV o Cable TV**.
- 5 Pulse los botones de navegación para desplazarse hasta **Fino**.
- 6 Ajuste con precisión la mejor imagen y el mejor sonido.
- 7 Pulse los botones de navegación para desplazarse hasta **Guardar** y pulse **OK**.
- 8 Cuando haya finalizado, pulse **EXIT** (SALIR). Para volver al menú anterior, pulse **BACK** (ATRÁS).

### Booster

(En función del modelo)

Si la recepción es deficiente, establezca Booster como **Conex**.

Cuando la señal sea buena, seleccione **Descon**.

- 1 Pulse **Home** (Inicio) para acceder a los menús principales.
- 2 Pulse los botones de navegación para desplazarse hasta **CONFIGURACIÓN** y pulse **OK**.
- 3 Pulse los botones de navegación para desplazarse hasta **Booster** y pulse **OK** (ACEPTAR).
- 4 Seleccione **Conex** o **Descon**.

### Edición de la lista de programas

Si se omite un número de programa, significa que no es posible seleccionarlo con los botones P ▲ y ▼ durante la visualización de la TV.

Si desea seleccionar el programa omitido, introduzca directamente el número del programa con los botones NUMÉRICOS o selecciónelo en el menú Editar programa.

Esta función permite omitir programas almacenados.

Puede cambiar el número del programa con la función "Mover", si no está seleccionada la opción "Numeración automática" al iniciar la función Sintonización automática.

- 1 Pulse **Home** (Inicio) para acceder a los menús principales.
- 2 Pulse los botones de navegación para desplazarse hasta **CONFIGURACIÓN** y pulse **OK**.
- 3 Pulse los botones de navegación para desplazarse hasta **Editar programa** y pulse **OK**.
- 4 Pulse los botones de navegación para seleccionar un programa que desee almacenar u omitir.
- 5 Cuando haya finalizado, pulse **EXIT** (SALIR). Para volver al menú anterior, pulse **BACK** (ATRÁS).

## En el modo DTV/RADIO

**Omisión de un número de programa**

- 1 Pulse los botones de navegación para desplazarse hasta seleccionar un número de programa que desee omitir.
- 2 Pulse el botón azul para activar el número de programa.
- 3 Pulse el botón azul para liberarlo.

**NOTA**

- Si se omiten programas, éstos se muestran en azul; cuando vea la TV, estos programas no se seleccionarán al utilizar los botones P **^** o **v**.
- Si quiere seleccionar un programa omitido, introduzca directamente el número de programa con los botones NUMÉRICOS o selecciónelo en el menú de edición de programas o en la EPG.

**Bloqueo de un número de programa**

- 1 Pulse los botones de navegación para desplazarse hasta seleccionar un número de programa que desee bloquear.
- 2 Pulse el botón amarillo para activar el número de programa.
- 3 Pulse el botón amarillo para liberarlo.

**NOTA**

- Se puede registrar como Bloqueo de programa incluso cuando **Bloqueo de sistema** esté como **Descon**.

## En el modo TV

**Eliminación de un programa**

- 1 Pulse los botones de navegación para desplazarse hasta seleccionar un número de programa que desee eliminar.
- 2 Pulse el botón rojo para activar el número de programa.

**NOTA**

- Si se borra el programa seleccionado, todos los demás programas suben una posición.

**Cómo mover un programa**

- 1 Pulse los botones de navegación para desplazarse hasta seleccionar el número de programa que desee mover.
- 2 Pulse el botón verde para activar el número de programa y pulse los botones de navegación.
- 3 Pulse el botón verde para liberarlo.

**Omisión de un número de programa**

- 1 Pulse los botones de navegación para desplazarse hasta seleccionar un número de programa que desee omitir.
- 2 Pulse el botón azul para activar el número de programa.
- 3 Pulse el botón azul para liberarlo.

**NOTA**

- Cuando es necesario omitir programas, el programa omitido se muestra en azul; cuando vea la TV, estos programas no se seleccionarán al utilizar los botones P **^** **v**.
- Si quiere seleccionar un número de programa omitido, introduzca directamente el número de programa con los botones NUMÉRICOS o selecciónelo en el menú de edición de programas.

## Clasificación automática

- 1 Pulse los botones de navegación para iniciar la opción de clasificación automática y pulse **OK**.

### ! NOTA

- Tras activar una vez la opción de clasificación automática, ya no podrá editar los programas.

## Bloqueo de un número de programa

- 1 Pulse los botones de navegación para desplazarse hasta seleccionar un número de programa que desee bloquear.
- 2 Pulse el botón amarillo para activar el número de programa.
- 3 Pulse el botón amarillo para liberarlo.

### ! NOTA

- Se puede registrar como Bloqueo de programa incluso cuando **Bloqueo de sistema** esté como **Descon**.

## Selección de programas favoritos

- 1 Pulse los botones de navegación para desplazarse hasta seleccionar el programa que desee.
- 2 Pulse **FAV** para añadir el programa correspondiente a la lista de favoritos del grupo de favoritos actual.
- 3 Pulse **FAV** para liberarlo.

## Selección del grupo de programas favoritos

- 1 Pulse los botones de navegación para desplazarse hasta seleccionar el programa que desee.
- 2 Pulse **Q.MENU** (MENÚ RÁPIDO) para mostrar una ventana emergente en la que se puede cambiar el grupo de favoritos.
- 3 Pulse los botones de navegación para desplazarse hasta seleccionar un grupo de favoritos y pulse **OK**.

## Información CI [interfaz común]

- Esta función no está disponible en todos los países.

Esta función permite ver determinados servicios de abono (de pago). Si extrae el módulo CI, no podrá ver este tipo de servicios de pago.

Con el módulo insertado en la ranura CI sí se puede acceder al menú del módulo.

Para adquirir un módulo y una tarjeta inteligente, póngase en contacto con el distribuidor. No inserte ni extraiga con frecuencia el módulo CI de la TV. Podría provocar un funcionamiento incorrecto. Si la TV está encendida cuando inserte el módulo CI, es posible que no se escuche el sonido.

Esto puede deberse a una incompatibilidad entre el módulo de CI y la tarjeta inteligente.

Es posible que la función CI (interfaz común) no se pueda emplear, ya que esto depende de las condiciones de emisión de cada país.

Cuando utilice un módulo de acceso condicional (CAM), asegúrese de que cumpla todos los requisitos de DVB-CI o CI plus.

- 1 Pulse **Home** (Inicio) para acceder a los menús principales.
- 2 Pulse los botones de navegación para desplazarse hasta **CONFIGURACIÓN** y pulse **OK**.
- 3 Pulse los botones de navegación para desplazarse hasta **Información CI** y pulse **OK**.
- 4 Seleccione el elemento que desee, por ejemplo, información del módulo, información de la tarjeta inteligente, idioma o descarga de software, y pulse **OK**.
- 5 Cuando haya finalizado, pulse **EXIT** (SALIR).

### ! NOTA

- Este menú OSD sólo se proporciona como ejemplo y es posible que las opciones del menú y el formato de la pantalla varíen según el proveedor de servicios digitales de pago.
- Puede cambiar la pantalla del menú CI (interfaz común) y el tipo de servicio previa consulta con el proveedor.

## Selección de la lista de programas

Puede comprobar qué programas tiene almacenados en memoria mediante la lista de programas.

### Visualización de la lista de programas

- 1 Pulse **LIST** (LISTA) para acceder a la lista de programas.
- 2 Pulse el botón azul para activar la edición del programa.

#### ! NOTA

- Puede que encuentre algunos programas en azul. Son los configurados para que se omitan durante la programación automática o en el modo de edición de programas.
- Los programas que aparezcan en la lista de programas con el número de canal indican que no se les ha asignado un nombre de canal.

### Selección de un programa de la lista de programas

- 1 Pulse los botones de navegación para seleccionar el programa.
- 2 Pulse **OK** para cambiar al número de programa que haya elegido.

#### ! NOTA

- Pulse **TV/RAD.** (El modo cambiará entre TV, DTV y Radio desde el programa que esté viendo en ese momento).

### Avance por una lista de programas

- 1 Pulse los botones **P**  $\wedge$   $\vee$  para pasar las páginas.
- 2 Pulse **LIST** (LISTA) para volver a la visualización normal de TV.

### Visualización de la lista de programas favoritos

- 1 Pulse **FAV** para acceder a la lista de programas favoritos.
- 2 Cuando haya finalizado, pulse **EXIT** (SALIR).

Botón	Descripción
Botón azul	Permite activar la edición de programas.
Botón amarillo	El canal actual se registra / se cancela como canal preferido en el grupo seleccionado en ese momento.
<b>OK</b>	Permite seleccionar el programa que se va a ver.
< o >	Permiten el cambio de grupo de favoritos.

## EPG (Guía electrónica de programación) (sólo en modo digital)

Este sistema cuenta con una guía electrónica de programación (EPG) para ayudarle en la navegación por todas las opciones posibles de visualización. La EPG facilita información, como listados de programas, y horas de inicio y finalización, referente a todos los servicios disponibles. Además, la EPG suele contener información detallada sobre los programas (la disponibilidad y el contenido de esta información varía según la emisora).

Esta función sólo se puede utilizar si la información de la EPG proviene de empresas de radiodifusión. Debe ajustar el reloj en el menú **Hora** antes de utilizar la función EPG.

La EPG muestra los datos de programación de los próximos 8 días.



- Pulse **INFO** para mostrar la información del programa actual.

	Se muestra con un programa de TV o de DTV.
	Se muestra con un programa de radio.
	Se muestra con un programa MHEG.
	Se muestra con un programa MPEG.
	Formato del canal.
	Formato del canal.
	Se muestra con un programa de teletexto.
	Se muestra con un programa de subtítulos.
	Se muestra con un programa codificado.
	Se muestra con un programa Dolby Digital.
	Se muestra con un programa Dolby Digital PLUS.
	576i/p, 720p y 1080i/p: resolución del canal
	El programa transmitido con el icono puede que no se muestre en la salida del monitor, en función de la información del programa.
	Muestra información del siguiente programa.

∨ ○ ∧	Muestran otra información del programa.
-------	---



OK	Aparece una ventana emergente con los ajustes de grabación/recordatorio.
∧ ∨	Permiten seleccionar el modo de temporizador de grabación/ajuste de recordatorio.

## Activación/desactivación de la EPG

- 1 Pulse **GUIDE** (GUÍA) para activar o desactivar la EPG.

## Selección de un programa

- 1 Pulse los botones de navegación o P ∧ ∨ para seleccionar el programa que desee.



## Modo de guía AHORA/SIGUIENTE

Puede ver un programa que se esté emitiendo seguido de otro programado.

Botón	Descripción
Botón rojo	Cambia al modo EPG.
Botón amarillo	Permite acceder al modo de temporizador manual.
Botón azul	Permite acceder al modo de lista de programación.
OK	Cuando esté seleccionado "Ahora", se moverá al programa seleccionado y la EPG desaparecerá. Cuando esté seleccionado "Siguiente", aparecerá una ventana emergente de reserva.
< >	Permiten seleccionar el programa AHORA o SIGUIENTE.
^ v	Permiten seleccionar el programa de emisión.
P ^ v	Permiten subir/bajar las páginas.
GUIDE (GUÍA)	
BACK (ATRÁS)	Desactiva la EPG.
EXIT (SALIR)	
TV/RAD	Permite seleccionar el programa de DTV o RADIO.
INFO	Activa o desactiva la información detallada.

## Modo de guía de 8 días

Botón	Descripción
Botón rojo	Cambia al modo EPG.
Botón verde	Permite acceder al modo de ajuste de fecha.
Botón amarillo	Permite acceder al modo de temporizador manual.
Botón azul	Permite acceder al modo de lista de programación.
OK	Al seleccionar "Programa de emisión actual", se moverá al programa seleccionado y la EPG desaparecerá. Al seleccionar "Programa de emisión futura", aparecerá una ventana emergente de reserva.
< >	Permiten seleccionar el programa.
^ v	Permiten seleccionar el programa de emisión.
P ^ v	Permiten subir/bajar las páginas.
GUIDE (GUÍA)	
BACK (ATRÁS)	Desactiva la EPG.
EXIT (SALIR)	
TV/RAD	Permite seleccionar el programa de DTV o RADIO.
INFO	Activa o desactiva la información detallada.

## Modo de cambio de fecha

Botón	Descripción
Botón verde	
v	Desactiva el modo de configuración de fecha.
BACK (ATRÁS)	
OK	Cambia a la fecha seleccionada.
< >	Permiten seleccionar una fecha.
GUIDE (GUÍA)	
EXIT (SALIR)	Desactiva la EPG.

## Cuadro de descripción ampliada

Botón	Descripción
INFO	Activa o desactiva la información detallada.
^ v	Permiten subir/bajar en el texto.
< >	Permiten seleccionar el modo de temporizador de grabación/ajuste de recordatorio.
GUIDE (GUÍA)	Desactiva la EPG.
EXIT (SALIR)	

## Modo de ajuste de grabación/recordatorio

Puede configurar una hora de inicio o de finalización para la grabación y ajustar un recordatorio para la hora de inicio, con la hora de fin sombreada.

Esta función sólo está disponible cuando el equipo de grabación que utiliza señalización de grabación (clavija 8) se haya conectado al terminal Salida de monitor (AV2) mediante un cable euroconector.

La función de grabación sólo es posible en el modo digital y no en el modo analógico.

Botón	Descripción
BACK (ATRÁS)	Permite desactivar el modo de temporizador manual.
Botón amarillo	Permite cambiar al modo de guía.
Botón azul	Permite cambiar al modo de lista de programación.
OK	Guarda el ajuste de temporizador/recordatorio.
< >	Permiten seleccionar el tipo, la hora de inicio, la hora de finalización o el programa.
^ v	Permiten seleccionar el ajuste de recordatorio o la función de grabación.

## Modo de lista de programación

Si ha creado una lista de programación, se mostrará la programación a la hora configurada incluso si está viendo un programa diferente en ese momento.

Botón	Descripción
Botón amarillo	Permite cambiar al modo de temporizador manual.
Botón azul	Permite cambiar al modo de guía.
<b>GUIDE (GUÍA)</b>	
<b>OK</b>	Permite seleccionar la opción que desee (Modificar/Borrar/Borrar todo).
^ v	Permiten seleccionar el programa.
P ^ v	Permiten subir/bajar las páginas.
<b>BACK (ATRÁS)</b>	Permite desconectar la lista de programación.

## Uso de opciones adicionales

### Ajuste del formato

Puede cambiar el tamaño de una imagen para verla con su tamaño óptimo si pulsa **RATIO (RELACIÓN)** mientras ve la TV.

#### ! NOTA

- También puede cambiar el tamaño de la imagen si pulsa **Q. MENU (MENÚ RÁPIDO)** o si accede a **Formato** en los menús de imagen.
- Para ajustar el zoom, seleccione **14:9**, **Zoom** y **Zoom cine** en el menú de formato. Tras realizar el ajuste del zoom, la pantalla volverá al menú rápido.
- Sólo puede seleccionar los formatos **4:3**, **16:9 (Ancho)**, **14:9** y **Zoom/Zoom cine** en el modo Componente.
- Sólo puede seleccionar los formatos **4:3**, Original, **16:9 (Ancho)**, **14:9** y **Zoom/Zoom cine** en el modo HDMI.
- Sólo puede seleccionar los formatos **4:3** y **16:9 (Ancho)** en los modos RGB-PC y HDMI-PC.
- En el modo DTV/HDMI/Componente (más de 720p), está disponible únicamente la opción **Sólo escaneo**.
- En el modo Analógico/DTV/AV/Euroconector, está disponible la visualización en **Ancho completo**.

- **16:9**: cambia el tamaño de la imagen de modo que se ajuste al ancho de la pantalla.



- **Sólo escaneo**: muestra las imágenes de vídeo en el tamaño original sin que desaparezcan las partes de los bordes de la imagen.



#### ! NOTA

- Si selecciona **Sólo escaneo**, puede que haya ruido de imagen en el borde de la señal original.

- **Original**: cuando la TV reciba la señal de pantalla panorámica, cambiará automáticamente al formato de imagen de la emisión.



- **Ancho completo:** cuando la TV reciba la señal de pantalla panorámica, ajustará la imagen a toda la pantalla en proporción lineal, vertical u horizontalmente.

Los formatos de vídeo 4:3 y 14:9 son compatibles con el ancho completo sin distorsión a través de la entrada DTV.



- **4:3:** cambia el tamaño de las imágenes al estándar anterior 4:3.



- **14:9:** podrá disfrutar del formato de imagen 14:9 o de cualquier programa de TV general a través del modo 14:9. La pantalla 14:9 se visualizará igual que la 4:3, aunque se moverá hacia arriba y abajo.



- **Zoom:** permite ampliar una imagen de modo que se ajuste al ancho de la pantalla. Puede que no aparezcan la parte superior e inferior de la imagen.

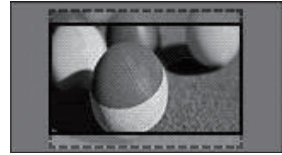

### ! NOTA

- Si accede a **Formato** en los menús rápidos:
  - Pulse los botones de navegación para estirar una imagen en vertical.
  - Pulse los botones de navegación para acercar o alejar la imagen.

- **Zoom cine:** permite ampliar una imagen en formato cinematográfico, 2.35:1.
  - Para cambiar el formato del zoom cine, pulse los botones de navegación y elija una opción del 1 al 16.
  - Para acercar o alejar la imagen, pulse los botones de navegación.

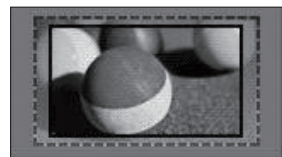

### ! NOTA

- Si amplía o reduce demasiado una imagen, ésta puede verse distorsionada.

## Cambio de los modos AV

Cada modo AV tiene los ajustes de imagen y sonido optimizados.

Pulse **AV MODE** (MODO AV) repetidamente para seleccionar el modo correspondiente.

Modo	Descripción
<b>Descon</b>	Cambia a los ajustes personalizados anteriormente.
<b>Cine o Cine IFX</b>	Emplea el ajuste de imagen y sonido optimizado para mostrar un aspecto cinematográfico.
<b>Deportes</b>	Emplea el ajuste de imagen y sonido optimizado para deportes de acción dinámica.
<b>Juego</b>	Emplea el ajuste de imagen y sonido optimizado para juegos rápidos. Al jugar en un videojuego con PlayStation o Xbox, se recomienda usar el modo <b>Juego</b> . Cuando esté en modo <b>Juego</b> , las funciones relacionadas con la calidad de la imagen se optimizarán para los juegos.

### ! NOTA

- Si selecciona **Descon** en el modo AV, se seleccionará la imagen configurada inicialmente.

## Uso de la lista de entradas

### Selección de una fuente de entrada

- 1 Pulse **INPUT** (ENTRADA) para acceder a las fuentes de entrada.
  - El dispositivo conectado se muestra en cada fuente de entrada.

### ! NOTA

- También puede acceder a la lista de fuentes de entrada si selecciona **ENTRADA** en los menús principales.

- 2 Pulse los botones de navegación para desplazarse hasta una de las fuentes de entrada y pulse **OK**.
  - La imagen que se muestra puede diferir de la de su TV.

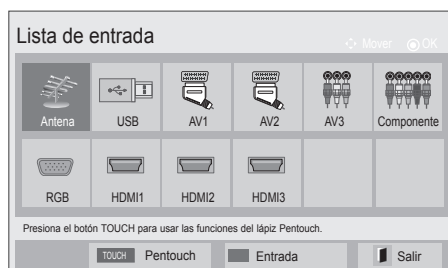

Fuente de entrada	Descripción
<b>Antena o cable</b>	Seleccione esta opción cuando esté en el modo DTV/RADIO/TV.
<b>USB</b>	Seleccione esta opción cuando el uso de USB depende del conector.
<b>AV</b>	Seleccione esta opción cuando use el vídeo o un equipo externo.
<b>Componente</b>	Seleccione esta opción al utilizar un DVD o un receptor digital, según el conector.
<b>RGB</b>	Seleccione esta opción cuando el uso de un PC dependa del conector.
<b>HDMI</b>	Seleccione esta opción cuando el uso del DVD, PC o sintonizador dependa del conector.

Las fuentes de entrada conectadas se muestran en negro y las desconectadas en color gris.

- Para añadir una etiqueta de entrada, pulse el botón azul. Puede identificar fácilmente un dispositivo conectado a una fuente de entrada.
- Para acceder al Pentouch, pulse el botón TOUCH (TÁCTIL). Varias funciones del Pentouch están disponibles en la TV.

### Cómo añadir una etiqueta de entrada

Añada una etiqueta a una fuente de entrada para que pueda identificar fácilmente el dispositivo que esté conectado a su fuente de entrada.

- La imagen que se muestra puede diferir de la de su TV.



- 1 Pulse **INPUT** (ENTRADA) para acceder a las fuentes de entrada.
- 2 Pulse el botón **azul**.
- 3 Pulse los botones de navegación para desplazarse hasta una de las fuentes de entrada.
- 4 Pulse los botones de navegación para desplazarse hasta una de las etiquetas de entrada.
- 5 Cuando haya finalizado, pulse **EXIT** (SALIR). Para volver al menú anterior, pulse **BACK** (ATRÁS).

#### ! NOTA

- Esta función no se admite en el modo de Pentouch.

### Bloqueo de los botones de la TV (bloqueo infantil)

Bloquee los botones de la TV para evitar cualquier uso no deseado o por parte de los niños o algún accidente.

- 1 Pulse **Home** (Inicio) para acceder a los menús principales.
- 2 Pulse los botones de navegación para desplazarse hasta **CERRAR** y pulse **OK**.
- 3 Pulse los botones de navegación para desplazarse hasta **Bloqueo teclas** y pulse **OK**.
- 4 Seleccione **CONEX** para activar la función Bloqueo teclas.
  - Para desactivar la función Bloqueo teclas, seleccione **Descon**.
- 5 Cuando haya finalizado, pulse **EXIT** (SALIR). Para volver al menú anterior, pulse **BACK** (ATRÁS).

#### ! NOTA

- La TV está programada para recordar la última configuración después de apagar la TV.
- Si apaga la TV con la función **Bloqueo teclas** activada, pulse **⊘**, **INPUT** (ENTRADA), **P** **^** **v** o los botones numéricos del mando a distancia.
- Si pulsa cualquier botón de la TV con la función Bloqueo teclas activada, **!** **Bloqueo teclas** aparece en la pantalla.

## Uso de los menús rápidos

Puede personalizar los menús más usados.

- 1 Pulse **Q. MENU** (MENÚ RÁPIDO) para acceder a los menús rápidos.
- 2 Pulse los botones de navegación para desplazarse por los menús siguientes y pulse **OK**.

- La imagen que se muestra puede diferir de la de su TV.

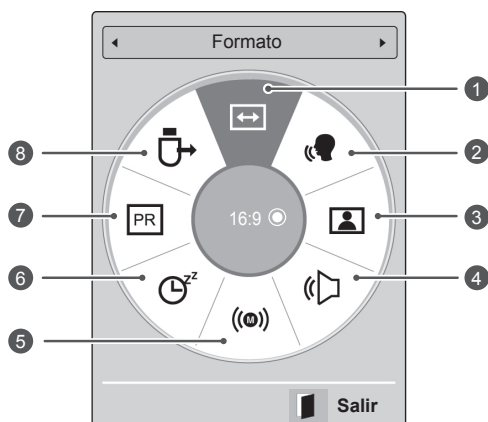

Menú	Descripción
1 <b>Formato</b>	Permite cambiar el tamaño de la imagen (16:9, Sólo escaneo, Original, Ancho completo, 4:3, 14:9, Zoom y Zoom cine).
2 <b>Diálogos Claros II</b>	Al diferenciar el rango de sonidos humano del resto, los usuarios pueden escuchar mejor los diálogos.
3 <b>Modo de imagen (En función del modelo)</b>	Permite cambiar el modo de imagen (Vivos, Estándar, APS, Cine, Cine <del>III</del> , Bright Room <del>III</del> , Deportes, Juego, Para, Foto, expertos1 y Para expertos2).
4 <b>Modo de sonido</b>	Permite cambiar el modo de sonido (Estándar, Música, Cine, Deportes y Juego).
5 <b>Audio o Idioma audio</b>	Permite cambiar la salida de sonido.
6 <b>Temporizador Apagado</b>	Permite ajustar el tiempo que tardará la TV en apagarse.
7 <b>Saltar activado/desactivado</b>	Permite activar y desactivar la función Saltar.
8 <b>Dispositivo USB</b>	Permite expulsar un dispositivo USB cuando éste esté conectado.

### ! NOTA

- Los menús y las opciones disponibles pueden diferir según la fuente de entrada que emplee.
- 3 Pulse los botones de navegación para desplazarse hasta la opción que desee.
  - 4 Cuando haya finalizado, pulse **Q. MENU** (MENÚ RÁPIDO).

## Uso de la función de asistencia al cliente

### Prueba de actualización de software

Para descargar software a través del sistema de emisión digital terrestre.

- 1 Pulse **Home** (Inicio) para acceder a los menús principales.
- 2 Pulse el botón rojo para desplazarse hasta **Asistencia al cliente**.
- 3 Pulse los botones de navegación para desplazarse hasta **Act. Software**.
- 4 Pulse los botones de navegación para desplazarse hasta **Conex** y pulse **OK**.
  - Si selecciona **Conex**, aparecerá un cuadro con un mensaje de confirmación que notifica al usuario de la detección de nuevo software.
- 5 Cuando haya finalizado, pulse **EXIT** (SALIR).  
Para volver al menú anterior, pulse **BACK** (ATRÁS).

Al ajustar "Act. Software"

- De forma ocasional, la transmisión de información digital de software actualizada puede producir este resultado en el menú siguiente de la pantalla de la TV.

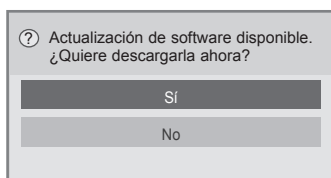

- Actualización sencilla: para el canal de actualización actual.

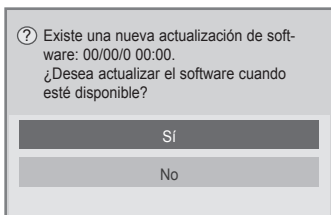

- Actualización programada: para el canal de actualización programada.
- Cuando el menú Act. Software esté "Descon", aparecerá el mensaje de solicitud para cambiarlo a "Conex".

- La descarga se inicia cuando se selecciona "Sí". En este momento no se muestra la ventana emergente de progreso.
- El estado de progreso de la descarga se puede comprobar en el menú de actualización del software.

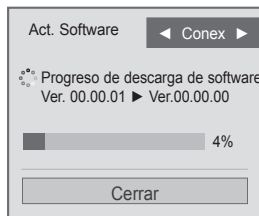

- La TV se reiniciará cuando finalice la descarga.

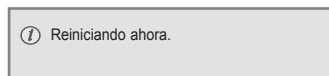

### ! NOTA

- Durante el proceso de **actualización del software**, tenga en cuenta lo siguiente:
  - No se debe desconectar la alimentación de la TV.
  - No se debe desconectar la antena.
  - Después de la actualización del software, puede confirmar la versión del software actualizado en el menú **Act. Software**.
  - El software puede tardar unas horas en descargarse, por lo que debe asegurarse de que la alimentación permanece conectada durante la descarga.
  - El software se descarga sólo en el modo de espera o en MUX con el servicio de actualización de software, y se detiene cuando el cable de alimentación se desenchufa o cuando se visualiza MUX sin el servicio de actualización del software.
  - Al volver al modo de espera o a MUX con el servicio de actualización del software, la descarga del software se reanudará desde donde se haya detenido.

## Prueba de imagen/sonido

Para realizar pruebas de imagen y sonido:

- 1 Pulse **Home** (Inicio) para acceder a los menús principales.
- 2 Pulse el botón rojo para desplazarse hasta **Asistencia al cliente**.
- 3 Pulse los botones de navegación para desplazarse hasta **Prueba de imagen** o **Prueba de sonido**.
- 4 Pulse los botones de navegación para desplazarse hasta **Sí** y pulse **OK**.
- 5 Cuando haya finalizado, pulse **EXIT** (SALIR). Para volver al menú anterior, pulse **BACK** (ATRÁS).

## Uso de la prueba de señal

Para ver información sobre el fabricante, el modelo/tipo, el número de serie y la versión del software:

- 1 Pulse **Home** (Inicio) para acceder a los menús principales.
- 2 Pulse el botón rojo para desplazarse hasta **Asistencia al cliente**.
- 3 Pulse los botones de navegación para desplazarse hasta **Prueba de señal**.
- 4 Pulse **OK**.  
- Aparecen los datos del fabricante, modelo/tipo, número de serie, versión de software e información de canal.
- 5 Cuando haya finalizado, pulse **EXIT** (SALIR). Para volver al menú anterior, pulse **BACK** (ATRÁS).

### ! NOTA

- Aparece la información y la intensidad de la señal del MUX\* sintonizado.
- Aparece la información de señal y el nombre de servicio del MUX seleccionado.

(\* MUX: un directorio superior de canales en emisión digital [un solo MUX contiene varios canales]).

## Uso de la información del producto o servicio

Para comprobar la información del producto o servicio:

- 1 Pulse **Home** (Inicio) para acceder a los menús principales.
- 2 Pulse el botón rojo para desplazarse hasta **Asistencia al cliente**.
- 3 Pulse los botones de navegación para desplazarse hasta **Inform. producto/servicio**.  
Puede comprobar la información del producto/servicio en función del modelo.
- 4 Cuando haya finalizado, pulse **EXIT** (SALIR). Para volver al menú anterior, pulse **BACK** (ATRÁS).

# PENTOUCH

## Uso de Pentouch

Pentouch le permite utilizar funciones compatibles con los lápices táctiles como Bocetos, Photo Editor (Editor de fotos), Diario de Familia, Gallery (Galería), Internet y Diario de Familia.



### ADVERTENCIA

- No lance ni deje caer el lápiz táctil, ni lo balancee con un cable de carga conectado, ya que se podría dañar el producto o podría producir heridas.
- Las personas que llevan marcapasos deben mantenerse a una distancia mínima de 30 cm del lápiz. No lo utilice si está prohibida la comunicación inalámbrica. Protéjalo de vibraciones fuertes u objetos magnéticos. Las comunicaciones inalámbricas pueden dar lugar a un funcionamiento incorrecto o fallos.
- No utilice ni almacene el lápiz táctil bajo la luz directa del sol, cerca de un objeto caliente (p. ej., un radiador o una chimenea) ni en entornos con polvo o un alto grado de humedad. Esto podría provocar deformaciones, un funcionamiento incorrecto, fallos o un incendio.
- Si detecta algún sonido, humo u olor anormal, retire inmediatamente el cable de carga y deje de usar el producto, y después póngase en contacto con un centro de servicio. Esto podría provocar fallos o un incendio.
- Si se derrama líquido del lápiz táctil, no deje que entre en contacto con la piel. Si el líquido entra en contacto con los ojos, aclárelos inmediatamente con abundante agua del grifo y después consulte con el médico. El líquido puede causar ceguera. Si el líquido entra en contacto con la piel o la ropa, lávela inmediatamente con agua del grifo. Si el líquido provoca inflamación o heridas en la piel, consulte con el médico.
- No deje que el fluido entre en contacto con el fuego. No caliente el producto en un microondas o en un horno de convección.
- Utilice el cable USB especificado para cargar la batería.
- Mantenga el lápiz táctil fuera del alcance de los niños y alejado de ubicaciones inestables. No deje que los niños o las mascotas se lleven el lápiz táctil a la boca

o lo laman. Si se juega con él o se traga, podrían producirse heridas graves.

- No utilice el lápiz táctil con las manos mojadas. No deje que ninguna sustancia extraña (p. ej., refrescos o agua) se introduzca en el lápiz táctil. Si esto ocurriese, no lo utilice. No toque el receptor óptico del lápiz táctil con un objeto afilado. Esto podría producir una descarga eléctrica o daños en el producto.
- No utilice el producto a temperaturas extremas. No utilice el producto inmediatamente después de entrar en un lugar cálido desde el frío exterior. Esto podría provocar condensación en el producto. \* Asimismo, el lápiz podría sufrir daños. Apague el dispositivo y espere varias horas para que se evapore la humedad antes de utilizarlo.
- No desmonte ni modifique nunca el lápiz táctil. \* La garantía del producto no cubre los daños o heridas debidos a haberlo desmontado sin autorización. Esto podría producir una descarga eléctrica o daños en el producto.
- Si se derrama líquido del lápiz táctil, queda estrictamente prohibido el uso de fuego a su alrededor. El líquido o gas derramado puede provocar un incendio o causar daños.
- Evite los golpes o impactos del producto; por ejemplo, no coloque objetos pesados sobre él ni lo presione.
- No muestre caracteres o imágenes fijos en la pantalla durante periodos de tiempo prolongados, ya que esto podría provocar adherencia de imágenes.
- No conecte el cable de carga a dispositivos periféricos ni discos distintos a los especificados. Esto podría dar lugar a un funcionamiento incorrecto o fallos.
- No deje el lápiz táctil en el suelo, ya que si se pisa se podría dañar el producto o podrían producirse daños personales. Utilice la funda proporcionada con el lápiz táctil.
- Tenga cuidado al desechar el producto. El lápiz táctil se compone de una batería de iones de litio y material plástico. Quemar el producto puede resultar peligroso, así que debe desecharlo de acuerdo con la normativa local.
- No retire el cable de carga con excesiva

fuerza ya que se podría dañar el puerto de carga y el PC.

- No manipule el lápiz táctil con excesiva fuerza, ya que podría derramar sustancias extrañas en la pantalla. Limpie el producto con el paño de limpieza proporcionado.
- Cuando varias personas utilicen el lápiz táctil, asegúrese de que haya suficiente espacio disponible. Las colisiones pueden provocar heridas o fallos.

## Pasos para utilizar la aplicación Pentouch

Siga los pasos a continuación para utilizar la función Pentouch.

- 1 Compruebe los requisitos del sistema antes de iniciar la instalación.
- 2 Instale la aplicación Pentouch y el controlador del dispositivo de seguridad USB desde el CD de instalación.
- 3 Vincule el lápiz y el dispositivo de seguridad.
- 4 Conecte el PC y la TV.
- 5 Configure la pantalla del PC.
- 6 Active el modo Pentouch en la TV.
- 7 Inicie la aplicación Pentouch.

## Requisitos del sistema

Asegúrese de que los controladores están instalados correctamente para garantizar un funcionamiento adecuado del lápiz táctil.

- No se admite Windows 7 Starter Edition.

Sistemas operativos compatibles	
Windows XP	32 bits
Windows Vista	32 bits
Windows 7	64 bits

### Requisitos del sistema recomendados para Pentouch

- CPU: de doble núcleo de 2 GHz o superior.
- Memoria: 1 GB o superior.
- Disco duro: 500 MB o superior.
- Pantalla: tarjeta gráfica con 1920 x 1080 (excepto para 50PT49\*\*), 1024 x 768 (para solo 50PT49\*\*) mediante un puerto de salida RGB o HDMI.
- Se recomienda Windows 7 por su compatibilidad con las funciones multitoque.



### NOTA

- Para instalar o eliminar el software incluido, deberá iniciar sesión como administrador.
- Asegúrese de instalar los controladores que se encuentran en el CD suministrado.
- También puede descargar esta aplicación desde el sitio web de LG Electronics.
- Asegúrese de cerrar todas las aplicaciones en ejecución antes de instalar los controladores.

## Instalación de la aplicación Pentouch

Instale la aplicación Pentouch en su ordenador para utilizar sus funciones.

Siga los pasos descritos en este manual para instalar la aplicación.

- 1 Prepare su ordenador y enciéndalo.
- 2 Una vez encendido, inserte el CD suministrado. La pantalla de instalación aparece automáticamente.

(Si la pantalla de instalación no se muestra automáticamente, vaya a Mi PC y haga clic en LG, index.htm para acceder a la pantalla de instalación).

- 3 Haga clic en [Instalar la aplicación Pentouch] en la página web. Seleccione un idioma de visualización y, a continuación, instale la aplicación Pentouch.

Se utiliza la carpeta predeterminada para la instalación.

Aparece una ventana que indica que la instalación se ha finalizado correctamente.

- 4 Instale el controlador del dispositivo de seguridad USB tras instalar la aplicación Pentouch.

## Instalación del controlador del dispositivo de seguridad USB

Antes de instalar el controlador del dispositivo de seguridad USB, instale la aplicación Pentouch.

- 1 Haga clic en [Instalar el controlador del dispositivo de seguridad USB Pentouch] en la página web. Seleccione un idioma de visualización y, a continuación, instale el controlador del dispositivo de seguridad USB.

Se utiliza la carpeta predeterminada para la instalación.

Aparece una ventana que indica que la instalación se ha finalizado correctamente.

- 2 En Windows XP, el asistente "Nuevo hardware encontrado" instala el controlador automáticamente.
- 3 Reinicie el ordenador tras la instalación.
- 4 Si el ordenador se enciende con normalidad, registre su lápiz táctil y el dispositivo de seguridad Pentouch en su ordenador. (Consulte la página 39)



### NOTA

- Desconecte el dispositivo de seguridad USB para instalar el controlador.

## Eliminación de la aplicación Pentouch y el controlador

Si hay problemas con la instalación de la aplicación Pentouch o el controlador, o si se produce un error al utilizar la aplicación, siga estos pasos para eliminar la aplicación o el controlador y volver a instalarlos.

- 1 En el ordenador, seleccione [Inicio] → [Panel de control] → [Agregar o quitar programas] para eliminar la aplicación Pentouch o el controlador.
  - El controlador instalado: controlador multitoque Pentouch de LG.
  - La aplicación Pentouch instalada: Pentouch TV.
- 2 Haga clic en [Sí]. Aparecerá una ventana indicando que la aplicación/controlador se ha eliminado.
- 3 Reinicie el PC tras eliminar la aplicación o el controlador.

## Vinculación de un lápiz táctil y un dispositivo de seguridad

### ¿Qué es la vinculación?

Antes de utilizar el lápiz táctil, deberá vincular el lápiz y el dispositivo de seguridad.

Una vez vinculados, no será necesario repetir la operación a menos que:

- Compre un nuevo lápiz.
- Sustituya el lápiz antiguo por uno nuevo.
- Intente vincular un nuevo lápiz táctil para utilizar dos lápices simultáneamente.

### Datos importantes antes de realizar una vinculación

- Esta aplicación permite vincular hasta dos lápices en un mismo dispositivo de seguridad.
- Si desea utilizar dos lápices a la vez, deberá vincularlos uno a uno con el dispositivo de seguridad.
- Cuando el lápiz vinculado está en uso, no podrá realizarse una vinculación.
- Si vincula un nuevo lápiz táctil con dos lápices que ya hayan sido vinculados con el dispositivo de seguridad, todos los datos de vinculación anteriores se eliminarán.
- Utilice el CD de instalación suministrado para instalar el controlador en el PC. Para obtener más información sobre la instalación del controlador, consulte la guía de instalación de controladores.

<Panel posterior del ordenador>

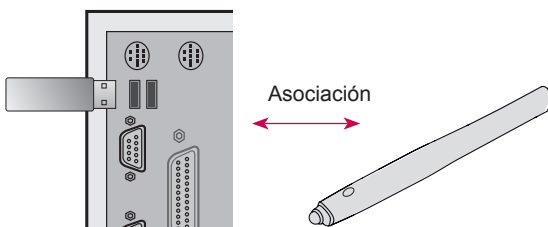

### Lápiz táctil

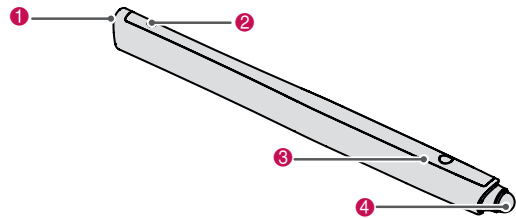

N.º	Descripción
1	Puerto de carga USB
2	Indicador LED
3	Botón Power/Home (Encendido/Inicio)
4	Botón de la punta del lápiz táctil

### Dispositivo de seguridad

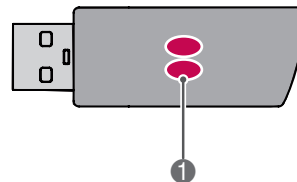



Indicador LED

### NOTA

- Para obtener más información, consulte el manual del usuario (Lápiz táctil, Dispositivo de seguridad).
- Los lápices táctiles y dispositivos de seguridad se venden por separado en las tiendas LG Electronics.
- Cuando no utiliza el lápiz durante un determinado período de tiempo (10 minutos), se desactiva.

### Vinculación inicial

- 1 Inserte el dispositivo de seguridad Pentouch en el puerto USB. Windows mostrará un mensaje en la barra de tareas indicando que se están buscando los controladores y que la instalación está en progreso. Una vez finalizada la instalación, los dos indicadores LED del dispositivo de seguridad USB se iluminarán en rojo. Cuando aparezca un mensaje indicando que el nuevo dispositivo se ha instalado, prepare el lápiz táctil suministrado como accesorio.

- 2 Mantenga el lápiz táctil a 50 cm del dispositivo de seguridad. Pulse el botón  /Home (Encendido/Inicio) del lápiz táctil. El indicador LED del lápiz se iluminará en rojo durante 2 segundos y parpadeará en verde 3 veces cuando la vinculación haya finalizado.
- 3 Cuando el lápiz táctil esté vinculado, el indicador LED parpadeará una vez al pulsar el botón  /Home (Encendido/Inicio).





### NOTA

- Solamente es necesario vincular el lápiz táctil la primera vez que se utiliza. La vez siguiente, deberá insertar el dispositivo de seguridad Pentouch primero. Si los dos indicadores se iluminan en rojo, pulse el botón  /Home (Encendido/Inicio).

### Si la vinculación falla

- 1 La vinculación falla si no se ha instalado el controlador del dispositivo de seguridad en el ordenador.
- 2 La vinculación falla si el indicador LED del dispositivo no se ilumina en rojo.
- 3 Extraiga el dispositivo de seguridad del PC, vuélvalo a insertar y reinicie la vinculación.

### Desvinculación (restablecimiento del lápiz táctil)





- 1 Pulse el botón  /Home (Encendido/Inicio) del lápiz táctil y compruebe que el LED parpadea en rojo una vez.
- 2 Mantenga pulsado el botón  /Home (Encendido/Inicio) del lápiz táctil durante 9 o 10 segundos.
- 3 Si la luz verde parpadea una vez, suelte el botón. La luz roja parpadea 3 veces y el lápiz vuelve a su modo inicial (desvinculado).

### Precaución al desvincular

- 1 Tenga cuidado de no desvincular el lápiz por error. Si lo desvincula, vuélvalo a vincular.
- 2 Si desvincula y vincula un lápiz táctil que funcione correctamente, el otro lápiz vinculado no funcionará. En este caso, desvincule el lápiz que no funciona correctamente y vuelva a vincularlo siguiendo los pasos del apartado "Vinculación inicial".

### Funcionamiento del lápiz táctil

Una vez vinculado, puede realizar las siguientes acciones con el lápiz táctil:

- 1 Encendido
  - Pulse el botón  /Home (Encendido/Inicio). Los LED rojo y verde permanecen encendidos para indicar que el lápiz está encendido.
- 2 Apagado
  - Mantenga pulsado el botón  /Home (Encendido/Inicio). Cuando el LED rojo se encienda una vez brevemente y se vuelva a encender, suelte el botón. El LED rojo parpadea 3 veces y el lápiz se apaga.
- 3 Pulsar el botón  /Home (Encendido/Inicio) mientras utiliza el lápiz táctil
  - En la aplicación Pentouch: muestra u oculta la barra de herramientas de la función.
  - En Windows: funciona del mismo modo que el botón derecho del ratón. Marque con el lápiz táctil el objeto donde quiera hacer clic con el botón derecho y, a continuación, pulse el botón.
- 4 La función de doble clic puede no funcionar correctamente en Windows XP o Windows Vista. Si es el caso, utilice el botón  /Home (Encendido/Inicio) (clic con el botón derecho).
- 5 El lápiz táctil funciona del mismo modo que el ratón en Windows.



### NOTA

- Después de 3 horas de carga continua, podrá utilizar el lápiz táctil durante unas 8 horas.
- Durante la carga, es posible que Pentouch no funcione con normalidad.
- El LED se iluminará en verde durante el uso del lápiz táctil. Si no utiliza el lápiz táctil, se apagará automáticamente al cabo de 1 minuto.
- Indicador LED del lápiz táctil para el estado de la batería
  - En carga: LED rojo.
  - Carga finalizada: LED verde.
  - Nivel de la batería 20% o inferior: LED rojo parpadeando cada 3 segundos.
  - Batería sin carga: LED rojo parpadeando cada segundo y se apaga automáticamente.

## Uso de la función Pentouch

- La imagen visualizada puede diferir de su TV.

Para utilizar las funciones de Pentouch, necesita:

- Ordenador con salida RGB o HDMI.
- Cable RGB o HDMI.

- 1 Tras conectar la TV y el PC con un cable RGB o HDMI, utilice el botón INPUT del mando a distancia y seleccione la entrada conectada al PC.
- 2 Para configurar la pantalla del PC, consulte el apartado "Ajustes de la resolución de pantalla para Pentouch". Si su PC es un ordenador portátil, deberá configurar el vídeo para que solamente se visualice en la TV y no en la pantalla del PC.
- 3 Acceda al modo Pentouch de la TV.
  - Pulse el botón TOUCH (Táctil) del mando a distancia o pulse Home para acceder a los menús principales. A continuación, seleccione la función Pentouch.
- 4 Seleccione la conexión de entrada del ordenador correcta para acceder al modo Pentouch.

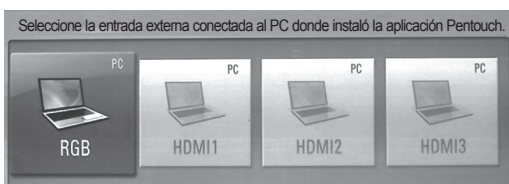

- 5 Utilice el lápiz táctil o el ratón para iniciar la aplicación Pentouch. El botón /Home (Encendido/Inicio) del lápiz táctil funciona del mismo modo que el botón derecho del ratón.

### ! NOTA

- Si apaga la TV y lo vuelve a encender mientras utiliza la función Pentouch, aparecerá la última pantalla utilizada.
- Para cambiar del modo Pentouch a otros modos, pulse el botón INPUT del mando a distancia para seleccionar la entrada deseada, o bien pulse el botón de la TV para volver a la pantalla de visualización de TV.

## Ajustes de la resolución de pantalla para Pentouch

### En un ordenador de sobremesa

#### Windows XP

Haga clic con el botón derecho en el escritorio y seleccione [Propiedades]. En la ventana [Propiedades de pantalla], defina la resolución de la pantalla a 1920 x 1080 (excepto para 50PT49\*\*), 1024 x 768 (solo para 50PT49\*\*) de la pestaña [Configuración].

#### Windows Vista

Haga clic con el botón derecho en el escritorio y seleccione [Personalizar] y [Propiedades de pantalla]. Defina la resolución de pantalla a 1920 x 1080 (excepto para 50PT49\*\*), 1024 x 768 (solo para 50PT49\*\*) del apartado [Resolución].

#### Windows 7

Haga clic con el botón derecho en el escritorio y seleccione [Resolución de pantalla]. Defina la resolución de pantalla a 1920 x 1080 (excepto para 50PT49\*\*), 1024 x 768 (solo para 50PT49\*\*) del apartado [Resolución].

### Ordenador portátil

#### Método 1:

En el portátil, pulse la tecla "Fn + cambiar pantalla" en el teclado para visualizar la pantalla del ordenador en la TV. A continuación, defina la resolución de la pantalla del ordenador a 1920 x 1080 (excepto para 50PT49\*\*), 1024 x 768 (solo para 50PT49\*\*).

\* Nota: la tecla de cambiar pantalla del portátil varía en función del fabricante.

\* La pantalla del PC solo debe visualizarse en la TV.

LG	Samsung	HP	Toshiba
Fn + F7	Fn + F4	Fn + F5	Fn + F5
Sony	Acer	Dell	Lenovo
Fn + F7	Fn + F5	Fn + F8	Fn + F7

## Método 2:

Abra el panel de control de la tarjeta gráfica del ordenador.

Establezca el [Modo de presentación] en modo [Pantalla única] y, a continuación, seleccione [TV LG] como la pantalla que se utilizará.

\* Defina la resolución de la pantalla del ordenador a 1920 x 1080 (excepto para 50PT49\*\*), 1024 x 768 (solo para 50PT49\*\*).

### ! NOTA

- El método para cambiar los ajustes de la resolución de pantalla varía según la configuración del ordenador.
- Pentouch no admite el modo de monitor dual ni el modo de monitor duplicado (espejo). Compruebe que la pantalla del PC esté configurada para visualizarse solamente en la TV.
- La tecla de cambiar pantalla del portátil varía en función del fabricante.

### Visualización de los ajustes de la pantalla

- La imagen que se muestra puede diferir de la de su TV.

Si pulsa el botón OK (Aceptar) del mando a distancia, aparecerá la pantalla siguiente indicando que los ajustes de la pantalla se han actualizado correctamente.

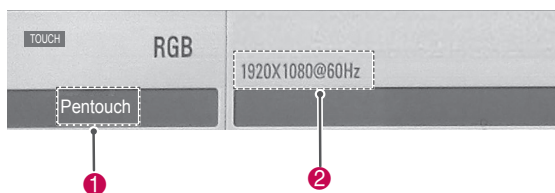

- ① El texto "Pentouch" indica que el modo Pentouch está activado. Si no aparece, reinicie el modo Pentouch. (Consulte la página 41)
- ② El mensaje "1920 x 1080 (excepto para 50PT49\*\*) y 1024 x 768 (solo para 50PT49\*\*)" indica que la resolución se ha definido correctamente. En caso contrario, vuelva a definir la resolución del monitor. (Consulte la página 41)

### ! PRECAUCIÓN

- La función de doble clic puede no funcionar correctamente en Windows XP o Windows Vista porque estos sistemas operativos no utilizan controladores táctiles.
- El funcionamiento de Pentouch puede ser más lento en función del rendimiento del ordenador.
- Si desconecta el puerto de salida del ordenador y lo vuelve a conectar, el tamaño de la pantalla puede cambiar. Si esto ocurriera, vuelva a definir la resolución de la pantalla.
- Si no se muestra nada en la TV ni en la pantalla del portátil cuando pulsa la tecla de cambiar pantalla (Fn + tecla especificada por el fabricante), pruebe con volver a pulsar la tecla.
- El tamaño de la pantalla de la TV puede hacerse más pequeño al pulsar la tecla de cambio de pantalla (Fn + tecla especificada por el fabricante). Si es el caso, vuelva a ajustar la resolución.
- Si cambia las propiedades del icono de escritorio de Windows 7 puede afectar a la aplicación Pentouch.
- Se recomienda no ejecutar otras aplicaciones al mismo tiempo que la aplicación Pentouch.
- Si el punto que toca en la pantalla de la TV con el lápiz táctil y el punto que se indica como tocado en la pantalla del ordenador no coinciden cuando el ordenador y la TV están conectados mediante un cable de señal de PC (RGB), use el mando a distancia de la TV para seleccionar [Inicio] → [IMAGEN] → [PANTALLA] (RGB) y, a continuación, seleccione [Configuración automática] para ajustar la pantalla.
- Si el PC y la TV solo están conectados mediante un cable de señal de PC (RGB), no habrá sonido en la TV. Conecte el PC y la TV con un cable de audio PC.
- La función de reproducción de vídeo de Editor de fotos puede no funcionar correctamente dependiendo de los códecs instalados en el ordenador.
- Si quiere abrir programas con un solo clic en Windows XP o Vista, en el PC, vaya a Inicio → Panel de control → Opciones de carpeta y seleccione "Un solo clic para abrir elemento (seleccionar al señalar)".
- Si el PC funciona en Windows XP, el teclado virtual solamente admitirá el idioma inglés.
- Al cambiar al modo Pentouch, o al cambiar la resolución en modo Pentouch para señales de entrada RGB, es posible que las imágenes no se muestren correctamente durante un tiempo debido al ajuste automático.

## Comprobación de las funciones de Pentouch

- La imagen visualizada puede diferir de su TV.

Cuando inicie la aplicación Pentouch, verá la pantalla inicial siguiente.

- 1 Pulse **TOUCH (TÁCTIL)** para acceder a las funciones de Pentouch.

### ! NOTA

- Puede acceder a las funciones de Pentouch seleccionando **Pentouch** en el menú principal.

- 2 Toque la pantalla con el lápiz táctil para seleccionar Bocetos, Photo Editor (Editor de fotos), Diario de Familia, Gallery (Galería), Internet o Mi Oficina.

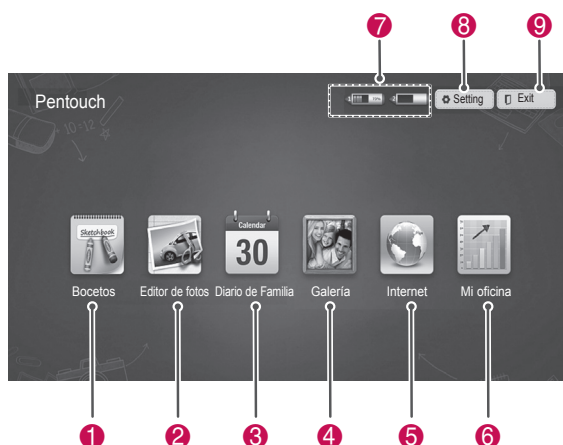

N.º	Descripción
1	<b>Bocetos</b> Seleccionar el fondo deseado y dibujar encima.
2	<b>Editor de fotos</b> Dibujar o editar imágenes o fotos y vídeos.
3	<b>Diario de Familia</b> Un diario de fotos, vídeos, notas y bocetos de todos los eventos familiares.
4	<b>Galería</b> Una colección de las imágenes dibujadas y guardadas en Bocetos, Photo Editor (Editor de fotos), Internet y Mi Oficina.
5	<b>Internet</b> Acceder a Internet para capturar contenido web y dibujar o escribir notas en él.
6	<b>Mi oficina</b> Compatible con el efecto de cristal de Microsoft Office y los archivos PDF.
7	Nivel de batería del lápiz táctil.
8	Guardar y abrir los ajustes de la ubicación de la carpeta, el salvapantallas y el idioma.
9	Salir de la aplicación Pentouch.

Cuando seleccione la **configuración**,

- 1 Seleccione **Configuración** en la pantalla inicial de Pentouch con el lápiz táctil.
- 2 Seleccione la opción deseada.

Opción	Descripción
Abrir carpeta	Seleccionar una carpeta para abrir los archivos de foto o vídeo que contiene.
Save Folder (Carpeta para guardar)	Seleccionar la carpeta donde se guardarán las imágenes.
Salvapantallas	Seleccionar el tiempo de espera del salvapantallas.
Idioma	Seleccionar y cambiar el idioma de trabajo.

## Uso de la barra de herramientas

Puede utilizar la barra de herramientas de dibujo en todas las pantallas de menús.

Para mostrar la barra de herramientas, marque con el lápiz táctil a la parte inferior de la pantalla.

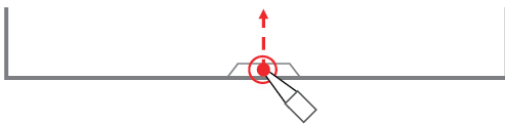

Hay dos tipos de barras de herramientas: fijas y específicas.

- La barra de herramientas fija muestra las funciones que utilizan todos los menús.
- La barra de herramientas específica muestra las funciones de un menú concreto.

### Funciones de la barra de herramientas fija

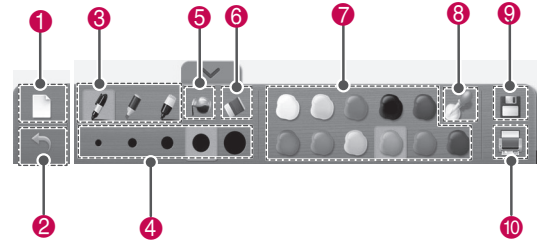

N.º	Descripción
1	Restablecer: eliminar el fondo y todos los dibujos.
2	Deshacer: ir hasta 5 acciones atrás.
3	Herramientas de dibujo: pluma, subrayador, lápiz mágico.
4	Selección del grosor de la herramienta de dibujo actual.
5	Bote de pintura: rellenar un área delimitada con el color seleccionado.
6	Borrador
7	Selección de color: seleccionar un color para la herramienta de dibujo actual.
8	Selección libre de color: seleccionar cualquier color de la rueda de colores.
9	Guardar
10	Imprimir Establecer la impresora, el rango de impresión y el número de copias. También está disponible la vista previa.

\* En el apartado de las funciones de menú se describen las funciones de las barras de herramientas específicas.



### PRECAUCIÓN

- Si las características de rendimiento del PC no son muy altas, la función de borrado puede ser más lenta si hay objetos dibujados superpuestos.

## Uso de la función Bocetos

Puede seleccionar el fondo deseado y dibujar encima.

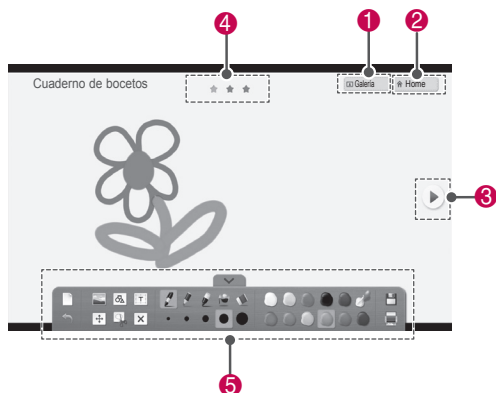

- 1 Toque la pantalla con el lápiz táctil para seleccionar Bocetos.
- 2 Toque la pantalla con el lápiz táctil para seleccionar la opción deseada o utilice la barra de herramientas para dibujar una imagen.

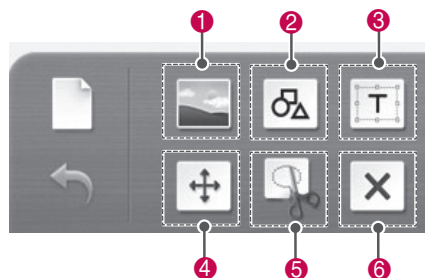

N.º	Descripción
1	Acceder a Galería.
2	Acceder al menú de inicio de Pentouch.
3	<b>Botones de página</b> Selecciónelos para ir a la página anterior o siguiente. Puede desplazarse hasta 3 páginas.
4	Posición en la página actual
5	Funciones de la barra de herramientas

### Funciones de las barras de herramientas específicas

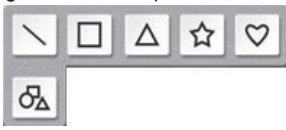

Menú	Descripción
1	<p>Seleccionar una imagen de fondo.</p> 
2	<p>Insertar imágenes básicas. Seleccione el icono deseado y, a continuación, púselo brevemente para crear una imagen de tamaño predeterminado.</p> 
3	<p>Insertar texto. Si selecciona un área para introducir texto, aparecerá un teclado en la pantalla. En algunos sistemas operativos se muestran dos teclados virtuales..</p> 

Al arrastrar una línea, lápiz o forma, solamente podrá mover o cambiar la forma de un único objeto a la vez.

Si pulsa brevemente un objeto y lo arrastra, se mostrará el área del objeto seleccionado.

**Mover**  
Para mover un objeto, arrastre el área del objeto seleccionado.

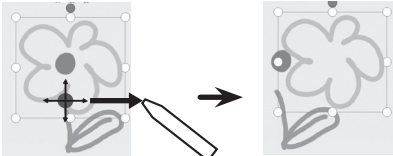

**4**

**Expansión y reducción**  
Para ampliar y reducir un objeto, arrastre una de las 8 esquinas del objeto seleccionado, que cambiará de forma según la esquina/borde correspondiente.

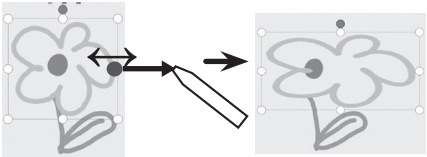

**Rotación**  
Arrastre y gire el objeto seleccionado.

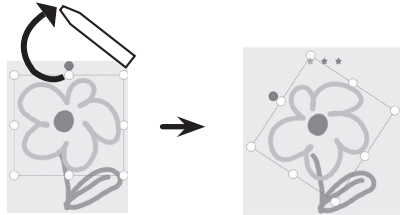

Recorte el rango y mueva, amplíe, reduzca y gire el objeto.

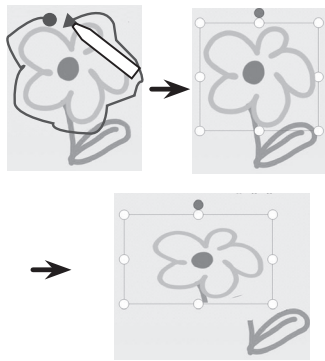

**5**

Eliminar objeto de la pantalla.

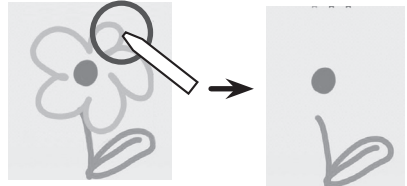

**6**

## Uso de la función Editor de fotos

Puede dibujar o editar imágenes en las imágenes capturadas de fotos y vídeos.

- 1 Toque la pantalla con el lápiz táctil y seleccione **Editor de fotos**.
- 2 Toque la pantalla con el lápiz táctil y seleccione la opción deseada.

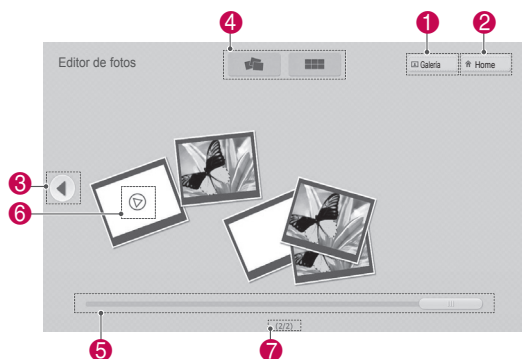

N.º	Descripción
1	Acceder a Galería.
2	Acceder al menú de inicio de Pentouch.
3	<b>Botones de página</b> Selecciónelos para ir a la página anterior o siguiente.
4	Seleccionar la opción de visualización de la lista de fotos. (Vista esparcida / Vista organizada).
5	Barra de desplazamiento de navegación de páginas.
6	<b>Icono del indicador de vídeo</b> Solamente puede reproducirse un vídeo a la vez. El vídeo reproducido anteriormente se pone en pausa.
7	Mostrar los números de página.

- 3 Seleccione la foto o vídeo que quiere decorar. Puede utilizar la barra de herramientas para decorar la imagen.

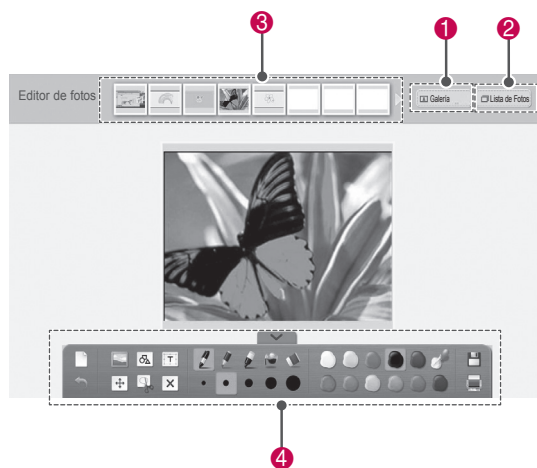





N.º	Descripción
1	Acceder a Galería.
2	Abrir la Lista de Fotos.
3	Vista previa de todas las fotos y vídeos de la carpeta (de más antiguo a más reciente).
4	Funciones de la barra de herramientas

### ! NOTA

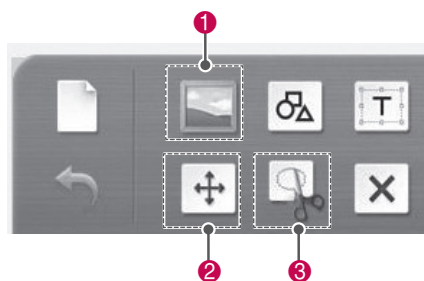
- Cuando trabaja con vídeos, puede utilizar el botón de pausa y extraer la imagen del marco en pausa para utilizarlo en Editor de fotos.
- Puede editar las fotos y vídeos guardados en la **Lista de Fotos**.
- Dependiendo del ordenador, es posible que la TV no reproduzca archivos de vídeo en el modo Pentouch.

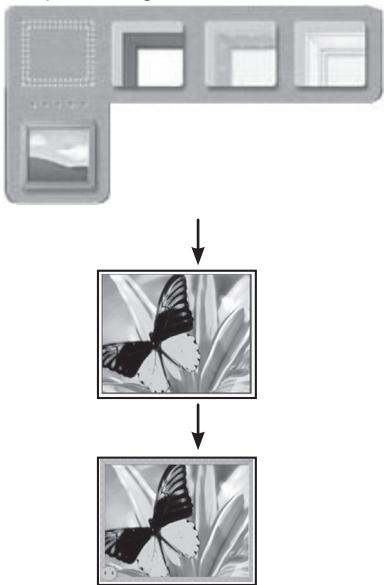
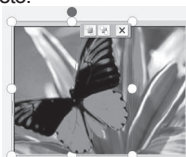
### Funciones de las barras de herramientas específicas



N.º	Descripción
1	<p>Cuadro para la imagen.</p> 
2	<p>Mover un objeto.</p>  <p>Si selecciona un objeto, aparecerá una miniventana emergente.</p> <div style="border: 1px solid gray; padding: 5px; margin-bottom: 5px;">  Traer al frente.         </div> <div style="border: 1px solid gray; padding: 5px; margin-bottom: 5px;">  Enviar detrás.         </div> <div style="border: 1px solid gray; padding: 5px;">  Eliminar.         </div>
3	<p>Cortar de la imagen.</p>  <p>Tras seleccionar un área para recortar puede cambiar su tamaño.</p>

## Uso de la función Diario de Familia

Puede mantener un diario de fotos, vídeos, notas y bocetos de todos los eventos familiares.

- 1 Toque la pantalla con el lápiz táctil para seleccionar **Diario de Familia**.
- 2 Seleccione la fecha deseada con el lápiz táctil.



- 3 Utilice la barra de herramientas para crear y decorar el diario de familia.

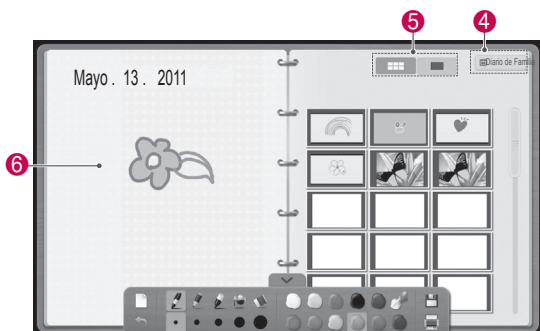

N.º	Descripción
1	Acceder al menú de inicio de Pentouch.
2	Seleccionar la fecha.
3	Las fechas con imágenes aparecen con colores e iconos.
4	Abrir la pantalla Diario de Familia.
5	Seleccionar la pantalla de vista previa o de visualización completa.
6	Dibujar o escribir aquí.

## Uso de la función Mi galería

Es la galería de imágenes creadas y guardadas mediante Bocetos, Editor de fotos, Internet y Mi Oficina.

- 1 Toque la pantalla con el lápiz táctil y seleccione **Galería**.
- 2 Toque la pantalla con el lápiz táctil, seleccione la opción deseada y acceda a la pantalla de la galería.

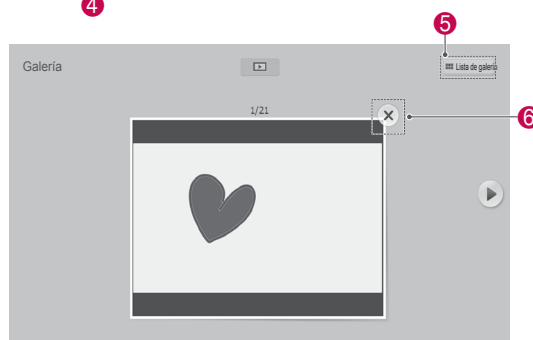
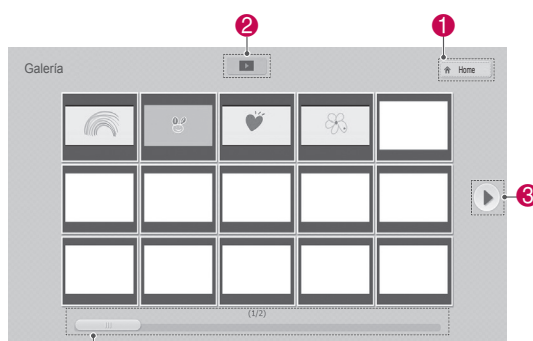

N.º	Descripción
1	Acceder al menú de inicio de Pentouch.
2	Iniciar la presentación de diapositivas desde la primera imagen de la página actual. Para detener la presentación, toque la pantalla con el lápiz táctil mientras se reproduce la presentación. De este modo volverá a la pantalla anterior.
3	Botón de página: selecciónelos para ir a la página anterior o siguiente.
4	Barra de desplazamiento de navegación de páginas.
5	Acceder a la Lista de galería.
6	Cuando se selecciona, la imagen actual se elimina y se muestra la imagen siguiente.

## Uso la función Internet

Puede capturar contenido web para arrastrar o escribir notas en él.

- 1 Toque la pantalla con el lápiz táctil y seleccione **Internet**.
- 2 Toque la pantalla con el lápiz táctil y seleccione la opción deseada o utilice la barra de herramientas.

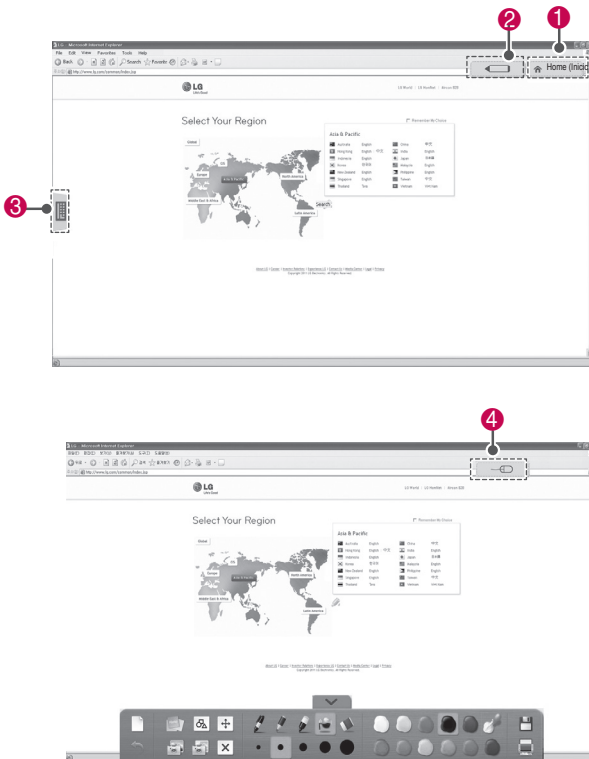

ESPAÑOL

### Funciones de las barras de herramientas específicas

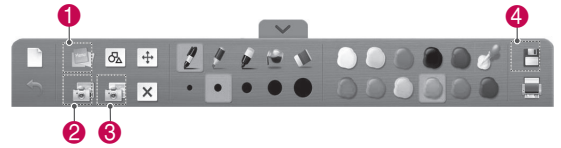

N.º	Descripción
1	<p>Nota</p> <p>Seleccionar una imagen para la nota.</p>
2	Capturar todo: aparece el mensaje de confirmación de guardado.
3	Selección de captura: aparece el mensaje de confirmación de guardado después de seleccionar un área para capturar.
4	Guardar

N.º	Descripción
1	Acceder al menú de inicio de Pentouch.
2	Acceder al modo de dibujo. En el modo de dibujo, el teclado virtual se esconde.
3	Pestaña del teclado virtual: insertar texto. Seleccione la pestaña del teclado virtual para mostrar el teclado en la pantalla. En algunos sistemas operativos se muestran dos teclados virtuales.
4	Permite volver al nivel anterior. Los dibujos se borrarán cuando haya salido del modo de dibujo.

## Uso de la función Mi Oficina

Puede dibujar o escribir en archivos de Microsoft Office o PDF.

- Las aplicaciones compatibles con archivos de Microsoft Office y PDF deben estar instaladas en el ordenador.
- Las carpetas y formatos compatibles se muestran en una ventana.

### Formatos de archivo admitidos

Tipo	Formatos de archivo admitidos
Archivos de Office	PPT, DOC y XLS versión 2003 PPTX, DOCX y XLSX versión 2007 Todos los archivos Microsoft PowerPoint (*.ppt, .pptx) Todos los archivos Microsoft Word (*.doc, .docx) Todos los archivos Microsoft Excel (*.xls, .xlsx) Todos los datos de Outlook (*.msg, *.eml)
Archivos PDF	Archivos Adobe PDF (*.pdf)

- 1 Toque la pantalla con el lápiz táctil y seleccione **Mi Oficina**.
- 2 Toque la pantalla con el lápiz táctil y, a continuación, en la ventana emergente Open (Abrir), seleccione el archivo que desea abrir.
- 3 Toque la pantalla con el lápiz táctil para seleccionar la opción deseada o utilice la barra de herramientas.

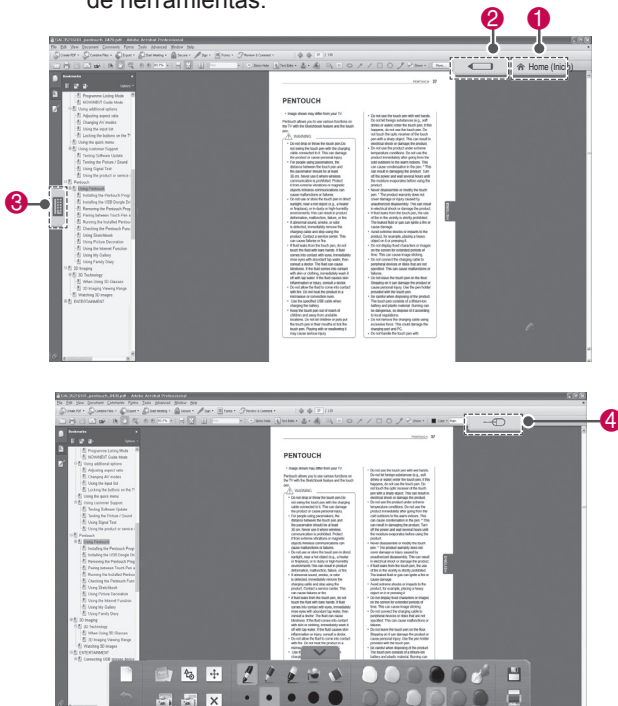

N.º	Descripción
1	Acceder al menú de inicio de Pentouch.
2	Acceder al modo de dibujo En el modo de dibujo, el teclado virtual se esconde.
3	Pestaña del teclado virtual: insertar texto. Seleccione la pestaña del teclado virtual para mostrar el teclado en la pantalla. En algunos sistemas operativos se muestran dos teclados virtuales.
4	Permite volver al nivel anterior. Los dibujos se borrarán cuando haya salido del modo de dibujo.

### Funciones de las barras de herramientas específicas

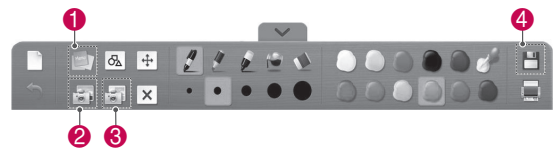

N.º	Descripción
	Nota Seleccionar una imagen para la nota.
1	
2	Capturar todo: aparece el mensaje de confirmación de guardado.
3	Selección de captura: aparece el mensaje de confirmación de guardado después de seleccionar un área para capturar.
4	Guardar

# IMÁGENES EN 3D

(Sólo para modelos 3D)

## Tecnología en 3D

Esta TV puede reproducir imágenes en 3D a través de la emisión 3D o cuando la TV esté conectada a un dispositivo compatible, como un reproductor 3D de Blu-ray Disc. Necesita dicho tipo de dispositivo para ver la TV en 3D. La TV en 3D muestra dos imágenes independientes con un formato para cada ojo. El espectador debe llevar gafas 3D para poder ver estas imágenes en formato 3D.



### ADVERTENCIA

- Le recomendamos que mantenga una distancia de al menos el doble de la longitud diagonal de la pantalla cuando vea vídeos en 3D.
- Ver imágenes en 3D demasiado cerca durante un periodo de tiempo prolongado puede dañar la vista.
- El uso de las gafas 3D para ver la TV o jugar a videojuegos en 3D durante un periodo prolongado puede causar somnolencia, dolor de cabeza o fatiga ocular. Si tiene dolor de cabeza, o se siente cansado o mareado, deje de ver la TV y descanse un poco.
- Las mujeres embarazadas, las personas de edad avanzada o los usuarios con cardiopatías o que suelen experimentar somnolencia con frecuencia deben evitar ver la TV en 3D.
- Algunas imágenes en 3D pueden hacer que el usuario se agache o intente esquivar las imágenes mostradas en el vídeo. Debido a esto, es mejor que no vea la TV en 3D cerca de objetos frágiles o con los que pueda tropezar fácilmente.
- Evite que los niños menores de 5 años vean TV con imágenes en 3D, ya que esto puede afectar al desarrollo de la visión.
- Advertencia sobre ataques de fotosensibilidad:  
Algunos usuarios pueden experimentar ataques o episodios de epilepsia al exponerse a ciertos factores, como las imágenes o luces parpadeantes de la TV o los videojuegos. Si usted o un familiar tiene en su historial médico episodios o ataques de epilepsia, consulte al médico

antes de ver TV en 3D.

También se pueden presentar determinados síntomas en condiciones sin determinar aunque no existan antecedentes médicos. Si sufre cualquiera de los síntomas siguientes, deje inmediatamente de ver imágenes en 3D y consulte con el médico: mareo o aturdimiento, trastorno visual o visión alterada, inestabilidad visual o facial, como espasmos oculares o musculares, movimientos involuntarios, convulsiones, pérdida de consciencia, confusión o desorientación, pérdida de equilibrio, calambres o náuseas. Los padres deben observar a sus hijos, incluidos los adolescentes, ya que pueden ser más sensibles a los efectos de la TV en 3D.

- El riesgo de ataques de fotosensibilidad puede reducirse si se toman estas medidas:
  - » Realice pausas frecuentes mientras ve TV en 3D.
  - » Los usuarios con diferente capacidad visual en cada uno de los ojos deben tomar las medidas de corrección pertinentes antes de ver la TV.
  - » Vea la TV de forma que los ojos se encuentren en el mismo nivel que la pantalla 3D y evite sentarse demasiado cerca de la misma.
  - » No vea imágenes en 3D si está cansado o se encuentra enfermo, y evite verlas durante un periodo de tiempo prolongado.
  - » No lleve gafas 3D si no está viendo imágenes en 3D en una TV compatible.
  - » Algunos espectadores pueden sentirse desorientados después de ver TV en 3D. Debido a esto, después de ver TV en 3D, dedique un momento a tomar conciencia de su situación antes de moverse.

**NOTA**

- Para ver TV en 3D, debe colocarse las gafas 3D. Para obtener los mejores resultados, debe utilizar gafas 3D LG. Es posible que las imágenes en 3D no se muestren correctamente si utiliza gafas 3D de otra marca. Consulte el manual de las gafas 3D para obtener instrucciones sobre su uso.
- Cuando encienda la TV, ésta necesitará unos segundos para calibrarse.
- Es posible que necesite un momento para ver las imágenes en 3D si deja de mirar la pantalla y posteriormente vuelve a fijar la vista en ella.
- Si hay un obstáculo entre la TV y las gafas 3D, es posible que las imágenes en 3D no se vean correctamente.
- No utilice la TV cerca de otros equipos eléctricos o de infrarrojos.
- Al ver imágenes en 2D, se recomienda quitarse las gafas 3D. Si ve imágenes en 2D con las gafas 3D puestas, puede que vea las imágenes distorsionadas.
- La TV puede parpadear ligeramente si se visualizan las imágenes en 3D bajo una luz fluorescente. En ese caso, se recomienda apagar las luces o atenuarlas.

**Cuándo usar las gafas 3D**

**PRECAUCIÓN**

- Las gafas 3D se venden por separado. Consulte el manual de las gafas 3D para obtener las instrucciones de funcionamiento.
- No utilice las gafas 3D en lugar de sus gafas correctoras, gafas de sol o gafas de protección.
- No guarde las gafas 3D en lugares calientes o fríos.
- No golpee las gafas 3D con ningún tipo de objeto. No deje caer ni doble las gafas.
- Dado que las lentes de las gafas 3D se rayan con facilidad, asegúrese de limpiarlas únicamente con un paño suave. Sacuda el polvo del paño antes de usarlo, ya que las gafas se rayan fácilmente.

**Distancia de visualización de imágenes en 3D**

Las dimensiones de la TV, el ángulo de visualización y otras circunstancias pueden alterar la distancia de visualización y el ángulo de visualización.

Distancia de visualización	De 2 m a 10 m
Ángulo de visualización	120° (a una distancia de visualización de 2 metros)

## Visualización de imágenes en 3D

- La imagen que se muestra puede diferir de la de su TV.

### Utilice el modo 3D para imágenes 3D

- 1 Reproduzca vídeo en 3D o seleccione el canal 3D (el modo de 2D a 3D está disponible para todos los contenidos).
- 2 Pulse 3D y seleccione el mismo tipo en la imagen mostrada en la pantalla (seleccione el tipo en la ficha "Vídeo 3D")

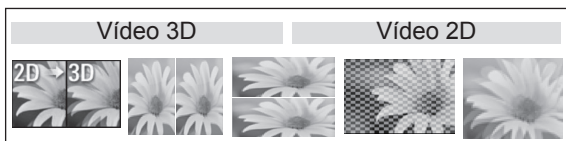

\* Aviso: active el modo 3D para que se encienda automáticamente y la entrada HDMI reproduzca los títulos en Blu-ray 3D.

- 3 Pulse Aceptar en la ventana de información que aparece.

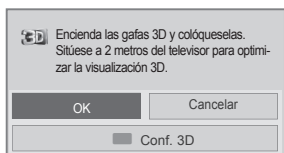

- 4 Apague el modo 3D, pulse 3D y seleccione Aceptar.



### Utilice el modo 2D para imágenes 3D

- 1 Reproduzca vídeo en 3D o seleccione el canal 3D.
- 2 Pulse 3D y seleccione el mismo tipo en la imagen mostrada en la pantalla (seleccione el tipo en la ficha "Vídeo 2D")



- 3 Apague el modo 2D, pulse 3D y seleccione Aceptar.

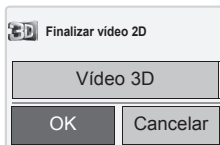

### Uso de la opción de menú rápido 3D

- 1 Pulse **3D SETTING** (CONFIGURACIÓN 3D).
- 2 Emplee las opciones siguientes al ver imágenes en 3D.



### (En función del modelo)

Botón	Descripción
<b>Tam. imág. 3D</b>	Recorta los bordes exteriores de la imagen y la estira para que se ajuste a la pantalla completa en el modo 3D.
<b>3D Depth</b>	Ajusta la distancia entre el objeto y el fondo de la imagen para mejorar el efecto 3D en el modo de 2D a 3D.
<b>Viewpoint 3D</b>	Lleva la imagen (incluidos el objeto y el fondo) a la parte delantera o trasera para mejorar el efecto 3D en el modo 3D.
<b>Balance imág. 3D</b>	Ajusta la diferencia de color y luminosidad entre los lados derecho e izquierdo de la imagen en el modo 3D.
<b>Corrección imág. 3D</b>	Cambia el orden de las imágenes en los lados derecho e izquierdo de la imagen en el modo 3D.

**PRECAUCIÓN**

- Es posible que algunos menús no estén disponibles mientras ve TV en 3D.
- Si utiliza efectos 3D en la fuente 2D, es posible que no tengan efecto.
- El modo de imágenes en 3D se desactiva automáticamente al cambiar a los canales de DTV o la fuente de entrada.
- Es posible que la pantalla no se vea correctamente si reproduce imágenes de DTV en 2D en el modo de imagen en 3D.
- Los efectos 3D podrán visualizarse cuando se seleccione adecuadamente el modo 3D de la señal de entrada 3D suministrada a la TV.
- Para los archivos \*.mpo (archivos de cámaras 3D), el modo de imagen en 3D se activa automáticamente.
- Puede que las imágenes en 3D no se muestren correctamente por la tarjeta gráfica del PC.

# ENTRETENIMIENTO

## Conexión a una red con cables

(En función del modelo)

Conecte la TV a una red de área local (LAN) a través del puerto LAN, tal y como se muestra en la ilustración siguiente, y configure los ajustes de red.

Si se dispone tanto de redes inalámbricas como con cables, es preferible el método de conexión con cables.

Tras realizar la conexión física, un pequeño número de redes domésticas puede requerir que se ajuste la configuración de red de la TV. Para la mayoría de redes domésticas, la TV se conecta de forma automática sin necesidad de realizar ningún ajuste.

Para obtener más información, póngase en contacto con el proveedor de servicios de Internet o consulte el manual del router.

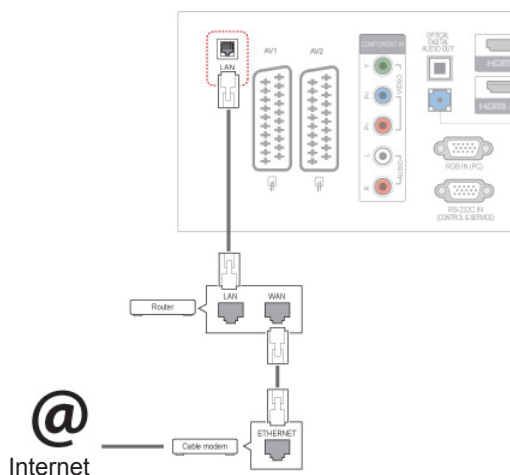

### ⚠ PRECAUCIÓN

- No conecte un cable de teléfono modular al puerto LAN.
- Puesto que hay varios métodos de conexión, siga las especificaciones del operador de telecomunicaciones o proveedor de servicios de Internet.

Para ajustar la configuración de red (aunque la TV ya se hubiera conectado automáticamente, si vuelve a ejecutar la configuración no se dañará nada):

- 1 Pulse **Home** (Inicio) para acceder a los menús principales.
- 2 Pulse los botones de navegación para desplazarse hasta **CONFIGURACIÓN** y pulse **OK**.
- 3 Pulse los botones de navegación para desplazarse hasta **RED** y pulse **OK**.
- 4 Pulse los botones de navegación para seleccionar **Configuración de red** y pulse **OK**.
- 5 Si hay redes con cables e inalámbricas conectadas de forma simultánea, pulse los botones de navegación para seleccionar **Alámbrica** y pulse **OK**.
- 6 Si ya ha definido la configuración de red, seleccione **Restaurar**. La configuración de la conexión de red nueva restablece la configuración de red actual.
- 7 Seleccione **Ajuste automático de IP** o **Ajuste manual de IP**.
  - Si selecciona **Ajuste manual de IP**, pulse los botones de navegación y los botones numéricos. Las direcciones IP tendrán que introducirse de forma manual.
  - **Ajuste automático de IP**: selecciónelo si hay un servidor DHCP (router) en la red de área local (LAN) a través de una conexión con cables; se le asignará automáticamente una dirección IP a la TV. Si está utilizando un router o un módem de banda ancha que tenga una función de servidor DHCP (protocolo de configuración dinámica de host), la dirección IP se determina de forma automática.
- 8 Cuando haya finalizado, pulse **EXIT** (Salir).

**NOTA**

- Si desea acceder a Internet directamente a través de la TV, la conexión a Internet de banda ancha debe estar encendida siempre.
- Si no puede acceder a Internet, compruebe el estado de la red desde un PC conectado a la red.
- Cuando utilice **Configuración de red**, compruebe el cable LAN y si el ajuste DHCP del router está activado.
- Si no completa la configuración de red, puede que la red no funcione correctamente.

**Consejos para la configuración de red**

- Con esta TV, utilice un cable LAN estándar Cat5 o de mayor calidad con un conector RJ45.
- A menudo, muchos problemas de conexión de red durante la configuración pueden solucionarse si se vuelve a configurar el router o el módem. Después de conectar el reproductor a la red doméstica, rápidamente apague el router de la red doméstica o el módem por cable y/o desconecte el cable de alimentación. A continuación, encienda el aparato y/o conecte su cable de alimentación de nuevo.
- En función del proveedor de servicios de Internet (ISP), el número de dispositivos que puede recibir el servicio de Internet puede estar limitado por los términos de servicio aplicables. Para obtener más información, póngase en contacto con el ISP.
- LG no se hace responsable del funcionamiento incorrecto de la TV o de la función de conexión a Internet debido a errores de comunicación/ funcionamiento incorrecto asociados a su conexión a Internet de banda ancha u otros equipos conectados.
- LG no se hace responsable de los problemas con su conexión a Internet.
- Cierta contenido disponible a través de la conexión de red puede no ser compatible con la TV. Si tiene alguna pregunta acerca de dicho contenido, póngase en contacto con el productor del mismo.
- Puede obtener unos resultados no deseados si la velocidad de la conexión de red no cumple los requisitos del contenido al que se accede.
- Algunas operaciones de conexión a Internet

pueden no estar disponibles debido a ciertas restricciones definidas por el proveedor de servicios a Internet (ISP) que le suministra la conexión a Internet de banda ancha.

- Las tarifas que aplica un ISP son su responsabilidad, incluidos, sin limitarse a, los costes de conexión.
- Para realizar la conexión con cables a esta TV, es necesario un puerto 10 Base-T o 100 Base-TX LAN. Si su servicio de Internet no le permite dicha conexión, no podrá conectarse a Internet a través de la TV.
- Es necesario un módem DSL para utilizar el servicio DSL, y un módem por cable para utilizar el servicio de cable. En función del método de acceso y del acuerdo de suscriptor con el ISP, es posible que no pueda utilizar la función de conexión a Internet incluida en esta TV, o puede que el número de dispositivos que pueda conectar al mismo tiempo esté limitado. (Si el ISP limita la suscripción a un solo dispositivo, es posible que esta TV no pueda conectarse a Internet cuando ya haya conectado un PC a la red).
- Es posible que el uso de un "router" no esté permitido o esté limitado en función de las políticas y restricciones del ISP en cuestión. Para obtener más información, póngase en contacto con el ISP directamente.

**Estado de red**

- 1 Pulse **Home** (Inicio) para acceder a los menús principales.
- 2 Pulse los botones de navegación para desplazarse hasta **RED** y pulse **OK**.
- 3 Pulse los botones de navegación para seleccionar **Estado de red**.
- 4 Pulse **OK** para comprobar el estado de red.
- 5 Cuando haya finalizado, pulse **EXIT** (SALIR).

Opción	Descripción
<b>Ajuste</b>	Volver al menú de configuración de red
<b>Probar</b>	Permite probar el estado actual de la red después de configurar la red.
<b>Cerrar</b>	Permite volver al menú anterior.

## Conexión de dispositivos de almacenamiento USB

Conecte a la TV un dispositivo de almacenamiento USB como una memoria flash USB o un disco duro externo y utilice las funciones multimedia (consulte "Búsqueda de archivos" en la página 59). Conecte a la TV una memoria flash USB o un lector de tarjetas de memoria USB tal y como se muestra en la siguiente ilustración. Aparece la pantalla Mis medios.

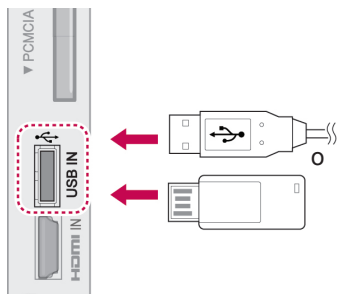

Para desconectar un dispositivo de almacenamiento USB, asegúrese de finalizar la conexión correctamente para evitar daños en la TV o en los archivos.

- 1 Pulse **Q.MENU** (MENÚ RÁPIDO) para acceder a los menús rápidos.
- 2 Pulse los botones de navegación para desplazarse hasta **Dispositivo USB** y pulse **OK**.
- 3 Pulse los botones de navegación para desplazarse hasta **Expulsar** y pulse **OK**.
- 4 Desconecte el dispositivo de almacenamiento USB únicamente cuando el mensaje le indique que es seguro hacerlo.



### PRECAUCIÓN

- No apague la TV ni quite el dispositivo de almacenamiento USB cuando éste esté conectado a la TV, ya que se podría producir la pérdida de archivos o daños en el dispositivo de almacenamiento USB.
- Haga una copia de seguridad con cierta frecuencia de los archivos guardados en el dispositivo de almacenamiento USB, ya que puede perder los archivos, o éstos pueden verse dañados, y esta situación no está cubierta en la garantía.

### Consejos para el uso de dispositivos de almacenamiento USB

- Sólo se reconoce un dispositivo de almacenamiento USB.
- Si el dispositivo de almacenamiento USB se conecta mediante un concentrador USB, el dispositivo no se reconoce.
- Es posible que no se reconozca un dispositivo de almacenamiento USB con un programa de reconocimiento automático.
- Puede que no se reconozca un dispositivo de almacenamiento USB que utilice su propio controlador.
- El reconocimiento de la velocidad de un dispositivo de almacenamiento USB puede depender del dispositivo.
- No apague la TV ni desconecte el dispositivo USB cuando el dispositivo de almacenamiento USB esté en funcionamiento. Al extraer o desconectar inesperadamente el dispositivo, podrían dañarse los archivos guardados o el propio dispositivo USB.
- No conecte un dispositivo de almacenamiento USB alterado manualmente en el PC. El dispositivo podría causar que el producto se averíe o no se reproduzca. No olvide nunca utilizar un dispositivo de almacenamiento USB que contenga archivos normales de música, imágenes o películas.
- Utilice solamente un dispositivo de almacenamiento USB con un sistema de archivos FAT32 o NTFS proporcionado con el sistema operativo Windows. Es posible que no se reconozca un dispositivo de almacenamiento formateado como programa de utilidad diferente no admitido por Windows.
- Conecte la fuente de alimentación a un dispositivo de almacenamiento USB (más de 0,5 A) que requiera una fuente de alimentación externa. En caso contrario, el dispositivo podría no reconocerse.
- Conecte un dispositivo de almacenamiento USB con el cable proporcionado por el fabricante del dispositivo.
- Es posible que algunos dispositivos de almacenamiento USB no se admitan o no funcionen con normalidad.
- El método de alineación de archivos del dispositivo de almacenamiento USB es similar al de Windows XP, y el nombre de archivo puede reconocer hasta 100 caracteres.

- Asegúrese de hacer una copia de seguridad de los archivos importantes, ya que los datos guardados en una memoria USB podrían dañarse. No nos hacemos responsables de ninguna pérdida de datos.
- Si el disco duro USB no dispone de una fuente de alimentación externa, el dispositivo USB no se detectará. Asegúrese de conectar la fuente de alimentación externa.
  - Utilice un adaptador de corriente para una fuente de alimentación externa. No garantizamos proporcionar un cable USB para una fuente de alimentación externa.
- Si el dispositivo de memoria USB incluye varias particiones, o si usa un lector multitarjeta USB, puede usar hasta 4 particiones o dispositivos de memoria USB.
- Si se conecta un dispositivo de memoria USB a un lector multitarjeta USB, es posible que no se detecten sus datos de volumen.
- Si el dispositivo de memoria USB no funciona correctamente, desconéctelo y vuelva a conectarlo.
- La velocidad de detección de un dispositivo de memoria USB varía en función del dispositivo.
- Si el dispositivo USB se conecta en modo de espera, el disco duro específico se cargará automáticamente al encender la TV.
- La capacidad recomendada es de 1 TB como máximo para un disco duro externo USB, y de 32 GB como máximo para una memoria USB.
- Cualquier dispositivo con una capacidad mayor a la recomendada podría no funcionar correctamente.
- Si un disco duro externo USB con una función de ahorro de energía no funciona, apague el disco duro y vuelva a encenderlo para que funcione correctamente.
- También se admiten dispositivos de almacenamiento USB inferiores a USB 2.0, pero podrían no funcionar correctamente en la lista de películas.
- Dentro de una carpeta se puede almacenar un máximo de 999 carpetas o archivos.

## Búsqueda de archivos

Acceda a la lista de fotos, música o películas y busque los archivos que desee.

- 1 Conecte un dispositivo de almacenamiento USB.
- 2 Pulse **Home** (Inicio) para desplazarse hasta los **menús principales**.
- 3 Pulse los botones de navegación para desplazarse hasta **Mis medios** y pulse **OK**.
- 4 Pulse los botones de navegación para desplazarse hasta **LISTA FOTOS**, **LISTA MÚSICA** o **LISTA PELÍCULAS** y pulse **OK**.

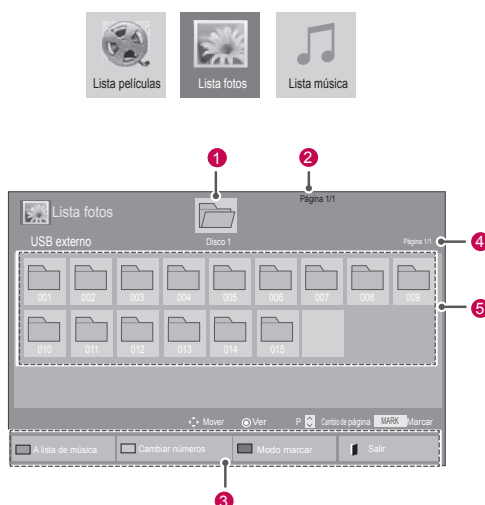

N.º	Descripción
1	Se desplaza a la carpeta de nivel superior
2	Página actual/número total de páginas
3	Botones correspondientes del mando a distancia
4	Página actual/número total de páginas de contenido de la carpeta indicada en 1
5	Contenido de la carpeta indicada en 1
Botón	Descripción
Botón verde	Pulse repetidamente el botón VERDE para convertir <b>Lista fotos-&gt;Lista música</b> , <b>Lista música-&gt;Lista películas</b> o <b>Lista películas-&gt;Lista fotos</b> .
Botón amarillo	Método para visualizar 5 fotos en miniatura o una lista simple.
Botón azul	Permite convertir a Modo marcar.

## Formatos de archivo admitidos

Tipo	Formatos de archivo admitidos																				
<b>Película</b>	<p>DAT, MPG, MPEG, VOB, AVI, DIVX, MP4, MKV, TS, TRP, TP, ASF, WMV y FLV</p> <p><b>Película</b> (*.mpg/*.mpeg/*.dat/*.ts/*.trp/*.tp/*.vob/*.mp4/*.mov/*.mkv/*.divx/*.avi/*.asf/*.wmv/*.flv/*.avi(motion-jpeg)/*.mp4(motion-jpeg)/*.mkv(motion-jpeg))</p> <p><b>Formato de vídeo:</b> DivX3.11, DivX4.12, DivX5.x, DivX6, Xvid1.00, Xvid1.01, Xvid1.02, Xvid1.03, Xvid1.10 beta-1/beta-2, Mpeg-1, Mpeg-2, Mpeg-4, H.264/AVC, VC1, JPEG y Sorenson H.263</p> <p><b>Formato de audio:</b> Dolby Digital, Mpeg, MP3, LPCM, ADPCM y WMA</p> <p><b>Velocidad de bits:</b> de 32 kbps a 320 kbps (MP3)</p> <p><b>Formato de subtítulos externos:</b> *.smi/*.srt/*.sub (MicroDVD, Subviewer1.0/2.0)/*.ass/*.ssa/*.txt (TMPower)/*.psb (PowerDivX)</p> <p><b>Formato de subtítulos internos:</b> sólo XSUB (es el formato de subtítulos utilizado en los archivos DivX6)</p>																				
<b>Foto</b>	<p>JPEG</p> <p>Base: de 64 x 64 a 15.360 x 8.640 Progresivo: de 64 x 64 a 1.920 x 1.440</p> <ul style="list-style-type: none"> <li>Sólo pueden reproducirse archivos JPEG.</li> <li>Los archivos no admitidos se mostrarán con un icono predefinido.</li> </ul> <p><b>Sólo para modelos 3D</b></p> <table border="1"> <thead> <tr> <th></th> <th>Extensiones de archivo</th> <th>Elemento</th> <th>Perfil</th> </tr> </thead> <tbody> <tr> <td>2D</td> <td>jpeg jpg jpe</td> <td>f o r m a t o de archivo admitido</td> <td> <ul style="list-style-type: none"> <li>SOF0: base</li> <li>SOF1: extensión secuencial</li> <li>SOF2: progresivo</li> </ul> </td> </tr> <tr> <td></td> <td></td> <td>t a m a ñ o de foto</td> <td> <ul style="list-style-type: none"> <li>Mín.: 64 x 64</li> <li>Tipo máx./normal: 15.360 (an.) x 8.640 (al.)</li> <li>Tipo progresivo: 1.920 (an.) x 1.440 (al.)</li> </ul> </td> </tr> <tr> <td>3D</td> <td>mpo</td> <td>f o r m a t o de archivo admitido</td> <td>mpo</td> </tr> <tr> <td></td> <td></td> <td>t a m a ñ o de foto</td> <td> <ul style="list-style-type: none"> <li>Tamaño 4:3: 3.648 x 2.736; 2.592 x 1.944; 2.048 x 1.536</li> <li>Tamaño 3:2: 3.648 x 2.432</li> </ul> </td> </tr> </tbody> </table>		Extensiones de archivo	Elemento	Perfil	2D	jpeg jpg jpe	f o r m a t o de archivo admitido	<ul style="list-style-type: none"> <li>SOF0: base</li> <li>SOF1: extensión secuencial</li> <li>SOF2: progresivo</li> </ul>			t a m a ñ o de foto	<ul style="list-style-type: none"> <li>Mín.: 64 x 64</li> <li>Tipo máx./normal: 15.360 (an.) x 8.640 (al.)</li> <li>Tipo progresivo: 1.920 (an.) x 1.440 (al.)</li> </ul>	3D	mpo	f o r m a t o de archivo admitido	mpo			t a m a ñ o de foto	<ul style="list-style-type: none"> <li>Tamaño 4:3: 3.648 x 2.736; 2.592 x 1.944; 2.048 x 1.536</li> <li>Tamaño 3:2: 3.648 x 2.432</li> </ul>
	Extensiones de archivo	Elemento	Perfil																		
2D	jpeg jpg jpe	f o r m a t o de archivo admitido	<ul style="list-style-type: none"> <li>SOF0: base</li> <li>SOF1: extensión secuencial</li> <li>SOF2: progresivo</li> </ul>																		
		t a m a ñ o de foto	<ul style="list-style-type: none"> <li>Mín.: 64 x 64</li> <li>Tipo máx./normal: 15.360 (an.) x 8.640 (al.)</li> <li>Tipo progresivo: 1.920 (an.) x 1.440 (al.)</li> </ul>																		
3D	mpo	f o r m a t o de archivo admitido	mpo																		
		t a m a ñ o de foto	<ul style="list-style-type: none"> <li>Tamaño 4:3: 3.648 x 2.736; 2.592 x 1.944; 2.048 x 1.536</li> <li>Tamaño 3:2: 3.648 x 2.432</li> </ul>																		
<b>Música</b>	<p>MP3</p> <p>Velocidad de bits de 32 a 320</p> <ul style="list-style-type: none"> <li>Frecuencia de muestreo MPEG1 capa 3: 32 kHz, 44,1 kHz y 48 kHz</li> <li>Frecuencia de muestreo MPEG2 capa 3: 16 kHz, 22,05 kHz y 24 kHz</li> <li>Frecuencia de muestreo MPEG2.5 capa 3: 8 kHz, 11,025 kHz y 12 kHz</li> </ul>																				

## Reproducción de películas

Puede reproducir archivos de vídeo en la TV. La TV muestra todos los archivos de vídeo almacenados en un dispositivo de almacenamiento USB o en la carpeta compartida de un PC.

- 1 Pulse los botones de navegación para desplazarse hasta **Mis Medios** y pulse **OK**.
- 2 Pulse los botones de navegación para desplazarse hasta **Lista películas** y pulse **OK**.
- 3 Seleccione **Disco 1** para acceder al dispositivo de almacenamiento USB conectado.
- 4 Pulse los botones de navegación para desplazarse hasta la carpeta que desee y pulse **OK**.
- 5 Pulse los botones de navegación para desplazarse hasta el archivo que desee y pulse **OK**.

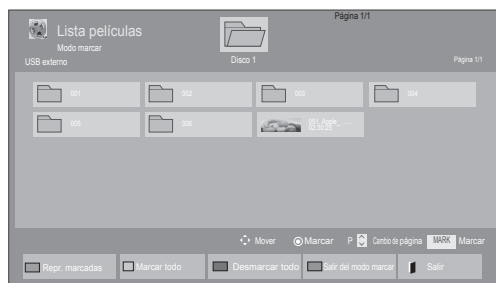
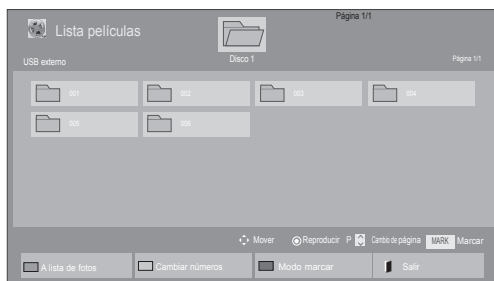

Menú	Descripción
<b>Repr. marcadas</b>	Permite reproducir el archivo de película seleccionado. Una vez terminada la reproducción de un archivo de película, se reproduce automáticamente el siguiente archivo seleccionado.
<b>Marcar todo</b>	Permite marcar en la pantalla todos los archivos de película.
<b>Desmarcar todo</b>	Permite cancelar la selección de todos los archivos de película marcados.
<b>Salir del modo marcar</b>	Permite salir del modo marcar.

6 Reproducir una película.

**NOTA**

- Los archivos que no sean compatibles se mostrarán en la ventana de visualización solamente con el icono **5A**.
- Los archivos anómalos se mostrarán en formato de mapa de bits **5o**.

7 Puede controlar la reproducción con los botones siguientes.

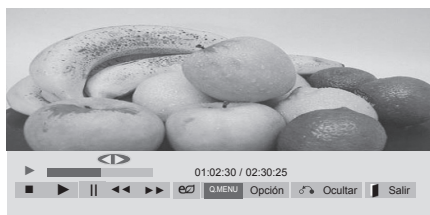

Botón	Descripción
	Detiene la reproducción.
	Reproduce un vídeo.
	Pone en pausa o reanuda la reproducción.
	Retrocede en un archivo.
	Avanza en un archivo.
<b>Home</b> (Inicio) o <b>Q.MENU</b> (MENÚ RÁPIDO)	Muestra el menú <b>Opción</b> .
<b>BACK</b> (ATRÁS)	Oculto el menú en la visualización de pantalla completa.
<b>EXIT</b> (SALIR)	Vuelve a <b>Lista películas</b> .
<b>&lt; o &gt;</b>	Permiten ir directamente a determinados puntos del archivo durante la reproducción. El tiempo de un punto determinado aparecerá en la barra de estado. En algunos archivos, puede que esta opción no funcione correctamente.
<b>ENERGY SAVING</b> (AHORRO DE ENERGÍA)	Pulse el botón <b>ENERGY SAVING</b> (AHORRO DE ENERGÍA) repetidamente para aumentar la luminosidad de la pantalla.
<b>AV MODE</b> (MODO AV)	Pulse el botón <b>AV MODE</b> (MODO AV) repetidamente para seleccionar la fuente que desee.

Consejos para usar los archivos de reproducción de vídeo

- Algunos subtítulos creados por el usuario podrían no funcionar correctamente.
- No se admiten algunos caracteres especiales en los subtítulos.
- No se admiten etiquetas HTML en los subtítulos.
- Los subtítulos en idiomas diferentes a los admitidos no están disponibles.
- La pantalla podría sufrir interrupciones temporales (ralentización de la imagen, reproducción más rápida, etc.) cuando se cambia el idioma de audio.
- Es posible que un archivo de película dañado no se reproduzca correctamente, o que algunas funciones no se puedan usar.
- Los archivos de película creados con algunos codificadores podrían no reproducirse correctamente.
- Si la estructura de vídeo y audio del archivo grabado no es entrelazada, se emitirá solamente el sonido o la imagen.
- Se admiten vídeos HD con un máximo de 1920 x 1080 a 25/30P o 1280 x 720 a 50/60P, en función del fotograma.
- Es posible que los vídeos con una resolución mayor de 1920 x 1080 a 25/30P o 1280 x 720 a 50/60P no funcionen correctamente, en función del fotograma.
- Puede que los archivos de película de un tipo o formato distinto al especificado no se reproduzcan correctamente.
- La velocidad de bits máxima de un archivo de película reproducible es de 20 Mbps. (Sólo Motion JPEG: 10 Mbps)
- No garantizamos la reproducción fluida de perfiles codificados con nivel 4.1 o superior en H.264/AVC.
- No se admite el códec de audio DTS.
- No se admite la reproducción de un archivo de película cuyo tamaño sea mayor de 30 GB.
- Los archivos de película DivX y sus archivos de subtítulos correspondientes deben estar en la misma carpeta.
- El nombre del archivo de vídeo y el de su archivo de subtítulo deben ser idénticos para que puedan reproducirse.
- La reproducción de un vídeo mediante una conexión USB que no admita alta velocidad podría no funcionar correctamente.
- Puede que los archivos codificados con GMC (compensación de movimiento global) no se reproduzcan.
- Cuando se está viendo una película con la función Lista películas, puede ajustar la imagen con los botones Energy Saving (Ahorro de energía) y AV Mode (Modo AV) del mando a distancia. No funciona la configuración del usuario para cada modo de imagen.

## Opciones de vídeo

- 1 Pulse **Q. MENU** (MENÚ RÁPIDO) para acceder a los menús **emergentes**.
- 2 Pulse los botones de navegación para desplazarse hasta **Establecer reproducción de vídeo**, **Establecer vídeo** o **Establecer audio**, y pulse **OK**.

**NOTA**

- Los valores modificados en **Lista películas** no afectan a **Lista fotos** ni a **Lista música**.
- Del mismo modo, un valor modificado en **Lista fotos** y **Lista música** se cambia en **Lista fotos** y **Lista música** respectivamente, pero no en **Lista películas**.
- Al reproducir el archivo de vídeo después de detenerlo, puede reanudar la reproducción en el punto en el que se detuvo anteriormente.

Si se selecciona **Establecer reproducción de vídeo**:

- 1 Pulse los botones de navegación para desplazarse hasta que se muestre **Tamaño de película**, **Idioma audio**, **Idioma subtítulo** o **Repetir**.
- 2 Pulse los botones de navegación para desplazarse y realizar los ajustes pertinentes.

Menú	Descripción
<b>Tamaño de película</b>	Permite seleccionar el formato de imagen que desee durante la reproducción de la película.
<b>Idioma audio</b>	Cambia el grupo de idioma del audio durante la reproducción de la película. No es posible seleccionar archivos con una sola pista de audio.
<b>Idioma subtítulo</b>	Activa/desactiva los subtítulos.
<b>Idioma</b>	Esta opción está activada para los subtítulos SMI y permite seleccionar el idioma de los subtítulos.

<b>Página de código</b>	Permite seleccionar la fuente de los subtítulos. Si se configura esta opción como "Predeterminado", se utilizará la misma fuente que en el menú general.
<b>Sinc.</b>	Ajusta la sincronización de tiempo de los subtítulos desde -10 s a +10 s en pasos de 0,5 s durante la reproducción de la película.
<b>Posición</b>	Cambia la posición de subtítulos hacia arriba o hacia abajo durante la reproducción de la película.
<b>Tamaño</b>	Permite seleccionar el tamaño de subtítulos que deseedurante la reproducción de la película.
<b>Repetir</b>	Activa/desactiva la función de repeticional reproducir la película. Al activarse esta función, el rchivo de la carpeta se reproducirá una vez tras otra. Incluso una vez desactivada la función de repetición, es posible que el archivo se reproduzca si su nombre es parecido al del archivo anterior.

Idioma subtítulo	Idioma admitido
<b>Latín1</b>	Inglés, Español, Francés, Alemán, Italiano, Sueco, Finlandés, Holandés, Portugués, Danés, Rumano, Noruego, Albano, Gaélico, Galés, Irlandés, Catalán y Valenciano
<b>Latín2</b>	Bosnio, Polaco, Croata, Checo, Eslovaco, Esloveno, Serbio y Húngaro
<b>Latín4</b>	Estonio, Letón y Lituano
<b>Cirílico</b>	Búlgaro, Macedonio, Ruso, Ucraniano y Kazajo
<b>Griego</b>	Griego
<b>Turco</b>	Turco

**NOTA**

- Dentro del archivo de subtítulos sólo se admiten 10.000 bloques de sincronización.
- Mientras se reproduce un vídeo, puede ajustar el tamaño de la imagen con el botón **RATIO** (FORMATO).

Si selecciona **Establecer vídeo**:

- 1 Pulse los botones de navegación para desplazarse y realizar los ajustes correspondientes. (Consulte la página 71)



Si selecciona **Establecer audio**:

- 1 Pulse los botones de navegación para desplazarse hasta mostrar los ajustes **Modo de sonido, Volumen auto, Diálogos Claros II** o **Balance**.
- 2 Pulse los botones de navegación para desplazarse y realizar los ajustes correspondientes. (Consulte la página 76)



Menú	Descripción
<b>Ver marcados</b>	Permite mostrar el archivo de foto seleccionado.
<b>Marcar todo</b>	Permite marcar todos los archivos de foto de la pantalla.
<b>Desmarcar todo</b>	Permite cancelar la selección de todos los archivos de foto marcados.
<b>Salir del modo marcar</b>	Permite salir del modo marcar.

## Visualización de fotos

Puede ver archivos de imágenes almacenados en un dispositivo de almacenamiento USB o en una carpeta compartida de un PC a través de una conexión de red. El contenido de la pantalla puede diferir según el modelo.

- 1 Pulse los botones de navegación para desplazarse hasta **Mis Medios** y pulse **OK**.
- 2 Pulse los botones de navegación para desplazarse hasta **Lista fotos** y pulse **OK**.
- 3 Pulse los botones de navegación para seleccionar **Disco 1** y acceder al dispositivo de almacenamiento USB conectado.
- 4 Pulse los botones de navegación para desplazarse hasta la carpeta que desee y pulse **OK**.
- 5 Pulse los botones de navegación para desplazarse hasta el archivo que desee y pulse **OK**.

- 6 Visualice las fotos.

### ! NOTA

- Los archivos que no sean compatibles se mostrarán en la ventana de visualización solamente con el icono
- Los archivos anómalos se mostrarán en formato de mapa de bits

### Uso de las opciones de foto

Puede utilizar las opciones siguientes al visualizar fotos.



Opciones

Número de fotos seleccionadas

Opción	Descripción
<b>Diapos.</b>	Comienza o detiene una presentación de diapositivas de las fotos seleccionadas. Si no hay fotos seleccionadas, todas las fotos guardadas en la carpeta actual se muestran durante la presentación de diapositivas. Para ajustar la velocidad de la presentación de diapositivas, seleccione <b>Opción</b> .
<b>Música</b>	Activa o desactiva la música de fondo. Para establecer la carpeta de la música de fondo, seleccione <b>Opción</b> . Puede ajustar la función <b>Opción</b> con los botones <b>Q.MENU (MENÚ RÁPIDO)</b> o <b>Home (Inicio)</b> del mando a distancia.
<b>↻ (Girar)</b>	Gira las fotos en el sentido de las agujas del reloj (90°, 180°, 270° y 360°).  <b>NOTA</b> <ul style="list-style-type: none"> <li>El tamaño de foto admitido es limitado. No puede girar una foto si la resolución del ancho girado es mayor que el tamaño de resolución admitido.</li> </ul>
<b>Q</b>	Puede acercar la foto 2 ó 4 veces para visualizarla mejor.
<b>ENERGY SAVING (AHORRO DE ENERGÍA)</b>	Pulse el botón <b>ENERGY SAVING (AHORRO DE ENERGÍA)</b> repetidamente para cambiar la luminosidad de la pantalla.

<b>Opción</b>	<ul style="list-style-type: none"> <li><b>Vel. diapos:</b> permite seleccionar una velocidad para la presentación de diapositivas (<b>Rápido</b>, <b>Medio</b> y <b>Lento</b>).</li> <li><b>Música:</b> permite seleccionar la carpeta de la música de fondo.</li> </ul> <b>NOTA</b> <ul style="list-style-type: none"> <li>No puede cambiar la carpeta de música cuando la música de fondo se está reproduciendo.</li> <li>Sólo se puede seleccionar la carpeta de música MP3 guardada en el dispositivo que muestra las fotos en ese momento.</li> </ul>
<b>Ocultar</b>	Permite ocultar la ventana de opciones. Para mostrar las opciones, pulse <b>OK</b> .
<b>EXIT (SALIR)</b>	Permite volver a <b>Lista fotos</b> .

### Opciones de foto

- 1 Pulse **Q. MENU (MENÚ RÁPIDO)** o **Home (Inicio)** para mostrar los menús de **Opción**.
- 2 Pulse los botones de navegación para desplazarse hasta **Establecer visualización de fotos**, **Establecer vídeo** o **Establecer audio**, y pulse **OK**.

<b>NOTA</b>	<ul style="list-style-type: none"> <li>Los valores modificados en <b>Lista películas</b> no afectan a <b>Lista fotos</b> ni a <b>Lista música</b>.</li> <li>Del mismo modo, un valor modificado en <b>Lista fotos</b> y <b>Lista música</b> se cambia en <b>Lista fotos</b> y <b>Lista música</b> respectivamente, pero no en <b>Lista películas</b>.</li> </ul>
-------------	--

Si se selecciona **Establecer visualización de fotos**:

- 1 Pulse los botones de navegación para desplazarse y seleccione **Vel. diapos** o **Música**.
- 2 Pulse los botones de navegación para desplazarse y realizar los ajustes pertinentes.

Cuando seleccione **Establecer vídeo**:

- 1 Pulse los botones de navegación para desplazarse y realizar los ajustes correspondientes. (Consulte la página 71)

Si selecciona **Establecer audio**:

- 1 Pulse los botones de navegación para desplazarse hasta mostrar los ajustes **Modo de sonido, Volumen auto, Diálogos Claros II** o **Balance**.
- 2 Pulse los botones de navegación para desplazarse y realizar los ajustes correspondientes. (Consulte la página 76)

### Cómo escuchar música

- 1 Pulse los botones de navegación para desplazarse hasta **Mis Medios** y pulse **OK**.
- 2 Pulse los botones de navegación para desplazarse hasta **Lista música** y pulse **OK**.
- 3 Pulse los botones de navegación para seleccionar **Disco 1** y acceder al dispositivo de almacenamiento USB conectado.
- 4 Pulse los botones de navegación para desplazarse hasta la carpeta que desee y pulse **OK**.
- 5 Pulse los botones de navegación para desplazarse hasta el archivo que desee y pulse **OK**.



- 6 Reproduzca la música.
- 7 Puede controlar la reproducción con los botones siguientes.

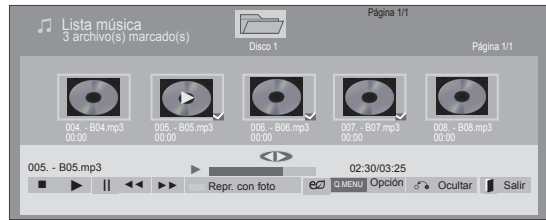

Botón	Descripción
	Detiene la reproducción.
	Reproduce un archivo de música.
	Pone en pausa o reanuda la reproducción.
	Salta al archivo siguiente.
	Salta al archivo anterior.
	Durante la reproducción: Al pulsar el botón <b>V</b> , se reproducirá el archivo de música anterior. Al pulsar el botón <b>W</b> , se reproducirá el archivo de música siguiente.
Botón verde	Permite iniciar la reproducción de los archivos de música seleccionados y, a continuación, ir a <b>Lista fotos</b> .
<b>ENERGY SAVING (AHORRO DE ENERGÍA)</b>	Pulse el botón <b>ENERGY SAVING (AHORRO DE ENERGÍA)</b> repetidamente para cambiar la luminosidad de la pantalla.
<b>Home (Inicio) o Q.MENU (MENÚ RÁPIDO)</b>	Muestra el menú Opción.
<b>Hide (Ocultar)</b>	Permite ocultar la ventana de opciones. Para mostrar las opciones, pulse <b>OK</b> .
<b>EXIT (SALIR)</b>	Si pulsa el botón <b>EXIT (SALIR)</b> cuando se muestra en pantalla el reproductor de música, sólo se detendrá la música, el reproductor no volverá a la visualización normal de la TV. Si pulsa el botón <b>EXIT (SALIR)</b> cuando la reproducción de música está detenida o cuando el reproductor está oculto, el reproductor volverá a la visualización normal de la TV.
<b>&lt; o &gt;</b>	Si utiliza los botones <b>&lt; o &gt;</b> durante la reproducción, se visualiza un cursor que indica la posición.

Menú	Descripción
<b>Repr. marcadas</b>	Permite mostrar el archivo de música seleccionado.
<b>Marcar todo</b>	Permite marcar todos los archivos de música en la pantalla.
<b>Desmarcar todo</b>	Permite cancelar la selección de todos los archivos de música marcados.
<b>Salir del modo marcar</b>	Permite salir del modo marcar.

#### Consejos para reproducir archivos de música

- Esta unidad no admite archivos MP3 incrustados con la etiqueta ID3.

### ! NOTA

- Los archivos que no sean compatibles se muestran con una imagen de vista previa solamente con el icono
- Los archivos anómalos se mostrarán en formato de mapa de bits
- Una canción dañada o corrupta no se reproduce, sino que muestra 00:00 como tiempo de reproducción.
- Una canción descargada de un servicio de pago con protección de derechos de autor no se reproduce, y muestra información incorrecta en el tiempo de reproducción.
- Si pulsa los botones OK y , el salvapantallas se detiene.
- Los botones de reproducción (), pausa (), y del mando a distancia también están disponibles en este modo.
- Puede utilizar el botón para seleccionar el siguiente archivo musical y el botón para seleccionar el anterior.

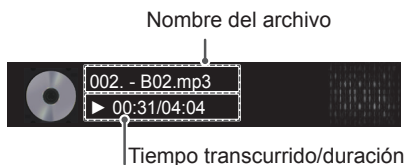

### Opciones de música

- 1 Pulse **Q. MENU** (MENÚ RÁPIDO) para acceder a los menús **emergentes**.
- 2 Pulse los botones de navegación para desplazarse hasta **Establecer reproducción de audio** o **Establecer audio**, y pulse **OK**.

### ! NOTA

- Los valores modificados en **Lista películas** no afectan a **Lista fotos** ni a **Lista música**.
- Del mismo modo, un valor modificado en **Lista fotos** y **Lista música** se cambia en **Lista fotos** y **Lista música** respectivamente, pero no en **Lista películas**.

Si se selecciona **Establecer reproducción de audio**:

- 1 Pulse los botones de navegación para desplazarse y seleccione **Repetir** o **Aleatorio**.
- 2 Pulse los botones de navegación para desplazarse y realizar los ajustes pertinentes.

Si selecciona **Establecer audio**:

- 1 Pulse los botones de navegación para desplazarse y seleccione los ajustes **Modo de sonido**, **Volumen auto**, **Diálogos Claros II** o **Balance**.
- 2 Pulse los botones de navegación para desplazarse y realizar los ajustes correspondientes. (Consulte la página 76).

## Código de registro de DivX

### Registro del código DivX

Compruebe y registre el código DivX de la TV para que pueda alquilar o comprar las películas más recientes en [www.divx.com/vod](http://www.divx.com/vod). Para reproducir un archivo DivX alquilado o comprado, el código de registro del archivo debería ser el mismo que el código de registro de DivX de la TV.

- 1 Pulse **Home** (Inicio) para acceder a los menús principales.
- 2 Pulse los botones de navegación para desplazarse hasta **MIS MEDIOS** y pulse **OK**.
- 3 Pulse el botón azul.
- 4 Pulse los botones de navegación para desplazarse hasta **Código región DivX** y pulse **OK** (Aceptar).
- 5 Visualice el código de registro de la TV.
- 6 Cuando haya finalizado, pulse **EXIT** (SALIR). Para volver al menú anterior, pulse **BACK** (ATRÁS).



### ! NOTA

- Serán compatibles los archivos de película siguientes:
  - Resolución:** como máximo 1920 x 1080 (an. x al.) píxeles
  - Velocidad de fotogramas:** menos de 30 fotogramas/seg (1920 x 1080), menos de 60 fotogramas/seg (con 1280 x 720)
- Códec de vídeo: MPEG 1, MPEG 2, MPEG 4, H.264/AVC, DivX 3.11, DivX 4.12, DivX 5.x, DivX 6, Xvid 1.00, Xvid 1.01, Xvid 1.02, Xvid 1.03, Xvid 1.10-beta1, Xvid 1.10-beta2, JPEG, VC1 y Sorenson H.263/H.264.

### Desactivación de la función DivX

Desactive todos los dispositivos a través del servidor Web y bloquéelos para que no se activen. Borre la información de autenticación existente para poder recibir una nueva autenticación de usuario DivX para la TV. Cuando se ejecuta esta función, es necesaria una nueva autenticación de usuario DivX para ver los archivos DivX con DRM.

- 1 Pulse **Home** (Inicio) para acceder a los menús principales.
- 2 Pulse los botones de navegación para desplazarse hasta **MIS MEDIOS** y pulse **OK**.
- 3 Pulse el botón azul.
- 4 Pulse los botones de navegación para desplazarse hasta **Desactivación de DivX** y pulse **OK** (Aceptar).
- 5 Pulse los botones de navegación y seleccione **Sí** para confirmar.

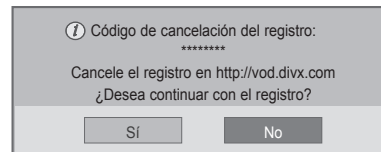

- 6 Cuando haya finalizado, pulse **EXIT** (SALIR). Para volver al menú anterior, pulse **BACK** (ATRÁS).

# PERSONALIZACIÓN DE LOS AJUSTES DE TV

- La imagen que se muestra puede diferir de la de su TV.

## Acceso a los menús principales

- 1 Pulse **Home** (Inicio) para acceder a los menús principales.
- 2 Pulse los botones de navegación para desplazarse hasta uno de los menús siguientes y pulse **OK**.
- 3 Pulse los botones de navegación para desplazarse hasta el ajuste o la opción que desee y pulse **OK**.
- 4 Cuando haya finalizado, pulse **EXIT** (SALIR).

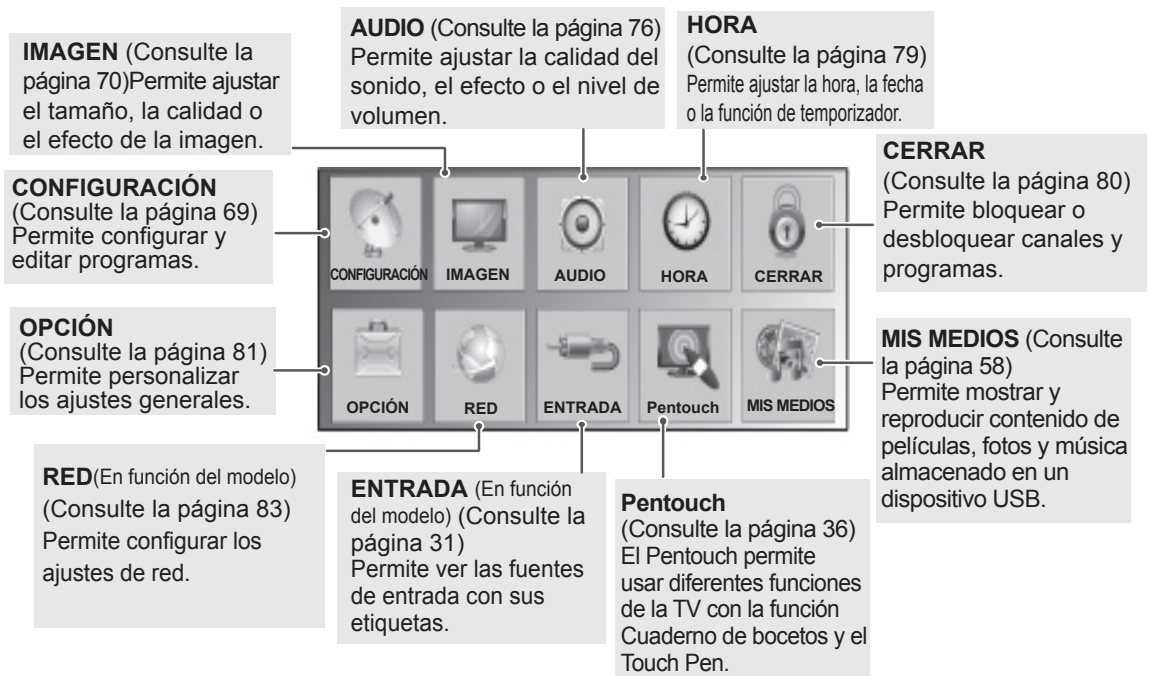

## Personalización de los ajustes

### Ajustes de CONFIGURACIÓN

- La imagen que se muestra puede diferir de la de su TV.

- 1 Pulse **Home** (Inicio) para acceder a los menús principales.
- 2 Pulse los botones de navegación para desplazarse hasta **CONFIGURACIÓN** y pulse **OK**.
- 3 Pulse los botones de navegación para desplazarse hasta el ajuste o la opción que desee y pulse **OK**.
  - Para volver al nivel anterior, pulse **BACK** (ATRÁS).
- 4 Cuando haya finalizado, pulse **EXIT** (SALIR).

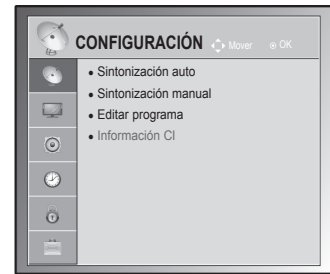

Los ajustes de programa disponibles se describen a continuación:

Ajuste	Descripción
<b>Sintonización auto</b>	Sintoniza y almacena todos los programas disponibles a través de las entradas de antena o cable. (Consulte la página 19).
<b>Sintonización manual</b>	Sintoniza y almacena los programas que desee manualmente. (Consulte la página 21).
<b>Editar programa</b>	Permite editar programas (Consulte la página 23).
<b>Información CI</b>	Esta función permite ver determinados servicios de abono (de pago). (Consulte la página 25).
<b>Configuración cable DTV</b> (sólo en el modo de cable)	El rango que puede seleccionar un usuario en el menú <b>Operador del servicio</b> depende del número de <b>operadores de servicio</b> existentes en cada país, y si el número de <b>operadores de servicio</b> compatibles en cada país es 1, la función correspondiente queda desactivada. Después de cambiar el ajuste <b>Operador del servicio</b> , se mostrará una ventana de advertencia en la que se indica que el mapa de canales se eliminará al pulsar el botón OK o al seleccionar <b>Cerrar</b> , y la ventana emergente de sintonización automática aparecerá al seleccionar " <b>SÍ</b> ". (Consulte la página 21).

## Ajustes de IMAGEN















- La imagen que se muestra puede diferir de la de su TV.

- 1 Pulse **Home** (Inicio) para acceder a los menús principales.
- 2 Pulse los botones de navegación para desplazarse hasta **IMAGEN** y pulse **OK**.
- 3 Pulse los botones de navegación para desplazarse hasta el ajuste o la opción que desee y pulse **OK**.  
- Para volver al nivel anterior, pulse **BACK** (ATRÁS).
- 4 Cuando haya finalizado, pulse **EXIT** (SALIR).



Los ajustes de imagen disponibles se describen a continuación:

Ajuste	Descripción										
<b>Formato</b>	Permite cambiar el tamaño de las imágenes para verlas a su tamaño óptimo. (Consulte la página 29).										
<b>Picture Wizard</b>	Permite ajustar la calidad de imagen y calibrar la pantalla mediante las instrucciones en pantalla que se indican a continuación. Las opciones personalizadas se guardan como <b>Para expertos 1 en Modo de imagen</b> . <table border="1" style="width: 100%; border-collapse: collapse;"> <tr> <td style="width: 20%;">Estándar</td> <td>Modo para establecer la calidad de imagen estándar. (<b>Nivel de oscuridad, Nivel de blanco, Matiz, Color, Nitidez horizontal, Nitidez vertical</b>)</td> </tr> <tr> <td>Preferido</td> <td>Modo para establecer la calidad de imagen preferida por el usuario, en lugar de la imagen estándar. (<b>Nivel de oscuridad, Nivel de blanco, Matiz, Color, Definición, Contraste Dinámico, Temp color</b>)</td> </tr> </table> <div style="border: 1px solid black; padding: 10px; margin-top: 10px;"> <p><b>! NOTA</b></p> <ul style="list-style-type: none"> <li>• Si detiene la configuración antes de la fase final, los cambios no se aplicarán.</li> <li>• Si utiliza <b>Picture Wizard</b>, la función Ahorro de energía se desactiva automáticamente.</li> <li>• Para restablecer los cambios realizados por <b>Picture Wizard</b>, utilice <b>Reajuste imagen</b> cuando la opción <b>Modo de imagen</b> sea <b>Para expertos 1</b>.</li> <li>• En los modos RGB-PC/HDMI-PC/DVI-PC no pueden aplicarse los cambios de <b>Color, Matiz</b> y <b>Nitidez H/V</b>.</li> </ul> </div>	Estándar	Modo para establecer la calidad de imagen estándar. ( <b>Nivel de oscuridad, Nivel de blanco, Matiz, Color, Nitidez horizontal, Nitidez vertical</b> )	Preferido	Modo para establecer la calidad de imagen preferida por el usuario, en lugar de la imagen estándar. ( <b>Nivel de oscuridad, Nivel de blanco, Matiz, Color, Definición, Contraste Dinámico, Temp color</b> )						
Estándar	Modo para establecer la calidad de imagen estándar. ( <b>Nivel de oscuridad, Nivel de blanco, Matiz, Color, Nitidez horizontal, Nitidez vertical</b> )										
Preferido	Modo para establecer la calidad de imagen preferida por el usuario, en lugar de la imagen estándar. ( <b>Nivel de oscuridad, Nivel de blanco, Matiz, Color, Definición, Contraste Dinámico, Temp color</b> )										
<b>Ahorro de energía</b>	Permite reducir el consumo de energía mediante el ajuste de la luminosidad de la pantalla. <table border="1" style="width: 100%; border-collapse: collapse;"> <tr> <th colspan="2">Opción</th> </tr> <tr> <td>Sensor inteligente</td> <td>* Esta función no está disponible en todos los modelos. Se ajusta automáticamente la luminosidad más adecuada en función de las condiciones del entorno.</td> </tr> <tr> <td>Descon</td> <td>La opción <b>Ahorro de energía</b> está desactivada.</td> </tr> <tr> <td>Mínimo/Medio/Máximo</td> <td>Permite seleccionar el nivel de luminosidad.</td> </tr> <tr> <td>Quitar imagen</td> <td>La pantalla se apaga en 3 segundos.</td> </tr> </table> <div style="border: 1px solid black; padding: 10px; margin-top: 10px;"> <p><b>! NOTA</b></p> <ul style="list-style-type: none"> <li>• Cuando seleccione <b>Quitar imagen</b>, la pantalla se apagará en 3 segundos y se iniciará la función <b>Quitar imagen</b>.</li> <li>• Si ajusta "<b>Ahorro de energía-Sensor inteligente</b>", las opciones <b>Definición, Color</b> y <b>Temp color</b> no funcionarán.</li> </ul> </div>	Opción		Sensor inteligente	* Esta función no está disponible en todos los modelos. Se ajusta automáticamente la luminosidad más adecuada en función de las condiciones del entorno.	Descon	La opción <b>Ahorro de energía</b> está desactivada.	Mínimo/Medio/Máximo	Permite seleccionar el nivel de luminosidad.	Quitar imagen	La pantalla se apaga en 3 segundos.
Opción											
Sensor inteligente	* Esta función no está disponible en todos los modelos. Se ajusta automáticamente la luminosidad más adecuada en función de las condiciones del entorno.										
Descon	La opción <b>Ahorro de energía</b> está desactivada.										
Mínimo/Medio/Máximo	Permite seleccionar el nivel de luminosidad.										
Quitar imagen	La pantalla se apaga en 3 segundos.										

Ajuste	Descripción
<b>Modo de imagen</b>	Permite seleccionar una de las imágenes predeterminadas o personalizar las opciones en cada modo para obtener el mejor rendimiento de la pantalla de la TV. También puede personalizar opciones avanzadas en cada modo. Los modos de imágenes predeterminadas disponibles varían en función de la TV.
<b>Modo</b>	
Vivos	Permite ajustar la imagen de vídeo para el entorno de la tienda mediante la mejora del contraste, la luminosidad, el color y la definición.
Estándar	Permite ajustar la imagen para un entorno normal.
 APES	Optimiza el consumo de energía.
Cine,  THX Cine o Cine  THX ED	Permite optimizar la imagen de vídeo para obtener un aspecto cinematográfico y disfrutar de las películas como si estuviera en un cine.
 THX Bright Room	Especificación para optimizar la visualización de la TV en habitaciones muy iluminadas.
Deportes	Optimiza la imagen de vídeo para acciones rápidas y dinámicas mediante el énfasis de los colores primarios como el blanco, el verde o el celeste.
Juego	Optimiza la imagen de vídeo para obtener una pantalla compatible con los juegos rápidos, como los PC o los juegos.
Foto	Optimiza imágenes congeladas como un archivo de imagen en el modo USB. » por ejemplo al conectar un dispositivo externo como DSLR.
 Para expertos	Permite configurar los ajustes de imagen de vídeo de manera detallada para expertos de vídeo así como para espectadores generales.
<p> <b>NOTA</b></p> <ul style="list-style-type: none"> <li>• La opción <b>Modo de imagen</b> optimiza la TV para ofrecer la mejor calidad de imagen posible. Seleccione el valor predefinido en el menú <b>Modo de imagen</b> según la categoría del programa.</li> <li>• Cuando la función Sensor inteligente está activada, se ajusta automáticamente la imagen más idónea en función de las condiciones del entorno.</li> <li>• También puede ajustar la opción <b>Modo de imagen</b> en el <b>menú rápido</b>.</li> <li>•  APES (Ahorro automático de energía): puede maximizar la reducción de consumo de energía sin perjudicar la calidad de imagen.</li> <li>• Si ajusta "<b>Modo de imagen-Cine  THX</b>, <b>Bright Room  THX</b>", la opción "<b>Ahorro de energía-Sensor inteligente, Mínimo, Medio, Máximo</b>" no funcionará.</li> <li>• Si ajusta "<b>Modo de imagen-  APES</b>", la opción "<b>Ahorro de energía-Descon, Mínimo, Medio, Máximo</b>" no funcionará.</li> <li>»  THX Cine o Cine  THX ED : se trata de un modo de calidad de cine para una experiencia de cine en casa. El usuario podrá disfrutar del mayor nivel de calidad de pantalla en cualquier película sin tener que realizar ningún ajuste individual. Esta función permite una calidad de pantalla óptima en entornos oscuros. Al seleccionar <b>Cine  THX</b> o <b>Bright Room  THX</b>, la opción Formato cambia a Sólo escaneo.</li> <li>»  THX Cine (Tomlinson Holman 's Experiment) es la certificación de audio y vídeo estándar de THX establecida por George Lucas, director de La Guerra de las Galaxias, y Tomlinson. Éste es el producto que se va a certificar en el área de visualización de THX y garantiza una calidad de pantalla superior a la especificación estándar de visualización, tanto en lo relativo al hardware como al software.</li> </ul>	

Ajuste	Descripción	
PANTALLA	Permite personalizar las opciones de pantalla del PC.	
	<b>Opción</b>	
	Resolución	Permite seleccionar una resolución adecuada cuando se use un PC.
	Config. Auto	Permite configurar la TV para optimizar automáticamente las opciones de la pantalla de la TV.
	Posición	Permite ubicar la imagen en la posición correcta.
	Tamaño	Permite ajustar el tamaño de la imagen.
	Fase	Permite eliminar las rayas horizontales.
	Reajuste	Permite restablecer los valores predeterminados de las opciones.

## Opciones básicas de imagen

Ajuste	Descripción
<b>Contraste</b>	Aumenta o disminuye el gradiente de la señal de vídeo. Puede usar la opción <b>Contraste</b> cuando la parte luminosa de la imagen se sature.
<b>Luminosidad</b>	Ajusta el nivel base de la señal de la imagen.
<b>Definición</b>	Ajusta el nivel de nitidez en los extremos entre áreas iluminadas y oscuras de la imagen. Cuanto menor sea el nivel, más suave será la imagen.
<b>Color</b>	Ajusta la intensidad de todos los colores.
<b>Matiz</b>	Ajusta el balance entre los niveles de rojo y verde.
<b>Temp color</b>	Establezca esta opción en "Caliente" para mejorar los colores más cálidos como el rojo, o ajústela en "Frio" para mejorar los colores más fríos como el azul.
<b>Controles avanzados o Control para expertos</b>	Permiten personalizar las opciones avanzadas.
<b>Reajuste imagen</b>	Permite restablecer las opciones de cada modo a los valores predeterminados de fábrica.

 **NOTA**

- No es posible ajustar el color, la definición y el matiz en el modo RGB-PC/HDMI-PC.

## Opciones avanzadas de imagen

Ajuste	Descripción
<b>Contraste Dinámico</b>	Ajusta el contraste para mantenerlo al mejor nivel en función de la luminosidad de la pantalla. La imagen se mejora realzando el brillo de las partes más luminosas y oscureciendo las más oscuras.
<b>Color Dinámico</b>	Ajusta los colores de pantalla para que parezcan más vivos, ricos y claros. Esta función mejora el tono, la saturación y la iluminación para que los colores rojo, azul, verde y el blanco parezcan más vivos.
<b>Reducción de ruido</b>	Reduce el ruido de la pantalla sin que afecte a la calidad del vídeo.
<b>Gamma</b>	Puede ajustar la luminosidad de la zona oscura y el área de gris intermedio de la imagen. <ul style="list-style-type: none"> <li>» Bajo: añade luminosidad a las zonas con colores oscuros y grises medios.</li> <li>» Medio: muestra el nivel de la imagen original.</li> <li>» Alto: oscurece las zonas con colores oscuros y grises medios.</li> </ul>
<b>Nivel de oscuridad</b>	Establece el nivel de oscuridad de la pantalla en el punto apropiado. Esta función está disponible en los modos siguientes: AV (NTSC-M), HDMI, Componente o USB . <ul style="list-style-type: none"> <li>» Bajo: oscurece el reflejo de la pantalla.</li> <li>» Alto: ilumina el reflejo de la pantalla.</li> <li>» Automático: configura automáticamente el nivel de oscuridad de la pantalla en Alto o Bajo según el nivel de la señal de entrada.</li> </ul>
<b>Modo Cine</b>	Permite que los videoclips grabados en formato de película presenten un aspecto más natural al eliminar el efecto de trepidación. Las películas de DVD y Blu-ray Disc están grabadas a 24 fotogramas por segundo (fps).
<b>Rango de color</b>	Permite maximizar el uso del color para mejorar la calidad del mismo. <ul style="list-style-type: none"> <li>» Estándar: se muestra el conjunto estándar de colores.</li> <li>» Ancho: aumenta el número de colores empleados.</li> </ul>
<b>Mejora de bordes</b>	Muestra unos bordes de vídeo más claros y distintivos, y al mismo tiempo, más naturales.
<b>xvYCC</b> (disponible en los modos Cine y Para expertos)	* Esta función no está disponible en todos los modelos. Ésta es la función para expresar unos colores con más detalles. Esta función representa colores vivos, tanto como la señal de vídeo convencional. Esta función se activa en " <b>Modo de imagen - Cine, Para expertos</b> " cuando la señal xvYCC se recibe a través de la conexión HDMI.
<b>Patrón para expertos</b> (disponible en el modo Para expertos)	Éste es el patrón necesario para un ajuste experto. Esta función se activa en " <b>Modo de imagen - Para expertos</b> " cuando se ve DTV.
<b>Filtro de Color</b>	Esta función filtra los colores específicos del vídeo. Puede usar el filtro RGB para configurar la saturación de color y el tono con precisión.

## Opciones avanzadas de imagen

Ajuste	Descripción		
<b>Temp color</b>	<p>Permite ajustar el color general de la pantalla mediante el cambio de la base de blancos.</p> <table border="0" style="width: 100%;"> <tr> <td style="width: 50%; vertical-align: top;"> <p>a. Método: 2 puntos</p> <ul style="list-style-type: none"> <li>• Patrón: Interior y Exterior</li> <li>• Contraste de Rojo/Verde/Azul, Brillo de Rojo/Verde/Azul: el rango del ajuste es de -50 a +50.</li> </ul> </td> <td style="width: 50%; vertical-align: top;"> <p>b. Método: IRE 20 puntos</p> <ul style="list-style-type: none"> <li>• IRE (Instituto de ingeniería de radio) es la unidad con la que se especifica el tamaño de la señal de vídeo y puede establecerse entre 5, 10, 15 y 100 (en TV de plasma). Puede ajustar Rojo, Verde o Azul según cada valor.</li> <li>• Rojo/Verde/Azul: el rango de ajuste es de -50 a +50.</li> </ul> <p>c. Aplicar a todas las entradas.</p> </td> </tr> </table>	<p>a. Método: 2 puntos</p> <ul style="list-style-type: none"> <li>• Patrón: Interior y Exterior</li> <li>• Contraste de Rojo/Verde/Azul, Brillo de Rojo/Verde/Azul: el rango del ajuste es de -50 a +50.</li> </ul>	<p>b. Método: IRE 20 puntos</p> <ul style="list-style-type: none"> <li>• IRE (Instituto de ingeniería de radio) es la unidad con la que se especifica el tamaño de la señal de vídeo y puede establecerse entre 5, 10, 15 y 100 (en TV de plasma). Puede ajustar Rojo, Verde o Azul según cada valor.</li> <li>• Rojo/Verde/Azul: el rango de ajuste es de -50 a +50.</li> </ul> <p>c. Aplicar a todas las entradas.</p>
<p>a. Método: 2 puntos</p> <ul style="list-style-type: none"> <li>• Patrón: Interior y Exterior</li> <li>• Contraste de Rojo/Verde/Azul, Brillo de Rojo/Verde/Azul: el rango del ajuste es de -50 a +50.</li> </ul>	<p>b. Método: IRE 20 puntos</p> <ul style="list-style-type: none"> <li>• IRE (Instituto de ingeniería de radio) es la unidad con la que se especifica el tamaño de la señal de vídeo y puede establecerse entre 5, 10, 15 y 100 (en TV de plasma). Puede ajustar Rojo, Verde o Azul según cada valor.</li> <li>• Rojo/Verde/Azul: el rango de ajuste es de -50 a +50.</li> </ul> <p>c. Aplicar a todas las entradas.</p>		
<b>Sistema de administración de color</b>	<p>Dado que es la herramienta que usan los expertos para realizar ajustes mediante los patrones de prueba, no afecta a otros colores y se utiliza para ajustar 6 áreas de color (rojo/verde/azul/cian/magenta/amarillo) de forma selectiva.</p> <p>Es posible que la diferencia de color no llame la atención incluso cuando realiza los ajustes del vídeo en general.</p> <p>Ajusta el rojo/verde/azul/amarillo/cian/magenta.</p> <p>Color Rojo/Verde/Azul/Amarillo/Cian/Magenta: el rango de ajuste es de -30 a +30.</p> <p>Matiz Rojo/Verde/Azul/Amarillo/Cian/Magenta: el rango de ajuste es de -30 a +30.</p> <p>Esta función está desactivada en los modos RGB-PC y HDMI-PC.</p>		

## Ajustes de AUDIO

- La imagen que se muestra puede diferir de la de su TV.

- 1 Pulse **Home** (Inicio) para acceder a los menús principales.
- 2 Pulse los botones de navegación para desplazarse hasta **AUDIO** y pulse **OK**.
- 3 Pulse los botones de navegación para desplazarse hasta el ajuste o la opción que desee y pulse **OK**.  
- Para volver al nivel anterior, pulse **BACK** (ATRÁS).
- 4 Cuando haya finalizado, pulse **EXIT** (SALIR).



Los ajustes de audio disponibles se describen a continuación:

(En función del modelo)

Ajuste	Descripción																						
<b>Volumen auto</b>	Permite activar la función de volumen automático para mantener el nivel de volumen uniforme cuando cambie de canal. El nivel de volumen puede que no sea uniforme entre los distintos canales debido a los diversos estados de las cadenas de TV.																						
<b>Diálogos Claros II</b>	Ajuste esta opción para mejorar la claridad de los diálogos. Puede ajustar el nivel de claridad si activa esta función. <div style="border: 1px solid black; padding: 5px; margin-top: 10px;"> <p><b>! NOTA</b></p> <ul style="list-style-type: none"> <li>• Si selecciona "<b>Conex</b>" para <b>Diálogos Claros II</b>, la opción <b>Infinite Surround</b> no funcionará.</li> <li>• Se puede seleccionar los niveles entre "-6" y "+6".</li> </ul> </div>																						
<b>Balance</b>	Permite ajustar el balance entre los altavoces izquierdo y derecho según las condiciones de la habitación.																						
<b>Modo de sonido</b>	Permite seleccionar uno de los modos de sonido preestablecidos o personalizar las opciones en cada modo. <table border="1" style="width: 100%; margin-top: 5px;"> <thead> <tr> <th colspan="2">Modo</th> </tr> </thead> <tbody> <tr> <td>Estándar</td> <td>Seleccione esta opción cuando desee un sonido de calidad estándar.</td> </tr> <tr> <td>Música</td> <td>Seleccione esta opción si quiere escuchar música.</td> </tr> <tr> <td>Cine</td> <td>Seleccione esta opción si desea ver una película.</td> </tr> <tr> <td>Deportes</td> <td>Seleccione esta opción cuando desee ver un evento deportivo.</td> </tr> <tr> <td>Juego</td> <td>Seleccione esta opción si va a jugar.</td> </tr> </tbody> </table> <table border="1" style="width: 100%; margin-top: 5px;"> <thead> <tr> <th colspan="2">Opción</th> </tr> </thead> <tbody> <tr> <td>Infinite Surround</td> <td><b>Infinite Surround</b> es una tecnología de procesamiento de sonido patentada por LG cuya finalidad es ofrecer un sonido envolvente 5.1 a través de dos altavoces frontales.</td> </tr> <tr> <td>Agudos</td> <td>Permite controlar los sonidos predominantes que se reproducen. Cuando suba el nivel de agudos, aumentará la producción de un rango de frecuencias más alto.</td> </tr> <tr> <td>Bajos</td> <td>Permite controlar los sonidos más suaves que se reproducen. Cuando suba el nivel de graves, aumentará la producción de un rango de frecuencias más bajo.</td> </tr> <tr> <td>Reajuste</td> <td>Permite restablecer el modo de sonido a sus valores predeterminados.</td> </tr> </tbody> </table>	Modo		Estándar	Seleccione esta opción cuando desee un sonido de calidad estándar.	Música	Seleccione esta opción si quiere escuchar música.	Cine	Seleccione esta opción si desea ver una película.	Deportes	Seleccione esta opción cuando desee ver un evento deportivo.	Juego	Seleccione esta opción si va a jugar.	Opción		Infinite Surround	<b>Infinite Surround</b> es una tecnología de procesamiento de sonido patentada por LG cuya finalidad es ofrecer un sonido envolvente 5.1 a través de dos altavoces frontales.	Agudos	Permite controlar los sonidos predominantes que se reproducen. Cuando suba el nivel de agudos, aumentará la producción de un rango de frecuencias más alto.	Bajos	Permite controlar los sonidos más suaves que se reproducen. Cuando suba el nivel de graves, aumentará la producción de un rango de frecuencias más bajo.	Reajuste	Permite restablecer el modo de sonido a sus valores predeterminados.
Modo																							
Estándar	Seleccione esta opción cuando desee un sonido de calidad estándar.																						
Música	Seleccione esta opción si quiere escuchar música.																						
Cine	Seleccione esta opción si desea ver una película.																						
Deportes	Seleccione esta opción cuando desee ver un evento deportivo.																						
Juego	Seleccione esta opción si va a jugar.																						
Opción																							
Infinite Surround	<b>Infinite Surround</b> es una tecnología de procesamiento de sonido patentada por LG cuya finalidad es ofrecer un sonido envolvente 5.1 a través de dos altavoces frontales.																						
Agudos	Permite controlar los sonidos predominantes que se reproducen. Cuando suba el nivel de agudos, aumentará la producción de un rango de frecuencias más alto.																						
Bajos	Permite controlar los sonidos más suaves que se reproducen. Cuando suba el nivel de graves, aumentará la producción de un rango de frecuencias más bajo.																						
Reajuste	Permite restablecer el modo de sonido a sus valores predeterminados.																						

Ajuste	Descripción									
<b>Salida de audio digital</b>	Esta función permite seleccionar la salida de audio digital que prefiera. Cuando Dolby Digital está disponible, si selecciona Automático en el menú Salida de audio digital, se establecerá la salida SPDIF (Interfaz digital de Sony y Philips) como Dolby Digital. Si se selecciona Automático en el menú de salida de audio digital cuando la opción Dolby Digital no está disponible, la salida SPDIF será PCM (modulación de código de impulso). Incluso si se han establecido Dolby Digital e Idioma audio en un canal que emite en audio Dolby Digital, únicamente se reproducirá el sonido Dolby Digital.									
	<table border="1"> <thead> <tr> <th>Elemento</th> <th>Entrada de audio</th> <th>Salida de audio digital</th> </tr> </thead> <tbody> <tr> <td>Automático</td> <td>MPEG Dolby Digital Dolby Digital Plus</td> <td>PCM Dolby Digital Dolby Digital Dolby Digital</td> </tr> <tr> <td>PCM</td> <td>Todos</td> <td>PCM</td> </tr> </tbody> </table>	Elemento	Entrada de audio	Salida de audio digital	Automático	MPEG Dolby Digital Dolby Digital Plus	PCM Dolby Digital Dolby Digital Dolby Digital	PCM	Todos	PCM
	Elemento	Entrada de audio	Salida de audio digital							
Automático	MPEG Dolby Digital Dolby Digital Plus	PCM Dolby Digital Dolby Digital Dolby Digital								
PCM	Todos	PCM								
<b>Altavoces de TV</b>	<p>Activa el altavoz interno de la TV al usar un equipo de alta fidelidad externo. Puede utilizar los altavoces de la TV como dispositivo de salida de audio aunque no haya entrada de vídeo.</p> <p> <b>NOTA</b></p> <ul style="list-style-type: none"> <li>Al apagar los <b>altavoces de la TV</b> mientras se está utilizando el sistema de cine en casa SIMPLINK, la salida de sonido cambia automáticamente a los altavoces del sistema de cine en casa, pero cuando se encienden de nuevo los <b>altavoces de la TV</b>, la salida de sonido vuelve a los altavoces de la TV.</li> <li>Algunos menús de <b>AUDIO</b> quedarán deshabilitados cuando se <b>desactiven</b> los <b>altavoces de la TV</b>.</li> </ul>									
<b>Ajustes de Audio DTV</b> (sólo en modo digital)	Cuando existen varios tipos de audio diferentes en una señal de entrada, esta función le permite seleccionar el tipo de audio que desea.									
	<table border="1"> <thead> <tr> <th colspan="2">Modo</th> </tr> </thead> <tbody> <tr> <td>Automático</td> <td>Emite automáticamente en el orden <b>Dolby Digital+ &gt; Dolby Digital &gt; MPEG</b> (excepto para Italia). Emite automáticamente en el orden <b>Dolby Digital+ &gt; MPEG &gt; Dolby Digital</b> (sólo para Italia).</td> </tr> <tr> <td>Dolby Digital+, Dolby Digital y MPEG</td> <td>Permiten a los usuarios seleccionar el tipo de opción de audio que desean. Por ejemplo, si se selecciona <b>MPEG</b>, la salida siempre es <b>MPEG</b>. Si no se admite MPEG, se configura otro tipo de audio en ese orden.</td> </tr> </tbody> </table>	Modo		Automático	Emite automáticamente en el orden <b>Dolby Digital+ &gt; Dolby Digital &gt; MPEG</b> (excepto para Italia). Emite automáticamente en el orden <b>Dolby Digital+ &gt; MPEG &gt; Dolby Digital</b> (sólo para Italia).	Dolby Digital+, Dolby Digital y MPEG	Permiten a los usuarios seleccionar el tipo de opción de audio que desean. Por ejemplo, si se selecciona <b>MPEG</b> , la salida siempre es <b>MPEG</b> . Si no se admite MPEG, se configura otro tipo de audio en ese orden.			
	Modo									
Automático	Emite automáticamente en el orden <b>Dolby Digital+ &gt; Dolby Digital &gt; MPEG</b> (excepto para Italia). Emite automáticamente en el orden <b>Dolby Digital+ &gt; MPEG &gt; Dolby Digital</b> (sólo para Italia).									
Dolby Digital+, Dolby Digital y MPEG	Permiten a los usuarios seleccionar el tipo de opción de audio que desean. Por ejemplo, si se selecciona <b>MPEG</b> , la salida siempre es <b>MPEG</b> . Si no se admite MPEG, se configura otro tipo de audio en ese orden.									
Consulte la página 81 (Selección de idioma de audio)										

**Recepción estéreo/dual (sólo en modo analógico)**

Al seleccionar un programa, la información del sonido de la cadena aparece en el número del programa y en el nombre de la cadena.

- 1 Pulse **Q. MENU** (MENÚ RÁPIDO) y pulse los botones de navegación para acceder a **Audio** o **Idioma audio** y pulse **OK**.
- 2 Pulse los botones de navegación para desplazarse hasta la salida de sonido y pulse **OK**.

Emisión	Información en pantalla
<b>Mono</b>	MONO
<b>Estéreo</b>	STEREO
<b>Dual</b>	DUAL I, DUAL II y DUAL I + II

- **Selección de sonido mono**

Si la señal estéreo es débil en la recepción, puede cambiar al modo mono. En la recepción mono, el sonido se recibe con mayor claridad.

- **Selección de idioma para emisiones en idioma dual**

Si un programa se puede recibir en dos idiomas (idioma dual), podrá elegir entre DUAL I, DUAL II o DUAL I+II.

<b>DUAL I</b>	Envía el idioma primario de emisión a los altavoces.
<b>DUAL II</b>	Envía el idioma secundario de emisión a los altavoces.
<b>DUAL I+II</b>	Envía un idioma a cada altavoz.

**Recepción NICAM (sólo en modo analógico)**

Si la TV está equipada con un receptor que permita la recepción NICAM, puede recibirse sonido digital NICAM (Near Instantaneous Companding Audio Multiplex) de alta calidad.

La salida de sonido se puede seleccionar según el tipo de emisión recibida.

- 1 Si se recibe **NICAM** mono, puede seleccionar **NICAM MONO** o **FM MONO**.
- 2 Si se recibe **NICAM** estéreo, puede seleccionar **NICAM STEREO** o **FM MONO**.  
Si la señal estéreo es débil, cambie a **FM MONO**.
- 3 Si se recibe **NICAM** dual, puede seleccionar **NICAM DUAL I**, **NICAM DUAL II**, **NICAM DUAL I+II** o **FM MONO**.

**Selección de la salida de sonido del altavoz**

En los modos AV, Componente, RGB y HDMI podrá seleccionar el sonido de salida para los altavoces izquierdo y derecho.

Seleccione la salida de sonido.

**L+R:** la señal de audio de la entrada L se envía al altavoz izquierdo y la señal de audio de la entrada R se envía al altavoz derecho.

**L+L:** la señal de audio de la entrada L se envía a los altavoces izquierdo y derecho.

**R+R:** la señal de audio de la entrada R se envía a los altavoces izquierdo y derecho.

## Ajustes de HORA

- La imagen que se muestra puede diferir de la de su TV.

- 1 Pulse **Home** (Inicio) para acceder a los menús principales.
- 2 Pulse los botones de navegación para desplazarse hasta **HORA** y pulse **OK**.
- 3 Pulse los botones de navegación para desplazarse hasta el ajuste o la opción que desee y pulse **OK**.  
- Para volver al nivel anterior, pulse **BACK** (ATRÁS).
- 4 Cuando haya finalizado, pulse **EXIT** (SALIR).



Los ajustes de hora disponibles se describen a continuación:

Ajuste	Descripción										
Reloj	<p>Permite ajustar la hora, la fecha, la zona horaria y la función de horario de verano. La hora se ajusta automáticamente según la señal de un canal digital que incluya información sobre la hora proporcionada por un canal. Si no es así, ajuste la hora y la fecha manualmente.</p> <div style="border: 1px solid black; border-radius: 10px; padding: 10px; margin: 10px 0;"> <p><b>NOTA</b></p> <ul style="list-style-type: none"> <li>• La hora de la TV se ajusta mediante la información de cambio horario basado en la zona horaria y en el GMT (Greenwich Mean Time) que se recibe a través de la señal de emisión, y la hora se ajusta automáticamente mediante una señal digital.</li> <li>• Cuando modifique el ajuste del nombre de ciudad en Zona hora, podrá cambiar la hora una hora.</li> <li>• El menú <b>Zona hora</b> se puede cambiar en el modo <b>Automático</b>.</li> </ul> </div> <div style="display: flex; justify-content: space-between; align-items: flex-start; margin-top: 10px;"> <table border="1" style="border-collapse: collapse; width: 30%;"> <thead> <tr> <th>Zona hora</th> </tr> </thead> <tbody> <tr><td>Magadan, Kamchatka</td></tr> <tr><td>Vladivostok</td></tr> <tr><td>Yakutsk</td></tr> <tr><td>Irkutsk</td></tr> <tr><td>Krasnoyarsk</td></tr> <tr><td>Omsk</td></tr> <tr><td>Yekaterinburg</td></tr> <tr><td>Moscow, Samara</td></tr> <tr><td>Kaliningrad</td></tr> </tbody> </table> <div style="width: 65%;"> <p>Esta tabla es la tabla de la zona horaria de 9 áreas de Rusia. Cuando el usuario seleccione la zona horaria de su área, automáticamente se ajustará a la hora del área correspondiente.</p> <p>Sin embargo, aunque el usuario seleccione su área, si la emisora no tiene en cuenta el desfase de la hora local, o si la información de la región no coincide, el usuario podrá seleccionar el desfase en la zona horaria para establecer la hora correcta.</p> </div> </div>	Zona hora	Magadan, Kamchatka	Vladivostok	Yakutsk	Irkutsk	Krasnoyarsk	Omsk	Yekaterinburg	Moscow, Samara	Kaliningrad
Zona hora											
Magadan, Kamchatka											
Vladivostok											
Yakutsk											
Irkutsk											
Krasnoyarsk											
Omsk											
Yekaterinburg											
Moscow, Samara											
Kaliningrad											

Ajuste	Descripción
<b>Apagado auto./ Encendido auto.</b>	<p>Permite ajustar la hora a la que se encenderá o apagará la TV automáticamente. Para utilizar esta función, debe ajustar la hora y la fecha actuales antes de nada.</p> <p><b>NOTA</b></p> <ul style="list-style-type: none"> <li>Si no pulsa ningún botón antes de que transcurran 2 horas desde que se encienda la TV con la función de encendido automático, la TV pasa a modo de espera automáticamente. Si ajusta la misma hora en las funciones de encendido y apagado automático, la función de apagado automático anula a la de encendido automático.</li> </ul>
<b>Temporizador Apagado</b>	<p>Permite ajustar el tiempo que tardará la TV en apagarse. Cuando apague la TV y la vuelva a encender, la función de temporizador se desconectará.</p>
<b>Espera Automática (En función del modelo)</b>	<p>Si no pulsa ningún botón cuando la función de modo de espera automático está encendida, el televisor se cambiará automáticamente al modo de espera.</p> <p><b>NOTA</b></p> <ul style="list-style-type: none"> <li>Esta función no está activa en modo Demo Tienda o durante la actualización del software.</li> </ul>

## Ajustes de CERRAR

- La imagen que se muestra puede diferir de la de su TV.

- Pulse **Home** (Inicio) para acceder a los menús principales.
- Pulse los botones de navegación para desplazarse hasta **CERRAR** y pulse **OK**.
- Pulse los botones de navegación para desplazarse hasta el ajuste o la opción que desee y pulse **OK**.
  - Para volver al nivel anterior, pulse **BACK** (ATRÁS).
- Cuando haya finalizado, pulse **EXIT** (SALIR).

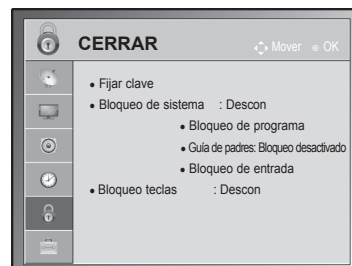

Los ajustes de bloqueo disponibles se describen a continuación:

Ajuste	Descripción
<b>Bloqueo de sistema</b>	Permite activar y desactivar el bloqueo del sistema.
<b>Fijar clave</b>	Permite cambiar la contraseña de 4 dígitos. El PIN predeterminado es "0000". Si se selecciona Francia como país, la contraseña no será "0", "0", "0" y "0", sino "1", "2", "3" y "4". Al seleccionar Francia como País, la contraseña no se podrá configurar como "0", "0", "0" y "0". Si olvida la contraseña, pulse "0", "3", "2" y "5" en el mando a distancia.
<b>Bloqueo de programa</b>	Permite bloquear los programas que contienen contenido inapropiado para niños con solo pulsar el botón verde. El icono de bloqueo aparece al lado de los programas bloqueados. Los programas se pueden seleccionar pero en la pantalla no aparece imagen alguna y el sonido se silencia. Para poder ver un canal bloqueado, debe introducir la contraseña. Se puede utilizar esta función si <b>Bloqueo de sistema</b> está definido en " <b>Conex</b> ".
<b>Guía de padres (sólo en modo digital)</b>	Esta función se activa según la información recibida de la emisora. Por lo tanto, si la señal contiene información errónea, esta función no se activará. Es necesario introducir una contraseña para poder acceder a este menú. La unidad está programada para recordar la última opción configurada, incluso si se apaga la unidad. Evita que los niños vean determinados programas de TV para adultos de acuerdo con los límites de clasificación establecidos. Introduzca la contraseña para ver un programa bloqueado. La clasificación varía según el país.
<b>Bloqueo de entrada</b>	Permite bloquear las fuentes de entrada. Se puede utilizar esta función si <b>Bloqueo de sistema</b> está definido en " <b>Conex</b> ".
<b>Bloqueo teclas</b>	Permite bloquear y desbloquear los botones de la TV.

## Ajustes de OPCIÓN

- La imagen que se muestra puede diferir de la de su TV.

- 1 Pulse **Home** (Inicio) para acceder a los menús principales.
- 2 Pulse los botones de navegación para desplazarse hasta **OPCIÓN** y pulse **OK**.
- 3 Pulse los botones de navegación para desplazarse hasta el ajuste o la opción que desee y pulse **OK**.  
- Para volver al nivel anterior, pulse **BACK** (ATRÁS).
- 4 Cuando haya finalizado, pulse **EXIT** (SALIR).

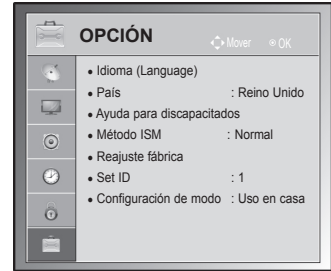

(En función del modelo)

Ajuste	Descripción																
<b>Idioma</b>	Permite seleccionar un idioma para el texto en pantalla o el audio.																
	<b>Opción</b>																
Idioma menús (Language)	Seleccione el idioma que desee.																
Idioma audio	Esta función permite seleccionar el idioma preferido para el audio. Si no se emiten los datos de audio en el idioma seleccionado, se reproducirán en el idioma predeterminado. <b>Información de visualización en pantalla del idioma de audio</b>																
	<table border="1"> <thead> <tr> <th>Pantalla</th> <th>Estado</th> </tr> </thead> <tbody> <tr> <td>N.A.</td> <td>No disponible</td> </tr> <tr> <td> MPEG</td> <td>Audio MPEG</td> </tr> <tr> <td> D</td> <td>Audio Dolby Digital</td> </tr> <tr> <td> </td> <td>Audio para personas con "problemas visuales"</td> </tr> <tr> <td> ABC</td> <td>Audio para personas con "problemas auditivos"</td> </tr> <tr> <td> D+</td> <td>Audio Dolby Digital Plus</td> </tr> <tr> <td> MUTE</td> <td></td> </tr> </tbody> </table>	Pantalla	Estado	N.A.	No disponible	MPEG	Audio MPEG	D	Audio Dolby Digital		Audio para personas con "problemas visuales"	ABC	Audio para personas con "problemas auditivos"	D+	Audio Dolby Digital Plus	MUTE	
Pantalla	Estado																
N.A.	No disponible																
MPEG	Audio MPEG																
D	Audio Dolby Digital																
	Audio para personas con "problemas visuales"																
ABC	Audio para personas con "problemas auditivos"																
D+	Audio Dolby Digital Plus																
MUTE																	
Idioma subtítulo	Utilice la función Subtítulo cuando se emitan dos o más idiomas de subtítulos. Si no se emiten los datos de los subtítulos en el idioma seleccionado, se reproducirán en el idioma de subtítulos predeterminado. <b>Información de visualización en pantalla del idioma de subtítulos</b>																
	<table border="1"> <thead> <tr> <th>Pantalla</th> <th>Estado</th> </tr> </thead> <tbody> <tr> <td>N.A.</td> <td>No disponible</td> </tr> <tr> <td> TXT</td> <td>Subtítulos de teletexto</td> </tr> <tr> <td> ABC</td> <td>Subtítulos para las personas con "problemas auditivos".</td> </tr> </tbody> </table>	Pantalla	Estado	N.A.	No disponible	TXT	Subtítulos de teletexto	ABC	Subtítulos para las personas con "problemas auditivos".								
Pantalla	Estado																
N.A.	No disponible																
TXT	Subtítulos de teletexto																
ABC	Subtítulos para las personas con "problemas auditivos".																
Idioma de texto	En el modo digital, utilice la función Idioma de texto cuando se emitan dos o más idiomas de teletexto. Si no se emiten datos de teletexto en el idioma seleccionado, se mostrará la página Idioma de texto predeterminada.																



### NOTA

- Cuando el idioma principal elegido para el audio y para los subtítulos y teletexto no es compatible, podrá elegir otro idioma en la categoría secundaria.
- La opción de audio/subtítulos se puede visualizar de un modo más sencillo con 1, 2 ó 3 caracteres emitidos por el proveedor de servicios.
- Cuando seleccione la opción adicional de audio (audio para las personas con "problemas visuales/auditivos"), podrá escuchar una parte del audio principal.

Ajuste	Descripción										
<b>País</b>	<p>Permite seleccionar un país.</p> <div style="border: 1px solid black; padding: 10px; margin: 10px 0;"> <p> <b>NOTA</b></p> <ul style="list-style-type: none"> <li>Si pulsa BACK (ATRÁS) y no finaliza la configuración de la guía de instalación, o si concluye el tiempo de la visualización en pantalla (OSD), el menú de instalación seguirá apareciendo hasta que complete la configuración mientras la TV esté encendida.</li> <li>Si selecciona el país equivocado, el teletexto podría no aparecer correctamente en pantalla, y experimentaría el mismo problema durante el funcionamiento del teletexto.</li> <li>La función CI (Interfaz común) puede no aplicarse según las condiciones de emisión cada país.</li> <li>Los botones de control de modo de DTV pueden no funcionar en función de la situación de emisión existente en cada país.</li> <li>En los países donde no hay una normativa aplicable a las emisiones digitales, algunas funciones de DTV puede que no funcionen según la situación de la emisión digital.</li> <li>La configuración de país "Reino Unido" solamente debe activarse en el Reino Unido.</li> <li>Si el ajuste de país se establece en "--", podrá disponer de los programas de emisión estándar digital terrestre de Europa, pero es posible que algunas opciones de DTV no funcionen correctamente.</li> </ul> </div>										
<b>Ayuda para discapacitados</b> (sólo en modo digital)	<table border="1" style="width: 100%; border-collapse: collapse;"> <thead> <tr> <th colspan="2" data-bbox="340 730 1269 759"><b>Opción</b></th> </tr> </thead> <tbody> <tr> <td data-bbox="340 759 583 797">Sordos</td> <td data-bbox="583 759 1269 797">Esta función está destinada a las personas con problemas auditivos.</td> </tr> <tr> <td data-bbox="340 797 583 1027" rowspan="3">Descripción audio</td> <td data-bbox="583 797 1269 952">Esta función es para los invidentes y proporciona descripciones de audio de la situación actual de un programa de TV además del audio básico. Cuando se activa la opción <b>Descripción audio</b>, en los programas que incluyan audiodescripciones, se añadirá la descripción junto al audio básico.</td> </tr> <tr> <td data-bbox="583 952 727 991">Volumen</td> <td data-bbox="727 952 1269 991">Permite cambiar el volumen de descripción de audio.</td> </tr> <tr> <td data-bbox="583 991 727 1027">Bip</td> <td data-bbox="727 991 1269 1027">Emite un pitido cuando se selecciona un programa con la información de descripción de audio.</td> </tr> </tbody> </table>	<b>Opción</b>		Sordos	Esta función está destinada a las personas con problemas auditivos.	Descripción audio	Esta función es para los invidentes y proporciona descripciones de audio de la situación actual de un programa de TV además del audio básico. Cuando se activa la opción <b>Descripción audio</b> , en los programas que incluyan audiodescripciones, se añadirá la descripción junto al audio básico.	Volumen	Permite cambiar el volumen de descripción de audio.	Bip	Emite un pitido cuando se selecciona un programa con la información de descripción de audio.
<b>Opción</b>											
Sordos	Esta función está destinada a las personas con problemas auditivos.										
Descripción audio	Esta función es para los invidentes y proporciona descripciones de audio de la situación actual de un programa de TV además del audio básico. Cuando se activa la opción <b>Descripción audio</b> , en los programas que incluyan audiodescripciones, se añadirá la descripción junto al audio básico.										
	Volumen	Permite cambiar el volumen de descripción de audio.									
	Bip	Emite un pitido cuando se selecciona un programa con la información de descripción de audio.									
<b>Método ISM</b>	<p>Una imagen congelada o fija mostrada en pantalla durante periodos de tiempo prolongados produce una imagen fantasma que permanece en la pantalla incluso al cambiar de imagen. Impida que una imagen fija se quede en la pantalla durante periodos de tiempo prolongados.</p> <table border="1" style="width: 100%; border-collapse: collapse;"> <thead> <tr> <th colspan="2" data-bbox="340 1145 1269 1174"><b>Opción</b></th> </tr> </thead> <tbody> <tr> <td data-bbox="340 1174 583 1261">Borrado blanco</td> <td data-bbox="583 1174 1269 1261">El borrado blanco elimina las imágenes permanentes de la pantalla. Nota: Una imagen permanente excesiva puede ser imposible de borrar en su totalidad con la opción de borrado blanco.</td> </tr> <tr> <td data-bbox="340 1261 583 1358">Orbiter</td> <td data-bbox="583 1261 1269 1358">La opción de satélite puede ayudar a evitar las imágenes fantasma. No obstante, es mejor no dejar que permanezca ninguna imagen fija en la pantalla. Para evitar que una imagen fija permanezca en la pantalla, ésta se moverá cada dos minutos.</td> </tr> <tr> <td data-bbox="340 1358 583 1435">Borrado Color</td> <td data-bbox="583 1358 1269 1435">El bloque de color con la pantalla movida y el patrón de blanco se muestran de forma alterna. Es difícil percibir la imagen posterior mientras se elimina la temporal y el patrón de color está operativo.</td> </tr> </tbody> </table>	<b>Opción</b>		Borrado blanco	El borrado blanco elimina las imágenes permanentes de la pantalla. Nota: Una imagen permanente excesiva puede ser imposible de borrar en su totalidad con la opción de borrado blanco.	Orbiter	La opción de satélite puede ayudar a evitar las imágenes fantasma. No obstante, es mejor no dejar que permanezca ninguna imagen fija en la pantalla. Para evitar que una imagen fija permanezca en la pantalla, ésta se moverá cada dos minutos.	Borrado Color	El bloque de color con la pantalla movida y el patrón de blanco se muestran de forma alterna. Es difícil percibir la imagen posterior mientras se elimina la temporal y el patrón de color está operativo.		
<b>Opción</b>											
Borrado blanco	El borrado blanco elimina las imágenes permanentes de la pantalla. Nota: Una imagen permanente excesiva puede ser imposible de borrar en su totalidad con la opción de borrado blanco.										
Orbiter	La opción de satélite puede ayudar a evitar las imágenes fantasma. No obstante, es mejor no dejar que permanezca ninguna imagen fija en la pantalla. Para evitar que una imagen fija permanezca en la pantalla, ésta se moverá cada dos minutos.										
Borrado Color	El bloque de color con la pantalla movida y el patrón de blanco se muestran de forma alterna. Es difícil percibir la imagen posterior mientras se elimina la temporal y el patrón de color está operativo.										
<b>Data Service</b> (sólo en Irlanda)	<p>Esta función permite a los usuarios elegir entre MHEG (teletexto digital) y Teletexto si ambos existen simultáneamente.</p>										

Ajuste	Descripción	
<b>Reajuste fábrica</b>	<p>Esta función restablece todos los ajustes.</p> <div style="border: 1px solid black; padding: 5px; margin-top: 10px;"> <p><b>! NOTA</b></p> <ul style="list-style-type: none"> <li>• Con la opción <b>Bloqueo de sistema</b> activada, si olvida la contraseña, pulse "0", "3", "2" y "5" en el mando a distancia.</li> </ul> </div>	
<b>Set ID</b>	Permite añadir una identificación a los dispositivos conectados.	
<b>Configuración de modo</b>	La selección predeterminada es " <b>Uso en casa</b> ". Se recomienda configurar la TV en el modo " <b>Uso en casa</b> " para obtener la mejor imagen en un entorno doméstico.	
	<b>Opción</b>	
	Uso en casa	Seleccione esta opción si se trata de un entorno doméstico.
	Demo Tienda	Seleccione esta opción si se trata de un entorno comercial.
	Modo demo	<p>Establezca esta opción para mostrar funciones especiales de la TV. Puede cancelar el modo demo si pulsa cualquier botón que no sea los de volumen y el de silencio.</p> <div style="border: 1px solid black; padding: 5px; margin-top: 10px;"> <p><b>! NOTA</b></p> <ul style="list-style-type: none"> <li>• No es posible usar <b>Modo demo</b> en el modo <b>Uso en casa</b>.</li> <li>• En <b>Demo Tienda</b>, <b>Modo demo</b> se activa automáticamente.</li> <li>• Una vez desactivado <b>Modo demo</b> en <b>Demo Tienda</b>, <b>Modo demo</b> no funcionará y sólo se reajustará la pantalla.</li> <li>• La pantalla se reajustará automáticamente tras 5 minutos en <b>Modo demo</b>.</li> </ul> </div>

## Ajustes de RED

- La imagen que se muestra puede diferir de la de su TV.

(En función del modelo)

- 1 Pulse **Home** (Inicio) para acceder a los menús principales.
- 2 Pulse los botones de navegación para desplazarse hasta **RED** y pulse **OK**.
- 3 Pulse los botones de navegación para desplazarse hasta el ajuste o la opción que desee y pulse **OK**.  
- Para volver al nivel anterior, pulse **BACK** (ATRÁS).
- 4 Cuando haya finalizado, pulse **EXIT** (SALIR).

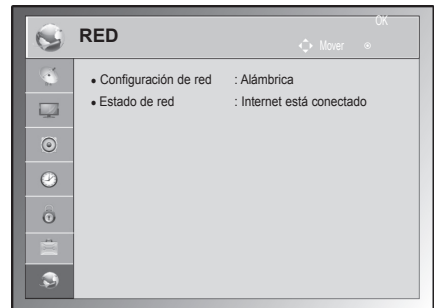

Los ajustes de red disponibles se describen a continuación:

Ajuste	Descripción
<b>Configuración de red</b>	Permite configurar los ajustes de red. (Consulte la página 56).
<b>Estado de red</b>	Muestra el estado de la red. (Consulte la página 57).

# CONEXIONES

Conecte varios dispositivos externos a la TV y cambie entre los modos de entrada para seleccionar un dispositivo externo. Para obtener más información sobre la conexión de dispositivos externos, consulte el manual que se incluye con cada dispositivo.

Los dispositivos externos disponibles son: receptores HD, reproductores de DVD, vídeos, sistemas de audio, dispositivos de almacenamiento USB, PC, consolas de juegos, etc.



## NOTA

- Si graba un programa de TV en un grabador de DVD o un vídeo, asegúrese de conectar el cable de entrada de señal de TV a la TV a través del grabador de DVD o del vídeo. Para obtener más información sobre la grabación, consulte el manual que se incluye con el dispositivo que se conecte.
- La conexión de dispositivos externos difiere entre distintos modelos.
- Conecte los dispositivos externos a la TV independientemente del orden de los puertos de la TV.

## Descripción general de las conexiones

Conecte varios dispositivos externos a los puertos situados en el panel posterior de la TV.

- 1 Encuentre el dispositivo externo que desee conectar a la TV tal y como se muestra en la siguiente ilustración.
- 2 Compruebe el tipo de conexión del dispositivo externo.
- 3 Consulte la ilustración adecuada para constatar los datos de conexión.

(En función del modelo)

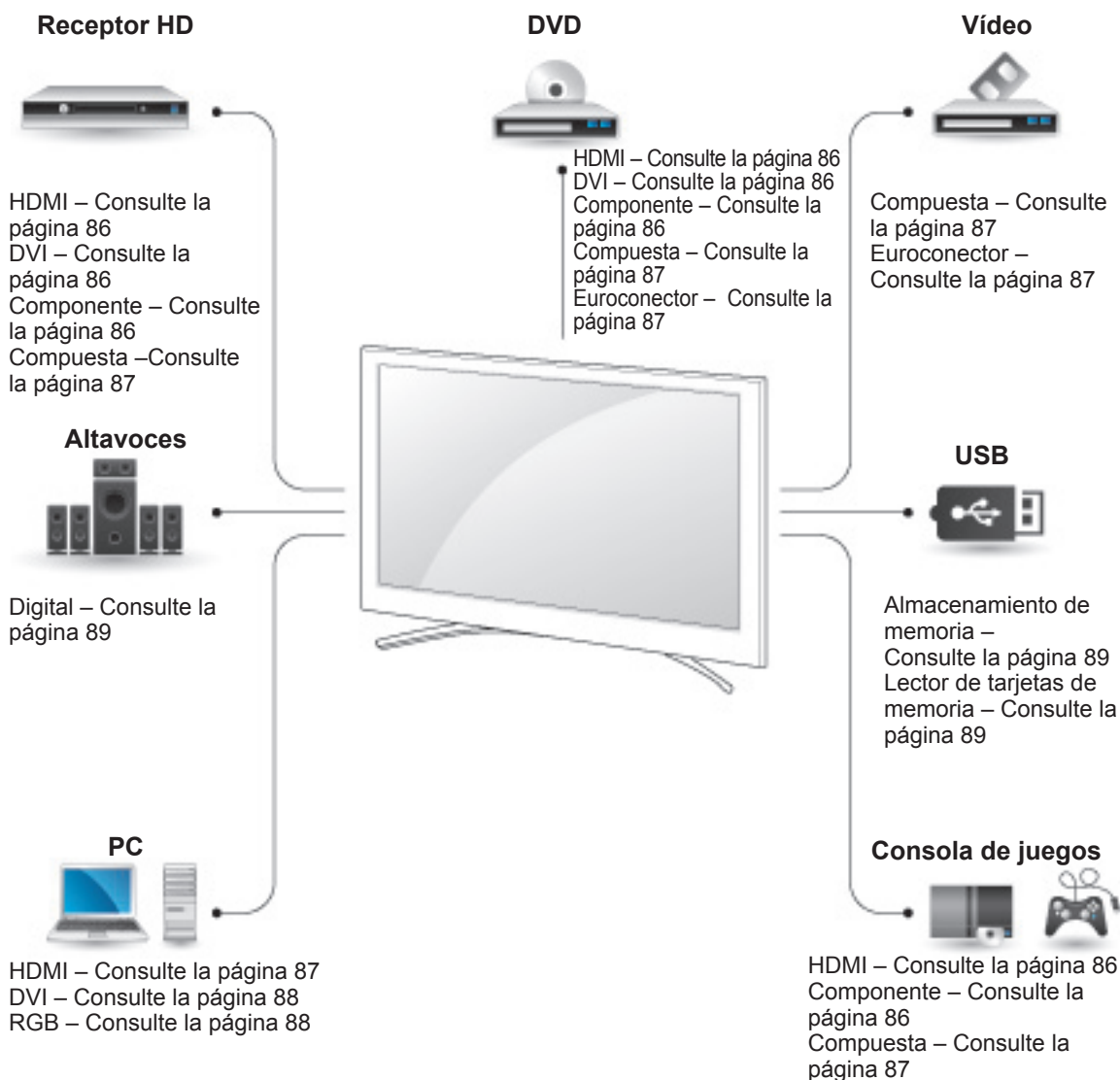

### ! NOTA

- Si conecta una consola de juegos a la TV, emplee el cable proporcionado con el dispositivo en cuestión.

- La sección **CONEXIONES** utiliza principalmente diagramas para los modelos 50/60PZ85\*\*.
- La imagen que se muestra puede diferir de la de su TV.

## Conexión a un receptor HD, reproductor de DVD o vídeo

Conecte un receptor HD, un reproductor de DVD o un vídeo a la TV y seleccione el modo de entrada correspondiente.

### Conexión HDMI

Transmite las señales de audio y vídeo digital de un dispositivo externo a la TV. Use el cable HDMI para conectar el dispositivo externo a la TV, tal y como se muestra en la siguiente ilustración.

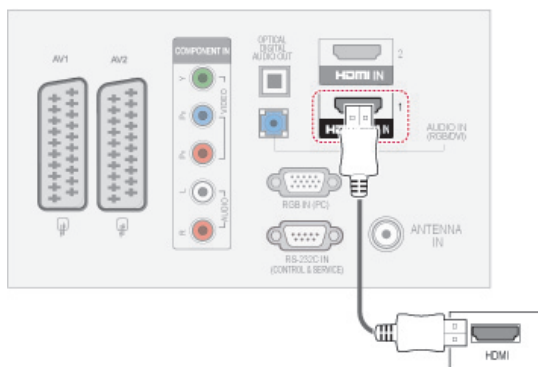

#### ! NOTA

- La TV puede recibir las señales de vídeo y audio simultáneamente si utiliza un cable HDMI.
- Si el DVD no es compatible con la conexión HDMI automática, necesitará definir la resolución de salida adecuadamente.
- Compruebe que el cable HDMI utilizado es HDMI de alta velocidad. Si los cables HDMI no son HDMI de alta velocidad, es posible que la pantalla parpadee o que no se muestre ninguna imagen en ella. Utilice un cable HDMI de alta velocidad.

## Conexión de DVI a HDMI

Transmite la señal de vídeo digital de un dispositivo externo a la TV. Use el cable DVI-HDMI para conectar el dispositivo externo a la TV, tal y como se muestra en la siguiente ilustración. Para transmitir una señal de audio, conecte un cable de audio.

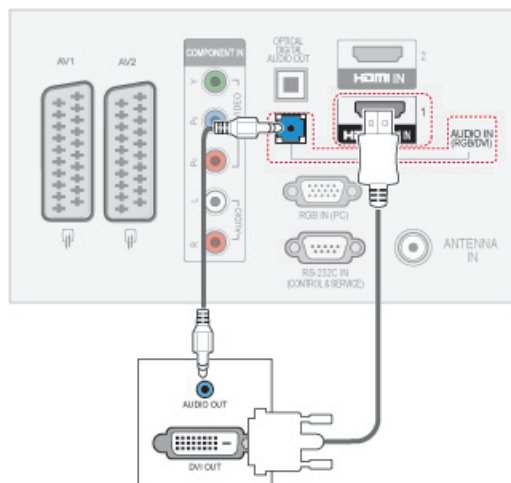

## Conexión de componentes

Transmite las señales de audio y vídeo analógico de un dispositivo externo a la TV. Use el cable de componentes para conectar el dispositivo externo a la TV, tal y como se muestra en la siguiente ilustración.

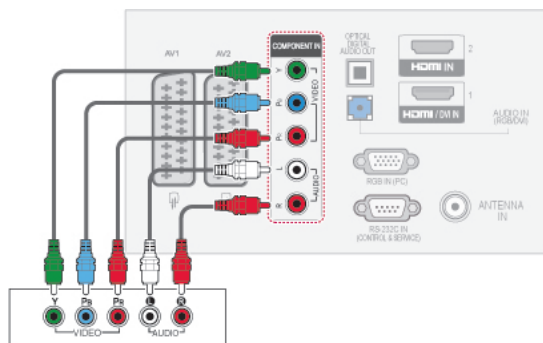

## Conexión con euroconector

Transmite las señales de audio y vídeo de un dispositivo externo a la TV. Use el cable euroconector para conectar el dispositivo externo a la TV, tal y como se muestra en la siguiente ilustración. Si quiere mostrar imágenes mediante la búsqueda progresiva, debe asegurarse de emplear el cable euroconector.

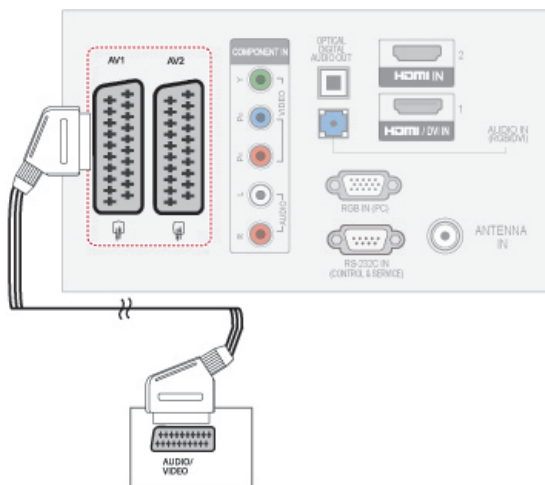

Modo de entrada actual \ Tipo de salida	AV1 (Salida de TV <sup>1</sup> )	AV2 (Salida de monitor <sup>2</sup> )
TV digital	X	O
TV analógica, AV	TV analógica	O
Componente/RGB	TV analógica	X
HDMI	TV analógica	X

- 1 Salida de TV: produce las señales analógicas de la TV.
- 2 Salida de monitor: produce la imagen de la pantalla actual.

### NOTA

- Todo cable euroconector que se emplee deberá estar blindado.
- Cuando visualice la TV digital en modo de imagen 3D, no podrá utilizar el euroconector para las señales de salida del monitor/TV. (Solo para los modelos 3D)
- Si activa el modo 3D mientras se realiza una grabación de TV digital programada, no podrá utilizar el euroconector para las señales de salida del monitor, y la grabación no podrá realizarse. (Solo para los modelos 3D)

## Conexión compuesta

Transmite las señales de audio y vídeo analógico de un dispositivo externo a la TV. Use el cable compuesto para conectar el dispositivo externo a la TV, tal y como se muestra en la siguiente ilustración.

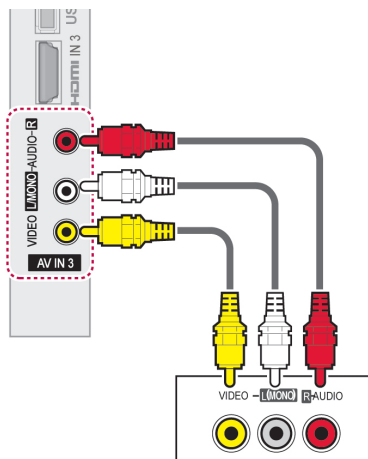

### NOTA

- Si dispone de un vídeo con audio Mono, use el cable de audio para conectar el vídeo a la toma **AUDIO L/MONO** de la TV.

## Conexión a un PC

### NOTA

- Se recomienda usar la conexión HDMI de la TV para obtener la mejor calidad de imagen.

## Conexión HDMI

Transmite las señales de audio y vídeo digital de un PC a la TV. Use el cable HDMI para conectar el PC a la TV, tal y como se muestra en las ilustraciones siguientes.

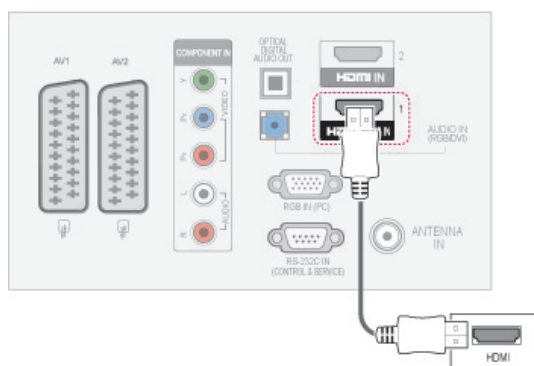

## Conexión de DVI a HDMI

Transmite la señal de vídeo digital del PC a la TV. Use el cable DVI-HDMI para conectar el PC a la TV, tal y como se muestra en la siguiente ilustración. Para transmitir una señal de audio, conecte un cable de audio.

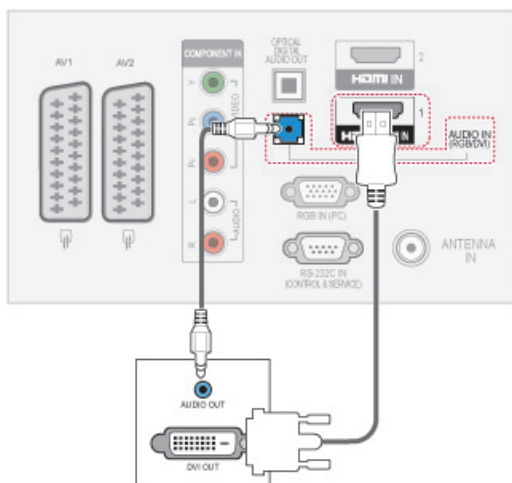

ESPAÑOL

## Conexión RGB

Transmite la señal de vídeo analógica del PC a la TV. Use el cable de señales D-sub de 15 patillas proporcionado para conectar el PC y la TV, tal y como se muestra en las ilustraciones siguientes. Para transmitir una señal de audio, conecte un cable de audio.

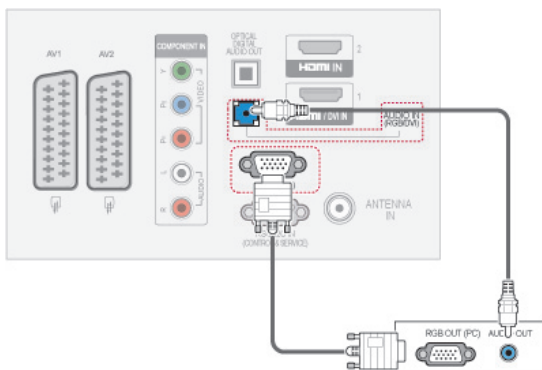

### ! NOTA

- Haga lo posible por no tener una imagen fija durante mucho tiempo en la pantalla. Las imágenes fijas terminan por quedar impresas permanentemente en la pantalla; utilice un salvapantallas siempre que sea posible.
- En el modo PC pueden producirse interferencias relacionadas con la resolución, el patrón vertical, así como el contraste y la luminosidad. Cambie la resolución del modo PC, modifique el índice de actualización o ajuste la luminosidad y el contraste en el menú hasta obtener una imagen clara. Si el índice de actualización de la tarjeta gráfica del PC no se puede modificar, cambie de tarjeta gráfica o póngase en contacto con el fabricante de la tarjeta gráfica del PC.
- La forma de onda de entrada de sincronización es independiente para la frecuencia horizontal y la vertical.
- Recomendamos emplear 1920 x 1080, 60 Hz (Excepto los modelos 50PT49\*\*), 1024x768, 60 Hz (Sólo los modelos 50PT49\*\*) para el modo PC, ya que así se consigue la mejor calidad de imagen.
- Conecte el cable de señal desde el puerto de salida del monitor del PC al puerto RGB (PC) de la TV, o bien el cable de señal desde el puerto de salida HDMI del PC al puerto de entrada HDMI IN (HDMI/DVI IN) de la TV.
- Conecte el cable de audio del PC en la entrada de audio de la TV. (Los cables de audio no se incluyen con la TV).
- Si utiliza una tarjeta de sonido, ajuste el sonido del PC según corresponda.
- Si la tarjeta gráfica del PC no permite la salida simultánea de RGB digital y analógico, para mostrar la salida del PC en la TV realice la conexión en RGB o en la entrada HDMI IN (o HDMI/DVI IN).
- Si se utiliza un cable de HDMI a DVI, es posible que el modo DOS no funcione con la tarjeta de vídeo.
- Si utiliza un cable RGB-PC demasiado largo, es posible que aparezcan interferencias en la pantalla. Recomendamos utilizar cables de menos de 5 m de longitud. De este modo obtendrá la mejor calidad de imagen.

## Conexión a un sistema de audio

Puede emplear un sistema de audio externo en vez de los altavoces integrados.

### NOTA

- Si emplea un dispositivo de audio externo en vez de los altavoces integrados, desactive la función Altavoces de TV (Consulte la página 77).

## Conexión óptica de audio digital

Transmite la señal de audio digital de la TV a un dispositivo externo. Use el cable de audio óptico para conectar el dispositivo externo a la TV, tal como se muestra en la siguiente ilustración.

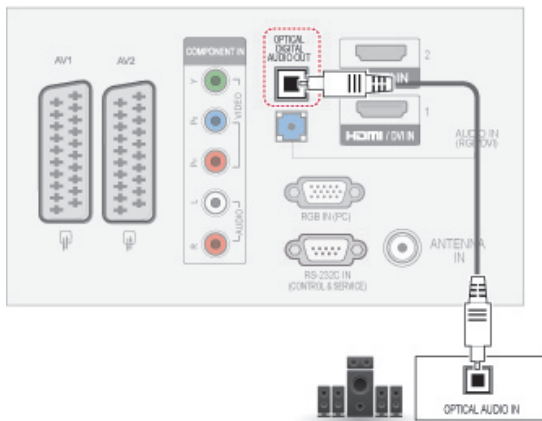

### NOTA

- No mire directamente el puerto de salida óptica. El haz de luz del láser puede dañar la vista.

## Conexión de un dispositivo USB

Conecte un dispositivo de almacenamiento USB, como una memoria flash USB, un disco duro externo o un lector de tarjetas de memoria, a la TV y acceda al menú Mis medios para manejar diversos archivos multimedia. Consulte “Conexión de dispositivos de almacenamiento USB” en la página 58 y “Búsqueda de archivos” en la página 59.

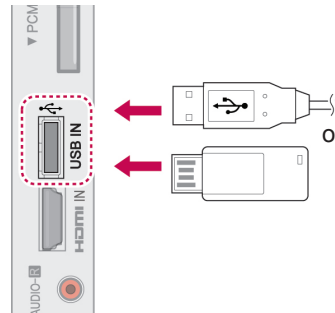

## Conexión a un módulo CI

Puede visualizar los servicios de abono (de pago) en el modo de DTV. Consulte la página 25.

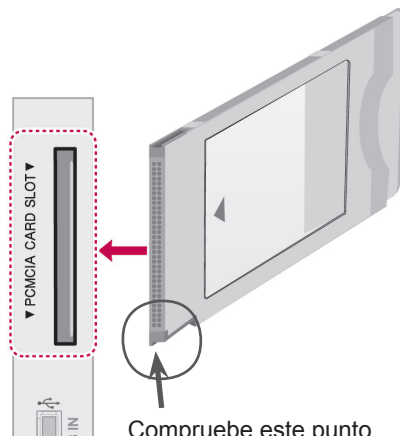

Compruebe este punto como se indica e inserte el módulo CI.

### NOTA

- Compruebe si el módulo CI se ha insertado en la ranura para tarjeta PCMCIA en la dirección correcta. Si el módulo no se ha insertado correctamente, podría causar daños en la TV y la ranura para tarjeta PCMCIA.

## Conexión SIMPLINK

Use el mando a distancia de la TV para reproducir y controlar el dispositivo AV conectado con el cable HDMI a través de la función HDMI-CEC. La TV funciona únicamente con dispositivos compatibles con HDMI-CEC.

Conecte un extremo del cable HDMI al terminal HDMI/DVI IN (ENTRADA HDMI/DVI) o HDMI IN (ENTRADA HDMI) de la parte posterior de la TV, y el otro extremo al dispositivo SIMPLINK.

La función SIMPLINK no es compatible con la salida externa inalámbrica.

### ! NOTA

- Si el dispositivo conectado no admite HDMI-CEC, la función SIMPLINK no está disponible.
- Para utilizar SIMPLINK, debe emplearse un cable HDMI de alta velocidad con función \*CEC. (\*CEC: control de electrónica de consumo).

## Activación de la función SIMPLINK

- 1 Pulse SIMPLINK para acceder a los menús de SIMPLINK.
- 2 Pulse los botones de navegación para desplazarse hasta **Conex**.
- 3 Pulse los botones de navegación para desplazarse hasta uno de los dispositivos y pulse **OK**.
  - La imagen que se muestra puede diferir de la de su TV.

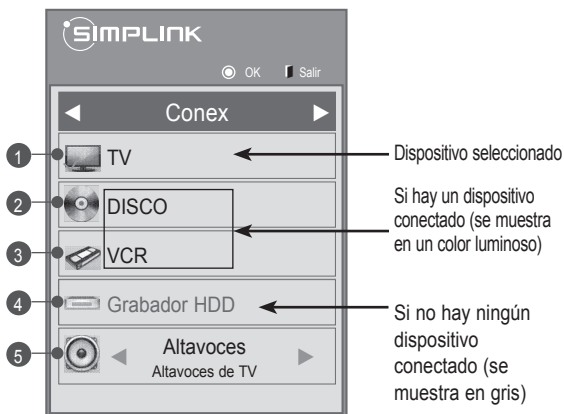

N.º	Descripción
1	Muestra el canal de TV que se estaba viendo anteriormente.
2	Reproduce los discos. Cuando hay varios discos disponibles, el título del disco aparece en la parte inferior de la pantalla.
3	Controla el vídeo conectado.
4	Reproducción de las grabaciones de un disco duro: controla las grabaciones almacenadas en una unidad de disco duro.
5	Salida de audio a los altavoces del sistema de cine en casa o salida de audio a la TV: cambia la salida de audio entre los altavoces del sistema de cine en casa y los altavoces de la TV.

- Aparece una marca de verificación junto al dispositivo seleccionado.
- Los dispositivos disponibles se muestran con un color luminoso.
- Los dispositivos no disponibles se muestran en color gris.

- 4 Controle el dispositivo AV seleccionado.
  - **Reproducción directa:** una vez conectados los dispositivos AV a la TV, es posible controlarlos directamente y reproducir el contenido sin necesidad de ninguna configuración adicional.
  - **Selección de dispositivos AV:** le permite seleccionar uno de los dispositivos AV conectados a la TV.
  - **Reproducción del disco:** puede controlar los dispositivos AV conectados con los botones de navegación y los botones **OK**, **▶**, **■**, **||**, **◀◀** y **▶▶**.
  - **Apagado de todos los dispositivos:** cuando apague la TV, se apagarán todos los dispositivos conectados.
  - **Cambio de la salida de audio:** ofrece un modo sencillo de cambiar de salida de audio.
  - **Sincronización de encendido:** cuando se comienza a reproducir el equipo con función SIMPLINK conectado al terminal de HDMI, la TV se enciende automáticamente.

### ! NOTA

- Si cambia de fuente de entrada con el botón INPUT (ENTRADA), la función en progreso del dispositivo SIMPLINK se detendrá.
- Si selecciona un dispositivo que cuenta con la función de cine en casa, la salida de sonido se cambia automáticamente a los altavoces del sistema de cine en casa y los altavoces de la TV se desactivan.
- Si un sistema de cine en casa conectado con función SIMPLINK no reproduce el sonido de la TV, use un cable óptico para conectar el terminal de salida DIGITAL AUDIO OUT situado en la parte posterior de la TV al terminal de entrada DIGITAL AUDIO IN de la parte trasera del dispositivo SIMPLINK.

# TELETEXTO

- Esta función no está disponible en todos los países.

Teletexto es un servicio que la mayoría de los canales de TV emiten gratuitamente con el fin de proporcionar la información más reciente sobre noticias, meteorología, programas de televisión, mercado de valores y muchos otros temas.

El decodificador de teletexto de esta TV admite los sistemas SIMPLE, TOP y FASTEXT. El sistema SIMPLE (teletexto estándar) está compuesto por un número de páginas que se seleccionan directamente introduciendo el número de página correspondiente. TOP y FASTEXT son sistemas más modernos que permiten una selección fácil y rápida de la información de teletexto.

## Encendido/apagado

Pulse el botón **TEXT** (TELETEXTO) para cambiar al modo de teletexto. La página inicial o la última página visualizada aparece en la pantalla.

En el encabezamiento de la pantalla aparecen dos números de página, el nombre del canal TV, así como la fecha y la hora. El primer número de página indica su selección, mientras que el segundo indica la página que se está visualizando.

Pulse el botón **TEXT** (TELETEXTO) para salir del modo de teletexto. El modo anterior vuelve a aparecer en la pantalla.

## Texto simple

### Selección de páginas

- 1 Introduzca el número de página deseado, compuesto por tres dígitos, mediante los botones NUMÉRICOS. Si pulsa un número equivocado durante la selección, deberá completar el número de tres dígitos y volver a introducir el número de página correcto.
- 2 Los botones **P**  $\wedge$   $\vee$  pueden emplearse para seleccionar la página anterior o siguiente.

## Texto superior

En la guía del usuario aparecen cuatro campos (rojo, verde, amarillo y azul) en la parte inferior de la pantalla. El campo amarillo se refiere al grupo siguiente y el campo azul indica el bloque siguiente.

### Selección de grupos/bloques/páginas

- 1 Mediante el botón azul puede avanzar de un bloque a otro.
- 2 Utilice el botón amarillo para pasar al grupo siguiente, pasando automáticamente al siguiente bloque.
- 3 Mediante el botón verde, podrá pasar a la siguiente página, pasando automáticamente al grupo siguiente.
- 4 También se puede emplear el botón **P**  $\wedge$ . El botón rojo le permite volver a la selección anterior. También puede utilizar el botón **P**  $\vee$ .

### Selección directa de páginas

Como en el modo SIMPLE de teletexto, podrá seleccionar una determinada página si introduce su número, formado por tres dígitos, mediante los botones NUMÉRICOS en el modo TOP.

## Fastext

Las páginas del teletexto están indicadas con un código de color en la parte inferior de la pantalla y se seleccionan pulsando el botón del color correspondiente.

### Selección de páginas

- 1 Pulse el botón **T.OPT** (OPCIÓN DE TELETEXTO) y, a continuación, use los botones de navegación para seleccionar el menú . Visualiza la página del índice.
- 2 Podrá seleccionar las páginas indicadas con un código de color en la línea inferior de la pantalla mediante la tecla del color correspondiente.
- 3 Como en el modo SIMPLE de teletexto, podrá seleccionar una determinada página si introduce su número, formado por tres dígitos, mediante los botones NUMÉRICOS en el modo FASTEXT.
- 4 Los botones **P**  $\wedge$   $\vee$  pueden emplearse para seleccionar la página anterior o siguiente.

### Funciones de teletexto especiales

Pulse el botón **T. OPT** (OPCIÓN DE TELETEXTO) y, después, utilice los botones de navegación para seleccionar el menú **Opción de texto**.

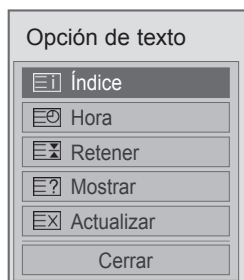

#### Índice

Permite seleccionar la página de índice.

#### Hora

Cuando vea un programa de televisión, seleccione este menú para visualizar la hora en la esquina superior derecha de la pantalla. En el modo teletexto, pulse este botón para seleccionar un número de subpágina. El número de subpágina aparece en la parte inferior de la pantalla. Para mantener la subpágina o pasar a otra, pulse los botones rojo/verde, < > o los botones NUMÉRICOS.

#### Retener

Detiene el cambio de página automático que se produce cuando una página de teletexto está compuesta por 2 o más subpáginas. El número de subpáginas y la subpágina que se visualiza, aparecen normalmente en la pantalla debajo de la hora. Al seleccionar este menú, el símbolo de detención se visualizará en la esquina superior izquierda de la pantalla, y el cambio automático de página estará inactivo.

#### Mostrar

Seleccione este menú para visualizar la información oculta, como soluciones para adivinanzas o puzzles.

#### Actualizar

Muestra la imagen de TV en pantalla mientras se espera la página de teletexto siguiente. La indicación aparece en la esquina superior izquierda de la pantalla. Cuando la página actualizada está disponible, la indicación cambia al número de página. Seleccione este menú de nuevo para ver la página del teletexto actualizada.

#### **NOTA**

- En el Reino Unido (en modo digital), el botón **T. OPT** (OPCIÓN DE TELETEXTO) no funciona.

# TELETEXTO DIGITAL

- Funciona solamente en Reino Unido e Irlanda.

La TV proporciona acceso a un sistema de teletexto digital que supone enormes mejoras sobre la presentación tradicional del texto, las imágenes, etc. Se puede acceder al teletexto digital mediante servicios especiales de teletexto digital y servicios específicos que emiten teletexto digital.

## Teletexto dentro del servicio digital



- 1 Pulse los botones numéricos o los botones **P**  $\wedge$   $\vee$  para seleccionar un servicio digital que emita teletexto digital.
- 2 Siga las indicaciones del teletexto digital y avance al paso siguiente con los botones **TEXT** (TELETEXTO), **OK**, los botones de navegación, los botones **rojo**, **verde**, **amarillo** y **azul** o los botones **NUMÉRICOS**, etc.
- 3 Para cambiar de servicio de teletexto digital, basta con seleccionar otro servicio diferente con los botones numéricos o con los botones **P**  $\wedge$   $\vee$ .

## Teletexto en el servicio digital

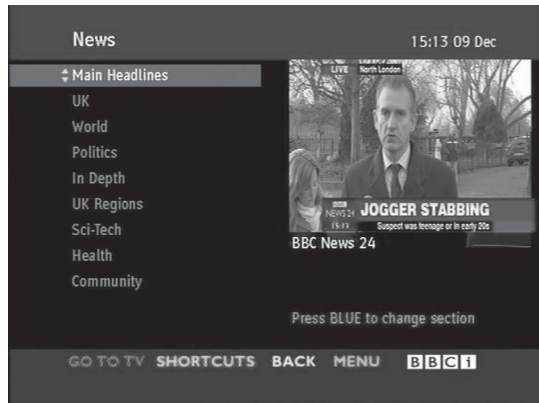

- 1 Pulse los botones numéricos o los botones **P**  $\wedge$   $\vee$  para seleccionar un servicio concreto que emita teletexto digital.
- 2 Pulse **TEXT** (TELETEXTO) o los botones de colores para activar el teletexto.
- 3 Siga las indicaciones del teletexto digital y avance al paso siguiente con los botones **OK**, de navegación, **rojo**, **verde**, **amarillo** y **azul** o los botones **NUMÉRICOS**, etc.
- 4 Pulse **TEXT** (TELETEXTO) o los botones de colores para desactivar el teletexto digital y volver al modo de **TV**.

Algunos servicios permiten acceder a servicios de teletexto con el botón rojo.

# MANTENIMIENTO

Actualice y limpie la TV normalmente para mantener el mejor rendimiento y prolongar la vida del producto.

## Limpieza de la TV



### PRECAUCIÓN

- En primer lugar, apague el aparato y desconecte el cable de alimentación y el resto de cables.
- Si no va usar la TV durante un periodo prolongado, desconecte el cable de alimentación de la toma de pared para evitar posibles daños por rayos o subidas de corriente.

## La pantalla y el marco

Para eliminar el polvo o la suciedad leve, use un paño suave, seco y limpio para limpiar la superficie. Para eliminar la suciedad más incrustada, emplee un paño suave humedecido con agua limpia o un detergente suave diluido. A continuación, seque de inmediato el aparato con un paño seco.



### PRECAUCIÓN

- No empuje, frote ni golpee la superficie con la uña ni con objetos puntiagudos, ya que esto podría arañar la pantalla y distorsionar la imagen.
- No emplee productos químicos, como cera, benceno, alcohol, disolventes, insecticidas, ambientadores y lubricantes, ya que éstos pueden dañar el acabado de la pantalla y causar decoloraciones.

## La carcasa y el soporte

Para eliminar el polvo o la suciedad leve, use un paño suave, seco y limpio para limpiar la carcasa. Para eliminar la suciedad más incrustada de la carcasa, emplee un paño suave humedecido con agua limpia o con agua y sólo un poco de detergente suave. A continuación, seque de inmediato el aparato con un paño seco.



### PRECAUCIÓN

- No pulverice líquido sobre la superficie. Si penetra agua en la TV, puede producirse un incendio, una descarga eléctrica o un funcionamiento incorrecto.
- No emplee productos químicos, dado que esto puede deteriorar la superficie.

## Cable de alimentación

Elimine con frecuencia el polvo y la suciedad acumulada en el cable de alimentación.

## Cómo impedir las imágenes "quemadas" o "impresas" en la pantalla de la TV

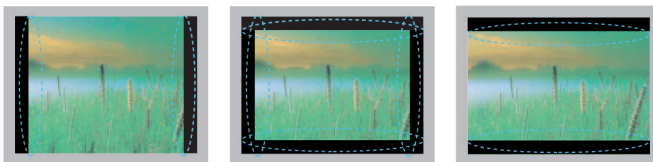

- Si una imagen fija se muestra en la pantalla de la TV durante demasiado tiempo, se quedan impresas y se produce una desfiguración permanente en la pantalla. Estas imágenes "quemadas" o "impresas" no están cubiertas por la garantía.
- Si se establece el formato 4:3 en la TV durante mucho tiempo, se pueden producir imágenes "quemadas" en la zona del recuadro de la pantalla.
- Evite mostrar una imagen fija en la pantalla de la TV durante un tiempo prolongado (2 o más horas en pantallas LCD, 1 hora o más para TV de plasma) para impedir las imágenes "quemadas".

# SOLUCIÓN DE PROBLEMAS

## General

Problema	Resolución
No se puede controlar la TV con el mando a distancia.	<ul style="list-style-type: none"> <li>• Compruebe el sensor para el mando a distancia del producto e inténtelo de nuevo.</li> <li>• Compruebe si hay algún obstáculo entre el producto y el sensor para el mando a distancia.</li> <li>• Compruebe si el mando a distancia tiene pilas con carga y que éstas estén bien colocadas ( ⊕ en ⊕ y ⊖ en ⊖ ).</li> <li>• Compruebe si se ha establecido el modo de entrada adecuado, como TV o VCR, para usar el mando a distancia.</li> </ul>
No se muestra ninguna imagen ni se produce ningún sonido.	<ul style="list-style-type: none"> <li>• Compruebe si el producto está encendido.</li> <li>• Compruebe si el cable de alimentación está conectado a una toma de pared.</li> <li>• Compruebe si hay algún problema con la toma de pared. Para ello, conecte otros productos.</li> </ul>
La imagen aparece lentamente cuando se enciende la TV.	<ul style="list-style-type: none"> <li>• La imagen tarda en aparecer durante el proceso de inicio del producto. Esto es normal. Si la imagen no aparece transcurridos varios minutos, desenchufe la TV durante 30 segundos y vuelva a intentarlo. Si la imagen sigue sin aparecer, póngase en contacto con el centro de servicio autorizado en su zona.</li> </ul>
No se pueden conectar dispositivos externos.	<ul style="list-style-type: none"> <li>• Consulte la sección "<b>Descripción general de las conexiones</b>" y conecte un dispositivo externo.</li> </ul>
La TV se apaga repentinamente.	<ul style="list-style-type: none"> <li>• Compruebe los ajustes de control de alimentación. Puede que se haya cortado el suministro eléctrico.</li> <li>• Compruebe si la función de desconexión automática está activada en la opción Ajuste de hora. Consulte la sección "<b>Temporizador Apagado</b>".</li> <li>• Si no hay señal cuando la TV está encendida, la TV se apagará automáticamente transcurridos 15 minutos de inactividad.</li> </ul>



## Audio

Problema	Resolución
No se produce ningún sonido mientras se muestran imágenes.	<ul style="list-style-type: none"> <li>• Pulse los botones <math>\triangleleft</math> + o -.</li> <li>• Pulse el botón <b>MUTE</b> (SILENCIO) para comprobar si el silencio se ha activado.</li> <li>• Cambie de canal. Puede que haya un problema con la emisión.</li> <li>• Compruebe si los cables de audio están bien conectados.</li> </ul>
Un altavoz produce ruidos o no produce sonido alguno.	<ul style="list-style-type: none"> <li>• Un cambio de temperatura y humedad puede producir un ruido atípico cuando el producto se enciende y se apaga.</li> <li>• No existe ningún problema con el producto.</li> </ul>

## Video

Problema	Resolución
Una imagen se muestra en blanco y negro o la calidad del color es baja.	<ul style="list-style-type: none"> <li>• Cambie el ajuste de color en el menú <b>IMAGEN</b>.</li> <li>• Mantenga una distancia adecuada entre el producto y otros aparatos electrónicos.</li> <li>• Cambie de canal. Puede que haya un problema con la emisión.</li> </ul>
Aparecen barras horizontales o verticales, o la imagen se muestra difuminada.	<ul style="list-style-type: none"> <li>• Compruebe si hay interferencias locales, como las producidas por un aparato eléctrico o un instrumento de energía.</li> </ul>
Aparecen líneas o rayas en las imágenes.	<ul style="list-style-type: none"> <li>• Compruebe la antena y oriéntela en la dirección adecuada.</li> </ul>
Aparecen imágenes posteriores (fantasma) cuando el producto se apaga.	<ul style="list-style-type: none"> <li>• Puede que los píxeles se hayan dañado por una imagen fija que se ha mostrado durante demasiado tiempo (imagen quemada). Utilice un salvapantallas para evitar el daño de los píxeles de la pantalla.</li> </ul>
El producto está encendido pero la imagen se muestra sumamente oscura.	<ul style="list-style-type: none"> <li>• Ajuste la luminosidad y el contraste en el menú <b>IMAGEN</b>.</li> </ul>
Aparece el mensaje "Sin señal" en la pantalla.	<ul style="list-style-type: none"> <li>• Compruebe si el cable de señal está bien conectado entre la TV y los productos.</li> <li>• Pulse el botón <b>INPUT (ENTRADA)</b> para comprobar la fuente de entrada seleccionada.</li> </ul>
La compensación de la pantalla no es correcta.	<ul style="list-style-type: none"> <li>• Ajuste la posición en el menú <b>IMAGEN</b>.</li> <li>• Compruebe si el producto admite la frecuencia y la resolución de la tarjeta de vídeo. Si la frecuencia está fuera del rango, ajústela a la resolución recomendada con las opciones de pantalla del dispositivo externo.</li> </ul>
Aparecen líneas finas en el fondo de la pantalla.	<ul style="list-style-type: none"> <li>• Compruebe las conexiones del cable de vídeo.</li> </ul>
Aparece ruido horizontal o caracteres difuminados.	<ul style="list-style-type: none"> <li>• Cambie el ajuste Fase en el menú <b>IMAGEN</b>. Consulte la sección "<b>PANTALLA</b>".</li> </ul>
La recepción de algunos canales no es buena.	<ul style="list-style-type: none"> <li>• Cambie de canal. Puede que haya un problema con la emisión.</li> <li>• Puede que la señal de la cadena o emisora sea débil. Oriente la antena hacia la dirección adecuada.</li> <li>• Compruebe si hay interferencias locales, como las producidas por un aparato eléctrico o un instrumento de energía.</li> </ul>

## Pentouch

Problema	Resolución
El Touch Pen no funciona.	<ul style="list-style-type: none"> <li>• Compruebe que ha utilizado el mando a distancia para acceder al modo Pentouch.</li> <li>• Compruebe que el dispositivo de seguridad del Pentouch está conectado al ordenador y que el LED rojo está encendido.</li> <li>• Pulse el botón  / Home (Encendido/Inicio) del Touch Pen para comprobar que está encendido.</li> <li>• Compruebe que el Touch Pen está vinculado para su uso (el Touch Pen está correctamente vinculado si el LED rojo se enciende al pulsar el botón  / Home [Encendido/Inicio] del Touch Pen).</li> <li>• Establezca la pantalla del ordenador para que se muestre únicamente en la TV.</li> </ul>
La pantalla de la TV no tiene un aspecto normal al usar el Pentouch.	<ul style="list-style-type: none"> <li>• Compruebe que el ordenador está correctamente conectado a la TV.</li> <li>• Compruebe que está usando la resolución óptima.</li> <li>• Establezca el formato del televisor en Just Scan.</li> </ul>
El Touch Pen toca en posiciones incorrectas.	<ul style="list-style-type: none"> <li>• Establezca la pantalla del ordenador para que se muestre únicamente en la TV.</li> <li>• Si el punto que toca en la pantalla de la TV con el Touch Pen y el punto que se indica como tocado en la pantalla del ordenador no coinciden cuando el ordenador y la TV están conectados mediante un cable de señal de PC (RGB), use el mando a distancia de la TV para seleccionar [Home] (Inicio) → [PICTURE] (IMAGEN) → [SCREEN] (PANTALLA) (RGB) y, a continuación, seleccione [Auto Configure] (Configuración automática) para ajustar la pantalla.</li> </ul>
El movimiento del Touch Pen no es fluido.	<ul style="list-style-type: none"> <li>• Compruebe si el ordenador y la TV están demasiado alejados entre sí.</li> <li>• Compruebe si hay demasiados obstáculos entre el ordenador y la TV.</li> <li>• Compruebe si hay muchas aplicaciones en ejecución en el ordenador (evite ejecutar otras aplicaciones mientras usa el programa del Pentouch).</li> </ul>

# ESPECIFICACIONES

MODELOS		50PZ85**	60PZ85**
		50PZ850-ZA / 50P850T-ZA 50PZ850N-ZA / 50PZ850A-ZA	60PZ850-ZA / 60P850T-ZA 60PZ850N-ZA / 60PZ850A-ZA
Dimensiones (ancho x alto x profundo)	Soporte incluido	1168,7 mm x 777 mm x 349,2mm	1387,1 mm x 920,5 mm x 395,6mm
	Soporte no incluido	1168,7 mm x 712,2 mm x 52,5 mm	1387,1 mm x 834,9 mm x 52,5 mm
Peso	Soporte incluido	30,1 kg	42,0 kg
	Soporte no incluido	28,1 kg	38,5 kg
MODELOS		50PT49**	
		50PT490-ZD / 50PT490T-ZD 50PT490N-ZD / 50PT490A-ZD	
Dimensiones (ancho x alto x profundo)	Soporte incluido	1168,7 mm x 777mm x 349,2 mm	
	Soporte no incluido	1168,7 mm x 712,2 mm x 52,5 mm	
Peso	Soporte incluido	29,4 Kg	
	Soporte no incluido	27,4 Kg	
Tamaño del módulo CI (ancho x alto x profundo)		100,0 mm x 55,0 mm x 5,0 mm	

Las especificaciones del producto que se indican anteriormente pueden cambiar sin previo aviso debido a una actualización de las funciones del producto.

Para obtener información acerca de la fuente de alimentación y el consumo de energía, consulte la etiqueta del producto.

Condiciones del entorno	Temperatura de funcionamiento	De 0 °C a 40 °C	
	Humedad de funcionamiento	Menos del 80%	
	Temperatura de almacenamiento	De -20 °C a 60 °C	
	Humedad de almacenamiento	Menos del 85%	
	TV digital <sup>1</sup>	TV digital	TV analógica
Sistema de televisión	DVB-T/T2 DVB-C	DVB-T DVB-C	PAL/SECAM B/G/D/K, PAL I/II, SECAM L/L <sup>2</sup>
Cobertura de programas	VHF, UHF		VHF: E2 ~ E12; UHF: E21 ~ E69, CATV: S1 ~ S20; HYPER: S21 ~ S47
Número máximo de programas almacenables	1,000		
Impedancia de antena externa	75 Ω		75 Ω

1 Solo modelos compatibles con DVB-T2

2 Excepto para modelos compatibles con DVB-T2

Modos admitidos RGB-PC y HDMI/DVI-PC

Resolución	Frecuencia horizontal (kHz)	Frecuencia vertical (Hz)
720 x 400	31,468	70,08
640 x 480	31,469	59,94
800 x 600	37,879	60,31
1024 x 768	48,363	60,00
1280 x 768	47,78	59,87
1360 x 768	47,72	59,80
1280 x 1024	63,981	60,02
1920 x 1080 (RGB-PC)	66,587	59,93
1920 x 1080 (HDMI-PC)	67,5	60,00

(Excepto los modelos 50PT49\*\*)

Información de conexión de puertos de componentes

Puertos de componentes de la TV	Y	P <sub>B</sub>	P <sub>R</sub>
---------------------------------	---	----------------	----------------

Puertos de salida de vídeo del reproductor de DVD	Y	P <sub>B</sub>	P <sub>R</sub>
	Y	B-Y	R-Y
	Y	Cb	Cr
	Y	Pb	Pr

Señal	Componente
480i/576i	O
480p/576p	O
720p/1080i	O
1080p	O (Sólo 50/60 Hz)

Modos admitidos HDMI/DVI-DTV

Resolución	Frecuencia horizontal (kHz)	Frecuencia vertical (Hz)
720 x 480	31,469	59,94
	31,5	60
720 x 576	31,25	50
1280 x 720	37,5	50
	44,96	59,94
	45	60
1920 x 1080	33,72	59,94
	33,75	60
	28,125	50
	26,97	23,97
	27	24
	33,716	29,976
	33,75	30,00
	56,25	50
	67,43	59,94
	67,5	60

ESPECIFICACIONES RF

- Especificaciones del módulo RF (BM-LDS201) (sólo en los modelos 50/60PZ85\*\*)

Para TV a través de radiofrecuencia (RF) con un ancho de banda de 2,4 GHz.

- » Salida: 1 dBm o inferior
- » Máxima distancia de comunicación: 10 m en un espacio abierto
- » Ancho de banda: 2,4 GHz (2,4035 GHz-2,4783 GHz)
- » Velocidad de transferencia: 250 kbps

**ID de FCC del módulo RF del interior de la TV**

**ID de FCC: BEJLDS201**



## Modos de vídeo admitidos

Nombre de la extensión / Archivo	Decodificador de vídeo	Códec de audio	Máxima resolución
mpg y mpeg	MPEG1 y MPEG2	MP2, MP3, Dolby Digital y LPCM	1920 x 1080 a 30p (solo, Motion JPEG 640 x 480 a 30p)
dat	MPEG1	MP2	
ts, trp y tp	MPEG2, H.264/AVC y VC1	MP2, MP3, Dolby Digital	
vob	MPEG1 y MPEG2	MP2, MP3, Dolby Digital y LPCM	
mp4 y mov	MPEG4, DivX 3.11, DivX 4.12, DivX 5.x, DivX 6, Xvid 1.00, Xvid 1.01, Xvid 1.02, Xvid 1.03, Xvid 1.10-beta1/2 y H.264/AVC	MP3	
mkv	H.264/AVC y MPEG-1/2/4	MP2, MP3, Dolby Digital y LPCM	
divX y avi	MPEG2, MPEG4, DivX 3.11, DivX 4, DivX 5, DivX 6, Xvid 1.00, Xvid 1.01, Xvid 1.02, Xvid 1.03, Xvid 1.10-beta1/2 y H.264/AVC	MP2, MP3, Dolby Digital, LPCM, ADPCM	
Motion JPEG (avi, mp4 y mkv)	JPEG	LPCM y ADPCM	
asf y wmv	VC1	WMA	
flv	Sorenson H.263 y H.264/AVC	MP3	

## Modo 3D admitido

	Señal	Resolución	Frecuencia horizontal (kHz)	Frecuencia vertical (Hz)	Formatos de vídeo en 3D admitidos	
Entrada HDMI	720p	1280 x 720	44,96/45	59,94/60	Arriba y abajo y lado a lado	
			89,9/90	59,94/60	HDMI 3D de un solo cuadro	
			37,5	50	Arriba y abajo y lado a lado	
			75		HDMI 3D de un solo cuadro	
	1080i	1920 x 1080	33,72/33,75	59,94/60	Arriba y abajo y lado a lado	
			28,125	50		
	1080p	1920 x 1080	69,433/67,50	59,94/60	Arriba y abajo, lado a lado, tablero y fotograma secuencial	
			56,250	50		
27			24	Arriba y abajo, lado a lado y tablero		
53,95/54			23,98/24	HDMI 3D de un solo cuadro		
Entrada de USB	1080p	1920 x 1080	33,75	30	Arriba y abajo, lado a lado, tablero y MPO (foto)	
					Resolución	Formatos de vídeo en 3D admitidos
					Otra resolución	Arriba y abajo y lado a lado
Entrada PC	1920 X 1080		66.587	59.93	Arriba y abajo y lado a lado	
Entrada de componente	720p	1280 x 720	44,96	59,94	Arriba y abajo y lado a lado	
			45,00	60,00		
	1080i	1920 x 1080	37,50	50,00	Arriba y abajo y lado a lado	
			33,72	59,94		
			33,75	60,00	Arriba y abajo y lado a lado	
			28,125	50,00		
DTV	Señal			Formatos de vídeo en 3D admitidos		
	720p y 1080i			Arriba y abajo y lado a lado		

# CÓDIGOS IR

- (Esta función no está disponible en todos los modelos).

Código (hexadecimal)	Función	NOTA
08	⏻(encendido/apagado)	Botón del mando a distancia (encendido/apagado)
95	ENERGY SAVING (AHORRO DE ENERGÍA)	Botón del mando a distancia
30	AV MODE (MODO AV)	Botón del mando a distancia
0B	INPUT (ENTRADA)	Botón del mando a distancia
F0	TV/RAD	Botón del mando a distancia
10-19	Teclas de número 0-9	Botón del mando a distancia
53	LIST (LISTA)	Botón del mando a distancia
1A	Q.VIEW (VISTA RÁPIDA)	Botón del mando a distancia
02	↗ +	Botón del mando a distancia
03	↘ -	Botón del mando a distancia
1E	FAV/MARK (FAVORITOS/MARCAR)	Botón del mando a distancia
DC	3D	Botón del mando a distancia
09	MUTE (SILENCIO)	Botón del mando a distancia
00	P▲	Botón del mando a distancia
01	P▼	Botón del mando a distancia
43	Home (Inicio)	Botón del mando a distancia
AB	GUIDE (GUÍA)	Botón del mando a distancia
45	Q.MENU (MENÚ RÁPIDO)	Botón del mando a distancia
28	BACK (ATRÁS)	Botón del mando a distancia
AA	INFO	Botón del mando a distancia
5B	EXIT (SALIR)	Botón del mando a distancia
44	OK	Botón del mando a distancia
40	▲	Botón del mando a distancia
41	▼	Botón del mando a distancia
07	<	Botón del mando a distancia
06	>	Botón del mando a distancia
72	ROJO	Botón del mando a distancia
71	VERDE	Botón del mando a distancia
63	AMARILLO	Botón del mando a distancia
61	AZUL (3D SETTING) (CONFIGURACIÓN 3D)	Botón del mando a distancia
20	TEXT (TELETEXO)	Botón del mando a distancia
21	T.OPT (OPCIÓN DE TELETEXO)	Botón del mando a distancia
39	SUBTITLE (SUBTÍTULOS)	Botón del mando a distancia
B1	■	Botón del mando a distancia
B0	▶	Botón del mando a distancia
BA	(CONGELAR)	Botón del mando a distancia
8E	▶▶	Botón del mando a distancia
8F	◀◀	Botón del mando a distancia
7E	SIMPLINK	Botón del mando a distancia
79	RATIO (FORMATO)	Botón del mando a distancia
6B	TOUCH	Botón del mando a distancia
91	AD	Botón del mando a distancia

# CONFIGURACIÓN DEL DISPOSITIVO DE CONTROL EXTERNO

## Configuración RS-232C

Conecte la toma de entrada RS-232C (puerto serie) al dispositivo de control externo (como un ordenador o un sistema de control A/V) y gestione las funciones de la TV externamente.

Conecte el puerto serie del dispositivo de control a la toma RS-232C del panel posterior del producto.

Nota: No se proporcionan los cables de conexión RS-232C con el producto.

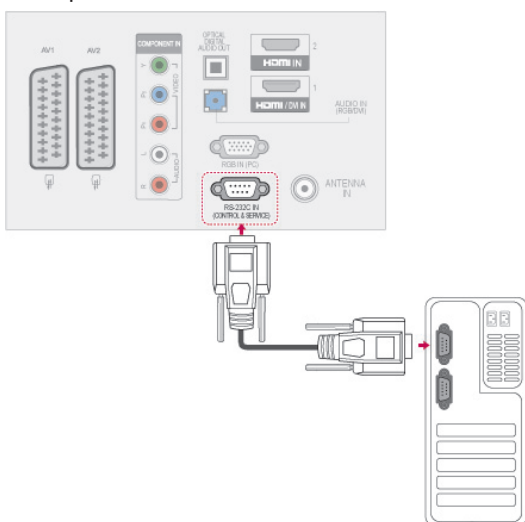

ESPAÑOL

## Tipo de conector macho D-Sub de 9 patillas

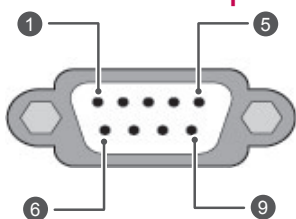

N.º	Nombre de la patilla
1	Sin conexión
2	RXD (recepción de datos)
3	TXD (transmisión de datos)
4	DTR (DTE listo)
5	TIERRA
6	DSR (DCE listo)
7	RTS (listo para enviar)
8	CTS (libre para enviar)
9	Sin conexión

## Configuraciones de RS-232C

### Configuraciones de 7 cables (cable estándar RS-232C)

	PC	TV	
RXD	2	3	TXD
TXD	3	2	RXD
GND	5	5	GND
DTR	4	6	DSR
DSR	6	4	DTR
RTS	7	8	CTS
CTS	8	7	RTS

D-Sub 9                      D-Sub 9

### Configuraciones de 3 cables (no estándar)

	PC	TV	
RXD	2	3	TXD
TXD	3	2	RXD
GND	5	5	GND
DTR	4	6	DTR
DSR	6	4	DSR
RTS	7	7	RTS
CTS	8	8	CTS

D-Sub 9                      D-Sub 9

### Set ID

Número de identificación del equipo. Consulte "Asignación de datos reales" en la página 108

- 1 Pulse **Home** (Inicio) para acceder a los menús principales.
- 2 Pulse los botones de navegación para desplazarse hasta **LA OPCIÓN** y pulse **OK**.
- 3 Pulse los botones de navegación para desplazarse hasta **SET ID** y pulse **OK**.
- 4 Desplácese a la izquierda o a la derecha para seleccionar un número de identificación del equipo y seleccione **Cerrar**. El rango de ajuste es de 1 a 99.
- 5 Cuando haya finalizado, pulse **EXIT** (SALIR).

## Parámetros de comunicación

- Velocidad en baudios: 9.600 bps (UART)
- Longitud de datos: 8 bits
- Paridad: ninguna
- Bits de parada: 1 bit
- Código de comunicación: código ASCII
- Utilice un cable trenzado (inverso).

## Lista de referencia de comandos

	COMANDO 1	COMANDO 2	DATO (hexadecimal)		COMANDO 1	COMANDO 2	DATO (hexadecimal)
01. Encendido/apagado	k	a	De 00 a 01	14. Bajos	k	s	De 00 a 64
02. Formato	k	c	(Consulte la página 105)	15. Balance	k	t	De 00 a 64
03. Silencio de pantalla	k	d	(Consulte la página 105)	16. Temp color	x	u	De 00 a 64
04. Silencio de volumen	k	e	De 00 a 01	17. Método ISM	j	p	(Consulte la página 107)
05. Control de volumen	k	f	De 00 a 64	18. Ahorro de energía	j	q	De 00 a 05
06. Contraste	k	g	De 00 a 64	19. Configuración automática	j	u	01
07. Luminosidad	k	h	De 00 a 64	20. Comando de sintonización	m	a	(Consulte la página 107)
08. Color	k	i	De 00 a 64	21. Añadir/saltar programa	m	b	De 00 a 01
09. Matiz	k	j	De 00 a 64	22. Clave	m	c	Código clave
10. Definición	k	k	De 00 a 64	23. Selección de entrada (principal)	x	b	(Consulte la página 108)
11. Selección OSD	k	l	De 00 a 01	24. 3D	x	t	(Consulte la página 108)
12. Modo de bloqueo del mando a distancia	k	m	De 00 a 01	25. 3D ampliado	x	v	(Consulte la página 108)
13. Agudos	k	r	De 00 a 64				

- \* Nota: Durante las operaciones de USB como DivX o EMF, no se ejecutará ningún comando, excepto los de encendido/apagado (ka) y clave (mc), y se tratarán todos como NG.

## Protocolo de transmisión/recepción

### Transmisión

**[Comando 1][Comando 2][ ][Set ID][ ][Dato][Cr]**

[Comando 1] : primer comando para controlar la TV (j, k, m o x).

[Comando 2] : segundo comando para controlar la TV.

[Set ID] : puede ajustar la identificación del equipo para elegir el número de identificación del monitor que desee en el menú de opciones. El rango de ajuste es de 1 a 99.

Si selecciona Set ID como '0', se controlarán todos los equipos conectados.

Set ID se expresa como un decimal (de 1 a 99) en el menú y como un hexadecimal (de 0x0 a 0x63) en el protocolo de transmisión/recepción.

[DATO] : para transmitir datos de los comandos. Transmite datos 'FF' para leer el estado del comando.

[Cr] : retorno de carro.

Código ASCII '0x0D'

[ ] : código ASCII "espacio (0x20)"

### Confirmación correcta

**[Comando 2][ ][Set ID][ ][OK][Dato][x]**

\* El equipo transmite una confirmación basada en este formato al recibir los datos normales. En ese momento, si los datos están en modo de lectura, indicará el estado actual de los mismos. Si están en modo de escritura, devolverá los datos del PC.

### Confirmación de error

**[Comando 2][ ][Set ID][ ][NG][Dato][x]**

\* El monitor transmite una confirmación basada en este formato al recibir los datos anormales de funciones no viables o errores de comunicación.

**Dato 00: código no admitido**



**09. Matiz (comando: k j)**

- ▶ Para ajustar el matiz de la pantalla. También puede ajustarla en el menú **IMAGEN**.

Transmisión [k]j][ ][Set ID][ ][Dato][Cr]

Dato Rojo: 00 a Verde: 64

\* Consulte la sección "Asignación de datos reales". Consulte la página 108.

Confirmación j][ ][Set ID][ ][OK/NG][Dato][x]

**10. Definición (comando: k k)**

- ▶ Para ajustar la definición de la pantalla. También puede ajustarla en el menú **IMAGEN**.

Transmisión [k]k][ ][Set ID][ ][Dato][Cr]

Dato Mín.: 00 a Máx.: 64

\* Consulte la sección "Asignación de datos reales". Consulte la página 108.

Confirmación k][ ][Set ID][ ][OK/NG][Dato][x]

**11. Selección OSD (comando: k l)**

- ▶ Activa o desactiva el menú OSD (menú de visualización en pantalla) desde el mando a distancia.

Transmisión [k]l][ ][Set ID][ ][Dato][Cr]

Dato 00: OSD desactivado 01: OSD activado

Confirmación l][ ][Set ID][ ][OK/NG][Dato][x]

**12. Modo de bloqueo del mando a distancia (comando: k m)**

- ▶ Bloquea el mando a distancia y los controles del panel frontal del monitor.

Transmisión [k]m][ ][Set ID][ ][Dato][Cr]

Dato 00: bloqueo desactivado 01: bloqueo activado

Confirmación m][ ][Set ID][ ][OK/NG][Dato][x]

\* Si no está utilizando el mando a distancia, emplee este modo.

Al encender y apagar el equipo, se desactiva el bloqueo externo del mando a distancia.

\* Si la TV está en modo de espera y el bloqueo de teclado está activado, la TV no se encenderá al pulsar la tecla de IR ni la tecla local.

**13. Agudos (comando: k r)**

- ▶ Para ajustar los agudos. También puede ajustar los agudos en el menú **AUDIO**.

Transmisión [k]r][ ][Set ID][ ][Dato][Cr]

Dato Mín.: 00 a Máx.: 64

\* Consulte la sección "Asignación de datos reales". Consulte la página 108.

Confirmación r][ ][Set ID][ ][OK/NG][Dato][x]

**14. Bajos (comando: k s)**

- ▶ Para ajustar los tonos bajos. También puede ajustar los tonos bajos en el menú **AUDIO**.

Transmisión [k]s][ ][Set ID][ ][Dato][Cr]

Dato Mín.: 00 a Máx.: 64

\* Consulte la sección "Asignación de datos reales". Consulte la página 108.

Confirmación s][ ][Set ID][ ][OK/NG][Dato][x]

**15. Balance (comando: k t)**

- ▶ Para ajustar el balance. También es posible ajustar el balance en el menú **AUDIO**.

Transmisión [k]t][ ][Set ID][ ][Dato][Cr]

Dato Mín.: 00 a Máx.: 64

\* Consulte la sección "Asignación de datos reales". Consulte la página 108.

Confirmación t][ ][Set ID][ ][OK/NG][Dato][x]

**16. Temp color (comando: x u)**

- ▶ Para ajustar la temperatura del color. También es posible ajustar la opción Temp color en el menú **IMAGEN**.

Transmisión [x]u][ ][Set ID][ ][Dato][Cr]

Dato Mín.: 00 a Máx.: 64

\* Consulte la sección "Asignación de datos reales". Consulte la página 108.

Confirmación u][ ][Set ID][ ][OK/NG][Dato][x]

### 17. Método ISM (comando: j p)

- ▶ Para controlar el método ISM. También puede ajustar el método ISM en el menú **OPCIÓN**.

Transmisión [j][p][ ][Set ID][ ][Dato][Cr]

Dato 02: Orbiter

04: Borrado blanco

08: Normal

20: Borrado Color

Confirmación [p][ ][Set ID][ ][OK/NG][Dato][x]

### 18. Ahorro de energía (comando: j q)

- ▶ Para reducir el consumo de energía de la TV. También puede ajustar la función de ahorro de energía en el menú **IMAGEN**.

Transmisión [j][q][ ][Set ID][ ][Dato][Cr]

Función de ahorro de energía					Nivel				Descripción
7	6	5	4		3	2	1	0	
0	0	0	0	Poca energía	0	0	0	0	Descon
0	0	0	0	Poca energía	0	0	0	1	Mínimo
0	0	0	0	Poca energía	0	0	1	0	Medio
0	0	0	0	Poca energía	0	0	1	1	Máximo
0	0	0	0	Poca energía	0	1	0	1	Quitar imagen
0	0	0	0	Poca energía	0	1	0	0	Sensor inteligente

Confirmación [q][ ][Set ID][ ][OK/NG][Dato][x]

### 19. Configuración automática (comando: j u)

- ▶ Para ajustar la posición de la imagen y minimizar las vibraciones automáticamente. Funciona solamente en modo RGB (PC).

Transmisión [j][u][ ][Set ID][ ][Dato][Cr]

Dato 01: para ajustar

Confirmación [u][ ][Set ID][ ][OK/NG][Dato][x]

### 20. Comando de sintonización (comando: m a)

- ▶ Permite seleccionar el canal con el siguiente número físico.

Transmisión [m][a][ ][Set ID][ ][Dato 0][ ][Dato 1][ ][Dato 2][Cr]

Dato 00: dato de canal alto

Dato 01: dato de canal bajo

Por ejemplo: N.º 47 -> 00 2F (2FH)

N.º 394 -> 01 8A (18AH)

N.º de DTV 0 -> Indiferente

Dato 02: 0x00: analógico principal

0x10: DTV principal

0x20: radio

Rango de datos de canales

Analógico - Mín.: 00 a Máx.: 63 (de 0 a 99)

Digital - Mín.: 00 a Máx.: 3E7 (de 0 a 999)

(Excepto para Suecia, Finlandia, Noruega, Dinamarca e Irlanda)

Digital - Mín.: 00 a Máx.: 270F (de 0 a 9999)

(Sólo para Suecia, Finlandia, Noruega, Dinamarca e Irlanda)

Confirmación [a][ ][Set ID][ ][OK/NG][Dato][x]

Dato Mín.: 00 a Máx.: 7DH

### 21. Añadir/saltar programa (comando: m b)

- ▶ Para ajustar el estado de salto para el programa actual.

Transmisión [m][b][ ][Set ID][ ][Dato][Cr]

Dato 00: Saltar 01: Añadir

Confirmación [b][ ][Set ID][ ][OK/NG][Dato][x]

### 22. Clave (comando: m c)

- ▶ Para enviar el código clave del mando a distancia.

Transmisión [m][c][ ][Set ID][ ][Dato][Cr]

Dato Código clave - Consulte la página 101.

Confirmación [c][ ][Set ID][ ][OK/NG][Dato][x]

**23. Selección de entrada (comando: x b)**

(Entrada principal de imagen)

- Para seleccionar la fuente de entrada de la imagen principal.

Transmisión [x][b][ ][Set ID][ ][Dato][Cr]

Estructura de datos

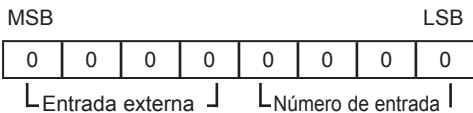

Entrada externa				Dato
0	0	0	0	DTV
0	0	0	1	Análogo
0	0	1	0	AV
0	1	0	0	Componente
0	1	1	0	RGB
0	1	1	1	HDMI
1	0	0	0	
1	0	0	1	
1	0	1	0	

Número de entrada				Dato
0	0	0	0	Entrada 1
0	0	0	1	Entrada 2
0	0	1	0	Entrada 3
0	0	1	1	Entrada 4

Confirmación [b][ ][Set ID][ ][OK/NG][Dato][x]

**\* Asignación de datos reales**

- 00: Paso 0
- ⋮
- A: Paso 10 (Set ID 10)
- ⋮
- F: Paso 15 (Set ID 15)
- 10: Paso 16 (Set ID 16)
- ⋮
- 64: Paso 100
- ⋮
- 6E: Paso 110
- ⋮
- 73: Paso 115
- 74: Paso 116
- ⋮
- CF: Paso 199
- ⋮
- FE: Paso 254
- FF: Paso 255

**24. 3D (comando: x t) (solo modelos en 3D)**

- Para cambiar el modo 3D de la TV.

Transmisión [x][t][ ][Set ID][ ][Dato 01][ ][Dato 02][ ][Dato 03][ ][Dato 04][Cr]

Data Structure

- Dato 01 00 : 3D activado  
01 : 3D desactivado  
02 : 3D a 2D  
03 : 2D a 3D
  - Dato 02 00 : arriba y abajo  
01 : lado a lado  
02 : tablero  
03 : fotograma secuencial
  - Dato 03 00 : derecha a izquierda  
01 : izquierda a derecha
  - Datos 04 Efecto 3D (3D Depth) : Mín: 00 a Máx: 14  
(\*transmitido mediante código hexadecimal)
- \* Si Dato 01 es 00 (3D activado), Dato 04 carece de significado.  
\* Si Dato 01 es 01 (3D desactivado) o 02 (3D a 2D), Dato 02, Dato 03 y Dato 04 carecen de significado.  
\* Si Dato 01 es 03 (2D a 3D), Dato 02 y Dato 03 carecen de significado.

Dato 1	Dato 2	Dato 3	Dato 4
00	O	O	X
01	X	X	X
02	X	X	X
03	X	X	O

X: indiferente

Confirmación [t][ ][OK][Dato 01][Dato 02][Dato 03][Dato 04][x][t][ ][NG][Dato 01][x]

**25. 3D ampliado (comando: x v) (solo modelos en 3D)**

- Para cambiar la opción 3D de la TV.

Transmisión [x][v][ ][Set ID][ ][Dato 01][ ][Dato 02][Cr]

- Dato 01: Opción 3D  
00 : Corrección imág. 3D  
01 : Prof. en 3D (solo de 2D a 3D)  
02 : Viewpoint 3D  
03 : Tam. imág. 3D  
04 : Balance imág. 3D  
05 : Optimización 3D (sólo tipo activo)
  - Dato 02 Tiene su propio rango para cada opción 3D determinada por Dato 01.
- 1) Cuando Dato 01 es 00  
00 : derecha a izquierda  
01 : izquierda a derecha
  - 2) Cuando Dato 01 es 01 ó 02  
Dato Mín.: 0 ~ Máx.: 14
  - 3) Cuando Dato 01 es 03  
00 : Sólo escaneo  
01 : 16:9
  - 4) Cuando Dato 01 es 04  
00 : Descon  
01 : Conex
  - 5) Cuando Dato 01 es 05  
Datos Mín: 0 ~ Máx: 02
- \* Consulte 'Asignación de datos reales'.

Confirmación [v][ ][OK][Dato 01][Dato 02][x][v][ ][NG][Dato 01][x]





Los números de modelo y serie de la TV se encuentran en la parte posterior del producto. Anótelos por si alguna vez necesita asistencia.

MODELO \_\_\_\_\_

N.º DE SERIE \_\_\_\_\_