



MANUAL DEL PROPIETARIO

ASPIRADORA



Antes de empezar la instalación, lea con atención estas instrucciones. Con ello, la instalación le resultará más sencilla y se asegurará de que el aparato quede instalado de forma correcta y segura. Guarde estas instrucciones cerca del aparato después de la instalación para poder consultarlas en el futuro.

ESPAÑOL

A9N*****



MFL71880949
Rev.00_010324

www.lg.com

Copyright © 2024 LG Electronics Inc. Todos los derechos reservados

ÍNDICE

Este manual puede contener imágenes o contenido diferente del modelo que haya adquirido.

Este manual está sujeto a revisión por parte del fabricante.

INSTRUCCIONES DE SEGURIDAD

LEA TODAS LAS INSTRUCCIONES ANTES DE USAR	3
ADVERTENCIA	3
PRECAUCIÓN	11

INSTALACIÓN

Descripción del producto	13
Instalación de la estación de carga	17
Almacenamiento de los accesorios	19

FUNCIONAMIENTO

Primeros pasos.....	21
Carga de la batería.....	22
Uso de la boquilla para trapeador	24
Uso de las boquillas y herramientas	27

MANTENIMIENTO

Limpieza del electrodoméstico	31
Limpieza de las boquillas	34

SOLUCIÓN DE PROBLEMAS

Antes de llamar para recibir servicio técnico	38
---	----

INSTRUCCIONES DE SEGURIDAD

LEA TODAS LAS INSTRUCCIONES ANTES DE USAR

Las siguientes instrucciones de seguridad tienen por objetivo evitar riesgos imprevistos o daños derivados de un funcionamiento poco seguro o incorrecto del electrodoméstico. Las instrucciones se dividen en 'ADVERTENCIA' y 'PRECAUCIÓN', como se describe a continuación.

Mensajes de seguridad



Este símbolo se muestra para indicar cuestiones y acciones que pueden suponer un riesgo. Lea con atención la parte señalada con este símbolo y siga las instrucciones a fin de evitar riesgos.



ADVERTENCIA

Indica que, de no seguirse las instrucciones, pueden producirse lesiones graves o la muerte.



PRECAUCIÓN

Indica que, de no seguirse las instrucciones, pueden producirse lesiones menos graves o daños en el aparato.

ADVERTENCIA

ADVERTENCIA

- Para reducir el riesgo de explosión, incendio, muerte, descarga eléctrica, lesiones o quemaduras a personas al utilizar este producto, siga instrucciones básicas de seguridad, entre las que se encuentran las siguientes:

Seguridad técnica

- Este aparato no se destina para utilizarse por personas (incluyendo niños) cuyas capacidades físicas, sensoriales o mentales sean diferentes o estén reducidas, o carezcan de experiencia o

conocimiento, a menos que dichas personas reciban una supervisión o capacitación para el funcionamiento del aparato por una persona responsable de su seguridad.

- No permita que el electrodoméstico se utilice como un juguete. Es necesario que preste mucha atención cuando sea utilizado por niños o cerca de ellos.
- No permita que los niños jueguen con el electrodoméstico ni se cuelguen de él.
- No utilice el electrodoméstico si el cable de alimentación o el enchufe están dañados. El cable debe ser sustituido. Si el electrodoméstico no funciona como debería, se ha caído, se ha dañado, se ha dejado al aire libre o se ha caído al agua, llévelo a un centro de servicio de LG Electronics.
- No tire del cable ni lo transporte, ni utilice el cable como asa, ni cierre una puerta sobre el cable, ni tire del cable alrededor de bordes o esquinas afilados. No pase el electrodoméstico por encima del cable. Mantenga el cable alejado de las superficies calientes.
- No desenchufe el electrodoméstico tirando del cable. Para desenchufar, sujete el enchufe, no el cable.
- Coloque los cables de otros electrodomésticos fuera de la zona a limpiar.

Batería

- Nunca utilice la batería, el adaptador y la estación de carga de otros electrodomésticos con este electrodoméstico. Utilice únicamente la batería y la estación de carga proporcionadas por LG Electronics.
- No utilice nunca la batería, el adaptador ni la estación de carga de este electrodoméstico con otros electrodomésticos.
- Desenchufe el cable de alimentación y extraiga la batería si no va a utilizar el electrodoméstico durante un periodo prolongado de tiempo.
- No utilice baterías modificadas o dañadas.
- No desmonte, retire o cortocircuite la batería.

- Cuando se deshaga de la batería o del electrodoméstico, retire la batería del electrodoméstico y deséchela de forma segura.
- Encargue la sustitución de la batería específicamente designada cuando ya no sea capaz de mantener la carga.
- Consulte las instrucciones de la sección **Carga de la batería** para conocer el método de sustitución de la batería.
- Cuando se deshaga de este electrodoméstico, siga la normativa para la eliminación de baterías recargables de iones de litio.
- Siga todas las ordenanzas y reglamentos locales cuando manipule o elimine la batería.
- Evite el arranque involuntario. Asegúrese de que el interruptor está en la posición de apagado antes de conectar el paquete de baterías, recoger o transportar el electrodoméstico.
- Desconecte el paquete de baterías del electrodoméstico antes de realizar cualquier ajuste, cambiar accesorios, limpiar, dar servicio o almacenar el electrodoméstico.
- Cuando el paquete de baterías no esté en uso, manténgalo alejado de otros objetos metálicos, como clips, monedas, llaves, clavos, tornillos u otros objetos metálicos pequeños, que puedan hacer una conexión de un terminal a otro.
- En condiciones abusivas, puede salir líquido de la batería. Si esto ocurre, evite el contacto. Si se produce un contacto accidental, enjuague con agua. Si el líquido entra en contacto con los ojos, busque además ayuda médica.
- Si el electrodoméstico va a ser almacenado sin uso durante un largo período, las baterías deben ser retiradas.
- Antes de retirar la batería, debe apagar el electrodoméstico.
- Cuando encaje la batería en el cuerpo del producto, insértela completamente hasta que haga clic.

Especificaciones de las baterías

- Se suministran una o dos baterías; el número de baterías varía en función del modelo adquirido.
 - **Nombre del modelo:** EAC633822** o EAC637586**

- **Tipo:** Batería recargable de iones de litio
- **Capacidad estipulada:** 2400 mAh

Instalación

- Para evitar una descarga eléctrica o un incendio, no instale, cargue ni almacene el electrodoméstico donde pueda estar expuesto al agua, a la lluvia o a una humedad elevada.
- Instale, cargue y almacene el electrodoméstico en un lugar bien ventilado.
- Evite que el electrodoméstico funcione en zonas donde haya riesgo de fuga de gas inflamable, aceite industrial o polvo metálico.
- No almacene ni instale el electrodoméstico, el cable de alimentación o el enchufe cerca de dispositivos de calefacción o llamas abiertas.
- Instale la estación de carga en una superficie firme y nivelada.
- Para evitar que se voltee, las instalaciones en modo vertical sobre el piso, deben anclarse a la pared con el tornillo de anclaje vertical, el bloque de anclaje y el adhesivo de doble cara suministrados.
- En las instalaciones sobre pared, la estación de carga debe fijarse firmemente a la pared con los tornillos de anclaje a la pared suministrados.
- Utilice los tornillos de anclaje sólo cuando se fije a hormigón o a superficies sólidas similares.
- Nunca taladre en una pared sin comprobar primero que el área detrás de ella esté libre de conductos de energía, tuberías, rejillas de ventilación o cables.
- No utilice ni almacene el electrodoméstico a temperaturas inferiores a 5 °C o superiores a 38 °C.
- No almacene ni instale el electrodoméstico donde esté expuesto a temperaturas bajo cero o expuesto a condiciones climáticas exteriores.
- Cuando instale o traslade el electrodoméstico, tenga cuidado de no pellizcar, aplastar o dañar el cable de alimentación o el enchufe.

Funcionamiento

- Lea todas las instrucciones antes de usar el electrodoméstico y guarde estas instrucciones.
- Utilizar sólo como se describe en este manual. Utilice únicamente los accesorios recomendados por el fabricante.
- Este electrodoméstico está diseñado para un uso doméstico normal en interiores. No debe utilizarse para ninguna aplicación no residencial, comercial o industrial.
- Este producto sólo debe usarse con un tomacorriente de 100 - 240 V~ 50/60 Hz 0,8 amperios. Asegúrese de verificar las especificaciones de energía del lugar en el que piensa usar el electrodoméstico.
- No toque el enchufe de alimentación o los controles del electrodoméstico con las manos mojadas.
- Frote hasta eliminar cualquier resto de humedad o suciedad del cable o enchufe con un paño seco.
- No trate nunca de hacer funcionar este electrodoméstico si está dañado, averiado o parcialmente desmontado, si le faltan piezas o si tiene piezas rotas, lo que incluye daños en el cable o el enchufe. Llévelo a un distribuidor o centro de servicio técnico autorizado de LG Electronics para obtener ayuda.
- No aplique una fuerza excesiva al cable de alimentación para doblarlo, ni lo coloque debajo de un objeto pesado, ya que lo dañará.
- No utilice adaptadores de varias tomas de corriente con este electrodoméstico. Asegúrese de utilizar una toma de corriente con una capacidad de 10 A.
- No enchufe el electrodoméstico en una toma de corriente dañada o suelta.
- Asegúrese de desenchufar el cable de alimentación cuando no vaya a utilizar el electrodoméstico durante un periodo prolongado de tiempo.
- No dañe, altere, doble excesivamente, retuerza, tire, pellizque o caliente el cable de alimentación.
- Antes de utilizar el electrodoméstico, retire cualquier cable o cuerda que haya en el suelo.

- Evite tocar las puntas del enchufe con los dedos al desenchufar el cable de alimentación.
- No cubra el cable de alimentación con una alfombra o moqueta.
- Inserte firmemente el enchufe en la toma de corriente para que no quede suelto.
- Si el producto se ha sumergido, póngase en contacto con un centro de servicio o distribuidor de LG Electronics para recibir instrucciones antes de reanudar su uso.
- Si el producto hace un ruido extraño o emite un olor o humo, deje de utilizarlo y póngase en contacto con un centro de información al cliente de LG Electronics.
- Sólo los técnicos calificados o el personal de servicio de LG Electronics pueden desmontar, reparar o modificar el electrodoméstico.
- No introduzca nunca un objeto metálico afilado, como un alfiler, un clavo o un cuchillo, en un agujero o hueco del electrodoméstico o de la estación de carga.
- No aspire líquidos con este electrodoméstico. Asegúrese de que no entre agua, bebida o detergente en el electrodoméstico o en la estación de carga.
- No permita que el electrodoméstico aspire cuchillas, tachuelas, serrín, objetos afilados o cenizas calientes o frías.
- No permita que los niños utilicen el electrodoméstico.
- No deje que los niños o los animales domésticos se acerquen al electrodoméstico cuando lo utilice, lo cargue o lo guarde.
- No introduzca la boquilla o las herramientas en la boca.
- Mantenga la ropa y el pelo, los dedos u otras partes del cuerpo alejados de las aberturas y las piezas móviles.
- No utilice el electrodoméstico con la entrada o salida de aspiración bloqueada.
- No utilice el electrodoméstico sin el depósito de polvo y los filtros colocados.
- No utilice el electrodoméstico en un espacio cerrado donde haya vapores de disolventes, sustancias antipolillas, polvo inflamable u otros materiales explosivos o tóxicos.

- No toque los terminales de carga del electrodoméstico o de la estación de carga, ni introduzca un objeto electrificado dentro del electrodoméstico o de la estación.
- Guarde siempre el electrodoméstico en la estación de carga vertical o montada en pared cuando no esté en uso.
- No apoye el electrodoméstico en paredes, sillas o mesas.
- Si el disyuntor de fuga a tierra se activa cuando el producto se coloca en la estación de carga, retire inmediatamente el electrodoméstico de la estación de carga. Póngase en contacto con un centro de atención al cliente de LG Electronics.
- Tenga mucho cuidado al limpiar en las escaleras.
- No utilice ni almacene dispositivos de calefacción o sustancias inflamables (éter, benceno, alcohol, productos químicos, aerosoles combustibles, insecticidas, ambientadores o cosméticos) cerca del electrodoméstico.
- No intente limpiar con este electrodoméstico sustancias líquidas (agua, bebidas), sustancias olorosas (caramelos, chocolate, excrementos de animales domésticos), objetos metálicos (cuchillas, alfileres), sustancias inflamables, quemar/fumar (cigarrillos, cerillas o cenizas calientes), agentes tensioactivos o fragmentos de vidrio.
- En caso de fuga de gas (gas natural, gas propano, etc.), no haga funcionar este ni ningún otro electrodoméstico. Abra una ventana o una puerta para ventilar la zona inmediatamente.
- No sostenga la estación de carga al revés con la batería en la estación de carga.
- No exponga el electrodoméstico, y la batería en particular, al calor, a un dispositivo de calefacción o a la luz solar directa.
- No guarde el electrodoméstico ni su batería en el interior de un vehículo expuesto a la luz solar directa.
- No permita que entre agua, bebida o detergente en la batería.
- No someta la batería a impactos físicos.

Mantenimiento

- Asegúrese de desenchufar el cable de alimentación cuando limpie o realice el mantenimiento de la estación de carga.
- No lave el puerto de entrada ni el depósito de polvo con agua o detergente.
- No utilice detergentes, abrillantadores o ambientadores para limpiar el depósito de polvo.
- No aplique ni pulverice sustancias inflamables (gasolina o diluyente) ni tensioactivos (detergente o jabón de baño) sobre el electrodoméstico.
- Lávese las manos después de manipular las boquillas. Las boquillas contienen fibra de carbono, y el contacto con las mismas podría causar una pequeña irritación de la piel.

Eliminación

- Mantenga los materiales de embalaje fuera del alcance de los niños. Los materiales de embalaje pueden suponer un riesgo de asfixia para los niños.
- Destruya la caja de cartón, la bolsa de plástico y otros materiales de embalaje después de desembalar el electrodoméstico. Los niños podrían utilizarlos para jugar. Las cajas de cartón cubiertas con alfombras, colchas o sábanas de plástico podrían convertirse en cámaras herméticas.
- Elimine este electrodoméstico de acuerdo con las leyes y reglamentos locales, estatales y regionales.
- Póngase en contacto con su ayuntamiento o con la autoridad gubernamental correspondiente antes de deshacerse de este electrodoméstico.

Boquilla para trapeador

- No aspire objetos afilados (trozos de cristal, alambre, cuchillas, alfileres, etc.) con la boquilla del trapeador acoplado. Al limpiar las gamuzas para trapeador después de fregar, podría lesionarse con un objeto afilado incrustado en el trapeador.

PRECAUCIÓN

PRECAUCIÓN

- Para reducir el riesgo de lesiones a personas, errores de funcionamiento o daños al producto o a la propiedad al usar el electrodoméstico, siga las precauciones básicas de seguridad, incluyendo las siguientes:

Funcionamiento

- Este electrodoméstico lleva incorporado un dispositivo de seguridad para evitar daños por sobrecalentamiento. Si el electrodoméstico se sobrecalienta después de un uso prolongado, puede apagarse automáticamente. Si esto ocurre, deje el electrodoméstico en un lugar fresco y bien ventilado durante aproximadamente una hora antes de volver a encenderlo.
- No someta el producto a golpes ni lo deje caer.
- No instale filtros húmedos ni mojados.
- Utilice siempre un paño suave para limpiar el electrodoméstico. No limpie el producto con un disolvente volátil u orgánico (diluyente o acetona).
- No limpie el mismo lugar repetidamente durante un periodo de tiempo prolongado. Si lo hace, podría dañar la alfombra o la superficie del suelo.
- Mantenga los dedos alejados de los puntos de posibles pellizcos cuando monte el electrodoméstico o la estación de carga.
- No utilice la cinta de doble cara para anclar la estación de carga sobre papel pintado. Utilice los tornillos suministrados para anclar la estación de carga. El peso de la estación de carga y del electrodoméstico podría dañar el papel.
- No aplique fuerza ni ningún tipo de impacto al filtro ciclónico de malla.
- No retire la batería durante el funcionamiento.

Boquilla para trapeador

- No utilice la boquilla del trapeador para ningún otro fin (por ejemplo, pulir un coche, limpiar ventanas) que no sea la limpieza de suelos domésticos.
- No utilice la boquilla del trapeador para aspirar líquidos (agua, bebidas).
- Cuando utilice la boquilla del trapeador, coloque siempre las gamuzas para trapeador.
- No limpie con la boquilla del trapeador suelos flotantes recubiertos, rugosos o delicados, ni alfombras.
- No utilice la boquilla del trapeador para limpiar el mismo lugar repetidamente durante un periodo de tiempo prolongado. La inyección de agua en la boquilla del trapeador puede hacer que el agua entre en la entrada de polvo y dañe el electrodoméstico.
- No pise la boquilla del trapeador.
- Los suelos mojados pueden suponer un peligro de resbalones. Deje que los suelos se sequen completamente antes de permitir que alguien los pise.
- No guarde el electrodoméstico colocando el depósito de agua lleno de agua en la boquilla del trapeador.

INSTALACIÓN

Descripción del producto

Las imágenes de esta guía pueden diferir de los componentes y accesorios reales, los cuales están sujetos a cambios por parte del fabricante sin previo aviso para la mejora del producto.

Vista frontal

*1 Esta característica está disponible solo en algunos modelos.

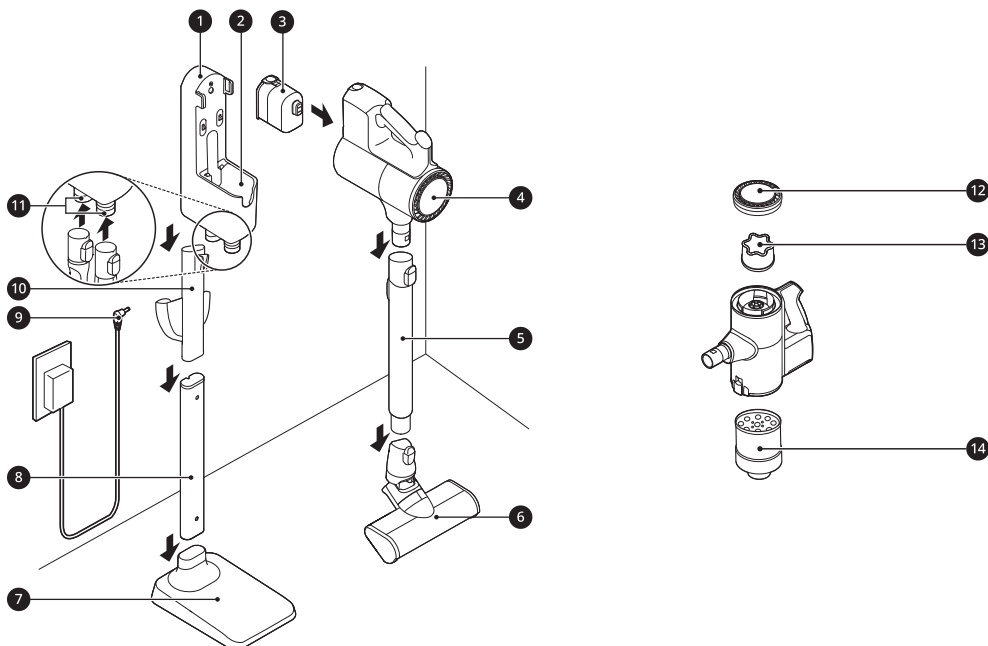

- 1 Estación de carga
- 2 Estación de carga auxiliar
- 3 Batería (Batería doble*1)
- 4 Cuerpo del producto
- 5 Tubo de extensión
- 6 Boquilla
- 7 Plataforma de soporte para el suelo
- 8 Tubo de soporte para el suelo
- 9 Adaptador
- 10 Almacenamiento de boquillas extensibles*1
- 11 Soporte de accesorios
- 12 Filtro de escape
- 13 Prefiltro
- 14 Filtro ciclónico de malla

Accesorios

*1 Este accesorio está disponible solo en algunos modelos.

Accesorios incluidos

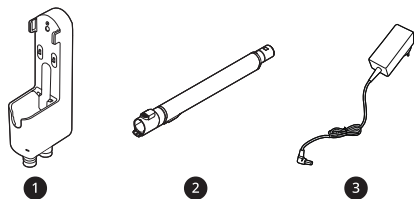

1

2

3



4

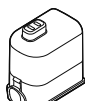

5

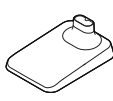

6

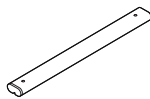

7

- 1 Estación de carga
- 2 Tubo de extensión
- 3 Adaptador
- 4 Prefiltro
- 5 Batería (Batería doble*1)
- 6 Plataforma de soporte para el suelo*1
- 7 Tubo de soporte para el suelo*1

Accesorios básicos

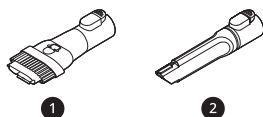

1

2

- 1 Herramienta combinada
- 2 Herramienta para hendiduras

Boquillas

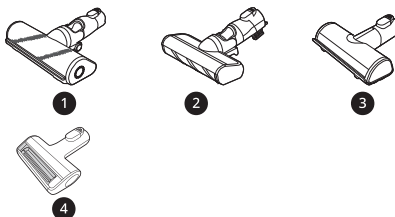

1

2

3

4

- 1 Boquilla multisuperficie*1
- 2 Boquilla fina para suelos duros*1
- 3 Boquilla para ropa de cama*1
- 4 Boquilla para mascotas*1

Paquete de instalación

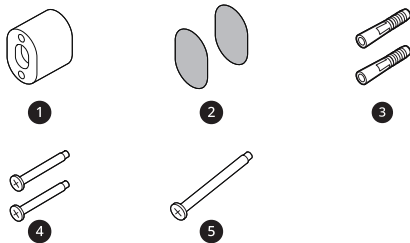

1

2

3

4

5

- 1 Bloque de anclaje a la pared*1
- 2 Adhesivo de doble cara*1
- 3 Espiche*1
- 4 Tornillo de anclaje a la pared*1
- 5 Tornillo de anclaje vertical*1

Bolsa porta accesorios y herramientas

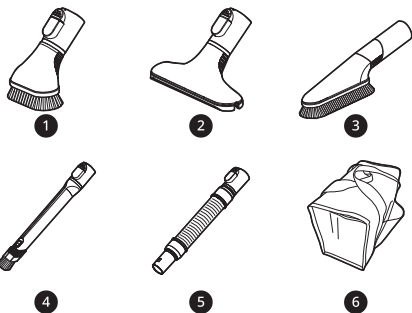

- 1 Herramienta para suciedad abundante*1
- 2 Herramienta para colchones*1
- 3 Herramienta multiángulo*1
- 4 Herramienta flexible para hendiduras*1
- 5 Extensión de tubo flexible*1
- 6 Bolsa de accesorios*1

Paquete de trapeador

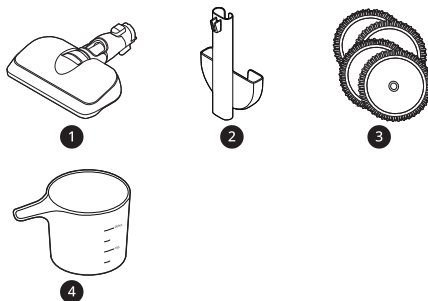

- 1 Boquilla para trapeador*1
- 2 Almacenamiento de boquillas extensibles y gamuzas para trapeador*1
- 3 Gamuzas para trapeador para la limpieza general*1
- 4 Vaso medidor*1

NOTA

- Las gamuzas para trapeador, las baterías, el filtro de escape y el prefiltro tendrán que ser sustituidos con el tiempo. Póngase en contacto con un centro de atención al cliente de LG Electronics.

Especificaciones

Electrodoméstico

Modelo	A9N*****
Dimensiones (Ancho X Profundidad X Altura)	260 mm X 270 mm x 1 120 mm
Peso	Aproximadamente 2,7 kg
Consumo de potencia	370 W en Modo Turbo (Máximo 480 W) 250 W en Modo Power (Encendido) 80 W en Modo Normal

16 INSTALACIÓN

Tiempo de funcionamiento de la batería (Usando dos baterías)	Usando con la boquilla*1 Hasta 12 minutos en Modo Turbo Hasta 22 minutos en Modo Power (Encendido) Hasta 80 minutos en Modo Normal	Usando con la herramienta Hasta 12 minutos en Modo Turbo Hasta 22 minutos en Modo Power (Encendido) Hasta 100 minutos en Modo Normal
Tiempo de funcionamiento de la batería (Usando una batería)	Usando con la boquilla*1 Hasta 6 minutos en Modo Turbo Hasta 11 minutos en Modo Power (Encendido) Hasta 40 minutos en Modo Normal	Usando con la herramienta Hasta 6 minutos en Modo Turbo Hasta 11 minutos en Modo Power (Encendido) Hasta 50 minutos en Modo Normal

- Las dimensiones se indican para el cuerpo del producto ensamblado, el tubo de extensión y la boquilla.
- La potencia de aspiración es una media de la potencia de aspiración con la norma IEC 62885-2, 5,8, comprobada por un laboratorio de pruebas independiente. Los datos medidos individualmente serían diferentes del resultado de una prueba de laboratorio.
- El tiempo de funcionamiento de la batería es el resultado de utilizar una batería completamente cargada según el estándar de prueba de LG Electronics. Los resultados podrían ser diferentes según el entorno de uso real y el período de uso.

*1 La boquilla contiene el motor de accionamiento directo que hace girar el cabezal de limpieza de la boquilla directamente.

Adaptador del cargador

Modelo	ADC-30FSA-30 29430EPG
Entrada	100-240 V~ 50/60 Hz 0,8 A
Salida	29,4 V=== 1,0 A

Instalación de la estación de carga

Instalación vertical

Siga los siguientes pasos para instalar la estación de carga en un suelo duro y nivelado.

- 1 Coloque la plataforma de soporte para el suelo sobre un suelo duro y nivelado y monte el tubo de soporte para el suelo.

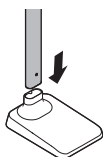

- 2 Enganche el cable de alimentación en el guardacable ❶ situado en la parte posterior del tubo de soporte para el suelo.

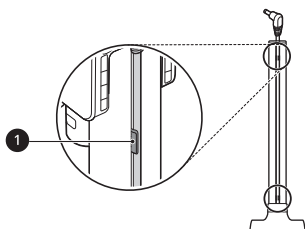

- 3 Deslice el almacenamiento de boquillas extensibles en el tubo de soporte para el suelo.

- Asegúrese de no pellizcar ni enredar el cable de alimentación detrás del almacenamiento de gamuzas para trapeador.

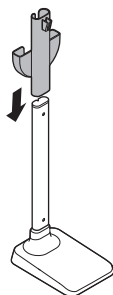

- 4 Monte la estación de carga en la parte superior del tubo de soporte para el suelo.

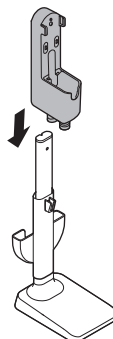

- 5 Conecte el adaptador de corriente al puerto de la parte trasera de la estación de carga.

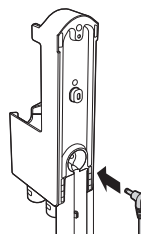

- 6 Taladre un agujero en la pared e inserte el espiche ❷ si es necesario.

- Antes de taladrar, asegúrese de que no hay tuberías ni cables eléctricos dentro de la pared en el lugar deseado.
- Para el espiche: use una broca de 1/4" (6,5 mm)
- Para concreto o montante de pared: use una broca 1/8" (3 mm)
- Si atornilla en un panel de yeso, use el espiche.

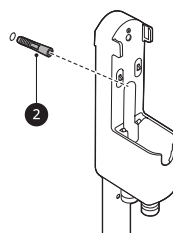

18 INSTALACIÓN

- 7 Alineé el bloque de anclaje para pared ③ de la estación de carga, y fije la estación de carga a la pared apretando el tornillo de anclaje ④ al máximo.

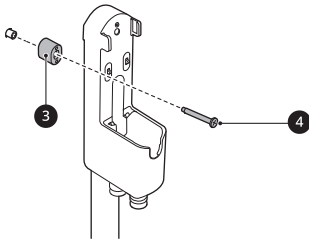

- Retire la sección central del adhesivo de doble cara previo a adjuntarlo al bloque de anclaje para pared.

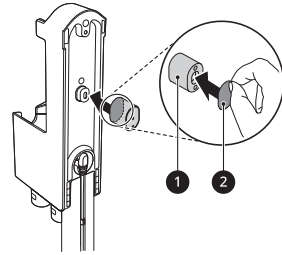

- 8 Conecte el enchufe en el tomacorriente.

NOTA

- La estación de carga puede ser retirada según sea necesario. Para retirarla, sostenga la plataforma de soporte para el suelo firmemente y extraiga hacia arriba la estación de carga.

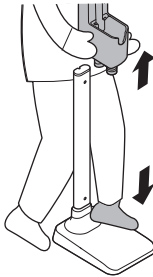

- 2 Fije el segundo trozo de adhesivo de doble cara al otro lado del bloque de anclaje para fijarlo a la pared.

- No use el adhesivo de doble cara sobre papel pintado.

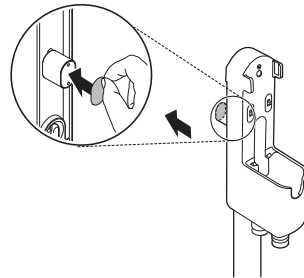

Use el adhesivo de doble cara para fijar el electrodoméstico

- 1 Use el adhesivo de doble cara ① para fijar el bloque de anclaje para pared ② a la estación de carga.

Instalación montada sobre pared

Para instalaciones montadas sobre pared, la estación de carga debe ser fijada a la pared adecuadamente usando los tornillos de anclaje a la pared (cortos) proporcionados.

- El almacenamiento de boquillas extensibles no puede ser fijado a la estación de carga en una instalación montada sobre pared.

- 1 Conecte el adaptador de corriente al puerto de la parte trasera de la estación de carga.

- 2 Taladre 2 orificios e inserte los espiches (si es necesario) a una distancia mínima de 1 m del

piso y lo suficientemente cerca como para llegar fácilmente a un tomacorriente.

- Antes de taladrar, asegúrese de que no hay tuberías ni cables eléctricos dentro de la pared en el lugar deseado.
- Para el espiche: utilice una broca de 6,5 mm
- Para anclaje en concreto o pared: utilice una broca de 3 mm
- Si se atornilla en paneles de yeso, utilice los espiches.

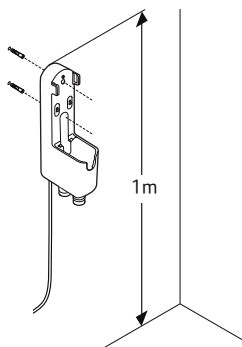

- 3** Fije la estación de carga a la pared con los tornillos de anclaje a la pared.

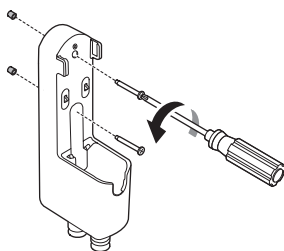

- 4** Conecte el enchufe en el tomacorriente.

Instalación compacta

Para su seguridad y comodidad, instale la estación de carga utilizando los métodos de instalación verticales o montados en la pared. Si decide no instalar la estación de carga, colóquela en un piso nivelado para su carga o almacenaje.

- 1** Conecte el adaptador de corriente al puerto de la parte trasera de la estación de carga.
- 2** Coloque la estación de carga en un piso duro y nivelado.
- 3** Separe el tubo telescópico extensible y la boquilla del cuerpo del producto antes de cargar o almacenar el electrodoméstico.

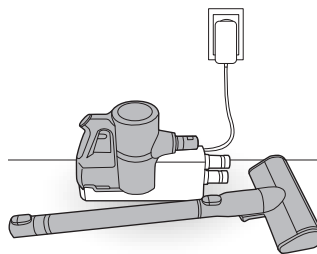

- 4** Conecte el enchufe en el tomacorriente.

⚠ PRECAUCIÓN

- Si deja el electrodoméstico sobre un piso nivelado durante un tiempo prolongando con el tubo telescópico extensible y el cepillo montados, podría dañar el electrodoméstico.

Almacenamiento de los accesorios

Almacenamiento de las herramientas

Almacene herramientas usadas frecuentemente como la herramienta combinada, la herramienta para hendiduras y el cepillo de limpieza en la parte inferior de la estación de carga.

- Deslice la herramienta combinada y la herramienta para hendiduras hacia el soporte de accesorios.

20 INSTALACIÓN

- Para retirar una herramienta, presione el botón de liberación de la parte frontal de la herramienta.

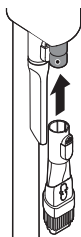

Almacenaje de las boquillas

Cuando una boquilla no esté en uso, guárdela en el almacenamiento de boquillas extensibles, para que pueda encontrarla con facilidad.

- El soporte para almacenamiento de boquillas es compatible con la **Boquilla delgada para pisos duros** o la **Boquilla para ropa de cama**.

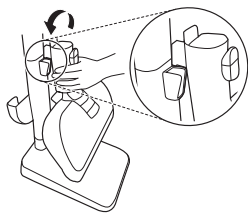

Montaje del electrodoméstico

Siga estos pasos para montar el electrodoméstico de forma segura.

- 1 Coloque firmemente el tubo de extensión ③, la boquilla ④ o la herramienta en el cuerpo del producto ①.

- Para separar el tubo de extensión, pulse el botón de liberación del tubo de extensión ②.

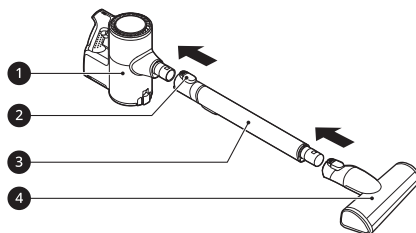

- 2 Coloque el cuerpo del producto en la estación de carga.

- Consulte **Carga de la batería** para disponer de instrucciones sobre la instalación y carga de la batería.

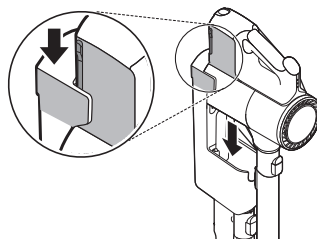

Almacenaje de las gamuzas para trapeador

Se puede almacenar hasta 2 gamuzas para trapeador en el almacenamiento de gamuzas para trapeador extraíbles.

- Almacene las gamuzas para trapeador en un estado completamente seco. De lo contrario, pueden producirse olores desagradables.

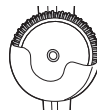

FUNCIONAMIENTO

Primeros pasos

Antes de usar el electrodoméstico

- Apoye la parte inferior del electrodoméstico cuando limpie una superficie elevada.
- Para evitar arañazos en los suelos pulidos, mantenga las herramientas y los cepillos, así como las ruedas de los cepillos libres de pelos, gravilla, arena u objetos abrasivos.
- Asegúrese de que el filtro de escape o el prefiltro están bien montados antes de utilizar el electrodoméstico.
- Cierre bien la tapa del depósito de polvo antes de utilizar el electrodoméstico. Si la tapa del depósito de polvo se deja abierta, la fuerza de succión puede deteriorarse y afectar a los resultados de la limpieza.
- Guarde el electrodoméstico en la estación de carga o colóquelo en el suelo cuando no lo utilice. Apoyar el electrodoméstico contra una pared o una silla puede provocar daños en el producto o lesiones personales si el electrodoméstico se cae.
- Las condiciones ambientales, como la temperatura y la humedad, pueden provocar la acumulación de electricidad estática en el electrodoméstico. Póngase en contacto con el centro de atención al cliente de LG Electronics si el problema persiste.
- Asegúrese de retirar cualquier objeto extraño, como un calcetín o una media, antes de utilizar el electrodoméstico. Cualquier objeto extraño en el puerto de entrada o en el tubo de extensión impedirá que el electrodoméstico funcione correctamente.
- Utilice el producto a una temperatura ambiente normal, ya que la duración de la batería puede deteriorarse gravemente si se utiliza a temperaturas inferiores a 5 °C o superiores a 38 °C durante un período prolongado.
- La duración de la batería depende del tipo de superficie y de la potencia de succión.
- Siga las recomendaciones del fabricante cuando limpie suelos, alfombras y moquetas.

- Consulte la sección **Especificaciones** para conocer los detalles de la duración de la batería.

Montaje de accesorios

Las boquillas y las herramientas se pueden acoplar al cuerpo del producto o al extremo del tubo de extensión.

- 1 Introduzca la batería ❶ completamente cargada en la cavidad situada en la parte inferior del mango del cuerpo del producto y presione la batería hasta que haga clic.
 - Si no se inserta adecuadamente, la batería podría caerse, provocando que el producto funcione incorrectamente o lesiones personales.

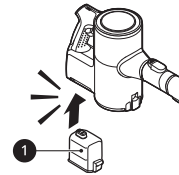

- 2 Coloque las boquillas, las herramientas o el tubo de extensión deslizándolas en la entrada ❷ del cuerpo hasta que encajen en su sitio. Las boquillas y las herramientas también pueden fijarse en el extremo del tubo de extensión ❷.
 - Desmonte los accesorios pulsando el botón de liberación ❸.

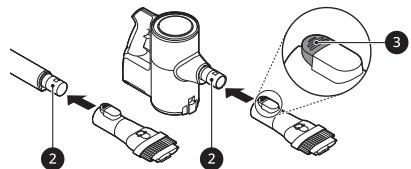

- 3 Ajuste el tubo de extensión pulsando el botón de ajuste de longitud ❹ en la parte posterior del tubo y deslizándolo hasta que encaje en la longitud deseada.

- El tubo de extensión se extiende en cuatro pasos.

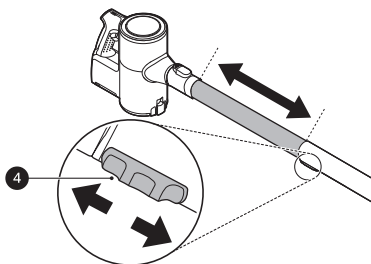

4 Pulse el botón **Encendido/Apagado** para activar el modo **Normal**.

- Para apagar el electrodoméstico, pulse de nuevo el botón **Encendido/Apagado**.

Ajuste de la potencia de succión

Ajuste la potencia de succión mediante el botón de ajuste de la potencia de succión situado en el mango.

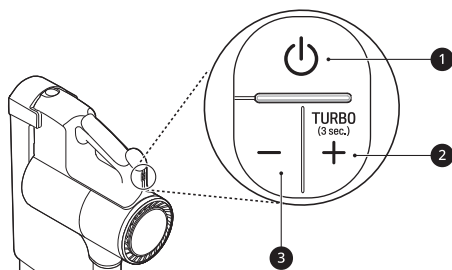

1 Botón Encendido/Apagado

- Pulse el botón **Encendido/Apagado** para encender o apagar el electrodoméstico.
- Pulse el botón **Encendido/Apagado** para activar el modo **Normal**.

2 Botón de aumento de la potencia de succión (+)/Modo Turbo

- Pulse el botón + para aumentar la potencia de succión. (**Normal**→**Power**→**Turbo**)

- Mantenga pulsado el botón + durante más de 3 segundos para activar el modo **Turbo** desde el modo **Power**.

3 Botón de disminución de la potencia de succión (-)

- Pulse el botón - para disminuir la potencia de succión. (**Turbo**→**Power**→**Normal**)

Carga de la batería

Antes de cargar la batería

- Asegúrese de que el adaptador está conectado a la estación de carga y a la toma de corriente.
- La carga completa de una sola batería suele tardar 4 horas. La carga de las baterías principal y auxiliar requiere el doble de tiempo.
- La batería no se cargará si la temperatura interior es inferior a 5 °C. Sólo cargue la batería cuando la temperatura interior esté entre 5 °C y 38 °C.
- La batería eventualmente necesitará ser reemplazada. Debido a las características de la batería, el tiempo de funcionamiento se acorta después de usar el electrodoméstico repetidamente durante un período prolongado.
- Si la batería principal se está cargando en la estación de carga, la batería auxiliar sólo empezará a cargarse una vez que la batería principal esté totalmente cargada.
- Para mantener la duración de la batería en los modelos de batería doble, intercambie periódicamente las posiciones de las dos baterías, entre el cuerpo principal y la estación de carga auxiliar.

Indicador de nivel de batería

El nivel de batería restante se muestra en el indicador de nivel de batería 1 situado por encima de la manija del cuerpo del producto.

- El nivel de batería restante se muestra en 3 etapas según la energía restante de la batería.
- El indicador de nivel de batería destella cuando la batería necesita ser cargada.

- Mientras el producto se está cargando, se iluminan 3 barras en el indicador de nivel de batería para indicar el nivel de carga.
- Una vez que la batería está completamente recargada, 3 barras permanecerán encendidas en el indicador de nivel de batería.

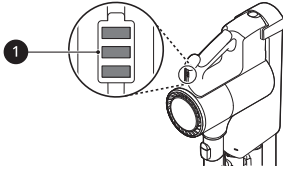

Carga de la batería auxiliar

Una batería auxiliar puede almacenarse y cargarse en la base de la estación de carga.

⚠ PRECAUCIÓN

- Mantengan los dedos alejados de los puntos de posibles pellizcos cuando monten o desmonten la batería del cuerpo del producto o de la estación de carga para evitar lesiones personales.

Carga del cuerpo del producto

Al colocar el electrodoméstico en la estación de carga, la batería se recarga automáticamente.

- 1 Pulse el botón **Encendido/Apagado** para apagar el electrodoméstico.
- 2 Coloque el cuerpo del producto en la estación de carga alineándolo con el gancho ❶ de la estación de carga.
 - El indicador de nivel de batería empieza a parpadear y comienza a cargar la batería.

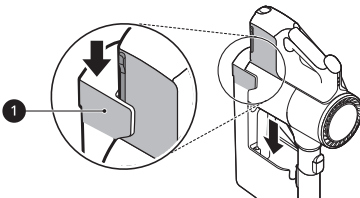

- 1 Retirar la batería descargada del cuerpo del producto presionando el botón de liberación de la batería de ambos lados y jalando.

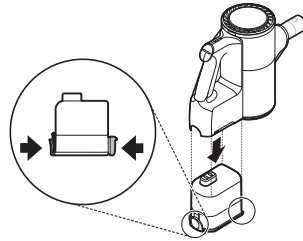

- 2 Inserte la batería descargada en la estación de carga auxiliar.
 - La batería solo se ajusta a la cavidad si se alinea adecuadamente.
 - El indicador de carga auxiliar parpadea mientras la recarga está en curso.
 - El indicador de carga auxiliar se ilumina cuando la carga esté completa.

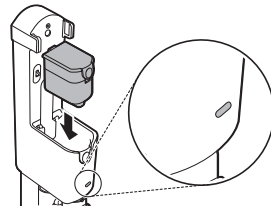

⚠ PRECAUCIÓN

- Asegúrese de encajar bien el cuerpo del producto en la estación de carga. Si el electrodoméstico se cae de la estación de carga, podría causar lesiones, daños materiales o daños al producto.

Uso de la boquilla para trapeador

Antes de utilizar la boquilla para trapeador

- Las gamuzas para trapeador sólo giran a una velocidad, independientemente del ajuste de la potencia de succión que tenga el cuerpo del producto.
- Para evitar que el producto se dañe, la placa de fijación del trapeador se detendrá automáticamente si hay objetos extraños atascados en la placa o si se somete a un fuerte impacto. Apague el electrodoméstico inmediatamente y retire los objetos extraños u obstrucciones antes de reanudar su uso.
- Si escucha un ruido mientras trapea, es posible que la gamuza para trapeador se haya caído de la placa de fijación del trapeador. Apague el producto inmediatamente y vuelva a colocar el trapeador en la placa de fijación antes de reanudar el uso.
- No utilice una gamuza para trapeador sucia para limpiar el suelo.
- Utilice únicamente gamuzas para trapeador autorizadas por LG Electronics.
- Vacíe el depósito de polvo y limpie el filtro HEPA y el pre-filtro después de utilizar la boquilla del trapeador.

Uso de las gamuzas húmedas para trapeador

Pulse el botón **Encendido/Apagado**. Puede utilizar el modo de sólo trapeador y no encender la función de succión de polvo.

- Pulse el botón **+** para encender la función de succión de polvo.

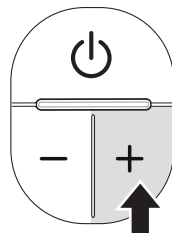

- Pulse el botón **-** una vez mientras pulsa el botón **+** una vez para desactivar la función de succión de polvo.

⚠ PRECAUCIÓN

- No monte ni desmonte la boquilla mientras el electrodoméstico esté encendido. Si lo hace, podría provocar lesiones.
- Coloque el botón de ajuste del agua en la posición **STOP** cuando no vaya a utilizar el electrodoméstico durante un largo periodo de tiempo. Si no lo hace, el producto puede fallar.
- No deje que el electrodoméstico se apoye en el suelo mientras las gamuzas húmedas para trapeador estén colocadas. Si lo hace, puede dañar o hinchar el suelo de madera.
- No lo utilice sobre una alfombra de PVC o PU para bebés o niños. La fricción puede hacer que el motor se sobrecaliente.
- Si utiliza la boquilla del trapeador durante mucho tiempo con la succión desactivada, el motor podría sobrecalentarse (duración de uso recomendada: 80 minutos). Cuando el motor se sobrecalienta, la función de prevención de sobrecalentamiento se activa y el electrodoméstico se apaga automáticamente. Utilice el electrodoméstico después de enfriar el calor durante aproximadamente una hora en un lugar fresco y bien ventilado.

Llenado del depósito de agua

- 1 Pulse el botón **PUSH** ① para extraer el depósito de agua de la boquilla del trapeador.

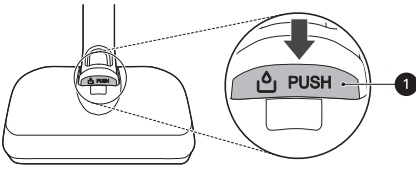

- 2 Abra el tapón de entrada de agua ② situado en el lateral del depósito de agua y llene el depósito de agua con el vaso medidor ③.

- Abra sólo un tapón de entrada de agua para llenar el agua. Abrir ambos tapones puede hacer que el agua salga a borbotones.
- No llene el depósito por encima de la línea **MAX** ④.
- No ponga en el depósito de agua otro líquido que no sea agua y agua caliente.

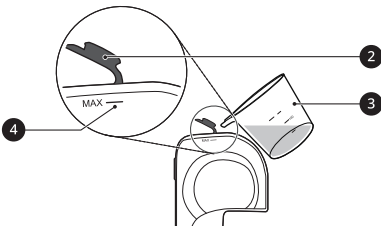

- 3 Cierre bien el tapón de entrada de agua.

- Si el tapón de entrada de agua no está bien cerrado, puede haber fugas de agua.

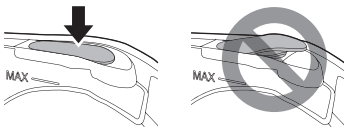

- 4 Vuelva a colocar el depósito de agua en la boquilla del trapeador.

- Introduzca las 2 lengüetas ⑤ de la parte delantera del depósito de agua en las ranuras ⑥ de la parte superior de la boquilla del trapeador. Presione hacia abajo en el

centro ⑦ para bloquear el depósito en su lugar.

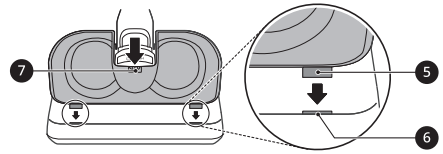

Colocación de las gamuzas para trapeador

- 1 Moje ambos lados de las gamuzas para trapeador con agua y luego exprima el exceso de agua antes de colocar las gamuzas.

- No coloque las gamuzas mientras estén mojadas.
- Colocar y utilizar las gamuzas para trapeador mientras están secas puede afectar a los resultados de la limpieza.

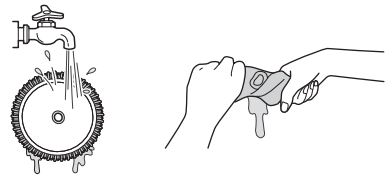

- 2 Coloque la boquilla del trapeador boca abajo en el suelo.

- 3 Alinee y fije el centro de la gamuza para trapeador con el centro de la placa de fijación del trapeador.

- Fije el velcro de la gamuza para trapeador a la placa del trapeador. La colocación de la gamuza para trapeador al revés o de forma incorrecta podría afectar a los resultados de la limpieza.

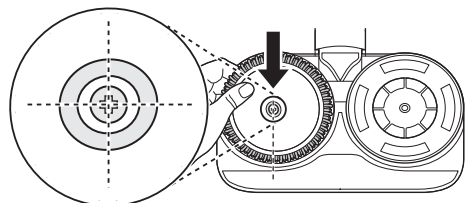

- 4 Monte la boquilla del trapeador en el electrodoméstico.

Ajuste de la cantidad de agua

Pulse los botones de ajuste del agua para ajustar la cantidad de agua que se libera sobre la gamuza para trapeador en el **Modo Alto** o en el **Modo Bajo**.

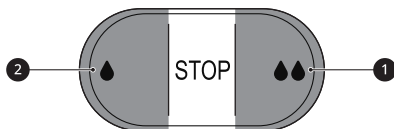

- **Modo Alto:** Pulse el botón de **Modo Alto** ① hasta el fondo para limpiar la suciedad incrustada o suministrar una gran cantidad de agua.
- **Modo Bajo:** Pulse el botón de **Modo Bajo** ② hasta el fondo para suministrar una pequeña cantidad de agua para la limpieza de madera u otros suelos que puedan resultar dañados por un exceso de agua.
- **STOP:** Pulse el botón de **Modo Bajo** o **Modo Alto** hasta la mitad para volver a la posición **STOP**. Esto detiene el suministro de agua para que pueda pasar por encima de las áreas que ya están mojadas.

⚠ ADVERTENCIA

- Para evitar lesiones, no coloque la gamuza para trapeador mientras la placa de fijación del trapeador esté girando.

⚠ PRECAUCIÓN

- No deje que el electrodoméstico se apoye en el suelo mientras las gamuzas húmedas para trapeador estén colocadas. Si lo hace, puede dañar o hinchar el suelo de madera.

Uso con la boquilla para trapeador

- 1 Coloque el depósito de agua y las gamuzas para trapeador en la boquilla del trapeador.

- 2 Pulse los botones de ajuste del agua para ajustar la cantidad de agua que se libera sobre la gamuza para trapeador en el **Modo Alto** o en el **Modo Bajo**.

- 3 Pulse el botón **Encendido/Apagado** para comenzar la limpieza.

Secado del depósito de agua y de las gamuzas para trapeador

Secado del depósito de agua

Una vez finalizada la limpieza, asegúrese de vaciar el depósito de agua y secarlo antes de guardar la boquilla del trapeador.

⚠ PRECAUCIÓN

- Gire los tapones de entrada de agua para asegurarse de que permanecen abiertos cuando guarde el depósito de agua. Si los tapones están cerrados y no se secan correctamente, puede causar olores.
- No retire los tapones de entrada de agua del depósito de agua. Los tapones podrían romperse.
- No añada detergente, vinagre o bicarbonato de sodio al depósito de agua cuando lo lave. No se puede eliminar fácilmente en el depósito de agua, lo que puede ensuciar el suelo.
- Después de la limpieza, limpie los restos de agua en la entrada de agua ① de la boquilla del trapeador con un paño suave. El agua podría gotear sobre el suelo y dañarlo.

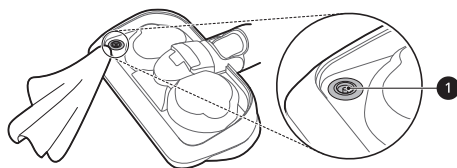

- No tire ni estire la junta de goma de la entrada de agua. Si lo hace, puede romperla o dañarla.

- 1 Abra los 2 tapones de entrada de agua ① en el lateral del depósito de agua y vacíe el depósito

de agua. Agite el depósito de agua para eliminar el agua restante.

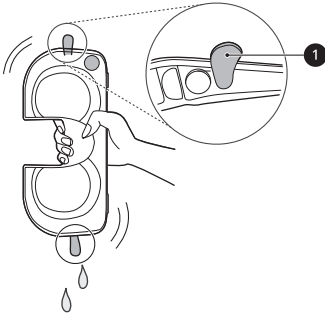

1 Separe las gamuzas para trapeador de la placa de fijación del trapeador.

2 Lavar las gamuzas a mano con un detergente neutro.

- Almacenar las gamuzas del trapeador en estado húmedo puede provocar un olor desagradable. Coloque las gamuzas en un lugar bien ventilado y alejado de la luz solar directa durante al menos 24 horas o hasta que estén completamente secas.

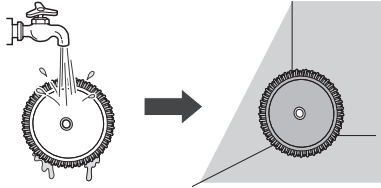

2 Deje abiertos los 2 tapones de entrada de agua y deje que el depósito de agua se seque en un lugar bien ventilado y alejado de la luz solar directa durante al menos 24 horas.

- Mantenga el depósito de agua después de que el agua esté completamente vacía y seca. La humedad o el agua residual en el depósito pueden provocar olores.

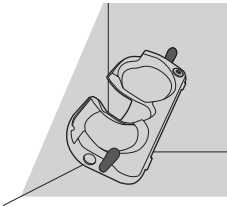

Uso de las boquillas y herramientas

Antes de usar los cepillos y herramientas

Estos accesorios están disponibles solo en algunos modelos.

Los accesorios especializados pueden ayudarle a limpiar con mayor eficacia. Las herramientas y las boquillas se pueden acoplar al cuerpo del producto o al tubo de extensión.

- Ajuste la potencia de succión si la entrada se atasca en el suelo, la alfombra o la ropa de cama.
- Cada boquilla está equipada con un motor y puede hacer ruido al funcionar.

Secado de las gamuzas para trapeador

Después de utilizar las gamuzas para trapeador, lávelas a mano y déjelas secar antes de guardarlas.

⚠ PRECAUCIÓN

- No las utilice de la siguiente manera, ya que podrían deformarse.
 - No utilice lejía ni suavizante para lavar las gamuzas para trapeador.
 - No seque las gamuzas en una secadora de ropa.
 - No hierva la gamuza para trapeador.

⚠ PRECAUCIÓN

- No utilice la boquilla multisuperficie ni la boquilla delgada para pisos duros sobre alfombras de PVC o poliuretano para bebés y niños. La alfombra podría pegarse a la boquilla, dificultando su funcionamiento, causando daños a la alfombra o electricidad estática en el electrodoméstico. Limpie las alfombras con la herramienta para esquinas.

Boquilla multisuperficie

Utilice esta boquilla para limpiar alfombras o moquetas.

- Si se usa sobre un piso duro, esta boquilla resultará ruidosa.

Boquilla fina para suelos duros

Utilice esta boquilla para limpiar superficies de suelos duros.

- Durante la limpieza no está previsto hacerlo, pero al pulsar el botón **PUSH** de la boquilla, se puede quitar el cepillo. Por favor, vuelva a colocar el cepillo.

Boquilla para mascotas

Es adecuada para superficies blandas y para eliminar el pelo de las mascotas.

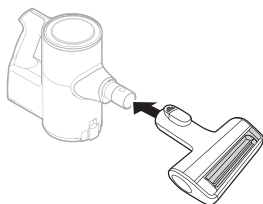

⚠ PRECAUCIÓN

- No utilice la boquilla siguiendo la superficie. Puede provocar arañazos o daños. Especialmente, no limpie un suelo recubierto o lacado. Si se utiliza repetidamente, el revestimiento podría desgastarse.
 - Ropa, ropa de cama
 - Sofás acolchados de cuero, cojines
 - Alfombra
 - Suelos de vinilo, azulejos, mármol, etc.

Boquilla para ropa de cama

Esta boquilla le permite limpiar las sábanas y la ropa de cama con mayor eficacia. Elimina el polvo

de la ropa de cama mediante una fuerte succión y un movimiento de golpeo.

- Baje el nivel de succión cuando aspire ropa de cama, como fundas de edredón, para evitar que el tejido fino sea absorbido por la boquilla.

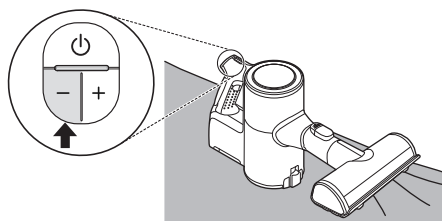

Herramienta para hendiduras

Utilice esta herramienta para eliminar el polvo de las esquinas o espacios estrechos.

- Utilícela para zonas con electricidad estática como pueden ser las alfombras.
- Utilícela con el modo **Turbo** para limpiar el pelo de las mascotas depositado sobre muebles, alfombras o zonas estrechas como las esquinas.

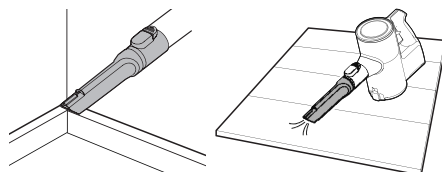

Herramienta combinada

Puede utilizarse en modo hendidura o en modo cepillo para limpiar esquinas o pequeños huecos donde se acumula el polvo y la suciedad.

- **Modo hendidura**
Utilice la herramienta en el modo de hendiduras para limpiar superficies planas como sofás o colchones.

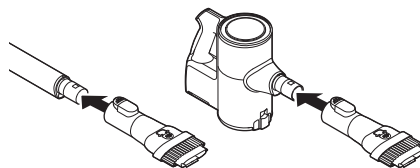

- **Modo cepillo**

Utilice la herramienta en el modo cepillo para limpiar superficies delicadas como marcos o muebles.

- Para cambiar de modo, pulse el botón de ajuste ❶ y empuje hacia delante.

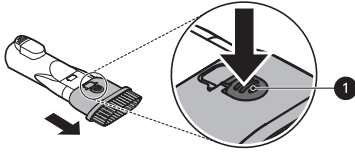

Herramienta flexible para hendiduras

Esta herramienta es flexible y su longitud se puede ajustar, lo que la hace especialmente útil para limpiar el interior de vehículos o en espacios estrechos debajo y detrás de muebles donde es necesaria una herramienta angular.

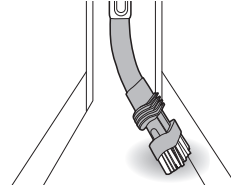

Uso del cepillo

Para cambiar la herramienta del modo de hendidura al modo de cepillo, presione los lados del cabezal del cepillo ❶ y tire del cepillo hacia abajo.

- Para volver al modo de hendidura, presione el botón de liberación del cepillo ❷ y deslice el cepillo hacia arriba.

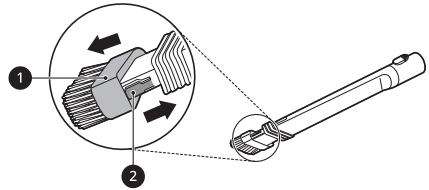

Herramienta para suciedad abundante

Las cerdas firmes eliminan la suciedad solidificada de las superficies duras. Limpia el pelo u objetos extraños que se quedan atrapados en las alfombras o moquetas.

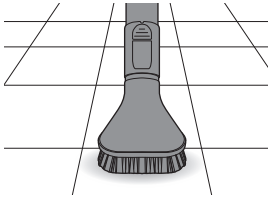

Herramienta para colchones

Utilice esta herramienta para limpiar el polvo y los objetos extraños de los colchones, tejidos delicados y tapicerías.

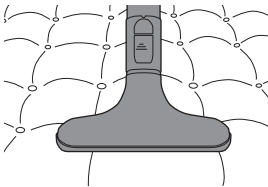

Ajuste de la longitud

Para ajustar la longitud de la herramienta, mantenga pulsado el botón de liberación ❸ en el lateral de la herramienta. Tire o empuje el cabezal del cepillo ❹ para extender o retraer el tubo de extensión.

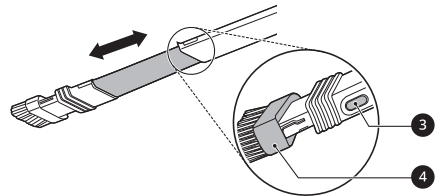

Herramienta multiángulo

Esta herramienta tiene un cepillo suave que puede ajustarse a muchos tipos de ángulos, lo que la hace especialmente útil para limpiar los salpicaderos de vehículos o la parte superior de los muebles.

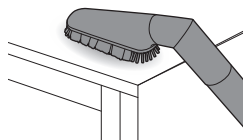

Extensión de tubo flexible

Conecte esta tubo flexible y extensible entre el cuerpo del producto y las herramientas para limpiar zonas de difícil acceso.

- El tubo flexible extensible no puede utilizarse con la boquilla.

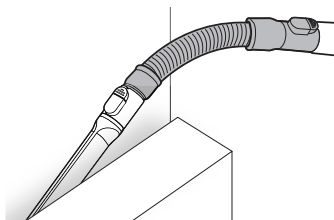

MANTENIMIENTO

Limpieza del electrodoméstico

Antes de limpiar el electrodoméstico

Para mantener una potencia de aspiración óptima, el filtro ciclónico de malla, el filtro de escape y el prefiltro deben limpiarse regularmente y lavarse con agua corriente al menos una vez al mes.

- Desconecte la alimentación antes de limpiar el electrodoméstico.
- La frecuencia de la limpieza varía según el entorno y el tiempo de uso. En un entorno polvoriento, limpie con frecuencia.

⚠ ADVERTENCIA

- Nunca lave la boquilla, el cepillo giratorio o el cuerpo del producto con agua. El agua podría llegar al motor y provocar una descarga eléctrica o un incendio.
- No permita que entren objetos extraños en el motor. Si lo hace, puede provocar una descarga eléctrica, un incendio o daños en el producto.
- No introduzca los dedos ni objetos afilados en el motor. Hacerlo podría causar daños al producto, lesiones personales o descargas eléctricas.

⚠ PRECAUCIÓN

- No aplique fuerza ni permita que se produzcan impactos en el filtro ciclónico de malla. Si lo hace, podría deformar el filtro, comprometer el rendimiento del producto o provocar un mal funcionamiento del mismo.

Eliminación de objetos extraños

Para mantener el desempeño del producto, asegúrese de quitar cualquier objeto y polvo ajenos al cuerpo del producto, tubo telescópico extensible o entradas de aire.

- Los materiales extraños dentro del producto pueden hacer que el producto sea ruidoso, tenga mala succión o se apague durante el funcionamiento.
- Si el interior del cuerpo del producto, el tubo telescópico extensible, las entradas, el pre-filtro o el filtro HEPA se obstruye con materiales extraños, la energía aumentará (alternando entre potencia Alta a Baja) unas cuantas veces para advertirle del flujo de aire bloqueado. El electrodoméstico se apagará automáticamente para evitar daños. Separe la batería del cuerpo del producto y retiren los materiales extraños antes de reanudar la utilización del electrodoméstico.

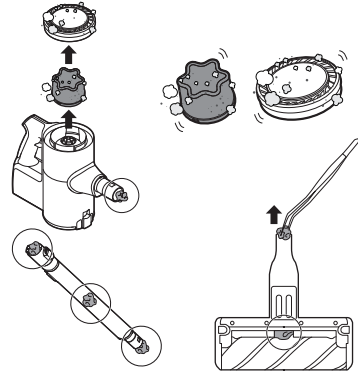

Limpieza del depósito de polvo

Vacíe y limpie el depósito de polvo después de cada uso.

- Si el depósito de polvo está completamente lleno de polvo o el filtro está obstruido, la potencia de succión podría verse reducida.

1 Retire la batería del cuerpo del producto antes de limpiar el depósito de polvo.

2 Pulse el botón de liberación de la tapa del depósito de polvo **1** para abrir la tapa del

depósito de polvo. Agite el depósito de polvo para vaciarlo.

- Tenga cuidado, ya que el polvo o los objetos extraños pueden derramarse al abrir el depósito de polvo. Vacíe el depósito de polvo en una papelera o en un lugar en el que el polvo y los objetos extraños puedan retirarse fácilmente.

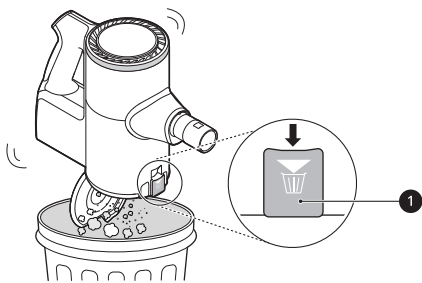

- 3** Introduzca la herramienta para hendiduras **2** en el filtro ciclónico **1** y gírela en sentido contrario a las agujas del reloj para extraer el filtro.

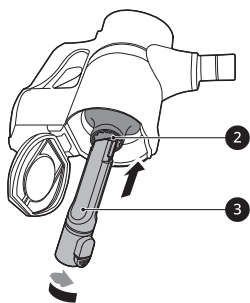

- 4** Lave el filtro ciclónico con agua corriente.
- Para evitar olores y el mal funcionamiento del motor, deje que el filtro ciclónico se seque completamente en un lugar bien ventilado y alejado de la luz solar directa

durante al menos 24 horas antes de volver a montarlo.



- 5** Utilice la herramienta combinada para limpiar el polvo o los objetos extraños dentro del depósito de polvo.

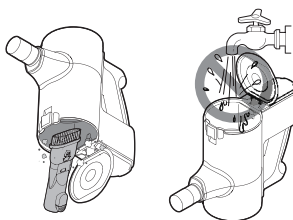

⚠ ADVERTENCIA

- Nunca lave el cuerpo del producto con agua. El agua podría llegar al motor y provocar una descarga eléctrica o un incendio.
- No use el cuerpo del producto para succionar aceites ni ningún otro líquido, incluyendo el agua.
- No utilice el electrodoméstico sin el filtro ciclónico instalado. Si lo hace, podría dañar el producto.
- No introduzca los dedos ni objetos afilados en el motor, de esta manera evitará dañar el producto, lesiones personales o descargas eléctricas.
- No deje que materiales extraños lleguen al motor para evitar daños al productos, explosiones o incendios.

⚠ PRECAUCIÓN

- No aplique fuerza ni permita que se produzcan impactos en el filtro ciclónico. Si lo hace, podría deformar el filtro, comprometer el rendimiento

del producto o provocar un mal funcionamiento del mismo.

- No lave el motor con agua.

Limpeza de los filtros

Limpe el pre-filtro y el filtro HEPA regularmente y lávelos con agua corriente al menos una vez al mes para mantener la potencia de succión óptima del electrodoméstico.

- Limpe los filtros con más frecuencia si el electrodoméstico se utiliza regularmente o en zonas con mucho polvo.

1 Retire la batería del cuerpo del producto.

2 Gire el filtro de escape **1** a la posición de desbloqueo **2** para separarlo del cuerpo del producto.

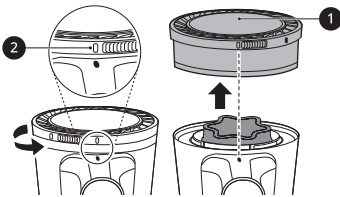

3 Saque el pre-filtro **3** del cuerpo del producto.

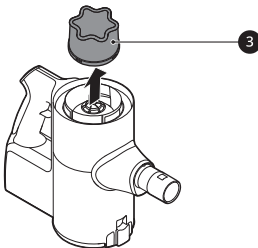

4 Utilice la herramienta combinada **4** para limpiar el polvo del motor.

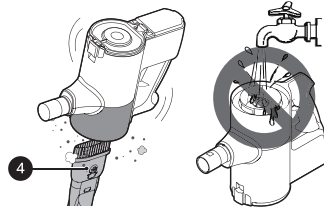

5 Limpe el filtro HEPA regularmente cepillando el polvo y lávelo con agua corriente al menos una vez al mes.

- Para evitar olores y el mal funcionamiento del motor, deje que el filtro HEPA se seque completamente en un lugar bien ventilado y alejado de la luz solar directa durante al menos 24 horas antes de volver a montarlo.

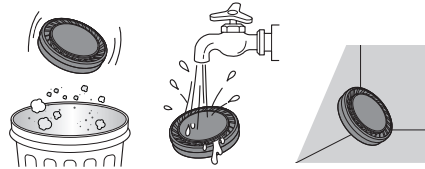

6 Limpe el pre-filtro regularmente cepillando el polvo y lávelo con agua corriente al menos una vez al mes.

- Para evitar olores y el mal funcionamiento del motor, deje que el pre-filtro se seque completamente en un lugar bien ventilado y alejado de la luz solar directa durante al menos 24 horas antes de volver a montarlo.

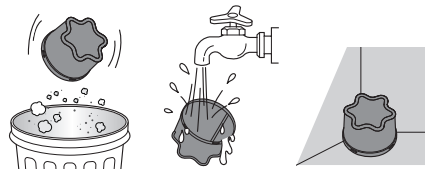

- 7 Introduzca el pre-filtro seco y limpio y gire el filtro HEPA a la posición de bloqueo 5 para volver a montarlo en el cuerpo del producto.

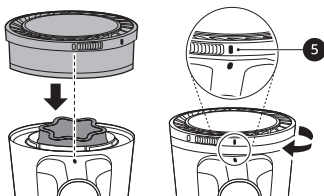

⚠ PRECAUCIÓN

- No utilice el electrodoméstico sin el filtro de escape y el prefiltro instalados. Si lo hace, podría dañar el producto.

Limpieza de las boquillas

Limpie regularmente la boquilla y el cepillo giratorio.

⚠ PRECAUCIÓN

- Separe siempre la boquilla del cuerpo del producto o retire la batería antes de limpiarla. Si la boquilla comienza a funcionar durante la limpieza, podría causar una lesión.
- Mantenga los dedos alejados de los puntos de posibles pellizcos cuando monte la boquilla en el electrodoméstico o el cepillo giratorio en la boquilla.
- No utilice el cepillo giratorio como un trapeador húmedo. Podría provocar daños al producto.
- No enjuague ni sumerja el cepillo giratorio o la boquilla en agua. Podría dañar el producto.

Limpieza de la boquilla multisuperficie

Limpie el cepillo y los cabezales de los rodillos antes de cada uso.

- Si el cepillo contiene objetos extraños, es posible que el cepillo no gire o que se produzca un ruido durante el funcionamiento.

- 1 Pulse el botón de liberación de la boquilla 1 para retirar la boquilla del tubo de extensión o del cuerpo del producto.

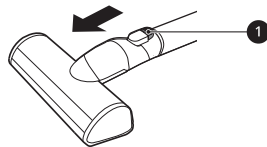

- 2 Ponga la boquilla boca abajo y gire la ranura de bloqueo de la tapa 2 en sentido contrario a las agujas del reloj.

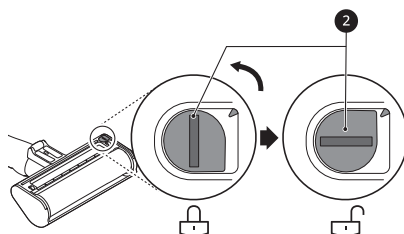

- 3 Tire de la tapa del cepillo hacia delante y saque el cepillo.

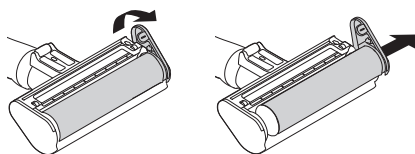

- 4 Coloque la herramienta para hendiduras en el cuerpo del producto y utilice la aspiradora para eliminar los objetos extraños y el polvo del cepillo y de la parte inferior de la boquilla.

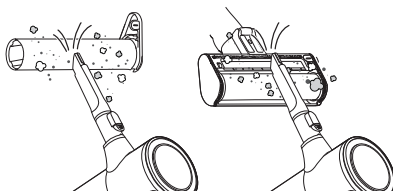

- 5 Utilice una toalla o un paño húmedo para eliminar cualquier resto de objetos extraños y polvo del cepillo y de la parte inferior de la boquilla.

- Utilice con cuidado una pinza para retirar los objetos extraños de todos los rodillos de la boquilla.
- No enjuague ni sumerja el cepillo giratorio en agua.

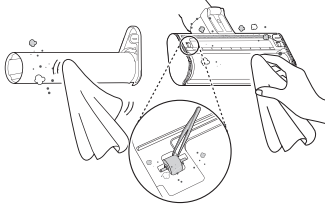

- 3 Coloque la herramienta para hendiduras en el cuerpo del producto y utilice la aspiradora para eliminar los objetos extraños y el polvo del cepillo y de la parte inferior de la boquilla.

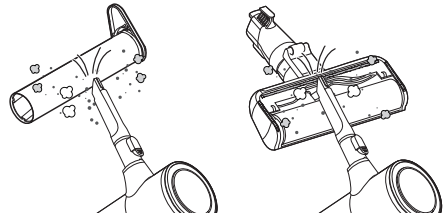

- 6 Deslice el cepillo de nuevo en la boquilla y gire la tapa para colocarla en su sitio. Gire el cierre de la tapa en el sentido de las agujas del reloj para bloquearla.

- 4 Utilice una toalla o un paño húmedo para eliminar los objetos extraños y el polvo restantes del cepillo y de la parte inferior de la boquilla. Retire los objetos extraños, los residuos y el pelo de todos los rodillos de las boquillas utilizando unas pinzas.

Limpeza de la boquilla fina para suelos duros

- 1 Pulse el botón de liberación de la boquilla ❶ para retirar la boquilla del tubo de extensión o del cuerpo del producto.

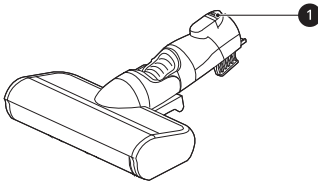

- 2 Gire la boquilla al revés y retire el cepillo giratorio mientras mantiene pulsado el botón **PUSH** de la boquilla.

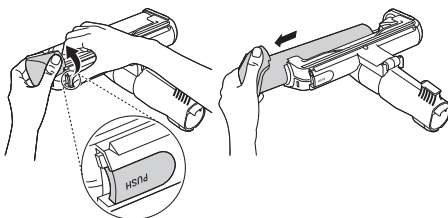

- 5 Vuelva a deslizar el cepillo en la boquilla hasta que encaje en su sitio.

Limpeza de la boquilla para mascotas

- 1 Pulse el botón de liberación de la boquilla ❶ para retirar la boquilla del tubo de extensión o del cuerpo del producto.

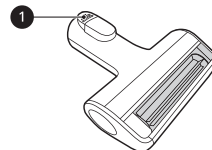

- 2** Retire el cepillo giratorio mientras mantiene pulsado el botón **PUSH** de la boquilla.

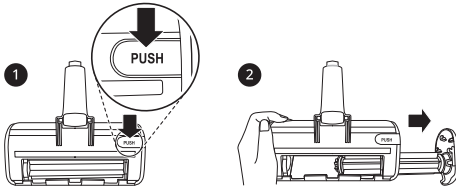

- 3** Coloque la herramienta para hendiduras en el cuerpo del producto y utilice la aspiradora para eliminar los objetos extraños y el polvo del cepillo y de la parte inferior de la boquilla.

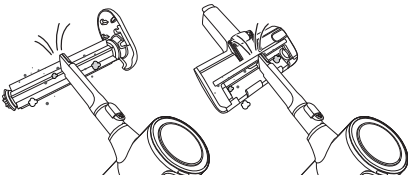

- 4** Utilice una toalla o un paño húmedo para eliminar los objetos extraños y el polvo restantes del cepillo y de la parte inferior de la boquilla. Retire los objetos extraños, los residuos y el pelo de todos los rodillos de las boquillas utilizando unas pinzas.

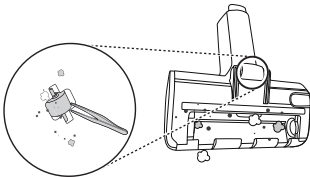

- 5** Introduzca el lado izquierdo del cepillo **2** en la ranura **3** del interior de la boquilla.

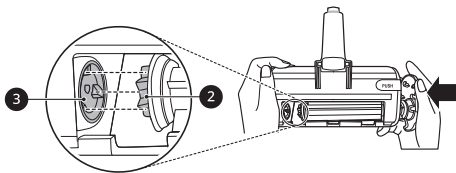

- 6** Presione la tapa del cepillo para bloquearlo hasta que se oiga un clic.

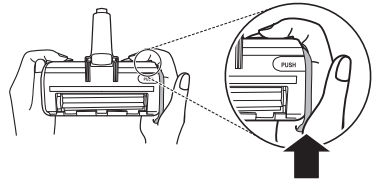

Limpeza de la boquilla para camas

- 1** Presione el botón de liberación de la boquilla para retirarla del tubo de extensión o del cuerpo del producto y coloque la boquilla boca abajo.

- 2** Coloque la herramienta para hendiduras en el cuerpo del producto y utilice la aspiradora para eliminar los objetos extraños y el polvo de la parte inferior de la boquilla. Utilice una toalla o un paño húmedo para eliminar los objetos extraños y el polvo que quedan atrapados en la parte inferior de la boquilla. Retire los objetos extraños, los residuos y el pelo de todos los rodillos de las boquillas con unas pinzas.

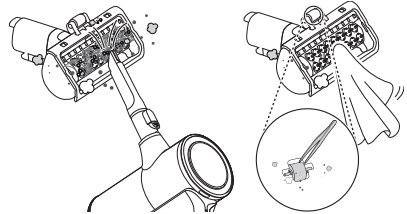

Limpeza de la boquilla del trapeador

- 1** Pulse el botón de liberación de la boquilla para retirar la boquilla del trapeador del tubo de extensión y dé la vuelta a la boquilla.

- 2** Utilice una toalla o un paño húmedo para eliminar los restos de objetos extraños y el polvo de la parte inferior de la boquilla del trapeador. Retire los objetos extraños, los residuos y los pelos de todos los rodillos de las boquillas utilizando unas pinzas.

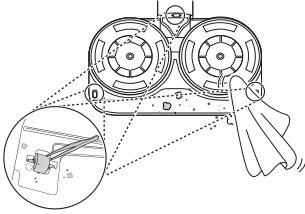

SOLUCIÓN DE PROBLEMAS

Antes de llamar para recibir servicio técnico

Funcionamiento

Síntomas	Causa posible y solución
El electrodoméstico no funciona.	La batería está totalmente descargada. <ul style="list-style-type: none"> Cargue la batería.
	El electrodoméstico está apagado. <ul style="list-style-type: none"> Pulse el botón Encendido/Apagado para encender el electrodoméstico.
La potencia de succión es demasiado débil.	El depósito de polvo está lleno de polvo. <ul style="list-style-type: none"> Vacíe el depósito de polvo.
	Los filtros están obstruidos. <ul style="list-style-type: none"> Limpie el prefiltro y el filtro de escape.
	La entrada está obstruida. <ul style="list-style-type: none"> Retire cualquier objeto extraño del interior del cuerpo del producto o del tubo de extensión.
	Hay un objeto extraño en el cepillo giratorio o en el puerto de entrada. <ul style="list-style-type: none"> Retire cualquier objeto extraño (hilo, pelo) del cepillo giratorio o del puerto de entrada.
El cuerpo del producto no parece estar cargando.	El cable de alimentación está desenchufado. <ul style="list-style-type: none"> Enchufe el cable de alimentación firmemente en la toma de corriente.
	Hay un objeto extraño en los terminales de carga. <ul style="list-style-type: none"> Retire la suciedad o los objetos extraños de los terminales de carga con un paño seco.
Sale aire caliente del cuerpo del producto.	El motor se está enfriando. <ul style="list-style-type: none"> Si el electrodoméstico funciona normalmente, el aire caliente es el resultado del enfriamiento del motor y no es un signo de mal funcionamiento.
El electrodoméstico desprende un olor extraño.	El electrodoméstico se ha comprado en los últimos 3 meses. <ul style="list-style-type: none"> El limpiador podría emitir un olor a goma durante unos 3 meses después de la compra.
	El depósito de polvo está lleno de polvo. <ul style="list-style-type: none"> El polvo que hay en el depósito podría causar algunos olores. Vacíe el depósito y límpielo.

Síntomas	Causa posible y solución
El electrodoméstico desprende un olor extraño.	Hay un objeto extraño en el filtro. <ul style="list-style-type: none"> El filtro puede emitir un olor si no se ha limpiado durante algún tiempo. Limpie el prefiltro y el filtro de escape con regularidad.
	El pre-filtro, el filtro de polvo fino o el filtro ciclónico fueron instalados mientras estaban húmedos o mojados. <ul style="list-style-type: none"> Lave los filtros con agua corriente. Para evitar olores, deje que el prefiltro se seque completamente en un lugar bien ventilado y alejado de la luz solar directa durante al menos 24 horas antes de volver a montarlo.
	El filtro de escape fue instalado mientras estaba húmedo o mojado. <ul style="list-style-type: none"> Lave el filtro de escape con agua corriente. Para evitar olores, deje que el filtro de escape se seque completamente en un lugar bien ventilado y alejado de la luz solar directa durante al menos 24 horas antes de volver a montarlo.
El electrodoméstico hace demasiado ruido.	La aspiradora está funcionando en modo Turbo. <ul style="list-style-type: none"> El motor puede ser más ruidoso en los ajustes de potencia de succión más altos. Esto es normal.
El electrodoméstico se apaga inesperadamente o por sí mismo después de que la velocidad del motor fluctúe repetidamente.	La batería no está completamente cargada. <ul style="list-style-type: none"> La batería debe estar completamente cargada antes de la limpieza. Si el problema persiste cuando la batería está completamente cargada y los tubos y accesorios están libres de obstrucciones, póngase en contacto con un centro de atención al cliente de LG para que le atiendan.
	Hay un objeto extraño en el cuerpo del producto, el tubo de extensión, el puerto de entrada o la boquilla. <ul style="list-style-type: none"> Retire cualquier objeto extraño del cuerpo del producto, el tubo de extensión, el puerto de entrada o la boquilla.
	Los filtros están obstruidos. <ul style="list-style-type: none"> Limpie el prefiltro y el filtro de escape.
El cepillo giratorio no gira.	El cepillo está mal instalado. <ul style="list-style-type: none"> Retire el cepillo, límpielo si es necesario y vuelva a colocarlo.
	Hay un objeto extraño en el cepillo giratorio. <ul style="list-style-type: none"> Retire los objetos extraños del cepillo giratorio.

Boquilla para trapeador

Síntomas	Causa posible y solución
La placa de fijación de la gamuza para trapeador no gira.	Las gamuzas para trapeador están mal instaladas. <ul style="list-style-type: none"> Retire las gamuzas para trapeador, límpielas si es necesario y vuelva a colocarlas.

Síntomas	Causa posible y solución
<p>La placa de fijación de la gamuza para trapeador no gira.</p>	<p>La boquilla del trapeador está demasiado presionada contra el suelo.</p> <ul style="list-style-type: none"> • La placa de fijación del trapeador se detiene automáticamente para proteger el producto. Esto no es un fallo. Coloque las gamuzas para trapeador de forma segura en la placa de fijación del trapeador y pulse el botón de encendido para reanudar el uso.
	<p>Hay un objeto extraño entre la placa de fijación del trapeador y las gamuzas para trapeador.</p> <ul style="list-style-type: none"> • Retire los objetos extraños de la placa de fijación del trapeador y pulse el botón de encendido para reanudar el uso.
<p>No sale agua de la boquilla del trapeador.</p>	<p>El depósito de agua está vacío.</p> <ul style="list-style-type: none"> • Llene el depósito de agua. Retire la batería o desmonte la boquilla antes de llenar el depósito de agua.
	<p>El depósito de agua está mal conectado a la boquilla del trapeador.</p> <ul style="list-style-type: none"> • Fije correctamente el depósito de agua a la boquilla del trapeador. Retire la batería o separe la boquilla antes de fijar correctamente el depósito de agua a la boquilla.
	<p>El botón de ajuste del suministro de agua está en la posición STOP.</p> <ul style="list-style-type: none"> • Presione el botón de ajuste de agua Alto o Bajo hasta el final. El agua no saldrá si el botón está ajustado en STOP.
	<p>La salida de agua se ha obstruido con cal de agua dura u otras sustancias extrañas.</p> <ul style="list-style-type: none"> • Utilice un alfiler afilado para eliminar la obstrucción.
<p>Hay humedad en el depósito de agua.</p>	<p>El depósito de agua no se ha dejado secar completamente después de su uso.</p> <ul style="list-style-type: none"> • Vacíe el depósito de agua, colóquelo fuera de la luz solar directa y deje que se seque completamente después de su uso.
<p>El electrodoméstico desprende un olor extraño.</p>	<p>Hay un objeto extraño en la entrada de polvo de la boquilla del trapeador.</p> <ul style="list-style-type: none"> • El polvo húmedo en la boquilla del trapeador puede provocar olores. Asegúrese de limpiar la entrada de polvo de la boquilla del trapeador con un paño húmedo después de cada uso.
<p>Las gamuzas para trapeador ensucian el suelo.</p>	<p>Las gamuzas para trapeador no se limpian correctamente después de su uso.</p> <ul style="list-style-type: none"> • Limpie bien las gamuzas para trapeador después de cada uso. El uso de gamuzas para trapeador sucias puede ensuciar más el suelo.
<p>El electrodoméstico hace demasiado ruido.</p>	<p>Se trata del sonido que se genera cuando la bomba de la entrada del trapeador está en funcionamiento.</p> <ul style="list-style-type: none"> • Esto es normal.

Síntomas	Causa posible y solución
El electrodoméstico hace demasiado ruido.	Las gamuzas para trapeador están mal colocadas en las placas. <ul style="list-style-type: none">• Alineé y fije el centro de la gamuza para trapeador con el centro de la placa de fijación del trapeador.

Notas

Notas

