



MANUAL DE L'USUARI

WIFI

BARRA DE SO

Llegiu atentament aquest manual abans d'utilitzar l'aparell i conserveu-lo per a futures consultes.

Model

S95TR (S95TR, SPT8-W, SPT9-SL, SPT9-SR)

Guia ràpida de la barra de so

Instal·lació i ús del producte

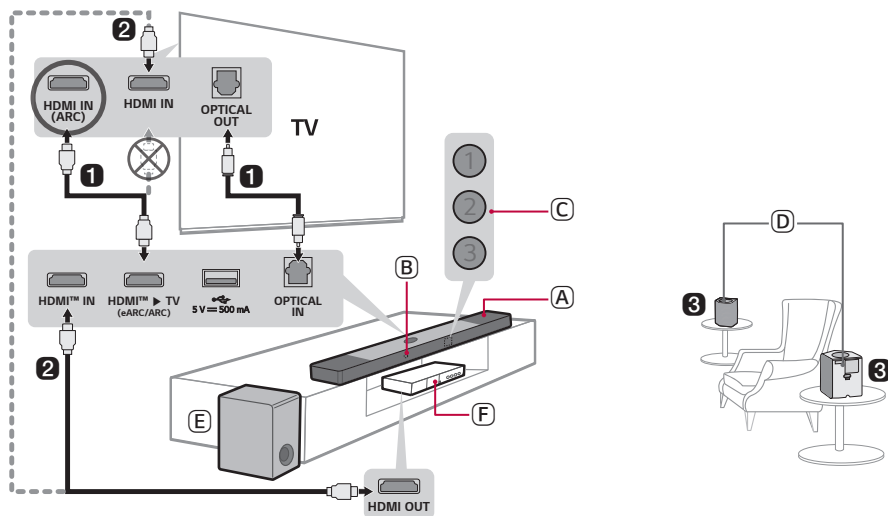

- 1** Connecteu la barra de so a la TV mitjançant un cable òptic o un cable HDMI.



- (A) Barra de so
- (B) Receptor del comandament a distància
- (C) LED d'estat (1)(2)(3)
- (D) Altaveus posteriors sense fil
- (E) Altaveu de subgraus sense fil - Instal·leu-lo a prop de la barra de so.
- (F) Dispositiu extern - (reproductor Blu-ray, videoconsola, etc.)

- 2 Si feu servir un dispositiu extern (p. ex., descodificador d'Internet, reproductor Blu-ray, videoconsola, etc.), connecteu-lo a la barra de so o a la TV mitjançant un cable HDMI.
- 3 Connecteu al corrent en l'ordre següent: altaveu de subgreus sense fil → altaveus posteriors sense fil → barra de so. A continuació, activeu la barra de so. Quan s'estableixi automàticament la connexió amb la barra de so, els LED de l'altaveu de subgreus sense fil i dels altaveus posteriors sense fil s'il·luminaran en verd. (→ Consulteu "Connexió del producte" a la pàgina 6.)



4 Ús del producte amb la TV (→ Consulteu "Connexió amb un cable òptic", "Connexió amb un cable HDMI", "Connexió mitjançant Bluetooth", "Connexió d'un dispositiu extern mitjançant HDMI A" a la pàgina 33, 35, 37, 38.)

-
- 1 Premeu repetidament el botó **Funció**  fins que el LED1 s'il·lumini en blanc. Si feu servir un dispositiu extern connectat a l'**HDMI™ IN** de la barra de so, premeu repetidament el botó **Funció**  fins que el LED1 s'il·lumini en groc daurat.
 - 2 En la configuració de la TV, definiu l'altaveu de sortida com a [HDMI ARC], [Optical], [LG WOWCAST] o [External Speaker].

5 Connexió del producte al telèfon intel·ligent mitjançant wifi (→ Consulteu "Connexió amb el producte a través de l'aplicació LG ThinQ" a la pàgina 16.)



-
- 1 Connecteu el telèfon intel·ligent al wifi.
 - 2 Instal·leu l'**aplicació LG ThinQ** des de Google Play o l'App Store.
 - 3 Executeu l'**aplicació LG ThinQ** i seguïu les instruccions.
 - 4 El producte es connectarà al telèfon intel·ligent i podreu controlar-lo amb l'**aplicació LG ThinQ**.

6 Connexió del producte al telèfon intel·ligent mitjançant Bluetooth (→ Consulteu "Connexió mitjançant Bluetooth" a la pàgina 42.)

-
- 1 Toqueu el botó **Configuració**  al telèfon intel·ligent i seleccioneu **Bluetooth**. Activeu la funció de **Bluetooth**. (Desactiva > Activa)
 - 2 Premeu el botó **Emparellar Bluetooth** . Després d'un moment, el LED1 i el LED2 parpellegen en blanc.
 - 3 Cerqueu i seleccioneu "LG_Speaker_S95TR_XXXX".
 - 4 Quan el producte està connectat al telèfon intel·ligent mitjançant el **Bluetooth**, el LED1 i el LED2 s'il·luminen en blanc.

Connexió manual de la barra de so a l'altaveu de subgreus sense fil o als altaveus posteriors sense fil (→ Consulteu "Connexió manual de l'altaveu de subgreus sense fil i dels altaveus posteriors sense fil" a la pàgina 8.)

Si veieu un LED vermell en l'altaveu de subgreus sense fil o en els altaveus posteriors sense fil, significa que la barra de so no està connectada als altaveus. Si aquest és el cas, connecteu-los en l'ordre següent.

- ① Premeu el botó d'**Enggada**  de la barra de so per desactivar-la.
- ② Premeu el botó **PAIRING** de la part posterior de l'altaveu de subgreus sense fil o dels altaveus posteriors sense fil. Comproveu si cada LED parpelleja en verd.
 - Si continueu veient un LED vermell en l'altaveu de subgreus sense fil o en els altaveus posteriors sense fil, mantingueu premut el botó de la part posterior de l'altaveu de subgreus o dels altaveus posteriors sense fil de nou.
- ③ Premeu el botó d'**Enggada**  de la barra de so per activar-la.
- ④ Quan s'estableixi la connexió, veureu que el llum LED verd de l'altaveu de subgreus sense fil o dels altaveus posteriors sense fil s'il·lumina en verd.

Taula de contingut

Guia ràpida de la barra de so

- 2 Instal·lació i ús del producte

Instal·lació

- 6 Connexió del producte
- 10 Configuració del so envoltant
- 16 Connexió amb el producte a través de l'aplicació LG ThinQ
- 17 Instal·lació de LG ThinQ aplicació i registre del producte
- 19 Reinicialització del producte

Presentació del producte

- 20 Frontal
- 25 Enrere
- 26 Exploració del comandament a distància

Diversos ajustos per a més comoditat

- 29 Funcions pràctiques
- 30 Com canviar els ajustos
- 31 Ajust del so
- 32 Funció de resposta de veu

Connexió a la TV

- 33 Connexió amb un cable òptic
- 35 Connexió amb un cable HDMI
- 37 Connexió mitjançant Bluetooth

Connexió a un dispositiu extern

- 38 Connexió amb un cable HDMI
- 41 Connexió amb un cable òptic

Ús del producte com a sistema d'àudio

- 42 Connexió mitjançant Bluetooth
- 45 Connexió a un dispositiu d'emmagatzematge USB
- 47 Ús de l'aplicació LG ThinQ
- 48 Compatible amb Google Assistant
- 49 Works with Apple AirPlay
- 50 Spotify Connect
- 51 Works with Alexa
- 52 Tidal Connect

Muntatge del producte en una paret

- 53 Comprovació abans de muntar-lo en una paret
- 56 Muntatge del producte en una paret
- 58 Muntatge dels altaveus posteriors sense fil en la paret

Precaucions de seguretat

- 59 Seguretat i normativa
- 62 Previsió de l'ús indegut dels productes

Abans de notificar el mal funcionament d'un producte

- 66 Resolució de problemes

Apèndix

- 72 Especificacions
- 74 Marques registrades i llicències
- 76 El que heu de saber sobre els serveis de xarxa
- 76 Informació del avís de software de codi obert
- 77 Manipulació del producte

Instal·lació

Connexió del producte

Podeu gaudir d'un so més intens connectant la barra de so a l'altaveu de subgreus sense fil i als altaveus posteriors sense fil.

Connexió automàtica de l'altaveu de subgreus sense fil i els altaveus posteriors sense fil

Una vegada finalitzada la instal·lació, l'altaveu de subgreus sense fil i els altaveus posteriors sense fil es connectaran automàticament a la barra de so. Connecteu la barra de so a l'altaveu de subgreus i als altaveus posteriors sense fil en l'ordre següent.

- 1 Endol·leu el cable d'alimentació a l'altaveu de subgreus sense fil.
- 2 Endol·leu el cable d'alimentació connectat a l'altaveu de subgreus sense fil a una presa de corrent.
- 3 Endol·leu els cables d'alimentació als altaveus posteriors sense fil i organitzeu els cables d'alimentació.
- 4 Endol·leu els cables d'alimentació connectats als altaveus posteriors sense fil a les preses de corrent.

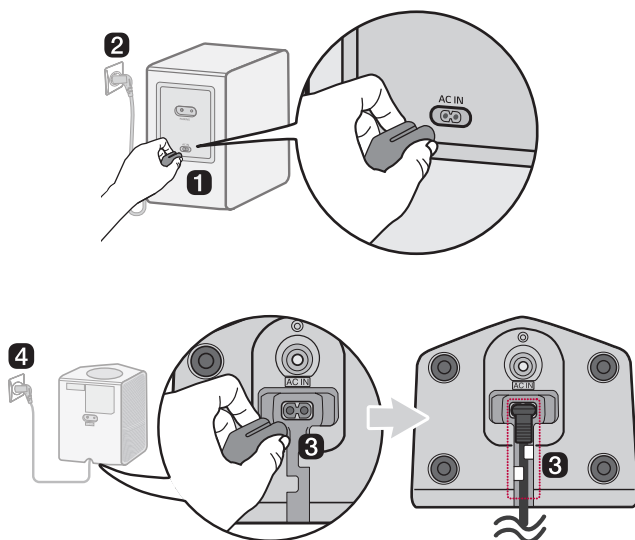

- 5 Endolleu el cable d'alimentació a la barra de so.
- 6 Endolleu el cable d'alimentació connectat a la barra de so a una presa de corrent.
- 7 Premeu el botó **Enggada**  de la barra de so per activar-la.

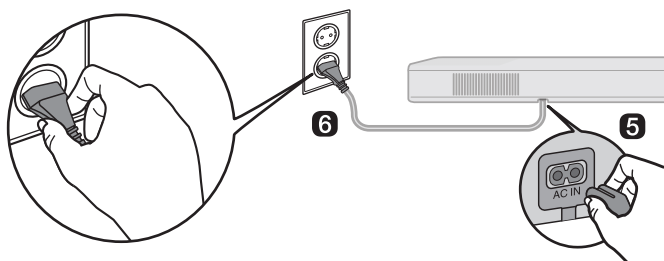

- 8 Quan s'estableixi automàticament la connexió, veureu que els LED de la part posterior de l'altaveu de subgraus sense fil i dels altaveus posteriors sense fil s'il·luminen en verd.

Comprovació de la connexió amb els LED de la part posterior de l'altaveu de subgraus sense fil i dels altaveus posteriors sense fil

Podeu comprovar l'estat de la connexió mirant els LED de la part posterior de l'altaveu de subgraus sense fil i dels altaveus posteriors sense fil.

Color del LED	Estat
Verd parpellejant	Connexió en curs
Verd	Connectat correctament
Vermell	Connexió errònia, l'altaveu de subgraus o els altaveus posteriors sense fil estan en mode d'espera
Desactivat	Cable d'alimentació no connectat

Connexió manual de l'altaveu de subgraus sense fil i dels altaveus posteriors sense fil

Si veieu un LED vermell a la part posterior de l'altaveu de subgraus sense fil o dels altaveus posteriors sense fil, significa que la barra de so no està connectada a l'altaveu de subgraus o als altaveus posteriors sense fil. Si aquest és el cas, connecteu-los en l'ordre següent.

- 1 Premeu el botó d'**Enggada** (🔌) de la barra de so per desactivar-la.
- 2 Premeu el botó **PAIRING** de la part posterior de l'altaveu de subgraus sense fil o dels altaveus posteriors sense fil. Comproveu si el LED de la part posterior de l'altaveu de subgraus o dels altaveus posteriors sense fil parpelleja en verd. Si continueu veient un LED vermell en l'altaveu de subgraus sense fil o en els altaveus posteriors sense fil, mantingueu premut el botó de la part posterior de l'altaveu de subgraus o dels altaveus posteriors sense fil de nou.

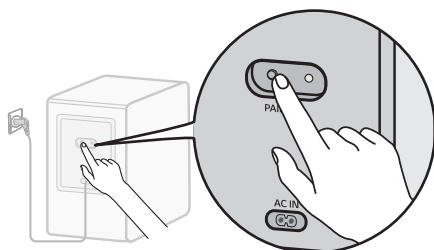

Connexió manual de l'altaveu de subgraus sense fil

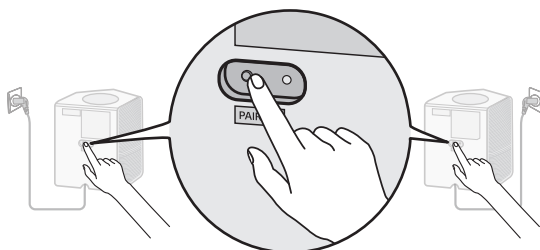

Connexió manual dels altaveus posteriors sense fil

- 3 Premeu el botó d'**Enggada** (🔌) de la barra de so per activar-la.
- 4 Quan s'estableixi la connexió, veureu que el llum LED de la part posterior de l'altaveu de subgraus sense fil o dels altaveus posteriors sense fil s'il·lumina en verd.

✔ **Nota**

- Instal·leu la barra de so al més a prop possible de l'altaveu de subgreus sense fil. Com menor sigui la distància entre la barra de so i l'altaveu de subgreus sense fil, més bona serà la qualitat del so.
- Assegureu-vos que no hi hagi obstacles entre la barra de so i l'altaveu de subgreus sense fil.
- Mantingueu els altaveus posteriors a una distància mínima de 30 cm de la TV o el monitor.
- Per evitar interferències sense fil, mantingueu una distància d'almenys 1 m entre la barra de so o l'altaveu de subgreus sense fil, els altaveus posteriors sense fil i qualsevol dispositiu perifèric que generi ones electromagnètiques potents (per exemple, encaminadors sense fil, forns microones, etc.).

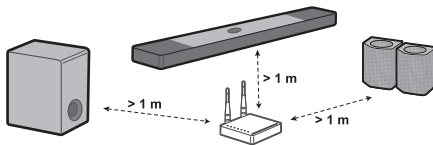

Configuració del so envoltant

La funció de so envoltant us permet escoltar un so 3D envoltant produït per múltiples canals d'àudio des dels altaveus, independentment dels canals del contingut enregistrat originalment.

Per exemple, si escolteu música enregistrada en canals 2.0 amb efectes de so estàndard mentre els altaveus posteriors sense fil estan connectats, podeu sentir la diferència següent.

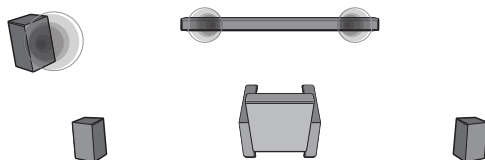

Quan el so envoltant està desactivat

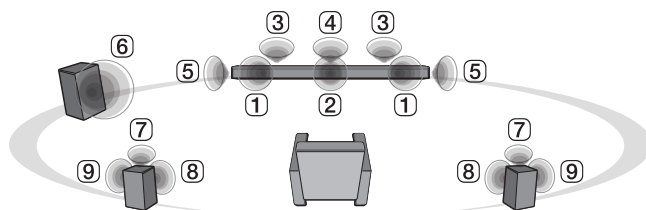

Quan el so envoltant està activat

✔ Nota

• Les posicions dels altaveus són les següents.

- ① Altaveus davanters
 - ② Altaveu central
 - ③ Altaveus superiors
 - ④ Altaveu superior central
 - ⑤ Altaveus envoltants (laterals)
 - ⑥ Altaveu de subgrues
 - ⑦ Altaveus superiors posteriors
 - ⑧ Altaveus posteriors
 - ⑨ Altaveus envoltants posteriors (laterals)
-

Activació/desactivació del so envoltant

- 1** Premeu el botó **Configuració** . El LED2 parpelleja en blanc.

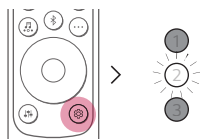

- 2** Mentre el LED2 parpelleja, premeu el botó **Esquerra/Dreta** per seleccionar l'ajust de so envoltant.

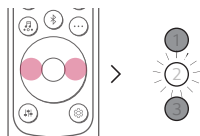

- 3** Mentre el LED2 parpelleja, premeu el botó **Apuja/Abaixa**. Si l'ajust de so envoltant està activat, el LED1 parpelleja en blanc. Si l'ajust de so envoltant està desactivat, el LED3 parpelleja en blanc.

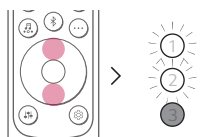



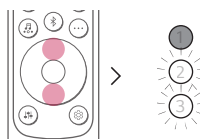





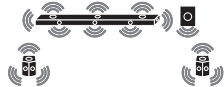

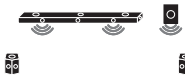
(Activat)

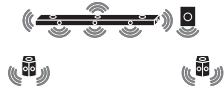
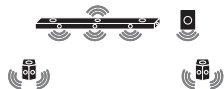
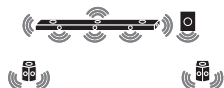









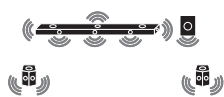

(Desactivat)

So dels altaveus en funció dels canals d'entrada

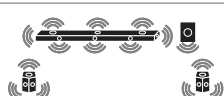
Entrada		Efectes de so	
		Sortida	
		Altaveus posteriors no connectats	Altaveus posteriors connectats
AI SOUND PRO			
So personalitzat amb intel·ligència artificial			
Canals 2.0			
Canals 5.1			
Canals 7.1 o més			
Canals 7.1.4			
STANDARD			
Podeu gaudir d'un so optimitzat			
Canals 2.0			
Canals 5.1	DTS		
	Altres		
Canals 7.1 o més			
Canals 7.1.4			

Efectes de so		
Entrada	Sortida	
	Altaveus posteriors no connectats	Altaveus posteriors connectats
CINEMA		
So cinematogràfic 3D		
Canals 2.0		
Canals 5.1		
Canals 7.1 o més		
Canals 7.1.4		
CLEAR VOICE PRO		
Millora la claredat de les veus		
Canals 2.0		
Canals 5.1		
Canals 7.1 o més		
Canals 7.1.4		

Efectes de so			
Entrada	Sortida		
	Altaveus posteriors no connectats	Altaveus posteriors connectats	
SPORTS			
So realista com en un estadi			
Canals 2.0			
Canals 5.1			
Canals 7.1 o més			
Canals 7.1.4			
MUSIC			
Podeu gaudir d'un so optimitzat per a música			
Canals 2.0			
Canals 5.1		DTS	
		Altres	
Canals 7.1 o més			
Canals 7.1.4			

Efectes de so		
Entrada	Sortida	
	Altaveus posteriors no connectats	Altaveus posteriors connectats
GAME		
So optimitzat per a jocs		
Canals 2.0		
Canals 5.1		
Canals 7.1 o més		
Canals 7.1.4		
BASS BLAST (BASS BLAST+)		
So amb greus reforçats		
Canals 2.0		
Canals 5.1		
Canals 7.1 o més		
Canals 7.1.4		

Connexió amb el producte a través de l'aplicació LG ThinQ

L'aplicació **LG ThinQ** us permet connectar el producte a la xarxa i controlar-lo.

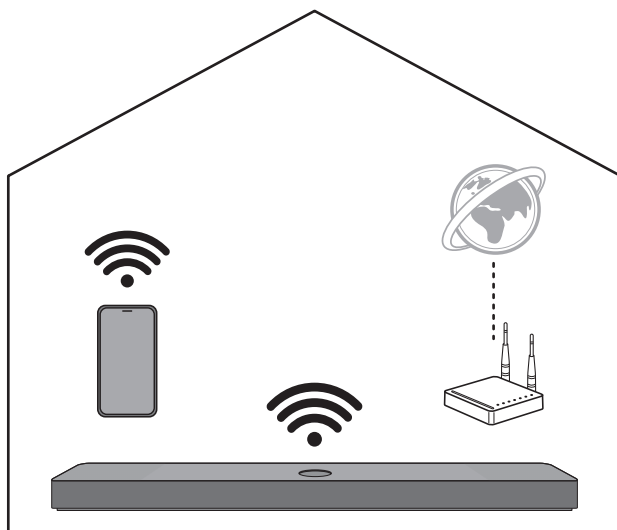

Si us plau, comproveu abans el següent.

- Teniu un encaminador sense fil?
 - Per connectar el telèfon intel·ligent i el producte per wifi, heu de disposar d'un encaminador sense fil connectat a internet.
 - Assegureu-vos que tots dos estan connectats a la mateixa xarxa wifi.
 - Si el senyal de l'encaminador sense fil és feble, és possible que no pugueu connectar-vos. Acosteu l'encaminador a la barra de so o col·loqueu-lo lluny d'obstacles.
- El telèfon intel·ligent té habilitat el **Bluetooth**?
 - Habilitau el **Bluetooth** al telèfon intel·ligent.
 - Si el **Bluetooth** està habilitat, podeu connectar-vos al wifi fàcilment. Si el **Bluetooth** està inhabilitat, és possible que el producte no es registri en l'**aplicació LG ThinQ**.
- L'**aplicació LG ThinQ** està disponible en les versions que s'indiquen a continuació.
 - SO Android™: Versió 9.0 o superior
 - SO iOS: Versió 15.0 o superior
 - Les versions mínimes admeses per a cada SO poden canviar més endavant.

Instal·lació de LG ThinQ aplicació i registre del producte

Podeu gestionar l'electrodomèstic des de qualsevol lloc mitjançant **LG ThinQ aplicació**.

Producte sense codi QR

- 1 Aneu a Google Play o a l'App Store al telèfon intel·ligent i cerqueu **LG ThinQ aplicació** per instal·lar-la.
- 2 Executeu **LG ThinQ aplicació** i inicieu sessió a l'aplicació amb el vostre compte. Si no teniu cap compte, també podeu crear-ne un de nou.
- 3 Premeu el botó **afegir (+)** i seguiu les instruccions de l'**aplicació LG ThinQ** per registrar el producte.

Producte amb codi QR

Escanegeu el codi QR de la part inferior del producte amb la càmera del telèfon intel·ligent o amb una aplicació d'escaneig de codis QR.

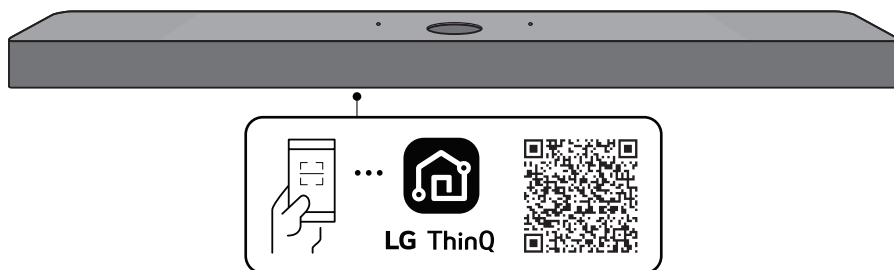

✔ Nota

- Tingueu en compte que és possible que el codi QR no estigui disponible en el moment de la compra.
 - La ubicació de l'adjunt del codi QR pot variar segons el producte.
 - Els elements del menú Configuració poden variar en funció del fabricant del telèfon intel·ligent i del sistema operatiu.
 - Google, Android, Google Play, Google Home i Google Cast són marques comercials de Google LLC.
 - Si la contrasenya de l'encaminador conté alguns caràcters especials (com ara ` ' " + / \ ; : - _ ^ & () < >) o emoticones, és possible que la barra de so no es connecti. Es recomana establir una contrasenya utilitzant una combinació de lletres de l'alfabet i nombres.
 - Es recomana establir el tipus de seguretat de l'encaminador sense fil en WPA2.
-

Reinicialització del producte

Si la connexió de xarxa és inestable, haureu de reinicialitzar-la. Si s'ha canviat la xarxa wifi, haureu de reinicialitzar el producte i connectar-lo de nou al telèfon intel·ligent.

Com reinicialitzar

- 1 Mantingueu premut el botó **Wifi**  a la part superior del producte fins que escolteu un senyal sonor.
- 2 Tots els LED parpellegen en blanc i s'esborra la configuració de la xarxa sense fil del producte.

✓ Nota

- Quan hàgiu reinicialitzat el producte, també haureu de tornar a connectar el producte al telèfon intel·ligent per wifi en l'**aplicació LG ThinQ**.
-

Com desactivar les connexions de xarxa sense fil.

Mantingueu premut el botó **Engageda**  durant 3 segons o més per desactivar el producte.

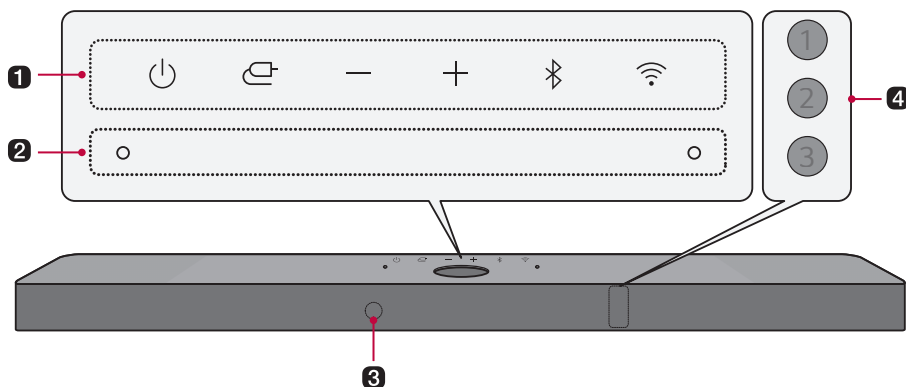

Presentació del producte

Frontal



1 Engegada

Permet activar/desactivar el producte.

- Si manteniu premut el botó **Engegada**  durant més de 3 segons, el wifi es desconnectarà i el producte ja no emetrà so. Premeu ràpidament el botó **Engegada**  per mantenir la connexió wifi per a usos posteriors.

Funció

Premeu el botó repetidament per seleccionar la funció o el mode d'entrada desitjats.

- Òptic/ARC: Connecta el producte a una TV que admeti un cable òptic, ARC, E-ARC o LG Sound Sync
- **Bluetooth**: Connecta el producte mitjançant **Bluetooth**
- Wifi: Connecta el producte per wifi
- HDMI: Connecta el producte a un port d'entrada HDMI
- USB: Connecta el producte a un dispositiu d'emmagatzematge USB

Volum

Ajusta el volum del so.

Emparellar Bluetooth

Permet emparellar el dispositiu **Bluetooth**, com ara un telèfon intel·ligent, amb aquest producte durant tres minuts. (→ Consulteu "Connexió mitjançant Bluetooth" a la pàgina 42.)

Wifi

Passa directament a la funció wifi.

2 Micròfon incorporat

Es fa servir per realitzar el calibratge de sala mitjançant IA en l'**aplicació LG ThinQ**.

3 Receptor del comandament a distància

Rep senyals sense fil del control remot.

4 LED d'estat

S'il·luminen opcions com el mode d'entrada i el volum. (→ Consulteu "LED d'estat" a la pàgina 22.)

- El LED d'estat pot controlar-se com a automàtic, desactivat i activat. (→ Consulteu "Pantalla" a la pàgina 29.)
-

✔ Nota

- Per reduir el consum d'energia, el producte s'apagarà automàticament després de 15 minuts sense senyal d'entrada d'un dispositiu extern.
-

LED d'estat



Activat (blanc, taronja, blau, morat, verd, groc, vermell, groc daurat)



Desactivat



Parpelleig

Engegar / Apagar

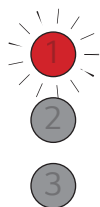

El LED1 parpelleja en vermell.

Control de volum

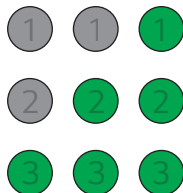

- Apujar volum: Els LED es tornen més brillants i s'il·luminen un a un.
- Abaixar volum: Els LED s'enfosqueixen i s'apaguen un a un.
- El volum arriba al màxim, tots els LED parpellegen en vermell.
- El volum arriba al mínim, tots els LED es desactiven.
- Si premeu el botó **Apuja/Abaixa**, encara que el nivell hagi arribat al màxim o al mínim, el LED de la funció actual parpellejarà 3 vegades.
- El color del LED canvia segons el nivell de volum.
 - 1-33: Verd
 - 34-66: Groc
 - 67-99: Vermell

Silencia

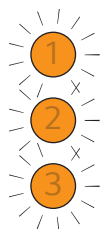

Tots els LED parpellegen en taronja.

1

2

3

ÒPTIC/HDMI ARC

El LED1 s'il·lumina en blanc.



Bluetooth llest

El LED1 i el LED2 parpellegen en blanc.

1

2

3

Bluetooth

El LED1 i el LED2 s'il·luminen en blanc.



Wifi llest

Tots els LED parpellegen en blanc.

1

2

3

Wifi

Tots els LED s'il·luminen en blanc.

Funció



Spotify

Tots els LED s'il·luminen en verd quan es reproduïx música de Spotify.



ENTRADA HDMI

El LED1 s'il·lumina en groc daurat.



USB

El LED1 s'il·lumina en morat.

Les altres entrades de botó



El LED2 parpelleja en vermell una vegada en prémer el botó: **Efectes de so** , **Informació** , **Apuja/Abaixa / Esquerra/Dreta** , **Reproduceix/Pausa** .

Enrere

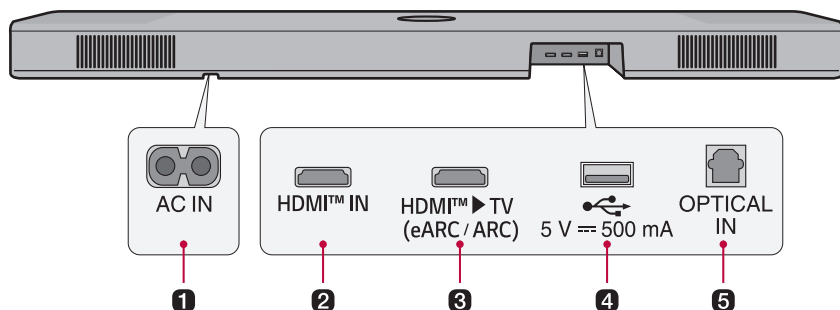

1 AC IN

Endolleu el cable d'alimentació.

2 HDMI™ IN

Connecteu un cable HDMI per connectar un dispositiu extern al producte.

3 HDMI™ ► TV (eARC / ARC)

Connecteu un cable HDMI per connectar la TV al producte.

4 Port USB

Connecteu un dispositiu d'emmagatzematge USB per reproduir música amb el producte.

5 OPTICAL IN

Connecteu un cable òptic per connectar la TV al producte.

Exploració del comandament a distància

Podeu fer servir el comandament a distància per controlar totes les funcions del producte, des d'engegar-lo i apagar-lo fins a activar el so cinematogràfic.

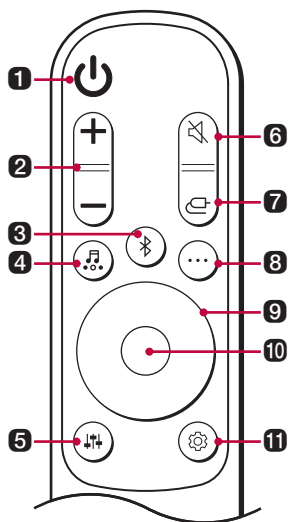

Substitució de les piles

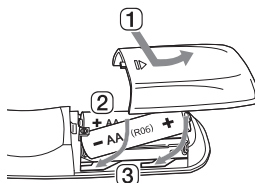

Useu piles AA d'1,5 V. Substituiu les dues piles introduint-les en el comandament a distància seguint les instruccions indicades.

- 1 Obriu la tapa de les piles situada en la part posterior del comandament a distància.
- 2 Inserir les piles amb els extrems + i - corresponents amb les marques.
- 3 Tanqueu la tapa de les piles.

En cas de substituir la bateria per un model de bateria no adequat, hi ha risc d'incendi o d'explosió.

1 Engegada

Activa i desactiva el producte.

2 Volum

Ajusta el volum del so.

3 Emparellar Bluetooth

Permet emparellar el dispositiu **Bluetooth**, com ara un telèfon intel·ligent, amb aquest producte durant tres minuts. (→ Consulteu "Connexió mitjançant Bluetooth" a la pàgina 42.)

4 Efectes de so

Premeu el botó per seleccionar el camp de so desitjat.

- AI SOUND PRO: La intel·ligència artificial selecciona la configuració de so òptima per adaptar-se al vostre contingut.
- STANDARD: Podeu gaudir d'un so optimitzat.
- CINEMA: Reproduïu continguts amb so 3D similar al d'una sala de cinema.
- CLEAR VOICE PRO: Millora la claredat de les veus.
- SPORTS: So realista com en un estadi.
- MUSIC: Podeu gaudir d'un so optimitzat per a música.
- GAME: So optimitzat per a jocs.
- BASS BLAST (BASS BLAST+): Els sons greus milloren.

5 Ajust del so

Ajusta el nivell de so de l'altaveu connectat. Premeu el botó **Ajust del so**  i, a continuació, el botó **Esquerra/Dreta** per seleccionar l'altaveu desitjat abans de prémer el botó **Apujar/Abaixar** per apujar/abaixar el volum del so. Els altaveus ajustables i els rangs d'ajust són els següents:

- Altaveu de subgreus: -15 ~ 6
- Central: -6 ~ 6
- Zenital: -6 ~ 6
- Lateral: -6 ~ 6
- Posterior: -6 ~ 6
- Superior posterior: -6 ~ 6
- Lateral posterior: -6 ~ 6
- Aguts: -6 ~ 6
- Mitjans: -6 ~ 6
- Greus: -6 ~ 6
- L'ajust del nivell dels altaveus posteriors i de subgreus s'aplica només quan aquests estan connectats.

6 Silència

Això desactiva el so del producte.

7 Funció

Premeu el botó repetidament per seleccionar el mode d'entrada o la funció desitjada.

8 Informació

Comunica la font d'entrada connectada, la xarxa wifi o la informació de **Bluetooth**.

- Òptic/ARC/HDMI: Font de so actual
 - **Bluetooth**: Si hi ha un dispositiu **Bluetooth** connectat, escoltareu "Paired" (emparellat).
 - Wifi: L'estat de la connexió wifi o el nom del servei connectat.
 - USB: Si no hi ha cap USB connectat, escoltareu "No USB" (sense USB).
 - Premeu el botó durant més de 5 segons per a activar o desactivar la resposta de veu. (Només veu en anglès) (→ Consulteu "Funció de resposta de veu" a la pàgina 32.)
-

9 Apuja/Abaixa/Esquerra/Dreta

Aquests botons s'utilitzen per ajustar la configuració de les funcions convenients.

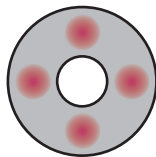

Apuja/Abaixa: Es desplaça per les carpetes del dispositiu d'emmagatzematge USB. Podeu prémer el botó per seleccionar la carpeta desitjada.

Esquerra/Dreta: Per reproduir la cançó anterior, premeu el botó **Esquerra**. Per reproduir la cançó següent, premeu el botó **Dreta**.

10 Reproduir/Pausa

Per reproduir o posar en pausa una cançó, premeu aquest botó.

11 Configuració

Us permet ajustar la configuració d'aquest producte: AUTO POWER, SURROUND, NIGHT TIME, DISPLAY. Premeu el botó **Configuració** i seleccioneu l'ajust usant el botó **Esquerra/Dreta** abans de prémer el botó **Apuja/Abaixa** per activar/desactivar l'ajust.

- **AUTO POWER:** Quan s'activa o desactiva la TV o un dispositiu extern, el producte també s'activa o desactiva automàticament. Només està disponible quan el producte s'ha connectat al televisor mitjançant un cable òptic o **Bluetooth**. (→ Consulteu "Alimentació automàtica" a la pàgina 29.)
 - **SURROUND:** La funció de so envoltant us permet escoltar un so 3D envoltant produït per múltiples canals d'àudio des dels altaveus, independentment dels canals del contingut enregistrat originalment. (→ Consulteu "Activació/desactivació del so envoltant" a la pàgina 11.)
 - **NIGHT TIME:** Això abaixa el volum general del so, però apuja el volum dels sons suaus i delicats. Aquesta opció resulta útil quan es gaudeix de música o una pel·lícula a altes hores de la nit. (→ Consulteu "Horari nocturn" a la pàgina 29.)
 - **DISPLAY:** El LED d'estat pot controlar-se com a automàtic, desactivat i activat. (→ Consulteu "Pantalla" a la pàgina 29.)
-

Diversos ajustos per a més comoditat

I Funcions pràctiques

Alimentació automàtica

Aquesta funció activa o desactiva automàticament el producte quan s'activa o es desactiva la TV o el dispositiu extern.

Quan s'activa el dispositiu connectat, el producte s'activa automàticament i selecciona una funció segons el senyal d'entrada.

Horari nocturn

Això abaixa el volum general del so, però apuja el volum dels sons suaus i delicats. Aquesta opció resulta útil quan es gaudeix de música o una pel·lícula a altes hores de la nit.

Pantalla

El LED d'estat pot controlar-se com a automàtic, desactivat i activat.

Opció	Estat del LED
Auto	S'atenua després de 20 segons de prémer el botó.
Desactivat	Es desactiva després de 20 segons de prémer el botó.
Activat	Sempre activat

Com canviar els ajustos

- 1** Premeu el botó **Configuració** . El producte entra en el mode d'ajust i el LED2 parpelleja en blanc.

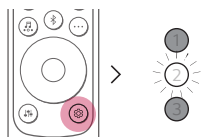

- 2** Mentre el LED2 parpelleja, premeu el botó **Esquerra/Dreta** per triar l'ajust que desitgeu.

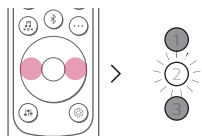

- 3** Mentre el LED2 parpelleja, premeu el botó **Apuja/Abaixa**. Si l'ajust està activat o en automàtic, el LED1 parpelleja en blanc. Si l'ajust està desactivat, el LED3 parpelleja en blanc.

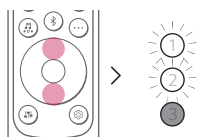

(Activat/Auto)

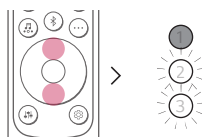

(Desactivat)

Ajust del so

Podeu ajustar el nivell de so de cada altaveu i el to de so.

- 1 Premeu el botó **Ajust del so** . El producte entra en el mode d'ajust i mostra el nivell actual del producte.
- 2 Premeu el botó **Esquerra/Dreta** per triar l'altaveu que desitgeu ajustar.
- 3 Premeu el botó **Apuja/Abaixa** per ajustar el nivell del so.

Altaveu de subgreus (-15 ~ 6)

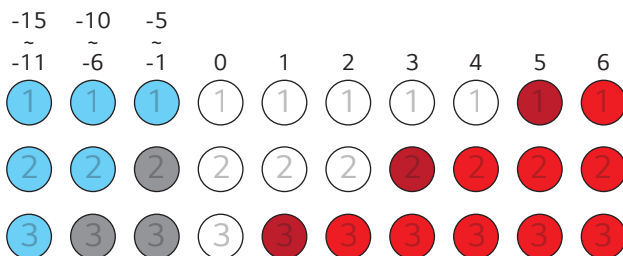

Central, Superior, Lateral, Posterior, Superior posterior, Envoltant posterior, Aguts, Mitjans, Greus (-6 ~ 6)

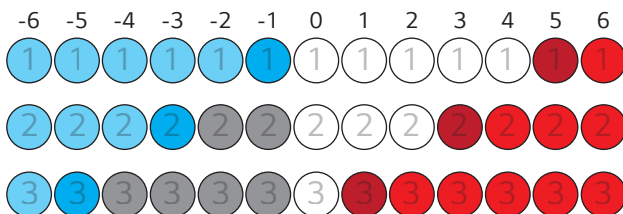

Nota

- Si premeu el botó **Apuja/Abaixa**, encara que el nivell hagi arribat al màxim o al mínim, el LED de la funció actual parpellejarà 3 vegades.

| Funció de resposta de veu

Quan seleccioneu una funció o un so, l'estat actual del producte és guiat per veu. (Només veu en anglès)
Premeu el botó **Informació**  del comandament a distància durant més de 5 segons per activar o desactivar aquesta funció.

✔ Nota

- La resposta de veu i el nivell de volum de la barra de so funcionen junts de 5 a 13. Tanmateix, el nivell de resposta de veu no es pot ajustar per sota de 5 ni per damunt de 13.
 - Durant la resposta de veu, tots els sons excepte la resposta de veu es tornen baixos temporalment.
 - Independentment de la configuració d'aquesta funció, podeu escoltar la resposta de veu per a la configuració, l'ajust del so i la informació.
-

Connexió a la TV

Connexió amb un cable òptic

Transmeteu l'àudio de la TV al producte connectant-lo a la TV amb un cable òptic. Podeu afegir una varietat d'efectes 3D a l'àudio original per ambientar l'habitació amb un so profund i intens.

Veure la TV després de connectar-la amb un cable òptic

- 1 Si el terminal del cable digital té una coberta, retireu primer les cobertes de tots dos extrems.

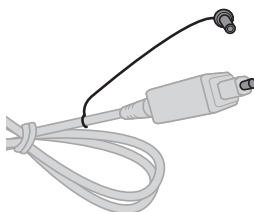

- 2 Amb un cable òptic, connecteu el terminal **OPTICAL IN** de la part posterior del producte al terminal **Sortida Digital Òptica (SORTIDA ÒPTICA)** de la TV tal com mostra la imatge.

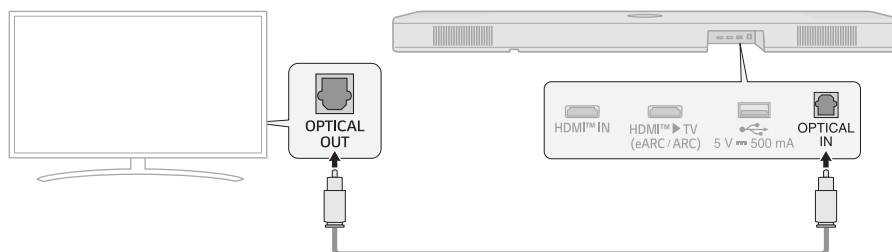

- 3 Premeu repetidament el botó **Funció**  fins que el LED1 s'il·lumini en blanc.

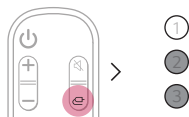

- 4 Premeu el botó **Configuració** del comandament a distància de la TV per entrar en el menú [Speaker] i ajusteu l'altaveu de sortida a [Optical] o [External Speaker]. La configuració i els elements del menú poden variar segons el fabricant del televisor.

✓ Nota

- Si el senyal d'entrada òptica i el senyal ARC intenten connectar-se al mateix temps, el senyal ARC tindrà prioritat.

Quan feu servir una TV LG

Podeu ajustar el volum amb el comandament a distància de la TV LG si la TV està connectada al producte amb un cable òptic. Només podeu fer-ho en una TV compatible amb la funció TV Sound Sync de LG. Consulteu el manual d'usuari de la TV per comprovar si és compatible.

Funcions controlables amb un comandament a distància de TV LG

Volum, activar/desactivar silenci

✓ Nota

- Quan utilitzeu el producte amb un comandament a distància de TV LG, l'estat del volum i del silenci configurats en la TV s'aplicaran automàticament al producte.
- Podeu continuar utilitzant el comandament a distància del producte fins i tot després de connectar-lo a una TV LG.
- Per utilitzar LG Sound Sync, és possible que hàgiu de canviar la configuració de so de la TV. Pot variar en funció de la TV.

Connexió amb un cable HDMI

Podeu transmetre l'àudio de la TV al producte connectant la TV al producte amb un cable HDMI. Afegiu una varietat d'efectes 3D a l'àudio original per ambientar l'habitació amb un so profund i intens.

Veure la TV després de connectar-la amb un cable HDMI

- 1 Amb el cable HDMI, connecteu el terminal **HDMI™ ► TV (eARC / ARC)** de la part posterior del producte al terminal **HDMI IN (ARC)** de la TV tal com mostra la imatge.

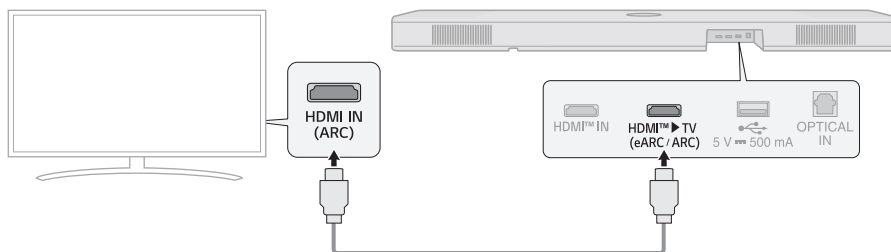

- 2 Premeu repetidament el botó **Funció**  fins que el LED1 s'il·lumini en blanc.

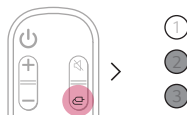

- 3 Premeu el botó **Configuració** del comandament a distància de la TV per entrar en el menú [Speaker] i ajusteu l'altaveu de sortida a [HDMI ARC]. La configuració i els elements del menú poden variar segons el fabricant del televisor.

✓ Nota

- E-ARC és compatible amb àudio d'alta qualitat com DTS-HD Master Audio™, DTS:X®, Dolby TrueHD, i Dolby Atmos®.
- Si voleu utilitzar Dolby Atmos® o DTS:X®, el dispositiu connectat i el seu contingut ha d'admetre Dolby Atmos® o DTS:X®.
- Assegureu-vos que la TV és compatible amb la funció eARC abans d'activar-la des del menú **Configuració**. Per a més informació sobre com utilitzar aquesta funció, consulteu el manual d'usuari de la TV. La configuració pot variar en funció de la TV.
- Utilitzeu un cable certificat amb el logotip HDMI.

SIMPLINK

- SIMPLINK fa referència a la funció HDMI-CEC, que permet utilitzar un únic comandament a distància de la TV per controlar fàcilment un dispositiu d'àudio o un reproductor connectat a una TV LG a través d'HDMI.
 - Funcions controlables amb un comandament a distància de TV LG compatible amb SIMPLINK: Engagar/apagar, control del volum, activar/desactivar silenci, etc.
- Per a més informació sobre com configurar SIMPLINK, consulteu el manual d'usuari de la TV LG.



✔ Nota

- És possible que la funció SIMPLINK no funcioni correctament depenent de l'estat del producte o d'altres dispositius connectats.
 - Funcions HDMI-CEC per fabricant de la TV: LG SIMPLINK, Sony BRAVIA Sync/Link, Philips EasyLink, Samsung Anynet+, etc.

Ús de WOW Orchestra amb la TV LG

La combinació de la barra de so de LG i la TV de LG us ofereix la millor experiència auditiva en emetre so simultàniament a través de tots dos.

Aquesta funció s'activa automàticament quan la barra de so es connecta a la TV i podeu triar-la en el menú de sortida de so de la TV.

✔ Nota

- Disponible en alguns models de TV i barres de so de LG
 - Funciona segons el còdec d'àudio admès pel televisor.
 - Aquesta funció només funciona quan el televisor està connectat amb un cable HDMI o quan hi ha connectat un televisor compatible amb la funció integrada WOWCAST d'LG.
 - Assegureu-vos d'activar e-ARC en el televisor.
 - Els missatges que apareixen en la TV poden variar segons el model.
 - Consulteu el manual d'instruccions de la TV per obtenir més detalls sobre la configuració.
-

Connexió mitjançant Bluetooth

Bluetooth és una tecnologia que connecta sense fil els productes electrònics que us envolten. Connecteu el producte a una TV a través de **Bluetooth** i gaudiu de l'àudio de la TV en alta qualitat.

Veure la TV després de connectar-la sense fil

- 1 Premeu el botó **Emparellar Bluetooth** . Després d'un moment, el LED1 i el LED2 parpellegen en blanc.

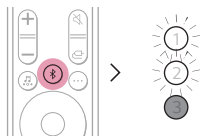

- 2 Premeu el botó **Configuració** del comandament a distància de la TV per entrar en el menú [Speaker] i ajusteu l'altaveu de sortida a [**Bluetooth**].
- 3 Cerqueu i seleccioneu "LG_Speaker_S95TR_XXXX".
- 4 Quan el producte es connecta a la TV mitjançant **Bluetooth**, el LED1 i el LED2 s'il·luminen en blanc.

Connexió a un dispositiu extern

Connexió amb un cable HDMI

Connecteu el televisor i el dispositiu extern (videoconsola, reproductor de DVD, etc.) amb un cable HDMI i gaudiu d'un so profund i intens.

Connexió d'un dispositiu extern mitjançant HDMI (A)

- 1 Connecteu un dispositiu extern, com un descodificador d'internet o un reproductor de DVD o Blu-ray. Seguint la imatge de més avall, connecteu el terminal **SORTIDA HDMI** del dispositiu al terminal **HDMI™ IN** de la part posterior del producte.
- 2 Amb el cable HDMI, connecteu el terminal **HDMI™ ► TV (eARC / ARC)** de la part posterior al terminal **HDMI IN (ARC)** de la TV.



- 3 Premeu el botó **Funció**  repetidament fins que el LED1 s'il·lumini en groc daurat.



- 4 Quan el dispositiu extern estigui correctament connectat al producte, podreu escoltar el so del dispositiu.

✓ **Nota**

- L'àudio Dolby Atmos® o DTS:X® admet canals 5.1.3. Quan els altaveus posteriors estan connectats, s'admeten els canals 9.1.5.
 - Comproveu la configuració de sortida d'àudio al menú Configuració del dispositiu extern (p. ex., reproductor Blu-ray o TV). La sortida d'àudio ha d'estar configurada en [No encoding], [Bitstream], [Auto] o [Pass through]. Per a més informació sobre com ajustar la sortida, consulteu el manual d'usuari del vostre dispositiu extern.
 - Utilitzeu un cable certificat amb el logotip HDMI.
-

Connexió d'un dispositiu extern mitjançant HDMI **B**

- 1 Connecteu un dispositiu extern, com un descodificador d'Internet o un reproductor de DVD o Blu-ray. Seguint la imatge de més avall, connecteu el terminal **SORTIDA HDMI** del dispositiu al terminal **ENTRADA HDMI** de la TV.
- 2 Amb el cable HDMI, connecteu el terminal **HDMI™ ► TV (eARC / ARC)** de la part posterior al terminal **HDMI IN (ARC)** de la TV.

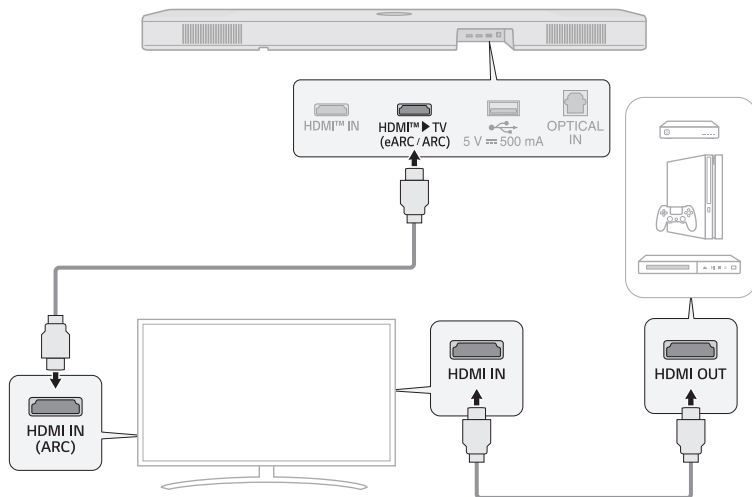

- 3 Premeu repetidament el botó **Funció** fins que el LED1 s'il·lumini en blanc.

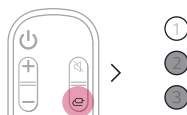

- 4 Quan el dispositiu extern estigui correctament connectat al producte, podreu escoltar el so del dispositiu.

✓ Nota

- És possible que no hi hagi so depenent de les especificacions de la TV connectada. Es recomana connectar el dispositiu extern directament al producte. (→ Consulteu "Connexió d'un dispositiu extern mitjançant HDMI A" a la pàgina 38.)

Connexió amb un cable òptic

Connecteu la TV i el dispositiu extern (videoconsola, reproductor de DVD, etc.) amb un cable òptic i gaudiu d'un so profund i intens.

Connexió d'un dispositiu extern mitjançant cable òptic

- 1 Utilitzeu el cable òptic per connectar el terminal **OPTICAL IN** de la part posterior del producte al terminal **SORTIDA ÒPTICA** del vostre dispositiu extern (p. ex., TV, reproductor de Blu-ray) tal com mostra la imatge.

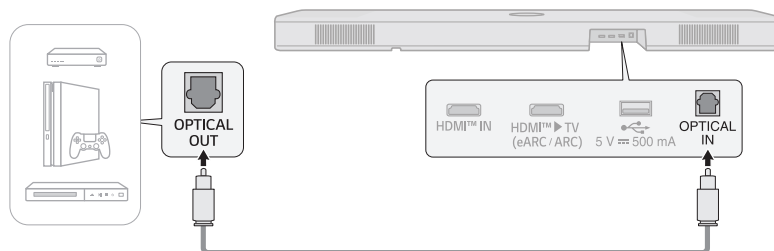

- 2 Premeu repetidament el botó **Funció** fins que el LED1 s'il·lumini en blanc.

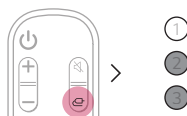

Ús del producte com a sistema d'àudio

Connexió mitjançant Bluetooth

Podeu reproduir fitxers de música emmagatzemats en un dispositiu **Bluetooth** o executar aplicacions de música per gaudir de la música amb aquest producte.

Si us plau, comproveu abans el següent.

- Els dispositius **Bluetooth** que es connectin al producte han de complir les especificacions següents.
 - Tecnologia **Bluetooth** 5.1
 - Còdec: SBC, AAC
- Els passos per connectar el dispositiu al producte poden variar en funció del tipus i model de dispositiu **Bluetooth**. Per a més informació sobre com connectar el dispositiu, consulteu el manual d'usuari del dispositiu extern.



Seleccioneu el **[Bluetooth]** al menú **Configuració** del telèfon intel·ligent.

Els elements del menú Configuració poden variar en funció del fabricant i del model del telèfon intel·ligent.

1 Activeu el producte.

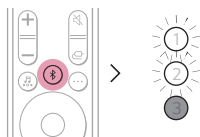
2 Premeu el botó **Emparellar Bluetooth** . Després d'un moment, el LED1 i el LED2 parpellegen en blanc.



3 Toqueu el botó **Configuració**  /  al telèfon intel·ligent i seleccioneu **Bluetooth**.

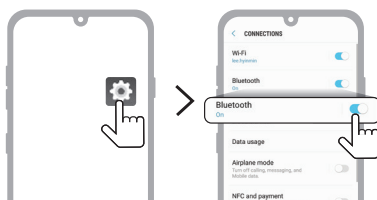

(Telèfon Android)

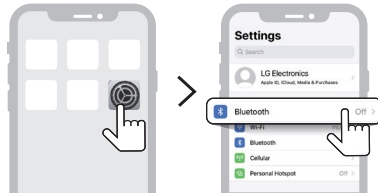

(iPhone)

- 4 Activeu la funció de **Bluetooth**. (Desactiva > Activa)
- 5 Veureu una llista de dispositius connectables al telèfon intel·ligent. Cerqueu i seleccioneu "LG_Speaker_S95TR_XXXX".



- 6 Quan el producte està connectat al telèfon intel·ligent mitjançant **Bluetooth**, el LED1 i el LED2 s'il·luminen en blanc.
- 7 Si no trobeu el producte "LG_Speaker_S95TR_XXXX", toqueu el botó **Actualitza**  situat a la part superior dreta de la pantalla del telèfon intel·ligent Android o desactiveu el **Bluetooth** i torneu-lo a activar en l'iPhone.

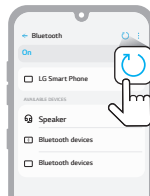

(Telèfon Android)

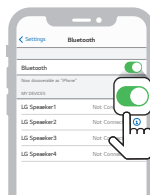

(iPhone)

- 8 Executeu una aplicació de Música i escolteu música en el telèfon intel·ligent.

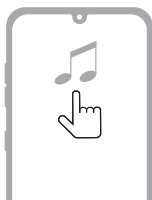

✓ Nota

- Com més a prop estigui el dispositiu **Bluetooth** del producte, més bona serà la connexió.
 - Si premeu el botó **Emparellar Bluetooth**  del producte i seleccioneu l'opció "**Bluetooth**", però no podeu connectar-vos al dispositiu **Bluetooth**, el LED1 i el LED2 parpellegen en blanc durant 3 minuts. Comproveu l'estat del dispositiu **Bluetooth**.
 - Quan utilitzeu **Bluetooth**, heu d'ajustar el nivell de volum a un nivell adequat.
 - En el nom **Bluetooth** d'aquest producte "LG_Speaker_S95TR_XXXX", "XXXX" són números de quatre dígits i caràcters generats aleatòriament.
-

Connexió a un dispositiu d'emmagatzematge USB

Gaudiu d'un so d'alta qualitat connectant al producte un dispositiu d'emmagatzematge USB que contingui fitxers de música.

Connexió del producte a un dispositiu d'emmagatzematge USB

- 1 Connecteu el dispositiu d'emmagatzematge USB al port **USB** de la part posterior del producte.
 - El producte no pot reproduir cap dispositiu connectat a través d'un concentrador de dispositius d'emmagatzematge USB o d'un cable de dispositiu d'emmagatzematge USB.
 - El producte no pot connectar-se a cap dispositiu d'emmagatzematge USB, reproductor MP3 de tipus USB o lector de targetes que requereixi la instal·lació d'una unitat de dispositiu independent.

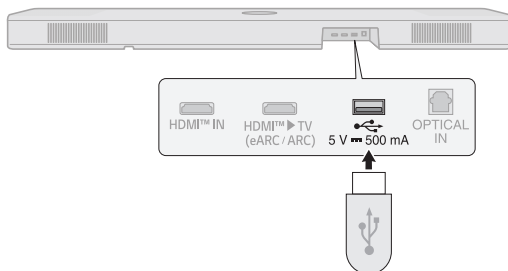

- 2 Premeu el botó **Funció**  repetidament fins que el LED1 s'il·lumina en morat.

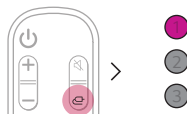

- 3 Premeu el botó **Reproduir/Pausa**  del comandament a distància per gaudir de la música.



(Posar en pausa)

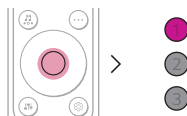

(Reproduir)

✔ Nota

- Es recomana adquirir un adaptador USB independent per facilitar la connexió i desconnexió de dispositius d'emmagatzematge USB.
- Adquiriu un adaptador USB amb un cable d'extensió USB 2.0.
- Els dispositius USB amb un gran volum d'emmagatzematge poden trigar diversos minuts per navegar pels fitxers.
- LG Electronics no es fa responsable de la pèrdua de dades. Si us plau, feu sempre una còpia de seguretat de les dades del dispositiu d'emmagatzematge USB per minimitzar els danys causats per la pèrdua de dades.
- Només s'admeten els formats FAT16/FAT32/NTFS. No s'admet el format exFAT.
- Utilitzeu el port USB d'aquest producte només per reproduir fitxers multimèdia. No podeu carregar dispositius externs amb el port USB.

Dispositius d'emmagatzematge USB compatibles

- Reproductor MP3
- Reproductor MP3 flaix
- Dispositiu flaix USB
- USB 2.0

És possible que aquest producte no reconegui alguns dispositius d'emmagatzematge USB.

Estàndard de fitxers reproduïbles

Extensió de fitxer	Freqüència de mostratge / Taxa de bits
MP3	32 kHz - 48 kHz / 8 kbps - 320 kbps
AAC	32 kHz - 48 kHz / 8 kbps - 320 kbps
OGG	32 kHz - 48 kHz / 64 kbps - 320 kbps

Extensió de fitxer	Freqüència de mostratge
FLAC (16 bit/24 bit)	32 kHz, 44,1 kHz, 48 kHz, 88,2 kHz, 96 kHz, 176,4 kHz, 192 kHz
WAV (16 bit/24 bit)	32 kHz, 44,1 kHz, 48 kHz, 88,2 kHz, 96 kHz, 176,4 kHz, 192 kHz

- Nombre de fitxers reproduïbles: Fins a 2.000
- Nombre màxim de directoris: Fins a 200
- Aquest producte no pot reproduir fitxers protegits per DRM (gestió de drets digitals).
- Aquest producte no pot reproduir fitxers de vídeo des d'un dispositiu d'emmagatzematge USB.

Ús de l'aplicació LG ThinQ

Control de les funcions del dispositiu

Executeu l'**aplicació LG ThinQ**. Podeu configurar fàcilment [Sound Effect] i [Night Time] i ajustar el nivell de cada altaveu sense un comandament a distància.

Toqueu el botó **Configuració**  en la primera pantalla per canviar la configuració de la barra de so.

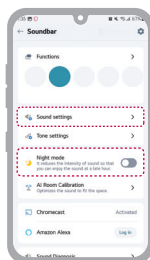

Ús del calibratge de sala mitjançant IA

Aquesta tecnologia permet analitzar el so procedent del producte i ajustar amb precisió la configuració d'àudio. Tingueu en compte que, quan iniciu el Calibratge de sala mitjançant IA, és possible que el producte emeti un so més alt de l'esperat.

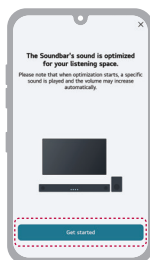

✔ Nota

- Alguns menús es poden afegir a la targeta d'inici, perquè puguem utilitzar el menú de manera més accessible.

Si us plau, comproveu abans el següent.

- Tingueu en compte que algunes funcions, especificacions, aplicacions, serveis o continguts ("Funcions") poden no estar disponibles en alguns països. Les Funcions poden variar segons el país i estan subjectes a canvis sense previ avís. Les Funcions poden no estar disponibles en alguns països. Visiteu lg.com per conèixer l'estat del servei en cada país.

Compatible amb Google Assistant

Controleu el dispositiu només amb la veu amb l'ajuda de Google Assistant.

Si teniu un dispositiu compatible amb Google Assistant amb Google Cast, podeu afegir-lo a l'aplicació Google Home. Podreu reproduir, saltar o aturar cançons i modificar el volum. Només heu de demanar-li-ho a Google Assistant.

Requisits

- Dispositiu habilitat per a Google Assistant (es ven separatament)
- Aquest producte ha d'estar connectat a internet.
- Aquest producte ha d'estar configurat en l'aplicació **Google Home**.



Mitjançant Google Cast™

Podeu escoltar la vostra música favorita en aquest producte utilitzant centenars d'aplicacions compatibles amb Google Cast en el telèfon, la tauleta o el portàtil.



Només cal tocar el botó **Cast** en les aplicacions que ja coneixeu i gaudiu. No és necessari iniciar sessió ni descarregar res. Utilitzeu el telèfon per cercar, reproduir, posar en pausa i apujar el volum des de qualsevol lloc de la casa.

Per a més informació sobre Google Cast, inclosa una llista d'aplicacions compatibles amb Google Cast des de les quals podeu transmetre, visiteu g.co/cast/audio

Per configurar la multisala amb altres altaveus compatibles amb Google Cast, descarregueu l'aplicació **Google Home**.

Works with Apple AirPlay

Aquest producte et permet escoltar la música del vostre dispositiu iOS a través d'AirPlay.

✓ Nota

- Assegureu-vos que aquest producte i el vostre dispositiu iOS estiguin connectats a la mateixa xarxa wifi.
- Assegureu-vos que el vostre dispositiu iOS executa iOS 11.4 o superior.
- Els altaveus compatibles amb AirPlay 2 són necessaris per transmetre a diversos altaveus.

Configuració de la xarxa wifi amb el dispositiu iOS

- 1 Activeu el producte prement el botó **Engageda** (🔌).
- 2 En el dispositiu iOS, seleccioneu **Configuració** i, a continuació, **Wifi**.
- 3 Seleccioneu "LG_Speaker_S95TR_XXXX" en **CONFIGURA NOU ALTAVEU AIRPLAY**.
- 4 Assegureu-vos que està seleccionat l'encaminador domèstic. En aquest pas, podeu canviar el nom del producte seleccionat i també podeu establir una contrasenya. Després de completar la configuració, seleccioneu **Següent**.
- 5 Seleccioneu **Fet**.

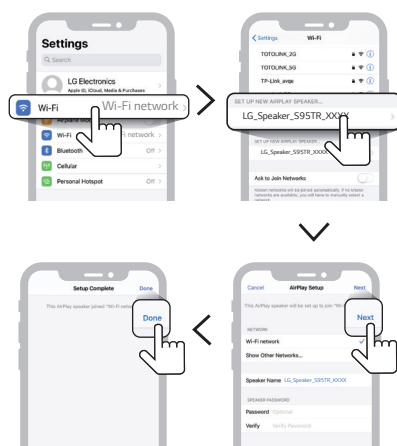

Transmetre música a través d'AirPlay

Des del Centre de Control:

- 1 Obriu el centre de control en el vostre dispositiu iOS.
- 2 Toqueu AirPlay (📶).
- 3 Trieu el vostre producte per escoltar música. Podeu triar un o diversos altaveus compatibles amb AirPlay 2.

Des d'una aplicació de reproducció de música:

- 1 Obriu una aplicació de reproducció de música.
- 2 Toqueu AirPlay (📶).
- 3 Trieu el vostre producte per escoltar música. Podeu triar un o diversos altaveus compatibles amb AirPlay 2.



Apple®, AirPlay®, iPad®, iPad Air®, iPad Pro® i iPhone® són marques comercials d'Apple Inc., registrades als EUA i altres països.

L'ús de la insígnia Works with Apple significa que un accessori ha estat dissenyat per funcionar específicament amb la tecnologia identificada en la insígnia i ha estat certificat pel desenvolupador per complir amb els estàndards de rendiment d'Apple.

Per controlar aquest altaveu compatible amb AirPlay 2, es requereix iOS 11.4 o superior.

| Spotify Connect

Utilitzeu el telèfon, la tauleta o l'ordinador com a comandament a distància per a Spotify. Visiteu [spotify.com/connect](https://www.spotify.com/connect) per saber-ne més.



El programari Spotify està subjecte a llicències de tercers que es troben aquí: <https://www.spotify.com/connect/third-party-licenses>.

Works with Alexa

Alexa us permet usar la veu per controlar aquest producte mitjançant ordres de veu a través d'un dispositiu Alexa Built-in. Alexa Built-in es ven separatament.

Flux d'instal·lació d'Alexa

Executeu l'**aplicació LG ThinQ** i toqueu el botó **amazon alexa** en la primera pantalla i seguïu les instruccions.

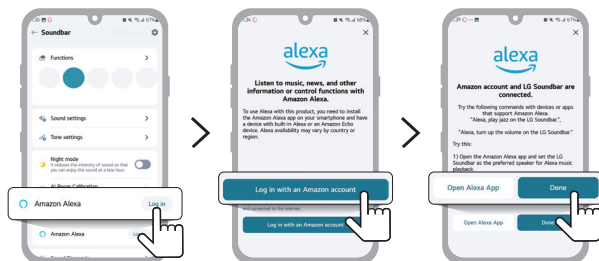

Com utilitzar Alexa

- **Explicació dels objectius:** A través dels dispositius Alexa Built-in (p. ex., Amazon Echo), podeu demanar-li a Alexa que reproduïxi música al vostre [S95TR]. Per exemple, "Alexa, reproduïx jazz en [LG S95TR Soundbar]".
- **Altaveu preferit:** Podeu configurar un o més altaveus perquè dispositius específics dins d'un Grup de Llar Intel·ligent reproduïxin música. Podeu configurar un altaveu mitjançant l'aplicació Alexa.
- **Reproducció de música des de l'aplicació Alexa:** Podeu controlar remotament la reproducció de música en el vostre [S95TR] mitjançant l'aplicació Alexa.

Amazon, Alexa i tots els logotips relacionats són marques comercials d'Amazon.com, Inc. o de les seves filials.

Nota

- Aquest servei és proporcionat per Amazon i es pot cancel·lar en qualsevol moment. LG no es fa responsable de la disponibilitat del servei.
- La pantalla de l'aplicació Amazon Alexa està subjecta a canvis sense previ avís.
- Aquesta funció pot no estar disponible en alguns països.
- Per a obtenir més informació, visiteu el lloc web
 - <https://www.amazon.com/gp/help/customer/display.html?nodeId=202207000>

| Tidal Connect

Utilitzeu el mòbil o la tauleta com a comandament a distància per a Tidal. Visiteu <https://tidal.com/connect> to learn how.



Muntatge del producte en una paret

Comprovació abans de muntar-lo en una paret

Podeu muntar aquest producte i els altaveus posteriors sense fil en una paret.

Quan fixeu el producte i els altaveus posteriors sense fil a la paret, seguiu les instruccions que s'indiquen a continuació.

Si us plau, comproveu abans el següent.

- Pot resultar difícil connectar dispositius externs i cables després del muntatge en la paret. En primer lloc, connecteu un dispositiu extern amb el cable de connexió adequat al producte abans de muntar-lo en la paret.
- Tingueu en compte el següent quan munteu el producte en la paret. El producte pot sofrir danys o es poden produir lesions durant el procés.
 - No col·loqueu objectes damunt del producte muntat en la paret.
 - Fixeu fermament el producte a la paret utilitzant els caragols de fixació perquè no caigui.
 - Assegureu-vos que està fora de l'abast dels nens. Tivar el producte muntat o sacsejar-lo pot fer que caigui.
- També hi ha altaveus en la part superior del producte. Quan instal·leu el producte sota la TV, instal·leu-lo a 10 cm de distància de la part inferior de la TV.
- Durant el muntatge, assegureu-vos que tots els caragols subministrats estiguin ben collats. Si els caragols no estan ben collats, el producte es pot inclinar o bolcar i causar danys. Si els caragols es collen amb massa força, podrien passar-se de rosca a causa de l'abradió de la unió caragolada.

Components per muntar el producte

Barra de so



Suport de paret



Caragols de la barra de so



Guia d'instal·lació del suport de paret



Components per muntar els altaveus posteriors sense fil

Altaveus posteriors sense fil



Suports de paret



Caragols dels altaveus posteriors sense fil



Es ven separatament

Caragols del suport



Tacs de paret

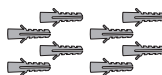

✔ Nota

- No se subministren caragols ni tacs per al muntatge del producte. Recomanem el Hilti (HUD-1 6 x 30) per al muntatge.
-

Muntatge del producte en una paret

- 1 Podeu trobar la guia d'instal·lació del suport de paret en el paquet del producte.
- 2 Alineu la "TV Bottom Line" de la guia d'instal·lació del suport de paret amb la part inferior de la TV i fixeiu-la a la paret. Alineu el centre de la TV muntada en la paret amb la part marcada com a "TV Center" en la guia d'instal·lació.

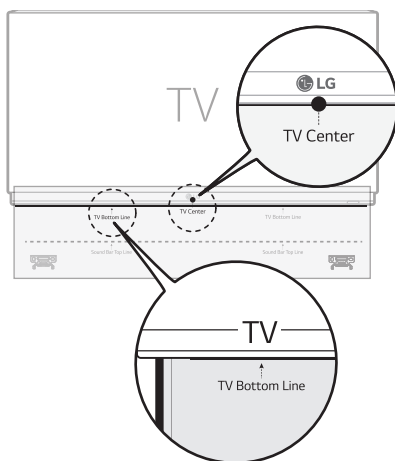

- 3 Amb un bolígraf, marqueu els orificis per als caragols en la guia d'instal·lació on es fixaran els suports de paret.

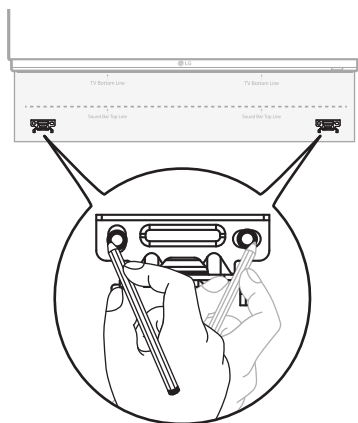

- 4 Foradeu els orificis per als caragols en les posicions marcades en la guia d'instal·lació.
- 5 Retireu la guia d'instal·lació dels suports de paret de la paret.

- 6** Fixeu fermament els suports a la paret amb els tacs i caragols.

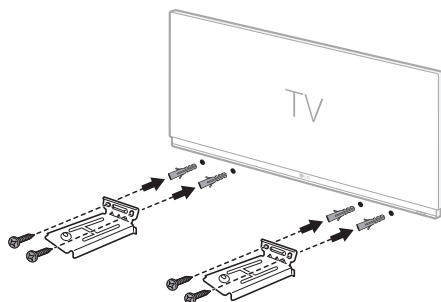

- 7** Col·loqueu el producte sobre els suports. Col·loqueu el producte en els suports de manera que els orificis per a caragols de la part inferior del producte quedin alineats amb els orificis per a caragols del suport de paret.

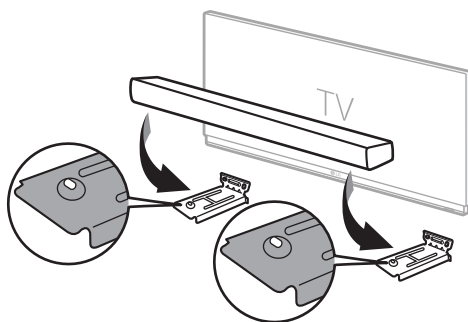

- 8** Fixeu fermament el producte als suports de paret amb els caragols subministrats.

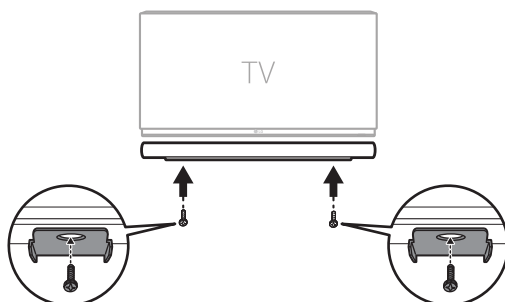

Muntatge dels altaveus posteriors sense fil en la paret

- 1 Comproveu la posició en la qual desitgeu instal·lar els altaveus posteriors sense fil.
- 2 Fixeu fermament els suports a la paret amb els tacs i caragols.

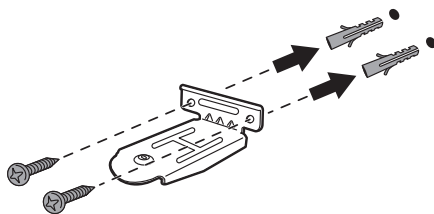

- 3 Col·loqueu els altaveus posteriors sense fil en els suports. Col·loqueu els altaveus en els suports de manera que els orificis per a caragols de la part inferior dels altaveus quedin alineats amb els orificis per a caragols dels suports de paret.

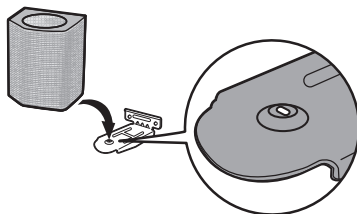

- 4 Fixeu fermament els altaveus posteriors sense fil als suports de paret amb els caragols de fixació.

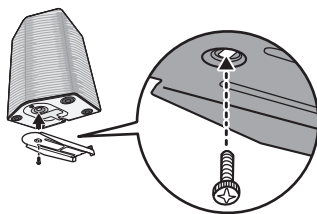

Precaucions de seguretat

| Seguretat i normativa



PRECAUCIÓ
RISC DE DESCÀRREGA ELÈCTRICA
NO OBRUI



PRECAUCIÓ: PER REDUIR EL RISC DE DESCÀRREGA ELÈCTRICA, NO RETIREU LA COBERTA (O LA TAPA POSTERIOR). NO HI HA PECES REPARABLES PER L'USUARI EN EL SEU INTERIOR. POSEU-VOS EN CONTACTE AMB PERSONAL DE SERVEI QUALIFICAT.



Aquest símbol de llamp amb punta de fletxa dins d'un triangle equilàter pretén alertar l'usuari de la presència de tensió perillosa no aïllada dins de la caixa del producte que pot ser de magnitud suficient per a constituir un risc de descàrrega elèctrica per a les persones.



El signe d'exclamació dins d'un triangle equilàter es mostra per avisar l'usuari de la presència d'instruccions importants de funcionament i manteniment (reparació) entre els documents que inclou el producte.

ADVERTÈNCIA:

- PER EVITAR EL RISC D'INCENDI O DESCÀRREGA ELÈCTRICA, NO EXPOSEU AQUEST PRODUCTE A LA PLUJA NI A LA HUMITAT.
- No instal·leu aquest equip en un espai reduït, com una llibreria o similar.

PRECAUCIÓ:

- No utilitzeu dispositius d'alta tensió a prop d'aquest producte. (p. ex., matamosques elèctric). Aquest producte es pot avariar a causa d'una descàrrega elèctrica.
- No han de col·locar-se sobre l'aparell fonts de flama viva, com espelmes enceses.
- No obstruïu les obertures de ventilació. Realitzeu la instal·lació d'acord amb les instruccions del fabricant. Les ranures i obertures de la carcassa estan previstes per a la ventilació i per garantir un funcionament fiable del producte i protegir-lo contra el sobreescalfament. Les obertures mai han de bloquejar-se quan es col·loca el producte sobre un llit, sofà, catifa o una altra superfície similar. Aquest producte no ha de col·locar-se en una instal·lació encastada, com una llibreria o prestatgeria, tret que es proporcioni una ventilació adequada o s'hagin seguit les instruccions del fabricant.
- L'aparell no ha d'exposar-se a l'aigua (degoteig o esquitxades) i no han de col·locar-se sobre ell objectes que continguin líquids, com pitxers.
- Per obtenir informació sobre les marques de seguretat, inclosa la identificació del producte i els valors nominals de subministrament, consulteu l'etiqueta principal situada en la part inferior o en una altra superfície del producte.
- Assegureu-vos que els nens no introdueixen les mans ni cap objecte en el *conducte dels altaveus.
 - * conducte dels altaveus: Un orifici per a un so de greus abundant en la caixa de l'altaveu. (carcassa)

PRECAUCIÓ sobre l'endoll d'alimentació

L'endoll d'alimentació és el dispositiu de desconnexió. En cas d'emergència, l'endoll d'alimentació ha de romandre fàcilment accessible.

Comproveu la pàgina d'especificacions d'aquest manual de l'usuari per assegurar-vos dels requisits actuals.

No sobrecarregueu les preses de corrent. Les preses de corrent de paret sobrecarregades, soltes o danyades, els allargadors, els cables d'alimentació desfilats o l'aïllament dels cables danyat o esquerdat són perillosos. Qualsevol d'aquestes condicions podria provocar una descàrrega elèctrica o un incendi. Examineu periòdicament el cable del vostre dispositiu i, si el seu aspecte indica danys o deterioració, desendol-leu-lo, deixeu d'utilitzar l'aparell i substituïu el cable per una peça de recanvi exacta en un centre de servei autoritzat.

Protegiu el cable d'alimentació de possibles danys físics o mecànics, com torsions, plecs, pessics en portes tancades o trepitjades. Presteu especial atenció als endolls, les preses de corrent i el punt en el qual el cable surt del dispositiu.

Per als models que utilitzen un adaptador

Utilitzeu únicament l'adaptador de CA subministrat amb aquest dispositiu. No utilitzeu una font d'alimentació d'un altre dispositiu o d'un altre fabricant. L'ús de qualsevol altre cable d'alimentació o font d'alimentació pot causar danys en el dispositiu i anul·lar la garantia.

Per als models que utilitzen bateria

Aquest aparell està equipat amb una bateria o acumulador portàtil.

PRECAUCIÓ: En cas de substituir la bateria per un model de bateria no adequat, hi ha risc d'incendi o d'explosió.

Per als models que utilitzen una bateria integrada

No emmagatzemeu ni transporteu a pressions inferiors a 11,6 kPa ni a una altitud superior a 15.000 m.

- substitució d'una bateria per un tipus incorrecte que pugui anul·lar una protecció (per exemple, en el cas d'alguns tipus de bateries de liti);
- llançament d'una bateria al foc o a un forn calent, o aixafament o tallada d'una bateria mecànicament, la qual cosa pot provocar una explosió;
- submissió d'una bateria a un entorn de temperatura extremadament alta, la qual cosa pot provocar una explosió o la fuga de líquid o gas inflamable;
- submissió d'una bateria a una pressió d'aire extremadament baixa, la qual cosa pot provocar una explosió o la fuga de líquid o gas inflamable.

Símbols

~ : Corrent altern (CA).

— : Corrent continu (CC).

☐ : Es tracta d'un equip de classe II.

⏻ : Estat d'energia en Mode d'espera.

| : L'alimentació està activada.

⚡ : Tensió perillosa.

Prevenió de l'ús indegut dels productes

Per evitar fer un mal ús del producte, assegureu-vos de comprovar el següent.

Precaucions a l'hora d'instal·lar el producte

- No instal·leu el producte en un lloc inestable o que vibri, com una prestatgeria que tremoli o una superfície inclinada. Instal·leu el producte sobre una superfície ferma i anivellada.
 - En cas contrari, el producte podria caure o bolcar i causar lesions.
 - Si instal·leu el producte sobre una superfície inestable, és possible que el producte no funcioni correctament.
- Si instal·leu el producte sobre un moble o prestatgeria, assegureu-vos que la part frontal inferior del producte no sobresurti. Utilitzeu sempre un moble o prestatgeria que s'ajusti a la grandària del producte.
 - En cas contrari, el producte podria perdre l'equilibri i caure i patir lesions o danys.
- Instal·leu el producte en un lloc segur. En cas contrari, un nen podria ensopegar amb una vora del producte i lesionar-se.
- Instal·leu el producte en un lloc lliure d'interferències electromagnètiques perquè funcioni correctament.
- Si instal·leu el producte en un lloc que no compleix les condicions generals d'ús, es pot produir un problema de qualitat inesperat. Per tant, contacteu amb el centre de servei abans d'instal·lar el producte en un lloc d'aquesta mena.
- No emmagatzemeu el producte en un lloc on la temperatura sigui massa alta (superior a 40 °C) o massa baixa (inferior a 5 °C) ni en un lloc amb massa humitat.
- Eviteu els llocs exposats a la llum solar directa o a la calor, per exemple, a prop d'un calefactor. No utilitzeu ni deseu aerosols o substàncies inflamables a prop del producte.
 - En cas contrari, hi ha risc d'explosió o incendi.
- No instal·leu el producte en un lloc amb massa humitat, pols o sutge.
 - En cas contrari, es pot produir un incendi o una descàrrega elèctrica.
- No instal·leu el producte en un espai estret, com l'interior d'una prestatgeria, que no ventili bé. No cobriu el producte amb un cobretaula o una cortina.
 - En cas contrari, podria augmentar la temperatura del producte i provocar-se una avaria o un incendi.
- Connecteu l'endoll del producte a una presa de corrent accessible.
 - Si es produeix un incendi o un altre problema en el producte, heu de poder desendollar-lo ràpidament.
- No connecteu diversos productes alhora a una mateixa presa de corrent.
 - En cas contrari, es podria provocar un sobreescalfament, amb el consegüent risc d'incendi.

Precaucions a l'hora d'utilitzar el producte

- No aixequiu ni mogueu el producte mentre estigui en funcionament.
 - En cas contrari, es podria provocar una avaria.
- Quan transporteu el producte, traieu el cable d'alimentació i tots els cables connectats al producte.
 - En cas contrari, es pot produir un incendi o una descàrrega elèctrica.
- Deixeu d'utilitzar el producte immediatament si noteu fum o una olor estranya. En aquest cas, apagueu-lo immediatament, desconnecteu l'endoll i contacteu amb el servei tècnic.
 - L'ús del producte en aquest estat pot provocar un incendi o una descàrrega elèctrica.
- No introduïu objectes metàl·lics, com monedes i forquetes, ni objectes inflamables, com paper i llumins, en el producte. Assegureu-vos de dir als nens que no ho facin.
 - En cas contrari, es podria provocar una avaria.
- Si s'introdueix una substància estranya en el producte, desconnecteu l'endoll i contacteu amb el servei tècnic.
- No col·loqueu objectes pesants damunt del producte.
 - En cas contrari, podria bolcar o caure i causar lesions.
- Assegureu-vos que els nens no es pengin del producte ni hi pugin a sobre.
 - En cas contrari, el producte podria bolcar o caure i causar lesions. Assegureu-vos de dir als nens que no ho facin.
- Desendol·leu l'aparell en cas de tempesta.
 - En cas contrari, es podria provocar un incendi.
- No col·loqueu recipients amb líquid, com un pitxer, un pot, cosmètics o medicaments, damunt del producte.
 - En cas contrari, podria produir-se un incendi, una descàrrega elèctrica o lesions a causa d'una caiguda, etc.
- Assegureu-vos de connectar fermament l'endoll d'alimentació. No utilitzeu un voltatge diferent de l'indicat en el producte.
 - Una connexió insegura pot provocar un incendi.
- No inseriu cap element, com escuradents, en la ranura de l'altre costat del producte mentre l'endoll estigui connectat a una presa de corrent. No toqueu l'endoll immediatament després de desendollar-lo de la presa de corrent.
 - En cas contrari, es podria provocar una descàrrega elèctrica.
- Subjecteu l'endoll amb les mans seques.
 - En cas contrari, es podria provocar una descàrrega elèctrica.
- No mogueu ni tireu el producte mentre subjecteu un cable del producte com, per exemple, un cable d'alimentació.
 - El cable podria danyar-se i causar una avaria o provocar un incendi o una descàrrega elèctrica.
- Quan retireu un cable endollat al producte, assegureu-vos de subjectar el connector de l'extrem del cable. No subjecteu la línia de cable.
 - En cas contrari, podria sofrir lesions o el producte podria caure i provocar una avaria.
- No emmagatzemeu el producte en un lloc exposat a la calor, per exemple, a prop d'un calefactor.
 - En cas contrari, es pot produir un incendi o una avaria.
- No desmunteu, repareu, ni modifiqueu el producte.
 - En cas contrari, podria causar una avaria i provocar un incendi, una descàrrega elèctrica o lesions.
- Mantingueu els embolcalls de plàstic fora de l'abast dels nens.
 - En cas contrari, els nens podrien asfixiar-se amb els embolcalls de plàstic.

- No deixeu caure cap objecte sobre el producte ni el colpegeu. Mantingueu el producte allunyat de llocs amb vibracions fortes o imants.
- No danyeu, modifiqueu, doblegueu, retorceu ni escalfeu el cable d'alimentació.
 - En cas contrari, pot danyar-se el cable d'alimentació i provocar un incendi o una descàrrega elèctrica.
- Quan no utilitzeu el producte durant un període prolongat de temps, per exemple, si sou fora de casa, desendolheu el cable d'alimentació de la presa de corrent.
 - Si s'hi acumula pols, pot produir-se calor i provocar una descàrrega elèctrica o un incendi a causa d'un curtcircuit.
- No rebutgeu les piles usades juntament amb les escombraries normals. Rebutgeu-les separatament.
 - En cas contrari, hi ha risc d'explosió o incendi.
- No utilitzeu dispositius d'alta tensió a prop d'aquest producte. (p. ex., matamosques elèctric)
 - Aquest producte es pot avariar a causa d'una descàrrega elèctrica.
- No toqueu l'endoll immediatament després de desendollar-lo de la presa de corrent.
 - En cas contrari, es podria provocar una descàrrega elèctrica.
- Connecteu l'endoll a una presa de corrent amb presa de terra o a un allargador. (Això no s'aplica als productes sense presa de terra.)
 - En cas contrari, es podria provocar una avaria o una descàrrega elèctrica a causa d'un curtcircuit.
- En el cas d'un producte amb reixeta de ventilació, mantenir el producte engegat durant un període prolongat pot provocar que la reixeta s'escalfi. No toqueu la reixeta de ventilació quan estigui calenta. La calor no és una fallada del producte i no causa cap avaria. Per tant, podeu utilitzar el producte sense preocupacions.
- No danyeu el cable d'alimentació, l'adaptador de CA ni l'endoll. No col·loqueu objectes pesants sobre el cable d'alimentació o l'adaptador de CA.
 - En cas contrari, es pot produir un incendi o una descàrrega elèctrica.
- Si trobeu pols, brutícia, etc. en les clavilles de l'endoll d'alimentació, en un adaptador de CA o en una presa de corrent, netegeu-lo completament.
 - En cas contrari, es podria provocar un incendi.
- En el cas d'un producte amb cable d'alimentació o adaptador de CA, utilitzeu únicament cables d'alimentació i adaptadors de CA originals proporcionats per LG Electronics.
 - En cas contrari, es pot produir un incendi o una descàrrega elèctrica.
- Si utilitzeu auriculars o cascs, no apugeu massa el volum ni n'utilitzeu durant un període prolongat. [Això només és aplicable als models que admeten auriculars o cascs]
 - En cas contrari, podria afectar negativament la vostra capacitat auditiva.
- El programari d'aquest producte es pot actualitzar. No desactiveu el producte mentre s'actualitza el programari. Una vegada finalitzada l'actualització, el producte s'apagarà automàticament.
 - Si apagueu el producte mentre s'està actualitzant el programari, pot provocar una avaria en el producte.

El següent només s'aplica als models amb comandament a distància

- No deixeu que els nens utilitzin el comandament a distància. Mantingueu el comandament a distància fora de l'abast dels nens.
- No deixeu que els nens es fiquin el comandament a distància a la boca. Assegureu-vos que els nens no s'empassin la tapa del comandament a distància o una pila. Si un nen se n'empassa una, consulteu immediatament un metge.
- Tingueu en compte que els nens poden trepitjar la coberta del comandament a distància i lesionar-se.
- Elimineu els obstacles entre el producte i el comandament a distància perquè aquest funcioni sense problemes.

El següent només s'aplica als models que utilitzen discos òptics

- No introduïu la mà en la unitat de disc ni estireu amb força.
- Assegureu-vos que els nens no introdueixen les mans en la unitat de disc.

El següent només s'aplica als models que poden veure vídeo

- Abstingueu-vos de veure vídeos en 3D si no heu dormit prou o després de beure alcohol.
 - Alguns vídeos 3D poden sorprendre o excitar les persones.
- Si es presenta algun dels símptomes següents mentre veieu un vídeo, deixeu de veure'l immediatament i descansau.
 - Si algun dels símptomes persisteix, consulteu un metge. Vertigen, sensació de coïssor als ulls o la cara, moviment inconscient, espasme, consciència ennuvolada, confusió, desorientació, nàusees.
- Podeu sofrir un símptoma com una convulsió en veure una determinada imatge en un vídeo o joc o un vídeo amb un determinat patró o llums centellejant. Si vós o algun dels vostres familiars teniu antecedents d'epilèpsia o convulsions, consulteu un metge abans de veure'l.
- Quan vegeu un vídeo en 3D, retireu del vostre entorn els objectes fràgils o que puguin causar-vos lesions.
 - Si confoneu un vídeo 3D amb la realitat o moveu el cos d'una manera estranya, us podeu causar lesions a vosaltres mateixos o a les persones pròximes, o podeu danyar els objectes del voltant.

Precaucions a l'hora de netejar el producte

- No ruixeu amb aigua directament sobre el producte quan el netegeu.
 - En cas contrari, es pot produir un incendi o una descàrrega elèctrica.
- Quan netegeu el producte, assegureu-vos de desendollar abans el cable d'alimentació i netegeu lleugerament la superfície del producte amb un drap sec. No utilitzeu productes químics ni detergents per netejar el producte. Podrien deteriorar la superfície del producte o desprendre'n la pintura (benzè, alcohol, etc.).

Abans de notificar el mal funcionament d'un producte

Resolució de problemes

Si experimenteu els problemes següents mentre utilitzeu el producte, feu diverses comprovacions, ja que és possible que no es tracti d'un mal funcionament.

Error general

Problema	Solució
El producte no funciona correctament	<ul style="list-style-type: none">• Desendolleu del producte els cables d'alimentació i qualsevol dispositiu extern, com ara la TV, l'altaveu de subgreus o l'amplificador, i torneu a endollar-los.• Després de reinicialitzar el producte, connecteu de nou el telèfon intel·ligent i el wifi. (→ Consulteu "Connexió amb el producte a través de l'aplicació LG ThinQ" a la pàgina 16.) (Tingueu en compte que la configuració anterior del producte es pot perdre.)
La unitat no s'activa	<ul style="list-style-type: none">• Està ben endollat el cable d'alimentació a la presa de corrent?<ul style="list-style-type: none">- Connecteu correctament l'endoll d'alimentació a la presa de corrent.
No hi ha so	<ul style="list-style-type: none">• Està el volum al mínim?<ul style="list-style-type: none">- Premeu el botó Volum del comandament a distància per apujar el volum.- Si esteu utilitzant un dispositiu extern, com un descodificador, un dispositiu portàtil o un dispositiu Bluetooth, ajusteu el volum del dispositiu extern.• Està activada la funció de silenci?<ul style="list-style-type: none">- Si tots els LED parpellegen en taronja, la funció de silenci està activada. Premeu el botó Silenci per desactivar el silenci.• Està seleccionada la funció correcta del producte segons el dispositiu extern connectat?<ul style="list-style-type: none">- Premeu el botó Funció per comprovar si heu seleccionat la funció correcta.
L'altaveu de subgreus no produeix so	<ul style="list-style-type: none">• Està el producte correctament connectat a l'altaveu de subgreus sense fil?<ul style="list-style-type: none">- Si el LED de l'altaveu de subgreus sense fil parpelleja en verd o s'il·lumina en vermell, significa que no està connectat. Si s'estableix la connexió, apareixerà una llum verda. Torneu a connectar el producte a l'altaveu de subgreus sense fil. (→ Consulteu "Connexió del producte" a la pàgina 6.)
El comandament a distància no funciona correctament	<ul style="list-style-type: none">• Quan utilitzeu el comandament a distància, apunteu a la part frontal del producte.• Utilitzeu el comandament a distància dins d'un radi de 7 m del producte.• Substituïu les piles per altres de noves quan sigui necessari.

<p>La funció Alimentació automàtica no funciona</p>	<ul style="list-style-type: none"> • Comproveu la connexió amb els dispositius externs (per exemple, descodificador, dispositiu portàtil, dispositiu Bluetooth).
<p>LG Sound Sync no funciona</p>	<ul style="list-style-type: none"> • Comproveu si la TV és compatible amb LG Sound Sync. • Comproveu si la TV està correctament connectada al producte mitjançant un cable òptic. <ul style="list-style-type: none"> - Premeu el botó Configuració del comandament a distància del televisor per comprovar si la funció està activada en [LG Sound Sync].
<p>El volum del producte és baix</p>	<ul style="list-style-type: none"> • Comproveu el següent i canvieu la configuració en conseqüència. <ul style="list-style-type: none"> - Executeu LG ThinQ aplicació, toqueu [Sound settings] a la primera pantalla i canvieu la funció [DRC] a [Off] al menú [Sound output]. - Si el producte està connectat a una TV, premeu el botó Configuració del comandament a distància de la TV, seleccioneu el menú [Speaker] i modifiqueu la configuració [Digital Sound Output] des de [PCM] a [AUTO] o [BITSTREAM]. - Si el producte està connectat a un dispositiu de reproducció, com un reproductor de DVD o de Blu-ray, aneu al menú Configuració del dispositiu connectat. Modifiqueu la configuració [Digital Sound Output] des de [PCM] a [PRIMARY PASS-THROUGH] o [BITSTREAM]. Definiu el [DRC] del dispositiu connectat a [OFF]. - Si el mode Horari nocturn està activat, desactiveu-lo prement el botó Configuració  i Esquerra/Dreta i després Apuja/Abaixa.
<p>El producte no reconeix el dispositiu d'emmagatzematge USB</p>	<ul style="list-style-type: none"> • És possible que el producte no admeti el format de fitxer del dispositiu. Formateu el dispositiu d'emmagatzematge USB i connecteu-lo de nou. Quan formateu, consulteu els formats de dispositiu d'emmagatzematge USB compatibles amb el producte i seleccioneu un format de fitxer adequat. (→ Consulteu "Connexió a un dispositiu d'emmagatzematge USB" a la pàgina 45.)
<p>No es pot emparellar un dispositiu Bluetooth</p>	<ul style="list-style-type: none"> • Premeu el botó Configuració del dispositiu Bluetooth i comproveu si la funció Bluetooth està activada. Si la funció Bluetooth està activada, desactiveu-la i torneu a activar-la, i intenteu-ho de nou. • Retireu qualsevol obstacle entre el producte i el dispositiu Bluetooth. • És possible que l'emparellament (connexió) Bluetooth no funcioni correctament en funció del tipus de dispositiu Bluetooth o de l'entorn circumdant.

Errors de connexió de xarxa

Problema	Solució
El producte no pot connectar-se a l'aplicació LG ThinQ	<ul style="list-style-type: none">• És possible que la connexió no sigui fluida si es veu perturbada per altres aparells elèctrics que utilitzen ones de ràdio, com forns microones i equips mèdics. Instal·leu el producte a 1 m de distància d'altres electrodomèstics.• Desactiveu l'encaminador sense fil i torneu a activar-lo.• Comproveu si la funció wifi del telèfon intel·ligent està activada. Podeu comprovar l'estat de la connexió wifi en la configuració del telèfon intel·ligent.• Comproveu si el producte i el telèfon intel·ligent estan connectats a la mateixa xarxa wifi.

El producte no es connecta a la xarxa wifi

- Heu desactivat l'encaminador sense fil i l'heu tornat a activar?
 - Desactiveu el producte i torneu a activar-lo.
 - Heu instal·lat un nou encaminador sense fil?
 - Haureu de tornar a configurar els ajustos de xarxa del producte. (→ Consulteu "Connexió amb el producte a través de l'aplicació LG ThinQ" a la pàgina 16.)
 - Heu canviat la configuració de l'encaminador sense fil?
 - Si la contrasenya de l'encaminador conté alguns caràcters especials (com ara ` ' " + / \ ; - _ ^ & () < >) o emoticones, és possible que la barra de so no es connecti. Es recomana establir una contrasenya utilitzant una combinació de lletres de l'alfabet i nombres.
 - Es recomana establir el tipus de seguretat de l'encaminador sense fil en WPA2.
 - Desendolieu l'encaminador i endolieu-lo després de 10 segons. A continuació, intenteu connectar-vos després de la recuperació de la xarxa.
 - Canviar el canal sense fil de l'encaminador pot ajudar a reduir les interferències sense fil. (Aquí s'explica com canviar el canal sense fil dels encaminadors més comuns. Per conèixer-ne els detalls exactes, consulteu el manual d'instruccions de l'encaminador.)
 - ➊ Introduïu l'adreça IP en el telèfon intel·ligent, l'ordinador o el MAC, o utilitzeu el CD de l'assistent de configuració per accedir a la pàgina de configuració de l'encaminador. Això només pot fer-se quan l'encaminador està connectat a la xarxa mitjançant wifi o un cable Ethernet.
 - ➋ Cerqueu la pàgina de configuració sense fil i canvieu el canal sense fil de la vostra xarxa de 2,4 GHz / 5 GHz. Si el canal "Auto" està activat, desactiveu-lo i configureu un canal específic.
 - Si el canal de l'encaminador és de 2,4 GHz, 6/11 canals
 - Si el canal de l'encaminador és de 5 GHz, 48/149 canals
 - ➌ Deseu la configuració i reinicieu l'encaminador sense fil.
 - Desconnecteu el cable d'alimentació de l'encaminador, espereu 5 segons i torneu a connectar-lo. Quan l'encaminador estigui completament activat, intenteu connectar-lo de nou.
-



Errors de l'aplicació

Problema	Solució
L'aplicació no funciona correctament	<ul style="list-style-type: none">• Rebeu un error en executar l'aplicació?<ul style="list-style-type: none">- Comproveu si el dispositiu està activat.- Comproveu si l'aplicació que voleu executar és compatible amb el sistema operatiu del telèfon intel·ligent. Podeu visitar el lloc web del fabricant de l'aplicació per confirmar els sistemes operatius compatibles.- Comproveu si teniu l'última versió de l'aplicació. Cerqueu l'aplicació a Google Play o a l'App Store i comproveu si apareix un botó Actualitza al costat. Si no és l'última versió, premeu el botó Actualitza.• Si l'error encara no s'ha resolt, intenteu connectar-vos utilitzant un altre telèfon intel·ligent amb l'aplicació LG ThinQ instal·lada.
Google Cast no funciona correctament	<ul style="list-style-type: none">• Si Google Cast no funciona correctament després d'instal·lar la barra de so, podeu resoldre-ho a l'aplicació LG ThinQ.<ol style="list-style-type: none">① Assegureu-vos que el telèfon intel·ligent està connectat a la mateixa xarxa wifi que el televisor.② Instal·leu i executeu l'aplicació LG ThinQ.③ Després d'iniciar l'aplicació LG ThinQ, seguiu els passos següents per activar la funció Google Cast.<ul style="list-style-type: none">- Accediu a Configuració  a la part superior dreta de la pantalla → Accediu a "Google Cast Settings" → Accediu a "Activate" → Feu clic al botó "Agree".
L'inici de sessió a Alexa Log-in no funciona correctament	<ul style="list-style-type: none">• S'ha produït un error en seleccionar l'inici de sessió d'Amazon Alexa a l'aplicació LG ThinQ?<ul style="list-style-type: none">- Comproveu si heu instal·lat l'aplicació LG Soundbar AlexaLoginManager després de descarregar-la des de Google Play o App Store.- Comproveu si la connexió a internet del telèfon mòbil funciona correctament.- Comproveu si heu introduït un compte i una contrasenya vàlids per a Amazon Alexa.★ Tingueu en compte que aquesta funcionalitat pot estar limitada en funció de la política d'assistència del servei d'Amazon a països específics.

Problemes en la connexió sense fil

Problema	Solució
Hi ha interferències de ràdio	<ul style="list-style-type: none">• Instal·leu el producte i l'altaveu de subgreus sense fil al més a prop possible l'un al costat de l'altre.• No instal·leu el producte sobre mobles metàl·lics.• És possible que la comunicació sense fil no funcioni correctament en zones amb senyal feble.
La connexió Bluetooth no funciona correctament o fa soroll	<ul style="list-style-type: none">• Sentiu sorolls o experimenteu fallades de funcionament en utilitzar Bluetooth?<ul style="list-style-type: none">- No deixeu que cap part del vostre cos entri en contacte amb el transceptor del dispositiu Bluetooth o amb el producte.- No instal·leu el dispositiu Bluetooth en una paret o en un lloc aïllat.- Retireu qualsevol obstacle entre el producte i el dispositiu Bluetooth.- Instal·leu el dispositiu Bluetooth a prop del producte.• Si el dispositiu Bluetooth està massa lluny del producte, el Bluetooth pot desconnectar-se o poden produir-se fallades de funcionament.<ul style="list-style-type: none">- Instal·leu el dispositiu Bluetooth a 1 m de distància de dispositius que utilitzin la mateixa freqüència que el producte, com ara encaminadors sense fil, equips mèdics i forns microones.

Desactivació del Mode de demostració

Problema	Solució
El comandament a distància no funciona	<ul style="list-style-type: none">• Les funcions no canvien encara que premeu el botó Funció  diverses vegades?• Només es veuen repetidament els LED blanc, vermell i verd?<ul style="list-style-type: none">- És possible que el mode de demostració estigui activat en el producte. Desendollegeu el cable d'alimentació del producte i torneu a endollar-lo.- Si el comandament a distància continua sense funcionar, mantingueu premut el botó Funció  de la barra de so durant uns 5 segons. Si el producte funciona amb normalitat, significa que el mode de demostració s'ha desactivat.

Apèndix

Especificacions

General	
Requisits d'alimentació	Consulteu l'etiqueta principal.
Consum d'energia	Consulteu l'etiqueta principal.
	Xarxa en mode d'espera: 2,0 W Espera: 0,5 W
Dimensions (Ampl. x Alt. x Pr.)	1.250,0 mm x 63,0 mm x 135,0 mm aprox. (inclosa la base)
Interval de temperatura de funcionament	5 °C - 40 °C
Interval d'humitat de funcionament	5 % - 80 % HR
Font d'alimentació del bus (USB)	5 V  500 mA
Freqüència de mostratge d'àudio d'entrada digital disponible	32 kHz, 44,1 kHz, 48 kHz, 88,2 kHz, 96 kHz, 176,4 kHz, 192 kHz
Format d'àudio d'entrada digital disponible	Dolby Digital, Dobby Digital Plus, Dolby TrueHD, Dolby Atmos, DTS Digital Surround, DTS-HD HRA, DTS-HD MA, DTS:X, PCM

Entrada/Sortida	
OPTICAL IN	3,0 V (p-p), (terminal de connexió d'àudio òptic) × 1
HDMI™ IN	19 pins (terminal de connexió tipus A, HDMI™) × 1
HDMI™ ► TV (eARC / ARC)	19 pins (terminal de connexió tipus A, HDMI™) × 1 La resolució 4K és compatible amb fonts 4K aplicades amb HDCP 2.3 [compatible 4K@120 Hz (YCbCr 4:2:0)].

Amplificador (sortida RMS)	
Total	810 W RMS
Frontal	(35 W + 35 W) RMS × 2 (impedància: 6 Ω, THD 10 %)
Central	35 W RMS (impedància: 6 Ω, THD 10 %)
Esvoltant (lateral)	35 W RMS × 2 (impedància: 6 Ω, THD 10 %)
Superior (zenital)	35 W RMS × 2 (impedància: 6 Ω, THD 10 %)
Superior central (zenital)	35 W RMS (impedància: 6 Ω, THD 10 %)
Posterior	40 W RMS×2 (impedància: 4 Ω, THD 10 %)
Esvoltant posterior (lateral)	40 W RMS×2 (impedància: 4 Ω, THD 10 %)
Superior posterior	40 W RMS×2 (impedància: 4 Ω, THD 10 %)
Altaveu de subgreus	220 W RMS (impedància: 3 Ω, THD 10 %)

Altaveu de subgreus sense fil	
Requisits d'alimentació	Consulteu l'etiqueta principal de l'altaveu de subgreus sense fil.
Consum d'energia	Consulteu l'etiqueta principal de l'altaveu de subgreus sense fil.
Tipus	1 altaveu d'1 via
Impedància	3 Ω
Potència nominal	220 W RMS
Potència màx.	440 W RMS
Dimensions (Ampl. x Alt. x Pr.)	201,7 mm x 407,0 mm x 403,0 mm aprox. (inclosa la base)

Sistema	
LAN sense fil (antena d'internet)	Compatible amb xarxes wifi 802.11a/b/g/n

Altaveus posteriors sense fil (cadascun)	
Requisits d'alimentació	Consulteu l'etiqueta principal dels altaveus posteriors sense fil.
Consum d'energia	Consulteu l'etiqueta principal dels altaveus posteriors sense fil.
Tipus	<ul style="list-style-type: none"> • Altaveu posterior: 1 altaveu d'1 via • Altaveu envoltant posterior (lateral): 1 altaveu d'1 via • Altaveu superior posterior: 1 altaveu d'1 via
Impedància	<ul style="list-style-type: none"> • Altaveu posterior: 4 Ω • Altaveu envoltant posterior (lateral): 4 Ω • Altaveu superior posterior: 4 Ω
Potència nominal	<ul style="list-style-type: none"> • Altaveu posterior: 40 W RMS • Altaveu envoltant posterior (lateral): 40 W RMS • Altaveu superior posterior: 40 W RMS
Potència màx.	<ul style="list-style-type: none"> • Altaveu posterior: 80 W RMS • Altaveu envoltant posterior (lateral): 80 W RMS • Altaveu superior posterior: 80 W RMS
Dimensions (Ampl. x Alt. x Pr.)	159,0 mm x 223,0 mm x 142,0 mm aprox.

- El disseny i les especificacions poden canviar sense avis previ.

| Marques registrades i llicències

Totes les marques i noms comercials són propietat dels seus respectius propietaris.



Dolby, Dolby Vision, Dolby Atmos, i el símbol de la doble D són marques registrades de Dolby Laboratories Licensing Corporation. Fabricat amb llicència de Dolby Laboratories. Obres confidencials inèdites. Copyright © 2012–2021 Dolby Laboratories. Tots els drets reservats.



La marca i els logotips de **Bluetooth**® són marques registrades propietat de **Bluetooth** SIG, Inc. i qualsevol ús d'aquestes marques per part de LG Electronics es fa amb llicència.

Altres marques i noms comercials són els dels seus respectius propietaris.



Els termes HDMI, HDMI High-Definition Multimedia Interface (interfície multimèdia d'alta definició), HDMI Trade Dress i els logotips HDMI són marques comercials o marques registrades d'HDMI Licensing Administrator, Inc.



Per consultar les patents de DTS, visiteu <http://patents.dts.com>. Fabricat sota la llicència de DTS, Inc. o DTS Licensing Limited. DTS, DTS:X i el logotip DTS:X són marques comercials registrades o marques comercials de DTS, Inc als EUA i altres països. © 2023 DTS, Inc. TOTS ELS DRETS RESERVATS.

| El que heu de saber sobre els serveis de xarxa

Tota la informació, les dades, els documents, la correspondència, les descàrregues, els arxius, el text, les imatges, les fotos, els gràfics, els vídeos, les difusions per web, les publicacions, les eines, els recursos, el programari, el codi, els programes, les miniaplicacions, els ginys, les aplicacions, els productes i qualsevol altre contingut ("Contingut") i serveis i ofertes ("Serveis") posats a disposició per tercers es proporcionen sota l'exclusiva responsabilitat dels proveïdors de serveis que els van produir.

La retenció, l'eliminació o la suspensió d'algun o de tots aquests Continguts i Serveis no estan restringides, i l'ús i accés als Continguts i Serveis proporcionats a través dels productes de LG Electronics pels proveïdors de serveis pot modificar-se en qualsevol moment sense previ avís.

Si teniu alguna demanda o problema en relació amb els Continguts i Serveis, podeu consultar el lloc web del proveïdor de serveis per obtenir la informació més actualitzada. LG Electronics no és responsable dels serveis al consumidor relacionats amb els Continguts i Serveis i no assumeix cap obligació. Qualsevol pregunta o requisit relacionat amb els Continguts i Serveis l'hauran de resoldre directament els respectius proveïdors de continguts i serveis.

Queda clar que LG Electronics no és responsable de cap Contingut o Servei, ni de cap canvi, eliminació o suspensió de cada Contingut o Servei, i no certifica ni garanteix l'ús o accés a aquests Continguts o Serveis.

| Informació del avís de software de codi obert

Per obtenir el codi font sota GPL, LGPL, MPL i altres llicències de fonts obertes que tinguin les obligacions de revelar un codi font, que estigui contingut en aquest producte, i per accedir a tots els termes sobre llicència referits, així com als avisos sobre copyright i altres documents rellevants, si us plau, visiteu <https://opensource.lge.com>.

LG Electronics també us proporcionarà codi obert en CD-ROM per un import que cobreix les despeses de la seva distribució (com el suport, l'enviament i la manipulació) prèvia sol·licitud per correu electrònic a opensource@lge.com.

Aquesta oferta és vàlida per a qualsevol persona en possessió de la informació durant un període de tres anys després del darrer enviament d'aquest producte.

| Manipulació del producte

En enviar el producte

Emmagatzemeu la capsa de cartó original i els materials d'embalatge. Si necessiteu enviar el producte, per a una màxima protecció, torneu a embalar el producte tal com venia embalat de fàbrica.

Com mantenir netes les superfícies exteriors

- No utilitzeu líquids volàtils, com insecticides en aerosol, a prop del producte.
- Netejar amb una forta pressió pot danyar-ne la superfície.
- No deixeu productes de goma o plàstic en contacte amb el producte durant molt de temps.

Neteja del producte

Per netejar el producte, utilitzeu un drap suau i sec. Si les superfícies estan molt brutes, utilitzeu un drap suau lleugerament humitejat amb una solució de detergent suau. No utilitzeu dissolvents forts com alcohol, benzina o diluent, ja que podrien danyar la superfície del producte.

