



KULLANMA KILAVUZU

# Wi-Fi SOUNDBAR

---

SG10TY



MFL72087357  
2312\_Rev01

[www.lg.com](http://www.lg.com)

Telif Hakkı © 2024-2025 LG Electronics Inc.

Tüm Hakları Saklıdır.

ÇAĞRI MERKEZİ TELEFON NUMARASI : 444-6-543

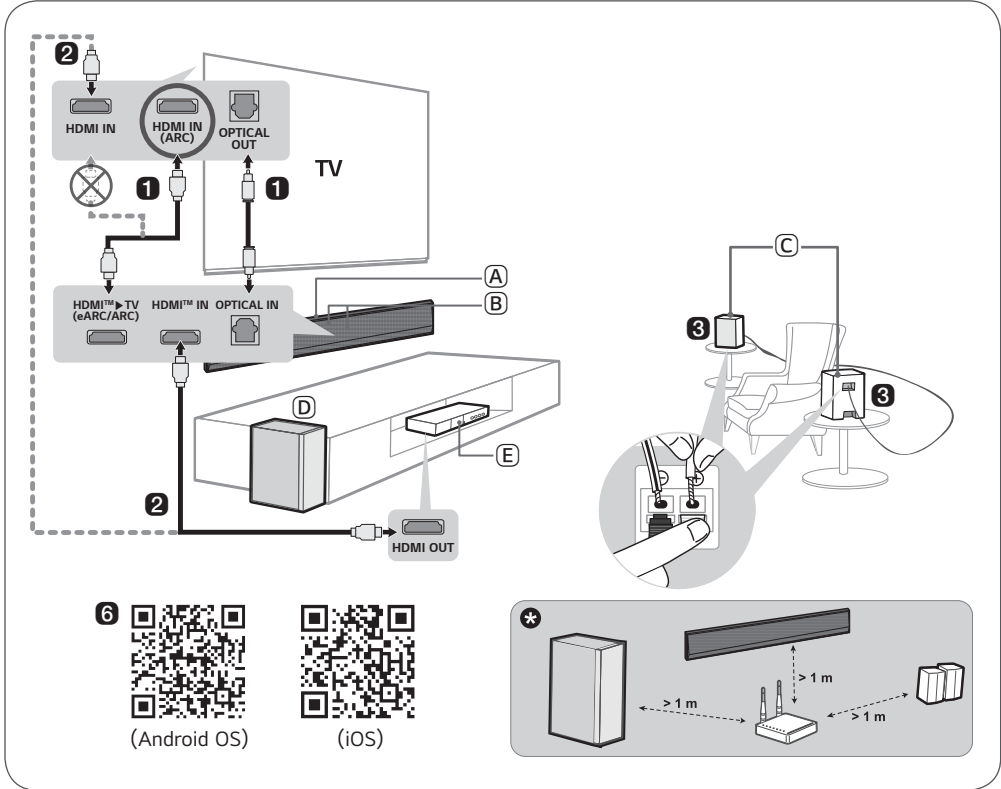
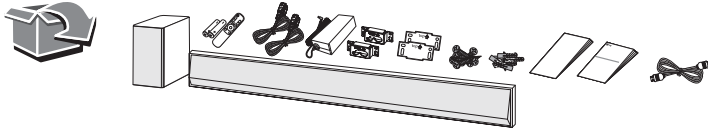

## Bataryanın Değişirilmesi

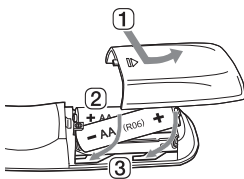

**HDMI™**  
HIGH-DEFINITION MULTIMEDIA INTERFACE

## TÜRKÇE Ürünün Kurulumu ve Kullanımı

Aygıtınızı çalıştırmadan önce lütfen bu kullanma kılavuzunu dikkatle okuyun ve ileride başvurmak için saklayın.

Gelişmiş özellik talimatlarını görüntülemek için, <http://www.lg.com> sayfasını ziyaret edin veya QR kodunu tarayın ve ardından kullanma Kılavuzunu indirin. Bu kılavuzdaki içeriğin bazı bölümleri ürününüzden farklı olabilir.



- (A) Soundbar
- (B) Uzaktan Kumanda Alıcısı / Durum Ekranı
- (C) Arka Hoparlörler (Ayrı satılır, SPT8-S)
- (D) Kablosuz Subwoofer - Soundbar'ın yakınına kurun.
- (E) Harici Cihaz - (Blu-ray oynatıcı, oyun konsolu vb.)

### 1 Soundbar'ı TV'nize optik kablo veya HDMI kablosu ile bağlayın.

2 Harici bir cihaz kullanıyorsanız (ör. Alıcı kutusu, Blu-ray oynatıcı, oyun konsolu vb.), Soundbar'a veya TV'ye HDMI kablosu ile bağlayın.

! Gerekirse, Soundbar'ı bağlamak üzere HDMI kabloları, optik kablo veya bir USB uzatma kablosu satın alın.

3 Arka hoparlörleri ayrı olarak satın aldıysanız, arka hoparlörleri bir hoparlör kablosuyla bağlayın. Arka hoparlörleri bağlarken, siyah şeritli kabloyu her hoparlörün negatif ucuna ve diğer kabloyu her hoparlörün pozitif ucuna bağlayın.

4 Gücü şu sırada bağlayın: kablosuz subwoofer → arka hoparlörler → Soundbar. Daha sonra Soundbar'ı açın. Soundbar ile bağlantı otomatik olarak sağlandığında, kablosuz subwoofer ve arka hoparlördeki LED'ler yeşil renkte yanar.

### 5 Ürünün TV'nizle kullanımı

1 Durum ekranında "OPT/HDMI ARC" ifadesi görünene kadar **Fonksiyon**  düğmesine art arda basın.

2 TV'nizin ayarlarında, çıkış hoparlörünü [HDMI ARC], [Optik], [LG WOWCAST] veya [Harici Hoparlör] olarak ayarlayın.

3 TV ürüne uygun şekilde bağlandığında, "OPT", "ARC" veya "E-ARC" ifadesi sesli bir uyarı ile durum ekranında görünür.

! WOWCAST yerleşik işlevini destekleyen bir LG TV'niz varsa, bunu soundbara kablosuz olarak bağlayabilirsiniz.

### 6 Ürünün Wi-Fi ile akıllı telefonunuza bağlanması





1 Akıllı telefonunuzu Wi-Fi ağına bağlayın.

2 **LG ThinQ uygulamasını** Google Play veya App Store'dan yükleyin.

3 **LG ThinQ uygulamasını** çalıştırın ve talimatları izleyin.



4 Ürün akıllı telefonunuza bağlanır ve **LG ThinQ uygulaması** ile ürünü kontrol edebilirsiniz.

## 7 Ünitenin Bluetooth ile akıllı telefonunuza bağlanması

- 1 Akıllı telefonunuzda **Ayarlar**  düğmesine basın ve **Bluetooth** ögesini seçin. **Bluetooth** fonksiyonunu açın. (  **Kapalı** >  **Açık** )
- 2 **Bluetooth eşleştirme**  düğmesine basın. Bir süre sonra, durum ekranında **"BT READY"** ifadesini görürsünüz.
- 3 **"LG\_Speaker\_SG10TY\_XXXX"** ögesini bulun ve seçin.
- 4 Ürün akıllı telefonunuza **Bluetooth** ile bağlandığında, durum ekranının **"PAIRED"** → **"Bağlı Bluetooth cihaz adı"** → **"BT"** şeklinde değiştiğini görebilirsiniz.



**Kablosuz subwoofer veya arka hoparlör üzerinde kırmızı bir LED görürseniz, bu Soundbar'ın hoparlörlere bağlı olmadığı anlamına gelir. Bu durumda bunları aşağıdaki sırayla bağlayın.**

- 1 Kapatmak üzere Soundbar üzerindeki **Güç**  düğmesine basın.
  - 2 Kablosuz subwoofer veya arka hoparlörün arkasındaki **PAIRING** düğmesine basın. Her LED'in yeşil renkte yanıp söndüğünden emin olun.
    - Kablosuz subwoofer'da halen kırmızı renkte bir LED görüyorsanız, subwoofer arkasındaki düğmeyi tekrar basılı tutun.
  - 3 Açmak üzere Soundbar üzerindeki **Güç**  düğmesine basın.
  - 4 Bağlantı kurulduğunda, kablosuz subwoofer veya arka hoparlör üzerinde yeşil bir LED ışığının yandığını göreceksiniz.
- \* Kablosuz girişi önlemek için Soundbar, subwoofer ve arka hoparlörleri cihazdan (ör. kablosuz yönlendirici, mikrodalga fırın vb.) 1 m. uzak tutun.
- Giriş kaynağına bağlı olarak bazı hoparlörler ses üretmeyebilir. Tüm hoparlörlerden dinlemek için **BASS BLAST (BASS BLAST+)** ses modunu seçin.



- Tasarım ve teknik özellikler önceden haber verilmeksizin değiştirilebilir.
- Google Play, Google LLC. şirketinin ticari markasıdır.

## Özellikler

### Güç tüketimi

- Ana etikete bakınız.
- Ağ bekleme : 2,0 W

### AC adaptör

- Üretici: LG Electronics Inc.  
Ticari kayıt numarası: 107-86-14075  
Adres: LG Twin Towers, 128 Yeouidaero, Yeongdeungpogu, Seoul, 07336, Korea
  - Model: MS-Z2610R230-065E0-P,  
MOSO POWER SUPPLY TECHNOLOGY  
CO., LTD.
  - Giriş: 100 - 240 V ~ 50/60 Hz
  - Çıkış: 23,0 V  2,61 A
  - Çıkış gücü: 60,03 W
  - Ortalama aktif verimlilik: % 88,0
  - Düşük güçte verimlilik (% 10): % 88,0
  - Yüksüz güç tüketimi: 0,21 W
- Ölçüler (G x Y x D): Yakl. 1446,0 mm x 150,0 mm x 32,5 mm
- Kesintisiz Güç Kaynağı (UPS):  
5 V  500 mA
- Yükseltici (Toplam RMS Çıkış gücü):  
420 W RMS

## Kablosuz ağ bağlantılarının devre dışı bırakılması.

**Güç**  düğmesine 3 saniye veya daha fazla basılı tutarak ürünü kapatın.

## Açık Kaynaklı Yazılım Bildirimi Bilgileri

GPL, LGPL, MPL ve kaynak kodu açıklama yükümlülüğü bulunan ve bu üründe yer alan diğer açık kaynak lisansları altındaki kaynak kodunu edinmek ve belirtilen tüm lisans koşullarına, telif hakkı bildirimlerine ve ilgili diğer belgelere erişmek için lütfen <https://opensource.lge.com> adresini ziyaret edin.

Ayrıca LG Electronics, [opensource@lge.com](mailto:opensource@lge.com) adresine gönderilen e-posta taleplerinin üzerine bu tür bir hizmetin maliyetini (ortam, gönderi ve taşıma masrafı gibi) kapsayan bir ücret karşılığında açık kaynak kodunu CD-ROM ile de sağlar.

Bu teklif, bu ürünü son gönderimimizden itibaren üç yıllık bir süre boyunca bu bilgiyi alan herkes için geçerlidir.

## Uygunluk Belgesi



LG Electronics işbu belgeyle kablosuz tip Wi-Fi SOUND BAR(Wi-Fi SES ÇUBUĞU) cihazının 2014/53/AB Direktifi ile uyumlu olduğunu beyan eder. AB uyumluluk beyanının tam metni aşağıdaki internet adresinde bulunabilir:

<http://www.lg.com/global/support/cedoc/cedoc#>

5,150 - 5,350 MHz ve 5,945 - 6,425 MHz bandının (geçerliyse) kullanımı yalnızca iç alan ile kısıtlanmıştır. Bu kısıtlama Belçika (BE), Bulgaristan (BG), Çek Cumhuriyeti (CZ), Danimarka (DK), Almanya (DE), Estonya (EE), İrlanda (IE), Yunanistan (EL), İspanya (ES), Fransa (FR), Hırvatistan (HR), İtalya (IT), Kıbrıs (CY), Letonya (LV), Litvanya (LT), Lüksemburg (LU), Macaristan (HU), Malta (MT), Hollanda (NL), Avusturya (AT), Polonya (PL), Portekiz (PT), Romanya (RO), Slovenya (SI), Slovakya (SK), Finlandiya (FI), İsveç (SE), Kuzey İrlanda (UK(NI)), İsviçre (CH), İzlanda (IS), Liechtenstein (LI), Türkiye (TR) ve Norveç'te (NO) mevcuttur.

Kullanıcının dikkatine, bu cihaz gövde ve cihaz ile minimum 20 cm bir uzaklık içerisinde kurulmalı ve kullanılmalıdır.

Frekans aralığı	Çıkış gücü (Maks.)
2402 ile 2480 MHz	9 dBm
2412 ile 2472 MHz	20 dBm
5180 ile 5320 MHz	23 dBm
5500 ile 5700 MHz	23 dBm
5730 ile 5845 MHz	14 dBm

## Semboller

~	Alternatif akım (AC) anlamına gelir.
≡	Doğru akım (DC) anlamına gelir.
□	Sınıf II ekipman anlamına gelir.
⏻	Bekleme anlamına gelir.
I	"AÇIK" (güç) anlamına gelir.
⚡	Tehlikeli gerilim anlamına gelir.

# Sorun giderme

## Genel Hatalar

Sorun	Çözüm
Ürün düzgün çalışmıyor	<ul style="list-style-type: none"><li>• Güç kablolarının ve TV, subwoofer veya amplifikatör gibi harici cihazlarınızın fişini çekin ve tekrar takın.</li><li>• Ürünü sıfırladıktan sonra akıllı telefonunuzu ve Wi-Fi ağını tekrar bağlayın. (Lütfen önceki ayarların kaybolabileceğini göz önünde bulundurun.)</li></ul>
Cihaz açılmıyor	<ul style="list-style-type: none"><li>• Güç kablosu prize uygun şekilde takılmış mı?<ul style="list-style-type: none"><li>- Güç fişini prize doğru şekilde takın.</li></ul></li></ul>
Ses yok	<ul style="list-style-type: none"><li>• Ses en düşük seviyeye mi ayarlanmış?<ul style="list-style-type: none"><li>- Sesi açmak için uzaktan kumandada <b>Ses Düzeyi</b> ⊕ ⊖ düğmesine basın.</li><li>- Alıcı kutusu, portatif cihaz veya <b>Bluetooth</b> cihazı gibi bir harici cihaz kullanıyorsanız, harici cihazın ses düzeyini ayarlayın.</li></ul></li><li>• Sessiz işlevi açık mı?<ul style="list-style-type: none"><li>- Durum ekranında <b>"MUTE"</b> ifadesi görünüyorsa, sessiz işlevi açıktır. Sesi açmak için <b>Sessiz</b> ⊗ düğmesine basın.</li></ul></li><li>• Bağlı harici cihaza göre doğru ürün fonksiyonu seçildi mi?<ul style="list-style-type: none"><li>- Doğru fonksiyonu seçip seçmediğinizi kontrol etmek için <b>Fonksiyon</b> ⊗ düğmesine basın.</li></ul></li></ul>
Subwoofer'dan ses gelmiyor	<ul style="list-style-type: none"><li>• Ürün kablosuz subwoofer'a uygun şekilde bağlandı mı?<ul style="list-style-type: none"><li>- Kablosuz subwoofer arkasındaki LED yeşil renkte yanıp sönüyorsa veya kırmızı yanıyorsa, bağlı olmadığı anlamına gelir. Bağlantı sağlandıysa, yeşil renkte ışık görünecektir. Ürünü kablosuz subwoofer'a tekrar bağlayın.</li></ul></li></ul>

---

### Uzaktan kumanda düzgün şekilde çalışmıyor

- Uzaktan kumandayı kullanırken ürünün ön kısmına doğru tutun.
- Uzaktan kumandayı ürüne göre 7 m'lik çap içerisinde kullanın.
- Pilleri yenileriyle gerektiği üzere değiştirin.

---

### Otomatik Güç fonksiyonu çalışmıyor

- Harici cihaz bağlantısını kontrol edin (ör. alıcı kutusu, portatif cihaz, **Bluetooth** cihazı).

---

### LG Sound Sync çalışmıyor

- TV'nizin LG Sound Sync özelliğini desteklediğinden emin olun.
- Ürünün TV'ye optik kablo ile düzgün şekilde bağlanıp bağlanmadığını kontrol edin.
  - TV uzaktan kumandasında **Ayarlar** düğmesine basarak fonksiyonun [LG Sound Sync] kısmında açılıp açılmadığını kontrol edin.

---

### Ürünün ses düzeyi düşük

- Aşağıdaki unsurları kontrol edin ve buna göre ayarları değiştirin.
  - **LG ThinQ uygulamasını** çalıştırın, ilk ekranda [Ses ayarları] sekmesine dokununuz ve [Ses çıkışı] menüsünde [DRC] işlevini [Kapalı] olarak ayarlayın.
  - Ürün bir TV'ye bağlandığında, TV uzaktan kumandasında **Ayarlar** düğmesine basın, [Hoparlör] menüsünü seçin ve [Dijital Ses Çıkışı] ayarını [PCM] ayarından [OTOMATİK] veya [BİT AKIŞI] ayarına değiştirin.
  - Ürün DVD oynatıcı veya Blu-ray disk oynatıcı gibi bir oynatma cihazına bağlıysa, bağlı cihazın Ayarlar menüsüne gidin. [Dijital Ses Çıkışı] ayarını [PCM] ayarından [BİRİNCİL GEÇİŞ] veya [BİT AKIŞI] ayarına değiştirin. Bağlı cihazın [DRC] ayarını [KAPALI] olarak ayarlayın.
  - Ürünün Gece Modu açıksa, **Ayarlar**  düğmesi ve **Sol/Sağ** ve ardından **Yukarı/Aşağı** öğelerine basarak kapatın.

---

**Ürün USB depolama cihazını tanıyamıyor**

- Ürün, USB depolama aygıtının dosya biçimini destekleyemiyor olabilir. USB depolama aygıtını biçimlendirin ve tekrar bağlayın. Biçimlendirirken, ürün tarafından desteklenen USB depolama aygıtı biçimlerine başvurun ve uygun bir dosya biçimi seçin.

---

**Bluetooth cihazı eşleştiremiyor**

- **Bluetooth** cihazında Ayarlar düğmesine basın ve **Bluetooth** fonksiyonunun etkinleştirildiğinden emin olun. **Bluetooth** etkinse, kapatıp açın ve yeniden deneyin.
- Ürün ve **Bluetooth** cihazı arasındaki engelleri kaldırın.
- **Bluetooth** eşleştirmesi (bağlantı) **Bluetooth** cihazının türüne veya çevredeki ortama göre düzgün çalışmıyor olabilir.

---

## Ağ Bağlantısı Hataları

---

Sorun	Çözüm
Ürün LG ThinQ uygulamasına bağlanamıyor	<ul style="list-style-type: none"><li>• Bağlantı, mikrodalga fırınlar ve tıbbi cihaz gibi kablosuz dalgaları kullanan diğer elektrikli cihazlar tarafından rahatsız edilirse, düzgün olmayabilir. Ürünü diğer ev aletlerinden 1 m uzağa kurun.</li><li>• Kablosuz yönlendiricinizi kapatın ve tekrar açın.</li><li>• Akıllı telefonunuzun Wi-Fi fonksiyonunun açık olduğundan emin olun. Wi-Fi bağlantı durumunu akıllı telefonunuzun ayarlarından kontrol edebilirsiniz.</li><li>• Ürünün ve akıllı telefonun aynı Wi-Fi ağında olduğundan emin olun.</li></ul>

---

## Ürün Wi-Fi ağına bağlanmıyor

- Kablosuz yönlendiricinizi kapatıp tekrar açtınız mı?
  - Ürünü kapatın ve tekrar açın.
- Yeni bir kablosuz yönlendirici kurdunuz mu?
  - Ürünün ağ ayarlarını yeniden yapılandırmanız gereklidir.
- Kablosuz yönlendiricinin ayarlarını değiştirdiniz mi?
  - Yönlendirici parolası bazı özel karakterler ( ` ' " + / \ ; - \_ ^ & ( ) < > gibi) veya ifadeler içeriyorsa, Soundbar bağlanmayabilir. İngilizce harf ve sayı kombinasyonu kullanarak bir parola ayarlamanız önerilir.
  - Kablosuz yönlendiricinin güvenlik türünü WPA2 olarak ayarlamanız önerilir.
- Yönlendiricinin fişini çıkarın ve 10 saniye sonra tekrar takın. Ardından ağ geri geldikten sonra bağlanmayı deneyin.
- Yönlendiricinizdeki kablosuz kanalı değiştirmek kablosuz girişimi azaltmaya yardımcı olabilir. (En yaygın yönlendiricilerin kablosuz kanalını aşağıdaki gibi değiştirebilirsiniz. Tüm bilgiler için yönlendiricinin kullanım kılavuzuna bakın.)
  - ① Akıllı telefon, PC veya MAC'te IP adresini girin veya yönlendirici kurulum sayfasında oturum açmak için kurulum sihirbazı CD'sini kullanın. Bu yalnızca, yönlendirici ağı Wi-Fi veya Ethernet kablosuyla bağlandığında yapılabilir.
  - ② Kablosuz ayarlar sayfasını bulun ve 2,4 GHz / 5 GHz ağınızın kablosuz kanalını değiştirin. "Otomatik" kanalı etkinse, devre dışı bırakın ve özel bir kanal belirleyin.
    - Yönlendirici kanalı 2,4 GHz, kanal 6 / kanal 11
    - Yönlendirici kanalı 5 GHz, kanal 48 / kanal 149
  - ③ Ayarları kaydedin ve kablosuz yönlendiriciyi yeniden başlatın.
    - Güç kablosunu yönlendiriciden çıkarın, 5 saniye bekleyin ve güç kablosunu yeniden takın. Yönlendirici tamamen açıldığında, tekrar bağlamayı deneyin.

## Uygulama Hataları

Sorun	Çözüm
Uygulama düzgün çalışmıyor	<ul style="list-style-type: none"><li>• Uygulamayı çalıştırırken hata aldınız mı?<ul style="list-style-type: none"><li>- Cihazın gücünün açık olduğundan emin olun.</li><li>- Çalıştırmak istediğiniz uygulamanın akıllı telefonunuzun işletim sistemini desteklediğinden emin olun. Desteklenen işletim sistemlerini doğrulamak için uygulama üreticisinin web sitesini ziyaret edebilirsiniz.</li><li>- Uygulamanın son sürümüne sahip olduğunuzdan emin olun. Uygulamayı Google Play veya App Store'da arayın ve yan kısmında bir <b>Güncelle</b> düğmesinin olup olmadığını kontrol edin. Son sürüm değilse <b>Güncelle</b> düğmesine dokununuz.</li></ul></li><li>• Hata henüz çözülmediyse, yüklenen <b>LG ThinQ uygulamasıyla</b> başka bir akıllı telefon kullanarak bağlamayı deneyin.</li></ul>
Chromecast düzgün çalışmıyor	<ul style="list-style-type: none"><li>• Soundbar'ı kurduktan sonra Chromecast düzgün çalışmıyorsa, sorunu <b>LG ThinQ uygulamasından</b> çözebilirsiniz.<ol style="list-style-type: none"><li>① Akıllı telefonunuzun TV'nizle aynı Wi-Fi ağına bağlı olduğundan emin olun.</li><li>② <b>LG ThinQ uygulamasını</b> yükleyin ve başlatın.</li><li>③ <b>LG ThinQ uygulamasını</b> başlattıktan sonra, Chromecast Built-in işlevini etkinleştirmek için aşağıdaki adımları izleyin.<ul style="list-style-type: none"><li>- Ana ekranın sağ üst köşesindeki <b>Ayarlar</b>  seçeneğine girin → 'Chromecast Ayarları' seçeneğine girin → 'Etkinleştir' seçeneğine girin → 'Kabul et' düğmesine tıklayın.</li></ul></li></ol></li></ul>

## Alexa oturum açma düzgün çalışmıyor

- **LG ThinQ uygulamasında** Amazon Alexa girişini seçtiğinizde bir hata alıyor musunuz?
  - LG Soundbar AlexaLoginManager uygulamasını Google Play veya App Store'dan indirdikten sonra yükleyip yüklediğinizi kontrol edin.
  - Cep telefonunuzun internetinin düzgün çalışıp çalışmadığını kontrol edin.
  - Amazon Alexa için geçerli bir hesap ve şifre girip girmediğinizi kontrol edin.
- ★ Lütfen bu işlevselliğin belirli ülkelerdeki Amazon servis destek politikasına bağlı olarak sınırlı olabileceğini unutmayın.

## Kablosuz Bağlantı Sorunları

Sorun	Çözüm
Bu cihaz, kablosuz enterferansa sahip olabilir.	<ul style="list-style-type: none"><li>• Ürünü ve kablosuz subwoofer'ı birbirlerine olabildiğince yakın kurun.</li><li>• Ürünü metal aksamı mobilya üzerine monte etmeyin.</li><li>• Kablosuz bağlantı, zayıf sinyal bulunan alanlarda düzgün çalışmayabilir.</li></ul>
Bluetooth bağlantısı düzgün çalışmamaya veya gürültü oluşmasına neden oluyor	<ul style="list-style-type: none"><li>• <b>Bluetooth</b> kullanırken gürültü duyuyor musunuz veya düzgün çalışmama durumunu yaşıyor musunuz?<ul style="list-style-type: none"><li>- Vücudunuzun herhangi bir kısmının <b>Bluetooth</b> cihazı veya ürün ile temas etmesine izin vermeyin.</li><li>- <b>Bluetooth</b> cihazı duvara veya kuytu bir noktaya kurmayın.</li><li>- Ürün ve <b>Bluetooth</b> cihazı arasındaki engelleri kaldırın.</li><li>- <b>Bluetooth</b> cihazı ürünün yakınına kurun.</li></ul></li><li>• <b>Bluetooth</b> cihazı üründen çok uzakta olursa, <b>Bluetooth</b> bağlantısı kesilebilir veya arızalar oluşabilir.<ul style="list-style-type: none"><li>- <b>Bluetooth</b> cihazını ürünle aynı frekansı kullanan kablosuz yönlendirici, tıbbi cihaz ve mikrodalga fırın gibi cihazlardan 1 m uzağa kurun.</li></ul></li></ul>

## Demo Modunun Kapatılması

Sorun	Çözüm
Uzaktan kumanda çalışmıyor	<ul style="list-style-type: none"><li>• <b>Fonksiyon</b> @ düğmesine birkaç kez bastıktan sonra bile durum ekranındaki metin değişmiyor mu?</li><li>• Durum ekranında yalnızca “<b>DEMO</b>” metnini mi görüyorsunuz?<ul style="list-style-type: none"><li>- Üründe demo modu etkinleştirilmiş olabilir. Ürünün güç kablosunu çıkarın ve tekrar takın.</li><li>- Uzaktan kumanda yine de çalışmıyorsa, üründeki <b>Ses Düzeyi</b> ⊕ ⊖ düğmesine basarak ses düzeyini 2'ye ayarlayın, ardından <b>Fonksiyon</b> @ düğmesini yaklaşık 5 saniye basılı tutun. Seçilen mevcut fonksiyon durum ekranında görünürse bu durum demo modunun kapatıldığını gösterir.</li></ul></li></ul>

## Güvenlik Önlemleri



**DİKKAT**  
**ELEKTRİK ÇARPMASI RİSKİ**  
**AÇMAYIN**



**DİKKAT:** ELEKTRİK ÇARPMASI RİSKİNİ AZALTMAK İÇİN, KAPAĞI (VEYA ARKA KISMI) ÇIKARMAYIN. CİHAZIN İÇİNDE KULLANICININ SERVİS UYGULAYABİLECEĞİ BİR PARÇA YOKTUR. SERVİS HİZMETİ ALMAK İÇİN YETKİLİ SERVİS PERSONELİNE BAŞVURUN.



Bir eşkenar üçgen içerisinde bulunan ve ucu ok ile gösterilen bu yıldırım işareti, kullanıcıyı ürün içerisinde güçlü miktarda elektrik çarpmasına neden olabilecek yalıtımsız tehlikeli elektrik voltajı varlığı konusunda uyarmaktadır.



Bir eşkenar üçgen içerisinde bulunan ünlem işareti, kullanıcıyı ürün ile birlikte verilen kullanım kılavuzu içerisinde önemli işletim ve bakım (servis) yönergelerinin bulunduğu konusunda uyarmaktadır.

### UYARI:

- YANGIN VEYA ELEKTRİK ÇARPMASI TEHLİKESİNİ ÖNLEMELİK İÇİN, ÜRÜNÜ YAĞMUR VEYA RUTUBETE MARUZ BIRAKMAYIN.
- Bu üniteyi, kitaplık ve benzeri bir ünite gibi dar bir alan içine yerleştirmeyin.

### DİKKAT:

- Bu ürünün çevresinde yüksek voltajlı ürünler kullanmayın. (ör. Elektrikli sinek kovucu) Bu ürün elektrik şoku nedeniyle arızalanabilir.
- Yanan mum gibi çıplak alev kaynakları cihaz üzerine yerleştirilmemelidir.
- Havalandırma açıklıklarının önünü kapamayın. Cihazın kurulumunu üreticinin talimatları çerçevesinde yapın. Kabin etrafında bulunan havalandırma amaçlı yarı ve açıklıklar ürünün sağlıklı çalışması ve aşırı ısınmasını engellemek için yapılmıştır. Bu havalandırma açıklıkları, ürünü hiçbir zaman yatak, divan, halı veya benzeri zeminlerin üzerine koyarak bloke edilmemelidir. Ürün, sağlıklı bir hava akışı sağlamadığı ve üreticinin koşullarını karşılamayan kütüphane veya raf gibi kapalı yerlere yerleştirilmemelidir.
- Elektrik Fişi, devre kesici aygıttır. Acil bir durumda, Elektrik Fişi kolayca erişilebilir olmalıdır.

- Cihazı suya (damlama ya da sıçrama) maruz bırakmayın ve vazo gibi sıvı dolu nesnelere cihazın üzerine konulmamalıdır.
- Ürün kimliği ve besleme değerlerini içeren güvenlik işaretleme bilgileri için, lütfen ürünün alt tarafında veya diğer yüzeylerinde bulunan ana etikete bakın.

### **Adaptör kullanan modeller için**

Yalnızca bu cihazla birlikte verilen AC adaptörünü kullanın. Başka bir aygıtın veya başka bir üreticinin güç adaptörünü kullanmayın. Başka bir güç kablosunun ve güç kaynağının kullanılması cihazınıza zarar verebilir ve garantinizi geçersiz kılabilir.

### **Pil kullanan modeller için**

Bu cihaz taşınabilir pil veya akü ile donatılmıştır.

**DİKKAT:** Pil yanlış türde bir pille değiştirildiğinde yangın veya patlama riski vardır.

### **Piller veya pil takımı cihazdan**

**nasıl güvenle çıkarılır:** Eski pilleri veya pil takımını çıkarmak için, montaj adımlarını ters sırayla izleyin. Çevrenin kirlenmesini ve insan ve/veya hayvan sağlığına gelebilecek olası tehditleri önlemek için, eski piller veya pil takımları, belirlenen toplama noktalarında uygun bir kutu içine konmalıdır. Pilleri veya pil takımını diğer atıklarla birlikte atmayın. Yerel, ücretsiz karşılama sistemleri olan pilleri veya pil takımlarını kullanmanız önerilir (bölgenizde bulunmayabilir). Piller veya pil takımı güneş ışığı, ateş veya benzeri aşırı ısıya maruz bırakılmamalıdır.

### **Dahili pil bulunan modeller için**

11,6 kPa değerinden düşük basınçta ve 15,000 m rakımın üstünde saklamayın veya taşımayın.

- Pilin yanlış türde bir pil ile değiştirilmesi korumayı ortadan kaldırabilir (ör. bazı lityum pil türleri için);
- Pilin ateşe veya sıcak bir fırına atılması ya da mekanik olarak ezilmesi veya kesilmesi patlamayla sonuçlanabilir;
- Pilin aşırı derecede yüksek sıcaklıktaki ortama bırakılması, patlamaya veya yanıcı sıvı ya da gaz sızıntısına sebep olabilir;
- Pil aşırı derecede düşük hava basıncına maruz kalırsa patlayabilir veya yanıcı sıvı ya da gaz sızıntısı oluşabilir.

## Eski cihazınızın atılması



1. Tüm elektrikli ve elektronik atıklar, devlet ya da yerel yetkililer tarafından belirlenen toplama merkezlerinde ayrı olarak imha edilmelidir. Atık elektrikli ve elektronik aletler belediyeler tarafından kurulan toplama noktalarına teslim edilmeli veya aldığınız yeni ürünü satıcınıza adresinize teslim ederken, satıcınızdan atık elektrikli ve elektronik aletinizi teslim almasını istemelisiniz.
2. Atık ürünün doğru imhası çevre ve insan sağlığı üzerindeki potansiyel olumsuz sonuçların engellenmesine yardımcı olacaktır.
3. Eski ürününüzün imhası hakkında daha fazla bilgi için lütfen belediyeniz ya da ürünü aldığınız mağaza ile iletişime geçiniz. ([www.lg.com/global/recycling](http://www.lg.com/global/recycling))
4. AEEE Yönetmeliğine Uygundur.
5. Bu işareti içeren ürünler tehlikeli madde içerebilir. Ürünler içerisindeki tehlikeli maddeler çevre kirlenmesine veya yaralanma/ölüme sebebiyet verebilir.

## Atık pillerin/akümülatörlerin imha edilmesi

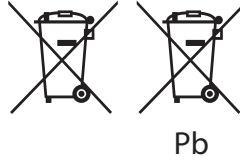

Pb

1. Eğer pil %0,0005 üzerinde civa, %0,002 üzerinde kadmiyum, %0,004 üzerinde kurşun içeriyorsa bu sembol yanında, civa(Hg), kadmiyum(Cd) ve kurşun(Pb) sembolleri de bulunur.
2. Tüm piller/akümülatörler, belediye atık sisteminden ayrı olarak, yerel makamlarca ya da devlet tarafından belirlenmiş toplama tesislerinde imha edilmelidir.
3. Eski pillerinizin/akümülatörlerinizin doğru şekilde atılması, çevre ve insan sağlığı üzerinde oluşabilecek potansiyel olumsuz sonuçların önlenmesine yardımcı olacaktır.
4. Eski pillerinizin/akümülatörlerinizin imha edilmesi ile ilgili daha ayrıntılı bilgi için lütfen belediye, ilgili yerel çöp toplama hizmet merkezi ya da ürünü satın aldığınız mağaza ile temasa geçin. (<http://www.lg.com/global/sustainability/environment/take-back-recycling/global-network-europe>)

**Ürünün kurulumunun yetkili servis tarafından yapılması önerilir.**

### **Enerji Tasarrufu Bilgileri**

- Eger uzun bir süre ürünü kullanmazsanız fişini çekiniz.
- Eğer ürün çalışmazsa ya da belirli bir süre boyunca herhangi bir düğmeye girişi yoksa, otomatik olarak yedek moduna geçer (eğer ürün otomatik güç kapama'yı destekliyorsa, "on" olarak ayarlayınız.)
- Ürünü kullanmadığınız zamanlarda kapalı tutunuz.

### **NAKLİYE VE TAŞIMA SIRASINDA DİKKAT EDİLMESİ GEREKENLER**

1. Cihazın fişini prizden çıkarınız.
2. Taşıma sırasında cihazın darbe görmesini önleyiniz.
3. Ürünü normal kullanma konumunda taşıyınız, yana ve arkaya yatırmayınız.
4. Taşıma sırasında cihazın üstüne ağır bir şey koymayınız.



A series of ten horizontal dashed lines spanning the width of the page, intended for writing.



A series of ten horizontal dashed lines spanning the width of the page, intended for writing.

