



MANUEL DU PROPRIÉTAIRE

# Haut-parleur portable omnidirectionnel

---

Veillez lire attentivement ce manuel avant d'utiliser votre appareil et conservez-le pour référence ultérieure.

Modèle

RP4

RP4B

RP4BE

RP4G

# Guide rapide sur le haut-parleur portable omnidirectionnel

## | Séquence simple de mise en service

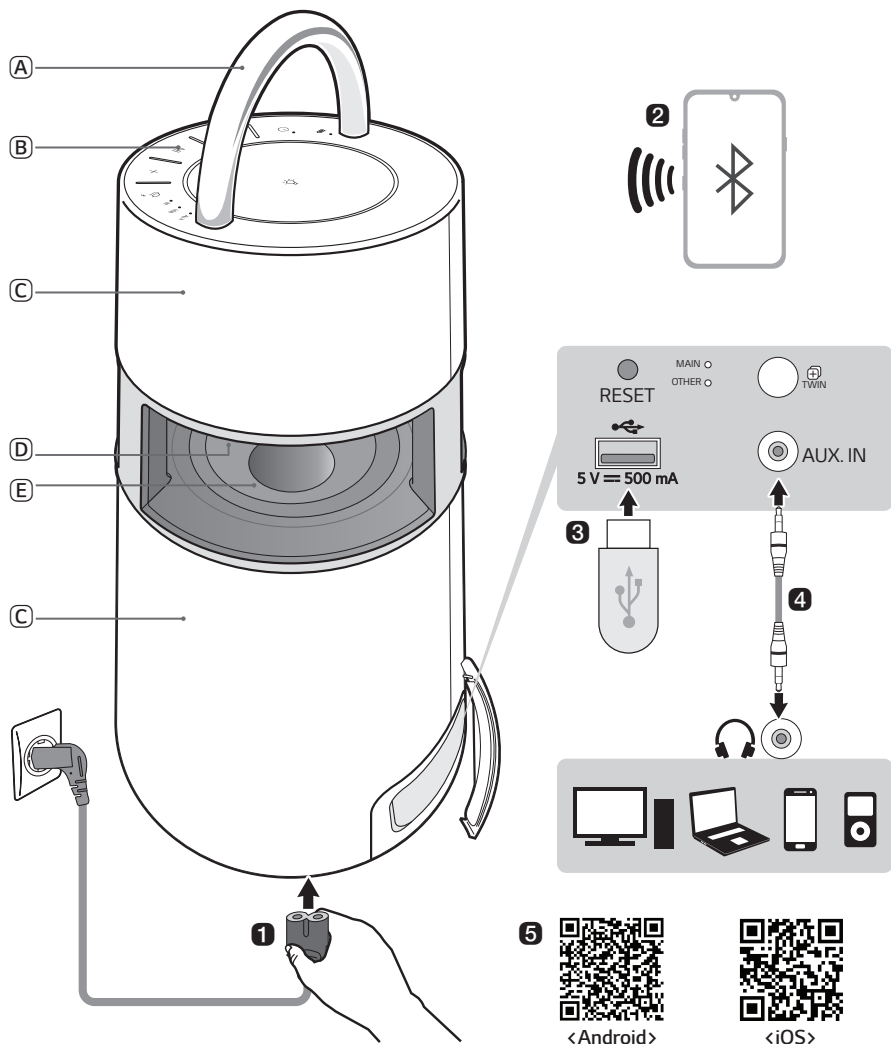





- (A) Poignée
- (B) Commandes
- (C) Haut-parleur
- (D) Éclairage d'ambiance
- (E) Haut-parleur de graves

## 1 Connectez le cordon d'alimentation au produit pour le charger avant de l'utiliser. La prise de courant se trouve sur le fond du produit.

---



## 2 Connexion du haut-parleur à un téléphone intelligent à l'aide de Bluetooth (→ Voir «Connexion d'un téléphone intelligent au produit via Bluetooth » à la page 12.)

---

- 1 Appuyez sur le bouton **Alimentation**  pour mettre le produit sous tension.
- 2 Tenez le bouton **Fonction**  sur le produit enfoncé jusqu'à ce que vous entendiez un son de notification. Le voyant **Bluetooth** clignote pendant 60 secondes.
- 3 Appuyez sur la touche **Paramètres**  de votre téléphone intelligent et sélectionnez  **Bluetooth**. Activez la fonction **Bluetooth**. ( Inactif >  Actif)
- 4 Dans la liste des périphériques du téléphone intelligent, relevez et touchez « LG-RP4(XX) ».
- 5 Une fois le téléphone intelligent connecté au produit par **Bluetooth**, le voyant **Bluetooth** s'allume. Lancez la lecture de la pièce musicale désirée dans l'application musicale de votre téléphone intelligent.



## 3 Lecture de musique à partir d'un périphérique USB (→ Voir «Connexion à l'USB » à la page 17.)

---

- 1 Ouvrez le couvercle arrière du produit et branchez le périphérique de stockage USB dans la prise USB.
- 2 Appuyez sur le bouton **Alimentation**  pour mettre le produit sous tension.
- 3 Appuyez plusieurs fois sur le bouton **Fonction**  du produit pour sélectionner la fonction USB. Le voyant USB s'allume.
- 4 Appuyez sur le bouton **Lecture/Pause**  pour écouter la musique.

## 4 Connexion à un périphérique externe (→ Voir « Connexion à un périphérique externe » à la page 19.)

---

- 1 Ouvrez le couvercle arrière du produit et connectez l'appareil externe dans la prise AUX. IN à l'aide d'un câble stéréo à fiche 3,5 mm.
- 2 Appuyez sur le bouton **Alimentation**  pour mettre le produit sous tension.
- 3 Appuyez sur le bouton **Fonction**  du produit à plusieurs reprises pour sélectionner AUX. Le voyant AUX s'allume. Si vous faites jouer une pièce musicale sur le périphérique externe connecté, vous pourrez l'entendre sur ce produit.

## **5 Connexion à l'application LG XBOOM (→ Voir «Connexion à l'appli LG XBOOM » à la page 21.)**

---

- ① Trouvez **l'application LG XBOOM** dans la boutique Google Play ou l'App Store et installez-la sur votre téléphone intelligent.
- ② Lancez **l'application LG XBOOM** et utilisez ses fonctionnalités.

## **6 Économie d'énergie (→ Voir «Mode Économie d'énergie » à la page 26.)**

---

S'il n'y a pas de lecture ou de pression de bouton pendant 15 minutes, le produit s'éteint automatiquement. Vous pouvez activer ou désactiver cette fonction [Gestion automatique de l'alimentation] dans **l'application LG XBOOM**.

# Table des matières

## Guide rapide sur le haut-parleur portable omnidirectionnel

- 2 Séquence simple de mise en service

## Explorer le produit

- 6 Dessus
- 8 Arrière

## Charge

- 10 Charge de la batterie
- 11 Vérification de l'état de la batterie

## Connexion à Bluetooth

- 12 Connexion d'un téléphone intelligent au produit via Bluetooth
- 15 Connexion avec deux téléphones intelligents

## Connexion à l'USB

- 17 Connexion du produit à un périphérique de stockage USB

## Connexion à un périphérique externe

- 19 Connexion via un câble stéréo à fiche 3,5 mm

## Connexion à l'appli LG XBOOM

- 21 Installation de l'appli

## Utilisation du mode Wireless Party Link-Twin

- 23 Connexion de deux enceintes

## Fonctions supplémentaires

- 25 Réinitialisation du produit
- 25 Initialisation du logiciel
- 26 Mode Économie d'énergie

## Mesures de sécurité

- 27 Sécurité et réglementation

## Avant de signaler un dysfonctionnement de l'appareil

- 30 Dépannage

## Annexe

- 32 Caractéristiques techniques
- 33 Marques déposées et licences
- 34 Manipulation de l'appareil

# Explorer le produit

## Dessus

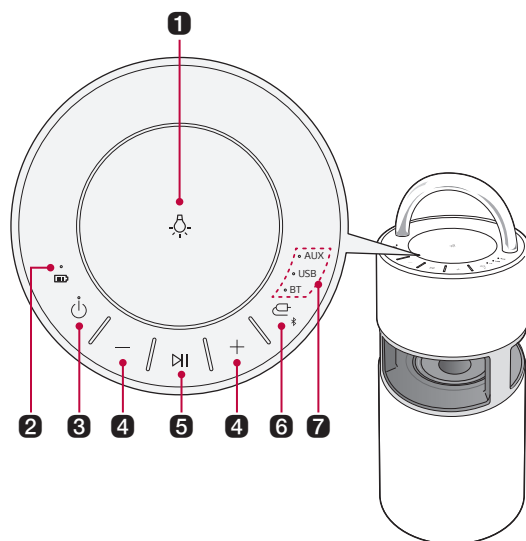

### 1 Éclairage d'ambiance

Appuyez sur le bouton pour sélectionner l'éclairage d'ambiance souhaité.

#### Éclairage d'ambiance

Ambiance	Nature	Fête	Désactivé
----------	--------	------	-----------

- Tenez le bouton **Éclairage d'ambiance**  enfoncé pour éteindre l'éclairage d'ambiance.

### 2 DEL de la batterie

Elle permet vérifier le niveau de charge de la batterie et son état. (→ Voir « Vérification de l'état de la batterie » à la page 11.)

### 3 Puissance

Il permet d'allumer ou d'éteindre le produit.

- Si vous tenez le bouton **Alimentation**  enfoncé pendant 2 secondes lorsque le produit est allumé, vous pouvez voir l'état de la batterie sur la DEL de la batterie.

### 4 Volume

Il contrôle le niveau sonore du haut-parleur.

## 5 Lecture/Pause

Appuyez sur le bouton pour faire fonctionner le produit.

Fonction	Fonctionnement	Comment l'utiliser
USB/BT	Lecture/Pause	Appuyez sur le bouton.
USB/BT	Passage à la pièce musicale suivante	Appuyez deux fois rapidement sur le bouton.
USB/BT	Passage à la pièce musicale précédente	Appuyez trois fois rapidement sur le bouton.
AUX	Mise en sourdine	Appuyez sur le bouton.

## 6 Fonction

Appuyez sur le bouton à plusieurs reprises pour sélectionner le mode d'entrée ou la fonction souhaitée.

DEL de fonction	Description
BT	Il permet de connecter le produit via <b>Bluetooth</b> .
USB	Il permet de connecter le produit à un périphérique de stockage USB.
AUX	Il connecte un appareil externe portable avec un câble stéréo à prise 3,5 mm.

- Tenez le bouton **Fonction**  enfoncé pendant au moins 2 secondes puis connectez le périphérique **Bluetooth** dans les 60 secondes. (→ Voir « Connexion d'un téléphone intelligent au produit via Bluetooth » à la page 12.)
- Si aucun appareil connecté n'est détecté lorsque vous passez à la fonction **Bluetooth**, la DEL BT clignote pendant 60 secondes.

## 7 DEL de fonction



Indique le mode d'entrée ou l'état de la connexion **Bluetooth**.

### ATTENTION

- Placez le produit à une distance sûre, hors de portée de des enfants. Sinon, le produit risque de tomber et de provoquer des blessures corporelles et/ou des dommages matériels.
- Veillez à ce que le haut-parleur ne tombe pas. Sinon, cela pourrait entraîner un dysfonctionnement du haut-parleur et provoquer des blessures corporelles et/ou des dommages matériels.

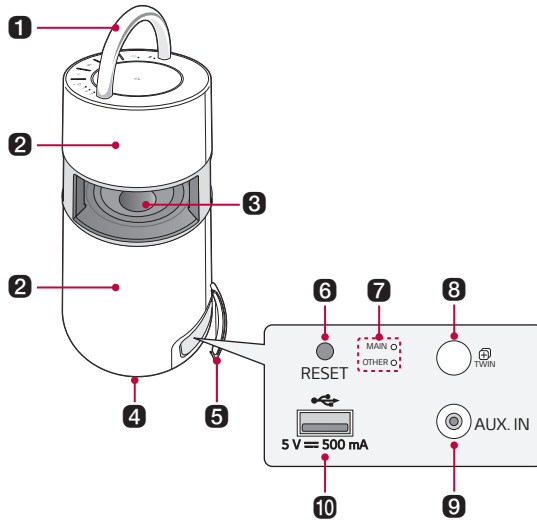
## Arrière



<b>1</b> Poignée	Elle sert à transporter le haut-parleur.
<b>2</b> Enceinte	Le son provient de l'ensemble du produit.
<b>3</b> Haut-parleur de graves	Ce haut-parleur ne reproduit que les graves.
<b>4</b> Prise de courant	Vous y branchez le cordon d'alimentation pour charger la batterie du produit.
<b>5</b> Couvercle arrière	Assurez-vous de bien fermer le couvercle arrière après utilisation.
<b>6</b> RESET 	Lorsque le produit ne fonctionne pas correctement, utilisez un objet pointu tel qu'une épingle pour appuyer sur le petit bouton de réinitialisation.
<b>7</b> DEL de liaison sans fil	Vous pouvez vérifier l'état de la connexion en mode Wireless Party Link-Twin .
<b>8</b> TWIN 	Vous pouvez connecter deux produits en mode Wireless Party Link-Twin .
<b>9</b> AUX. IN	Vous pouvez connecter le produit à un appareil portable externe avec un câble stéréo à fiche 3,5 mm pour écouter de la musique.
<b>10</b> Port USB	Branchez-y un périphérique de stockage USB pour écouter de la musique sur ce périphérique.

---

**⚠ ATTENTION**

- N'exposez pas le produit à la lumière du soleil pendant une longue période afin d'éviter toute décoloration.
  - Faites attention lorsque vous utilisez le produit à l'extérieur car la poignée peut devenir chaude après une exposition prolongée au soleil.
  - Soyez prudent car vous pourriez endommager le produit si vous touchez au haut-parleur de graves avec la main.
-

# Charge

## | Charge de la batterie

Ce produit est équipé d'une batterie intégrée. Chargez la batterie suffisamment avant d'utiliser le produit. La prise se trouve sur le fond du produit.

- 1 Connectez le cordon d'alimentation dans la prise du produit.
- 2 Branchez la fiche d'alimentation dans une prise de courant.

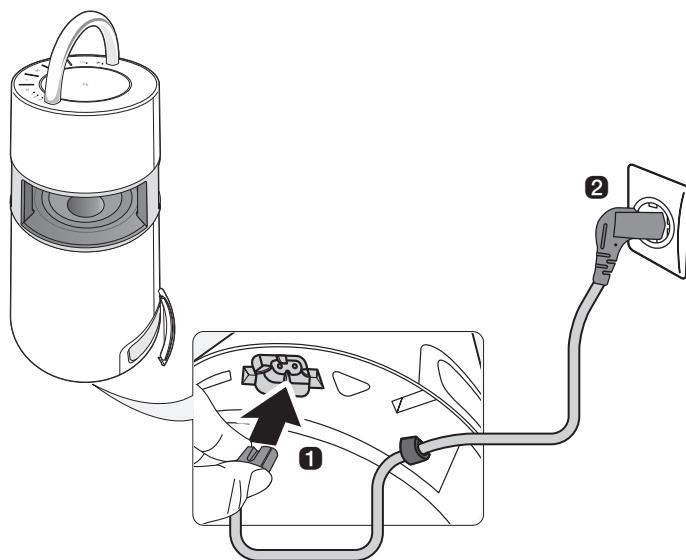

---



### ✓ Remarque

- Il faut environ 5 heures pour charger complètement la batterie. Le temps de charge peut varier en fonction de l'état de la batterie ou de l'état de fonctionnement du produit.
  - Une fois la batterie entièrement chargée, vous pouvez utiliser l'enceinte pendant environ 10 heures.
-

# Vérification de l'état de la batterie

## État de la charge

Lorsque la batterie du produit commence à se charger, vous pouvez voir l'état de charge avec la DEL de la batterie.

DEL de la batterie	DEL d'état	État de la batterie
	S'allume en vert.	La charge est terminée.
	Allumée rouge.	La charge est en cours.



### ✓ Remarque

- L'écoute de musique pendant la charge peut prolonger le temps de charge.
- Lorsque la batterie de l'enceinte est entièrement chargée alors qu'elle est éteinte, le voyant de la batterie s'allume en vert pendant 15 secondes, puis s'éteint.

## État de l'utilisation

Lorsque le produit est allumé, l'état de la batterie s'affiche sur la DEL de la batterie pendant 3 secondes.

Si vous tenez le bouton **Alimentation**  enfoncé pendant 2 secondes alors que le produit est allumé, la DEL de la batterie affichera le statut de la batterie pendant 3 secondes.

DEL de la Batterie	Statut des DEL	État de la Batterie
	S'allume en vert.	Le niveau de la batterie est supérieur à 70 %.
	S'allume en orange.	Le niveau de batterie restant est de 70 à 10 %.
	Clignote en rouge de façon continue et émet une notification sonore une fois.	Le niveau de la batterie est inférieur à 10 %, et il faut recharger la batterie.

### ✓ Remarque

- L'état de la batterie ne peut pas être vérifié pendant la charge.

# Connexion à Bluetooth

## Connexion d'un téléphone intelligent au produit via Bluetooth

Vous pouvez lire les fichiers de musique stockés sur un périphérique **Bluetooth** ou exécuter des applications musicales pour écouter de la musique avec ce produit.

### Vérifiez d'abord les points suivants.

- Voici les spécifications **Bluetooth** du produit.
  - Version : 4.0
  - Codec : SBC, AAC
- La façon de connecter l'appareil au produit peut différer selon le type et le modèle de l'appareil **Bluetooth**. Pour savoir comment connecter le produit, reportez-vous au manuel de l'utilisateur du périphérique **Bluetooth** à connecter.

Sélectionnez le menu [Bluetooth] sur l'écran des **Paramètres** du téléphone intelligent.

La méthode d'accès au menu peut différer selon le fabricant et le modèle du téléphone intelligent.

- 1 Appuyez sur le bouton **Alimentation** (🔘) du produit pour le mettre sous tension.  
Tenez le bouton **Fonction** (🔘) du produit enfoncé jusqu'à ce que vous entendiez un son de notification. La DEL **Bluetooth** clignote pendant 60 secondes.

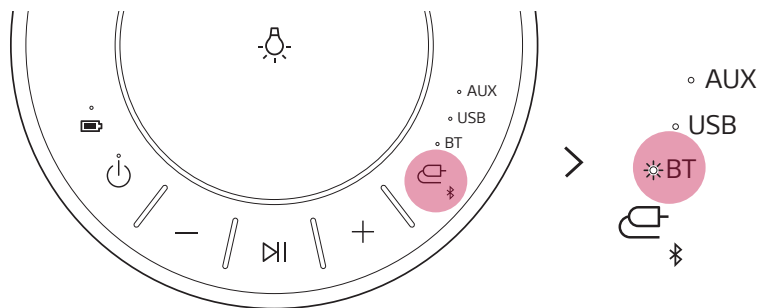

- 2 Appuyez sur le bouton Paramètre (⚙️) / (⚙️) de votre téléphone intelligent et sélectionnez **Bluetooth**.

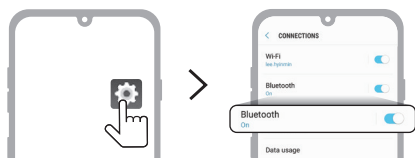

<Téléphone Android>



<iPhone>

3 Activez la fonction **Bluetooth**. (🔴 Inactive > 🔵 Active)

4 Vous verrez une liste des appareils connectables sur l'écran du téléphone intelligent. Relevez et touchez « LG-RP4(XX) ».

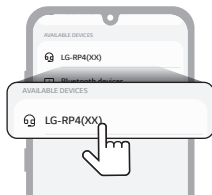

5 Une fois le téléphone intelligent connecté au produit via **Bluetooth**, la DEL **Bluetooth** s'allume.

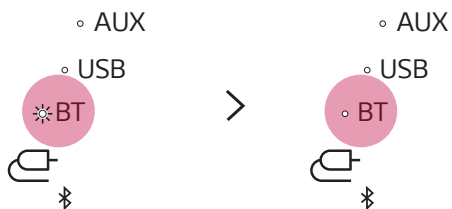

6 Si le LG-RP4(XX) ne s'affiche pas dans la liste, tapez sur l'icône **Refresh** (🔄) sur un téléphone Android ou redémarrez **Bluetooth** sur un iPhone.

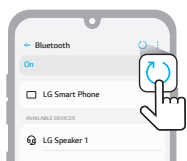

< Téléphone Android >



< iPhone >

7 Sélectionnez une pièce musicale sur le téléphone intelligent pour la faire jouer.



---

✔ **Remarque**

- Plus le dispositif **Bluetooth** est proche de l'enceinte, meilleure sera la connexion.
  - Si le périphérique **Bluetooth** n'est pas connecté, la DEL **Bluetooth** clignote. Rejumelez le produit.
  - Lorsque vous utilisez **Bluetooth**, réglez le volume du périphérique **Bluetooth** à un niveau approprié.
  - XX sont les deux derniers chiffres de l'adresse **Bluetooth**. Un exemple serait « LG-RP4(08) ».
  - Lorsque ce produit est sous tension, si vous tentez de connecter le produit à un produit **Bluetooth** avec un historique de connexion, le produit s'allumera automatiquement et se connectera au périphérique **Bluetooth**. (Ce n'est que pendant la charge que vous pouvez allumer ce produit à l'aide de l'**application LG XBOOM**)
-

# Connexion avec deux téléphones intelligents

## Jumelage (connexion) de plusieurs téléphones

- 1 Connectez d'abord le produit et un téléphone intelligent. (→ Voir « Connexion d'un téléphone intelligent au produit via Bluetooth » à la page 12.)
- 2 Tenez le bouton **Fonction**  du produit enfoncé jusqu'à ce que vous entendiez un son de notification. La DEL **Bluetooth** clignote pendant 60 secondes.

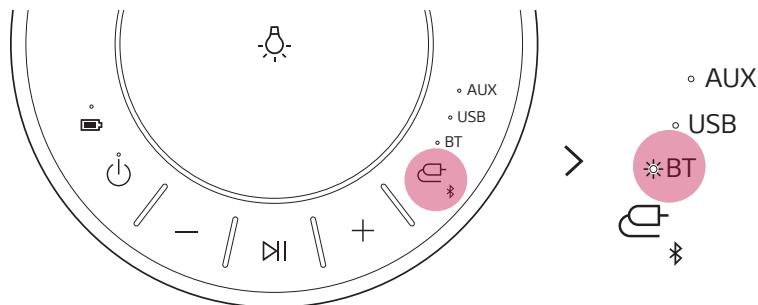

- 3 Connectez un téléphone intelligent supplémentaire au produit dans les 60 sec. (→ Voir « Connexion d'un téléphone intelligent au produit via Bluetooth » à la page 12.)

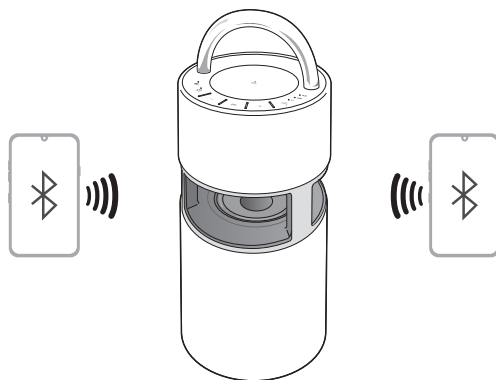

4 Lorsque deux téléphones intelligents et le produit sont connectés, le voyant DEL **Bluetooth** s'allume.

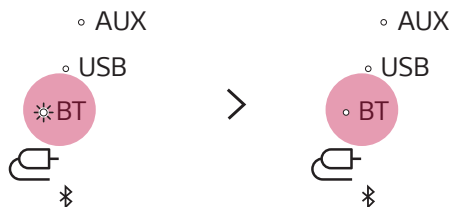

#### ✓ Remarque

- L'appairage (connexion) multi-téléphones permet de connecter jusqu'à deux téléphones intelligents.
- Même si deux téléphones intelligents sont connectés, le produit ne lit de la musique que sur un seul. Si la musique s'arrête sur le téléphone intelligent en cours de lecture, elle peut être lue sur un autre téléphone intelligent.
- Lorsque deux téléphones intelligents sont connectés et que le produit est éteint et allumé, seul le dernier téléphone intelligent connecté ou celui le plus récemment utilisé est automatiquement connecté.
- Seuls les téléphones intelligents prennent en charge l'appairage multi-téléphone (connexion). (Selon les spécifications des téléphones intelligents connectés, l'appairage multi-téléphone (connexion) peut ne pas être connecté.)

# Connexion à l'USB

Vous pouvez de la musique en connectant au produit un périphérique de stockage USB contenant des fichiers de musique.

## Connexion du produit à un périphérique de stockage USB

- 1 Ouvrez le couvercle arrière du produit et branchez le produit de stockage USB dans la prise USB.
  - Le produit ne peut pas faire jouer de fichiers d'un appareil connecté via un répartiteur USB ou un câble de produit de stockage USB.
  - Le produit ne peut pas être connecté à un dispositif de stockage USB, à un lecteur USB de type MP3 ni à un lecteur de cartes nécessitant l'installation d'un pilote de périphérique séparé.

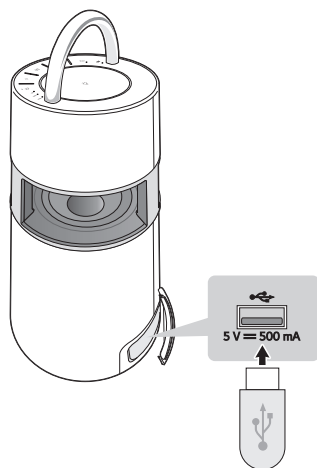

- 2 Appuyez sur le bouton **Alimentation** (🔌) pour mettre le produit sous tension.
- 3 Appuyez sur le bouton **Fonction** (📁) du produit pour sélectionner la fonction USB. La DEL de l'USB s'allume.

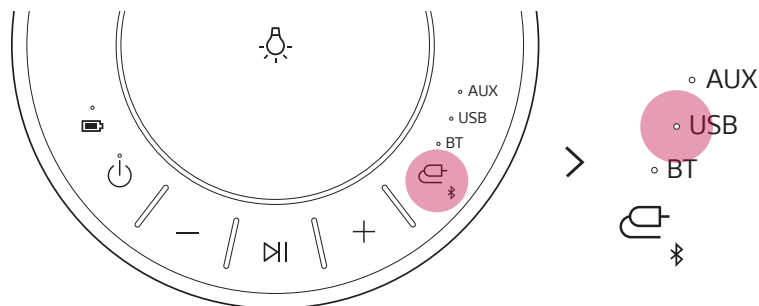

- 4 Appuyez sur la touche **Lecture/Pause** (⏮) pour écouter de la musique.

### ✓ Remarque

- Les périphériques USB avec un grand volume de stockage peuvent prendre plusieurs minutes ou plus pour parcourir les fichiers.
- LG Electronics ne peut pas être tenue responsable des pertes de données. Veuillez toujours sauvegarder les données afin de minimiser les dommages causés par la perte de données.
- Seuls les formats FAT16/FAT32 sont pris en charge (FAT/NTFS, par ex., n'est pas pris en charge).
- Lorsque le périphérique de stockage USB n'est pas correctement reconnu, la DEL USB clignote. Vérifiez si le périphérique de stockage USB est pris en charge et rebranchez-le.

## Périphériques de stockage USB pris en charge

Dispositif flash USB	USB 2.0 ou USB 1.1
----------------------	--------------------

Ce produit peut ne pas reconnaître certains périphériques de stockage USB.

## Spécifications des fichiers lisibles

Extension de fichier	Fréquence d'échantillonnage	Débit binaire
MP3	32 kHz - 48 kHz	32 kbps - 320 kbps
AMM	32 kHz - 48 kHz	40 kbps - 192 kbps

- Nombre de fichiers lisibles : 2 000 ou moins
- Nombre maximum de répertoires : 200 ou moins
- Le produit ne peut pas lire les fichiers protégés par DRM (Digital Rights Management).
- Le produit ne peut pas lire les fichiers vidéo d'un périphérique de stockage USB.

# Connexion à un périphérique externe

## Connexion via un câble stéréo à fiche 3,5 mm

Vous pouvez connecter le produit et divers appareils externes via un câble stéréo à fiche 3,5 mm pour écouter de la musique.

- 1 Ouvrez le couvercle arrière du produit et connectez le produit externe dans la prise AUX. IN via un câble stéréo à fiche 3,5 mm. (vendu séparément)

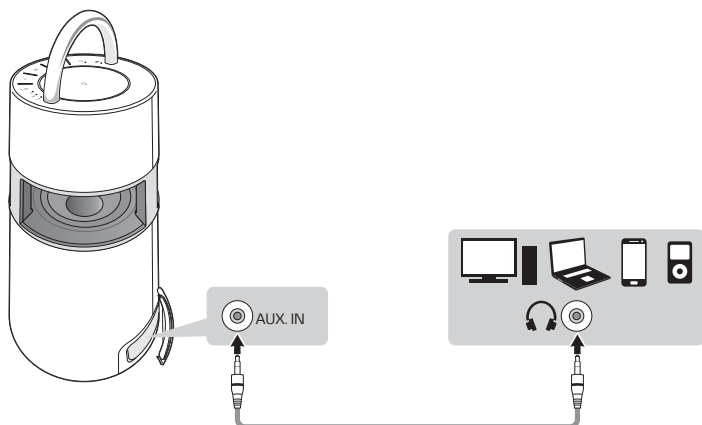

- 2 Appuyez sur le bouton **Alimentation**  pour mettre le produit sous tension.

- 3 Appuyez sur la touche **Fonction**  du produit à plusieurs reprises pour sélectionner AUX. La DEL AUX s'allume.

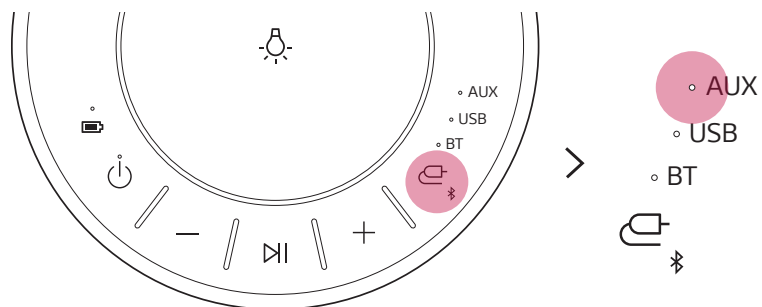

- 4 Si vous lisez de la musique sur le périphérique externe connecté, vous l'entendrez sur ce produit.

# Connexion à l'appli LG XBOOM

Utilisez les différentes fonctions de l'enceinte sur **l'appli LG XBOOM**.

## Vérifiez d'abord les points suivants.

- **L'appli LG XBOOM** est disponible dans les versions énumérées ci-dessous.
  - Système d'exploitation Android : Version 5.0 ou supérieure
  - Système d'exploitation iOS : Version 10 ou supérieure

## Installation de l'appli

Pour installer **l'appli LG XBOOM**, numérisez le code QR avec une application ou installez **l'appli LG XBOOM** depuis le Google Play ou l'App Store.

## Téléchargement avec un code QR

- 1 Numériser le code QR à droite avec une appli de lecture de code QR.
- 2 Vous serez dirigé vers la page où vous pourrez télécharger **l'appli LG XBOOM**. Touchez l'appli pour l'installer.



(SE téléphone Android)



(SE iPhone)

## Téléchargement depuis Google Play ou App Store

---

- 1 Trouvez l'**appli LG XBOOM** sur le Google Play ou l'App Store et installez-la sur votre téléphone intelligent.



Téléphone Android



iPhone

- 
- 2 Connectez le téléphone intelligent au produit via **Bluetooth**. (→ Voir « Connexion d'un téléphone intelligent au produit via Bluetooth » à la page 12.)
  - 3 Ouvrez l'**appli LG XBOOM** installée sur le téléphone intelligent.
  - 4 Suivez les directives sur l'**appli LG XBOOM**. Lisez et acceptez les conditions de service, les fenêtres de notification, les paramètres d'accès, etc.
  - 5 Commencez à utiliser les différentes fonctions de l'**appli LG XBOOM**.

---

### ✓ Remarque

- La méthode d'accès au menu peut différer selon le fabricant du téléphone intelligent et le système d'exploitation.
  - Google, Android et Google Play sont des marques commerciales de Google LLC.
-

# Utilisation du mode Wireless Party Link-Twin

Vous pouvez utiliser deux enceintes pour écouter de la musique.

## Connexion de deux enceintes

La connexion de deux produits prenant en charge le mode Wireless Party Link-Twin permet d'obtenir un son plus profond et plus riche.

### Veillez d'abord vérifier les points suivants.

- Pour utiliser le mode Wireless Party Link-Twin, il vous faut un deuxième produit qui prend en charge le jumelage sans fil.

- 1 Ouvrez le couvercle à l'arrière du produit et appuyez sur le bouton **TWIN**  pour sélectionner **MAIN** (principal) ou **OTHER** (autre). Sélectionnez **MAIN** pour un produit et **OTHER** pour l'autre produit. Attendez que la DEL MAIN ou OTHER clignote.

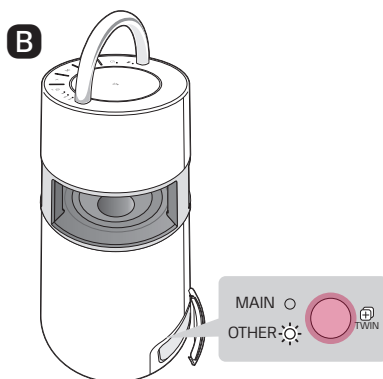
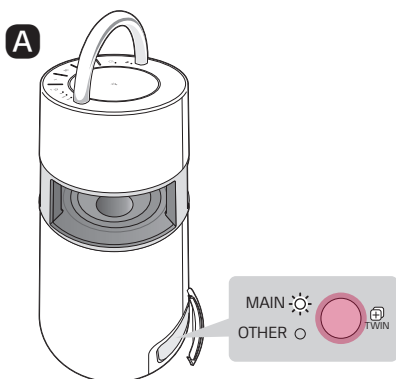

- 2 Les DEL MAIN et OTHER s'allument quand les deux produits sont connectés par mode Wireless Party Link-Twin.

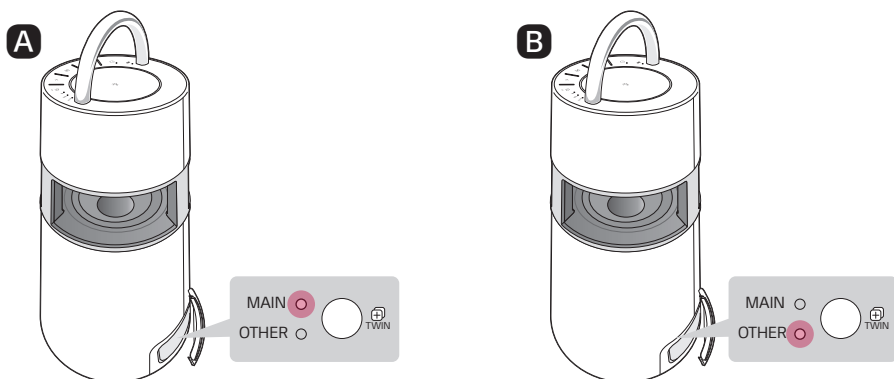

- 3 Utilisez le produit MAIN pour faire jouer de la musique.



#### ✓ Remarque

- Vous ne pouvez utiliser que certaines fonctions sur OTHER produit lorsque vous utilisez le mode Wireless Party Link-Twin.
- Si un seul des deux produits est connecté à un téléviseur via **Bluetooth**, vous ne pouvez pas utiliser le mode Wireless Party Link-Twin. Dans ce cas, les DEL MAIN et OTHER clignoteront deux fois. Pour utiliser le mode Wireless Party Link-Twin, déconnectez le produit et le téléviseur avant de réessayer de connecter le mode Wireless Party Link-Twin.
- La connexion Wireless Party Link-Twin n'est prise en charge que sur les téléphones intelligents. (La connexion Wireless Party Link peut ne pas s'établir car elle dépend des spécifications du téléphone intelligent ou du système d'exploitation (SE).)
- Lorsque vous utilisez le mode Wireless Party Link-Twin, vous ne pouvez connecter qu'un seul périphérique **Bluetooth** au produit MAIN. Le produit OTHER ne peut pas être connecté au périphérique **Bluetooth**.
- Si l'un des deux produits en liaison avec le mode Wireless Party Link-Twin est éteint, connecté à un téléviseur via **Bluetooth**, ou si vous appuyez sur le bouton **TWIN** (📺) il sera déconnecté.

# Fonctions supplémentaires

## Réinitialisation du produit

Vous pouvez réinitialiser le produit lorsqu'il ne fonctionne pas correctement.

- 1 Ouvrez le couvercle arrière du produit et utilisez un objet pointu pour appuyer sur le bouton **RESET**  pour mettre le produit hors tension.
- 2 Remettez-le ensuite sous tension en appuyant sur le bouton **Alimentation** .

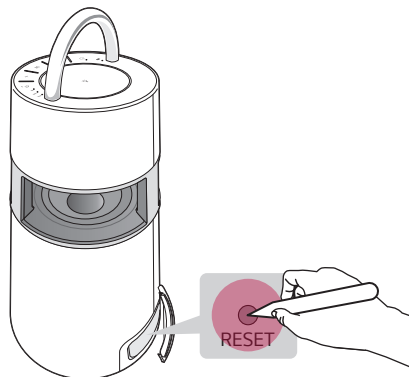

## Initialisation du logiciel

Cette fonction initialise la connexion **Bluetooth** et les paramètres du produit.

- 1 Tenez le bouton **Fonction**  du produit enfoncé pendant 7 secondes ou plus.
- 2 Toutes les DEL de fonction clignoteront quatre fois pour initialiser la connexion **Bluetooth** et tous les paramètres.

### ✓ Remarque

- Pour utiliser la fonction **Bluetooth** après avoir initialisé le produit, vous devez jumeler à nouveau le périphérique **Bluetooth**.

## Désactiver la ou les connexions au réseau sans fil.

Réglez le paramètre [Mise sous tension automatique.] sur off dans **l'appli LG XBOOM** et éteignez le produit en appuyant sur le bouton **Alimentation** .

## Mode Économie d'énergie

S'il n'y a pas de lecture ou de pression de bouton pendant 15 minutes, le produit s'éteint automatiquement. Vous pouvez activer ou désactiver le mode d'économie d'énergie comme suit.

Fonction	Comment l'utiliser
Activer	Réglez [Gestion automatique de l'alimentation] sur [Activer] dans <b>l'appli LG XBOOM</b> .
Désactiver	Réglez [Gestion automatique de l'alimentation] sur [Désactiver] dans <b>l'appli LG XBOOM</b> .

### ✓ Remarque

- Lorsque la fonction d'économie d'énergie est désactivée, le produit s'éteint uniquement quand vous appuyez sur le bouton **Alimentation**  ou lorsque la batterie est déchargée.

# Mesures de sécurité

## | Sécurité et réglementation



**ATTENTION** : AFIN DE RÉDUIRE LE RISQUE DE DÉCHARGE ÉLECTRIQUE, NE RETIREZ PAS LE COUVERCLE (ARRIÈRE). IL CONTIENT DES PIÈCES NON MODIFIABLES PAR L'UTILISATEUR, QUI DOIVENT ÊTRE MANIPULÉES EXCLUSIVEMENT PAR DU PERSONNEL QUALIFIÉ.



Ce symbole de foudre à l'intérieur d'un triangle équilatéral signifie que l'utilisateur est en présence de composants sous tension électrique non isolés, et que cette tension peut être suffisamment élevée pour constituer un risque de décharge électrique.



Le symbole d'un point d'exclamation à l'intérieur d'un triangle équilatéral avertit l'utilisateur de la présence d'instructions d'utilisation et de maintenance (entretien) importantes dans la documentation qui accompagne l'appareil.

### **MISE EN GARDE :**

- AFIN D'ÉVITER TOUT RISQUE DE DÉCHARGE ÉLECTRIQUE, N'EXPOSEZ PAS CE PRODUIT À LA PLUIE NI À L'HUMIDITÉ.
- N'installez pas ce produit dans un espace confiné, tel qu'une étagère ou un lieu similaire.

### **ATTENTION :**

- N'utilisez pas de produits à tension élevée autour de cet appareil. (p. ex. des tue-mouches électriques). Ce produit peut mal fonctionner à cause d'une décharge électrique.
- Ne posez sur l'appareil aucune source de flamme nue comme des bougies allumées.
- Ne bloquez aucun évent. Installez le produit en respectant les consignes fournies par le fabricant. Les ouvertures assurent une bonne ventilation du produit, et le protègent contre la surchauffe. Les ouvertures ne doivent jamais être obturées en plaçant le produit sur un lit, un canapé, un tapis ou toute autre surface similaire. Ce produit ne doit pas être placé dans un endroit fermé, tel qu'une bibliothèque ou une étagère, à moins d'assurer une ventilation adéquate ou que les instructions du fabricant l'autorisent.
- Le produit ne doit pas être exposé à des projections d'eau ou à des éclaboussures, et aucun objet rempli de liquide, tel qu'un vase, ne doit être posé sur le produit.
- Pour obtenir des informations sur le marquage de sécurité, l'identification du produit et les valeurs nominales d'alimentation, reportez-vous à l'étiquette principale sur le fond ou le côté du produit.
- Veillez à ce que les enfants ne touchent ni ne placent d'objets dans le canal du haut-parleur\*.
  - \* Par canal du haut-parleur s'entend l'ouverture permettant la reproduction des sons de graves dans l'enceinte du haut-parleur.

## MISE EN GARDE concernant le cordon d'alimentation

La fiche électrique permet de déconnecter le dispositif. En cas d'urgence, la fiche électrique doit être facilement accessible.

Vérifiez la page des caractéristiques techniques de ce manuel de l'utilisateur afin d'être certain des exigences actuelles.

Ne surchargez pas les prises murales. Les prises murales surchargées, desserrées ou endommagées, les rallonges, les cordons d'alimentation effilochés, ou les gaines isolantes craquelées ou endommagées constituent un danger. Chacun de ces facteurs peut entraîner un risque de décharge électrique ou d'incendie. Examinez régulièrement le cordon de votre produit. S'il paraît endommagé ou détérioré, débranchez-le, cessez d'utiliser le produit et faites remplacer le cordon par un cordon strictement identique auprès d'un point de service après-vente agréé.

Protégez le cordon d'alimentation de sorte qu'il ne puisse pas être tordu, entortillé, pincé, coincé dans une porte ou piétiné. Faites particulièrement attention aux fiches électriques, aux prises murales et au point d'où sort le cordon de l'appareil.

### Pour les modèles utilisant un adaptateur :

Utilisez uniquement l'adaptateur fourni avec ce produit. N'utilisez pas le système d'alimentation d'un autre appareil ou fabricant. L'utilisation de tout autre câble ou système d'alimentation risquerait d'endommager le produit et d'en rendre la garantie nulle et sans effet.

### Pour les modèles utilisant un dispositif laser :



Le produit utilise un système laser. Afin de garantir l'utilisation correcte de l'appareil, lisez attentivement ce manuel de l'utilisateur et conservez-le pour référence ultérieure. Pour l'entretien du produit, veuillez contacter un centre de service autorisé. Utiliser les commandes, les ajustements ou les procédures de performance autres que celles décrites ici risque d'entraîner une exposition dangereuse au rayonnement laser. Pour éviter l'exposition directe au faisceau laser, n'ouvrez pas d'ouvrir le boîtier.

**Pour les modèles utilisant une batterie :**







Cet appareil est équipé d'une batterie transportable ou de piles rechargeables.

**ATTENTION :** Risque d'incendie ou d'explosion si les piles sont remplacées par un type incorrect.

**Pour les modèles qui utilisent une batterie intégrée :**

Veuillez ne pas entreposer ni ne transporter ce produit à des pressions inférieures à 11,6 kPa (0,116 bar) et à une altitude supérieure à 15 000 m (9,32 miles). Évitez de :

- remplacer une batterie par le mauvais type qui peut contourner un fusible (comme certains types de batteries au lithium);
- éliminer une batterie dans un feu ou dans un four chaud, ou écraser ou de couper mécaniquement une batterie, cela peut provoquer une explosion ;
- stocker une batterie dans un environnement à très haute température, ce qui peut entraîner une explosion ou une fuite de liquide ou de gaz inflammable;
- exposer une batterie à une pression d'air extrêmement basse qui pourrait provoquer une explosion ou une fuite de liquide ou de fluide inflammable.

Symboles			
	Courant alternatif (CA).		Le produit est en veille.
	Courant continu (CC).		Le produit est sous tension.
	L'équipement est de classe II.		Tension dangereuse.

# Avant de signaler un dysfonctionnement de l'appareil

## I Dépannage

Si vous rencontrez les problèmes suivants lors de l'utilisation du produit, effectuez plusieurs vérifications, car ils peuvent ne pas être des dysfonctionnements.

Symptôme	Cause et solution
Aucune alimentation.	<ul style="list-style-type: none"><li>• La batterie est déchargée. Rechargez la batterie.<ul style="list-style-type: none"><li>- Chargez le produit en connectant le cordon d'alimentation dans la prise d'alimentation.</li></ul></li></ul>
Il n'y a pas de son ou le son est distordu.	<ul style="list-style-type: none"><li>• Le volume du produit ou du dispositif <b>Bluetooth</b> connecté peut être réglé au minimum. Réglez le volume du produit ou du périphérique <b>Bluetooth</b> connecté au niveau approprié.</li><li>• L'utilisation d'un appareil externe avec le son maximisé peut distordre le son. Réduisez le volume de l'appareil externe.</li></ul>
Le périphérique de stockage USB n'est pas reconnu.	<ul style="list-style-type: none"><li>• Le produit peut ne pas prendre en charge le système de fichiers du périphérique de stockage USB. Formatez le périphérique de stockage USB et reconnectez-le. Lors du formatage, vérifiez le format de périphérique de stockage USB pris en charge sur le produit et sélectionnez un système de fichiers approprié. (→ Voir « Connexion à l'USB » à la page 17.)</li></ul>
La connexion Bluetooth a échoué.	<ul style="list-style-type: none"><li>• Vérifiez si le paramètre <b>Bluetooth</b> est activé.</li><li>• Désactivez le paramètre <b>Bluetooth</b> et réactivez-le sur le périphérique <b>Bluetooth</b>.</li><li>• Assurez-vous qu'il n'y a aucun obstacle entre le produit et le dispositif <b>Bluetooth</b>.</li><li>• Le jumelage (connexion) <b>Bluetooth</b> peut échouer selon le type de périphérique <b>Bluetooth</b> et l'environnement.</li></ul>

---

**Le produit ne fonctionne pas normalement.**

- Une batterie déchargée peut supprimer les données **Bluetooth**. Si l'alimentation du produit est bloquée, les paramètres précédents peuvent ne pas être sauvegardés.
- Utilisez ce produit dans un endroit où la température et l'humidité ne sont pas trop élevées ou trop basses. Si le problème persiste, contactez le centre de service à la clientèle de LG Electronics.
- Si un problème survient pendant la charge de la batterie du produit, le voyant d'alimentation alterne entre le rouge et l'orange et la charge s'arrête. Débranchez l'alimentation de la prise.

---

**Les solutions ci-dessus ne fonctionnent pas.**

- Utilisez un objet pointu tel qu'une épingle pour appuyer sur le bouton **RESET** .  
(→ Voir « Réinitialisation du produit » à la page 25.)
-

# Annexe

## Caractéristiques techniques

Général	
Puissance	Se reporter à l'étiquette principale. Batterie rechargeable intégrée
Consommation électrique	Se reporter à l'étiquette principale.
Dimensions (L x H x P)	Environ 247,5 x 514,0 x 247,5 mm (9,7 x 20,2 x 9,7 po)
Température	De 5 °C à 40 °C (de 41 °F à 104 °F)
Humidité	HR de 5 % à 60 %

Entrée	
AUX. IN	1.0 V eff. (prise stéréo 3,5 mm) × 1
USB	5 VCC; 500 mA

Batterie	
Capacité de la batterie	Li-ion 7,4 V, 3900 mAh
Autonomie	10 heures L'autonomie peut varier en fonction de la batterie ou de l'état de fonctionnement.
Temps de charge	5 heures Le temps de charge peut varier en fonction de la batterie ou de l'état de fonctionnement.

Amplificateur (sortie eff.)	
Total	120 W eff.

- La conception et les caractéristiques peuvent changer sans avis préalable.

## Marques déposées et licences

Toutes les marques et tous les noms commerciaux appartiennent à leurs propriétaires respectifs.



La marque et les logos **Bluetooth®** sont des marques déposées détenues par **Bluetooth SIG, Inc.** et toute utilisation de telles marques par LG Electronics s'effectue sous licence.

Les autres marques et noms commerciaux sont la propriété de leurs détenteurs respectifs.

« Conçu pour iPhone » et « Conçu pour iPod » signifient qu'un accessoire électronique a été conçu pour se connecter spécifiquement à l'iPhone ou à l'iPod, respectivement, et qu'il a été certifié par le développeur de se conformer aux normes de performance d'Apple. Apple n'assume aucune responsabilité à l'égard de l'opération du présent appareil, ou à l'égard de sa conformité aux normes sécuritaires et réglementaires. Veuillez noter que l'utilisation de cet accessoire avec l'iPhone ou l'iPod peut affecter les performances sans fil.

Le système est compatible avec le dernier iOS. Selon la version du logiciel de votre iPhone/iPod, il se peut que vous ne puissiez pas contrôler votre iPhone/iPod depuis l'appareil.

# Manipulation de l'appareil

## Lors de l'expédition de l'appareil

Conservez le carton et les matériaux d'emballage d'origine. Si vous avez besoin d'expédier le produit, remballiez-le tel qu'il était à sa sortie de l'usine pour assurer sa protection optimale.

## Entretien des surfaces extérieures

- N'utilisez pas de liquides volatils comme un insecticide en aérosol à proximité du produit.
- Si vous frottez trop fort, vous risquez d'endommager la surface.
- Ne laissez pas de produits en caoutchouc ou en plastique en contact prolongé avec le produit.

## Nettoyage du produit

Pour nettoyer le produit, utilisez un chiffon doux et sec. Si les surfaces sont très sales, utilisez un chiffon doux légèrement humidifié d'une solution détergente douce. N'utilisez pas de solvants puissants comme de l'alcool, de la gasollne ou un diluant, car ces derniers risquent d'endommager la surface du produit.

