

KORISNIČKO UPUTSTVO

MAŠINA ZA PRANJE VEŠA



Pre početka instaliranja pažljivo pročitajte ova uputstva. To će pojednostaviti instalaciju i obezbediti da se proizvod ispravno i bezbedno instalira. Čuvajte ova uputstva blizu proizvoda nakon instalacije za buduću referencu.

SRPSKI

F4WT209S6A



52429055
Rev.00_093022

www.lg.com

Autorsko pravo © 2022 LG Electronics Inc. Sva prava zadržana

SADRŽAJ

Ovaj priručnik može sadržati slike ili sadržaje koji se razlikuju od modela koji ste kupili.

Ovo uputstvo podleže reviziji od strane proizvođača.

ČUVANJE ŽIVOTNE SREDINE

Saveti o životnoj sredini i ekonomičnosti..... 3

UPUTSTVA ZA BEZBEDNOST

PROČITAJTE SVA UPUTSTVA PRE UPOTREBE PROIZVODA 5

UPOZORENJE 5

MONTAŽA

Delovi i specifikacije..... 10

Zahtevi u vezi sa mestom instalacije 13

Nivelisanje uređaja 14

Povezivanje creva za dovod vode 15

Instalacija odvodnog creva..... 16

RAD

Pregled rada 18

Priprema veša za pranje..... 20

Dodavanje deterdženta i omekšivača 20

Kontrolna tabla..... 23

Tabela programa..... 24

Dodatne opcije i funkcije..... 29

Pomoćne funkcije..... 31

ODRŽAVANJE

Čišćenje nakon svakog pranja 33

Periodično čišćenje uređaja 34

REŠAVANJE PROBLEMA

Pre pozivanja servisa 36

PRILOG

Tehnički podaci..... 42

ČUVANJE ŽIVOTNE SREDINE

Saveti o životnoj sredini i ekonomičnosti

Potrošnja vode i energije

- Težina punjenja može da utiče na potrošnju vode i upotrebu energije. Da najbolje iskoristite svoj uređaj, napunite maksimalnu količinu suve odeće za određeni program.
- Ujednačeno ubacivanje veša do kapaciteta koji je naznačio proizvođač za odgovarajuće programe doprineće uštedi energije i vode.
- Najefikasniji programi u pogledu potrošnje energije su generalno oni programi koji rade na nižim temperaturama i u dužem trajanju.
- Brzina centrifuge utiče na buku i preostalu količinu vlažnosti: što je veća brzina centrifuge u fazi centrifugiranja, veća je i buka, a niža preostala količina vlažnosti.
- Za pranje manje količine odeće, sistem za automatsko prepoznavanje punjenja će pomoći da se smanji količina vode i upotreba energije.
- Koristite brzi program za malu količinu blago zaprljanog veša radi uštede energije i vode.
- Deterdženti za pranje u hladnoj vodi mogu da budu efikasni na nižim temperaturama (oko 20 °C). Ako koristite podešavanja za 20 °C, upotrebiće se manje energije nego na 30 °C i višim temperaturama.

Deterdžent

- Deterdžent treba izabrati prema vrsti, boji, zaprljanosti tkanine i temperaturi pranja. I treba ga koristiti prema uputstvima proizvođača deterdženta. Koristite jedino deterdžente koji su pogodni za mašine za pranje s bubnjem (sa vratima sa prednje strane).
- Koristite manje deterdženta za manje količine veša.

Izbor dodatnih opcija i funkcija

- Izaberite temperaturu vode pogodnu za tip veša koji perete. Za najbolje rezultate pratite oznake na etiketama o održavanju tkanine.
- Opcija Pre Wash (Pretpranje) se preporučuje za pranje veoma zaprljanog veša.

Odlaganje ambalažnog materijala

- Ambalažni materijali dizajnirani su za zaštitu uređaja od neočekivanih oštećenja tokom transporta.
- Nakon postavljanja uređaja, odložite ambalažni otpad prema simbolima za reciklažu po vrstama materijala. Ambalažni otpad stavite u odgovarajuće kontejnere radi reciklaže.

Odlaganje starog aparata



- Ovaj simbol precrtana kanta za smeće pokazuje da električni i elektronski otpad (WEEE) treba da se odlaže odvojeno od običnog komunalnog otpada.
- Stari električni aparati mogu da sadrže otrovne supstance, tako da će pravilno odlaganje Vašeg starog aparata pomoći sprečavanju pojave negativnih posledica po životnu sredinu i zdravlje ljudi. Vaš stari aparat može da sadrži delove za višekratnu upotrebu koji se mogu koristiti za zamenu drugih proizvoda i druge vredne materijale koji se mogu reciklirati radi očuvanja ograničenih resursa.
- Vaš aparat možete da odnesete u radnju gde ste ga kupili ili da kontaktirate lokalnu vladinu kancelariju za otpad kako biste dobili informaciju o najbližoj autorizovanoj WEEE stanici za odlaganje ovog otpada. Za najnovije informacije za Vašu zemlju, molimo Vas da pogledate web stranicu www.lg.com/global/recycling.

UPUTSTVA ZA BEZBEDNOST

PROČITAJTE SVA UPUTSTVA PRE UPOTREBE PROIZVODA

Naredne bezbednosne smernice imaju za cilj da spreče nepredviđene rizike ili štetu od nebezbednog ili nepravilnog korišćenja proizvoda.

Ove smernice se dele na „UPOZORENJE“ i „OPREZ“ kao što je opisano ispod.

Bezbednosne poruke



Ovaj simbol ukazuje na stvari i aktivnosti koji mogu da predstavljaju rizik. Pažljivo pročitajte deo sa ovim simbolom i pratite uputstva kako biste izbegli rizik.



UPOZORENJE

Ovo znači da nepoštovanje uputstava može da dovede do ozbiljne povrede ili smrti.



OPREZ

Ovo znači da nepoštovanje uputstava može da dovede do manje povrede ili do oštećenja proizvoda.

UPOZORENJE

UPOZORENJE

Kako biste umanjili rizik od eksplozije, požara, smrtnog slučaja, strujnog udara ili povrede lica prilikom korišćenja proizvoda, potrebno je poštovati osnovne mere predostrožnosti o bezbednosti, uključujući i one koje slede:

Tehnička bezbednost

- Ovaj uređaj mogu da koriste deca starosti 8 godina i više kao i lica sa umanjanim fizičkim, čulnim i mentalnim sposobnostima ili nedostatkom iskustva i znanja ukoliko su pod nadzorom ili upućena u korišćenje uređaja na bezbedan način i razumeju uključene

opasnosti. Deca ne smeju da se igraju sa uređajem. Čišćenje i održavanje ne smeju obavljati deca bez nadzora.

- Deca koja imaju manje od 3 godine ne smeju da budu u blizini uređaja, osim ako se neprekidno ne nadgledaju.
- Ako je strujni kabl oštećen, mora da ga zameni proizvođač, njegov serviser ili lica sličnih kvalifikacija da bi se izbegla opasnost.
- Tepih ne sme da blokira ventilacione otvore.
- Ovaj uređaj je namenjen isključivo za upotrebu u domaćinstvu.
- Koristite novo crevo za vodu ili komplet creva koji se isporučuje uz uređaj. Upotrebom starih creva možete da izazovete curenje vode i posledično oštećenje imovine.
- Pritisak vode mora da bude između 50 kPa i 800 kPa.

Maksimalni kapacitet

Maksimalni kapacitet u nekim ciklusima za suhu odeću za pranje je **9 kg**.

Preporučeni maksimalni kapacitet za svaki program pranja može da se razlikuje. Da biste dobili dobre rezultate pranja, pogledajte **Tabelu programa** u poglavlju **RAD** za više detalja.

Montaža

- Uređaj treba da transportuju isključivo dve ili više osoba držeći uređaj čvrsto.
- Ne instalirajte proizvod na vlažnom i prašnjavom mestu. Ne instalirajte i ne odlažite uređaj u spoljašnjoj sredini ili u prostoru koji je izložen vremenskim uslovima kao što su direktna sunčeva svetlost, vetar, kiša ili temperature ispod tačke smrzavanja.
- Postarajte se da se utikač za napajanje u potpunosti ugura u utičnicu za napajanje.
- Nemojte da priključujete uređaj u višestruke utičnice, razvodne kablove ili produžne kablove za napajanje.

- Ne prepravljajte utikač koji dolazi uz uređaj. Ako ne odgovara utičnici za napajanje, kvalifikovani električar treba da instalira odgovarajuću utičnicu.
- Uređaj je opremljen kablom za napajanje koji ima provodnik za uzemljenje opreme/provodnik za uzemljenje (igla za uzemljenje) i utikač za uzemljenje. Utikač mora da se priključi u odgovarajuću utičnicu koja je instalirana i uzemljena u skladu sa svim lokalnim propisima i uredbama.
- Nepravilno priključivanje provodnika za uzemljenje opreme može dovesti do opasnosti od strujnog udara. Konsultujte se sa kvalifikovanim električarem ili serviserom ako niste sigurni da li je uređaj ispravno uzemljen.

Rad

- Nikada ne pokušavajte da rukujete uređajem ako je on oštećen, ne radi kako treba, ako je delimično rasklopljen ili ima delove koji nedostaju ili su neispravni, uključujući oštećen kabl ili utikač.
- Nemojte oštrim predmetima dodirivati kontrolnu tablu da biste pokrenuli uređaj.
- Nemojte da pokušavate da odvajate table ili da rasklapate uređaj.
- Ne popravljajte i ne zamenjujte bilo koji deo uređaja. Sve popravke i servisiranje mora da obavlja kvalifikovani serviser, osim ukoliko nije drugačije navedeno u ovom korisničkom uputstvu. Koristite samo odobrene fabričke delove.
- Ne gurajte vrata prekomernom silom nadole kada su vrata uređaja otvorena.
- Ne stavljajte životinje, kao što su kućni ljubimci unutar proizvoda.
- Nemojte da perete nikakav veš za koji je proizvođač naveo da nije za pranje na etiketi o održavanju.
- Ispod i oko uređaja ne držite zapaljive materijale kao što su ostaci od prediva, papir, krpe, hemikalije itd.
- Ne ostavljajte vrata uređaja otvorena. Deca mogu da se zakače za vrata ili uđu u uređaj, što može izazvati oštećenja ili povrede.

- Ne stavljajte, ne perite i ne sušite stvari koje su čišćene, prane, natapane ili umrljane zapaljivim ili eksplozivnim supstancama (kao što su vosak, odstranjivači voska, nafta, farba, benzin, odmašćivači, rastvarači za hemijsko čišćenje, kerozin, petrolej, odstranjivači fleka, terpentini, biljno ulje, jestivo ulje, aceton, alkohol itd.) Nepravilno korišćenje može izazvati požar ili eksploziju.
- Ne koristite i ne čuvajte zapaljive ili vrelе materije (etar, benzen, alkohol, hemikalije, LPG, zapaljive sprejeve, benzin, razređivač, petrolej, insekticide, osveživače vazduha, kozmetiku itd.) u blizini uređaja.
- Nikada ne stavljajte ruke u uređaj kada radi. Sačekajte da se bubanj potpuno zaustavi.
- Ne dodirujte vrata dok se izvršava program sa visokom temperaturom.
- U slučaju curenja vode iz uređaja ili poplave, isključite utikač iz utičnice i kontaktirajte sa korisničkim centrom LG Electronics.
- Zavrните slavine za vodu da smanjite pritisak na creva i ventile i da umanjite curenje ako dođe do loma ili bušenja. Proverite stanje creva za punjenje; treba ih menjati nakon 5 godina.
- Ako dođe do curenja gasa (izobutan, propan, prirodni gas itd.) u domu, ne dirajte uređaj ili utikač i odmah provetrite prostoriju.
- Ako se odvodno crevo ili dovodno crevo zamrznu tokom zime, koristite ih tek nakon što se odmrznu.
- Držite sve deterdžente, omekšivače za veš i izbeljivače dalje od dece.
- Ne dodirujte utikač ili kontrole uređaja mokrim rukama.
- Pazite da se kabl previše ne savija ili da nije pritisnut nekim teškim predmetom.
- Izbegavajte da dodirujete vodu koja se odvodi iz mašine tokom pranja.
- Proverite da li odvod vode funkcioniše ispravno. Ako se voda ne odvodi ispravno, može doći do poplave na podu.
- Kada je temperatura vazduha visoka, a temperatura vode niska, može doći do kondenzacije i mokrog poda.
- Obrišite prlljavštinu i prašinu sa utikača za napajanje.

Održavanje

- Isključite uređaj iz napajanja pre čišćenja uređaja. Postavljanje kontrola na položaj ISKLJUČENO ili stanje pripravnosti ne isključuje ovaj uređaj iz napajanja.
- Priključite utikač u utičnicu nakon što ste u potpunosti uklonili vlagu ili prašinu.
- Ne prskajte vodu ni po spoljašnjosti ni po unutrašnjosti uređaja kako biste ga očistili.
- Nikada ne isključujte uređaj povlačenjem kabla za napajanje. Uvek čvrsto uhvatite utikač i ravnim izvlačenjem ga isključite iz utičnice.
- Samo kvalifikovane osobe iz servisnog centra kompanije LG Electronics treba da rasklapaju, popravljaju ili menjaju uređaj. Obratite se centru za informisanje korisnika kompanije LG Electronics ako pomerate ili instalirate uređaj na drugoj lokaciji.

Odlaganje

- Pre odlaganja starog uređaja isključite njegov kabl iz utičnice. Isecite kabl odmah iza uređaja da biste sprečili nepravilnu upotrebu.
- Odložite sav materijal za pakovanje (poput plastičnih kesa i stiropora) dalje od dece. Materijal za pakovanje može da izazove gušenje.
- Odsecite strujni kabl i uklonite vrata pre uklanjanja ovog uređaja da biste sprečili da se deca ili male životinje zarobe u unutrašnjosti uređaja.

MONTAŽA

Delovi i specifikacije

NAPOMENA

- Izgled i specifikacije se mogu promeniti bez prethodnog obaveštenja u cilju unapređenja kvaliteta uređaja.

Prikaz prednje strane

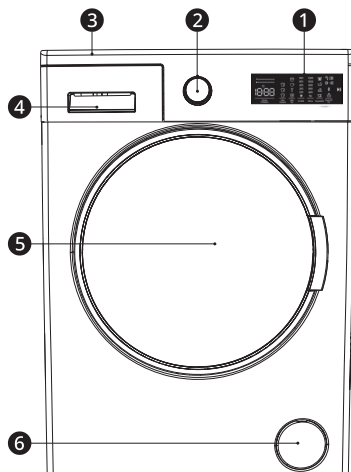

- ❶ Kontrolna tabla
- ❷ Programator
- ❸ Gornja ploča
- ❹ Dozirna posuda za deterđent
- ❺ Bubanj
- ❻ Poklopac filtera pumpe

Prikaz zadnje strane

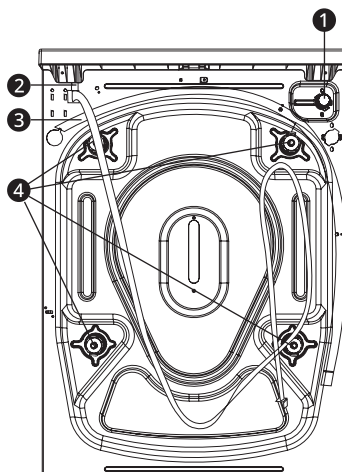

- ❶ Ventil za dovod vode
- ❷ Kabl za napajanje
- ❸ Odvodno crevo
- ❹ Transportni vijci sa navrtkom

Specifikacije

Model	F4WT209S6A
Napajanje	220 - 240 V~, 50 Hz
Težina proizvoda	74,0 kg

SRPSKI

Dimenzije (mm)

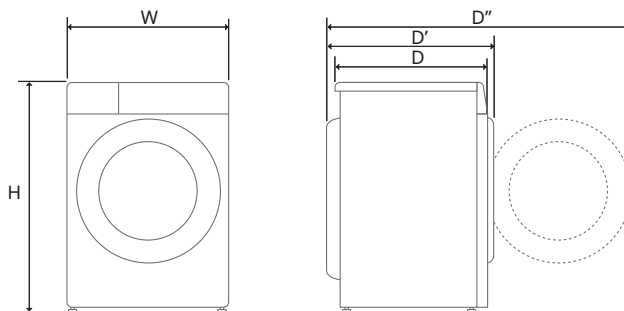

W	600	D	580	D''	1055
H	850	D'	615		

Dodatna oprema

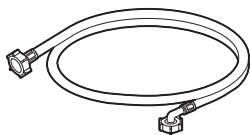

Dovodno crevo za hladnu vodu

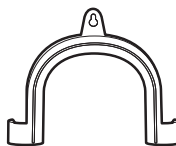

Polukružni držač za pričvršćivanje odvodnog creva

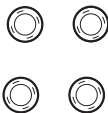

Čepovi za pokrivanje rupa za transportne vijke sa navrtkom

Zahtevi u vezi sa mestom instalacije

Pre postavljanja uređaja razmotrite sledeće informacije da se postarate da se uređaj postavi na ispravno mesto.

Lokacija za postavljanje

- Ovaj uređaj mora da bude postavljen na čvrstu podlogu da bi se svele na minimum vibracije tokom ciklusa centrifugiranja. Najbolja je betonska podloga jer je najmanje podložna vibracijama tokom ciklusa centrifugiranja, u poređenju s drvenim podovima ili površinama s tepisima.
- Ako nije moguće izbeći postavljanje uređaja pored šporeta na plin ili peći za loženje, između dva uređaja se mora umetnuti izolacija (850 x 600 mm) prekrivena aluminijumskom folijom sa strane gde je šporet ili peć.
- Postarajte se da uređaj bude postavljen tako da mu majstor može lako pristupiti u slučaju kvara.
- Prilikom postavljanja uređaja, podesite sve četiri nogice pomoću ključa kako biste bili sigurni da je uređaj stabilan.
- Uverite se da ima dovoljno prostora za potpuno otvaranje vrata uređaja.
- Da bi se obezbedilo dovoljno prostora za creva za dovod i odvod vode, kao i protok vazduha, ostavite slobodno najmanje 20 mm sa strane i 100 mm iza uređaja. Zid, vrata ili podne lajsne mogu uticati na povećanje potrebnog prostora za instalaciju uređaja.

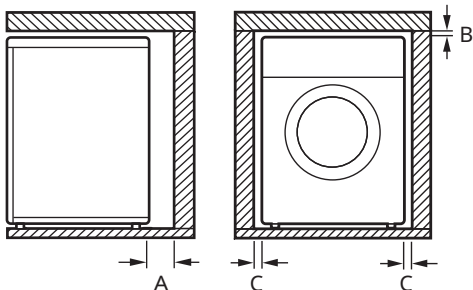

Oznaka	Razmak (mm)
A	100

Oznaka	Razmak (mm)
B	5
C	20

⚠ UPOZORENJE

- Ovaj uređaj se mora koristiti isključivo za potrebe domaćinstva i ne sme se koristiti u objektima koji se kreću.

Ventilacija

- Pobrinite se da se cirkulacija vazduha oko uređaja ne zagušuje tepisima, prostirkama itd.

Temperatura okruženja

- Ne instalirajte uređaj u prostorijama gde može doći do smrzavanja. Smrznuta creva mogu da puknu pod pritiskom. Pouzdanost elektronske kontrolne jedinice može da se umani na temperaturama ispod tačke smrzavanja.
- Ako se uređaj isporučuje zimi kada su temperature ispod tačke smrzavanja, ostavite uređaj na sobnoj temperaturi nekoliko sati pre njegovog korišćenja.

Priključivanje na strujnu mrežu

- Ne koristite produžni kabl ili dupli adapter.
- Uvek izvucite utikač uređaja iz utičnice i isključite dovod vode nakon korišćenja.
- Povežite uređaj sa uzemljenom utičnicom u skladu sa propisima za strujne instalacije.
- Uređaj mora biti postavljen tako da se utikaču može lako pristupiti.
- Strujna utičnica mora da bude u krugu od 1 metar od svake strane uređaja.

⚠ UPOZORENJE

- Popravke uređaja moraju da obavljaju kvalifikovane osobe. Popravke koje izvršavaju osobe bez iskustva mogu dovesti do povreda ili ozbiljnih kvarova. Obratite se lokalnom autorizovanom LG serviseru.
- Strujni utikač se mora priključiti u odgovarajuću utičnicu koja je instalirana i uzemljena u skladu sa svim lokalnim propisima i uredbama.

Nivelisanje uređaja

Uklanjanje transportnih vijaka sa navrtkom

⚠ OPREZ

- Da biste sprečili ozbiljne vibracije i oštećenja, uklonite transportne vijke sa navrtkom i držače.

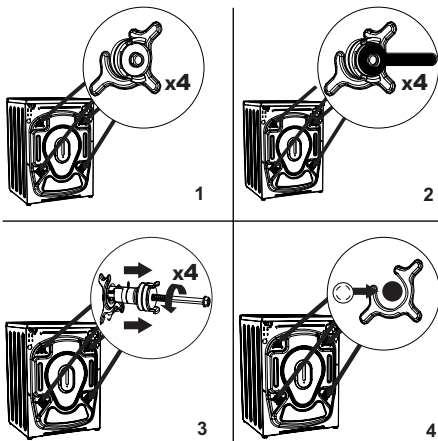

- 1 Uklonite 4 transportna zavrtnja i gumene odstoynike sa zadnje strane uređaja.
- 2 Otpustite transportne zavrtnje okretanjem u smeru suprotnom od kazaljke na satu odgovarajućim ključem.

- 3 Uklonite transportne zavrtnje povlačenjem ravnim pokretom.

- 4 Postavite plastične zaštitne kapice isporučene u kesici sa priborom u praznine nastale uklanjanjem transportnih zavrtnja. Transportne zavrtnje treba čuvati za buduću upotrebu.

Provera nivoa

Prilikom guranja ivica gornje ploče uređaja dijagonalno, uređaj uopšte ne bi trebalo da se pomera nagore ili nadole (proverite oba smera).

- Ako se uređaj ljulja prilikom pritiskanja gornje ploče uređaja dijagonalno, ponovo podesite nožice.
- Proverite da li je uređaj savršeno nivelisan nakon postavljanja.

NAPOMENA

- Puno drvo ili podovi napravljeni na gredama mogu da doprinesu prekomernim vibracijama i disbalansu. Ojačanja ili podupirači na podovima od punog drveta treba da budu uzeti u obzir da bi se zaustavila prekomerna buka i vibracije.
- Nikada ne pokušavajte da poravnate neravnine u podu umetanjem delova drveta, kartona ili sličnih materijala ispod uređaja.

Podešavanje i nivelisanje nožica

Kada instalirate uređaj, uređaj treba da bude poravnat i savršeno nivelisan. Ako uređaj nije ispravno poravnat i nivelisan, uređaj se može oštetiti ili možda neće raditi ispravno.

- 1 Otpustite plastičnu maticu za zaključavanje.
 - Nemojte da podmećete delove drveta itd. ispod nožica.

- Postarajte se da su sve četiri nožice stabilne i da se oslanjaju na pod.

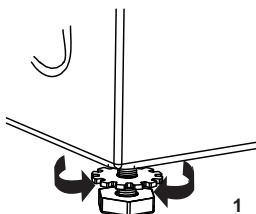

NAPOMENA

- Nemojte da postavljate uređaj na baze, postolja ili podignute površine osim ako nisu proizvedeni u kompaniji LG Electronics za upotrebu uz ovaj model.

- 2** Da biste povećali visinu uređaja, okrenite nožice u smeru kazaljke na satu. Da biste smanjili visinu uređaja, okrenite nožice u smeru suprotnom od kazaljke na satu.

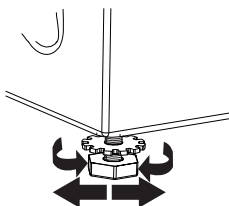

- 3** Proverite da li su sve navrtke za zaključavanje na dnu uređaja ispravno pričvršćene.

NAPOMENA

- Pravilno postavljanje i nivelisanje uređaja obezbediće dug, neprekidan i pouzdan rad.
- Uređaj mora biti 100% horizontalan i mora čvrsto da stoji na svom mestu na tvrdom i ravnom podu.
- Ne sme da se „klacka“ na uglovima pod opterećenjem.
- Ne dozvolite da se nogare uređaja pokvase. Ako se to desi, može doći do vibracija ili buke.

Povezivanje creva za dovod vode

Napomena u vezi sa povezivanjem

- Pritisak vode mora biti između **50 kPa i 800 kPa** (0,5–8,0 kgf/cm²). Ako je pritisak vode veći od **800 kPa**, treba postaviti uređaj za dekompresiju.
- Povremeno proveravajte stanje creva za dovod vode i menjajte crevo za dovod vode po potrebi.

NAPOMENA

- Nemojte previše da zatežete crevo za dovod vode ili da koristite mehaničke uređaje da zatežete ventile za dovod vode.
- Za povezivanje sa dovodom vode nisu potrebne dodatne zaštite od povratnog toka.

Proveravanje gumenog zaptivača

Crevo za snabdevanje vodom **1** opremljeno je dvema gumenim zaptivkama. Koriste se za sprečavanje curenja vode. Spoj sa slavina je dovoljno čvrst.

- Nemojte da koristite mehaničke uređaje, kao što su „papagajke“ da biste zatezali crevo za snabdevanje vodom. Uverite se da je zakrivljeni kraj creva za snabdevanje vodom povezan sa uređajem.

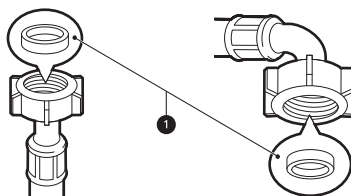

Povezivanje creva sa slavinom za vodu

Povezivanje creva za navrtanje na slavinu sa navojem

Priključite spojnicu creva za snabdevanje vodom na slavinu za vodu. Pritegnite rukom služeći se samo mekom krpom. Nemojte previše da zategnete crevo bilo kakvim mehaničkim uređajem.

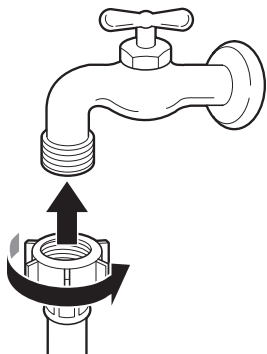

NAPOMENA

- Nakon što povežete crevo za dovod vode sa slavinom za vodu, uključite slavinu za vodu da biste isprali strane materije (prašinu, pesak, opiljke itd.) iz creva za vodu. Pustite da voda iscuri u kofu i proverite temperaturu vode.

Povezivanje creva sa uređajem

Priključite crevo za snabdevanje vodom sa ventilom za dovod vode na zadnjoj strani aparata.

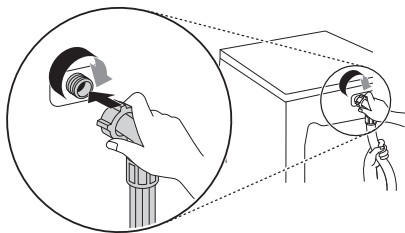

- Nemojte da povezujete crevo na dovod vruće vode kod modela sa jednim ulazom za vodu. Povežite samo sa dovodom za hladnu vodu.

NAPOMENA

- Kada dovršite povezivanje, ako voda curi iz creva, ponovite iste korake. Koristite najstandardniji tip slavine za dovod vode. U slučaju da je slavina u obliku kvadrata ili prevelika, uklonite ploču za vođenje pre umetanja slavine u adapter.
- Postarajte se da crevo ne bude presavijeno niti zaglavljeno.

Instalacija odvodnog creva

Postavljanje odvodnog creva pomoću polukružnog držača

Odvodno crevo ne treba da se stavi na više od **100 cm** iznad poda. Voda iz uređaja se možda neće izbacivati ili će se izbacivati sporo.

- Pravilno pričvršćivanje odvodnog creva zaštititi pod od oštećenja zbog curenja vode.

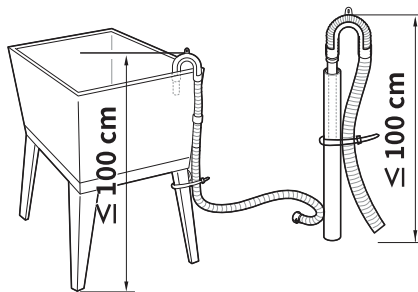
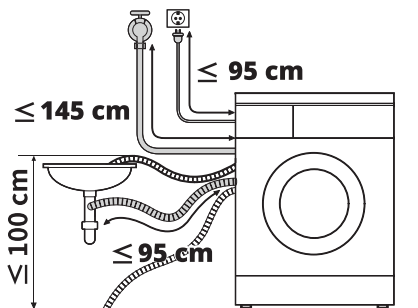

- Ako je odvodno crevo predugačko, ne koristite silu da biste ga ugurali u uređaj. To će izazvati veću buku.

- Kada odvodno crevo instalirate u sudoperi, dobro ga pričvrstite pomoću žice.

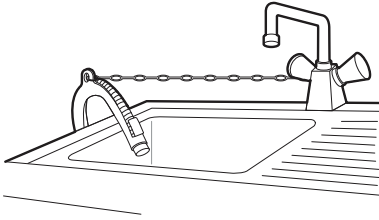

RAD

Pregled rada

Korišćenje uređaja

Pre prvog pranja, izaberite program pranja **Cotton (Pamuk)** i dodajte pola količine deterdženta. Pokrenite uređaj bez odeće. Time ćete ukloniti moguće ostatke i vodu iz bubnja koji su možda preostali tokom proizvodnje.

- 1 Razvrstajte odeću i napunite mašinu.
 - Razvrstajte odeću po tipu tkanine, nivou zaprljanosti, boji i količini veša po potrebi. Otvorite vrata i napunite uređaj.

⚠ OPREZ

- Pre zatvaranja vrata, proverite da li su sva odeća i predmeti unutra i da ne vise preko gumene zaptivke na vratima gde mogu da se zaglave kada se vrata zatvore. Ako to ne uradite, doći će do oštećenja zaptivke na vratima i odeće.

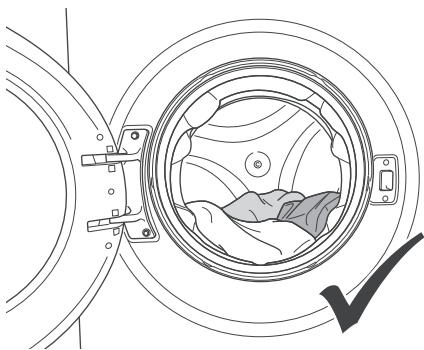

⚠ OPREZ

- Uklonite stvari iz fleksibilnog zaptivača na vratima da biste sprečili oštećenja odeće i zaptivke na vratima.

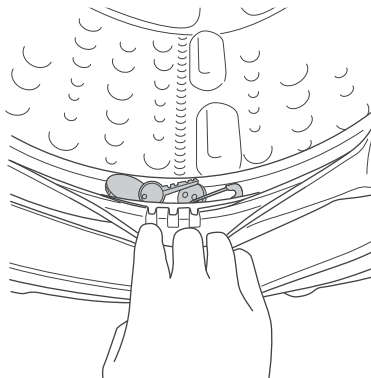



- 2 Dodajte proizvode za čišćenje ili deterdžent i omekšivač.
 - Dodajte odgovarajuću količinu deterdženta u dozirnu posudu za deterdžent. Ako želite, dodajte izbeljivač ili omekšivač za veš u odgovarajuće odeljke dozirne posude.
- 3 Uključite svoju mašinu u električnu mrežu, a zatim uključite dovod vode.
- 4 Izaberite željeni ciklus.
 - Okrenite dugme za izbor ciklusa dok se ne izabere željeni ciklus.
 - Sada izaberite temperaturu pranja i brzinu centrifuge. Obratite pažnju na informacije o održavanju na etiketi vaše odeće.
- 5 Pokrenite program.
 - Pritisnite dugme **Pokretanje/Pauza** da biste pokrenuli program. Uređaj će se kratko pokrenuti bez vode da bi izmerio težinu tereta.

6 Kraj programa.

- Kada se program završi, na elektronskom displeju će se pojaviti End.

NAPOMENA

- Vaša mašina je opremljena sistemom za detekciju polovičnog punjenja.
 - Ako stavite manje od polovine maksimalnog punjenja veša u mašinu, automatski će se aktivirati funkcija polupunjenja, bez obzira na izabrani program.
 - To znači da će biti potrebno manje vremena za obavljanje izabranog programa i trošiće se manje vode i energije.
- Ako želite da pauzirate/otkažete aktivni program ili da dodate veš

	<p>Pritisnite dugme da pauzirate ili da restartujete izabrani program.</p> <ul style="list-style-type: none"> - Kada želite da dodate veš, možete da koristite ovu funkciju.
	<p>LED lampica zasvetli kada se program pokrene, a vrata su otključana.</p> <ul style="list-style-type: none"> - Možete da otvorite vrata za punjenje i da dodate veš.
	<p>LED lampica zasvetli kada se program pokrene, a vrata su zaključana.</p> <ul style="list-style-type: none"> - Korak gde možete da dodate veš je prošao.
<p>Off (Isključivanje)</p>	<p>Ako želite da otkazate aktivni program, okrenite dugme za programe na položaj „Isključeno”.</p> <ul style="list-style-type: none"> - Vaša mašina će prekinuti proces pranja i program će se otkazati. - Da biste izbacili vodu iz mašine, okrenite dugme za programe na bilo koji položaj programa. Mašina će izbaciti vodu i otkazaće program.

Priprema veša za pranje

Da bi se veš oprao u najboljoj mogućoj meri, razvrstajte veš za pranje, a zatim pripremite odeću u skladu sa simbolima na etiketama za održavanje.

Razvrstavanje odeće

- Nivo zaprljanosti (Velika, Normalno, Blago): Razdvojite odeću u skladu sa stepenom zaprljanosti. Ako je moguće, nemojte da perete veoma zaprljanu odeću sa blago zaprljanom odećom.
- Boja (Bela, Svetlo, Tamno): Perite tamnu ili odeću u boji odvojeno od odeće bele boje ili svetlih boja. Mešanje odeće u boji i odeće svetle boje može da dovede do prenosa boje ili gubljenja boje svetlije odeće.
- Učebane grudvice (artikli koji ih stvaraju, artikli koji ih sakupljaju): Perite veš koji stvara grudvice zasebno od veša koji ih sakuplja. Veš koji stvara grudvice može da dovede do stvaranja učebanih kuglica ili grudvica na odeći koja sakuplja grudvice.

Provera informacija na etiketi za održavanje odeće

Simboli vam ukazuju na sastav tkanine odevnog predmeta i kako treba da se pere.

Simboli na etiketama za održavanje

Simbol	pranja / vrsta tkanine
	<ul style="list-style-type: none"> • Normalno pranje • Pamuk, mešovita tkanina
	<ul style="list-style-type: none"> • Lako za održavanje • Sintetika, mešovita tkanina
	<ul style="list-style-type: none"> • Posebno osetljiv veš • Osetljiva odeća
	<ul style="list-style-type: none"> • Samo ručno pranje • Vuna, svila
	<ul style="list-style-type: none"> • Ne prati

NAPOMENA

- Crtice ispod simbola pružaju informacije o vrsti tkanine i maksimalnom dozvoljenom mehaničkom opterećenju.

Provera odeće pre ubacivanja u mašinu

- Da biste pomogli da se veš ujednačeno raspodeljuje tokom centrifugiranja, kombinujte velike i male artikle prilikom ubacivanja veša.
- Nemojte da perete zasebno male artikle. Dodajte 1–2 slična artikla punjenju da sprečite neuravnoteženo punjenje.
- Proverite sve džepove da biste potvrdili da su prazni. Predmeti kao što su ekseri, šnale, šibice, olovke, novčići i ključevi mogu da oštete i uređaj i odeću.

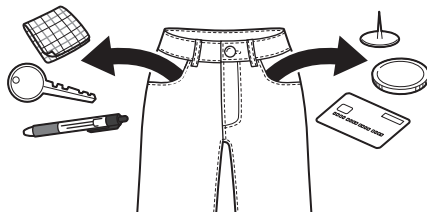

- Perite osetljiv veš (čarape, brushaltere) u mreži za pranje.
- Zakopčajte rajsferšluse, dugmad i kopče da biste obezbedili da se ne zakače za drugu odeću.
- Pre pranja tretirajte prljavštinu i fleke utrljavanjem male količine deterdženta rastvorenog u vodi na fleke kao pomoć pri uklanjanju prljavštine.

Dodavanje deterdženta i omekšivača

Doziranje deterdženta

- Deterdžent treba da se koristi prema uputstvima proizvođača deterdženta i bira prema tipu, boji i zaprljanosti tkanine i temperaturi pranja. Koristite jedino deterdžente koji su pogodni za

mašine za pranje s bubnjem (sa vratima sa prednje strane).

- Ako bude previše pene, smanjite količinu deterdženta.
- Ako se stavi previše deterdženta, može da se pojavi previše pene, a to će uzrokovati loše pranje ili izazvati preopterećenje za motor.
- Ako želite da koristite tečni deterdžent, pratite uputstva koja je obezbedio proizvođač deterdženta.
- Tečni deterdžent možete da sipate direktno u glavnu dozirnu posudu ako odmah pokrećete ciklus pranja.
- Ne koristite tečni deterdžent ako koristite funkciju **Delay (Odloženo)** ili ako ste izabrali opciju **Pre Wash (Prepranje)** jer će tečnost odmah da se doda i može da se stvrdne u dozirnoj posudi ili bubnju.
- Možda će biti potrebno da se korišćenje deterdženta prilagodi temperaturi vode, tvrdoći vode, količini i zaprljanosti veša u mašini. Za najbolje rezultate izbegavajte preteranu upotrebu deterdženta. Ako to ne uradite doći će do stvaranja previše pene.
- Pogledajte etiketu na odeći pre dodavanja deterdženta i izbora temperature vode.
- Koristite isključivo pogodne deterdžente za odgovarajuću vrstu odeće:
 - Tečni deterdžent je često osmišljen za specijalne primene, npr. za obojenu tkaninu, vunu, osetljivu ili tamnu odeću.
 - Praškasti deterdžent je pogodan za sve vrste tkanine.
 - Za bolje rezultate pranja bele i svetle odeće, koristite praškasti deterdžent sa izbeljivačem.
 - Deterdžent se iz dozirne posude uzima ispiranjem na početku ciklusa pranja.

- Minimalno punjenje: 1/3 kompletnog punjenja.

Upotreba posude

Da biste dodali dozu deterdženta u posudu:

- 1 Otvorite dozirnu posudu.
- 2 Dodajte deterdžent i omekšivač u odgovarajuće odeljke.

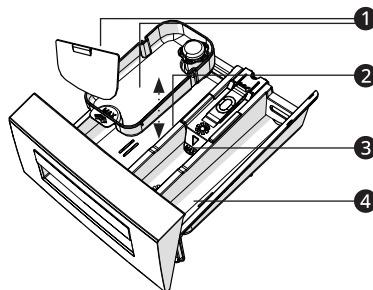

- 1 Pribor za tečni deterdžent
- 2 Odeljak za deterdžent za glavno pranje
- 3 Odeljak za tečni omekšivač
- 4 Odeljak za deterdžent za prepranje

- 3 Nežno zatvorite dozirnu posudu za deterdžent pre početka ciklusa.
 - Ako zalupite dozirnu posudu, može doći do preliivanja deterdženta u druge odeljke ili prosipanja u bubanj pre nego što je to programirano.
 - Pazite da ne zaglavite ruku u dozirnu posudu prilikom zatvaranja.
 - Normalno je da mala količina vode ostane u odeljcima posude na kraju ciklusa.

NAPOMENA

- Ne dozvolite da se deterdžent stvrdne. Ako se to desi, može doći do zagušenja, loših performansi ispiranja ili neprijatnih mirisa.
- Kompletno punjenje: prema preporukama proizvođača.
- Delimično punjenje: 1/2 normalne količine.

Odeljak za omekšivač za veš

Ovaj odeljak drži tečni omekšivač koji se automatski rastvara tokom finalnog ciklusa ispiranja. Može da se koristi i tečni i praškasti omekšivač.

- Naspite omekšivač do linije koja označava maksimalno dozvoljeno punjenje. Sipanje prekomerne količine omekšivača za veš koja premašuje liniju koja označava maksimalno dozvoljeno punjenje može da dovede do preuranjenog dodavanja što može da dovede do flekanja odeće.

NAPOMENA

- Ne sipajte omekšivač direktno na odeću u bubnju jer ćete tako da prouzrokuje stvaranje tamnih fleka na odeći koje će se teško ukloniti.
 - Ne ostavljajte omekšivač u posudi za deterdžent duže od 1 dana. Omekšivač može da se stvrdne. Omekšivač može da ostane u dozirnoj posudi ako je previše gust. Omekšivač treba razrediti ako je konsistencija previše gusta tako da može lako da protiče.
 - Ne otvarajte dozirnu posudu kada se doprema voda tokom pranja.
 - Nikad ne koristite rastvarače (benzen itd.).
-

Dodavanje omekšivača za vodu

Omekšivač vode, kao što je sredstvo protiv kamenca, može da se koristi za smanjenje korišćenja deterdženta u oblastima sa visokim nivoom tvrdoće vode.

- Prvo dodajte deterdžent, zatim dodajte omekšivač za vodu. Dozirajte u skladu sa količinom naznačenom na ambalaži.

Kontrolna tabla

Stvarna kontrolna tabla može da se razlikuje od modela do modela.

Funkcije kontrolne table

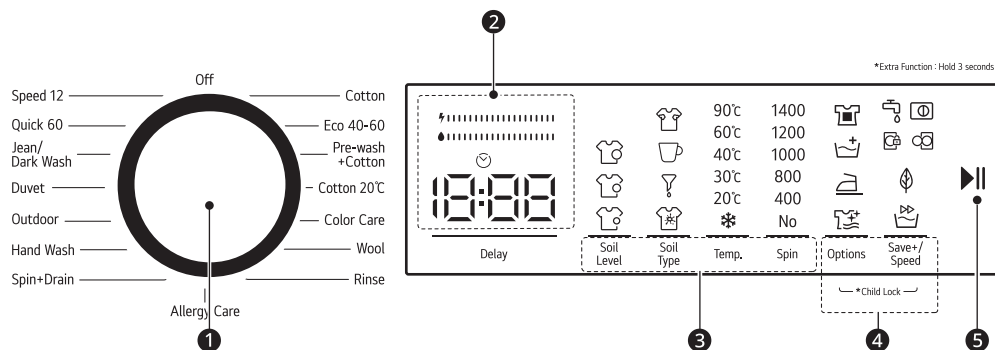

Opis	
1	<p>Programator</p> <ul style="list-style-type: none"> Programi su dostupni prema tipu odeće. Lampica će se upaliti kao oznaka za izabrani program.
2	<p>Ekran</p> <ul style="list-style-type: none"> Ekran pokazuje podešavanja, procenjeno preostalo vreme, opcije i statusne poruke. Kada je uređaj uključen, na ekranu će svetleti podrazumevana podešavanja.
3	<p>Dugmad za prilagođavanje programa pranja</p> <p>Koristite ovu dugmad da biste podesili temperaturu vode ili postavke za brzinu centrifuge za izabrani program.</p> <ul style="list-style-type: none"> Trenutne postavke su prikazane na ekranu. Pritisnite dugme za tu opciju da biste izabrali druge postavke.
4	<p>Dodatne opcije i funkcije</p> <ul style="list-style-type: none"> Da biste koristili dodatne funkcije, pritisnite i držite odgovarajuće dugme 3 sekunde. Odgovarajući simbol svetli na ekranu. One vam omogućavaju da izaberete dodatne programe i svetleće ako se izaberu.
5	<p>Dugme Pokretanje/Pauza</p> <ul style="list-style-type: none"> Ovo dugme se koristi za pokretanje ciklusa pranja ili za njegovo pauziranje. Ako je potrebno privremeno zaustaviti ciklus pranja, pritisnite ovo dugme. Ako prebacite mašinu u režim pripravnosti, LED lampica Pokretanje/Pauza na elektronskom displeju će treperiti.

Tabela programa

Program pranja

Cotton (Pamuk)		60 °C (60 °C do 90 °C)	Maks. punjenje: 9 kg
Opis	Veoma prljav tekstil, tekstil od pamuka i lana (donje rublje, posteljina, stolnjaci, peškiri (maks. 4,0 kg), prekrivači, itd.)		

Eco 40-60 (Eco 40-60)		40 °C (40 °C do 60 °C)	Maks. punjenje: 9 kg
Opis	Prljav pamučni i laneni tekstil (donje rublje, posteljina, stolnjaci, peškiri (maks. 4,0 kg), prekrivači, itd.)		

Pre-Wash + Cotton (Pretrpanje + Pamuk)		60 °C (Cold (Hladno), 30 °C do 60 °C)	Maks. punjenje: 9 kg
Opis	Prljav pamučni i laneni tekstil (donje rublje, posteljina, stolnjaci, peškiri (maks. 4,0 kg), prekrivači, itd.)		

Cotton 20 °C (Pamuk 20 °C)		20 °C (Cold (Hladno) do 20 °C)	Maks. punjenje: 4,5 kg
Opis	Manje prljav, pamučni i laneni tekstil (donje rublje, posteljina, stolnjaci, peškiri (maks. 2,0 kg) prekrivači itd.)		

Color Care (Boje)		40 °C (Cold (Hladno), 30 °C do 40 °C)	Maks. punjenje: 9 kg
Opis	Manje prljav, pamučni i laneni tekstil (donje rublje, posteljina, stolnjaci, peškiri (maks. 4,0 kg) prekrivači itd.)		

Wool (Vuna)		30 °C (Cold (Hladno), 30 °C)	Maks. punjenje: 2,5 kg
Opis	Vuneni veš sa oznakama za mašinsko pranje.		

Rinse (Ispiranje)		Cold (Hladno)	Maks. punjenje: 9 kg
Opis	Omogućava dodatno ispiranje bilo koje vrste veša nakon ciklusa pranja.		

Allergy Care (Antialergijski)		60 °C (Cold (Hladno), 30 °C do 60 °C)	Maks. punjenje: 4 kg
Opis	Veš za bebe		

Spin + Drain (Centrifuga)		Cold (Hladno)	Maks. punjenje: 9 kg
Opis	Ovaj program možete koristiti za bilo koju vrstu veša ako želite dodatni korak centrifuge nakon ciklusa pranja. Program za odvodnjavanje možete koristiti za ispuštanje vode koja se nakupila u mašini (dodavanje ili uklanjanje veša). Da biste omogućili program odvodnjavanja, okrenite dugme za program na program centrifugiranja/odvodnjavanja. Nakon što odaberete opciju „Otkazano centrifugiranje“ koristeći pomoćnu funkciju, program će početi da radi.		

Hand Wash (Ručno Pranje)		30 °C (Cold (Hladno), 30 °C)	Maks. punjenje: 2,5 kg
Opis	Veš sa preporukom za ručno pranje ili osetljiv veš.		

Outdoor (Odeća za napolje)		40 °C (Cold (Hladno), 30 °C do 40 °C)	Maks. punjenje: 3,5 kg
Opis	Veoma prljav ili sintetički tekstil/tekstil od mešanih vlakana (najlonske čarape, košulje, bluze, pantalone koje sadrže sintetiku itd.)		

Duvet (Poplun)		40 °C (Cold (Hladno), 30 °C do 40 °C)	-
Opis	Za pranje jorgana od vlakana sa oznakom za mašinsko pranje (maks. 2,5 kg)		

Jean / Dark Wash (Džins / Tamna odeća)		30 °C (Cold (Hladno), 30 °C)	Maks. punjenje: 3,5 kg
Opis	Crne i tamne stvari od pamuka, mešanih vlakana ili teksasa. Prati prevrnuto. Teksas često sadrži višak boje i može da ispušta vodu tokom prvih nekoliko pranja. Svetle i tamne stvari perite odvojeno.		

Quick 60 (Dnevno 60)		60 °C (Cold (Hladno), 30 °C do 60 °C)	Maks. punjenje: 4 kg
Opis	Prljav, pamučni, obojeni i laneni tekstil se peru na 60 °C za 60 minuta.		

Speed 12 (Dnevno 12)		30 °C (Cold (Hladno), 30 °C)	Maks. punjenje: 2 kg
Opis	Za kratko vreme od 12 minuta možete oprati blago zaprljan, pamučni, obojeni i laneni tekstil.		

NAPOMENA

- Izaberite odgovarajuću temperaturu vode za izabrani program pranja. Uvek pratite oznake na etiketi o održavanju proizvođača odevnog predmeta ili uputstva tokom pranja da biste izbegli oštećenje odeće.
- Izaberite odgovarajuću temperaturu pranja i brzinu centrifugiranja za željene programe.
- Stvarna temperatura vode može da se razlikuje od one navedene za ciklus pranja.

NAPOMENA

- Preporučuje se korišćenje neutralnog deterdženta.

Dodatne opcije

*1 Ova opcija se automatski dodaje programu pranja i ne može se isključiti.

NAPOMENA

- LED lampica svetli kada je opcija izabrana.
- LED lampica treperi kada opcija nije omogućena.

Program	Soil Level (Nivo zaprljanosti)	Soil Type (Tip zaprljanosti)	Save+ mode (Ušteda+)	Speed mode (Brzina)
Cotton (Pamuk)	●	●	●	●
Eco 40-60 (Eco 40-60)	●		●*1	
Pre-Wash + Cotton (Pretpranje + Pamuk)	●	●		
Cotton 20 °C (Pamuk 20 °C)			●*1	
Color Care (Boje)	●	●	●	●
Wool (Vuna)	●			
Rinse (Ispiranje)				
Allergy Care (Antialergijski)		●		
Spin + Drain (Centrifuga)				
Hand Wash (Ručno Pranje)	●		●	●
Outdoor (Odeća za napolje)	●	●	●	●
Duvet (Poplun)	●	●	●	●

Program	Soil Level (Nivo zaprljanosti)	Soil Type (Tip zaprljanosti)	Save+ mode (Ušteda+)	Speed mode (Brzina)
Jean / Dark Wash (Džins / Tamna odeća)	●	●	●	●
Quick 60 (Dnevno 60)		●		●
Speed 12 (Dnevno 12)				● ^{*1}

Program	Pre Wash (Pretpranje)	Extra Rinse (Dodatno ispiranje)	Easy Ironing (Lako peglanje)	Anti-Allergy (Uklanjanje alergena)
Cotton (Pamuk)	●	●	●	●
Eco 40-60 (Eco 40-60)	●	●	●	
Pre-Wash + Cotton (Pretpranje + Pamuk)	● ^{*1}			
Cotton 20 °C (Pamuk 20 °C)		●	●	
Color Care (Boje)	●	●	●	
Wool (Vuna)		●		
Rinse (Ispiranje)		●	●	●
Allergy Care (Antialergijski)	●		●	● ^{*1}
Spin + Drain (Centrifuga)			●	
Hand Wash (Ručno Pranje)		●		
Outdoor (Odeća za napolje)	●	●	●	●
Duvet (Poplun)	●	●	●	●
Jean / Dark Wash (Džins / Tamna odeća)	●	●	●	●

Program	Pre Wash (Pretpranje)	Extra Rinse (Dodatno Ispiranje)	Easy Ironing (Lako peglanje)	Anti-Allergy (Uklanjanje alergena)
Quick 60 (Dnevno 60)			●	
Speed 12 (Dnevno 12)			●	

Izabrana maksimalna brzina centrifuge

Program	Brzina centrifuge	
	Podrazumevano	Dostupno
Cotton (Pamuk)	1400 o/min	Sve
Eco 40-60 (Eco 40-60)	1400 o/min	Sve
Pre-Wash + Cotton (Pretpranje + Pamuk)	1400 o/min	Sve
Cotton 20 °C (Pamuk 20 °C)	1400 o/min	Sve
Color Care (Boje)	1400 o/min	Sve
Wool (Vuna)	800 o/min	Do 800 o/min
Rinse (Ispiranje)	1400 o/min	-
Allergy Care (Antialergijski)	800 o/min	Do 800 o/min
Spin + Drain (Centrifuga)	1400 o/min	Sve
Hand Wash (Ručno Pranje)	800 o/min	Do 800 o/min
Outdoor (Odeća za napolje)	1200 o/min	Do 1200 o/min
Duvet (Poplun)	800 o/min	Do 800 o/min
Jean / Dark Wash (Džins / Tamna odeća)	800 o/min	Do 800 o/min
Quick 60 (Dnevno 60)	1400 o/min	Sve
Speed 12 (Dnevno 12)	800 o/min	Do 800 o/min

NAPOMENA













- Stvarna maksimalna brzina centrifuge može varirati u zavisnosti od uslova opterećenja. Gornje vrednosti su zaokružene na najbližu stotinu.

Dodatne opcije i funkcije

Možete da koristite dodatne opcije i funkcije da biste prilagodili programe.

Prilagođavanje programa pranja

Svaki program ima podrazumevana podešavanja koja su automatski izabrana. Nakon što izaberete program pranja, takođe možete prilagoditi podešavanja prema svojim potrebama.

		90°C	1400
		60°C	1200
		40°C	1000
		30°C	800
		20°C	400
		No	
1	2	3	4

1 Izaberite opciju **Soil Level (Nivo zaprljanosti)** pritiskom na dugme **1**.

- Veš možete prati kraće ili duže, na nižim ili višim temperaturama, odabirom nivoa zaprljanosti u zavisnosti od nivoa zaprljanosti vašeg veša.





NAPOMENA

- Nivoi zaprljanosti se automatski podešavaju u nekim programima. Možete izvršiti izmene po svom nahođenju.
- Ako nema promena nivoa kada dodirnete dugme, to znači da nema mogućnosti izbora nivoa zaprljanosti u programu koji ste izabrali.

2 Izaberite opciju **Soil Type (Tip zaprljanosti)** pritiskom na dugme **2**.

UPOZORENJE

- Nemojte dozvoliti da se fleke na vašem vešu osuše i zalepe kako bi pomoćna funkcija namenjena odabiru nivoa zaprljanosti u potpunosti obavljala svoje funkcije.
- Prethodno očistite čvrste materije. Pritisnite komadom tkanine novonastale fleke na vašem vešu pre nego što počnete da ih perete u svom proizvodu. Nemojte ribati!

Soil Type (Tip zaprljanosti)	Opis
 Fleka od znoja	Ova dodatna funkcija će dodati hladno ispiranje pre izabranog programa. Ovo će natopiti veš hladnom vodom kako bi se fleke od znoja očistile pre nego što počne izabrani program pranja.
 Fleka od kafe	Ova dodatna funkcija će dodati nove korake pranja u izabrani program. Ovo će produžiti trajanje pranja i primeniti algoritam pranja za uklanjanje fleka.
 Fleka od ulja	Ova dodatna funkcija će dodati hladno ispiranje pre izabranog programa i dodati nove korake pranja u izabrani program. Ovo će natopiti veš hladnom vodom pre izabranog programa pranja i primeniti algoritam pranja za čišćenje fleke od ulja.
 Mix (Mešovita odeća)	Ova dodatna funkcija će dodati toplo ispiranje pre izabranog programa i dodati nove korake pranja u izabrani program pranja. Ovo će natopiti veš toplom vodom kako bi fleke izmešanog sadržaja omekšale pre nego što počne izabrani program pranja.

NAPOMENA

- Pre nego što pokrenete mašinu, možete da menjate izabranu vrstu fleka. Kada pokrenete mašinu, ne možete da poništite ili promenite izabranu vrstu fleka.
- Možete da otkazete program pranja vaše mašine i da izaberete odgovarajuću vrstu fleke i ponovo pokrenete program.
- Ako se željeni rezultati ne mogu postići podešenim izborom vrste fleka na kraju pranja, možda ste izabrali pogrešnu vrstu; ponovo pokrenite ciklus pranja sa pravilnim izborom vrste fleka da biste uklonili fleku.

- 3** Izaberite temperaturu vode pritiskom na dugme **3**.
- Možete pritisnuti dugme za podešavanje temperature vode za pranje da biste postepeno smanjivali temperaturu vode za pranje između maksimalne temperature vode izabranog programa i pranja hladnom vodom.

- 4** Izaberite brzinu centrifuge pritiskom na dugme **4**.
- Možete koristiti dugme za podešavanje brzine da biste podesili brzinu centrifuge za veš. Kada izaberete novi program, maksimalna brzina centrifuge izabranog programa biće prikazana na displeju brzine centrifuge.
 - Možete pritisnuti dugme za podešavanje brzine centrifuge da biste postepeno smanjivali brzinu centrifuge između maksimalne brzine centrifuge izabranog programa i opcije otkazane centrifuge.

- 5** Pokrenite prilagođeni program pritiskom na dugme **Pokretanje/Pauza**.
- Ako prebacite mašinu u režim pripravnosti, LED lampica **Pokretanje/Pauza** na elektronskom displeju će treperiti.

Odlaganje

Ovu funkciju možete da podesite tako da se uređaj automatski pokrene i završi nakon navedenog intervala.

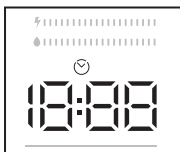

- Izaberite program pranja.
- Pritisnite dugme **Delay (Odloženo)** po potrebi.
- Pritisnite dugme **Pokretanje/Pauza**.

NAPOMENA

- Nakon što izaberete funkciju odlaganja, možete izabrati druge funkcije bez dodirivanja dugmeta **Pokretanje/Pauza**, a zatim možete dodirnuti dugme **Pokretanje/Pauza** da biste omogućili vremensko odlaganje.
- Da biste poništili funkciju odlaganja:
 - Ako niste pritisnuli dugme **Pokretanje/Pauza**, dodirujte dugme za odlaganje **Delay (Odloženo)** sve dok elektronski displej ne pokaže trajanje programa koji ste izabrali. Kada vidite vreme programa na elektronskom displeju, to znači da je odlaganje poništeno.
 - Ako ste pritisnuli dugme **Pokretanje/Pauza** da biste pokrenuli mašinu, potrebno je samo jednom da dodirnete dugme **Delay (Odloženo)**, ono će se isključiti na elektronskom displeju, a zatim pritisnite dugme **Pokretanje/Pauza** da biste pokrenuli ciklus pranja.

Traka za efikasnost potrošnje energije/vode

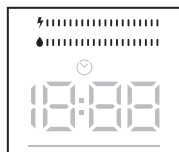

Traka za efikasnost potrošnje energije/vode je indikator efikasnosti potrošnje koji se sastoji od 2 trake. Traka za efikasnost potrošnje energije/vode pokazuje količinu potrošnje energije i vode. Što je traka veća, to ćete imati veću potrošnju energije ili vode. Traka za efikasnost potrošnje energije/vode može da se produži ili skрати u zavisnosti od trajanja izabranog programa, podešavanja temperature, brzine centrifuge i drugih pomoćnih funkcija.

Child Lock (Zaključavanje zbog dece)

Funkcija Child Lock (Zaključavanje zbog dece) vam omogućava da zaključate dugmad tako da se ciklus

pranja koji ste izabrali ne može nenamerno promeniti.

Da biste aktivirali funkciju zaključavanja zbog dece

Pritisnite i držite dugmad **Options (Opcije)** i **Save+ / Speed (Ušteda+/Brzina)** istovremeno najmanje 3 sekunde. Simbol  će treptati na elektronskom displeju 2 sekunde kada je funkcija zaključavanja zbog dece aktivirana.

NAPOMENA

- Ako je funkcija zaključavanja zbog dece aktivna i program je u toku, kada se dugme za izbor programa okrene u položaj „Isključeno“ i izabere drugi program, prethodno izabrani program nastavlja sa mesta na kojem je stao.

Da biste deaktivirali funkciju zaključavanja zbog dece





















Pritisnite i držite dugmad **Options (Opcije)** i **Save+ / Speed (Ušteda+/Brzina)** istovremeno najmanje 3 sekunde dok simbol  na elektronskom displeju ne nestane.

NAPOMENA

- Vrata ostaju otključana u slučaju kada je funkcija zaključavanja zbog dece aktivna i struja je isključena.



Pomoćne funkcije

- Položaj simbola

①	90°C 1400				
	60°C 1200				
②	40°C 1000				
③	30°C 800				
④	20°C 400				
	* No				
					⑤
					⑥

Pre Wash (Pretpranje)



Ovu pomoćnu funkciju možete koristiti za obavljanje pretpranja pre glavnog ciklusa pranja za vaš veoma prljav veš. Kada koristite ovu funkciju, potrebno je da dodate deterđent u dozator za

pretpranje posude za deterđent. Da biste omogućili pomoćnu funkciju pretpranja, pritisnite dugme **Options (Opcije)** dok se ne uključi simbol  za pretpranje. Ako je simbol pretpranja  stalno uključen na elektronskom displeju, to znači da je izabrana pomoćna funkcija.

NAPOMENA

- Kada želite da izaberete pomoćnu funkciju pretpranja, ako se simbol pretpranja  ne pojavi na displeju, to znači da ova funkcija nije dostupna u izabranom programu pranja.



Dodatno ispiranje

Ovu pomoćnu funkciju možete koristiti za dodatno ispiranje veša. Da biste omogućili funkciju dodatnog ispiranja, pritisnite dugme **Options (Opcije)** sve dok se simbol za dodatno ispiranje  ne uključi. Ako je simbol za dodatno ispiranje  stalno uključen na elektronskom displeju, to znači da je izabrana pomoćna funkcija.

NAPOMENA

- Kada želite da izaberete pomoćnu funkciju dodatnog ispiranja, ako se simbol dodatnog ispiranja  ne pojavi na displeju, to znači da ova funkcija nije dostupna u izabranom programu pranja.

Lako peglanje

Ova funkcija vam omogućava da se odeća posle pranja manje gužva. Da biste omogućili pomoćnu funkciju lakog peglanja, pritisnite dugme **Options (Opcije)** dok se ne uključi simbol za lako peglanje . Ako je simbol za lako peglanje  stalno uključen na elektronskom displeju, to znači da je izabrana pomoćna funkcija.

NAPOMENA

- Kada želite da izaberete pomoćnu funkciju lakog peglanja, ako se simbol lakog peglanja (3) ne pojavi na displeju, to znači da ova funkcija nije dostupna u izabranom programu pranja.

Anti-alergijski program

Ovu pomoćnu funkciju možete koristiti da dodate još jedan ciklus ispiranja za svoj veš. Vaša mašina će koristiti toplu vodu u svim koracima ispiranja. (Preporučuje se za odeću za osobe sa osetljivom kožom, odeću za bebe i donje rublje). Da biste omogućili pomoćnu anti-alergijsku funkciju, pritisakajte **Options (Opcije)** dok se ne uključi simbol anti-alergijske funkcije (4). Ako je simbol anti-alergijske funkcije (4) stalno uključen na elektronskom displeju, to znači da je izabrana pomoćna funkcija.

NAPOMENA

- Kada želite da izaberete pomoćnu anti-alergijsku funkciju, ako se simbol anti-alergijske funkcije (4) ne pojavi na displeju, to znači da ova funkcija nije dostupna u izabranom programu pranja.

Režim Save+

Ako izaberete ovu pomoćnu funkciju, vaša mašina će malo produžiti trajanje programa pranja. Međutim, korišće manje energije i vode za ciklus pranja. Da biste omogućili ovu funkciju, možete dodirnuti dugme **Save+ / Speed (Ušteda+/Brzina)** na displeju da biste uključili simbol eko pranja (5).

Režim brzog pranja

Ako izaberete ovu pomoćnu funkciju, vaša mašina će skratiti trajanje programa pranja. (Preporučuje se da se u mašinu ubaci polovina ili manje od polovine kapaciteta veša izabranog programa pranja.) Da biste omogućili ovu funkciju, možete dodirnuti dugme **Save+ / Speed (Ušteda+/Brzina)**

na displeju da biste uključili simbol brzog pranja (6).

NAPOMENA

- Ako u mašinu ubacite polovinu ili manje od polovine kapaciteta veša izabranog programa pranja, mašina će to detektovati zahvaljujući sistemu za detekciju polovične napunjenosti i na taj način će oprati vaš veš sa manje energije i manje vode za kraće vreme. Kada vaša mašina otkrije polovičnu napunjenost, simbol za brzo pranje (6) će se automatski uključiti na ekranu.

ODRŽAVANJE

⚠ UPOZORENJE

- Isključite utičnicu uređaja pre čišćenja da biste izbegli opasnost od strujnog udara. Ako se ne pridržavate ovog upozorenja, može doći do ozbiljnih povreda, požara, strujnog udara ili smrti.
- Za čišćenje uređaja nikada ne koristite jake hemikalije, abrazivna sredstva za čišćenje ili rastvarače. Oni mogu da oštete farbu.

Čišćenje nakon svakog pranja

Šta da čistite

Uvek uklanjajte stvari iz mašine za pranje veša čim se ciklus završi. Ostavljanje vlažnih stvari unutar mašine za pranje veša može da izazove gužvanje, prenos boje i neprijatan miris.

- Kada se ciklus pranja završi, obrišite vrata i unutrašnjost zaptivke vrata da biste uklonili vlagu.
- Ostavite blago otvorena vrata da bi se unutrašnjost bubnja osušila.
- Obrišite uređaj pomoću suve krpe da biste uklonili vlagu.

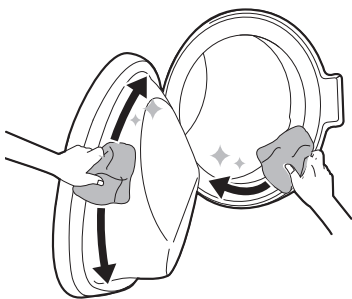

⚠ UPOZORENJE

- Ostavite vrata otvorena kako bi se osušila unutrašnjost uređaja samo ako su deca kod kuće pod nadzorom.

Čišćenje spoljašnjosti i bubnja

Pravilno održavanje uređaja može da produži radni vek.

Spoljašnjost

- Odmah obrišite ako se nešto prospe.
- Obrišite vlažnom krpom, a zatim ponovo suvom krpom da biste bili sigurni da nema vlage na spojevima ili naprslinama komore.
- Ne pritiskajte površinu ili ekran koristeći oštre predmete.

Vrata

- Čistite pomoću vlažne krpe spolja i iznutra, a zatim osušite pomoću mekane krpe.

Bubanj

- Ne ostavljajte metalne predmete kao što su igle, spajalice, novčići itd. u vašoj mašini. Ovi predmeti dovode do formiranja mrlja od rđe u bubnju.
- Za čišćenje takvih mrlja od rđe koristite sredstvo za čišćenje koje ne sadrži hlor i sledite uputstva proizvođača sredstva za čišćenje. Nikada ne koristite žičanu vunu ili slične tvrde predmete za čišćenje mrlja od rđe.

⚠ UPOZORENJE

- Ne pokušavajte da skidate panele niti da rasklapate uređaj. Nemojte oštrim predmetima dodirivati kontrolnu tablu da biste rukovali uređajem.

Periodično čišćenje uređaja

Čišćenje filtera za dovod vode

⚠ UPOZORENJE

- Filteri na ventilu za dovod vode mogu se začepiti zbog kvaliteta vode ili nedostatka potrebnog održavanja i mogu se pokvariti. Ovo može izazvati curenje vode. Svi takvi kvarovi su van okvira garancije.

Filter za dovod vode sakuplja kamenac ili bilo kakve naslage koje se mogu naći u vodi koja se dovodi u uređaj. Čistite filter za dovod vode otprilike **svaka 2 meseca** ili češće ako je voda tvrda ili sadrži tragove kamenca.

- Isključite slavine za dovod vode u uređaj ako uređaj nećete koristiti neko vreme (npr. tokom odmora), naročito ako u neposrednoj blizini nema slivnika (odvoda).

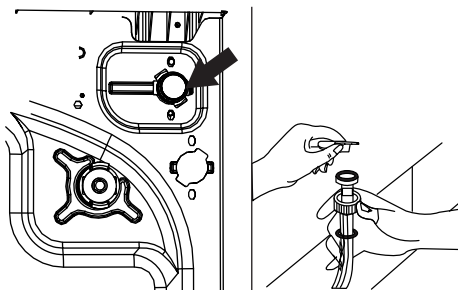

- Isključite struju i zavrnite slavinu za vodu i zatim odvrnite dovodno crevo za vodu.
 - Da biste uklonili filter za dovod vode sa ventila za dovod vode, koristite par dugih klešta da nežno povučete plastičnu šipku u filteru.
 - Drugi filter za dovod vode nalazi se na kraju slavine creva za dovod vode. Da biste uklonili drugi filter za dovod vode, koristite par dugih klešta da nežno povučete plastičnu šipku u filteru.

- Filter temeljno očistite mekom četkom i operite vodom sa sapunom i dobro isperite.

- Ponovo ubacite filter tako što ćete ga lagano gurnuti nazad na mesto.

Čišćenje filtera odvodne pumpe

Filter odvodne pumpe skuplja niti i male objekte koji su možda slučajno ostali u odeći. Filter obavezno čistite **svaka 2 meseca** da biste obezbedili savršen rad uređaja.

Ostavite vodu da se ohladi pre čišćenja filtera odvodne pumpe.

Da biste očistili filter pumpe

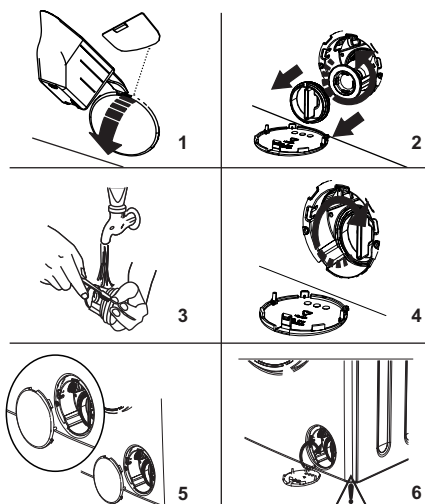

- Možete koristiti lopaticu za prašak za pranje (*) koju ste dobili uz mašinu ili ploču za nivo tečnog deterdženta da otvorite poklopac pumpe.
- Stavite kraj lopatice za prašak ili ploču za nivo tečnog deterdženta u otvor poklopca i lagano pritisnite unazad. Poklopac će se otvoriti.
 - Pre otvaranja poklopca filtera, stavite posudu ispod poklopca filtera da biste sakupili vodu koja je ostala u mašini.
 - Otpustite filter okretanjem suprotno od kazaljke na satu i izvadite ga povlačenjem. Sačekajte da voda iscuri.

NAPOMENA

- U zavisnosti od količine vode u mašini, možda ćete morati da ispraznite posudu za sakupljanje vode nekoliko puta

3 Uklonite sve strane materijale iz filtera mekom četkom.

4 Nakon čišćenja, ponovo postavite filter tako što ćete ga ubaciti unutra i okrenuti u smeru kazaljke na satu.

5 Kada zatvarate poklopac pumpe, pazite da pričvršćivači unutar poklopca odgovaraju rupama na prednjoj ploči.

6 Zatvorite poklopac filtera.

⚠ OPREZ

- Budite pažljivi prilikom izbacivanja vode, jer ona može biti vruća.

Čišćenje dozirne posude

Deterdžent i omekšivač za veš mogu da se natalože u dozirnoj posudi. Tečni deterdženti mogu da se zadrže ispod dozirne posude i da se ne rastvore u potpunosti. Uklonite posudu i umetke i proverite da li ima naslaga proizvoda za čišćenje **svaka 2 meseca**.

1 Povucite posudu dok se potpuno ne izvuče.

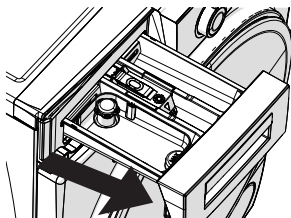

2 Pritisnite područje prikazano ispod unutar posude za deterdžent koju ste povukli do kraja unazad, i nastavite da povlačite da biste izvadili

posudu za deterdžent iz mesta na kom se nalazi.

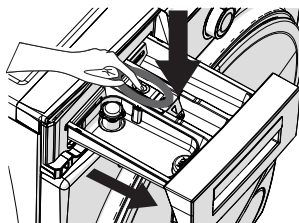

3 Izvadite posudu za deterdžent i rasklopite graničnik za ispiranje. Očistite je temeljno da biste potpuno uklonili sve ostatke omekšivača. Vratite graničnik za ispiranje nakon čišćenja i proverite da li je pravilno postavljen.

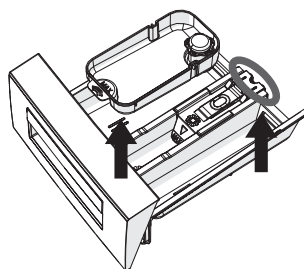

4 Isperite četkom i uz puno vode. Sakupite ostatke unutar otvora posude za deterdžent kako ne bi upali u vašu mašinu.

5 Obrišite vlagu suvim peškirom ili krpom nakon čišćenja.

6 Ponovo sklopite komponente posude u odgovarajuće odeljke i umetnite posudu za deterdžent.



REŠAVANJE PROBLEMA

Korišćenje vašeg uređaja može da dovede do grešaka i kvarova. Sledeća tabela sadrži moguće uzroke i napomene za rešavanje poruke o grešci ili kvara. Preporučuje se da pažljivo pročitate tabelu da biste uštedeli vreme i novac koje možete potrošiti prilikom pozivanja servisnog centra kompanije LG Electronics.

Pre pozivanja servisa

Vaš uređaj je opremljen automatskim sistemom za nadgledanje grešaka kako bi u ranim fazama otkrivao i dijagnostikovao probleme. Ako vaš uređaj ne funkcioniše ispravno ili uopšte ne funkcioniše, proverite sledeće pre pozivanja servisnog centra kompanije LG Electronics.

Poruke o grešci

Simptomi	Mogući uzroci & Rešenje
 E01	Vrata uređaja nisu dobro zatvorena. <ul style="list-style-type: none"> Dobro zatvorite vrata dok ne čujete klik. Ako uređaj i dalje pokazuje kvar, isključite mašinu, izvucite kablove i odmah se obratite najbližem ovlašćenom servisu.
 E02	Pritisak vode ili nivo vode unutar uređaja je nizak. <ul style="list-style-type: none"> Proverite da li je slavina potpuno otvorena. Dovod vode iz sistema za napajanje može da bude prekinut. Ako je problem i dalje tu, vaša mašina će se automatski zaustaviti nakon nekog vremena. Isključite mašinu, zatvorite slavinu i obratite se najbližem ovlašćenom servisu.
 E03	Pumpa je neispravna ili je filter pumpe začepljen ili je električni priključak pumpe neispravan. <ul style="list-style-type: none"> Očistite filter pumpe. Ako je problem i dalje tu, obratite se najbližem ovlašćenom servisu.
E04	Uređaj ima preveliku količinu vode. <ul style="list-style-type: none"> Uređaj će sam ispustiti vodu. Kada voda iscuri, isključite uređaj i izvucite kablove. Zatvorite slavinu i obratite se najbližem ovlašćenom servisu.

Zvukovi koje možete začuti

Simptomi	Mogući uzrok i rešenje
Klepetanje i zveketanje	Strani predmeti kao što su ključevi, novčići ili zihernadle možda su u bubnju. <ul style="list-style-type: none"> Zaustavite uređaj, proverite da li u bubnju ima stranih predmeta. Ako se buka nastavi nakon što se uređaj restartuje, pozovite servis.

Simptomi	Mogući uzrok i rešenje
Glasan tup zvuk	<p>Velike količine odeće mogu da proizvedu glasan tup zvuk. To je uglavnom normalno.</p> <ul style="list-style-type: none"> Ako se zvuk i dalje čuje, uređaj verovatno nije uravnotežen. Zaustavite ga i prerasporedite količinu odeće.
	<p>Odeća možda nije dobro raspoređena.</p> <ul style="list-style-type: none"> Pauzirajte program i preraspodelite količinu odeće nakon što se vrata otključaju.
Vibrirajući zvuk	<p>Ambalažni materijali nisu uklonjeni.</p> <ul style="list-style-type: none"> Uklonite ambalažne materijale.
	<p>Odeća možda nije ujednačeno raspoređena u bubnju.</p> <ul style="list-style-type: none"> Pauzirajte program i preraspodelite količinu odeće nakon što se vrata otključaju.
	<p>Ne naležu sve nožice za nivelisanje čvrsto i ujednačeno na pod.</p> <ul style="list-style-type: none"> Pogledajte uputstva za Nivelisanje uređaja da biste podesili nivelisanje uređaja.
	<p>Pod nije dovoljno čvrst.</p> <ul style="list-style-type: none"> Proverite da li je pod čvrst i da se ne ugiba. Pogledajte odeljak Zahtevi u vezi sa mestom instalacije da biste izabrali odgovarajuću lokaciju.

Rad

Simptomi	Mogući uzrok i rešenje
Voda curi.	<p>Odvodne cevi u kući su zapušene.</p> <ul style="list-style-type: none"> Otpušite otpadne cevi. Pozovite vodoinstalatera ako je potrebno.
	<p>Curenje je izazvano nepravilnom instalacijom odvodnog creva ili zapušenim odvodnim crevom.</p> <ul style="list-style-type: none"> Očistite i ispravite odvodno crevo. Redovno proveravajte i čistite odvodni filter.
	<p>Poklopac filtera odvodne pumpe nije ispravno postavljen.</p> <ul style="list-style-type: none"> Ponovo postavite filter odvodne pumpe.
Uređaj ne radi.	<p>Uređaj je isključen iz napajanja.</p> <ul style="list-style-type: none"> Postarajte se da je kabl čvrsto umetnut u funkcionalnu utičnicu.
	<p>Dovod vode je isključen.</p> <ul style="list-style-type: none"> Potpuno zavrните slavinu za dovod vode.
	<p>Komande nisu pravilno podešene.</p> <ul style="list-style-type: none"> Postarajte se da je program ispravno podešen. Zatvorite vrata i pritisnite dugme Pokretanje/Pauza.

Simptomi	Mogući uzrok i rešenje
Uređaj ne radi.	Vrata su otvorena. <ul style="list-style-type: none"> Zatvorite vrata i postarajte se da ništa nije zahvaćeno vratima što bi sprečilo njihovo zatvaranje.
	Automatski prekidač / osigurač je pokrenut/pregoreo. <ul style="list-style-type: none"> Proverite automatske prekidače / osigurače u domu. Zamenite osigurače ili resetujte prekidač. Uređaj treba da se nalazi na zasebnom kolu. Uređaj će nastaviti program tamo gde je zaustavljen kada se napajanje ponovo aktivira.
	Dugme Pokretanje/Pauza nije pritisnuto nakon podešavanja programa. <ul style="list-style-type: none"> Pritisnite dugme Pokretanje/Pauza.
	Izuzetno nizak pritisak vode. <ul style="list-style-type: none"> Proverite drugu slavinu u kući da utvrdite da li je pritisak vode u kući prikladan.
	Uređaj zagreva vodu ili proizvodi paru. <ul style="list-style-type: none"> Bubanj će možda privremeno da prestane sa radom tokom određenih ciklusa, dok se voda bezbedno zagreva do podešene temperature.
Uređaj se zaustavlja na nekoliko minuta, a zatim se restartuje.	Uređaj za zaštitu motora je aktiviran da bi se sprečilo pregrevanje motora. <ul style="list-style-type: none"> To je normalno. Ako je uređaj za zaštitu motora aktiviran, uređaj će prestati da radi nekoliko minuta, a zatim će ponovo početi da radi.
Tasteri možda neće pravilno funkcionisati.	Opcija Child Lock (Roditeljska kontrola) je aktivirana. <ul style="list-style-type: none"> Deaktivirajte opciju Child Lock (Roditeljska kontrola) ako je potrebno.
Vrata se ne otvaraju.	Vrata ne mogu da se otvore zbog bezbednosnih razloga nakon što se uređaj pokrene. <ul style="list-style-type: none"> Ovo je normalno. Možete bezbedno da otvorite vrata nakon što se signal  isključi.
Uređaj se ne puni pravilno.	Filter za dovod vode je zapušen. <ul style="list-style-type: none"> Proverite da li ulazni filteri na ventilima za punjenje nisu zapušeni.
	Ulazna creva su možda savijena. <ul style="list-style-type: none"> Proverite da li ulazna creva nisu savijena ili zapušena.
	Nedovoljan dovod vode. <ul style="list-style-type: none"> Proverite da li su slavine za vruću i hladnu vodu uključene do kraja.
	Creva za snabdevanje vrućom i hladnom vodom su obrnuto postavljena. <ul style="list-style-type: none"> Proverite spojeve creva za snabdevanje vodom.
Uređaj ne izbacuje vodu.	Savijeno odvodno crevo. <ul style="list-style-type: none"> Proverite da li odvodno crevo nije savijeno.

Simptomi	Mogući uzrok i rešenje
Uređaj ne izbacuje vodu.	<p>Odvodno crevo se nalazi na visini većoj od 1 m iznad poda.</p> <ul style="list-style-type: none"> Postarajte se da odvodno crevo nije na visini većoj od 1 m iznad dna uređaja.
Deterdžent se ne dozira u potpunosti ili se uopšte ne dozira.	<p>Koristi se prevelika količina deterdženta.</p> <ul style="list-style-type: none"> Sledite smernice proizvođača deterdženta.
	<p>Filter odvodne pumpe je možda blokiran.</p> <ul style="list-style-type: none"> Očistite odvodni filter.
Vreme ciklusa je duže nego što je uobičajeno.	<p>Količina veša je previše mala.</p> <ul style="list-style-type: none"> Dodajte više predmeta da omogućite da uređaj ostvari balans što se tiče količine veša.
	<p>Teški predmeti se mešaju sa lakšim predmetima.</p> <ul style="list-style-type: none"> Uvek se trudite da perete predmete slične težine da biste omogućili da uređaj ujednačeno raspodeljuje težinu količine veša za centrifugiranje.
	<p>Veš nije dobro raspoređen.</p> <ul style="list-style-type: none"> Ručno preraspodelite količinu veša ako se predmeti zapetljaju.
Završetak ciklusa je odložen	<p>Detektovan je disbalans ili je uključen program za uklanjanje pene.</p> <ul style="list-style-type: none"> Ovo je normalna pojava. Preostalo vreme prikazano na ekranu je samo procenjeno trajanje. Stvarno preostalo vreme se možda razlikuje.

Učinak

Simptomi	Mogući uzrok i rešenje
Slabo uklanjanje fleka	<p>Prethodno ukorenjene fleke.</p> <ul style="list-style-type: none"> Veš koji je prethodno opran može imati mrlje koje su tvrdokorne. Ove mrlje su teške za uklanjanje i zahtevaju ručno pranje ili predobradu da bi se pomoglo u uklanjanju mrlja.
Fleke	<p>Izbeljivač ili omekšivač se doziraju previše rano.</p> <ul style="list-style-type: none"> Odeljak dozirne posude je prepunjen. Zbog toga se izbeljivač ili omekšivač brzo doziraju. Uvek izmerite izbeljivač ili omekšivač da biste sprečili prepunjavanje. Polako zatvorite dozirnu posudu za deterdžent.
	<p>Izbeljivač ili omekšivač su dodati direktno u odeću u bubnju.</p> <ul style="list-style-type: none"> Uvek koristite dozirne posude za deterdžent da se postarate da se izbeljivač ili omekšivač pravilno doziraju u odgovarajuće vreme programa.

Simptomi	Mogući uzrok i rešenje
Fleke	<p>Odeća nije pravilno razvrstana.</p> <ul style="list-style-type: none"> Uvek perite veš tamnih boja odvojeno od veša svetlih boja i belog veša da sprečite gubljenje boja. Nikada nemojte da perete veoma zaprljan veš sa blago zaprljanim vešom.
Gužvanje	<p>Uređaj nije brzo ispražnjen.</p> <ul style="list-style-type: none"> Uvek uklonite odeću iz uređaja čim se program završi.
	<p>Uređaj je prekomerno napunjen.</p> <ul style="list-style-type: none"> Uređaj može u potpunosti da se napuni, ali bubanj ne sme da bude napunjen vešom do vrha. Vrata uređaja treba lako da se zatvore.
	<p>Creva za snabdevanje vrućom i hladnom vodom su obrnuto postavljena.</p> <ul style="list-style-type: none"> Ispiranje vrućom vodom može da dovede do gužvanja odeće. Proverite spojeve creva za snabdevanje.
	<p>Brzina centrifuge je možda prevelika.</p> <ul style="list-style-type: none"> Postavite brzinu centrifuge prema vrsti odeće.

Neprijatni miris

Simptomi	Mogući uzrok i rešenje
Miris ustajalosti ili buđi u uređaju	<p>Mirisi mogu da se pojave i ako odvodno crevo nije dobro namešteno što izaziva zadržavanje vode (voda se vraća nazad u uređaj).</p> <ul style="list-style-type: none"> Prilikom postavljanja odvodnog creva, pazite da se ono ne savije ili zapuši.
	<p>Ako se posuda za deterdžent ne čisti redovno, mogu da se jave mirisi usled pojave buđi ili stranih materija.</p> <ul style="list-style-type: none"> Izvadite i očistite posudu za deterdžent, naročito vrh i dno otvora posude.

Hitno izbacivanje vode i otvaranje zaključanih vrata

Kada uređaj radi, a dođe do nestanka struje i program još nije završen, vrata će ostati zaključana.

- 1 Isključite uređaj iz napajanja.
- 2 Isпустite vodu prateći uputstva navedena u odeljku „Čišćenje filtera odvodne pumpe“.

- 3 Povucite mehanizam za otvaranje vrata u slučaju nužde uz pomoć alata i istovremeno otvorite vrata.



- 4 Pomerite ručicu za otvaranje u slučaju nužde u otvoreni položaj nakon ponovnog zatvaranja ako vrata ostanu zaključana.

Korisnička služba i servis

Obratite se centru za informisanje korisnika kompanije LG Electronics.

- Da biste pronašli ovlašćene servisere kompanije LG Electronics, posetite naš veb-sajt na www.lg.com i sledite uputstva navedena tamo.
- Ne preporučuje se da sami vršite popravke jer to može da dovede do dalje štete na uređaju i poništi garanciju.
- Rezervni delovi navedeni u Uredbi 2019/2023 dostupni su u minimalnom trajanju od 10 godina.

PRILOG

Tehnički podaci

Podaci o potrošnji

Opis jedinice

kg: Količina veša

h:mm: Trajanje programa

kWh: Potrošnja energije

°C: Maksimalna temperatura u tekstilu koji se tretira

Litre: Potrošnja vode

rpm: Maksimalna brzina centrifuge

%: Preostala vlažnost na kraju faze centrifugiranja. Što je veća brzina centrifuge, veća je buka, a manja preostala vlažnost.

Obični programi

Program	kg	h:mm	kWh	°C	Litara	obrta u minuti	%
Cotton (Pamuk) 90 °C	9	3:15	2,300	81	76	1330	53,0
Cotton (Pamuk) 60 °C	9	2:25	0,950	56	39	1330	53,0
Cotton 20 °C (Pamuk 20 °C)	4,5	0:59	0,100	17	33	1330	53,0
Quick 60 (Dnevno 60)	4	1:00	0,740	54	30	1330	53,0
Outdoor (Odeća za napolje)	3,5	1:50	0,710	44	49	1200	28,0
Eco 40-60 (Eco 40-60) (Puno)*1	9	3:48	0,962	38	56	1330	52,5
Eco 40-60 (Eco 40-60) (Polu)*1	4,5	2:45	0,342	26	31	1330	52,5
Eco 40-60 (Eco 40-60) (Četvrtina)*1	2,5	2:15	0,193	23	22	1330	52,5

*1 Može da čisti normalno zaprljan pamučni veš na kojem je označeno da može da se pere na 40 °C ili 60 °C, zajedno u istom ciklusu i da se ovaj program koristi da se proceni usklađenost sa EU propisima za ekološki dizajn (EU 2019/2023).

NAPOMENA

- Vrednosti običnih programa sa izuzetkom ciklusa **Eco 40-60 (Eco 40-60)** samo su indikativne.
- Skenirajte QR kod na etiketi energetske efikasnosti na uređaju na kojoj se nalazi link za informacije koje se odnose na performanse uređaja u bazi podataka EU EPREL. Čuvajte etiketu energetske efikasnosti za buduću upotrebu zajedno sa priručnikom i svim ostalim dokumentima dostavljenim uz uređaj.
- Naziv modela može se pronaći na etiketi sa podacima o uređaju kada se vrata otvore tik pored otvora bubnja.
- Da biste pronašli iste informacije na veb-sajtu EPREL, posetite <https://eprel.ec.europa.eu> i pretražite koristeći naziv modela. (Važi od 1. marta 2021.)

Napomena za kupce

Uredba EU 2019/2023, koja važi od 1. marta 2021, povezana je sa klasama energetske efikasnosti iz Uredbe EU 2019/2014.

- Rezultati testova zavise od pritiska vode, tvrdoće vode, temperature vode na ulazu, sobne temperature, vrste i količine ubačenog veša, stepena zaprljanosti, korišćenog deterdženta, promena u napajanju i izabраниh dodatnih opcija.

