

MANUAL DE INSTALACIÓN

AIRE ACONDICIONADO

- Lea este manual de instrucciones completamente antes de instalar el producto.
- El trabajo de instalación debe realizarse de acuerdo con el Reglamento Eléctrico nacional y únicamente por personal autorizado.
- Después de leer completamente este manual de instalación, guárdelo para futuras consultas.

TIPO : CONDUCTO OCULTO DE TECHO

CONSEJOS PARA AHORRAR ENERGÍA

Estos consejos le ayudarán a reducir el consumo de energía cuando utilice el aire acondicionado. Podrá utilizar el aparato de aire acondicionado de forma eficiente siguiendo estas instrucciones:

- No enfríe excesivamente los espacios. Puede ser nocivo para su salud y consumirá más electricidad.
- Evite el paso de la luz solar con persianas o cortinas cuando esté utilizando el aire acondicionado.
- Mantenga las puertas y ventanas bien cerradas mientras tenga en funcionamiento el aire acondicionado.
- Ajuste la dirección del flujo de aire vertical u horizontalmente para que circule el aire en el interior.
- Aumente la velocidad del ventilador para enfriar o calentar el aire interior con rapidez y en periodo corto de tiempo.
- Abra las ventanas con regularidad para ventilar, porque la calidad del aire interior puede deteriorarse si se utiliza el aire acondicionado durante muchas horas.
- Limpie el filtro del aire una vez cada dos semanas. El polvo y las impurezas recogidas en el filtro de aire puede bloquear el flujo de aire o debilitar las funciones de refrigeración / deshumidificación.

Como referencia

Grape el justificante de compra en esta página, ya que será su prueba de compra para la garantía. Escriba aquí el número de modelo y el número de serie:

Número de modelo: _____

Número de serie: _____

Los encontrará en una etiqueta en el lateral de cada unidad.

Nombre del distribuidor: _____

Fecha de compra: _____

INSTRUCCIONES DE SEGURIDAD IMPORTANTES

LEA TODAS LAS INSTRUCCIONES ANTES DE UTILIZAR EL APARATO

Cumpla con las siguientes precauciones para evitar situaciones de peligro y garantizar un funcionamiento óptimo de su producto.

ADVERTENCIA

Puede sufrir lesiones de gravedad o mortales si ignora las instrucciones

PRECAUCIÓN

Puede sufrir lesiones menores o dañar el producto si ignora las instrucciones

ADVERTENCIA

- Las instalaciones o reparaciones realizadas por personas no calificadas pueden dar lugar a peligros para usted y otras personas.
- La instalación DEBE cumplir con los códigos de construcción locales o, a falta de ellos, con el Código Nacional Eléctrico NFPA 70/ANSI C1-1003 o la edición actual del Código Eléctrico Canadiense Parte 1 CSA C.22.1.
- La información de este manual está dirigida a personal técnico cualificado, familiarizado con los procedimientos de seguridad y equipado con las herramientas e instrumentos de prueba adecuados.
- Lea detenidamente y cumpla con todas las instrucciones de este manual. De lo contrario, el aparato podría no funcionar correctamente, o producirse lesiones graves o mortales y daños materiales.

Instalación

- Realice siempre la conexión de la toma de tierra. - Si no lo hace, podría producirse una descarga eléctrica.
- No utilice un cable de alimentación, una clavija o un enchufe flojo que estén dañados. - Si lo hace, podría producirse un incendio o descarga eléctrica.
- Para la instalación del producto, póngase siempre en contacto con el centro de servicio técnico o con una empresa de instalaciones especializada. - De lo contrario, podría producirse un incendio, descarga eléctrica, explosión o daños.
- Ajuste firmemente la cubierta de la parte eléctrica en la unidad interior y el panel de servicio en la unidad exterior. - Si la cubierta de la parte eléctrica de la unidad interior y el panel de servicio de la unidad exterior no están ajustados firmemente, podría producirse un incendio o descarga eléctrica debido al polvo, agua, etc.
- Instale siempre un interruptor diferencial para el aire acondicionado y el cuadro de maniobra correspondiente. - Si no lo instala, podría producirse un incendio y una descarga eléctrica.
- No almacene ni utilice gases inflamables o combustibles cerca del aire acondicionado. - De lo contrario, podría producirse un incendio o una avería del aparato.
- Asegúrese de que el bastidor de instalación de la unidad exterior no está dañado debido a un uso prolongado. - Podría producir daños o un accidente.
- No desmonte ni modifique los productos sin causa justificada. - Podría producirse un incendio o una descarga eléctrica.
- No instale el aparato en un lugar donde pueda caerse. - De lo contrario, podrían producirse daños personales.
- Tenga cuidado cuando lo desembale e instale. - Los bordes afilados pueden producir daños.
- No encienda el disyuntor ni la alimentación en caso de que el panel frontal, el gabinete, la cubierta superior o la cubierta de la caja de control se hayan extraído o abierto.
- De lo contrario, podría producirse un incendio, una descarga eléctrica, una explosión o incluso la muerte.

Funcionamiento

- No comparta el enchufe con otros aparatos. - Podría producirse una descarga eléctrica o incendio debido a la generación de calor.
- No utilice un cable de alimentación dañado. - Si lo hace, podría producirse un incendio o una descarga eléctrica.

- No modifique ni alargue el cable de alimentación sin causa justificada. - Si lo hace, podría producirse un incendio o una descarga eléctrica.
- Tenga cuidado de no estirar el cable de alimentación durante el funcionamiento. - Si lo hace, podría producirse un incendio o una descarga eléctrica.
- Desenchufe la unidad si emite un sonido extraño, olores o humo. - Si no lo hace, podría producirse una descarga eléctrica o un incendio.
- Manténgala alejada de llamas. - De lo contrario, podría producirse un incendio.
- Si es necesario desenchufar el cable de alimentación, hágalo sujetando la cabeza de la clavija y no lo toque con las manos húmedas. - De lo contrario, podría producirse un incendio o una descarga eléctrica.
- No utilice el cable de alimentación cerca de generadores de calor. - Si lo hace, podría producirse un incendio o una descarga eléctrica.
- No abra la entrada de aspiración de la unidad interior/exterior durante el funcionamiento. - Si lo hace, podría producirse una descarga eléctrica y una avería.
- No permita que entre agua en las partes eléctricas. - De lo contrario, podría producirse una avería en la unidad o una descarga eléctrica.
- Sujete la clavija por la cabeza cuando la saque. - Podría producirse una descarga eléctrica y daños.
- No toque nunca las partes metálicas de la unidad cuando retire el filtro. - Son afiladas y pueden producir lesiones.
- No se suba sobre la unidad interior/exterior ni coloque nada sobre ellas. - Podrían producirse daños debido al desplome o caída de la unidad.
- No coloque ningún objeto pesado sobre el cable de alimentación. - Si lo hace, podría producirse un incendio o una descarga eléctrica.
- Si el aparato se ha sumergido en agua, póngase siempre en contacto con el centro de servicio técnico. - De lo contrario, podría producirse un incendio o una descarga eléctrica.
- Vigile que los niños no se suban a la unidad exterior. - Si lo hacen, podrían resultar gravemente lesionados debido a una caída.



PRECAUCIÓN

Instalación

- Instale la manguera de drenaje para asegurar que el drenaje pueda realizarse correctamente. - De lo contrario, podrían producirse fugas de agua.
- Instale el aparato de modo que el ruido o el aire caliente procedente de la unidad exterior no cause molestias a los vecinos. - De lo contrario, podrían producirse disputas con los vecinos.
- Compruebe siempre si existen pérdidas de gas después de instalar o reparar la unidad. - Si no lo hace, podría producirse una avería en la unidad.
- Instale la unidad bien nivelada. - Si no lo hace, podrían producirse vibraciones o fugas de agua.

Funcionamiento

- Evite un enfriamiento excesivo y ventile frecuentemente. - De lo contrario, podría perjudicar su salud.
- Utilice un paño suave para limpiar la unidad. No utilice cera, disolvente ni un detergente fuerte. - Podría deteriorarse el aspecto del aire acondicionado, cambiar el color o producirse desperfectos en su superficie.
- No utilice el aparato para una finalidad especial como el acondicionamiento para animales o vegetales, máquinas de precisión o la conservación de artículos de arte. - Si lo hace, podrían producirse daños en sus propiedades.
- No coloque ningún obstáculo alrededor de las entradas o salidas de aire. - Si lo hace, podría producirse una avería en el aparato o un accidente.

ÍNDICE

2 CONSEJOS PARA AHO- RRAR ENERGÍA

3 INSTRUCCIONES DE SEGURIDAD IMPORTANTES

6 INTRODUCCIÓN

6 Características

7 INSTALACIÓN DE LA UNIDAD INTERIOR

7 Selección de la mejor ubicación

7 Dimensiones del techo y situación del
perno de suspensión

9 Conexión de cableado

11 Tubería de drenaje de la unidad interior

11 Prueba de Drenaje

12 Aislamiento térmico

13 INSTALACIÓN DEL MANDO A DISTANCIA

14 Control de grupo

16 FUNCIONAMIENTO OPCIONAL

16 Ajuste de instalador – Modo de prueba
de funcionamiento

17 Ajustes de instalador – Ajuste de direc-
ciones de control central

18 Ajuste de instalador – Termistor

19 Ajustes de instalador – Configuración
de control remoto maestro/esclavo

20 Ajustes de instalador – Cambio Celsius
/ Fahrenheit

21 Ajuste de instalador – E.S.P.





22 Ajuste de instalador – Ajuste de pasos
de presión estática

25 AJUSTE DEL INTE- RRUPTOR DIP

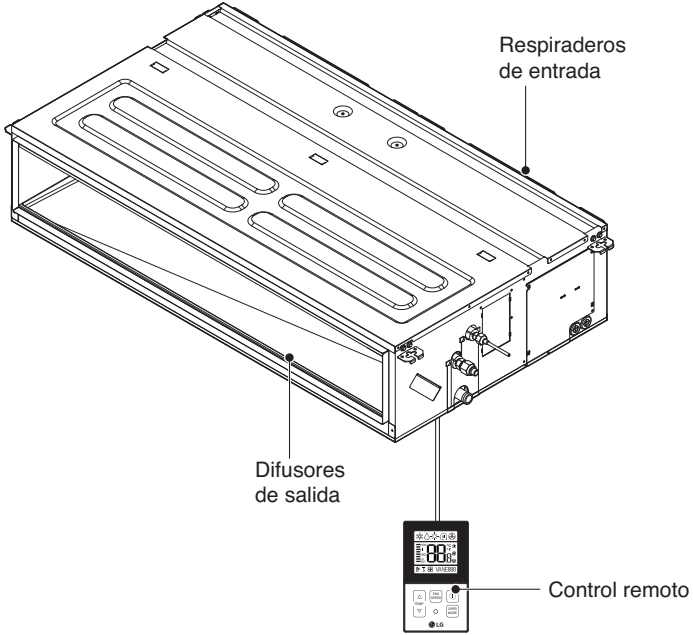
INTRODUCCIÓN

Características



Nombre	Arandela	Abrazadera	Aislamiento	Otro
Cantidad	8 EA	4 EA	1 Conjunto	
Forma			 para tubería de gas  para tubería de líquido	<ul style="list-style-type: none"> • Manual del Propietario • Manual de Instalación

INSTALACIÓN DE LA UNIDAD INTERIOR

Selección de la mejor ubicación

Instale el aire acondicionado en la ubicación que cumpla las siguientes condiciones.

- Que resista fácilmente una carga que exceda cuatro veces el peso de la unidad interior.
- Que posibilite la inspección de la unidad tal y como aparece en el dibujo.
- Que permita que la unidad esté nivelada.
- Que conecte fácilmente con la unidad exterior.
- Que no se vea afectado por el ruido eléctrico.
- Con buena circulación de aire en la habitación buena.
- Que no tenga cerca ninguna fuente de calor o vapor.

Vista superior

Unidade: mm(inch)

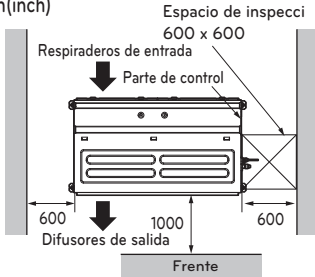

Vista lateral

Unidade: mm(inch)

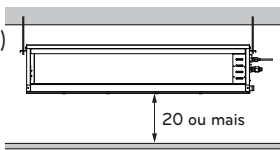

Dimensiones del techo y situación del perno de suspensión

Instale la unidad correctamente en el techo.

CASO 1

Ubicación del tornillo de sujeción

- Coloque una lona de unión entre la unidad y el conducto para absorber la vibración excesiva.
- Coloque un accesorio de filtro en el orificio de escape de aire.

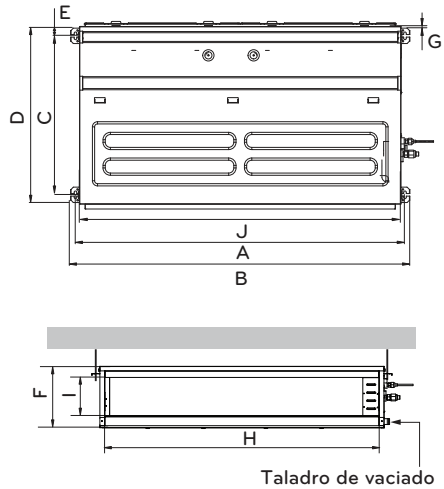

(Unidad:mm)

Dimensiones / Capacidad (kW)	A	B	C	D	E	F	G	H	I	J
5/7	933.4	971.6	619.2	700	30	270	15.2	858	201.4	900
10	1283.4	1321.6	619.2	700	30	270	15.2	1208	201.4	1250
13.4/15.8	1283.4	1321.6	619.2	700	30	360	15.2	1208	291.4	1250

Confirme la relación posicional entre la unidad y los tornillos de sujeción.

- Instalación de la abertura del techo para limpiar el filtro o el servicio bajo el producto.

CASO 2

- Coloque la unidad inclinada sobre el orificio de drenaje tal y como aparece en la figura para facilitar el drenaje del agua.

Ubicación del tornillo de sujeción

- Donde la unidad esté nivelada y que pueda soportar el peso de la unidad.
- Donde la unidad pueda soportar su vibración.
- Donde se pueda llevar a cabo fácilmente el servicio.

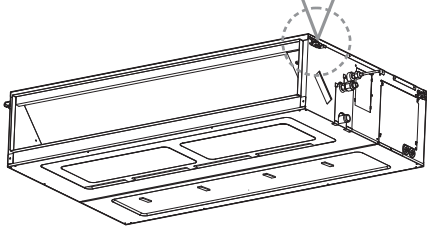
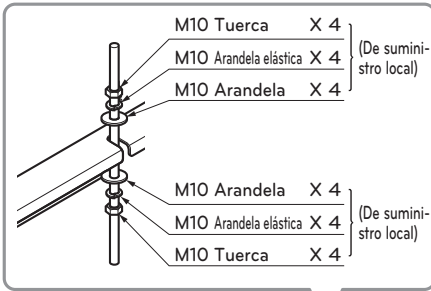

Seleccione y marque la posición para los pernos de sujeción

- Taladre el orificio para el anclaje de fijación en el techo.

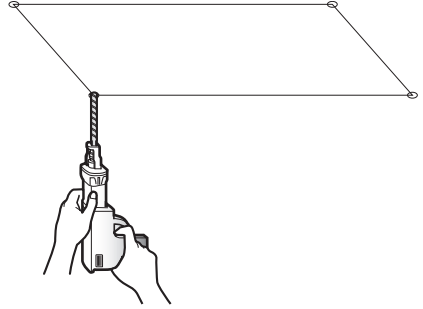

PRECAUCIÓN

Apretar la tuerca y el perno para evitar la caída de la unidad.

- Inserte el anclaje de fijación y la arandela en los pernos de suspensión para fijar los pernos de suspensión en el techo.
- Monte los pernos de sujeción firmemente al anclaje de sujeción.
- Asegure las placas de instalación en los pernos de suspensión (ajuste aproximadamente el nivel) utilizando tuercas, arandelas y arandelas elásticas.

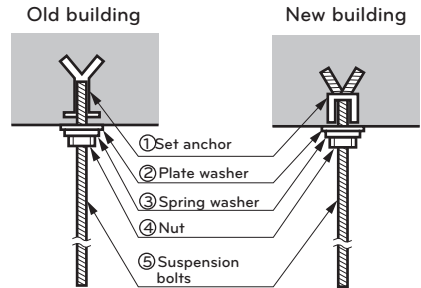

Conexión de cableado

- Abra la tapa de la caja de control y conecte el cable del mando a distancia y los cables de alimentación de la unidad interior.
- Retire la tapa de la caja de control para posibilitar la conexión eléctrica entre la unidad de interior y la exterior.
- Utilice la pinza de fijación del cable.

! PRECAUCIÓN

El cable de conexión conectado a las unidades interior y exterior deben cumplir las siguientes especificaciones (Este equipo debe suministrarse con un set de cables que cumplan la normativa nacional.)

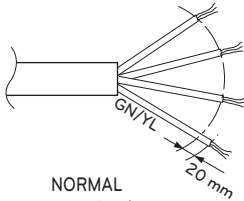

NORMAL
SECÇÃO ÁREA
0.75 mm²

Si el cable de alimentación está dañado, debe ser sustituido por un cable especial o por un conjunto que se puede conseguir en el fabricante o en su servicio oficial.

! PRECAUCIÓN

El cable de alimentación conectado a la unidad debería seleccionarse según las siguientes especificaciones.

Precauciones de colocación del cableado de corriente eléctrica

Utilice terminales de presión redondos para las conexiones al bloque del terminal de corriente.

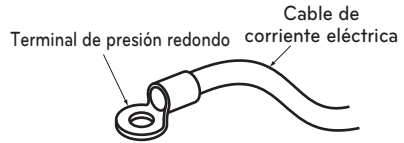

Cuando no estén disponibles, siga las instrucciones que se exponen a continuación.

- No conecte cableado eléctrico con diferentes grosores al bloque de terminales de corriente eléctrica. (Las holguras en el cableado eléctrico pueden ocasionar un calentamiento anormal.)
- Al conectar un cableado eléctrico del mismo grosor, siga estas instrucciones:

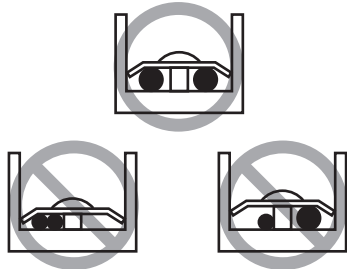

PRECAUCIÓN

- La instalación inclinada de la unidad interior es muy importante para el drenaje del aire acondicionado de conductos.
- El grosor mínimo del aislamiento para la tubería de conexión debe ser de 5 mm.
- La unidad debe estar en posición horizontal o inclinada a la salida de drenaje cuando se haya terminado la instalación.

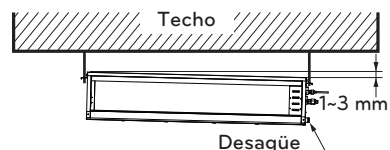

Ecurrir unuse Pump

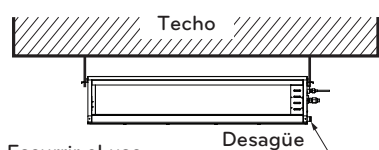

Ecurrir el uso de la bomba

Precaución para el gradiente de la unidad y tubo de drenaje

Coloque la manguera de drenaje con una inclinación descendente de modo que pueda drenarse el agua.

- Coloque siempre el desagüe con una inclinación en bajada (1/50 a 1/100). Evite un reflujó hacia arriba o hacia atrás en cualquier parte de su recorrido.
- El tubo de desagüe debe ir provisto de un aislante térmico de 5mm de grosor.

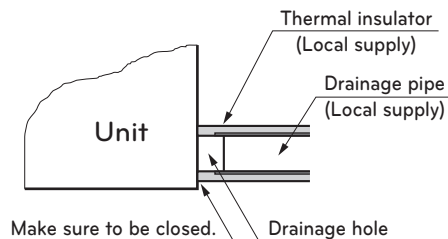

- La inclinación de los tubos hacia arriba no se permite.

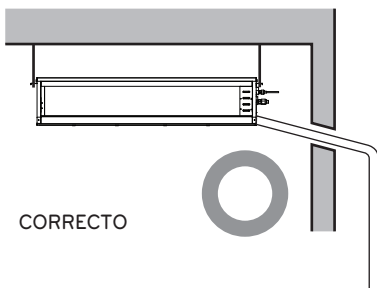

CORRECTO

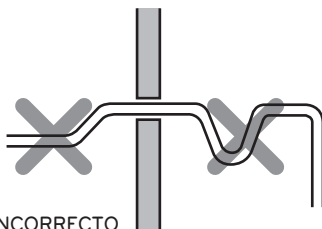

INCORRECTO

- Instale el P-Trap (o U-Trap) para evitar las fugas de agua causadas por el bloqueo del filtro de aire de entrada.

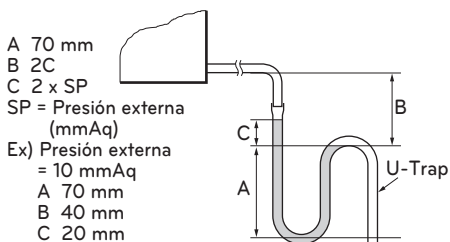

A 70 mm

B 2C

C 2 x SP

SP = Presión externa (mmAq)

Ex) Presión externa = 10 mmAq

A 70 mm

B 40 mm

C 20 mm

Tubería de drenaje de la unidad interior

- La tubería de drenaje debe estar inclinada hacia abajo (1/50 a 1/100): para evitar la inversión del flujo, asegúrese de que no existe una inclinación hacia arriba y hacia abajo.
- Durante la conexión de la tubería de drenaje, tenga cuidado de no ejercer demasiada fuerza en el puerto de drenaje de la unidad interior.
- El diámetro exterior de la conexión de drenaje en la unidad interior es 32 mm.

Material de la tubería: Tubo de cloruro de polivinilo VP-25 y adaptadores del tubo.

- Asegúrese de realizar el aislamiento térmico en la tubería de drenaje.

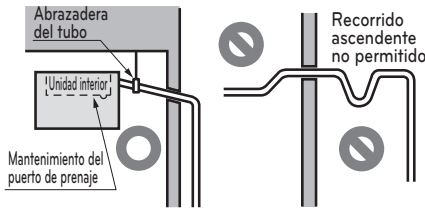

Material del aislamiento térmico: espuma de polietileno con un espesor superior a 8 mm.

Prueba de Drenaje

- Conecte el tubo principal de drenaje al exterior y déjelo provisionalmente hasta que finalice la prueba.
- Vierta agua en la manguera flexible de drenaje y compruebe si la tubería tiene fugas.
- Cuando finalice la prueba, conecte la manguera flexible de drenaje al puerto de drenaje de la unidad interior.

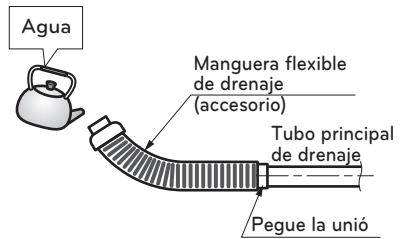

1 Extraiga el filtro de aire

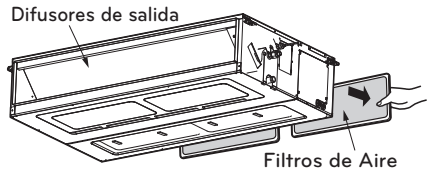

2 Compruebe el desagüe

- Vierta uno o dos vasos de agua sobre el evaporador.
- Asegúrese de que el agua fluye por la manguera de desagüe de la unidad interior sin pérdidas.

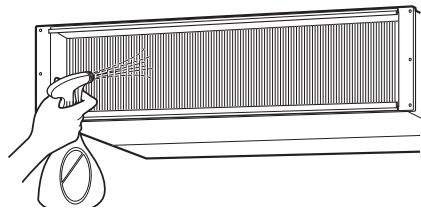

Aislamiento térmico

- 1 Utilice el material de aislamiento térmico para la tubería del refrigerante ya que tiene una excelente resistencia térmica (más de 120 °C).
- 2 Precauciones en condiciones de gran humedad: Este acondicionador de aire ha sido ensayado de acuerdo con las Condiciones Estándares KS con Humedad y se ha confirmado que no tiene ningún defecto. Sin embargo, si se pone en funcionamiento durante un periodo prolongado de tiempo en una atmósfera con gran humedad (temperatura del punto de condensación superior a 23 °C), es posible que caigan gotas de agua. En este caso, añada material de aislamiento térmico según el procedimiento siguiente:
 - Material de aislamiento térmico que se debe preparar: Lana de vidrio adiabático con un espesor entre 10 y 20 mm.
 - Pegue la lana de vidrio en todos los acondicionadores de aire que estén ubicados en el techo.

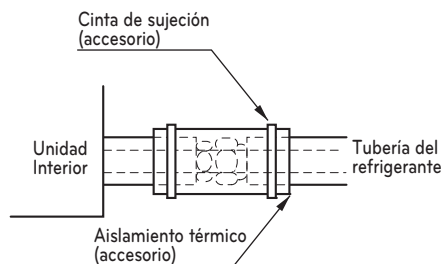

INSTALACIÓN DEL MANDO A DISTANCIA

- 1 Coloque y fije el control remoto con los tornillos incluidos en el lugar donde desee ubicarlo.
 - Instálelo teniendo cuidado de no doblarlo, ya que causaría una instalación incorrecta. Coloque el panel de control cerca de la caja de restauración en caso de existir una.

- 2 El cable del control remoto con cable puede instalarse en tres direcciones.
 - Dirección de instalación: superficie de la caja, superior derecha
 - Si el cable del control remoto se coloca en la parte superior derecha, instálelo tras retirar la guía del cable del control remoto.

* Retire la ranura de la guía con extremo largo

- ① fijación a la superficie de la pared
- ② Ranura de guía de parte superior
- ③ Ranura de guía de parte derecha

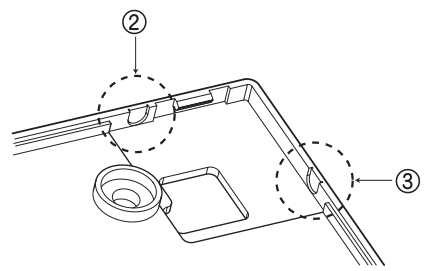
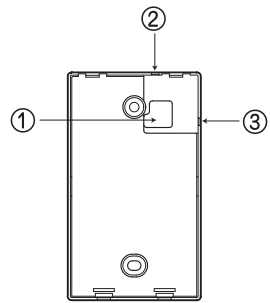
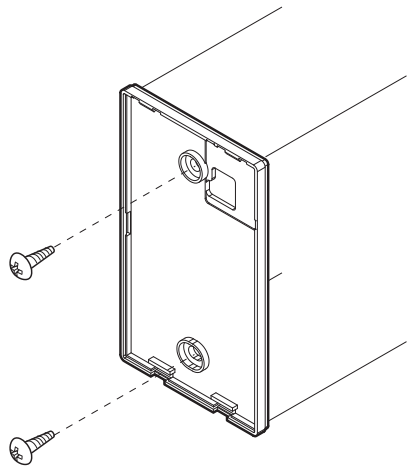

- 3 Conecte la unidad de interior y el control remoto con el cable conexión.

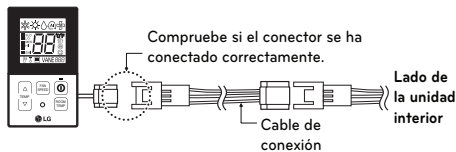

- 4 Use un cable de extensión si la distancia entre el control remoto y la unidad de interior es superior a 10 m.

- 5 Fije la parte superior del control remoto en el panel de instalación colocado sobre la pared, como muestra la imagen siguiente y, a continuación, conecte el panel de instalación presionando en la parte inferior.

- Conéctelo de forma que no quede separación entre en el control remoto y la parte superior, inferior, derecha o izquierda del panel de instalación.

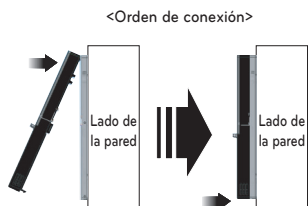

Al separar el control remoto del panel de instalación, como muestra la imagen siguiente, tras insertar el destornillador en el orificio de separación inferior, gírelo en el sentido de las agujas del reloj y el control remoto se separará.

- Existen dos orificios de separación. Separe un orificio cada vez de forma individual.
- Tenga cuidado de no dañar los componentes interiores al separar el control remoto.

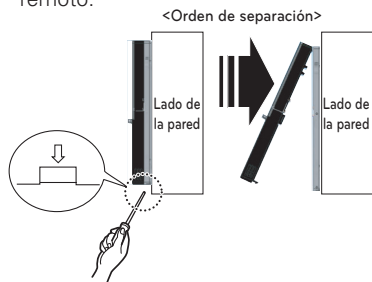

PRECAUCIÓN

No instale el control remoto con cable empotrado en la pared. (Podría dañar el sensor de temperatura.)

Instale el cable con una extensión no superior a 50 m. (De lo contrario, podrían producirse errores de comunicación.)

- Al instalar el cable de extensión, compruebe la dirección de conexión del conector del lado del control remoto y el lado del producto para realizar una instalación correcta.
- Si instala el cable de extensión en la dirección opuesta, no se conectará el conector.
- Especificación del cable de extensión: 2547 1007 22# 2 – 3 hilos apantallado 5 o superior.

Control de grupo

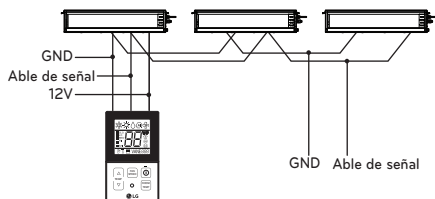

- 1 Cuando se instalen 2 o más aparatos de aire acondicionado con un control remoto con cable, realice la conexión como se muestra en la figura de la derecha.
 - Si no es una unidad interior con comunicación de sucesos con un control remoto, ponga la unidad como esclava.
 - Compruebe la comunicación de sucesos de acuerdo con el manual del producto.
- 2 Cuando controle múltiples unidades interiores con una función de comunicación de sucesos con un control remoto, debe cambiar el ajuste maestro/esclavo de la unidad interior.
 - Para unidades interiores, la configuración maestro/esclavo del producto se completa tras apagar la unidad interior y volver a encenderla, después de transcurrido 1 minuto.

- Para los cassettes de techo y grupo de productos de conductos, cambie el ajuste para el PCB interior.

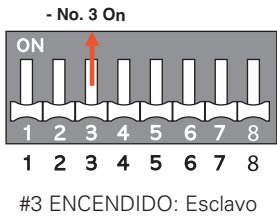
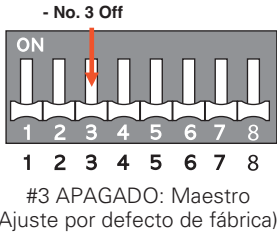

- Para los productos de tipo pared y de soporte, cambie el ajuste esclavo/maestro con el control remoto inalámbrico. (Para más detalles, consulte el manual del control remoto inalámbrico)

* Al instalar dos controles remotos para una unidad interior con función de comunicación de sucesos, realice el ajuste maestro/esclavo del control remoto. (Consulte la selección maestro/esclavo del control remoto)

Cuando se controla el grupo, pueden estar limitadas algunas funciones, excluidos el ajuste de funcionamiento básico, el nivel del ventilador Min/Mid/Max, el ajuste de bloqueo del control remoto y al ajuste del tiempo.

- 3 Cuando se instalen más de 2 controles remotos para un aparato de aire acondicionado, realice la conexión como se muestra en la figura de la derecha.

- Cuando se instalen más de 2 unidades de control remoto para un aparato de aire acondicionado, ponga uno de los controles remotos como maestro y los otros como esclavos, según se muestra en la figura de la derecha.
- No se puede controlar el grupo como se muestra en la figura de la derecha con algunos productos.
- Para más información, consulte el manual de instrucciones del producto.

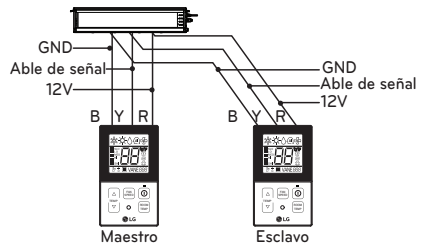

<Cuando se conectan al mismo tiempo 2 conjuntos de controles remotos>

- Cuando el control se realice en grupos, realice el ajuste maestro/esclavo del control remoto. Para más información sobre el ajuste maestro/esclavo, consulte la sección de ajustes de instalador.

FUNCIONAMIENTO OPCIONAL

Ajuste de instalador – Modo de prueba de funcionamiento

Tras la instalación del producto, debe realizarse una prueba de funcionamiento.

Para más información sobre esta operación, consulte el manual del producto.

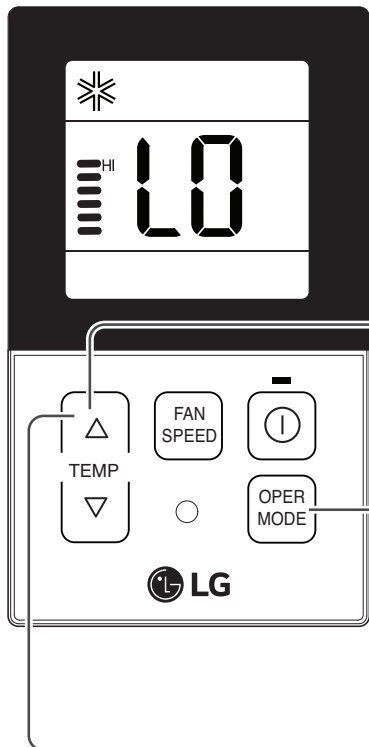

- 1** Cuando se pulsan al mismo tiempo el botón y el botón durante más de 3 segundos, el sistema entra en el modo de ajustes de instalador.

 - Tras acceder a este modo, seleccione el valor del código del modo de prueba de funcionamiento pulsando el botón .
 - * Valor del código del modo de prueba de funcionamiento: 01
- 2** Al pulsar el botón , se realiza la prueba de funcionamiento, y se muestra como en la figura de la izquierda.
- 3** Cuando se pulsan al mismo tiempo el botón y el botón durante más de 3 segundos tras haberse realizado el ajuste, sale del modo de ajustes de instalador.

 - Si no se pulsa ningún botón durante más de 25 segundos, también se sale del modo de ajustes de instalador.
- 4** Cuando han transcurrido aprox. 18 minutos tras el inicio de la prueba de funcionamiento, el sistema se para automáticamente y queda en modo de reposo.

 - Si se pulsa algún botón durante la prueba de funcionamiento, se finaliza ese modo de funcionamiento.

¿Qué es el modo de prueba de funcionamiento?

- Significa el funcionamiento del producto en frío, viento fuerte, y Comp sin realizar un control de la temperatura interior para confirmar el estado de instalación durante la instalación del producto.

Ajustes de instalador - Ajuste de direcciones de control central

Es la función que debe utilizarse para conectar el control central.

Consulte el manual del control remoto para obtener una información más detallada.

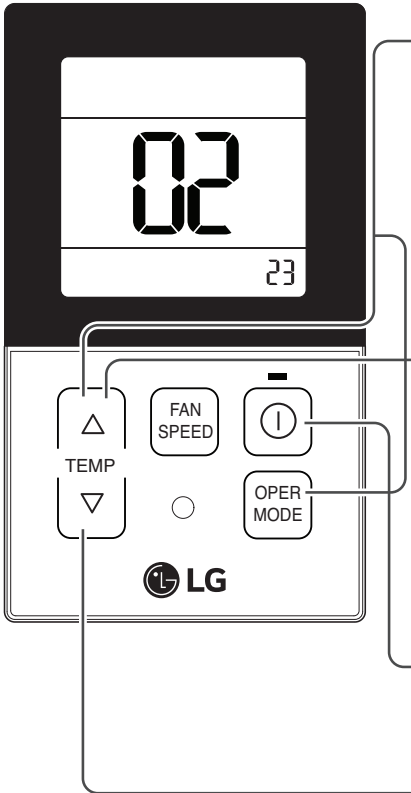

1 Cuando se pulsan al mismo tiempo el botón y el botón durante más de 3 segundos, el sistema entra en el modo de ajustes de instalador.

- Tras acceder a este modo, seleccione el valor del código del ajuste de control central pulsando el botón .

* Ajuste de la dirección del valor del código de control central:02

2 Configure el número del grupo y la unidad interior con los botones de ajuste de temperatura (/).

— Número de grupo
 — Número de unidad interior

Por ejemplo, con el ajuste [Número de grupo=2 Unidad interior=3] se mostrará como se ve en la figura de la izquierda.

3 Al pulsar el botón , el sistema se configurará con el valor de dirección establecido en esos momentos.

4 Cuando se pulsan al mismo tiempo el botón y el botón durante más de 3 segundos tras haberse realizado el ajuste, se sale del modo de ajustes.

- Si no se pulsa ningún botón durante más de 25 segundos, también se sale del modo de ajustes de instalador.

- Si conecta la unidad interior al control central, deberá seleccionar la dirección de red de la unidad interior de modo que el control central la reconozca.

- La dirección de control central está compuesta del número de grupo y el número de la unidad interior.

! NOTA

El control remoto muestra 'HL' si el control central ha bloqueado el control remoto.

* Si el bloqueo se configura en el control central, se indicará 'HL' en la ventana del display del control remoto con cable y la unidad interior se controlará con el control remoto.

Ajuste de instalador – Termistor

Con esta función se selecciona el sensor de temperatura para conocer la temperatura interior.

ESPAÑOL

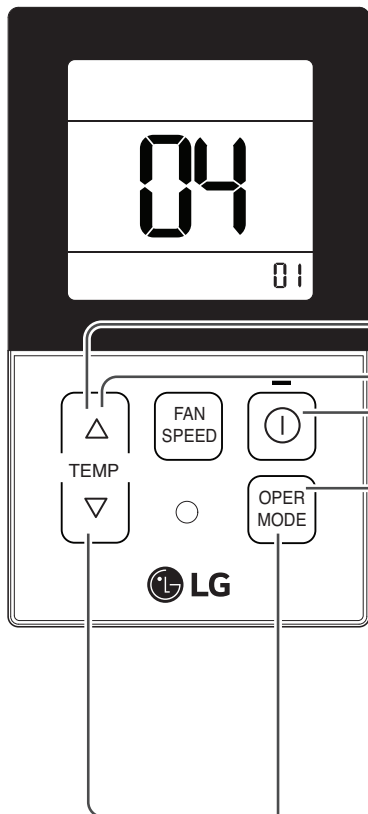

1 Cuando se pulsan al mismo tiempo el botón y el botón durante más de 3 segundos, el sistema entra en el modo de ajustes de instalador.

- Tras acceder al modo de ajuste de instalador, seleccione el valor del código de ajuste del sensor del termistor pulsando el botón .

* Código de valor de selección del sensor de termistor: 04

2 Seleccione el valor de ajuste deseado con el botón subir () bajar () temperatura.

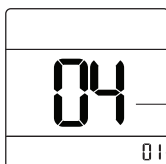

Valor de código

Valor

*Valor de ajuste
01: Control remoto
02: Unidad de interior
03: 2TH

3 Al pulsar el botón , se configurará la ubicación del sensor de termistor establecida en ese momento.

4 Cuando se pulsan al mismo tiempo el botón y el botón durante más de 3 segundos tras haberse realizado el ajuste, sale del modo de ajustes.

- Si no se pulsa ningún botón durante más de 25 segundos, también se sale del modo de ajustes de instalador.

* Debido a que la característica de la función '2TH' puede ser diferente según los productos, consulte el manual de instrucciones del producto para más información.

Ajustes de instalador – Configuración de control remoto maestro/esclavo

Es una función que permite realizar en ajustes en control de grupos, o bien en control con dos controles remotos.

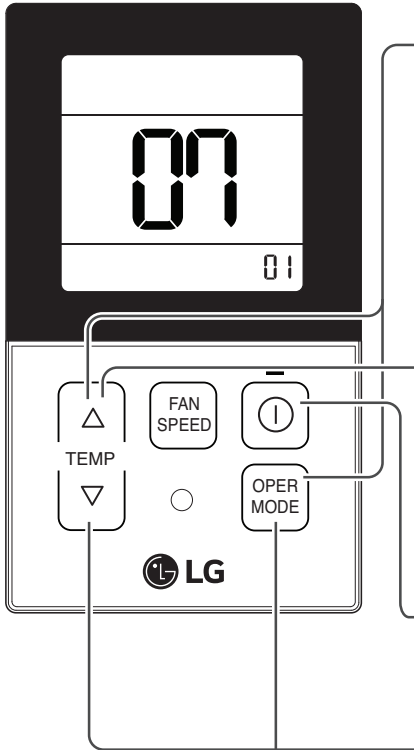

- 1** Cuando se pulsaran al mismo tiempo el botón y el botón durante más de 3 segundos, el sistema entra en el modo de ajustes de instalador.

 - Tras acceder al modo de ajuste de instalador, seleccione el valor del código de ajuste de altura de techo pulsando el botón de modo de operación.
 - * número de código de configuración de Maestro/Esclavo del control remoto:07
- 2** Select the desired setting value with the temperature up() , down() button.

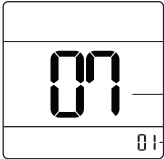

*Valor de ajuste
00:Esclavo
01:Maestro
- 3** Al pulsar el botón , se configurará el valor de presión estática establecido en ese momento.
- 4** Cuando se pulsaran al mismo tiempo el botón y el botón durante más de 3 segundos tras haberse realizado el ajuste, se sale del modo de ajustes.

 - Si no se pulsa ningún botón durante más de 25 segundos, también se sale del modo de ajustes de instalador.

Control remoto	Función
Maestro	La unidad de interior funciona basándose en el control remoto maestro del control de grupo (Se entrega desde el almacén en configuración de maestro.)
Esclavo	En el control de grupo, configure todos los controles remotos como esclavos, excepto el maestro.

* Para más información, consulte 'control de grupo'.



- Cuando se controlen en grupos, las siguientes funciones podrían estar restringidas: los ajustes de manejo básico, el control del caudal de aire suave/medio/intenso, el ajuste del bloqueo del control remoto, los ajustes de hora y otras funciones.

Ajustes de instalador – Cambio Celsius / Fahrenheit

Esta función se utiliza para cambiar el display entre Celsius y Fahrenheit.
(Optimizado sólo para EE.UU.)

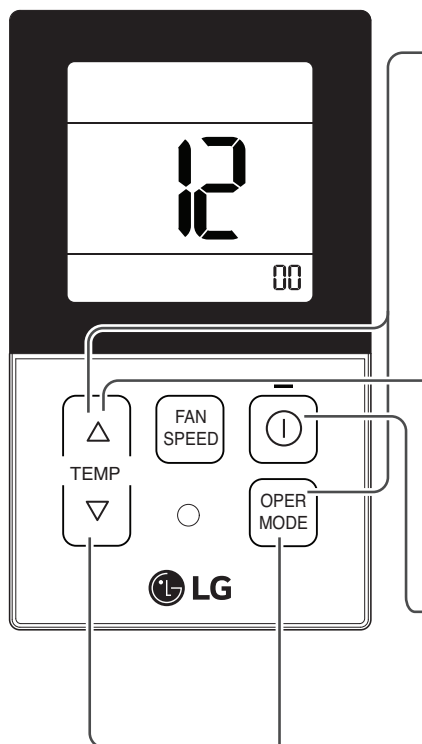

ESPAÑOL



1 Cuando se pulsaran al mismo tiempo el botón  y el botón  durante más de 3 segundos, el sistema entra en el modo de ajustes de instalador.

- Tras acceder al modo de ajuste de instalador, seleccione el valor del código de ajuste de altura de techo pulsando el botón de modo de operación.

* Valor de código de ajuste Celsius/Fahrenheit :12

2 Seleccione el valor de ajuste deseado con el botón subir () bajar () temperatura.

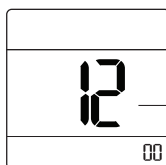



*Valor de ajuste
00:Celsius
01:Fahrenheit



Valor de código

Valor

3 Al pulsar el botón , se configurará el valor de celsius/fahrenheit establecido en ese momento.

4 Cuando se pulsaran al mismo tiempo el botón  y el botón  durante más de 3 segundos tras haberse realizado el ajuste, sale del modo de ajustes.

- If there isn't any button input for more than 25 seconds, the installer setting mode will also be released.



- Cuando se pulse el botón subir() , bajar() temperatura en modo Fahrenheit, la temperatura subirá/bajará 2 grados.



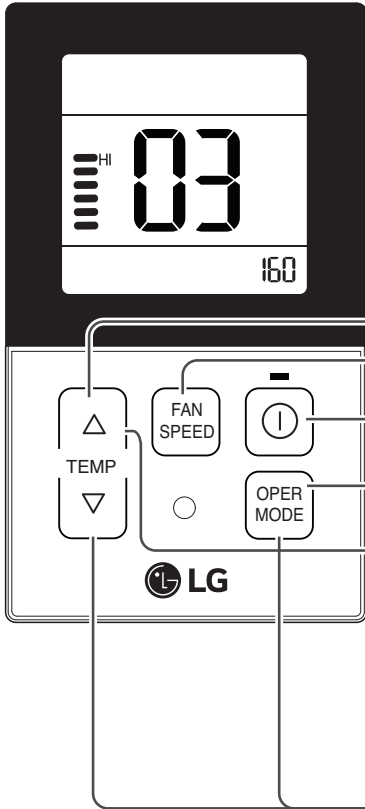

Ajuste de instalador – E.S.P.



Es la función que decide la fuerza del viento para cada nivel y porque esta función hace la instalación más fácil.

- Si se ajusta el ESP de forma incorrecta, el aire acondicionado podría no haber funcionado correctamente.
- Este ajuste debe ser realizado por un técnico cualificado.



- 1 Cuando se pulsan al mismo tiempo el botón  y el botón  durante más de 3 segundos, el sistema entra en el modo de ajustes de instalador.

 - Tras acceder al modo de ajustes de instalador, seleccione el valor del código de E.S.P. pulsando el botón .
 - * Valor de código E.S.P. :03
- 2 Seleccione el caudal de aire con el botón . Cuando pulse el botón , se indicará [Lo→Med→Hi].
- 3 Seleccione el valor del caudal de aire deseado con el botón subir () bajar () temperatura.

 - * Rango de valores E.S.P. : 0~255
 - El valor de E.S.P. se indicará en la sección superior derecha de la ventana del display.
- 4 Al pulsar el botón , se configurará el valor E.S.P. establecido en ese momento.
- 5 Cuando se pulsan al mismo tiempo el botón  y el botón  durante más de 3 segundos tras haberse realizado el ajuste, sale del modo de ajustes.

 - Si no se pulsa ningún botón durante más de 25 segundos, también se sale del modo de ajustes de instalador.

- Tenga cuidado de no alterar el valor de E.S.P. correspondiente a cada sección de caudal.
- El valor E.S.P. puede variar según los productos.
- En caso de pasar al siguiente paso de velocidad de caudal de aire pulsando el botón de velocidad del ventilador durante la configuración del valor de E.S.P., el valor E.S.P. del caudal anterior se mantendrá recordando el valor E.S.P. anterior al cambio.

Ajuste de instalador – Ajuste de pasos de presión estática

Esta función se aplica sólo en el tipo de conducto. Si realiza este ajuste en otros tipos, puede causar fallos de funcionamiento. Esta función solo está disponible en algunos modelos. Esta es la función en la que la presión estática del producto se divide en 11 pasos para su ajuste.

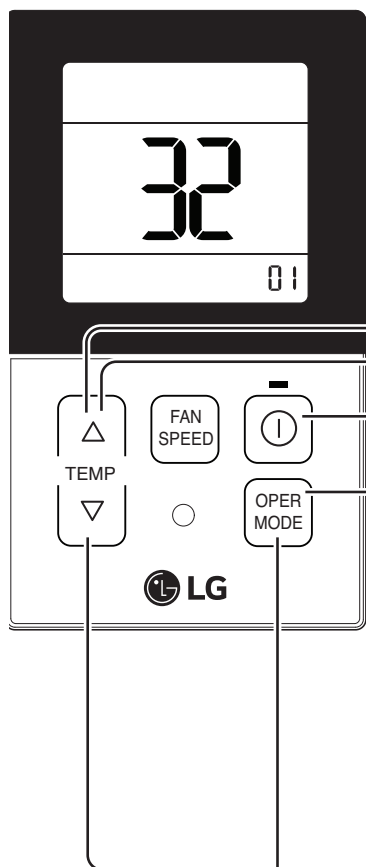

- 1 Cuando se pulsan al mismo tiempo el botón y el botón durante más de 3 segundos, el sistema entra en el modo de ajustes de instalador.
 - Tras acceder al modo de ajuste de instalador, seleccione el valor del código de ajuste de altura de techo pulsando el botón de modo de operación.
 - *Valor de código de ajuste de la presión estática: 32

- 2 Seleccione el valor de ajuste deseado con el botón subir bajar temperatura.

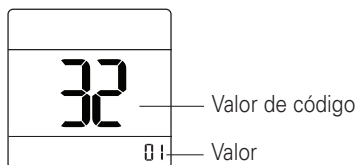

- 00: valor de ajuste de presión estática de uso (código 06)
01~ 11: valor de ajuste de paso de presión estática (código 32)

- 3 Al pulsar el botón , se configurará el valor de presión estática establecido en ese momento

- 4 Cuando se pulsan al mismo tiempo el botón y el botón durante más de 3 segundos tras haberse realizado el ajuste, se sale del modo de ajustes.
 - Si no se pulsa ningún botón durante más de 25 segundos, también se sale del modo de ajustes de instalador.

- El ajuste de Presión estática (Código 06) no se utilizará si se está usando el ajuste de Paso de presión estática (Código 32).

- Per il valore di pressione statica per ogni passo, fare riferimento alla Tabella 1 nella pagina seguente.

[Tabla. 1]

Modelo	Paso	CMM	La Presión constante[mmAq(Pa)]										
			2(20)	2.5(25)	3(29)	4(39)	6(59)	8(78)	10(98)	12(118)	13(127)	14(137)	15(147)
			El Valor poniente										
			32:01	32:02	32:03	32:04	32:05	32:06	32:07	32:08	32:09	32:10	32:11
ABNQ18GM1A2	Alto	16.5	85	86	88	92	99	106	115	122	126	130	133
	Medio	14.5	75	77	85	88	93	102	111	118	121	126	129
	Bajo	13	71	73	76	85	89	98	107	114	117	122	125

Modelo	Paso	CMM	La Presión constante[mmAq(Pa)]										
			2(20)	2.5(25)	3(29)	4(39)	6(59)	8(78)	10(98)	12(118)	13(127)	14(137)	15(147)
			El Valor poniente										
			32:01	32:02	32:03	32:04	32:05	32:06	32:07	32:08	32:09	32:10	32:11
ABNQ24GM1A2	Alto	18	94	96	101	106	109	115	121	126	131	134	137
	Medio	16.5	89	91	96	101	105	111	117	122	126	130	133
	Bajo	14	79	81	87	93	99	105	112	117	121	125	129

Modelo	Paso	CMM	La Presión constante[mmAq(Pa)]										
			4(39)	5(50)	6(59)	7(69)	8(78)	9(88)	10(98)	11(108)	12(118)	13(127)	15(147)
			El Valor poniente										
			32:01	32:02	32:03	32:04	32:05	32:06	32:07	32:08	32:09	32:10	32:11
ABNQ36GM2A2	Alto	32	97	103	107	111	115	117	119	123	126	130	137
	Medio	28	91	96	101	105	109	112	115	118	122	125	131
	Bajo	23	80	89	93	98	104	107	111	114	118	121	127

Modelo	Paso	CMM	La Presión constante[mmAq(Pa)]										
			5(50)	6(59)	7(69)	8(78)	9(88)	10(98)	12(118)	14(137)	15(147)	16(157)	18(177)
			El Valor poniente										
			32:01	32:02	32:03	32:04	32:05	32:06	32:07	32:08	32:09	32:10	32:11
ABNQ48GM3A2	Alto	40	88	90	93	96	99	102	108	113	115	117	121
	Medio	34	80	87	88	91	94	97	103	109	111	112	117
	Bajo	28	75	79	80	88	90	93	99	105	107	109	114

Modelo	Paso	CMM	La Presión constante(mmAq(Pa))										
			4(40)	5(50)	6(59)	7(69)	8(78)	9(88)	10(98)	11(108)	12(118)	13(127)	14(137)
			El Valor poniente										
			32:01	32:02	32:03	32:04	32:05	32:06	32:07	32:08	32:09	32:10	32:11
ABNQ54GM3A2	Alto	50	94	97	98	103	107	109	112	114	117	119	121
	Medio	45	89	93	94	98	102	104	106	109	112	114	117
	Bajo	40	83	84	90	93	98	99	102	105	108	110	113

! NOTA

1. Asegúrese de seleccionar el valor en relación con la tabla 1. Un valor de ajuste imprevisto causará un fallo de funcionamiento.
2. La tabla 1 se basa en 230V. Según la fluctuación de la tensión, varía el caudal de aire.
3. Ajuste de fábrica (presión estática externa) de cada modelo.

Modelo	Ajuste de fábrica (E,S,P) mmAq(Pa)	Límite Inferior (E.S.P) mmAq(Pa)	Límite Superior (E.S.P) mmAq(Pa)
ABNQ18GM1A2	8(78)	2(20)	10(98)
ABNQ24GM1A2	8(78)	2(20)	10(98)
ABNQ36GM2A2	10(98)	4(39)	10(98)
ABNQ48GM3A2	6(59)	5(49)	14(137)
ABNQ54GM3A2	6(59)	4(39)	14(137)

* Si la presión estática es cero, ajuste el valor por debajo del valor máximo.

Modelo	Valor máximo
ABNQ18GM1A2	106
ABNQ24GM1A2	115
ABNQ36GM2A2	119
ABNQ48GM3A2	90
ABNQ54GM3A2	98

AJUSTE DEL INTERRUPTOR DIP

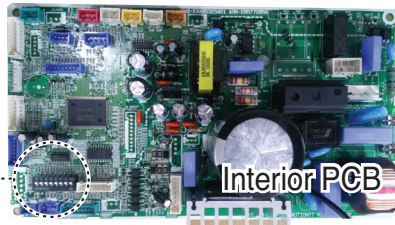
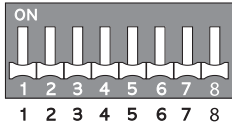

	Función	Descripción	Desactivado (Off)	Activado (On)	Predeterminado
SW3	Control de grupos	Selección de maestro o esclavo	Maestro	Esclavo	Desactivado
SW4	Modo de contacto seco	Selección de modo de contacto seco	Controlador remoto por cable/inalámbrico Selección de modo de funcionamiento manual o automático	Automático	Desactivado
SW5	Instalación	Funcionamiento continuo del ventilador	Quitar funcionamiento continuo	En funcionamiento	Desactivado

