



**LG**

Life's Good

## MANUAL DE INSTRUÇÕES

# LED TV\*

\* TV LG LED usa a melhor tecnologia de LED backlight.

Antes de usar o aparelho, leia atentamente este manual e guarde-o para futuras referências.

55LA9650      55LA9700      84LA9800  
65LA9650      65LA9700

## IMPORTANTES INSTRUÇÕES DE SEGURANÇA

Para sua maior segurança preste atenção a todos os avisos, leia e siga todas essas instruções e mantenha-as para futuras consultas.



PARA REDUZIR O RISCO DE CHOQUE ELÉTRICO, NÃO REMOVA A TAMPA TRASEIRA. NÃO INSIRA OBJETOS DENTRO DO APARELHO. NÃO EXISTEM PEÇAS PARA AJUSTE PELO USUÁRIO. ENCAMINHE-O AO SERVIÇO TÉCNICO AUTORIZADO.



Indica a presença de alta voltagem no interior do aparelho e que qualquer contato com partes internas deste produto é perigoso.



Alerta o usuário quanto a existência de instruções importantes no manual que acompanha o produto referente a operação e manutenção.

### WARNING/CUIDADO

- PARA REDUZIR O RISCO DE INCÊNDIO E DE CHOQUE ELÉTRICO, NÃO EXPONHA ESTE APARELHO À CHUVA OU UMIDADE.



### WARNING

Se você ignorar a mensagem de aviso, você pode ser seriamente ferido ou existe a possibilidade de acidente ou morte.



### CUIDADO

Se você ignorar a mensagem de cuidado, você pode ser ligeiramente feridos ou o produto pode ser danificado.



### NOTA

As notas o ajudam a entender e utilizar o produto de forma segura. Por favor, leia-as cuidadosamente antes de usar o produto.

Leia estas instruções.

Guarde estas instruções.

Preste atenção a todos os avisos.

Siga todas as instruções.



- Não use o aparelho próximo à água.



- Limpe somente com pano seco.



- Não obstrua as aberturas de ventilação. Instale de acordo com as instruções descritas neste manual de instruções.



- Não instale próximo a fontes de calor tais como aquecedores, medidores de calor, fogões ou outros aparelhos (incluindo amplificadores) que produzam calor.



- Do not defeat the safety purpose of the polarized or grounding-type plug. A polarized plug has two blades with one wider than the other. A grounding type plug has two blades and a third grounding prong. The wide blade or the third prong are provided for your safety. If the provided plug does not fit into your outlet, consult an electrician for replacement of the obsolete outlet (Can differ by country).



- Não aperte com força o painel com as mãos ou com um objeto afiado como prego, lápis, caneta e não arranhe a superfície.



- Proteja o cabo de alimentação de ser pisado ou puxado, principalmente nos plugues, nas entradas e nos pontos de saída do aparelho.



- Só use acessórios originais especificados neste manual.



- Para transportar seu aparelho use somente carrinhos, suportes, tripés, braçadeiras ou mesas que suportem o peso do produto especificado no manual. Quando for efetuar qualquer movimentação faça-a com todo cuidado para evitar ferimentos e possíveis quedas do aparelho.



- Desligue o aparelho da tomada durante tempestades de raios ou quando não for usado por um longo período de tempo.



- Faça consertos somente com pessoal qualificado. O conserto é necessário quando o aparelho for danificado de alguma forma, como fio de alimentação ou plugue quebrado, líquidos ou objetos tenham caído dentro do aparelho, o aparelho tenha sido exposto à chuva ou umidade, não funcione normalmente ou tenha sido derrubado.



- CUIDADOS referentes ao cabo de alimentação: recomenda-se que o aparelho seja conectado a uma tomada própria, ou seja, uma tomada única por aparelho, sem “benjamins” ou “réguas”.
- Não conecte muitos aparelhos a uma mesma tomada, pois isso pode causar curto-circuito ou fogo.
- Não sobrecarregue tomadas. Tomadas sobrecarregadas, danificadas, frouxas, com extensões de fios, fios descascados ou com isolamento comprometido podem ser perigosos. Qualquer uma dessas condições pode causar choque ou fogo. Verifique, periodicamente, os cabos do seu equipamento; se a sua aparência indicar desgaste ou dano, desligue o equipamento e substitua o cabo por um original através do serviço autorizado. Proteja o fio de alimentação de qualquer abuso físico ou mecânico, tais como ser pisado, esmagado, torcido, preso em uma porta fechada, ou no meio do caminho. Dê atenção especial aos plugues, tomadas e de onde o fio sai do aparelho.
- Não mova a TV com o fio na tomada. Não use cabo de força danificado ou desgastado. Não desligue da tomada pelo fio e sim pelo plugue.



- **ATENÇÃO:** para diminuir o risco de choque ou fogo, não exponha este produto a chuva, umidade ou outros líquidos. Não toque na TV com as mãos molhadas. Não instale este produto próximo a itens inflamáveis como gasolina, velas e não exponha a TV diretamente ao ar-condicionado.



- Não exponha o produto a gotejamentos ou espirros d'água, objetos cheios de água como vasos ou taças por cima do aparelho (ex: em prateleiras acima do aparelho).



### • Aterramento

Se os métodos de aterramento não forem possíveis, contrate um electricista para instalar um disjuntor separado. NÃO tente aterrar o produto conectando-o a fios de telefone, para-raios ou canos de gás.

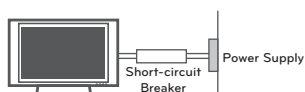

- Assegure-se de conectar o pino terra do plugue às tomadas com sistema de aterramento.
- O cabo de força fornecido com o aparelho está de acordo com a norma da ABNT NBR 14.136 e para sua maior segurança, instale tomadas aterradas que estejam de acordo com a norma da ABNT NBR 5410.

### • Limpando

Quando limpar, desligue da tomada e esfregue suavemente com um pano macio para evitar arranhões. Não borrife água ou outros líquidos diretamente na TV já que pode ocorrer choques. Não use produtos químicos como álcool ou outros abrasivos.

### • Movendo

antes de mover, desligue o aparelho e desconecte todos os cabos de conexão. Não tente efetuar a movimentação do aparelho sozinho. Evite acidentes e prejuízos desnecessários.

### • Ventilação

Instale a TV em um local com boa ventilação. Não a instale em um local apertado, como uma estante de livros. Não cubra o produto com panos ou outros produtos, por exemplo, plásticos, enquanto ligado. Não instale em lugares excessivamente empoeirados.

- Tome cuidado para não tocar as aberturas de ventilação. Quando estiver usando a TV por um longo período, as aberturas podem estar quentes.

**DESCONECTANDO O PLUGUE**

Em caso de problema elétrico, este plugue é essencial para o desligamento do aparelho. Ligue a TV à tomadas em que o plugue possa ser manuseado facilmente.

- Guarde os acessórios (bateria, etc) em um local seguro, fora do alcance das crianças.
- Este aparelho baterias de utilização. Em sua comunidade, pode haver regulamentos que exigem que você descarte dessas baterias corretamente, devido a considerações ambientais. Entre em contato com as autoridades locais para descarte ou reciclagem de informações.
- Não descarte as baterias no fogo.
- Não provoque um curto-circuito, desmontar ou permitir que as baterias de superaquecimento.

**Defeito de Pixel**

As TVs de Plasma ou LCD são produtos de alta tecnologia, com resolução de 2 a 6 milhões de pixels. Muito raramente existirão pontos finos na tela enquanto estiver vendo TV, estes pontos são pixels desativados e não afetam o desempenho do produto.

**Ruídos gerados na TV**

Estalo ou estalido: este tipo de ruído ocorre quando estiver vendo ou ligar a TV. Ele acontece por causa da contração térmica do plástico devido a temperatura e umidade. Este ruído é comum em aparelhos onde a deformação térmica é necessária.

- Zumbido ou zunido no painel: ruído de baixo nível gerado em circuitos elétricos que fornece grande quantidade de corrente para alimentar o aparelho.

**Evitando Imagens Estáticas na tela da TV**

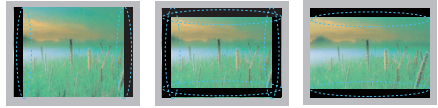

- Quando uma imagem fixa (por exemplo, logotipos, menus de jogos, filmes e monitor de computador) for exibido na TV por um período prolongado, esta imagem pode ficar permanentemente impressa na tela. Esse fenômeno é conhecido como “imagens estáticas.” Este fenômeno não é coberto pela garantia do fabricante.
- Este fenômeno pode ocorrer também em áreas “letterbox” de sua TV ao usar o formato 4:3. Evite usar este formato em períodos prolongados.
- Para evitar este fenômeno, evite exibir imagens estáticas na tela da TV por um período prolongado (2 horas ou mais em LCD TV, 1 hora ou mais em Plasma TV).

## Visualização 3D

### ⚠️ ATENÇÃO

#### AMBIENTE DE VISUALIZAÇÃO

- Tempo de Visualização
  - Efetue intervalos regulares de 5 a 15 minutos para cada hora de conteúdo 3D assistido.

#### Fotossensibilidade e doenças crônicas

- Algumas pessoas podem ter convulsões ou outros sintomas anormais quando expostos a luzes intermitentes próprias do conteúdo 3D.
- Os seguintes grupos de pessoas devem evitar assistir conteúdo 3D: mulheres grávidas, idosos, pessoas com problema cardíaco, que tenham problemas de sonolência ou que façam uso de bebida alcoólica antes e durante a reprodução de um conteúdo 3D.
- Conteúdos 3D não são recomendados para pessoas com alguma deficiência visual, os mesmos podem causar imagens fantasmas ou desconforto durante sua visualização.
- Pessoas com estrabismo (vesgo), ambliopia (visão fraca) ou astigmatismo, podem experimentar falha na detecção de profundidade e conseqüente fadiga visual mais rapidamente se comparada à pessoas que não possuem estas deficiências.
- Para pessoas com problemas de visão, consulte um especialista e somente depois das correções efetuadas volte a assistir os conteúdos 3D.

#### Sintomas que requerem suspensão ou descontinuação ao assistir conteúdo 3D

- DVisão alterada;
- Atordoamento;
- Tontura;
- Movimentos involuntários, tais como contrações oculares ou musculares;
- Confusão;
- Náuseas ou enjôos;
- Perda de consciência;
- Convulsões;
- Câimbra ou espasmos;
- Desorientação.

### ⚠️ CUIDADO

#### AMBIENTE DE VISUALIZAÇÃO

- Distância recomendada
  - Esteja distante da tela a pelo menos duas vezes o comprimento do diagonal visual da TV (Ex. Diagonal: 106 ↔ Distância: 212).

#### Idade recomendada

- Crianças
  - Evite que crianças com idade inferior a 5 anos assistam conteúdos em 3D.
  - Para crianças menores de 10 anos, devido seu desenvolvimento visual, elas percebem o conteúdo 3D com mais profundidade se comparada a um adulto. Por este motivo recomendamos acompanhamento especial, pois elas podem tentar pular ou tocar na tela.
- Adolescentes
  - Adolescentes e jovens menores de 19 anos recomendamos que não assistam conteúdo 3D por longos períodos.
- 3ª Idade (idosos)
  - Nesta faixa etária a percepção pode ser reduzida. Evite sentar muito próximo da TV, mantenha a distância mínima recomendada.

#### Cuidados com os óculos 3D

- Os óculos 3D não são corretivos, escuros ou de proteção. Jamais utilize-os para esta finalidade. Evite danos a sua visão!
- A utilização do óculos 3D durante a reprodução de conteúdo 2D causa imagem distorcida, portanto quando for assistir filmes em 2D embale e guarde o óculos na sua embalagem original.
- Não guarde o óculos 3D em local quente demais ou frio demais.
- Não deixe cair objetos sobre o óculos 3D. Não os deixe cair ou dobrá-los.
- NOTA que, por serem muito sensíveis, as lentes do óculos 3D podem ser facilmente riscadas. Para efetuar corretamente a limpeza use um pano macio e livre de qualquer impureza.

## LICENÇAS

Licenças suportadas podem variar conforme o modelo. Para mais informações sobre licenças, visite 'www.lge.com'



Fabricado sob Licença dos Laboratórios Dolby.



Os termos HDMI e High-Definition Multimedia Interface, e o Logo HDMI são marcas ou marcas registradas da HDMI Licensing LLC nos Estados Unidos e em outros países.



DivX, LLC, é uma subsidiária da Rovi Corporation, que desenvolve a tecnologia de vídeos DivX® e patrocina o sistema de distribuição DivX integrado por fabricantes de eletroeletrônicos, desenvolvedores de software, distribuidores de conteúdo, cineastas e muito mais. Os nomes da marca DivX e logotipos são de propriedade da Rovi Corporation e seu uso é limitado aos seus parceiros licenciados.



Fabricado sob licença nos EUA n°: 5.956.674; 5.974.380; 6,487,535 e outras patentes dos EUA e no mundo emitidas e pendentes. O símbolo DTS e DTS 2.0 + Digital Out é uma marca comercial da DTS, Inc. O produto inclui o software. © DTS, Inc. Todos os direitos reservados.

## NOTA - SOFTWARE LIVRE

Para obter o código-fonte das licenças GPL, LGPL, MPL e outras licenças de código aberto contidas neste produto, visite <http://opensource.lge.com>.

Além do código-fonte, todos os termos de licença que se refere a isenções de garantia e avisos de direitos autorais estão disponíveis para download.

A LG Electronics fornece o código-fonte aberto em CD-ROM\*, os pedidos deverão ser efetuados via e-mail - [opensource@lge.com](mailto:opensource@lge.com). Esta oferta é válida por 3 (três) anos a partir da data de compra do produto.

\* Taxas com custos de envio são de responsabilidade do solicitante.

# ÍNDICE

## 2 IMPORTANTES INSTRUÇÕES DE SEGURANÇA

6 Visualização 3D

## 7 LICENÇAS

## 7 NOTA - SOFTWARE LIVRE

## 8 ÍNDICE

## 9 PROCESSO DE INSTALAÇÃO

### 9 INICIANDO

9 Desembalando

12 Itens extras

13 Conhecendo a TV

16 Antes de mover o aparelho

17 Montando a TV

17 - Fixar a base

20 - Posicionar a TV em uma mesa

21 - Organizador de Cabos

22 - Montando a TV na parede

24 - Usando o alto-falante retrátil

24 Usando a Câmera embutida

25 - Preparando a Câmera embutida

25 - Componentes da câmera

25 - Verificando o intervalo de disparo da Câmera

### 26 CONEXÕES

26 Conexão de Antena

27 Conectar um Receptor HD, DVD Player ou VCR

27 - Conexão HDMI

28 - Conexão DVI para HDMI

29 - Conexão com Smartphones

30 - Conexão Componente

31 - Conexão AV (analógica)

32 Conexão com um PC

32 - Conexão HDMI ou Conexão DVI para HDMI

34 Conectando a um sistema de som

34 - Conexão Saída de Áudio Digital

35 Conexão de Fones de Ouvido

36 Conexão de dispositivo USB

## 37 FUNÇÕES DO CONTROLE MAGIC REMOTE

38 Registrar o controle Magic Remote

38 Usando o controle Magic Remote

38 Cuidados durante o uso do controle Magic Remote

## 39 CONTROLE REMOTO

## 41 WATCHING TV

41 Ligando a TV pela primeira vez

## 42 USANDO O GUIA DO USUÁRIO

## 43 ESPECIFICAÇÕES

## 48 CONFIGURAÇÕES PARA CONTROLE EXTERNO DE DISPOSITIVO

## 49 MANUTENÇÃO

49 Limpando a TV

49 - Tela, Gabinete e Base

49 - Cabo de Força

## 49 RESOLUÇÃO DE PROBLEMAS

### ! NOTAS

- Image screen may differ from your TV.
- Your TV's OSD (On Screen Display) may differ slightly from that shown in this manual.
- The available menus and options may differ from the input source or product model that you are using.
- New features may be added to this TV in the future.

## PROCESSO DE INSTALAÇÃO

- 1 Abra a embalagem e verifique se todos os acessórios estão incluídos.
- 2 Efetue a fixação do base ao aparelho de TV.
- 3 Efetue a conexão dos dispositivos externos à TV.
- 4 Efetue a conexão de rede.  
A conexão de rede é necessária para que se possa usar as funções da Smart TV.

## INICIANDO

### Desembalando

Verifique se na caixa estão todos os itens descritos na próxima seção. Se houver quaisquer acessórios faltando, contacte o revendedor onde adquiriu o produto. As ilustrações deste manual podem ser diferentes do produto real.



#### ! CUIDADO

- Use somente os itens fornecidos com o aparelho.
- Quaisquer danos ou lesões causados por itens não autorizados não são cobertos pela garantia.
- Alguns modelos parecem ter uma fina película na tela. Na verdade, é uma parte da tela, não remova-a.



#### ! NOTAS

- Os itens fornecidos com o produto podem variar, dependendo do modelo.
- As especificações do produto ou o conteúdo deste manual pode ser alterado sem aviso prévio devido à atualização das funções do produto.
- Para uma melhor conexão, cabos HDMI e USB deve ter molduras menos de 10 mm de espessura e largura de 18 mm.
- Se o dispositivo USB não encaixar na porta USB do seu televisor, utilize um cabo de extensão com suporte a versão USB 2.0.

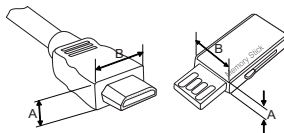

\*A ≤ 10 mm

\*B ≤ 18 mm

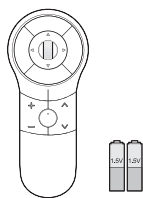

**Controle Magic Remote,  
Pilhas (AA)**  
(detalhes na pág. 37)

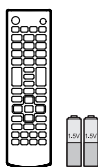

**Controle Remoto,  
Pilhas (AAA)**  
(detalhes na pág. 39)



**Manual de Instruções**



**Presilha de Cabos**  
(detalhes nas pág. 21, 22)

(Somente 84LA9800)

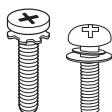

**Parafusos de fixação**  
4 UN, M4 x 20  
6 UN, M5 x 16  
(detalhes na pág. 19)

(Somente 55LA9700,  
55/65LA9650)



**Parafusos de fixação**  
4 UN, M4 x 14  
(detalhes nas pág. 17, 18)

(Somente 55/65LA9650)

(Somente 55/65LA9700)

(Somente 84LA9800)

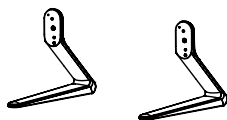

**Base**  
(detalhes na pág. 17)



**Base**  
(detalhes na pág. 18)

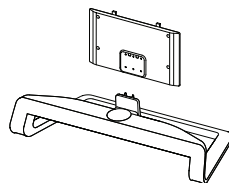

**Suporte / Base**  
(detalhes na pág. 19)

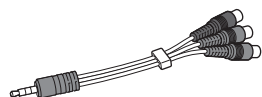

**Cabo Componente RCA/P2**  
(detalhes na pág. 30)

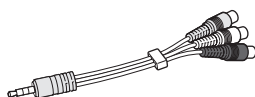

**Cabo Áudio/Vídeo RCA/P2**  
(detalhes nas pág. 30, 31)



**Etiqueta Tag On**

(Somente 55/65LA9700)



**Espaçadores (suporte de parede)**

4 UN.

(detalhes na pág. 23)



**Óculos Cinema 3D**

A quantidade óculos fornecida pode variar de acordo com o país de produção.



**Óculos Dual Play**

A quantidade óculos fornecida pode variar de acordo com o país de produção. (disponível para alguns modelos)

(Somente 55LA9700)



**Parafusos de fixação**

4 UN, M6 x 54



**Parafusos de fixação**

4 UN, M8 x 44



**Cabo de força**

(disponível para alguns modelos)

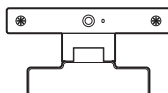

**Câmera para vídeo chamada**

(Alguns modelos)

## Itens extras

Os itens extras podem ser alterados ou modificados para a melhoria da qualidade, sem qualquer notificação. Contacte o seu revendedor para adquirir esses itens.

Estes dispositivos só funcionam em determinados modelos.

O nome do modelo ou projeto pode ser mudado de acordo com as circunstâncias ou políticas do fabricante.

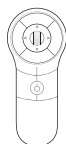

**AN-MR400**  
Controle Magic Remote



**AG-F\*\*\***  
Óculos Cinema 3D



**AG-F\*\*\*DP**  
Óculos Dual Play

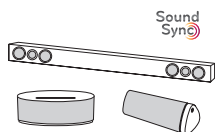

**Dispositivo LG de áudio**



**Etiqueta Tag On**



**AN-BL\*\*\***  
Comunicador Wireless  
(alguns modelos)

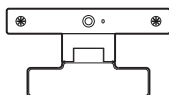

**AN-VC5\*\***  
Câmera para vídeo chamada

Compatibilidade	LA9650	LA9700	LA9800
AN-MR400 Magic remote	●	●	●
AG-F*** Cinema 3D glasses	●	●	●
AG-F***DP Dual Play Glasses	●	●	●
AN-VC5** Video Call Camera	●	(embutido)	●
Tag On	●	●	●
LG Audio device	●	●	●

## Conhecendo a TV

(Somente LA9650 Series)

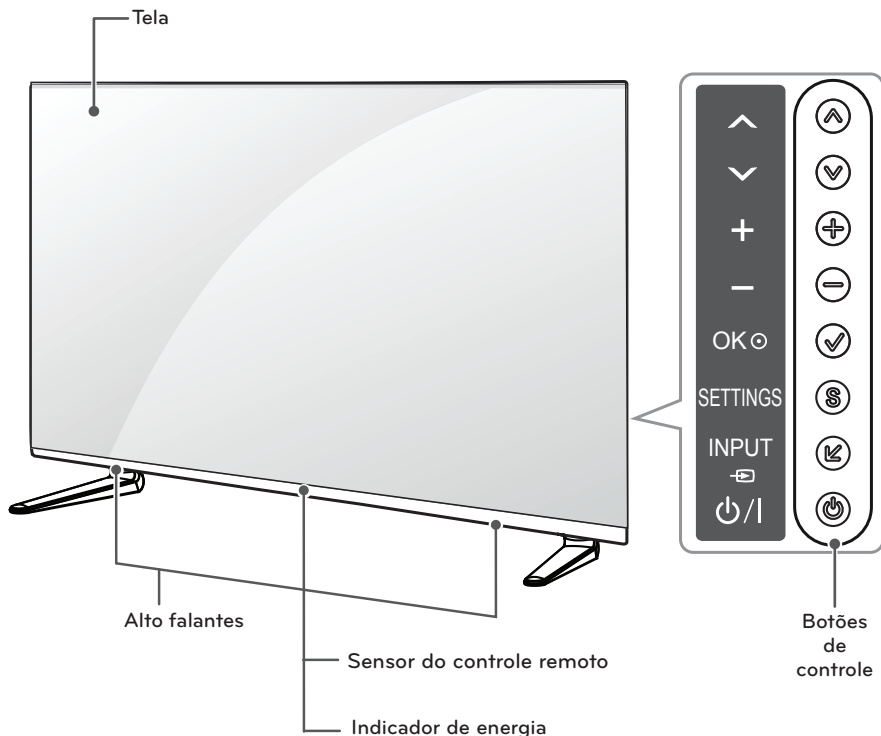

PORTUGUÊS

Botão	Descrição
▲ / ▼ (▲ / ▼)	Navegue nos canais da lista de canais.
+ / - (+ / -)	Ajuste o nível sonoro (volume).
✓ (OK)	Confirme um ajuste ou seleção.
S (SETTINGS)	Acesse o menu de ajustes do aparelho.
⏪ (INPUT)	Acesse a lista de entradas do aparelho.
⏻ (power)	Liga/Desliga (modo de espera) o aparelho.



### CUIDADO

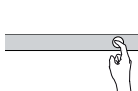

- Para evitar possíveis danos ao alto falante ou baixo desempenho, por favor, mantenha contato dos mesmos fora do alcance das crianças. (somente os modelos LA9650)

(Somente LA9700 Series)

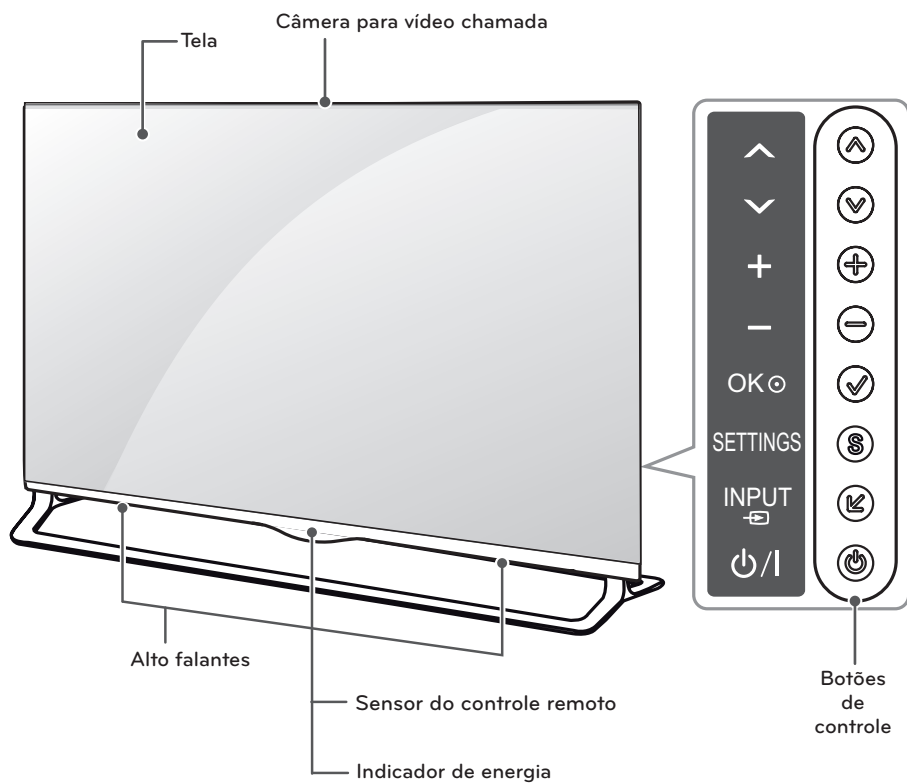

Botão	Descrição
▲ / ▼ (▲ / ▼)	Navegue nos canais da lista de canais.
+ / - (+ / -)	Ajuste o nível sonoro (volume).
✓ (OK ○)	Confirme um ajuste ou seleção.
S (SETTINGS)	Acesse o menu de ajustes do aparelho.
⏏ (INPUT ⏏)	Acesse a lista de entradas do aparelho.
⏻ (⏻ / ⏻)	Liga/Desliga (modo de espera) o aparelho.

(Somente 84LA9800)

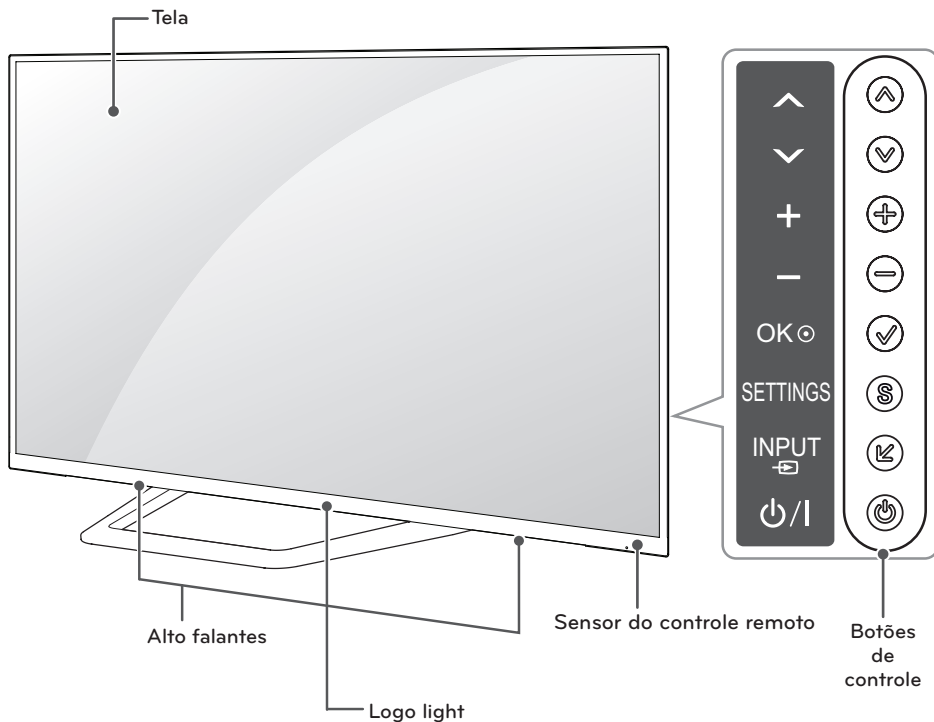

Botão	Descrição
▲ / ▼ (▲ / ▼)	Navegue nos canais da lista de canais.
⊕ / ⊖ (⊕ / ⊖)	Ajuste o nível sonoro (volume).
✓ (OK ◉)	Confirme um ajuste ou seleção.
Ⓢ (SETTINGS)	Acesse o menu de ajustes do aparelho.
Ⓜ (INPUT Ⓜ)	Acesse a lista de entradas do aparelho.
⏻ (⏻ / ⏼)	Liga/Desliga (modo de espera) o aparelho.

## Antes de mover o aparelho

Antes de efetuar a movimentação do seu aparelho lembre-se que danos causados por queda, transporte não autorizado e ou acidentes não são cobertos pela garantia.

### CUIDADO

- Evite tocar na tela o tempo todo, pois isso pode resultar em danos para a tela.
- Não coloque o produto no chão com a parte da frente virada para baixo. Isso pode resultar em danos para a tela.
- Efetue a movimentação da TV de preferência na sua embalagem original.
- Efetue a desconexão de todos os cabos da sua TV antes de efetuar a movimentação.
- Ao segurar a TV, a tela deve ficar longe de você para evitar danos.

- Não tente movimentar a TV sozinho, pois o aparelho pode cair causando ferimentos e prejuízos desnecessários.
- Independente do tamanho e peso do aparelho, efetue o transporte sempre com a ajuda de outra pessoa e siga as instruções descritas nas imagens abaixo.



- Ao transportar a TV, não a exponha a choques ou vibrações excessivas.
- Ao transportar a TV, manter a TV na posição vertical, nunca virar a TV de lado ou incliná-la para a esquerda ou direita.



- Segurar a parte superior e inferior da moldura de TV com firmeza. Certifique-se de não segurar a parte transparente, alto-falante, ou área de ventilação dos alto-falante.

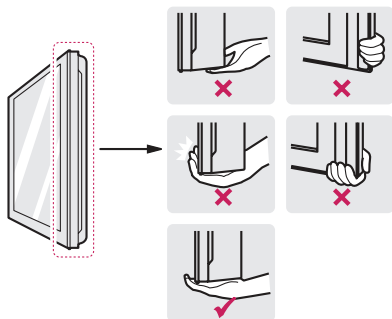

## Montando a TV

Você pode montar a sua TV em uma parede ou fixar o suporte caso deseje instalar a TV em um home theater ou outros móveis.

### Fixar a base

Sigas os passos a seguir para efetuar a montagem do aparelho na base.

#### CUIDADO

- Sempre que for montar ou desmontar o conjunto Base, coloque a TV com a tela virada para baixo sobre uma superfície plana, acolchoada e livre de objetos.
- Verifique se os parafusos foram apertados completamente e não use força excessiva para fixá-los. Evite danos ao aparelho!

#### NOTA

- Posicione a TV conforme descrito nesta seção e remova **Parafusos** e **Base**. Para guardar, use de preferência a caixa de embalagem do produto.

(Somente LA9650 Series)

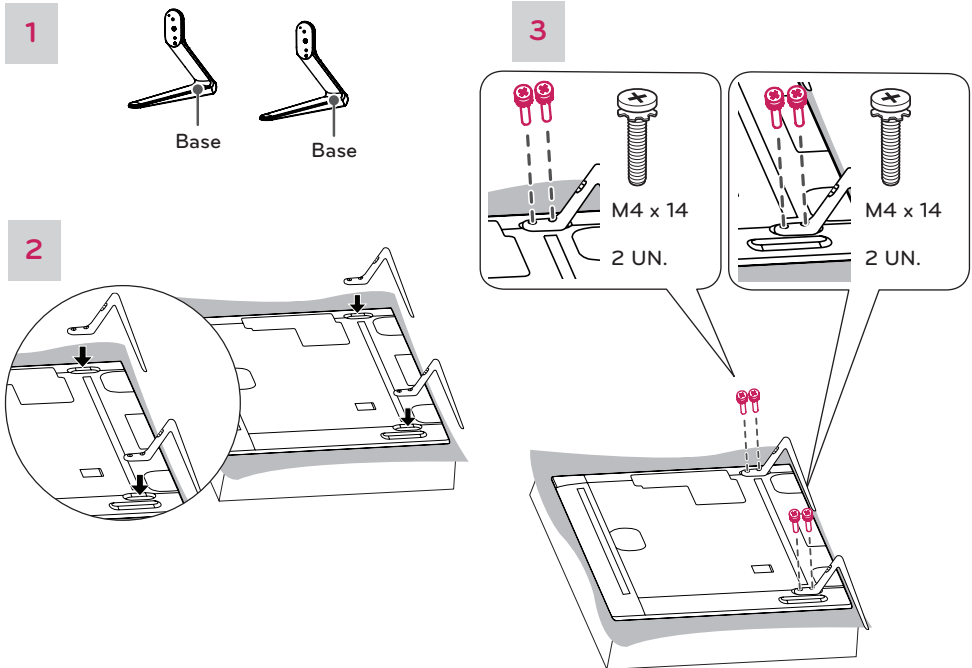

(Somente LA9700 Series)

1

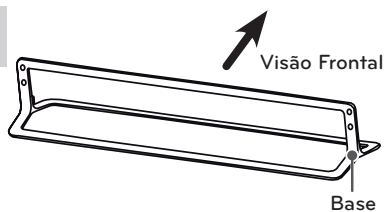

2

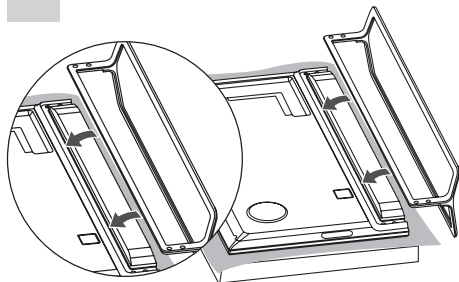

3

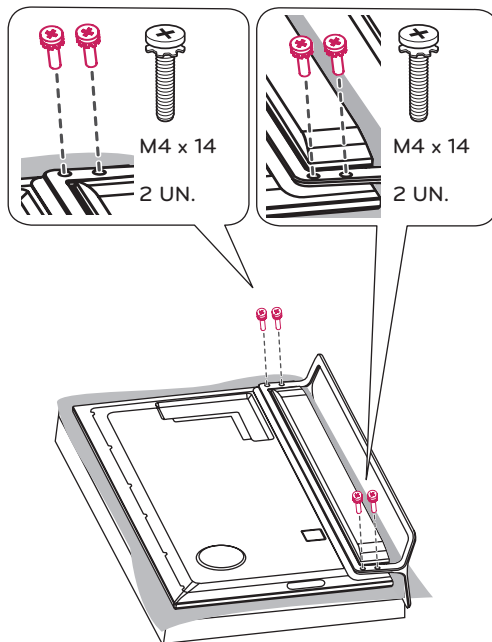

**!** **NOTA**

- Os parafusos do suporte já estão fixados na parte traseira da TV. Estes parafusos servem para manter o aparelho em pé (somente 65LA9700).

(Somente 84LA9800)

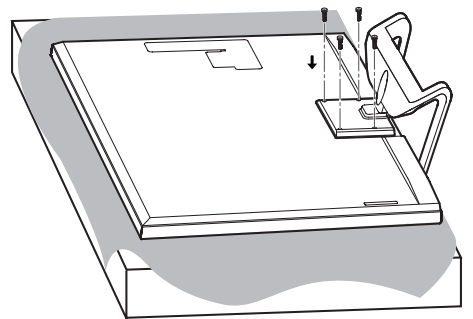
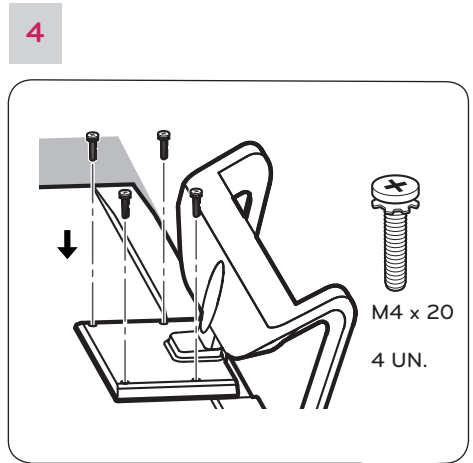
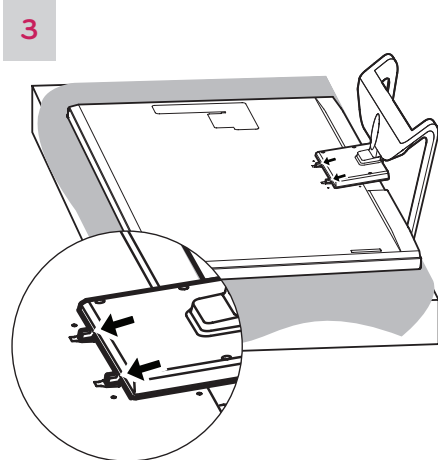
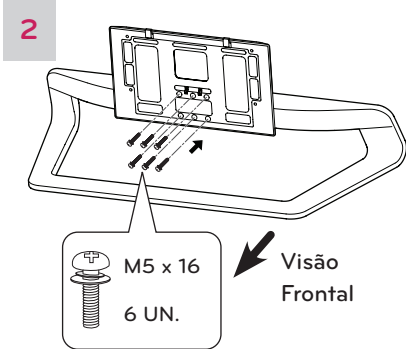
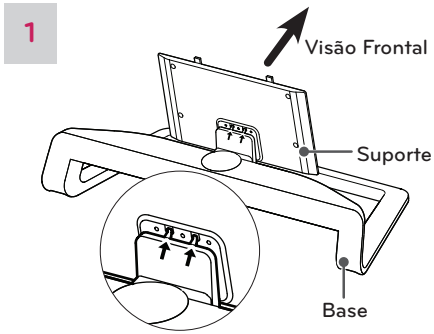

## Posicionar a TV em uma mesa

- 1 Posicione a TV em uma mesa e observe o espaço definido para uma boa ventilação.
  - Deixe a 10 cm (mínimo) de espaço da parede para ventilação adequada.

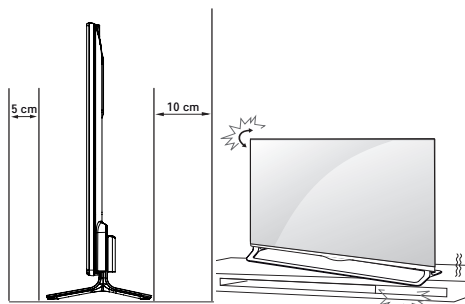
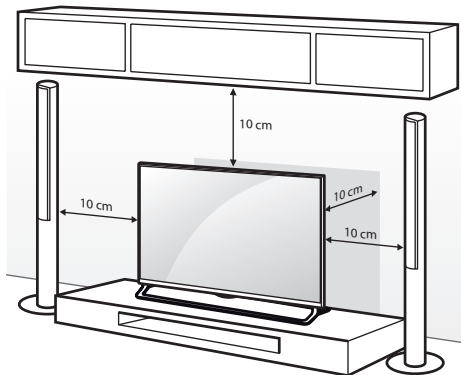

## Ajustar ângulo de visão (base giratória)

Gire o aparelho em 7 graus para a esquerda ou para a direita (somente 84LA9800).

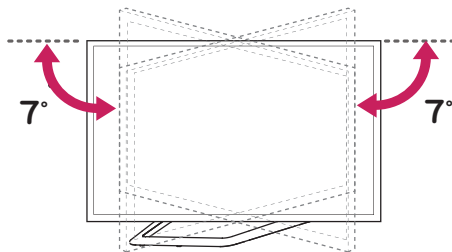

### ⚠ CUIDADO

- Ao ajustar o ângulo da TV, atente para os dedos.
- Danos pessoais podem ocorrer se as mãos ou os dedos ficarem presos. Se o produto for muito inclinado, pode cair, causando danos ou ferimentos.



Por trás

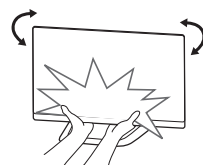

Pela frente

- 2 Conecte o cabo de força na tomada.

### ⚠ CUIDADO

- Não coloque a TV ou perto de fontes de calor, pois isso pode resultar em incêndios ou outros danos.

**Fixação Opcional**

(alguns modelos)

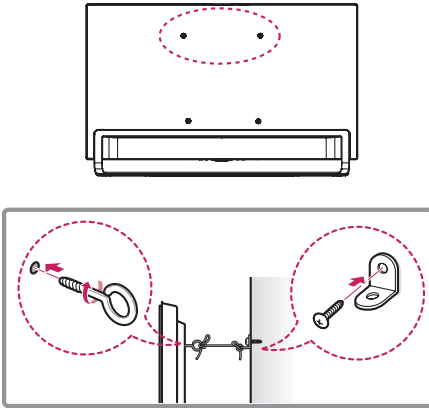

- 1 Insira e aperte os parafusos com alça na TV.  
- Se na TV houver parafusos, remova-os primeiro.
- 2 Montar os suportes de parede com os parafusos na parede.  
Coincidir com a localização do suporte de parede e os parafusos com alça na parte traseira da TV.
- 3 Conecte os parafusos com alça e suportes de parede firmemente com uma corda resistente.  
Certifique-se de manter a corda horizontal com a superfície plana.

**! CUIDADO**

- Certifique-se de que as crianças não subam ou derrubem a TV.

**! NOTAS**

- Use um suporte ou um armário que é forte e grande o suficiente para suportar a TV de forma segura.
- Suportes, parafusos e cordas são opcionais. Você pode obter acessórios adicionais com seu revendedor local.

**Organizador de Cabos**

(Somente LA9650 Series)

Reuna todos os cabos e usando o organizador fornecido efetue a organização (painel traseiro da TV).

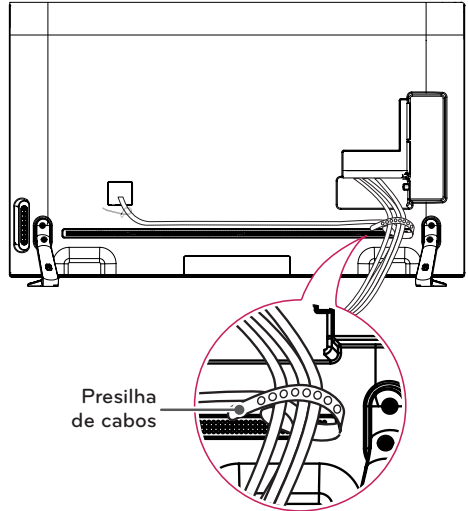

(For LA9700 Series)

Reuna todos os cabos e usando o organizador fornecido efetue a organização (painel traseiro da TV).

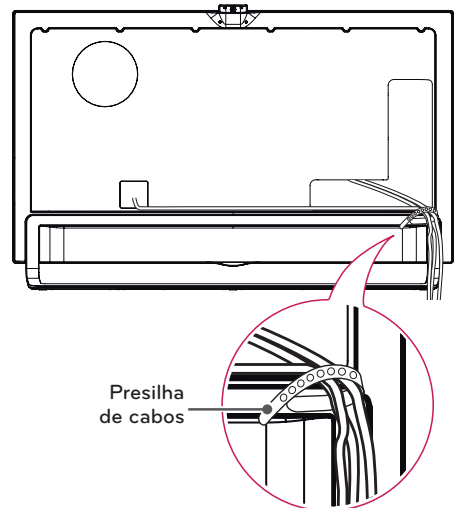

(Somente 84LA9800)

- 1 Reúna os cabos e efetue a organização (ver imagem).

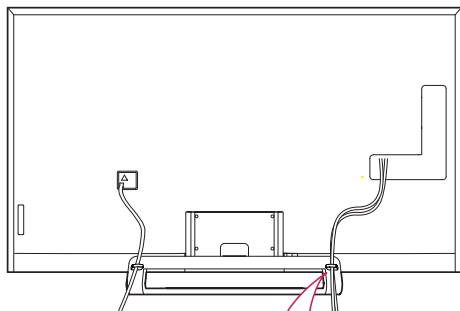

Organizador de cabos

- 2 Usando a presilha, efetue a organização dos cabos.

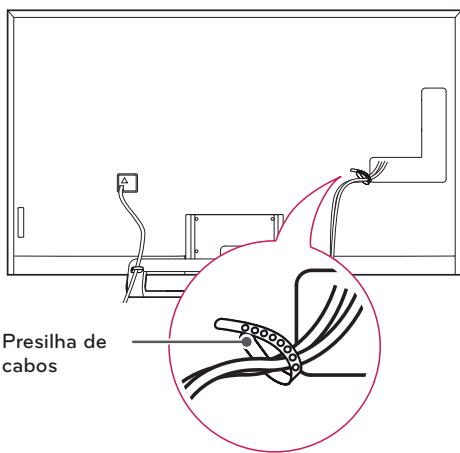

Presilha de cabos

### ⚠ CUIDADO

- Antes de mudar o aparelho de local, para evitar acidentes ou defeitos ao produto, desfaça toda a organização dos cabos efetuada com os organizadores.

## Montando a TV na parede

Um suporte de parede opcional pode ser usado com o seu aparelho. Consulte o seu revendedor local para a montagem em uma parede que suporta o padrão VESA usada por seu modelo de TV. Efetue cuidadosamente a fixação do suporte de parede na parte traseira da TV. Instale o suporte de parede em uma parede sólida e perpendicular ao chão. Se estiver conectando a TV a outros materiais de construção, entre em contacto com pessoal qualificado para instalar o suporte de parede. Instruções detalhadas serão incluídas com o suporte de parede.

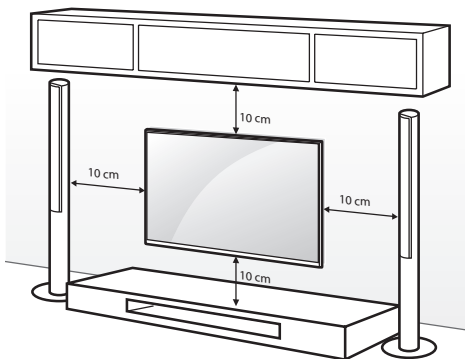

Certifique-se de usar parafusos e suportes de parede que atendem o padrão VESA. As dimensões padrão para os kits de montagem na parede são descritos na tabela a seguir.

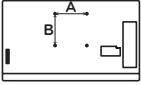
<b>Modelo</b>	55LA9700 55/65LA9650
<b>VESA (A x B)</b>	400 x 400
	
<b>Padrão do parafuso</b>	M6
<b>Número de parafusos</b>	4
<b>Suporte de parede (opcional)</b>	LSW430B

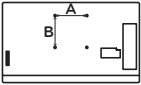
<b>Modelo</b>	65LA9700 84LA9800
<b>VESA (A x B)</b>	600 x 400
	
<b>Padrão do parafuso</b>	M8
<b>Número de parafusos</b>	4
<b>Suporte de parede (opcional)</b>	LSW630B

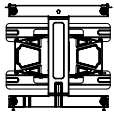
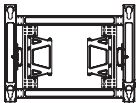
<b>Suportes de parede (opcionais)</b>	
LSW430B	
LSW630B	

**! CUIDADO**

- Desligue a TV antes de instalá-la. Caso contrário, pode ocorrer choque elétrico.
- Ao instalar a TV em uma parede ou teto inclinado, esta poderá cair e causar ferimentos graves.
- Use somente suporte autorizado pela LG ou entre em contato com o revendedor local ou pessoal qualificado.
- Não use força excessiva ao fixar os parafusos. Evite danos ao produto.
- Use os parafusos e suportes de parede que atendam ao padrão VESA. Quaisquer danos ou ferimentos por uso indevido ou usando um acessório inadequado não são cobertos pela garantia.

**! NOTA**

- Use somente os parafusos listados nas especificações VESA.
- O kit de montagem deve possuir, manual de instalação e os itens necessárias.
- O suporte de parede é opcional. Adquiria acessórios adicionais com seu revendedor local.
- O comprimento dos parafusos podem ser diferentes de acordo com o espessura da parede. Certifique-se de usar o comprimento adequado.
- Para mais informações, consulte o manual fornecido com o suporte de parede.
- Ao instalar a TV na parede usando um suporte de parede de terceiros, use os espaçadores fornecidos e instale-os conforme ilustração. Estes espaçadores garantem o movimento da TV em ângulo vertical (alguns modelos). Quando o suporte de parede for o recomendado pela LG, não utilize os espaçadores fornecidos.

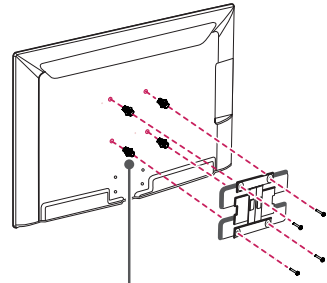

**Espaçadores do suporte de parede (somente LA9700 Series)**

## Usando o alto-falante retrátil

(Somente LA9700 Series)

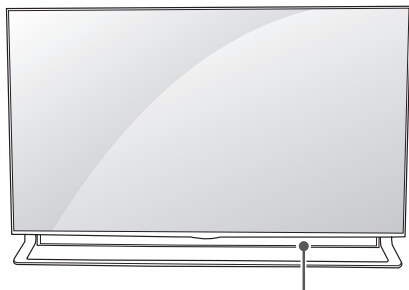

alto-falante retrátil

- 1 Ao ligar a TV, o alto-falante retrátil é exibido.
- 2 Para configurar as opções do alto-falante acesse **Mais** ➔ **Definições** ➔ **SOM** ➔ **Colunas de Abrir**.

Antes da montagem da TV em uma mesa ou em outro móvel, verifique o espaço necessário para a exibição do alto-falante retrátil e se existem objetos que possam obstruir esta exibição. Observe estas recomendações e evite prejuízos desnecessários.

Durante a operação do alto-falante, não use força excessiva e evite que crianças ou objetos impeçam o movimento retrátil do conjunto. Isto pode causar mau funcionamento no alto-falante.

Para evitar distorções sonoras, antes de iniciar o uso da TV, verifique se o alto falante retrátil está sendo exibido.

- 3 Para evitar mau funcionamento ou distorções sonoras, a movimentação do aparelho deve ser efetuada somente com o alto falante retrátil na posição original de fábrica (não exibido).

Para cancelar a exibição do alto falante retrátil, acesse **SOM** ➔ **Colunas de Abrir** e selecione **Abrir quando o televisor é ligado** e pressione a tecla **POWER** no controle remoto ou painel da TV.

## Usando a Câmera embutida

(Somente LA9700 Series)

Esta TV não suporta o uso de uma câmara externa.

### ! NOTA

- Antes do uso da câmera embutida remova o filme protetivo que a envolve.
- Antes de usar a câmera, esteja ciente de que você é legalmente responsável (dentro do disposto das leis nacionais relevantes, incluindo o direito penal) pelo uso ou mau uso do equipamento.
- Estas leis incluem, direito de Proteção de Informações Pessoais, que regula o processamento e transferência de informações pessoais e da lei que regulamenta o monitoramento por câmera em um local de trabalho e outros lugares.
- Ao usar a câmera embutida, o usuário deve obter o consentimento das pessoas a serem observadas. Por favor, evite utilizar a câmara da seguinte maneira. Sugerimos evitar as seguintes situações:
- Usar a câmera em áreas onde o uso de câmera é proibida, tais como banheiros, vestiários, sala de montagem e da área de segurança.
- Usar a câmera para causar a violação de privacidade.
- Usar a câmera para causar a violação dos regulamentos ou leis relevantes.

## Preparando a Câmera embutida

- 1 Puxe a câmera embutida (parte traseira da TV).

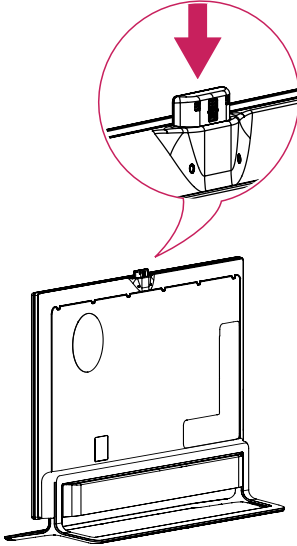

### ! NOTA

- Antes do uso da câmera embutida remova o filme protetivo que a envolve.

- 2 Usando o Guia de Ajuste de Ângulo (painel traseiro) é possível ajustar o ângulo vertical da câmera em 5°.

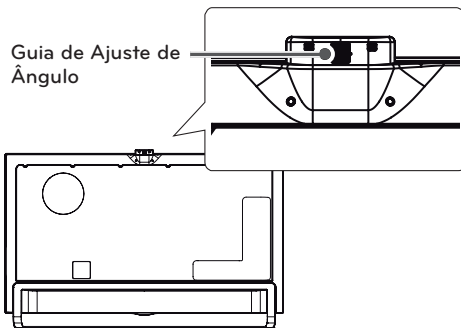

- 3 Quando a câmera não estiver em uso, empurre-a para baixo (não use força excessiva).

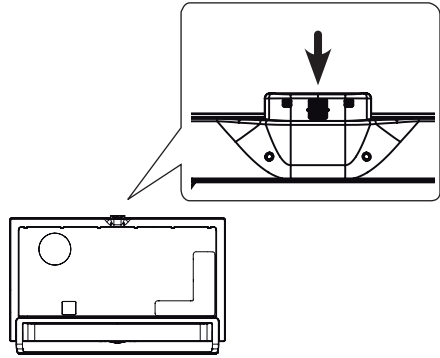

## Componentes da câmera

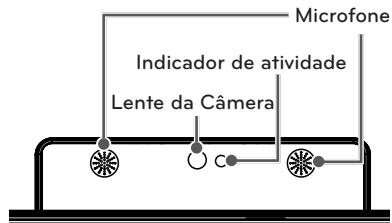

## Verificando o intervalo de disparo da Câmera

- 1 Pressione o botão **SMART** no controle remoto e acesse o menu principal.
- 2 Selecione **Configurações** e pressione o botão **scroll (OK)** no Magic Remote.
- 3 Navegue até **OPÇÕES** ➔ **Ajuda de Configuração da Câmera** e pressione o botão **scroll (OK)**

### ! NOTA

- Para um bom reconhecimento, posicione-se de frente para a câmera a uma distância entre 1,5 ~ 4,5 metros.

## CONEXÕES

• As ilustrações apresentadas nesta seção pertencem ao modelo LA9700 series. Conecte vários dispositivos externos à TV. Dispositivos externos suportados são: receptores HD, leitores de DVD, videocassetes, sistemas de áudio, dispositivos de armazenamento USB, PC, dispositivos de jogos e outros dispositivos externos. Para mais informações sobre a conexão de dispositivos externos, consulte o manual fornecido com cada dispositivo.

### ! NOTA

- Ao gravar programas de TV em um gravador de DVD ou videocassete, certifique-se de conectar o cabo de entrada RF no gravador. Para mais informações de gravação, consulte o manual fornecido com o dispositivo conectado.
- As conexões de dispositivos externos podem ser ligeiramente diferentes deste manual.
- Conecte dispositivos externos à TV, independentemente da ordem da porta indicada TV.
- Se você conectar um dispositivo de jogos para a TV, usar o cabo fornecido com o dispositivo.
- Consulte o manual do equipamento externo para instruções de operação.

## Conexão de Antena

A TV possui duas conexões de antena, para conexão de sinal digital e/ou analógico (aberto) use a conexão ANTENNA IN e para TV a Cabo use CABLE IN.

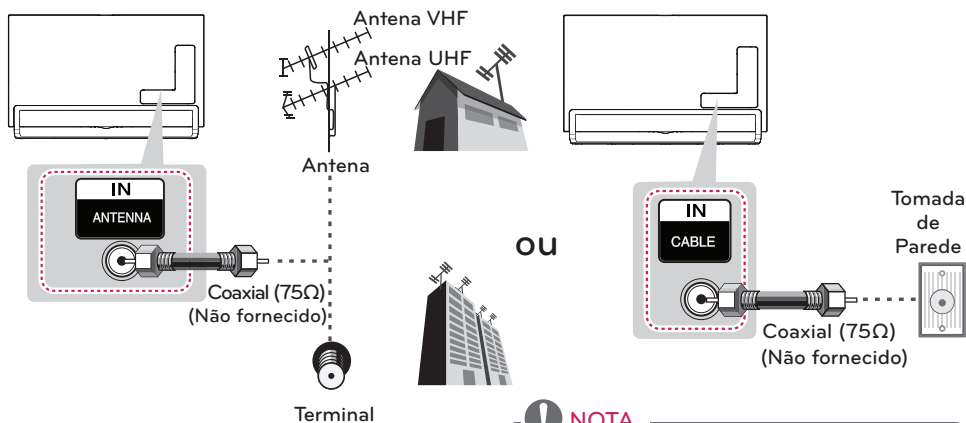

### ! CUIDADO

- Certifique-se de não dobrar o fio de cobre do cabo RF.

Fio de cobre

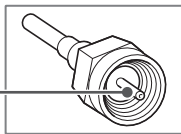

- Efetue primeiro todas as conexões de dispositivos e, em seguida, conecte o cabo de alimentação à tomada para evitar danos à TV.

### ! NOTA

- Para melhorar a qualidade de sintonia, adquira amplificador de sinal e instale-o corretamente. Se necessitar dividir a conexão para mais televisores, instale um divisor de sinal.
- Se a antena não for instalada corretamente, contate o seu revendedor para obter assistência.
- Codecs de áudio suportados - DTV: MPEG, Dolby Digital, AAC, HE-AAC.
- Para exibição de Ultra HD (3840 x 2160 pixels), em alguns casos será necessário adquirir equipamento opcional (somente LA9700, LA9650).

## Conectar um Receptor HD, DVD Player ou VCR

Conectar um receptor HD, DVD Player, ou VCR.

### Conexão HDMI

Com a entrada HDMI obtenha os melhores resultados de áudio e vídeo.

Transmite sinais de áudio e vídeo digital a partir de um dispositivo externo. Conecte o dispositivo externo à TV usando um cabo HDMI, conforme conforme ilustração abaixo.

#### ! NOTA

- Antes de conectar verifique se o cabo HDMI é de alta velocidade e possui tecnologia CEC. Os cabos HDMI de alta velocidade são produzidos para obter o melhor sinal em 1080 linhas ou superior.
- Codecs de áudio suportados via HDMI: Dolby Digital, PCM (Up to 192 kHz, 32 kHz / 44.1 kHz / 48 kHz / 96 kHz / 192 kHz), DTS

Escolha uma porta de entrada HDMI para conectar.  
Não importa a porta utilizada.

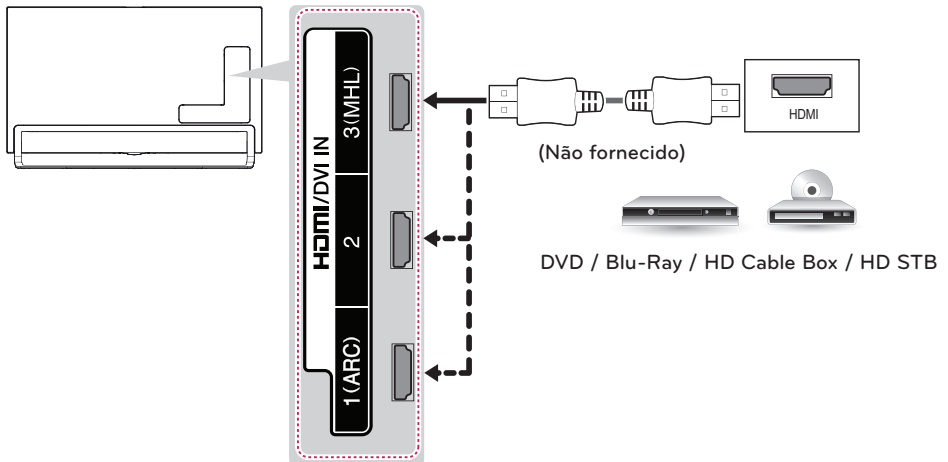

#### ARC (Canal de retorno de áudio)

- Usando esta função é possível compartilhar os sinais de áudio digital da TV via HDMI dispensando o uso da saída OPTICAL DIGITAL AUDIO.
- Adquirir cabo HDMI de alta velocidade e conecte-o somente na conexão HDMI 1 (ARC). Lembre-se, para funcionar corretamente o aparelho externo precisa ser compatível com a função.

## Conexão DVI para HDMI

Transmite o sinal de vídeo digital a partir de um dispositivo externo. Ligue o dispositivo externo à TV com o cabo DVI-HDMI, conforme mostrado na ilustração. Para transmitir sinais de áudio, será necessário conectar um cabo de áudio adicional.

### ! NOTA

- Esta conexão suporta somente cabo HDMI/DVI Single Link (link único).

Escolha uma porta de entrada HDMI para conectar.  
Não importa a porta utilizada.

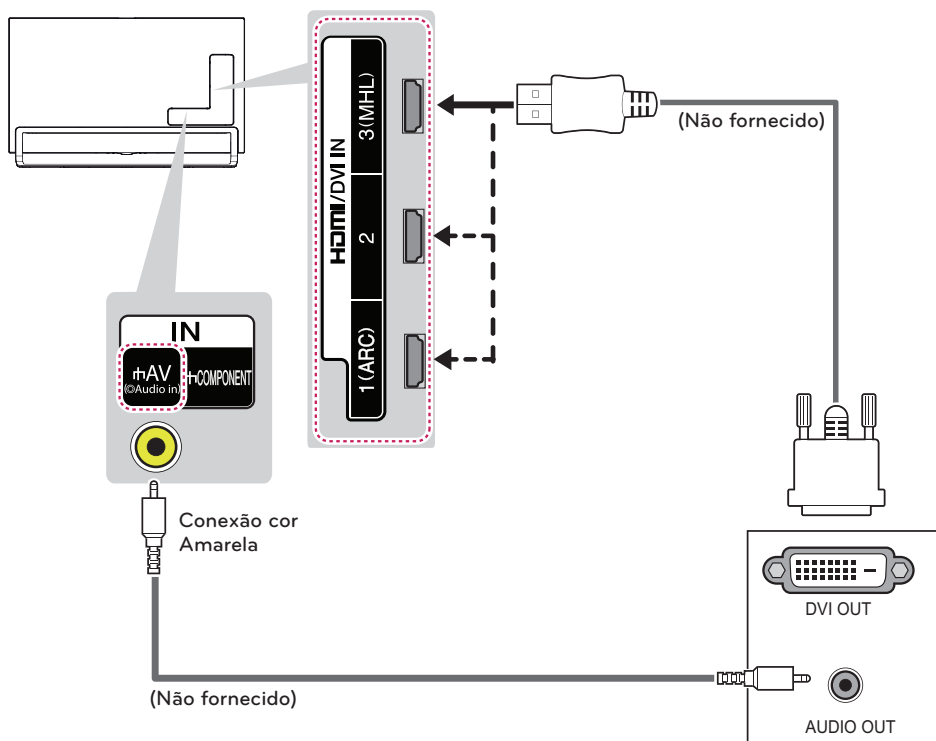

## Conexão com Smartphones

A conexão MHL é usada para transmitir áudio e vídeo digital do seu telefone para a TV.

### ! NOTA

- Conecte o dispositivo na entrada HDMI IN 3 (MHL) usando um cabo MHL (não fornecido).
- A função está disponível somente para telefones compatíveis com MHL.
- Alguns telefones com suporte MHL podem ser controlados usando o controle remoto da TV.
- Remova o cabo MHL da TV quando:
  - A função de MHL for desativada.
  - O dispositivo móvel estiver totalmente carregado em modo de espera (standby).

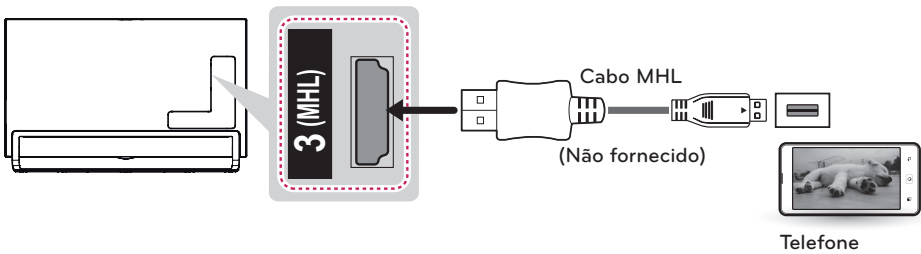

## Conexão Componente

Transmite sinais de áudio e vídeo analógicos de um dispositivo externo à TV. Ligue o dispositivo externo e a TV com um cabo componente, como mostrado na ilustração a seguir.

### ! NOTA

- A instalação incorreta dos cabos pode causar exibição de imagens em preto e branco ou com cores distorcidas.
- Verifique a compatibilidade dos cabos antes de efetuar as conexões.

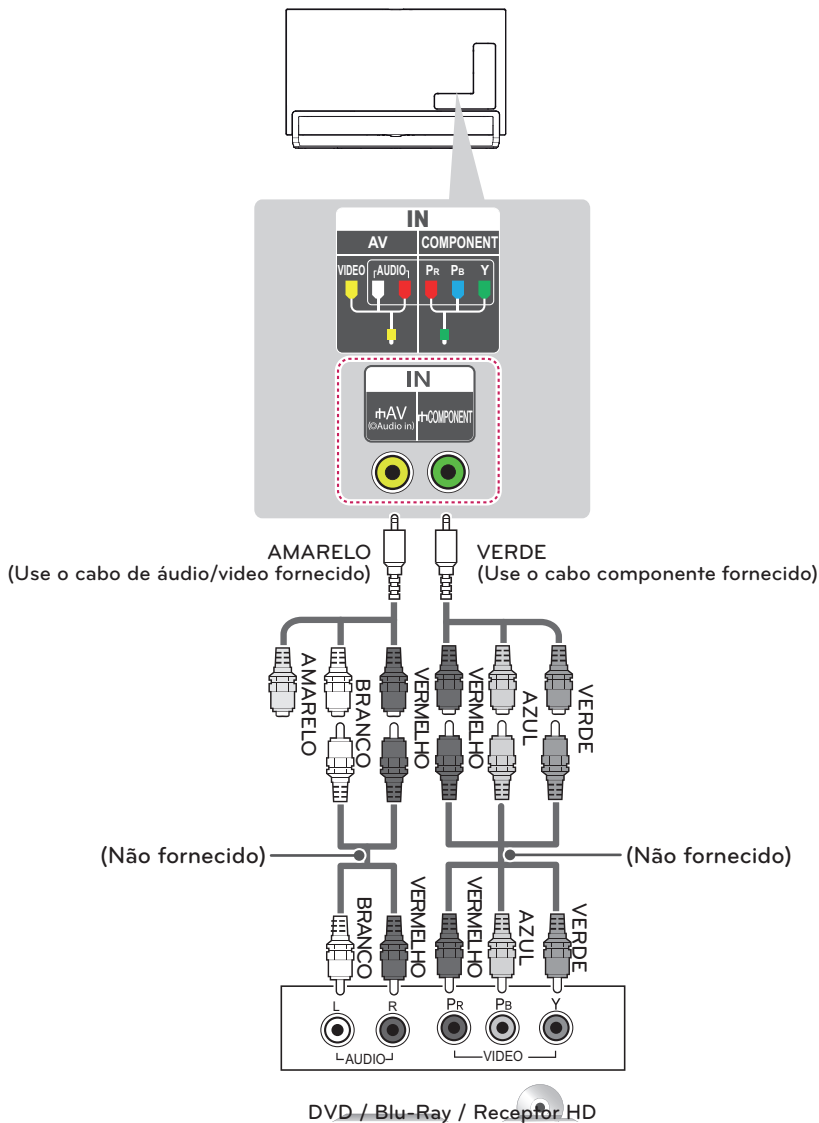

## Conexão AV (analógica)

Transmite sinais de áudio e vídeo analógicos de um dispositivo externo à TV. Ligue o dispositivo externo e a TV com um cabo AV, como mostrado na ilustração a seguir.

**! NOTA**

- Se o dispositivo disponibilizar somente áudio em modo MONO, conecte somente o cabo de áudio branco à entrada AUDIO L/MONO (BRANCO).
- Não esqueça de combinar corretamente as cores dos cabos.

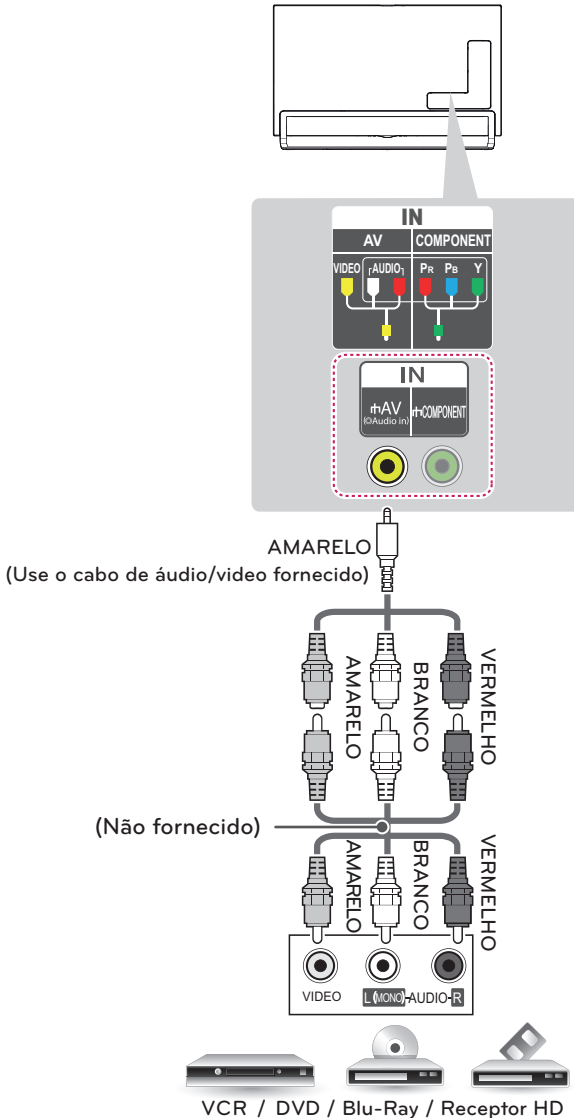

## Conexão com um PC

### ! NOTA

- Recomenda-se usar uma conexão HDMI para a melhor qualidade de imagem.
- Dependendo da placa de vídeo, o modo DOS pode não funcionar caso use uma conexão DVI via HDMI.
- No modo de PC, pode haver ruído associado com a resolução, padrão vertical, contraste ou brilho. Se o ruído estiver presente, mude a saída de PC para outra resolução, altere a taxa de atualização ou ajuste o brilho e o contraste no menu IMAGEM até que a imagem é clara.
- A sincronização das frequências verticais e horizontais são feitas em separado.
- Dependendo da placa de vídeo, algumas configurações de resolução podem não permitir que a imagem seja posicionada corretamente na tela.
- Se você estiver usando DVI a partir de um PC, é necessário conectar o áudio analógico em separado. Consulte as instruções na página seguinte.
- A conexão suporta somente cabo HDMI/DVI Single Link (link único).

## Conexão HDMI ou Conexão DVI para HDMI

Selecione um dos métodos para efetuar a conexão.

### Método A: Conexão HDMI

Escolha uma porta de entrada HDMI para conectar.  
Não importa a porta utilizada.

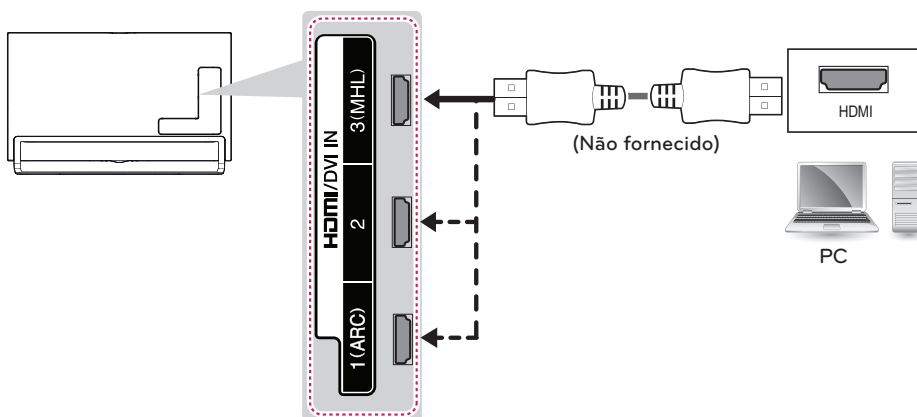

## Método B: Conexão DVI para HDMI

Escolha uma porta de entrada HDMI para conectar.  
Não importa a porta utilizada.

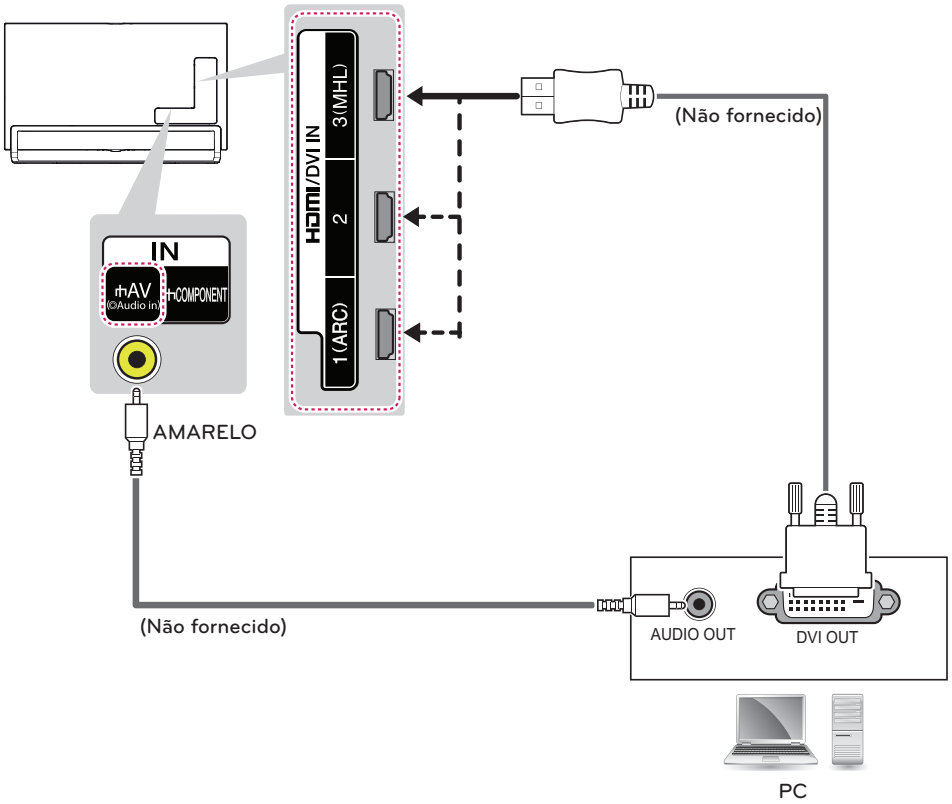

## Conectando a um sistema de som

Distribua o sinal sonoro de sua TV para dispositivos externos de áudio.

### Conexão Saída de Áudio Digital

Transmite um sinal de áudio digital da TV para um dispositivo externo. Ligue o dispositivo externo e a TV usando o cabo de áudio óptico, como mostrado na ilustração a seguir.

#### ! NOTA

- Evite olhar diretamente para esta entrada. A emissão de laser pode causar danos à visão.
- Esta entrada estará bloqueada para áudio com sistema de proteção contra cópias.

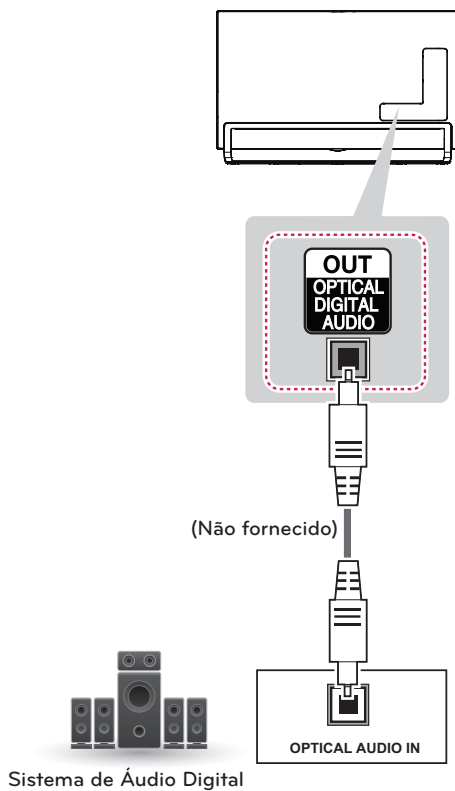

## Conexão de Fones de Ouvido

Reproduza os sinais sonoros da TV através de fones de ouvido.

### ! NOTA

- O menu ÁUDIO estará indisponível quando estiver usando fones de ouvido.
- Para AV MODE somente o modo de vídeo será aplicado.
- A conexão OPTICAL DIGITAL AUDIO estará indisponíveis nesta conexão.
- Impedância do fone: 16  $\Omega$
- Saída de áudio (máxima): 10 mW até 15 mW
- Tamanho do conector: 0,35 cm

### ! CUIDADO

- Não use fones de ouvido em volume alto ou por um longo tempo. Caso contrário, pode causar danos à sua audição.

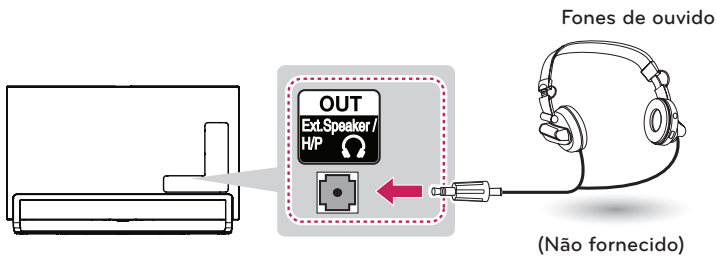

## Conexão de dispositivo USB

Conecte um dispositivo USB na TV e acesse o menu Smart Share. Nele tenha acesso a todo conteúdo de mídia do dispositivo.



### NOTA

- Para usar a função Time Machine, certifique-se o disco USB está conectado na porta **USB IN 1** Time Machine Ready.
- Alguns Hubs USB podem não funcionar. Se um dispositivo USB conectado usando um Hub USB não for detectado, será necessário conectá-lo diretamente à uma porta USB da TV.

Escolha uma porta de entrada HDMI para conectar.

Não importa a porta utilizada.

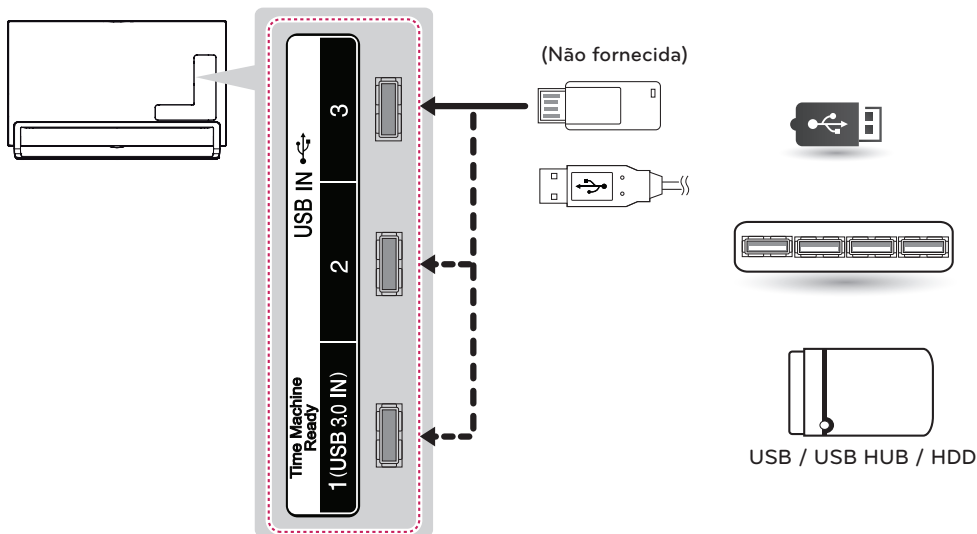

## FUNÇÕES DO CONTROLE MAGIC REMOTE

Quando a mensagem "bateria do controle Magic Remote está baixa. Troque a bateria." for exibida, substitua a bateria. Para instalar as pilhas, abra a tampa da bateria, substitua as pilhas de 1,5 V (AA) aplicando corretamente a combinação dos pólos e feche a tampa da bateria. A instalação com polaridade errada pode causar explosão ou vazamento na bateria, resultando em incêndio, ferimentos ou poluição ambiental. Certifique-se de apontar o controle remoto para o sensor do controle remoto na TV. Para retirar as baterias, execute as ações de instalação no sentido inverso.

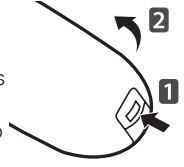

### CUIDADO

- Não misture pilhas velhas e novas, pois isso pode danificar o controle remoto.

Este controle remoto usa luz infravermelha. Quando em uso, deve ser apontado na direção do sensor remoto da TV.

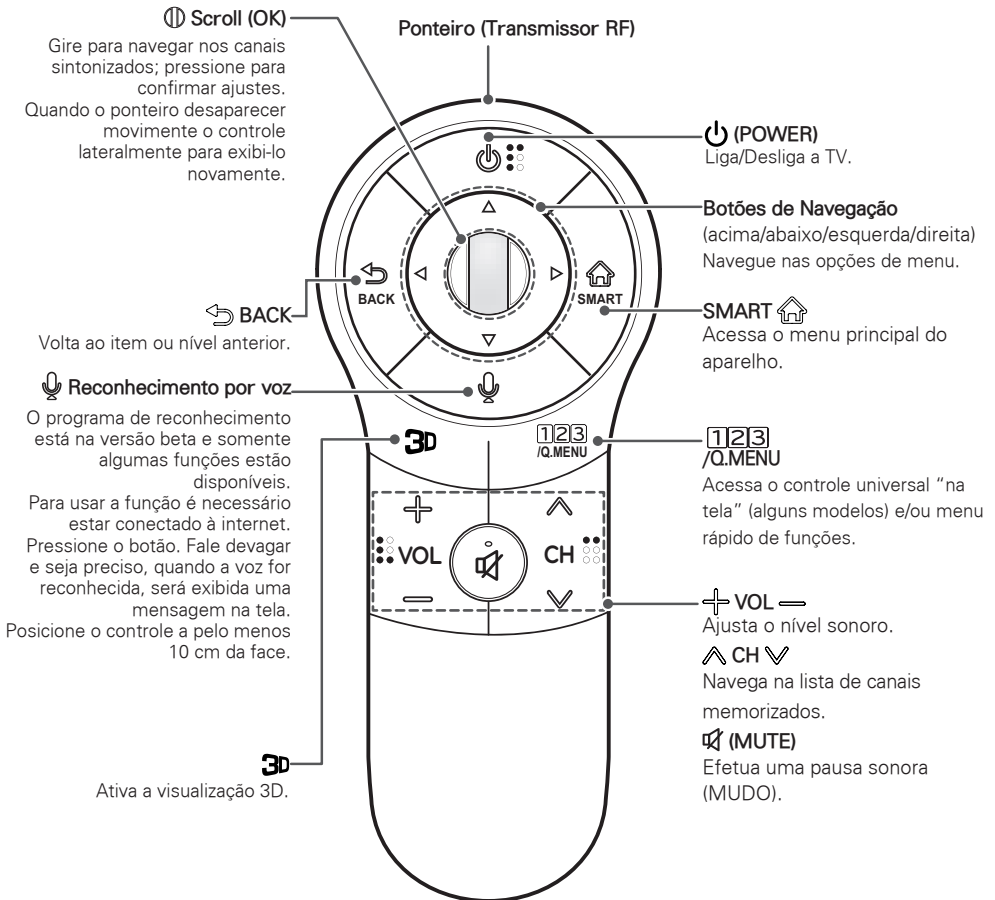

## Registrar o controle Magic Remote

O controle Magic Remote opera por modo de registro com a TV.

Por favor, registre-o da seguinte forma.

### Como registrar o controle Magic Remote

 <b>(Scroll)</b>	<p>Para registrar automaticamente, ligue a TV e pressione <b>(Scroll) OK</b>. Quando o registro estiver finalizado, uma mensagem de confirmação será exibida na tela.</p> <p>Caso o registro falhe, desligue e ligue a TV e pressione novamente a tecla <b>(Scroll) OK</b> para completar o registro do Magic Remote.</p>
---	---

### Re-registrar o controle Magic Remote

 <b>BACK</b>	<p>1 Mantenha pressionada as teclas <b>BACK</b> e <b>SMART</b> por 5 segundos para limpar os dados do registro, para efetuar um novo registro consulte o passo anterior.</p> <p>2 Para efetuar o re-registro pressione a tecla <b>BACK</b> por 5 segundos com o controle Magic Remote apontado para a TV.</p>
 <b>SMART</b>	

## Usando o controle Magic Remote

	<p>1 Mova o ponteiro apontando-o para o receptor do controle remoto na TV, em seguida, mova-o para a esquerda, direita, para cima ou para baixo.</p> <ul style="list-style-type: none"> <li>» Se o ponteiro não funciona corretamente deixar o controle remoto parado por 10 segundos, em seguida, use-o novamente.</li> </ul> <p>2 Se o ponteiro desaparecer, mova o controle remoto um pouco para a esquerda ou direita. Então, ele aparecerá automaticamente na tela.</p> <ul style="list-style-type: none"> <li>» Se o ponteiro não for utilizado durante um determinado período de tempo, ela irá desaparecer.</li> </ul>
--	--



1	<p>Ao pressionar <b>(Scroll) OK</b> no controle Magic Remote, a tela será exibida.</p> <p>Nesta tela são exibidas as informações gerais do aparelho.</p>
2	<p>Selecione o menu Meus Aplicativos.</p>

## Cuidados durante o uso do controle Magic Remote

- Ao usar o controle segure-o firmemente e evite que o mesmo caia ou sofra forte impacto.
- Para uma boa comunicação use o controle na distância máxima de 10 metros e remova qualquer objeto que comprometa a comunicação com TV.
- Dispositivos que usam a mesma frequência de 2,4 GHz podem causar erro de comunicação durante a utilização. Para evitar interferências, se possível, desligue os outros dispositivos.
- Ao usar o controle tenha cuidado para não esbarrar nas pessoas ou em objetos próximos.
- Evite interferência ou mau funcionamento! Mantenha o ponto de acesso (Roteador) há pelo menos 2 metros de distância da TV.
- Não existem relatos de que as interferências causadas por ondas eletromagnéticas de dispositivos sem fio causam riscos à saúde.

## CONTROLE REMOTO

Para instalar as pilhas, abra a tampa da bateria, substitua as pilhas de 1,5 V (AAA) aplicando corretamente a combinação dos pólos e feche a tampa da bateria. A instalação com polaridade errada pode causar explosão ou vazamento na bateria, resultando em incêndio, ferimentos ou poluição ambiental. Certifique-se de apontar o controle remoto para o sensor do controle remoto na TV. Para retirar as baterias, execute as ações de instalação no sentido inverso.

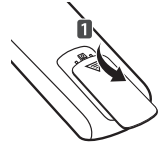

### CUIDADO

- Não misture pilhas velhas e novas, pois isso pode danificar o controle remoto.

Este controle remoto usa luz infravermelha. Quando em uso, deve ser apontado na direção do sensor remoto da TV.



#### (POWER)

Liga/Desliga (modo Standby) a TV.

#### TV

Retorna ao modo TV (último canal), pressione-a repetidamente e selecione o tipo de sinal: DTV, TV (analógica) ou TV a Cabo, se disponível.

#### Q.MENU

Exibe uma lista rápida de funções mais utilizadas.

#### CAPTION

Ativa/Desativa o uso de legendas do tipo Closed Caption.

#### RATIO

Modifica o tamanho da imagem na tela (16:9, 4:3 e etc.).

#### INPUT

Seleciona uma Entrada externa disponível (use também para ligar a TV).

#### Teclas numeradas

Seleciona canais ou item numerado nos menus..

#### LIST

Exibe a Lista de Canais.

#### - (Dash)

Ativa canais de multiprogramação 5-1, 5-2, etc. (TV DIGITAL).

#### Q.VIEW

Volta ao canal anterior (último canal visualizado).

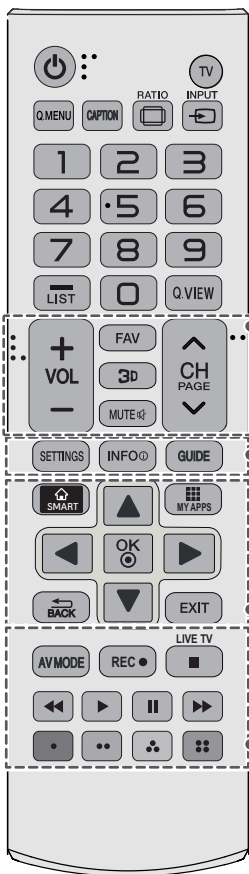
**+ VOL -**

Ajusta o nível sonoro.

**FAV**

Exibe a lista de canais favoritos.

**3D**

Ativa o modo 3D.

**MUTE**

Efetua pausa sonora (MUDO).

**^ CH v**

Navega nos canais memorizados.

**^ PAGE v**

Use para alternar em páginas extensas nas listas multimídia.

**SETTINGS**

Exibe/Oculta o menu de ajustes do aparelho.

**INFO**

Exibe informações atuais do canal ou programa.

**GUIDE**

Exibe o Guia de Programação Eletrônica (somente TV DIGITAL).

**SMART**

Acessa o menu principal do aparelho.

**MY APPS**

Quando estiver logado, acessa a lista de aplicativos instalados na TV.

**Setas direcionais** (acima/abaixo/esquerda/direita)

Navega nos menus (tela).

**OK**

Confirma ações

**BACK**

Volta uma ação.

**EXIT**

Fecha todos os menus de tela.

**AV MODE**

Altera entre modos de áudio e vídeo pré-definidos.

**REC**

Inicia a gravação do programa selecionado (Time Machine).

**Control buttons** (■, ▶, ||, ◀, ▶▶)

Controla reprodução (Listas de Fotos, Músicas e Filmes) e quando estiver usando SIMPLINK.

**LIVE TV**

Sai do modo "TV Timeshift" e retorna para "TV ao Vivo".

**Teclas Coloridas**

Acessa funções especiais em diversos menus.

(●): Vermelha, (■): Verde, (■): Amarela, (■): Azul

## WATCHING TV

### Ligando a TV pela primeira vez

Ao ligar a TV pela primeira vez, será exibido na tela os ajustes de configuração inicial. Selecione um idioma e personalize as definições básicas.

- 1 Conecte o cabo de força na tomada.
- 2 A TV inicia em modo de espera, pressione a tecla POWER na TV ou controle remoto. Ao ligar, inicie os ajustes de configuração inicial.

#### ! NOTA

- Se desejar, acesse a função **Configuração Inicial** no menu **OPÇÕES**.

- 3 Siga as instruções na tela para personalizar as definições de TV de acordo com as suas preferências.

#### Seleção do Idioma

Selecione o idioma dos menus na tela.



#### Seleção de ambiente

Onde o aparelho será usado?  
Selecione Modo Casa (residências), Modo Loja (ponto de venda).



#### Configuração de fuso horário

Selecione o fuso horário correto do seu estado e ajuste ou não o horário de verão (funções exclusivas do sinal digital). Para sinal analógico consulte o menu HORA.



#### Ligação de Rede

Ajuste as configurações da conexão de rede da TV.



#### Programação Automática

Busca e salva automaticamente os canais disponíveis.



#### Utilizando a câmera e o microfone

Ajuste as opções da câmera embutida. (alguns modelos)



#### Configuração concluída

Exibe a lista de todos os ajustes efetuados nas configurações iniciais.



#### Experimente o controle remoto Magic !

Exibe um guia prático de uso do controle Magic Remote (alguns modelos).

#### ! NOTA

- Em **Modo Loja**, demonstrações das funções do aparelho serão exibidas na tela, desative a demonstração selecionando **Desligado** para o item **Modo de Demonstração**.
- Em **Modo Loja**, mesmo alterando as configurações de imagem, elas retornam, após alguns minutos, ao modo padrão de fábrica.
- A função Indicador de energia estará desabilitada no Modo de Demonstração.

- 4 Quando a configuração inicial estiver finalizada, pressione a tecla **Scroll (OK)**.

#### ! NOTA

- Ao ligar a TV, se as Configurações Iniciais forem exibidas novamente, favor executar todos os passos para finalizar a configuração inicial do aparelho.
- Desconecte o cabo de alimentação da tomada quando não utilizar a TV por um longo período de tempo.

- 5 Para desligar a TV pressione a tecla POWER no painel ou no controle remoto.

## USANDO O GUIA DO USUÁRIO

Use o guia do usuário para acessar informações detalhadas sobre as funções do aparelho. As imagens apresentadas nesta seção são meramente ilustrativas.

- 1 Pressione a tecla **SMART**  para acessar o menu principal do aparelho.
- 2 Selecione **Guia do Usuário** e pressione o botão **Scroll (OK)** para acessar.

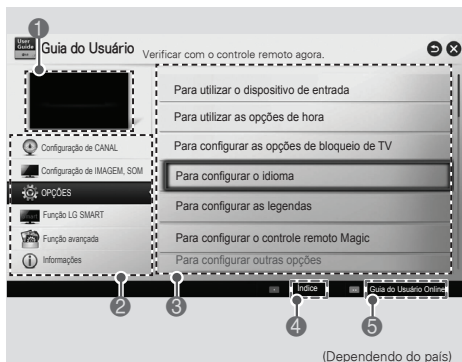
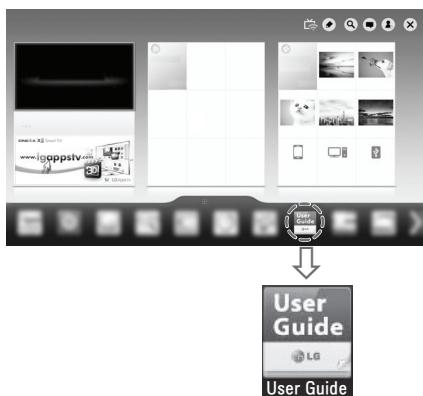

(Dependendo do país)

1	PIP. Neste item será exibido as imagens do canal/entrada atual.
2 3	Categorias de instruções e Tópicos relacionados com a categoria selecionada.
4	Pressione a tecla VERMELHA e navegue usando o Índice (ordem alfabética).
5	Acesse o Guia do Usuário Online (será necessário estar conectado à internet - disponível para alguns países).

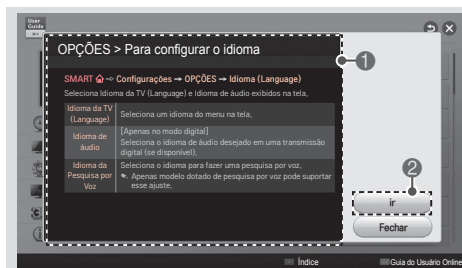

1	Exibe as descrições da função selecionada. Para navegar use ▲/▼.
2	Sai da seção selecionada e volta ao menu principal do Guia do Usuário.

## ESPECIFICAÇÕES

Desenhos e Especificações estão sujeitas a mudanças sem prévio aviso.

<b>Fonte de Energia</b>		AC 100 - 240 V ~ 50 / 60 Hz
<b>Sistema da TV</b>		Analogico: NTSC, PAL-M/N Digital: SBTVD
<b>Faixa de Canais</b>		VHF 2 - 13, UHF 14 - 69, DTV 2 - 69, CATV 1 - 135
<b>Antena (impedância)</b>		75 $\Omega$
<b>Condições Ambientais</b>	Temperatura de Operação	0 - 40 °C
	Umidade de Operação	Menor que 80%
	Temperatura de Armazenamento	-20 - 60 °C
	Umidade de Armazenamento	Menor que 85%

MODELO		55LA9650 (55LA9650-SA)
Dimensões (L x A x P mm)	Com base	1234 x 790 x 261 (mm)
	Sem base	1234 x 755 x 41.9 (mm)
Peso	Com base	26.1 kg
	Sem base	24.6 kg
Consumo de Energia (W)		1.9 A / 190 W

MODELO		65LA9650 (65LA9650-SA)
Dimensões (L x A x P mm)	Com base	1455 x 912 x 294 (mm)
	Sem base	1455 x 881 x 43.5 (mm)
Peso	Com base	36.8 kg
	Sem base	35 kg
Consumo de Energia (W)		2.5 A / 250 W

MODELO		55LA9700 (55LA9700-SA)
Dimensões (L x A x P mm)	Com base	1230 x 781 x 274 (mm)
	Sem base	1230 x 714 (*743) x 40.2 (mm)
Peso	Com base	31 kg
	Sem base	27.9 kg
Consumo de Energia (W)		2.8 A / 280 W

MODELO		65LA9700 (65LA9700-SA)
Dimensões (L x A x P mm)	Com base	1451 x 910 x 325 (mm)
	Sem base	1451 x 838 (*868) x 40.8 (mm)
Peso	Com base	44.2 kg
	Sem base	40.6 kg
Consumo de Energia (W)		3.7 A / 370 W

MODELO		84LA9800 (84LA9800-SA)
Dimensões (L x A x P mm)	Com base	1916 x 1214 x 399 (mm)
	Sem base	1916 x 1120 x 39.9 (mm)
Peso	Com base	81.7 kg
	Sem base	70.4 kg
Consumo de Energia (W)		5.2 A / 520 W

\* : Alto falante retrátil sendo exibido (somente LA9700 series)

**Modos Suportados - HDMI (DTV)**

Resolução	Frequência Horizontal (kHz)	Frequência Vertical (Hz)
640 x 480	31.469 / 31.5	59.94 / 60
720 x 480	31.469 / 31.5	59.94 / 60
720 x 576	31.25 15.625	50 50
1280 x 720	37.500 44.96 / 45	50 59.94 / 60
1920 x 1080	33.72 / 33.75 28.125 26.97 / 27 33.716 / 33.75 56.250 67.43 / 67.5	59.94 / 60 25 / 50.00 23.97 / 24 29.976 / 30.00 50 59.94 / 60
3840 x 2160	53.95 54 56.25 61.43 67.5	23.976 24.00 25.00 29.970 30.00

**Modos suportados - HDMI (PC)**

Resolução	Frequência Horizontal (kHz)	Frequência Vertical (Hz)
640 x 350	31.468	70.09
720 x 400	31.469	70.08
640 x 480	31.469	59.94
800 x 600	37.879	60.31
1024 x 768	48.363	60.00
1152 x 864	54.348	60.053
1280 x 1024	63.981	60.020
1360 x 768	47.712	60.015
1920 x 1080	67.5	60.00
3840 x 2160	54 56.25 67.5	24.00 25.00 30.00

**Relação de Conexão - Componente**

Sinal	Componente
480i/576i	O
480p/576p	O
720p/1080i	O
1080p	O (50 Hz / 60 Hz only)

Component IN (TV)	Y	PB	PR
Component OUT (DVD)	Y	PB	PR
	Y	B-Y	R-Y
	Y	Cb	Cr
	Y	Pb	Pr

**Especificações do módulo Wireless (WN8122E1)**

<b>Padrão</b>	IEEE802.11a/b/g/n
<b>Espaço de Frequência</b>	2400 to 2483.5 MHz 5150 to 5250 MHz 5725 to 5850 MHz
<b>Força de Saída (Max.)</b>	802.11a: 16.5 dBm 802.11b: 16 dBm 802.11g: 15.5 dBm 802.11n - 2.4GHz: 15.5 dBm 802.11n - 5GHz: 16.5 dBm

- Cada canal da banda utilizada pelo país pode ser diferente, o usuário não pode alterar ou ajustar a frequência de operação e este produto está definido para a tabela de frequência regional.
- Contém FCC ID: BEJWN8122E1  
Contém IC: 2703H-WN8122E1

**Especificações do módulo**

**Bluetooth (BM-LDS401)**

<b>Standard</b>	Bluetooth Version 3.0
<b>Frequency Range</b>	2400 ~ 2483.5 MHz
<b>Output Power (Max.)</b>	10 dBm or lower

- Contém FCC ID: BEJLDS401  
Contém IC: 2703H-LDS401

## Modos 3D Suportados

- Vídeo 3D nativo será reproduzido automaticamente em 3D.
- O método de transmissão digital em 3D pode ser diferente, dependendo do ambiente do sinal. Se o vídeo não está ligado automaticamente em 3D, converta manualmente as configurações para ver as imagens em 3D.

Modos 3D Automáticos				
Entrada	Sinal	Frequência Horizontal (kHz)	Frequência Vertical (Hz)	Formato 3D Reproduzível
HDMI	640 x 480	31.469 / 31.5	59.94 / 60	Side by Side (Half), Top & Bottom, Side by Side (Full)
		62.938 / 63		Frame Packing, Line Alternative
	480p	31.469 / 31.5		Side by Side (Half), Top & Bottom, Side by Side (Full)
		62.938 / 63		Frame Packing, Line Alternative
	576p	31.25	50	Side by Side (Half), Top & Bottom, Side by Side (Full)
		62.5		Frame Packing, Line Alternative
	720p	37.50	50	Side by Side (Half), Top & Bottom, Side by Side (Full)
		44.96 / 45	59.94 / 60	
		75	50	Frame packing, Line Alternative
		89.91 / 90	59.94 / 60	
	1080i	28.125	50	Side by Side (Half), Top & Bottom, Side by Side (Full)
		33.72 / 33.75	59.94 / 60	
		56.25	50	Frame packing, Field Alternative
		67.432 / 67.50	59.94 / 60	
	1080p	26.97 / 27	23.97 / 24	Side by Side (Half), Top & Bottom, Side by Side (Full)
		28.125	25	
		33.72 / 33.75	29.976 / 30	
		43.94 / 54	23.97 / 24	Frame packing, Line Alternative
		56.25	25	
		67.432 / 67.5	29.976 / 30	
56.25		50	Side by Side (Half), Top & Bottom	
67.432 / 67.5		59.94 / 60		
USB	1080p	33.75	30	Side by Side (Half), Top & Bottom, Checker Board, MPO (Photo), JPS (Photo)
DLNA	1080p	33.75	30	
	Sinal			Formato 3D Reproduzível
DTV	Quadro Compatível			Side by Side (Half), Top & Bottom

Modos 3D Manuais				
Entrada	Sinal			Playable 3D video format
	Resolução	Frequência Horizontal (kHz)	Frequência Vertical (Hz)	
DTV	HD / SD	-	-	2D to 3D, Side by Side (Half), Top & Bottom
ATV(CVBS)	SD	-	-	
Component	HD / SD	-	-	
HDMI-PC	1024 x 768	48.36	60	2D to 3D, Side by Side (Half), Top & Bottom, Checker Board, Frame Sequential, Row Interleaving, Column Interleaving
	1360 x 768	47.71		
	1920 x 1080	67.5		
	Others	-	-	2D to 3D, Side by Side (Half), Top & Bottom
HDMI-DTV	480P	31.5	60	2D to 3D, Side by Side (Half), Top & Bottom, Checker Board, Frame Sequential, Row Interleaving, Column Interleaving
	576P	31.25	50	
	720p	37.5	50	
		45	60	
	1080i	28.12	50	2D to 3D, Side by Side (Half), Top & Bottom
		33.75	60	
	1080p	27	24	2D to 3D, Side by Side (Half), Top & Bottom, Checker Board, Row Interleaving, Column Interleaving
		28.12	25	
		33.75	30	
		56.25	50	2D to 3D, Side by Side (Half), Top & Bottom, Checker Board, Frame Sequential, Row Interleaving, Column Interleaving
67.5		60		

Modos 3D Manuais				
Entrada	Sinal			Playable 3D video format
	Resolução	Frequência Horizontal (kHz)	Frequência Vertical (Hz)	
USB ,DLNA (Movie)	Under 704 x 480	-	-	2D to 3D
	Over 704 x 480 interlaced	-	-	2D to 3D, Side by Side (Half), Top & Bottom
	Over 704 x 480 progressive	-	50 / 60	2D to 3D, Side by Side (Half), Top & Bottom, Checker Board, Frame Sequential, Row Interleaving, Column Interleaving
		-	others	2D to 3D, Side by Side (Half), Top & Bottom, Checker Board, Row Interleaving, Column Interleaving
USB, DLNA (Photo)	Under 320 x 240	-	-	2D to 3D
	Over 320 x 240	-	-	2D to 3D, Side by Side (Half), Top & Bottom
Miracast™ / WiDi	1024 x 768p	-	30 / 60	2D to 3D, Side by Side (Half), Top & Bottom
	1280 x 720p	-	30 / 60	
	1920 x 1080p	-	30 / 60	
	Others	-	-	2D to 3D

## CONFIGURAÇÕES PARA CONTROLE EXTERNO DE DISPOSITIVO

Para obter o controle de informações de configuração de controle de dispositivo externo, por favor visite '[www.lge.com](http://www.lge.com)'

# MANUTENÇÃO

## Limpendo a TV

Limpe sua TV regularmente para mantê-lo com o máximo desempenho e prolongar a vida útil do produto.



### CUIDADO

- Antes de limpar, desligue a energia e desconecte o cabo de alimentação e todos os outros cabos.
- Quando a TV está desligada ou sem uso por um longo período de tempo, desconecte o cabo de alimentação da tomada para evitar possíveis danos causados por raios ou picos de energia.

## Tela, Gabinete e Base

Para remover poeira ou sujeira fina, limpe a superfície com um pano seco, limpo e macio.

Para remover sujeira maiores, limpe a superfície com um pano macio umedecido em água limpa ou detergente neutro diluído. Em seguida, limpe imediatamente com um pano seco.



### CUIDADO

- Não empurre, esfregue ou bata na superfície do aparelho com a unha ou um objeto pontiagudo, isso pode resultar em arranhões na tela e distorções de imagem.
- Não utilize produtos químicos, como ceras, benzina, álcool, solventes, inseticidas, purificadores de ar, lubrificantes, pois podem danificar o acabamento da tela e causar descoloração.
- Não borrife o líquido sobre a superfície do aparelho. Se líquidos adentrarem na TV, pode resultar em incêndio, choque elétrico ou mau funcionamento.

## Cabo de Força

Remova regularmente sujeira acumulada no cabo de força.

# RESOLUÇÃO DE PROBLEMAS

Problema	Solução
TV desliga repentinamente	<ul style="list-style-type: none"> <li>• A Função Soneca está ativada?;</li> <li>• Verifique as configurações de energia; Se a TV ficar sem sinal por alguns minutos, ela desligará automaticamente.</li> </ul>
Controle remoto não está atuando	<ul style="list-style-type: none"> <li>• Ao usar o controle aponte-o para o sensor;</li> <li>• Verifique se não existe nenhum objeto posicionado na frente do sensor remoto.</li> <li>• Verifique a polaridade correta das pilhas (+ para +, - para -) ou insira pilhas novas.</li> </ul>
Sem áudio em um dos alto falantes	<ul style="list-style-type: none"> <li>• Ajuste o item Balanço no menu ÁUDIO.</li> </ul>



## Certificado de Garantia

A LG Electronics do Brasil Ltda., através de sua Rede de Serviços Autorizados, garante ao usuário deste produto os serviços de Assistência Técnica para substituição de componentes ou partes, bem como mão-de-obra necessária para reparos de eventuais defeitos, devidamente constatados como sendo de fabricação, pelo período de 01(Um) ano, incluindo o período de garantia legal de 90 (noventa) dias, contados a partir da data de emissão da nota fiscal de compra pelo primeiro proprietário, desde que o mesmo tenha sido instalado conforme orientações descritas no manual do usuário que acompanha o produto e, somente em Território Nacional.

### Garantia Legal:

O consumidor tem o prazo de 90 (noventa) dias, contados a partir da data de emissão da nota fiscal de compra, para reclamar de irregularidades (vícios) aparentes, de fácil e imediata observação no produto, como os itens que constituem a parte externa e qualquer outra acessível ao usuário, assim como, peças de aparência e acessórios em geral.

### Condições para validade da garantia legal e contratual

#### A Garantia Legal e Contratual perderá seu efeito se:

- ⊙ O produto não for utilizado para os fins a que se destina;
- ⊙ A instalação ou utilização do produto estiver em desacordo com as recomendações do Manual de Instruções;
- ⊙ O produto sofrer qualquer dano provocado por mau uso, acidente, queda, agentes da natureza, agentes químicos, aplicação inadequada, alterações, modificações ou consertos realizados por pessoas ou entidades não credenciadas pela LG Electronics do Brasil Ltda;
- ⊙ Houver remoção e/ou alteração do número de série ou da identificação do produto.

### Condições não cobertas pela garantia legal e contratual

#### A Garantia não cobre:

- ⊙ Danos provocados por riscos, amassados e uso de produtos químicos/abrasivos sobre o gabinete;

- ⊙ Transporte e remoção de produtos para conserto que estejam instalados fora do perímetro urbano onde se localiza o Serviço Autorizado LG mais próximo. Nestes locais, qualquer despesa de locomoção e/ou transporte do produto, bem como despesas de viagem e estadia do técnico, quando for o caso, correrão por conta e risco do Consumidor;
- ⊙ Desempenho insatisfatório do produto devido à instalação ou rede elétrica inadequadas;
- ⊙ Troca de peças e componentes sujeitos a desgaste normal de utilização ou por dano de uso;
- ⊙ Serviços de instalação, regulagens externas e limpeza, pois essas informações constam no Manual de Instruções;
- ⊙ Eliminação de interferências externas ao produto que prejudiquem seu desempenho, bem como dificuldades de recepção inerentes ao local ou devido ao uso de antenas inadequadas.

### Observações:

- ⊙ A LG Electronics do Brasil Ltda. não assume custos ou responsabilidade relativos a pessoa ou entidade que venham a oferecer garantia sobre produtos LG, além das aqui descritas;
- ⊙ As despesas decorrentes e consequentes da instalação de peças que não pertençam ao produto são de responsabilidade única e exclusiva do comprador;
- ⊙ A LG Electronics do Brasil Ltda. se reserva o direito de alterar as características gerais, técnicas e estéticas de seus produtos sem prévio-aviso;
- ⊙ A garantia somente é válida mediante a apresentação de nota fiscal de compra deste produto;

### Informações de Compra

O modelo e número de série estão na etiqueta traseira do aparelho. Anote estas informações e guarde-as juntamente com sua nota fiscal.

Data da compra: \_\_\_\_\_

Loja/Depart.: \_\_\_\_\_

Modelo: \_\_\_\_\_

Nº de Série: \_\_\_\_\_



**LG**

Life's Good

**Importado por:**

LG Electronics do Brasil Ltda.  
CNPJ : 01.166.372/0001-55  
Insc. Est. 688.134.332.111  
End. Av. Dom Pedro I, W7777 - Prédio 1 e 2,  
Área Industrial do Piracangagua II,  
Taubaté - SP  
CEP : 12091-000

**SAC** serviço de atendimento  
ao consumidor

**4004 5400** Capitais e Regiões Metropolitanas

\***0800 707 5454** Demais localidades

\*Somente chamadas originadas de telefone fixo

**WWW.LGE.COM.BR**

**EM CASO DE DÚVIDA, CONSULTE NOSSO SAC**



MANUAL DO PROPRIETÁRIO

# CONTROLE EXTERNO CONFIGURAÇÃO DO DISPOSITIVO

Leia este manual cuidadosamente antes de operar o aparelho e guarde-o para consultas futuras.

# CÓDIGOS DE TECLA

- Esse recurso não está disponível para todos os modelos.

Código (Hexa)	Função	Observação	Código (Hexa)	Função	Observação
00	CH +, PR +	Botão R/C	45	Q.Menu	Botão R/C
01	CH -, PR -	Botão R/C	4C	Lista, - (Somente ATSC)	Botão R/C
02	Volume +	Botão R/C	53	List	Botão R/C
03	Volume -	Botão R/C	5B	Exit (Sair)	Botão R/C
06	> (Tecla de seta / Tecla direita)	Botão R/C	61	Azul	Botão R/C
07	< (Tecla de seta / Tecla esquerda)	Botão R/C	63	Amarelo	Botão R/C
08	Power (Liga / Desliga)	Botão R/C	71	Verde	Botão R/C
09	Mute (Mudo)	Botão R/C	72	Vermelho	Botão R/C
0B	Input (Entrada)	Botão R/C	79	Ratio / Aspect Ratio (Proporção / Formato da Tela)	Botão R/C
0E	SLEEP	Botão R/C	91	AD (Descrições do áudio)	Botão R/C
0F	TV, TV/RAD	Botão R/C	7A	User Guide (Guia do Usuário)	Botão R/C
10 - 19	Teclado numérico 0 - 9	Botão R/C	7C	Smart / Home	Botão R/C
1A	Q.View / Flashback	Botão R/C	7E	SIMPLINK	Botão R/C
1E	FAV (Canal Favorito)	Botão R/C	8E	▶▶ (Avançar)	Botão R/C
20	Text (Legenda)	Botão R/C	8F	◀◀ (Retroceder)	Botão R/C
21	T. Opt (Opção de Legenda)	Botão R/C	AA	Info	Botão R/C
28	Return / BACK (Retornar / VOLTAR)	Botão R/C	AB	Program Guide (Guia de Programação)	Botão R/C
30	Modo AV (Áudio / Vídeo)	Botão R/C	B0	▶ (Reproduzir)	Botão R/C
39	Caption / Subtitle	Botão R/C	B1	■ (Parar / Ao Vivo)	Botão R/C
40	Λ (Tecla de seta / Cursor para cima)	Botão R/C	BA	(Congelar / Reprodução Lenta / Pausar)	Botão R/C
41	V ((Tecla de seta / Cursor para baixo)	Botão R/C	BD	● (GRAV)	Botão R/C
42	My Apps (Meus Aplicativos)	Botão R/C	DC	3D	Botão R/C
43	Menu / Settings (Configurações)	Botão R/C	9F	App / *	Botão R/C
44	OK / Enter	Botão R/C			

\* O código de tecla 4C (0x4C) está disponível nos modelos ATSC/ISDB que utilizam canal principal/secundário. (Para Coreia do Sul, Japão, América do Norte e América Latina exceto Colômbia)

# CONFIGURAÇÃO DO DISPOSITIVO DE CONTROLE EXTERNO

- A imagem mostrada pode ser diferente da sua TV.

Encaixe o conector de entrada RS-232C (porta serial) a um dispositivo de controle externo (como um computador ou sistema de controle A/V) para controlar externamente as funções do produto.

Observação: O tipo de porta de controle da TV pode ser diferente entre as séries de modelos.

- \* Esteja ciente de que nem todos os modelos são compatíveis com esse tipo de conectividade.
- \* O cabo não é fornecido.

## Cabo conversor USB → Serial

Tipo do USB

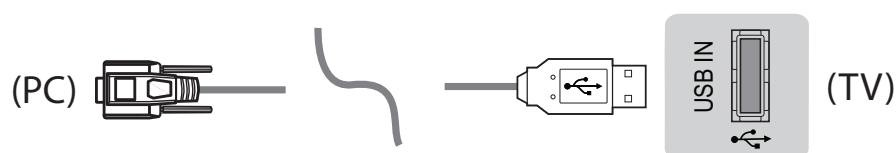

- A LGTV é compatível com o conversor USB → serial PL2303 baseado no chip (ID Fabricante: 0x0557, ID Produto: 0x2008), o qual não é produzido nem fornecido pela LG.
- É possível adquirir o conversor em lojas de produtos de informática que oferecem acessórios para profissionais de suporte em TI.

## Usando o Cabo RS-232C

RS-232C → Fone de Ouvido

- Adquira o cabo RS-232C → Fone de Ouvido ou crie o seu próprio cabo usando as informações descritas neste manual.
- \* Para outros modelos, conecte-se à porta USB.

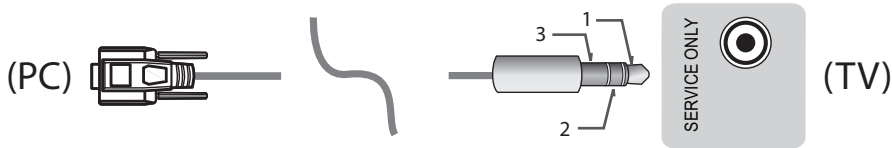

- Essa conexão só pode ser utilizada nos seguintes modelos : 55/47/39LN5450-UA, 55/50/47/42LN5400-UA, 42/39/32LN5300-UA, e 37/32LN530B-UA.

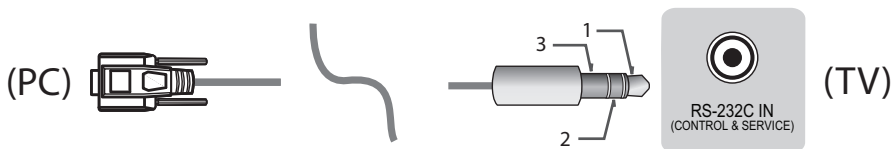

- Essa conexão só pode ser utilizada nos seguintes modelos : 42/50PN4500-UA, 50/60PN5300-UF, 50/60PN6500-UA, e 60PN6500-UA.

### Computador do cliente

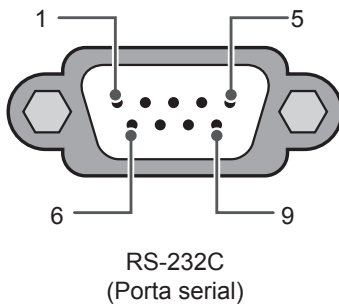

### Configurações RS-232C

Configurações de 3 fios (Não padrão)

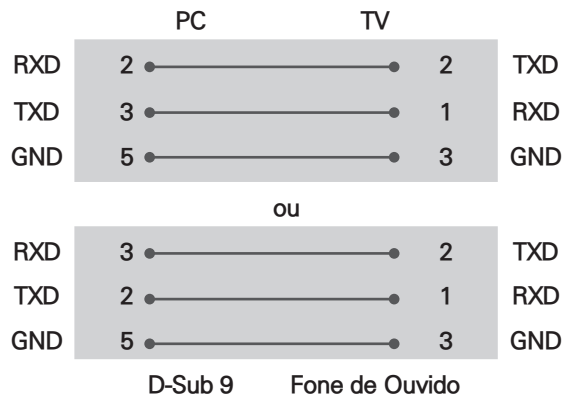

### Set ID

Para número de ID, consulte "**Mapeamento de dados reais**" na página 6

1. Pressione **SETTINGS** para acessar o menu principal da TV.
2. No menu selecione **OPÇÕES** e pressione **OK**.
3. No menu selecione a opção **SET ID** e pressione **OK**.
4. Use < / > para definir a identificação da TV (1 ~ 99). Para sair pressione **EXIT**.

## Parâmetros de comunicação

- Taxa de transmissão: 9600 bps (UART)
- Extensão de dados: 8 bits
- Paridade: Nenhuma
- Bit de parada: 1 bit
- Código de comunicação: código ASCII
- Use um cabo cruzado (inverso).

## Lista de referência de comandos

(Dependendo do modelo)

	COMANDO 1	COMANDO 2	DADOS (Hexadecimais)		COMANDO 1	COMANDO 2	DADOS (Hexadecimais)
01. Desligar	k	a	00	13. Balanço	k	t	00 a 64
02. Formato da Tela	k	c	(Consulte a p.7)	14. Temperatura da Cor	x	u	00 a 64
03. Tela sem áudio	k	d	(Consulte a p.7)	15. ISM Método (somente TV de plasma)	j	p	(Consulte a p.8)
04. Sem áudio	k	e	00 a 01	16. Energy Saving	j	q	00 a 05
05. Controle de Volume	k	f	00 a 64	17. Comando de sintonia	m	a	(Consulte a p.9)
06. Contraste	k	g	00 a 64	18. Adicionar/excluir (pular) canal (programa)	m	b	00 a 01
07. Brilho	k	h	00 a 64	19. Tecla	m	c	Códigos de teclas
08. Cor	k	i	00 a 64	20. Controle da luz de fundo, Luz do painel de controle	m	g	00 a 64
09. Tonalidade	k	j	00 a 64	21. Selecionar Entrada (Principal)	x	b	(Consulte a p.10)
10. Nitidez	k	k	00 a 32	22. 3D (somente modelos 3D)	x	t	(Consulte a p.11)
11. Selecionar OSD	k	l	00 a 01	23. 3D estendido (somente modelos 3D)	x	v	(Consulte a p.11)
12. Controle remoto Modo Bloqueio	k	m	00 a 01				

\* Observação: Durante as operações USB, como DivX ou EMF, todos os comandos exceto Power(ka) e Key(mc) não são executados e tratados como NG.

## Protocolo de transmissão/recepção

### Transmissão

[Comando1][Comando2][ ][Set ID][ ][Data][Cr]

[Comando 1] : Primeiro comando para controlar a TV (j, k, m ou x)

[Comando 2] : Segundo comando para controlar a TV.

[Set ID] : É possível ajustar o ID para escolher o número do ID do monitor desejado no menu de opções. O intervalo de ajuste é de 1 a 99. Ao ajustar o Set ID como '0', todo dispositivo conectado é controlado.

\* Set ID é indicado como um valor decimal (1 a 99) no menu e como um valor hexadecimal (0x0 a 0x63) no protocolo de transmissão/recepção.

[DATA] : Para transmitir dados do comando. Transmite dados 'FF' para ler o status do comando.

[Cr] : Retorno de carro - código ASCII '0x0D'

[ ] : Espaço - Código ASCII '0x20'

### Reconhecimento efetuado

[Comando2][ ][Set ID][ ][OK][Data][x]

\* As configurações transmitem o ACK (reconhecimento) com base nesse formato ao receber dados normais. No momento, se os dados estiverem no modo de leitura, ele indicará os dados do status atual. Se os dados estiverem no modo de gravação, ele retorna os dados do computador.

### Erro de reconhecimento

[Comando2][ ][Set ID][ ][NG][Data][x]

\* As configurações transmitem o ACK (reconhecimento) com base nesse formato ao receber dados anormais de funções inviáveis ou erros de comunicação.

Data 00: Código ilegal

### Mapeamento dos dados reais (Hexadecimais → Decimal)

\* Ao inserir os [dados] em hexadecimais, consulte a seguinte tabela de conversão.

\* O comando Ajustar canal (ma) utiliza um valor hexadecimal de dois bits ([dado]) para selecionar o número do canal.

00 : Passo 0	32 : Passo 50 (Set ID 50)	FE : Passo 254
01 : Passo 1 (Set ID 1)	33 : Passo 51 (Set ID 51)	FF : Passo 255
...	...	...
0A : Passo 10 (Set ID 10)	63 : Passo 99 (Set ID 99)	01 00 : Passo 256
...	...	...
0F : Passo 15 (Set ID 15)	C7 : Passo 199	27 0E : Passo 9998
10 : Passo 16 (Set ID 16)	C8 : Passo 200	27 0F : Passo 9999
...	...	...

\* Os comandos podem funcionar de maneira diferente, dependendo do modelo e sinal.

#### 01. Liga/Desliga (comando: k a)

- ▶ Para controlar o Liga/Desliga do dispositivo.

Transmissão [k][a][ ][Set ID][ ][Data][Cr]

Data 00 : Desligar

Reconhecimento [a][ ][Set ID][ ][OK/NG][Data][x]

- ▶ Para exibir a opção Desligar. (funciona somente se a TV estiver ligada)

Transmissão [k][a][ ][Set ID][ ][FF][Cr]

Reconhecimento [a][ ][Set ID][ ][OK][01][x]

\* Do mesmo modo, se outras funções transmitirem dados 'FF' baseados neste formato, o feedback dos dados de Reconhecimento apresentará o status de cada função.

#### 02. Formato da tela (comando: k c) (Tamanho da imagem principal)

- ▶ Para ajustar o formato da tela. (Tamanho da imagem principal)  
Também é possível ajustar o formato da tela com a função Formato da Tela no Q.MENU. ou no menu IMAGEM.

Transmissão [k][c][ ][Set ID][ ][Data][Cr]

Data 01 : Tela Normal (4:3)	07 : 14:9 (Europa, Colômbia, Oriente Médio, Ásia exceto Coreia do Sul e Japão)
02 : Widescreen (16:9)	09 : * Just Scan
04 : Zoom	0B : Full Wide
05 : Zoom 2 (América Latina exceto Somente Colúmbia)	(Europa, Taiwan, Oriente Médio, Ásia, China, Hong Kong, Colúmbia somente)
06 : Definido pelo Programa/ Original	10 a 1F : Zoom Cinema 1 a 16

Reconhecimento [c][ ][Set ID][ ][OK/NG][Data][x]

\* Usando a entrada do PC, selecione o formato da tela 16:9 ou 4:3.

\* No modo DTV/HDMI/Componente (alta definição), o Just Scan está disponível

\* O modo Tela Cheia pode funcionar de maneira diferente com base no modelo e se ele é totalmente suportado DTV, e parcialmente para ATV.

#### 03. Tela sem áudio (comando: k d)

- ▶ Para ligar/desligar a tela sem áudio.

Transmissão [k][d][ ][Set ID][ ][Data][Cr]

Data 00 : Tela sem áudio desligada (Imagem ligada)  
Tela sem áudio desligada

01 : Tela sem áudio desligada (Imagem desligada)

10 : Tela sem áudio ligada

Reconhecimento [d][ ][Set ID][ ][OK/NG][Data][x]

\* Caso apenas o recurso tela sem áudio ligada esteja selecionado, a TV irá exibir o On Screen Display (OSD). Mas, caso o recurso Tela sem áudio ligada esteja selecionado, a TV não irá exibir o OSD.

#### 04. Sem áudio (comando: k e)

- ▶ Para controlar o ligamento/desligamento do volume.  
Você pode ajustar o mudo com o botão MUDO no controle remoto.

Transmissão [k][e][ ][Set ID][ ][Data][Cr]

Data 00 : Sem áudio ativado (Volume desligado)  
01 : Sem áudio desativado (Volume ligado)

Reconhecimento [e][ ][Set ID][ ][OK/NG][Data][x]

#### 05. Controle de Volume (comando: k f)

- ▶ Para ajustar o volume.  
Também é possível ajustar o volume com os botões de volume no controle remoto.

Transmissão [k][f][ ][Set ID][ ][Data][Cr]

Data Mín.: 00 a Máx.: 64

Reconhecimento [f][ ][Set ID][ ][OK/NG][Data][x]

#### 06. Contraste (comando: k g)

- ▶ Para ajustar o contraste da tela.  
Também é possível ajustar o contraste no menu IMAGEM.

Transmissão [k][g][ ][Set ID][ ][Data][Cr]

Data Mín.: 00 a Máx.: 64

Reconhecimento [g][ ][Set ID][ ][OK/NG][Data][x]

#### 07. Brilho (comando: k h)

- ▶ Para ajustar o brilho da tela.  
Também é possível ajustar o brilho no menu IMAGEM.

Transmissão [k][h][ ][Set ID][ ][Data][Cr]

Data Mín.: 00 a Máx.: 64

Reconhecimento [h][ ][Set ID][ ][OK/NG][Data][x]

## 08. Cor (comando: k i)

- ▶ Para ajustar a cor da tela. Também é possível ajustar a cor no menu IMAGEM.

Transmissão [k][i][ ][Set ID][ ][Data][Cr]

Data Mín.: 00 a Máx.: 64

Reconhecimento [i][ ][Set ID][ ][OK/NG][Data][x]

## 09. Tonalidade (comando: k j)

- ▶ Para ajudar a tonalidade da tela. Também é possível ajustar a tonalidade no menu IMAGEM.

Transmissão [k][j][ ][Set ID][ ][Data][Cr]

Data Vermelho : 00 a Verde : 64

Reconhecimento [j][ ][Set ID][ ][OK/NG][Data][x]

## 10. Nitidez (comando: k k)

- ▶ Para ajudar a nitidez da tela. Também é possível ajustar a nitidez no menu IMAGEM.

Transmissão [k][k][ ][Set ID][ ][Data][Cr]

Data Mín.: 00 a Máx.: 32

Reconhecimento [k][ ][Set ID][ ][OK/NG][Data][x]

## 11. Seleção do OSD (comando: k l)

- ▶ Para ligar/desligar OSD (On Screen Display) ao controlar remotamente.

Transmissão [k][l][ ][Set ID][ ][Data][Cr]

Data 00 : OSD desligado 01 : OSD ligado

Reconhecimento [l][ ][Set ID][ ][OK/NG][Data][x]

## 12. Modo Bloqueio do controle remoto (comando: k m)

- ▶ Para bloquear os controles do painel frontal no monitor e no controle remoto.

Transmissão [k][m][ ][Set ID][ ][Data][Cr]

Data 00 : Bloqueio desligado 01 : Bloqueio ligado

Reconhecimento [m][ ][Set ID][ ][OK/NG][Data][x]

- \* Se você não está usando o controle remoto, use este modo. O bloqueio do controle externo é liberado ao desligar e religar a alimentação principal (desencaixar e reencaixar após 20 a 30 segundos).

- \* No modo de espera (alimentação desligada por temporizador ou comando 'ka', 'mc') e com a tecla de bloqueio acionada, a TV não será ligada pela tecla liga/desliga ou pela tecla IR & Local.

## 13. Balanço (comando: k t)

- ▶ Para ajustar o balanço. Também é possível ajustar o balanço no menu ÁUDIO.

Transmissão [k][t][ ][Set ID][ ][Data][Cr]

Data Mín.: 00 a Máx.: 64

Reconhecimento [t][ ][Set ID][ ][OK/NG][Data][x]

## 14. Temperatura da cor (comando: x u)

- ▶ Para ajustar a temperatura da cor. Também é possível ajustar a temperatura da cor no menu IMAGEM.

Transmissão [x][u][ ][Set ID][ ][Data][Cr]

Data Mín.: 00 a Máx.: 64

Reconhecimento [u][ ][Set ID][ ][OK/NG][Data][x]

## 15. Método ISM (comando: j p) (somente TV de plasma)

- ▶ Para controlar o Método ISM. Também é possível ajustar o Método ISM no menu OPÇÕES.

Transmissão [j][p][ ][Set ID][ ][Data][Cr]

Data : 02: Orbital

08: Normal

20: Limpeza de cor

Reconhecimento [p][ ][Set ID][ ][OK/NG][Data][x]

## 16. Energy Saving (comando: j q)

- ▶ Para reduzir o consumo de energia da TV. Também é possível ajustar o Energy Saving no menu IMAGEM.

Transmissão [j][q][ ][Set ID][ ][Data][Cr]

Data

00 : Desligado

01 : Mínimo

02 : Médio

03 : Máximo

04 : Automático

05 : Vídeo Desligado

- \* (Dependendo do modelo)

Reconhecimento [q][ ][Set ID][ ][OK/NG][Data][x]

## 17. Comando de sintonia (comando: m a)

- \* Este comando pode funcionar de maneira diferente, dependendo do modelo e sinal.
- Para Europa, Oriente Médio, Colômbia, Ásia exceto Coreia do Sul e Japão
- Selecione o canal para o seguinte número físico.

```
Transmissão [m][a][ ][0][ ][Data00][ ][Data01][
][Data02][ ][Data03][ ][Data04][ ][Data05][Cr]
```

- \* Analógico terrestre/cabo

[Data 00][Data 01] Dados do canal

Data 00 : Dados do canal com byte alto

Data 01 : Dados do canal com byte baixo

- 00 00 a 00 C7 (Decimal : 0 ~ 199)

Data 02 : Fonte de entrada (analógico)

- 00 : TV terrestre (ATV)

- 80 : TV a cabo (CATV)

- \* Digital terrestre/cabo/satélite

[Data 00][Data 01]: Dados do canal

Data 00 : Dados do canal alto

Data 01 : Dados do canal baixo

- 00 00 a 27 0F (Decimal : 0 a 9999)

Data 02 : Fonte de entrada (digital)

- 10 : TV terrestre (DTV)

- 20 : Rádio terrestre (rádio)

- 40 : TV por satélite (SDTV)

- 50 : Satélite de rádio (S-Rádio)

- 90 : TV a cabo (CADTV)

- a0 : Rádio por cabo (CA-Rádio)

- \* Exemplos de comando de sintonia:

## 1. Sintonize o canal 10 terrestre analógico (PAL).

Set ID = All = 00

Data 00 a 01 = o dado do canal é 10 = 00 0a

Data 02 = TV terrestre analógica = 00

Resultado = **ma 00 00 0a 00**

## 2. Sintonize o canal 01 terrestre digital (DVB-T).

Set ID = All = 00

Data 00 & 01 = o dado do canal é 1 = 00 01

Data 02 = TV terrestre digital = 10

Resultado = **ma 00 00 01 10**

## 3. Sintonize o canal 1000 por satélite (DVB-S).

Set ID = All = 00

Data 00 & 01 = o dado do canal é 1000 = 03 E8

Data 02 = TV por satélite digital = 40

Resultado = **ma 00 03 E8 40**

```
Reconhecimento [a][ ][Set ID][ ][OK][Data 00][
][Data 01][Data 02][x][a][ ][Set ID][ ][NG][Data 00][x]
```

- Para Coreia do Sul e América do Norte/Latina exceto Colômbia
- Para sintonizar o canal para seguir o número físico/principal/secundário.

```
Transmissão [m][a][ ][0][ ][Data00][ ][Data01][
][Data02][ ][Data03][ ][Data04][ ][Data05][Cr]
```

Os canais digitais possuem um número de canal Físico, Principal e Secundário. O número Físico é o número real do canal digital, O Principal é o número para que o canal possa ser mapeado e o Secundário é o sub-canal. Como o sintonizador ATSC mapeia automaticamente o canal conforme o número Principal ou Secundário, o número Físico não é necessário ao enviar um comando em modo Digital.

- \* Analógico terrestre/cabo

Data 00 : Número físico do canal

- Terrestre (ATV) : 02 a 45 (Decimal : 2 a 69)

- Cabo (CATV) : 01, 0E a 7D (Decimal : 1, 14 a 125)

[Data 01 ~ 04]: Número do canal Principal/Secundário

Data 01 e 02: xx (não importa)

Data 03 e 04: xx (não importa)

Data 05: Fonte de entrada (analógico)

- 00 : TV terrestre (ATV)

- 01 : TV a cabo (CATV)

- \* Digital terrestre/cabo

Data 00 : xx (não importa)

[Data 01][Data 02]: Número do canal Principal

Data 01 : Dados do canal com byte alto

Data 02 : Dados do canal com byte baixo

- 00 01 a 27 0F (Decimal : 1 a 9999)

[Data 03][Data 04]: Número do canal Secundário

Data 03 : Dados do canal com byte alto

Data 04 : Dados do canal com byte baixo

Data 05 : Fonte de entrada (digital)

- 02 : TV aberta (DTV) – Usar número de canal físico

- 06 : TV a cabo (CADTV) – Usar número de canal físico

- 22 : TV aberta (DTV) – Não usar número de canal físico

- 26 : TV a cabo (CADTV) - Não usar número de canal físico

- 46 : TV a cabo (CADTV) – use somente o número de canal principal (canal parte um)

Dois bytes estão disponíveis para cada dado de canal principal e secundário, mas o byte inferior (segundo) normalmente é usado sozinho (o byte superior é 0).

- \* Exemplos de comando de sintonia:

## 1. Sintonize o canal 35 do cabo analógico (NTSC).

Set ID = All = 00

Data 00 = o dado do canal é 35 = 23

Data 01 e 02 = sem principal = 00 00

Data 03 e 04 = sem secundário = 00 00

Data 05 = TV a cabo terrestre analógica = 01

Total = **ma 00 23 00 00 00 01**

## 2. Sintonize o canal 30-3 terrestre digital (ATSC).

Set ID = All = 00  
 Data 00 = não conhece o físico = 00  
 Data 01 & 02 = o principal é 30 = 00 1E  
 Data 03 & 04 = o secundário é 3 = 00 03  
 Data 05 = TV terrestre digital = 22  
 Total = **ma 00 00 00 1E 00 03 22**

Reconhecimento [a][ ][Set ID][ ][OK][Data 00]  
 [Data 01][Data 02][Data 03][Data 04][Data 05]  
 [x][a][ ][Set ID][ ][NG][Data 00][x]

## • Para Japão

- ▶ Para sintonizar o canal para seguir o número físico/principal/secundário.

Transmissão [m][a][ ][0][ ][Data00][ ][Data01]  
 [ ][Data02][ ][Data03][ ][Data04][ ][Data05][Cr]

## \* Digital terrestre/satélite

Data 00: xx (não importa)

[Data 01][Data 02]: Número do canal Principal  
 Data 01: Dados do canal com byte alto  
 Data 02: Dados do canal com byte baixo  
 - 00 01 a 27 0F (Decimal : 1 a 9999)

[Data 03][Data 04]: Número do canal Secundário/  
 Derivado  
 (não importa no satélite)

Data 03: Dados do canal com byte alto  
 Data 04: Dados do canal com byte baixo

Data 05 : Fonte de entrada (digital/satélite para Japão)  
 - 02 : TV terrestre (DTV)  
 - 07 : BS (Satélite de Transmissão)  
 - 08 : CS1 (Satélite de Comunicação 1)  
 - 09 : CS2 (Satélite de Comunicação 2)

## \* Exemplos de comando de sintonia:

1 Sintonize o canal 17-1 terrestre digital (ISDB-T).  
 Set ID = All = 00  
 Data 00 = não conhece o físico = 00  
 Data 01 e 02 = o principal é 17 = 00 11  
 Data 03 e 04 = o secundário/derivado é 1 = 00 01  
 Data 05 = TV terrestre = 02  
 Total = **ma 00 00 00 11 00 01 02**

## 2. Sintonize o canal 30 do BS (ISDB-BS).

Set ID = All = 00  
 Data 00 = não conhece o físico = 00  
 Data 01 e 02 = o principal é 30 30 = 00 1E  
 Data 03 e 04 = não importa = 00 00  
 Data 05 = TV BS digital = 07  
 Total = **ma 00 00 00 1E 00 00 07**

## \* Este recurso varia, dependendo do modelo.

Reconhecimento [a][ ][Set ID][ ][OK][Data 00]  
 [Data 01][Data 02][Data 03][Data 04][Data 05]  
 [x][a][ ][Set ID][ ][NG][Data 00][x]

## 18. Adicionar/Pular programação (comando: m b)

- ▶ Para pular o canal (programa) atual na próxima vez.

Transmissão [m][b][ ][Set ID][ ][Data][Cr]

Data 00 : Excluir(ATSC,ISDB)/ 01 : Adicionar  
 Pular(DVB)

Reconhecimento [b][ ][Set ID][ ][OK/NG][Data][x]

- \* Definir o status do canal salvo como excluir (ATSC, ISDB)/pular (DVB) ou adicionar.

## 19. Chave (comando: m c)

- ▶ Para enviar o código da tecla remota IR.

Transmissão [m][c][ ][Set ID][ ][Data][Cr]

Data Código de tecla - Consulte a p.2.

Ack [c][ ][Set ID][ ][OK/NG][Data][x]

## 20. Controle da luz de fundo (comando: m g)

- Somente TV de LCD/TV de LED
- ▶ Para controlar a luz de fundo.

Transmissão [m][g][ ][Set ID][ ][Data][Cr]

Data Mín.: 00 a Máx.: 64

Reconhecimento [g][ ][Set ID][ ][OK/NG][Data][x]

Control Panel Light (Command: m g)

- Somente TV de plasma
- ▶ Para controlar a iluminação do painel.

Transmissão [m][g][ ][Set ID][ ][Data][Cr]

Data Mín.: 00 a Máx.: 64

Reconhecimento [g][ ][Set ID][ ][OK/NG][Data][x]

21. Seleção de entrada (comando: x b)  
(Entrada da imagem principal)

- ▶ Para selecionar a fonte de entrada da imagem principal.

Transmissão [x][b][ ][Set ID][ ][Data][Cr]

Data

00 : DTV 01 : CADTV  
 02 : Satélite DTV 10 : ATV  
 ISDB-BS (Japão)  
 03 : ISDB-CS1 (Japão)  
 04 : ISDB-CS2 (Japão)  
 11 : CATV



