

MANUEL D'UTILISATION

CLIMATISEUR



Veillez lire ce manuel attentivement avant d'utiliser l'appareil et le garder à portée de main pour pouvoir le consulter en tout temps.

TYPE : CLIMATISEUR PORTABLE (À ONDULEUR)

LP1419IVSM

TABLE DES MATIÈRES

3 CONSIGNES DE SÉCURITÉ

- 3 CONSIGNES DE SÉCURITÉ IMPORTANTES

8 APERÇU DU PRODUIT

- 8 Pièces et composants principaux

9 INSTALLATION

- 9 Données électriques
- 10 Avant d'installer le climatiseur
- 10 Télécommande sans fil
- 11 Préparation pour l'installation
- 11 Choix de l'emplacement d'installation
- 12 Panneau d'évacuation pour fenêtre et extensions
- 13 Installation (Verticale)
- 15 Installation (Horizontale)

17 FONCTIONNEMENT

- 17 Panneau de commande et télécommande
- 18 Élimination de l'accumulation de condensation

19 FONCTIONS INTELLIGENTES

- 19 Application LG ThinQ
- 21 Smart Diagnosis^{MC}

22 ENTRETIEN

- 22 Vidange du réservoir d'eau
- 22 Nettoyage du boîtier
- 22 Nettoyage du filtre à air

23 DÉPANNAGE

- 23 Avant de faire un appel de service
- 23 Sons normaux que vous pouvez entendre

27 GARANTIE

CONSIGNES DE SÉCURITÉ

VEUILLEZ LIRE TOUTES LES CONSIGNES AVANT D'UTILISER L'APPAREIL.

Votre sécurité et la sécurité des autres sont très importantes.

Ce manuel et votre appareil comportent de nombreux messages relatifs à la sécurité. Lisez et respectez toujours toutes les consignes relatives à la sécurité.

Ceci est le symbole d'alerte de sécurité.



Ce symbole vous alerte de dangers potentiels qui peuvent causer la mort ou des blessures. Tous les messages de sécurité seront précédés du symbole d'alerte de sécurité et du terme AVERTISSEMENT ou MISE EN GARDE.

Ces mots signifient :



AVERTISSEMENT

Vous pouvez être tué ou gravement blessé si vous ne suivez pas les consignes.



MISE EN GARDE

Vous pourriez vous blesser ou endommager le produit si vous ne suivez pas les consignes.

Tous les messages relatifs à la sécurité vous indiqueront la nature du danger potentiel, la procédure pour réduire le risque de blessure et ce qui peut se produire si vous ne suivez pas les consignes.

Les symboles sont affichés sur les unités.



A2L Ce symbole indique que cet appareil utilise un réfrigérant inflammable. Si le réfrigérant fuit et est exposé à une source d'allumage externe, cela présente un risque d'incendie.



Ce symbole indique que le manuel d'utilisation doit être lu attentivement.



Ce symbole indique qu'un technicien d'entretien devrait manipuler cet équipement en se reportant au manuel d'installation.



Ce symbole indique que de l'information est disponible, par exemple le manuel d'utilisation ou le manuel d'installation.

CONSIGNES DE SÉCURITÉ IMPORTANTES



AVERTISSEMENT

Pour réduire les risques d'explosion, d'incendie, de décès, de décharge électrique, de brûlure ou de blessures corporelles lors de l'utilisation de cet appareil, suivez les précautions de base, y compris ce qui suit :

INSTALLATION

- Avant d'être utilisé, l'appareil doit être installé correctement, conformément aux consignes données dans ce manuel.
- Contactez un technicien autorisé pour la réparation ou l'entretien de cet appareil.
- Contactez un installateur pour procéder à l'installation de cet appareil.

- Tout remplacement du cordon d'alimentation doit obligatoirement être effectué par un technicien autorisé utilisant seulement des pièces de rechange d'origine.
- Les travaux d'installation doivent être effectués conformément au Code national de l'électricité par des techniciens qualifiés et autorisés seulement.
- Branchez l'appareil sur un circuit d'alimentation de puissance nominale adéquate et correctement protégé et dimensionné pour éviter une surcharge électrique.
- Branchez toujours l'appareil dans une prise électrique mise à la terre.
- Ne coupez ou n'enlevez jamais la troisième broche (mise à la terre) du cordon d'alimentation.
- Lorsque vous installez ou déplacez l'appareil, évitez de pincer, d'écraser ou d'endommager le cordon d'alimentation.
- Branchez la fiche d'alimentation correctement.
- Ne modifiez pas ou ne prolongez pas le cordon d'alimentation.
- Ne démarrez pas ou n'arrêtez pas l'appareil en branchant ou en débranchant le cordon d'alimentation.
- Si le cordon d'alimentation ou la fiche d'alimentation sont endommagés, faites-les remplacer par un technicien autorisé utilisant des pièces de rechange autorisées.
- Utilisez un circuit dédié.
- N'essayez pas de démonter ou de modifier l'appareil.
- Veuillez suivre toutes les procédures de sécurité recommandées par l'industrie, ce qui inclut le port de lunettes de sécurité et de gants longs.
- Soyez prudent lorsque vous déballez et que vous installez l'appareil. Ses arêtes peuvent être tranchantes.
- Débranchez le cordon d'alimentation ou coupez le disjoncteur avant l'installation ou l'entretien de l'appareil.
- Gardez les matériaux d'emballage hors de la portée des enfants. Ces matériaux peuvent présenter un risque de suffocation pour les enfants.
- Entrez et installez l'appareil dans un endroit où il ne sera pas exposé au gel ou aux intempéries.
- N'entrez pas et n'utilisez pas d'essence ou d'autres gaz et liquides inflammables à proximité de cet appareil ou de tout autre électroménager.
- N'installez pas l'unité dans des atmosphères potentiellement explosives.
- Les matériaux, le tracé et l'installation des tuyaux doivent être protégés contre les dommages physiques pendant le fonctionnement et l'entretien, et être conformes aux normes et codes nationaux et locaux, tels que ASHRAE 15, IAPMO Uniform Mechanical Code, ICC International Mechanical Code, ou CSA B52. Tous les joints de champ doivent être accessibles pour inspection avant d'être recouverts ou enfermés.
- Afin d'éviter tout risque de réarmement accidentel du disjoncteur thermique, cet appareil ne doit pas être alimenté par un dispositif de commutation externe, tel qu'une minuterie, ni être connecté à un circuit qui est régulièrement mis sous tension et hors tension par le service public.

FUNCTIONNEMENT

- N'utilisez cet appareil qu'aux fins prévues.
- N'essayez jamais de faire fonctionner cet appareil s'il est endommagé, défectueux, partiellement démonté ou si des pièces sont manquantes ou brisées, notamment si le cordon d'alimentation ou la fiche sont endommagés.
- Réparez ou remplacez immédiatement tout cordon d'alimentation qui s'effiloche ou qui est autrement endommagé. N'utilisez pas un cordon qui présente des fissures ou des traces d'abrasion sur sa longueur ou aux extrémités.
- Ne faites pas passer le cordon d'alimentation sous des tapis ou des matelas où on pourrait marcher dessus et l'endommager.
- Évitez que le cordon d'alimentation se retrouve sous des objets lourds tels que des tables ou des chaises.
- Ne placez pas le cordon d'alimentation près d'une source de chaleur.
- N'utilisez pas d'adaptateur et ne branchez pas l'appareil dans une prise de courant commune.
- Ne modifiez pas les commandes.

- Si vous entendez un son étrange ou si vous détectez une odeur de produit chimique, de brûlé ou de fumée provenant de l'appareil, débranchez-le immédiatement et communiquez avec le centre d'information à la clientèle de LG Electronics.
- Ne débranchez jamais l'appareil en tirant sur le cordon d'alimentation. Tenez toujours la fiche fermement pour la retirer de la prise.
- Ne saisissez pas le cordon d'alimentation ou ne touchez pas aux commandes de l'appareil si vos mains sont mouillées.
- Le climatiseur n'est pas conçu pour être utilisé sans surveillance par de jeunes enfants ou des personnes handicapées.
- Surveillez les jeunes enfants pour qu'ils ne jouent pas avec le climatiseur.
- En cas d'infiltration d'eau dans l'appareil, coupez l'alimentation du circuit principal, puis débranchez l'appareil et communiquez avec un centre de service.
- Si le produit a été immergé, communiquez avec le centre d'information à la clientèle de LG Electronics pour obtenir des instructions avant de reprendre l'utilisation.
- Débranchez l'appareil lorsqu'il n'est pas utilisé pendant de longues périodes.
- Débranchez l'appareil avant de le nettoyer.
- En cas de fuite de gaz (gaz propane, etc.), n'utilisez pas ce produit ni tout autre appareil. Ouvrez une fenêtre ou une porte pour faire aérer la zone immédiatement.
- Cet appareil n'est pas destiné à être utilisé par des personnes (y compris des enfants) ayant des capacités physiques, sensorielles ou mentales réduites, ou un manque d'expérience et de connaissances, à moins d'être sous surveillance ou d'avoir reçu des instructions concernant l'utilisation de l'appareil de la part d'une personne responsable de leur sécurité.
- Pour nettoyer l'intérieur, communiquer avec le centre d'information à la clientèle de LG ou un détaillant agréé. L'utilisation de détergents agressifs peut provoquer de la corrosion ou des dommages à l'unité.
- N'utilisez pas de détergent à base de solvant sur le produit. L'utilisation d'un tel produit peut entraîner des dommages ou de la corrosion, le bris de l'appareil, une décharge électrique ou un incendie.
- Ne pas démarrer/arrêter le fonctionnement en branchant/débranchant le cordon d'alimentation.

INSTRUCTIONS DE MISE À LA TERRE

- Le cordon d'alimentation de cet appareil est doté d'une fiche à trois broches (mise à la terre). Utilisez-le avec une prise murale standard à trois fentes (mise à la terre) afin de réduire les risques de décharge électrique. Le client doit faire vérifier la prise murale et le circuit par un électricien qualifié pour s'assurer que la prise murale est correctement mise à la terre.
- NE COUPEZ PAS OU N'ENLEVEZ PAS LA TROISIÈME BROCHE (MISE À LA TERRE) DU CORDON D'ALIMENTATION.**
- Si l'appareil est débranché occasionnellement : en raison des risques potentiels pour la sécurité, nous déconseillons fortement l'utilisation d'une fiche d'adaptation. Cependant, si vous souhaitez utiliser un adaptateur, un BRANCHEMENT TEMPORAIRE peut être effectué. Utilisez un adaptateur homologué UL, vendu dans la plupart des quincailleries locales. La grande fente de l'adaptateur doit être alignée avec la grande fente de la prise murale pour respecter la polarité lors du branchement.
 - La fixation de la borne de mise à la terre de l'adaptateur à la vis du couvercle de la prise murale ne met pas l'appareil à la terre, à moins que la vis du couvercle soit faite de métal, qu'elle ne soit pas isolée et que la prise murale soit mise à la terre par l'entremise du câblage du domicile. Le client doit faire vérifier le circuit par un électricien qualifié pour s'assurer que la prise murale est correctement mise à la terre.
 - Débranchez le cordon d'alimentation de l'adaptateur en les tenant chacun par une main. Sinon, la borne de mise à la terre de l'adaptateur pourrait se briser. N'utilisez pas l'appareil si la fiche d'adaptation est brisée.
 - Si l'appareil est souvent débranché : n'utilisez pas de fiche d'adaptation dans ces situations. Le fait de débrancher le cordon d'alimentation fréquemment peut éventuellement entraîner la rupture de la borne de mise à la terre. La prise murale doit plutôt être remplacée par une prise à trois fentes (mise à la terre).

MISE EN GARDE

Afin de réduire les risques de blessures corporelles mineures ou modérées, de dysfonctionnement ou de dommages au produit ou aux biens lors de l'utilisation de cet appareil, respectez les précautions de base qui suivent :

INSTALLATION

- Lorsque vous installez l'appareil, veillez à ce que l'air évacué ou la condensation n'endommage pas les biens se trouvant à proximité.
- Suivez les consignes d'installation à la lettre pour éviter les vibrations excessives ou les fuites d'eau.
- Portez des gants et soyez prudent lors du déballage et de l'installation de l'appareil. Les vis ou les bords tranchants peuvent provoquer des blessures.
- Lors de l'installation ou du déplacement de l'appareil, veillez à ne pas pincer, écraser ou endommager le cordon d'alimentation.
- Les ouvertures de soufflage et de reprise d'air dans le corps de l'appareil peuvent être installées dans des zones ouvertes telles que les faux-plafonds qui ne sont pas utilisés comme pléniums de reprise d'air, à condition que l'air conditionné ne communique pas directement avec l'air du faux-plafond.

FONCTIONNEMENT

- Cet appareil n'est pas destiné à être utilisé comme un système de réfrigération de précision. Ne l'utilisez pas à des fins telles que pour prendre soin d'animaux domestiques, conserver des aliments ou entretenir des machines de précision ou des œuvres d'art.
- Lorsque vous installez ou déplacez l'appareil, évitez de pincer, d'écraser ou d'endommager le cordon d'alimentation.
- Assurez-vous que l'entrée et la sortie d'air ne sont pas obstruées.
- Utilisez un chiffon doux pour nettoyer l'appareil. N'utilisez pas de cires, de diluants ou de détergents puissants.
- Ne montez pas sur l'appareil et ne placez pas d'objets lourds sur le dessus de l'appareil.
- Ne faites pas fonctionner l'appareil si le filtre n'est pas correctement installé.
- Ne buvez pas l'eau vidangée de l'appareil.
- Assurez-vous d'avoir une ventilation suffisante lorsque le climatiseur et un appareil de chauffage tel qu'un radiateur sont utilisés simultanément.
- Le fait d'être exposé à un débit d'air direct pendant une période prolongée peut être dangereux pour votre santé.
- Retirez les piles de la télécommande si vous ne l'utilisez pas pendant une période prolongée.
- Ne mélangez jamais différents types de piles et n'utilisez pas conjointement des piles usées et des piles neuves dans la télécommande.
- Cessez d'utiliser la télécommande s'il y a une fuite de liquide dans la pile. Si vos vêtements ou votre peau sont exposés au liquide de la pile qui fuit, lavez-les avec de l'eau propre.
- Si le liquide de la pile qui fuit a été avalé, rincez soigneusement l'intérieur de la bouche et consultez un médecin.
- Ne rechargez pas et ne démontez pas les piles.

ENTRETIEN

- Nettoyez le filtre toutes les deux semaines.
- Ne touchez jamais les pièces métalliques du climatiseur lorsque vous retirez le filtre à air.
- N'utilisez jamais de nettoyants ou de solvants puissants lors du nettoyage du climatiseur et ne vaporisez pas d'eau. Utilisez un chiffon doux.
- Utilisez un chiffon doux pour nettoyer l'appareil. N'utilisez pas de cires, de diluants ou de détergents agressifs.

RÉFRIGÉRANT (DE TYPE R32 SEULEMENT)



A2L AVERTISSEMENTS

- N'essayez jamais d'accélérer le processus de dégivrage ou de nettoyage d'une manière différente de celles recommandées par le fabricant.
- L'appareil doit être entreposé dans une pièce qui ne renferme pas de sources d'inflammation fonctionnant en continu (par exemple : flammes nues, appareil au gaz ou radiateur électrique).
- Veillez à ne pas percer ou brûler l'appareil. Gardez à l'esprit que les réfrigérants inflammables n'ont pas forcément d'odeur.
- L'installation de la tuyauterie doit être réduite au minimum.
- Les réglementations nationales en matière de gaz doivent être respectées.
- Les connexions mécaniques doivent être accessibles à des fins d'entretien.
- L'appareil doit être stocké dans un endroit bien ventilé où la taille de la pièce correspond à la zone de la pièce spécifiée pour le fonctionnement.



MISES EN GARDE

- Cet appareil contient du réfrigérant inflammable et comporte des précautions de sécurité spéciales qui ne sont normalement pas associées aux appareils plus anciens. Veuillez suivre toutes les précautions et recommandations.
 - Soyez prudent lors de la manipulation et évitez d'endommager l'appareil. Ne percez aucun trou dans l'appareil pour quelque raison que ce soit. Cela peut endommager l'appareil et empêcher le refroidissement.
 - L'entretien et le nettoyage de l'appareil doivent être effectués par du personnel qualifié. Le fait de ne pas nettoyer correctement l'appareil peut endommager le système de réfrigération ou le système électrique.
 - Assurez-vous que toutes les ouvertures de circulation d'air et de ventilation ne sont pas obstruées.
 - L'entretien doit seulement être effectué par des techniciens correctement formés et certifiés relativement à l'utilisation de réfrigérants inflammables. Tout entretien effectué par des réparateurs ou des particuliers non autorisés annulera toutes les garanties.
 - N'entreposez pas l'appareil dans une pièce où se trouvent des appareils à flamme nue tels que des chauffe-eau au gaz ou des chaudières. Éloignez-le aussi des radiateurs électriques. Les appareils endommagés doivent être réparés avant d'être entreposés.
 - Toute personne amenée à travailler sur un circuit de réfrigération ou à s'y introduire doit être titulaire d'un certificat en cours de validité délivré par une autorité d'évaluation accréditée par l'industrie, qui atteste de sa capacité à manipuler des réfrigérants en toute sécurité conformément à une spécification d'évaluation reconnue par l'industrie.
 - L'entretien ne doit être effectué que selon les recommandations du fabricant de l'équipement. L'entretien et les réparations nécessitant l'assistance d'autres personnes qualifiées doivent être effectués sous la surveillance de la personne compétente en matière d'utilisation de réfrigérants inflammables.
 - L'appareil doit être stocké de manière à éviter tout dommage mécanique.
 - Des consignes d'élimination particulières s'appliquent au frigorigène et à l'agent gonflant d'isolation utilisés dans l'appareil. Contactez un agent de service ou une autre personne qualifiée possédant ce type de compétence avant d'éliminer ces produits.

CONSERVEZ CES CONSIGNES.

APERÇU DU PRODUIT

Pièces et composants principaux

1 SORTIE D'AIR

L'orifice de décharge d'air à lames ajustable s'ouvre automatiquement lorsque le climatiseur est mis sous tension et se ferme lorsqu'il est mis hors tension. Il peut également être réglé pour osciller et distribuer l'air de façon plus uniforme dans la pièce.

2 PANNEAU DE COMMANDE ET ÉCRAN

L'écran numérique facilement lisible affiche la température réglée et les voyants lumineux indiquent le mode de fonctionnement. Vous n'avez qu'à appuyer sur les boutons pour modifier les réglages rapidement et facilement.

3 ROULETTES PIVOTANTES

Les roulettes pivotantes vous permettent de déplacer facilement le climatiseur sur la plupart des surfaces de plancher.

4 POIGNÉES INTÉGRÉES

Les poignées intégrées offrent une prise efficace lorsque vous soulevez le climatiseur.

5 TÉLÉCOMMANDE

La télécommande vous permet de régler la température et d'utiliser la plupart des fonctionnalités du climatiseur à l'autre bout de la pièce.

6 ORIFICE DE FUITE INFÉRIEUR

Avant de déplacer le climatiseur, vidangez l'eau du réservoir interne à l'aide de l'orifice de fuite.

7 FILTRE À AIR

8 TUYAU ET DIFFUSEUR

Utilisez le diffuseur et le tuyau pour raccorder le climatiseur à la trousse d'installation pour fenêtre et évacuer l'air extrait à l'extérieur.

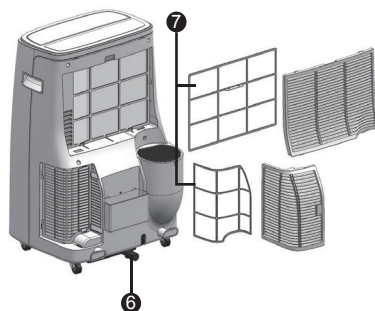
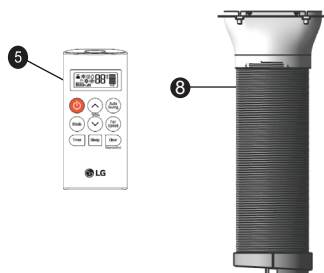
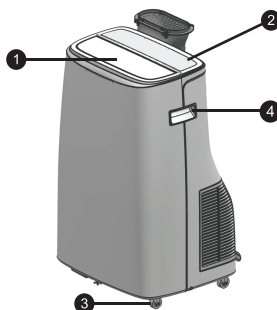



INSTALLATION

Données électriques

Le cordon d'alimentation peut être doté d'un dispositif d'interruption du courant. Les boutons **TEST** et **RESET** (réinitialisation) sont situés sur le boîtier de la prise. L'appareil doit être testé périodiquement en appuyant d'abord sur le bouton **TEST**, puis sur le bouton **RESET** (réinitialisation). Si le bouton **TEST** ne se déclenche pas ou si le bouton **RESET** (réinitialisation) ne reste pas enclenché, cessez d'utiliser le climatiseur et contactez un technicien qualifié.

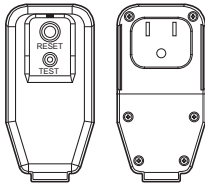
Pour une prise murale de 120 V



Utilisez une prise murale	Alimentation
 Prise mise à la terre standard de 120 V à 3 fils d'une valeur nominale de 15 A / 120 V c.a. / 60 Hz	Utilisez 15 A, un fusible temporisé ou un disjoncteur de 15 A.

REMARQUE

- L'élément peut varier selon le modèle.

⚠ AVERTISSEMENTS

- Cet appareil doit être installé conformément au Code national de l'électricité.
- L'utilisation de rallonges pourrait entraîner des blessures graves ou la mort.
 - N'utilisez pas de rallonge avec ce climatiseur portable.
 - N'utilisez pas de parasurtenseurs ou d'adaptateurs multiprises avec ce climatiseur portable.
- N'appuyez jamais sur le bouton TEST pendant le fonctionnement. Cela pourrait endommager la fiche.
 - Ne retirez pas, ne modifiez pas ou n'immergez pas cette prise. Si l'appareil se déclenche, la cause doit être corrigée avant toute nouvelle utilisation.

⚠ MISE EN GARDE

- Les conducteurs à l'intérieur de ce cordon sont entourés d'écrans de protection qui surveillent le courant de fuite. Ces écrans ne sont pas mis à la terre. Vérifiez régulièrement si le cordon est endommagé. N'utilisez pas cet appareil si les écrans sont à découvert. Évitez tout risque de décharge électrique. L'utilisateur ne peut faire lui-même l'entretien de cet appareil. N'ouvrez pas la partie scellée inviolable. Cela aura pour effet d'annuler toutes les garanties associées à l'appareil et à son rendement. Ce dispositif n'est pas destiné à être utilisé comme interrupteur Marche/Arrêt.

Avant d'installer le climatiseur

PRÉPARATION POUR LE FONCTIONNEMENT

Reportez-vous aux « Instructions d'installation » fournies dans le présent manuel avant d'utiliser le climatiseur. Une fois que le climatiseur est correctement assemblé et installé :

- 1 Branchez le cordon d'alimentation dans une prise électrique dédiée et correctement mise à la terre. Ne branchez pas d'autres appareils dans la même prise, sans quoi vous pourriez la surcharger et risquer de causer un incendie.
- 2 Assurez-vous que le climatiseur et le cordon sont placés à un endroit où personne ne risque d'y trébucher et où la ventilation est adéquate. Ne placez pas l'appareil près de meubles ou d'objets qui pourraient obstruer les ouvertures de ventilation.
- 3 Assurez-vous que tout objet pouvant être soufflé ou endommagé par le débit d'air provenant du ventilateur est hors de la trajectoire du débit d'air.

IMPORTANT :

- Ne restez pas dans le débit d'air direct du climatiseur pendant des périodes prolongées.
- Lorsque l'appareil est utilisé en même temps qu'un poêle, un foyer ou d'autres appareils de combustion, assurez-vous que l'apport d'air frais est suffisant dans la pièce. N'utilisez pas l'appareil en même temps que de tels types de dispositifs si vous vous trouvez dans un espace clos.
- Ce climatiseur est destiné à une utilisation domestique et vise à fournir une solution de confort au consommateur. Ne l'utilisez pas comme système de régulation climatique de précision, ou à des fins telles que pour refroidir des instruments de précision, conserver des aliments, prendre soin d'animaux domestiques et de plantes, conserver des œuvres d'art, etc. Ceux-ci pourraient être blessés ou endommagés.
- Ne pliez pas le tuyau vers le bas lorsque la trousse d'installation pour fenêtre n'est pas mise en place. Cela peut entraîner le dysfonctionnement du climatiseur ou une détérioration de son rendement.

DÉBALLAGE DU CLIMATISEUR

Retirez et rangez les matériaux d'emballage en vue de les réutiliser.

Retirez tous les rubans adhésifs avant d'utiliser le climatiseur. Si le ruban laisse des résidus de colle, appliquez une petite quantité de savon à vaisselle liquide sur les résidus et essuyez à l'aide d'un chiffon humide. N'utilisez PAS d'instruments tranchants, d'alcool, de diluants ou de nettoyants abrasifs pour enlever les résidus de colle. De tels produits pourraient endommager le fini de l'appareil.

TEMPÉRATURE DE FONCTIONNEMENT

Refroidissement : 70 °F (21 °C) - 95 °F (35 °C), 45 %RH - 78 %RH

Télécommande sans fil

Insertion des piles

Si l'écran d'affichage de la télécommande commence à s'estomper, remplacez les piles. Insérez les piles AAA (1,5 V) avant d'utiliser la télécommande.

- 1 Retirez le couvercle à l'arrière de la télécommande.

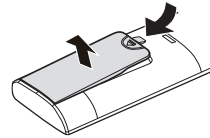

- 2 Insérez les nouvelles piles et assurez-vous que les bornes + et - des piles sont correctement orientées.

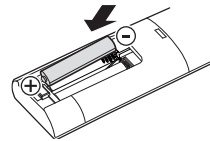









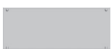

REMARQUE

- Des piles neuves pour la télécommande sont fournies avec le climatiseur.
- N'utilisez pas de piles rechargeables. Assurez-vous que les piles sont neuves.
- Pour éviter que les piles se déchargent, retirez-les de la télécommande si le climatiseur n'est pas utilisé pendant une période prolongée.
- Éloignez la télécommande des endroits extrêmement chauds ou humides.
- Pour conserver un fonctionnement optimal de la télécommande, le capteur de télécommande ne doit pas être exposé directement à la lumière du soleil.
- La télécommande ne fonctionnera pas correctement si l'appareil est exposé directement à la lumière ou s'il y a des obstacles entre la télécommande et le climatiseur.

PRÉPARATION POUR L'INSTALLATION

Matériel d'installation de base fourni

Forme	Dénomination des pièces	Forme	Dénomination des pièces
	Tuyau		Isolation de la plaque de montage (x2)
	Plaque de montage de base (58 cm, 1 pièce)		Isolation de l'écart de fenêtre (x1)
	Plaque de montage d'extension (40 cm, 1 pièce)		Clips de fixation (x2)
	Plaque de montage d'extension (58 cm, 1 pièce)		Supports de sécurité (x2)
	Vis de plaque de montage (x4)		Vis de support (x2)
	Joints d'étanchéité en mousse courts et adhésifs (x2)		

Étiquettes facultatives en français

L





Verrouiller ↔ Déverrouiller
MEZ67687203

M

Intérieur
MEZ67687203

※ Apposer les étiquettes L et M sur le panneau A si nécessaire.
 Anglais : Lock/Unlock, Indoor
 Français : Verrouiller/Déverrouiller, Intérieur

Outils d'installation

Forme	Dénomination des pièces	Forme	Dénomination des pièces
	⊕ Tournevis cruciforme		Perceuse électrique, Ø 3mm lame de forage
	Mètre cutter		Ruban adhésif en toile « sans résidus »

* Les outils d'installation ne sont pas inclus avec le produit.

CHOIX DE L'EMPLACEMENT D'INSTALLATION

- 1 Installez l'appareil sur un plancher de niveau.
- 2 Pour obtenir des résultats optimaux, laissez un espace d'au moins 50 cm de chaque côté de l'appareil pour assurer une bonne circulation d'air.
- 3 Placez l'appareil près d'une fenêtre. Le tuyau et le diffuseur serviront à raccorder le climatiseur à la trousse d'installation pour fenêtre pour évacuer l'air extrait à l'extérieur.

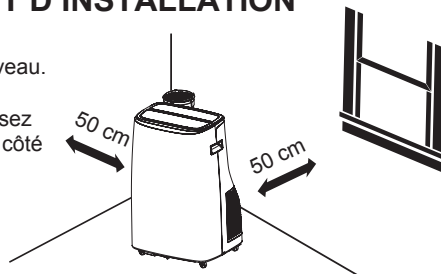

REMARQUE

Après l'installation, la longueur du boyau doit être d'environ 90 cm ou moins pour offrir des résultats optimaux.

PANNEAU D'ÉVACUATION POUR FENÊTRE ET EXTENSIONS

La trousse d'installation pour fenêtre vous permet d'installer le climatiseur dans la plupart des fenêtres coulissantes verticales d'une largeur de 58 cm à 153 cm, ou dans les fenêtres coulissantes horizontales d'une hauteur de 58 cm à 153 cm.

Panneau	A (58 cm)	B (40 cm)	C (58 cm)	Figure
Ouverture de fenêtre				
58 cm	√			a
59,5 cm à 96,5 cm	√	√		b
99 cm à 114,5 cm	√		√	c
117 cm à 153 cm	√	√	√	d

1. Si l'ouverture de fenêtre est inférieure à 58 cm, découpez le panneau A de manière à ce qu'il corresponde aux dimensions de l'ouverture.
2. Si l'ouverture de fenêtre est plus grande, assemblez les panneaux et ajustez-les de manière à ce qu'ils correspondent aux dimensions de l'ouverture de fenêtre. Utilisez les Vis de plaque de montage (incluses) pour assembler les panneaux à la longueur adéquate.

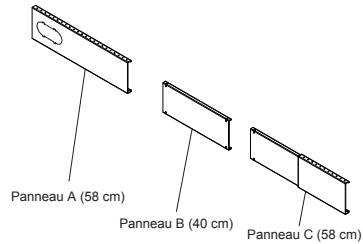

1 panneau d'évacuation pour fenêtre 2 Panneaux d'extension

Trousse d'installation pour fenêtre (comprend 1 panneau d'évacuation pour fenêtre et 2 panneaux d'extension)

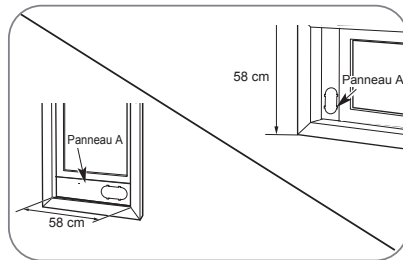
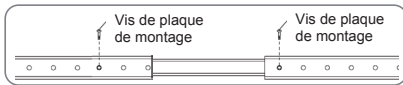

Si l'ouverture de fenêtre est de 58 cm, utilisez uniquement le panneau d'évacuation pour fenêtre (panneau A).

Figure a

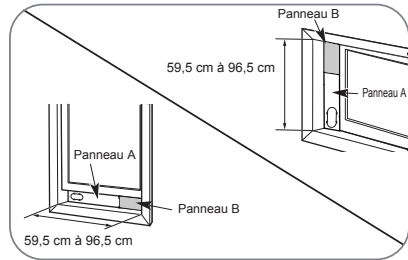

Si l'ouverture de fenêtre est de 59,5 cm à 96,5 cm, utilisez le panneau d'évacuation pour fenêtre (panneau A) et le panneau d'extension (panneau B).

Figure b

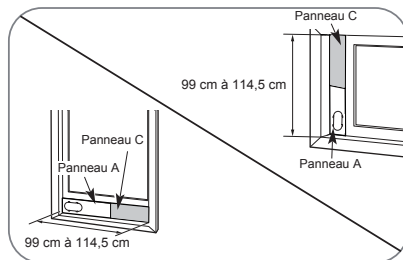

Si l'ouverture de fenêtre est de 99 cm à 114,5 cm, utilisez le panneau d'évacuation pour fenêtre (panneau A) et le panneau d'extension (panneau C).

Fig. c

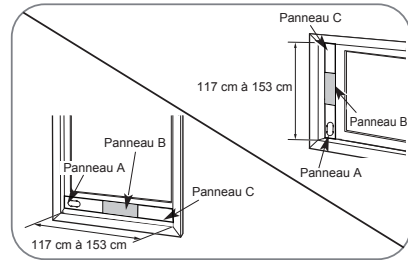

Si l'ouverture de fenêtre est de 117 cm à 153 cm, utilisez le panneau d'évacuation pour fenêtre (panneau A) et les deux panneaux d'extension (panneaux B et C).

Fig. d

INSTALLATION (VERTICALE)

1 Insertion de l'Assemblage du Panneau

- ① Montez les clips de fixation du châssis aux deux extrémités de la plaque de montage.

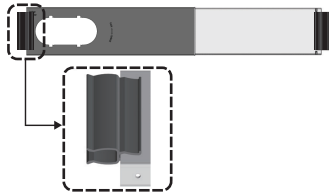

- ② Après avoir ajusté la longueur de la plaque de montage à la hauteur du châssis, insérez le clip dans le rebord de la fenêtre.

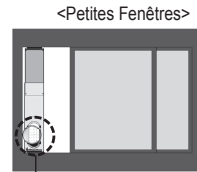

- ③ Fixez les vis de la plaque de montage dans les trous de montage des deux côtés de la plaque de montage.

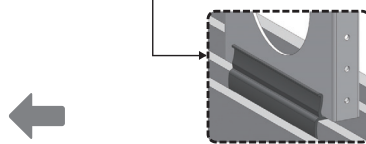

* Reportez-vous à la **<Positionnement du tuyau de ventilation>** pour régler la position de sortie du tuyau.

* Si les trous de fixation des vis ne correspondent pas, utilisez une perceuse électrique pour percer les trous (3 mm) dans la plaque de montage extérieure conformément aux trous de vis intérieurs.

2 Connecting Vent Hose

- ① Insérez le tuyau dans la rainure dans le sens d'insertion.

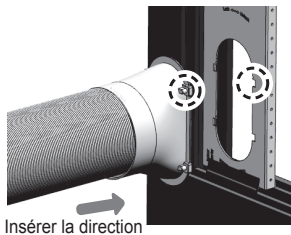

- ② Poussez le tuyau dans le sens de l'assemblage pour l'assembler avec la plaque de montage.

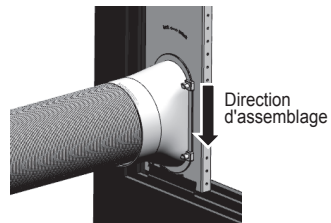

3 Fixation de joints d'étanchéité en mousse

- ① Coupez l'isolant de la plaque de montage à la longueur du châssis et insérez-la des deux côtés de la plaque de montage.

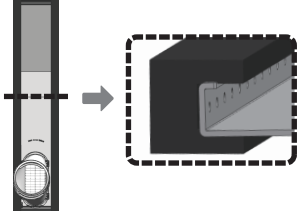

- ② Déplacez la plaque de montage à l'extrémité du châssis, fermez la fenêtre et fixez-la avec le support de sécurité.

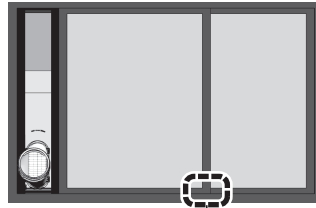

- ③ Coupez l'isolant de la fenêtre à la longueur de la fenêtre et insérez-le dans la fenêtre.

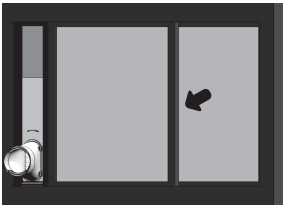

⚠ ATTENTION

Assurez-vous d'installer le support de fixation de fenêtre pour empêcher la fenêtre de s'ouvrir à l'extérieur.

4 Positionnement du tuyau de ventilation

Pour de meilleurs résultats, gardez le tuyau de ventilation aussi court et droit que possible. Cependant, façonnez l'extrémité du diffuseur du tuyau d'évent en forme de U inversé juste à l'intérieur de la fenêtre pour permettre à toute pluie ou condensation de s'écouler par la fenêtre.

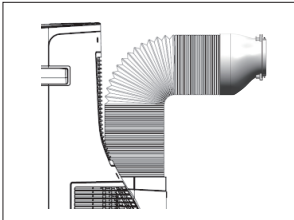

<Meilleur positionnement>

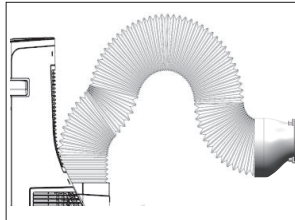

<Forme en U inversé>

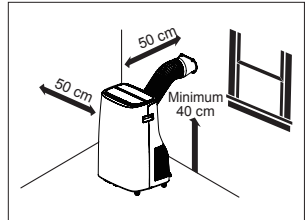

<Position d'installation correcte>

INSTALLATION (HORIZONTALE)

1 Fixation de joints d'étanchéité en mousse

Coupez l'isolation de la plaque de montage à la longueur du châssis et insérez-la des deux côtés de la plaque de montage. (La fixation des joints d'étanchéité en mousse sur le panneau plutôt que sur le châssis et le châssis de la fenêtre facilite le nettoyage lors du retrait du panneau.)

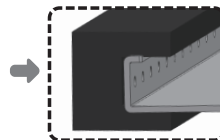

- **REMARQUE:** Veillez à ne pas obstruer les trous de drainage dans le seuil extérieur. Si nécessaire, découpez les fentes dans le joint en mousse pour permettre à toute humidité de s'écouler des drains du rebord de la fenêtre.

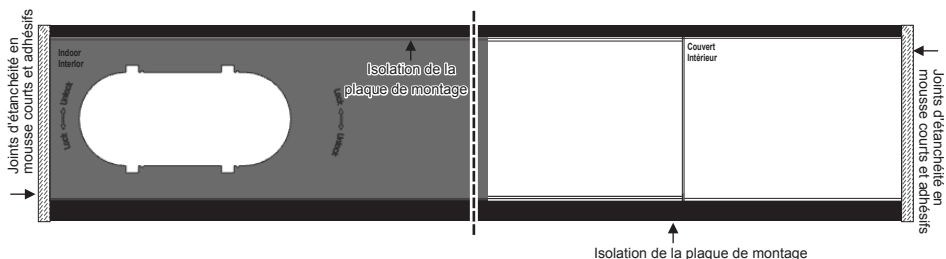

2 Insertion de l'Assemblage du Panneau

Insérez l'assemblage du panneau dans le profilé inférieur du châssis comme à l'étape 2. Soyez prudent lors de l'installation de l'ensemble, qui s'intégrera désormais très étroitement dans l'ouverture.

Fermez bien le volet contre le haut de l'assemblage du panneau. Pour un joint plus serré, utilisez du ruban adhésif "sans résidu" (non inclus) pour sceller tout espace autour du panneau installé.

- Si nécessaire, installez le support de sécurité inclus avec une vis de support.

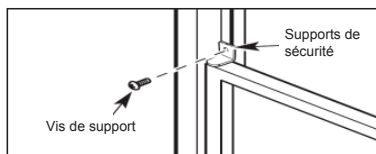
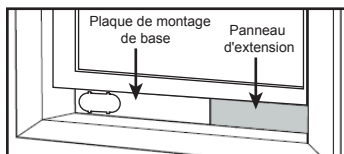

3 Combler l'écart entre les ceintures

Mesurez et coupez l'isolant d'écart de fenêtre inclus pour l'adapter à l'ouverture de la fenêtre. Rentrez-le entre les fenêtres pour empêcher l'air et les insectes de pénétrer dans la pièce.

- ☞ **Conseil:** For a tighter seal, use "no residue" duct tape to seal the gap between the sashes.

4 Raccorder le tuyau d'évent

Alignez les languettes à l'extrémité du diffuseur du tuyau d'évent sur les fentes de l'ouverture de l'assemblage du panneau. Insérez le diffuseur et faites-le pivoter pour le verrouiller en place.

- S'il est déconnecté, reconnectez l'autre extrémité du tuyau de ventilation au produit en insérant le tuyau de ventilation dans le produit avec la bague de montage tournée vers l'extérieur. Si le tuyau ne s'enclenche pas en place, faites-le pivoter légèrement de façon à aligner les 2 lignes à l'avant.

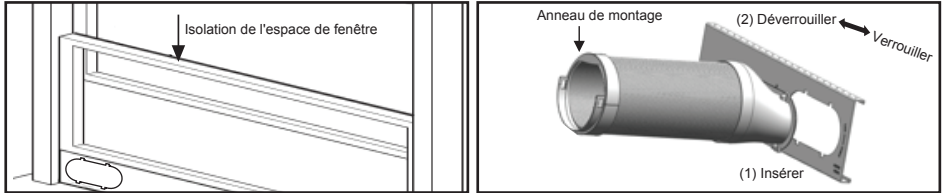

5 Positionnement du tuyau de ventilation

Pour de meilleurs résultats, gardez le tuyau de ventilation aussi court et droit que possible. Cependant, façonnez l'extrémité du diffuseur du tuyau d'évent en forme de U inversé juste à l'intérieur de la fenêtre pour permettre à toute pluie ou condensation de s'écouler par la fenêtre.

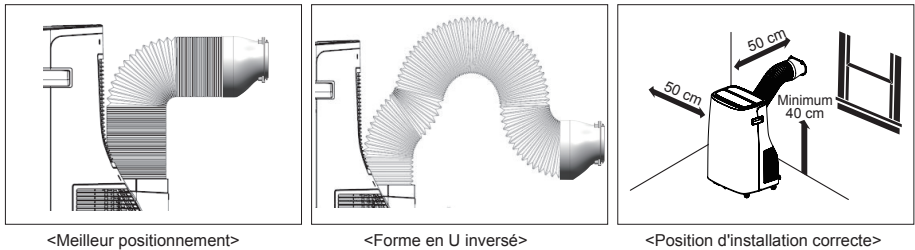

<Meilleur positionnement>

<Forme en U inversé>

<Position d'installation correcte>

FONCTIONNEMENT

Panneau de commande et télécommande

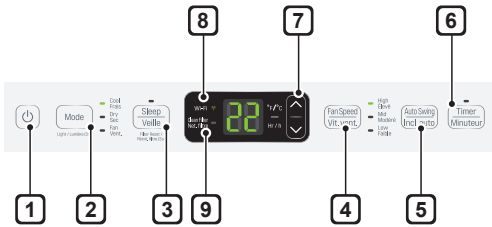

Télécommande

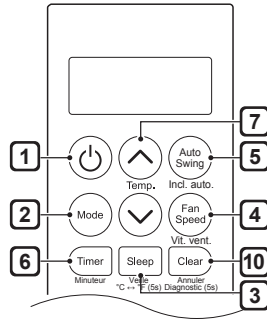

1 Alimentation (⏻)

Appuyez sur ce bouton pour allumer ou éteindre le climatiseur.

2 Mode de fonctionnement

Appuyez sur le bouton **Mode** pour faire défiler les trois types de fonctionnement du climatiseur: **Frais / Sec / Ventilateur**.

Frais – Ce mode est idéal lors des journées chaudes pour refroidir et déshumidifier la pièce rapidement. Utilisez les boutons \wedge / \vee pour régler la température ambiante désirée et utilisez le bouton **Vitesse du ventilateur** pour régler la vitesse de circulation du ventilateur.

Sec – Ce mode est idéal pour les jours pluvieux et humides afin de déshumidifier la pièce plutôt que de la refroidir considérablement. L'humidité est évacuée de la pièce par l'action combinée du fonctionnement du compresseur et de la vitesse du ventilateur réglée sur Faible. Le compresseur et le ventilateur s'éteignent une fois que la température réglée est atteinte. La vitesse du ventilateur ne peut pas être réglée en mode Sec.

Ventilateur – Dans ce mode, le ventilateur fait circuler l'air, mais le compresseur n'est pas mis en marche. Utilisez le bouton pour **Vitesse du ventilateur** régler la vitesse du ventilateur sur Élevé, Modéré ou Faible. Dans ce mode, vous ne pouvez pas ajuster la température réglée.

REMARQUE

Pour régler la luminosité du panneau de commande, appuyez sur le bouton **Mode** du panneau de commande pendant 3 secondes.
Luminosité : 100 % → 50 % → Éteint
3 s 3 s

3 Mode Veille

Ce mode réduit le bruit de fonctionnement au minimum et éteint le climatiseur après un certain temps. La minuterie peut être réglée pour 1 à 12 heures. Dans ce mode, le panneau de contrôle s'éteint.

- En mode Veille, le réglage de la température augmente de 1 °C au bout de 30 minutes, puis à nouveau de 1 °C après 30 autres minutes, pour vous assurer un sommeil plus confortable.
- Le réglage de la température augmente de 2 °C par rapport à la température pré-réglée.

REMARQUE

Appuyez sur le bouton **Veille** de la télécommande pendant 5 secondes pour changer l'échelle de température (degrés Fahrenheit ou Celsius).

4 Vitesse du ventilateur

Appuyez sur ce bouton pour régler la vitesse du ventilateur sur Faible [F1], Modéré [F2] ou Élevé [F3].

5 Inclinaison automatique

Cette fonctionnalité règle l'orientation du débit d'air verticalement. Appuyez à plusieurs reprises sur le bouton **Inclinaison automatique** et sélectionnez l'orientation souhaitée.

6 Minuterie de mise en marche différée



Mise en marche différée activée – Lorsque le climatiseur est éteint, réglez-le pour qu'il s'allume automatiquement de 1 à 24 heures plus tard, au mode et aux réglages de ventilateur précédemment sélectionnés.

Mise en marche différée désactivée – Lorsque le climatiseur est allumé, réglez-le pour qu'il s'éteigne automatiquement de 1 à 24 heures plus tard.



REMARQUE

Chaque fois que vous appuyez sur le bouton **Minuterie**, la minuterie avance d'une heure. Après avoir appuyé une dernière fois sur le bouton, l'affichage revient au réglage de la température.

7 Réglage de la température

Réglez la température ambiante souhaitée en mode **Frais** ou **Sec**. La température ambiante peut être réglée entre 16 °C et 30 °C (60 °F et 86 °F). Appuyez sur les flèches  ou  pour augmenter ou diminuer le réglage de la température.

REMARQUE

Appuyez simultanément sur les boutons  et  du panneau de commande pendant 3 secondes pour changer l'échelle de température (degrés Fahrenheit ou Celsius) affichée à l'écran.

8 Wi-Fi

Permet la connexion du climatiseur au réseau Wi-Fi domestique.

Pour connecter l'appareil au Wi-Fi, appuyez sur le bouton **Vitesse du ventilateur** du panneau de commande pendant 3 secondes.

9 Nettoyage du filtre

Le témoin à DEL Nettoyage du filtre s'allume pour vous prévenir que le filtre doit être nettoyé. Après avoir nettoyé le filtre, appuyez sur le bouton **Veille** du panneau de commande pendant 3 secondes pour éteindre le témoin Nettoyage du filtre.

REMARQUES

- La réinitialisation du filtre doit être effectuée à partir du panneau de commande et non de la télécommande.
- Cette fonctionnalité vous rappelle de nettoyer le filtre à air pour un fonctionnement plus efficace. Le témoin à DEL s'allume après 250 heures de fonctionnement.

10 Annuler

Annule les réglages Veille et Minuterie.

REMARQUE

Appuyez sur le bouton **Annuler** de la télécommande pendant 5 secondes pour activer la fonctionnalité Smart Diagnosis.

REMARQUE

Redémarrage automatique : Si votre climatiseur s'éteint en raison d'une panne de courant, il reprendra son fonctionnement selon les derniers réglages quelques minutes après le rétablissement du courant.

Élimination de l'accumulation de condensation

La condensation peut s'accumuler à l'intérieur de l'appareil lorsque les modes **Frais** et **Sec** sont utilisés. Le ventilateur peut être réglé pour fonctionner pendant une courte période après l'arrêt du produit pour aider à garder l'intérieur de l'appareil **sec**. Cette option est désactivée par défaut.

Mise en marche du ventilateur de condensation

- 1 Allumez l'appareil, mettez-le en mode **Frais** et laissez-le fonctionner pendant au moins 10 secondes.
- 2 Appuyez sur le bouton **Inclinaison Automatique** et maintenez-le enfoncé pendant 3 secondes jusqu'à ce que **On** apparaisse sur l'affichage.
- 3 Le ventilateur de condensation est maintenant en marche. Lorsque l'appareil est éteint, **Co** apparaît à l'écran et le ventilateur continue de fonctionner pendant 10 minutes. L'appareil s'éteint alors normalement.

Arrêt du ventilateur de condensation

- 1 Lorsque le produit est sous tension, appuyez sur le bouton **Inclinaison Automatique** et maintenez-le enfoncé pendant 3 secondes jusqu'à ce que **OF** apparaisse sur l'affichage.
- 2 Le ventilateur de condensation est maintenant arrêté. L'appareil s'éteint immédiatement lorsque le ventilateur est éteint.

REMARQUES

- Certaines fonctions ne peuvent pas être utilisées lorsque cette option est activée.
- Cette option doit être activée à l'aide du panneau de commande et non de la télécommande.

FONCTIONS INTELLIGENTES

Application LG ThinQ

Cette fonctionnalité est offerte uniquement sur les modèles portant le logo  ou **ThinQ**.

L'application **LG ThinQ** vous permet de communiquer avec l'appareil à l'aide d'un téléphone intelligent.

Caractéristiques de l'application LG ThinQ

Communiquez avec l'appareil depuis un téléphone intelligent à l'aide des caractéristiques intelligentes pratiques.

Smart Diagnosis^{MC}

Si vous éprouvez des problèmes lors de l'utilisation de l'appareil, la fonctionnalité Smart Diagnosis vous aidera à établir le diagnostic du problème.

Réglages

Cette fonctionnalité vous permet de régler diverses options de l'appareil et de l'application.

REMARQUE

- Si vous changez de routeur sans fil, de fournisseur de services Internet ou de mot de passe, supprimez l'appareil enregistré de l'application **LG ThinQ**, puis enregistrez-le de nouveau.
- L'application est susceptible d'être modifiée aux fins d'amélioration de l'appareil, et ce, sans que l'utilisateur en soit préalablement avisé.
- Les fonctionnalités offertes peuvent varier selon le modèle.

Avant d'utiliser l'application LG ThinQ

- 1 Vérifiez la distance entre l'appareil et le routeur sans fil (réseau Wi-Fi).
 - S'il y a une trop grande distance entre l'appareil et le routeur sans fil, l'intensité du signal s'affaiblit. L'enregistrement peut prendre du temps ou l'installation peut échouer.

- 2 Désactivez les **Données mobiles** ou les **Données cellulaires** sur votre téléphone intelligent.

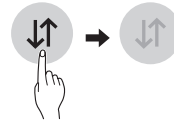

- 3 Connectez votre téléphone intelligent au routeur sans fil.



REMARQUE

- Pour vérifier l'état de la connexion Wi-Fi, assurez-vous que l'icône  qui se trouve sur le panneau de commande est allumée.
- L'appareil prend seulement en charge les réseaux Wi-Fi de 2,4 GHz. Pour vérifier la fréquence de votre réseau, contactez votre fournisseur de services Internet ou référez-vous au manuel de votre routeur sans fil.
- **LG ThinQ** n'est pas responsable des problèmes de connexion au réseau ou des défauts, dysfonctionnements ou erreurs causés par la connexion au réseau.
- Si l'appareil a des difficultés à se connecter au réseau Wi-Fi, il est peut-être trop loin du routeur. Procurez-vous un répéteur Wi-Fi (rallonge de portée) pour améliorer la force du signal Wi-Fi.
- La connexion Wi-Fi peut ne pas se faire ou être interrompue à cause de l'environnement du réseau domestique.
- La connexion réseau peut ne pas fonctionner correctement selon le fournisseur de services Internet.
- L'environnement sans fil peut causer un ralentissement du fonctionnement du réseau sans fil.

- L'appareil ne peut pas être enregistré en raison de problèmes avec la transmission du signal sans fil. Débranchez l'appareil et attendez environ une minute avant de réessayer.
- Si le pare-feu de votre routeur sans fil est activé, désactivez-le ou ajoutez-y une exception.
- Le nom du réseau sans fil (SSID) doit être une combinaison de lettres et de chiffres anglais. (N'utilisez pas de caractères spéciaux.)
- L'interface utilisateur (IU) du téléphone intelligent peut varier en fonction du système d'exploitation (SE) mobile et du fabricant.
- Si le protocole de sécurité du routeur est configuré sur **WEP**, la configuration du réseau peut échouer. Veuillez changer le protocole de sécurité (nous recommandons **WPA2**) et enregistrer le produit à nouveau.

Installation de l'application LG ThinQ

À partir d'un téléphone intelligent, cherchez l'application **LG ThinQ** dans la boutique Google Play ou l'App Store d'Apple. Suivez les directives pour télécharger et installer l'application.

Avis d'Industrie Canada (pour le module de transmission compris dans ce produit)

L'émetteur/récepteur exempt de licence contenu dans le présent appareil est conforme aux CNR d'Innovation, Sciences et Développement économique Canada applicables aux appareils radio exempts de licence. L'exploitation est autorisée aux deux conditions suivantes :

- 1) Cet appareil ne doit pas provoquer d'interférences.
- 2) Cet appareil doit accepter toutes les interférences, y compris celles pouvant entraîner son dysfonctionnement.

Informations sur les logiciels libres

Pour obtenir le code source sous les licences GPL, LGPL, MPL et autres licences de source ouverte qui ont l'obligation de divulguer le code source, qui est contenu dans ce produit, et pour accéder à toutes les conditions de licence mentionnées, aux avis de droits d'auteur et autres documents pertinents, veuillez visiter le site <https://opensource.lge.com>.

LG Electronics peut aussi vous fournir le code source sur CD-ROM moyennant le paiement des frais de distribution (support, envoi et manutention) sur simple demande adressée par e-mail à opensource@lge.com.

Cette offre est valable pour toute personne recevant ces informations pendant une période de trois ans après notre dernière expédition de ce produit.

Énoncé d'IC concernant l'exposition à la radiation

Cet appareil est conforme aux limites d'exposition aux rayonnements d'Industrie Canada pour un environnement non contrôlé. Cet appareil doit être installé et utilisé de façon à garder une distance minimale de 20 cm entre la source de rayonnement et votre corps.



REMARQUE

- LE FABRICANT N'EST PAS RESPONSABLE DES INTERFÉRENCES RADIOÉLECTRIQUES CAUSÉES PAR DES MODIFICATIONS NON AUTORISÉES APPORTÉES À CET APPAREIL. DE TELLES MODIFICATIONS POURRAIENT ANNULER L'AUTORISATION ACCORDÉE À L'UTILISATEUR DE FAIRE FONCTIONNER L'APPAREIL.

Caractéristiques du module LAN sans fil

Plage de fréquences	2412 à 2462 MHz
Puissance de sortie (max.)	< 30 dBm

Smart Diagnosis^{MC}

Cette fonctionnalité est offerte uniquement sur les modèles portant le logo  ou .

Utilisez cette fonctionnalité pour vous aider à diagnostiquer et à résoudre les problèmes qu'éprouve votre appareil.

REMARQUE

- Pour des raisons ne relevant pas du contrôle de LGE, le service pourrait ne pas fonctionner en raison de facteurs externes, notamment la disponibilité du Wi-Fi, la connexion Wi-Fi, la politique de la boutique d'applications ou la disponibilité de l'application.
- La fonctionnalité pourrait être modifiée sans préavis et pourrait avoir une apparence différente selon votre emplacement.



Utilisation de l'application LG ThinQ pour diagnostiquer les problèmes

Si vous éprouvez des problèmes avec votre appareil doté du Wi-Fi, vous pouvez transmettre des données de dépannage par téléphone intelligent à l'aide de l'application **LG ThinQ**.

- Lancez l'application **LG ThinQ** et sélectionnez la fonctionnalité **Smart Diagnosis^{MC}** qui se trouve dans le menu. Suivez les instructions indiquées dans l'application **LG ThinQ**.

Utilisation de la fonctionnalité de diagnostic sonore pour diagnostiquer les problèmes

Suivez les instructions ci-dessous pour utiliser la fonctionnalité de diagnostic sonore.

- Lancez l'application **LG ThinQ** et sélectionnez la fonctionnalité **Smart Diagnosis^{MC}** qui se trouve dans le menu. Suivez les instructions relatives au diagnostic sonore indiquées dans l'application **LG ThinQ**.
- 1 Branchez correctement la fiche d'alimentation dans la prise.
 - 2 Placez le microphone de votre téléphone intelligent tout près du logo  ou .
 - 3 Maintenez le bouton **Annuler** enfoncé pendant 5 secondes ou plus tout en maintenant le microphone de votre téléphone intelligent près de l'icône jusqu'à ce que le transfert des données soit terminé.
 - Maintenez votre téléphone intelligent en place jusqu'à ce que le transfert des données soit terminé. Le temps restant pour le transfert des données s'affiche à l'écran.
 - 4 Une fois le transfert des données terminé, le diagnostic s'affichera dans l'application.

REMARQUE

- Pour obtenir les meilleurs résultats, évitez de bouger le téléphone pendant la transmission sonore.
- Assurez-vous que la pièce est silencieuse afin que votre téléphone soit en mesure de capter correctement les bips émis par l'unité intérieure.

ENTRETIEN



AVERTISSEMENT

Avant de nettoyer ou d'effectuer l'entretien de cet appareil, débranchez l'alimentation et attendez que le ventilateur s'arrête.

Vidange du réservoir d'eau

Lorsque le réservoir interne est plein, l'écran à DEL affiche le message FL, et le climatiseur s'éteint, jusqu'à ce que le réservoir soit vidé.

- Débranchez le climatiseur, enlevez le tuyau d'évacuation à l'arrière et déplacez le climatiseur vers un endroit convenable pour vidanger le réservoir ou à l'extérieur. Vous pouvez également placer un bac d'une capacité de 950 ml sous l'orifice de drainage.
- Retirez le bouchon de vidange de l'orifice de vidange.
- Une fois le réservoir d'eau vidangé, remettez le bouchon en place en vous assurant qu'il est bien fixé.
- Remplacez le climatiseur à l'endroit souhaité, raccordez le tuyau d'évacuation et branchez le climatiseur.

REMARQUE

Si vous voulez retirer le tuyau de l'appareil, saisissez le support de montage sur le tuyau, tournez-le dans le sens horaire ou dans le sens antihoraire, puis retirez-le sans forcer.

Nettoyage du boîtier

Nettoyez le boîtier avec un chiffon légèrement humide, puis essuyez-le à l'aide d'un chiffon sec ou d'une serviette.

- Pour éviter d'endommager la fini de l'appareil, n'utilisez pas d'essence, de benzène, de diluant, etc., ou tout autre nettoyant abrasif pour nettoyer le climatiseur.
- Ne versez jamais d'eau sur le climatiseur ou à l'intérieur de celui-ci. Cela pourrait endommager les composants internes et entraîner un risque de décharge électrique ou d'incendie.

Nettoyage du filtre à air

Les filtres à air doivent être nettoyés toutes les deux semaines. Selon la qualité de l'air intérieur, un nettoyage plus fréquent pourrait être nécessaire. Un filtre à air sale diminuera le débit d'air et réduira l'efficacité de l'appareil.

1. Sortez chaque filtre à air en tirant sur la poignée.
2. Utilisez un aspirateur pour nettoyer le filtre. Si les filtres sont très sales, ils peuvent être nettoyés à l'eau chaude à l'aide d'un détergent doux.
 - N'utilisez pas de nettoyants forts ni d'eau très chaude.
 - Ne lavez pas les filtres au lave-vaisselle.
3. Laissez sécher le filtre à l'ombre.
4. Réinsérez les filtres.

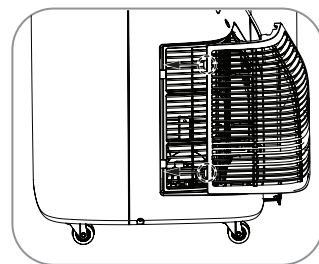
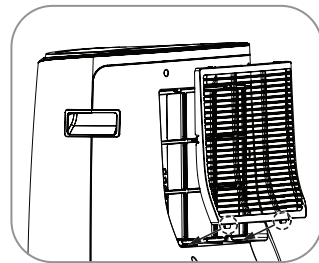
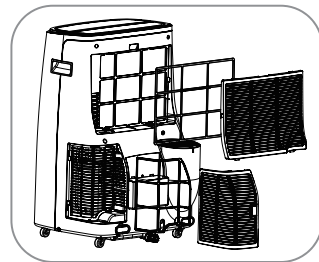

DÉPANNAGE

Avant de faire un appel de service

L'appareil est doté d'un système de surveillance automatique des erreurs qui détecte et diagnostique très tôt les problèmes. Si l'appareil ne fonctionne pas correctement ou ne fonctionne pas du tout, vérifiez ce qui suit avant de faire un appel de service :

Sons normaux que vous pouvez entendre

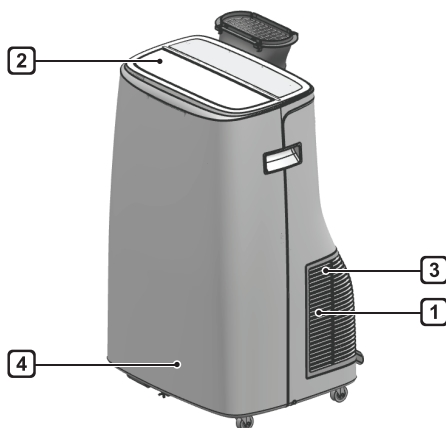

- 1 Sons aigus**
Le compresseur à inversion à haute efficacité peut produire des sons aigus pendant qu'il fonctionne.
- 2 Bruit de courant d'air**
À l'avant de l'appareil, vous pouvez entendre le bruit de l'air qui est déplacé par le ventilateur.
- 3 Gargouillement/sifflement**
On peut entendre un bruit de gargouillement ou de sifflement lors du passage du réfrigérant dans l'évaporateur pendant le fonctionnement normal de l'appareil.
- 4 Cliquetis ou chuintement**
Des gouttelettes d'eau heurtant le condenseur pendant le fonctionnement normal de l'appareil peuvent provoquer des bruits de cliquetis ou de chuintement.

Problème	Cause possible	Solutions
Le climatiseur ne démarre pas.	Le climatiseur est débranché.	Assurez-vous que la fiche du climatiseur est complètement enfoncée dans la prise.
	Le fusible est grillé ou le disjoncteur s'est déclenché.	Vérifiez le boîtier de fusibles ou de disjoncteurs de votre domicile et remplacez le fusible ou réinitialisez le disjoncteur.
	Une panne de courant s'est produite.	En cas de panne de courant, désactivez le contrôle de mode. Lorsque le courant est rétabli, attendez 3 minutes avant de redémarrer le climatiseur afin d'éviter le déclenchement de la surcharge du compresseur.
	Le dispositif d'interruption du courant s'est déclenché.	Appuyez sur le bouton RESET (réinitialisation) situé sur la fiche du cordon d'alimentation. Si le bouton RESET (réinitialisation) ne reste pas enclenché, cessez d'utiliser le climatiseur et contactez un technicien qualifié.
	Le message FL s'affiche à l'écran.	Le réservoir d'eau est plein. Vidangez le réservoir et réinitialisez les réglages.
Le climatiseur ne refroidit pas comme il le devrait.	Le débit d'air est limité.	Assurez-vous qu'il n'y a pas de rideaux, de stores ou de meubles bloquant l'avant du climatiseur.
	Le contrôle de température n'est peut-être pas réglé correctement.	Réglez la température désirée à un niveau inférieur à la température actuelle.
	Le filtre à air est sale.	Nettoyez le filtre à air au moins une fois toutes les deux semaines. Consultez la section « ENTRETIEN ».
	La pièce a peut-être été trop chaude.	Lorsque le climatiseur est allumé, vous devez laisser le temps à la pièce de refroidir.
	De l'air froid s'échappe.	Vérifiez s'il y a des ouvertures dans le plancher pour la chaudière et des retours d'air froid.
	Les serpentins de refroidissement sont gelés.	Consultez la section « Le climatiseur gèle » ci-dessous.
Le climatiseur gèle.	Les serpentins de refroidissement sont gelés.	De la glace peut bloquer le débit d'air et empêcher le climatiseur de refroidir correctement la pièce. Réglez le mode sur Ventilation élevée ou Refroidissement élevé .

Problème	Cause possible	Solutions
L'eau s'accumule dans le bac de condensation.	L'humidité est éliminée de l'air et s'écoule dans le bac de condensation.	Cela est normal pendant une courte période dans les endroits peu humides ou pendant une période plus longue dans les endroits très humides.
Le climatiseur s'allume et s'éteint rapidement.	Le filtre à air est sale et obstrue le passage de l'air.	Nettoyez le filtre à air.
	La température extérieure est extrêmement chaude.	Reportez-vous aux consignes d'installation ou consultez l'installateur.
Un bruit se fait entendre lorsque l'appareil est en train de refroidir.	Le bruit est causé par le mouvement de l'air.	Ceci est tout à fait normal. Si le bruit est trop fort, réglez la vitesse du ventilateur sur faible.
La télédétection se désactive prématurément.	La télécommande n'est pas à portée de l'appareil.	Placez la télécommande à une distance de 6 mètres de l'avant de l'appareil et dans un rayon de 120°.
	Le signal de la télécommande est bloqué.	Enlevez ce qui bloque le signal de la télécommande.
La pièce est trop froide.	La température réglée est trop basse.	Augmentez la température réglée.
Impossible de connecter l'application LG ThinQ au climatiseur.	Le climatiseur est éteint.	Allumez le climatiseur.
	Le routeur sans fil est éteint.	Allumez le routeur.
Le climatiseur ne se connecte pas au Wi-Fi.	L'eau s'accumule dans le bac de condensation.	Placez le routeur plus près du climatiseur ou achetez et installez un répéteur Wi-Fi (amplificateur de signal).
	Vous n'êtes pas autorisé à utiliser le routeur ou celui-ci est incompatible.	Assurez-vous de sélectionner le bon routeur sans fil dans la liste. Le routeur doit être réglé sur 2,4 GHz.

REMARQUE

- Si le message « CH » apparaît à l'écran, veuillez composer le 1 888 542-2623.

Wi-Fi

Problème	Cause possible	Solutions
L'appareil et le téléphone intelligent n'arrivent pas à se connecter au réseau Wi-Fi.	Le mot de passe du réseau Wi-Fi a été mal saisi.	Supprimez votre réseau Wi-Fi domestique et recommencez le processus d'enregistrement.
	Les données mobiles de votre téléphone intelligent sont activées.	Désactivez les données mobiles sur votre téléphone intelligent avant d'enregistrer l'appareil.
	Le nom du réseau sans fil (SSID) n'a pas été configuré correctement.	Le nom du réseau sans fil (SSID) doit être une combinaison de lettres et de chiffres anglais. (N'utilisez pas de caractères spéciaux.)
	La fréquence du routeur n'est pas de 2,4 GHz.	Seule une fréquence de routeur de 2,4 GHz est prise en charge. Réglez le routeur sans fil sur 2,4 GHz et connectez l'appareil au routeur sans fil. Pour confirmer la fréquence du routeur, vérifiez auprès de votre fournisseur de services Internet ou du fabricant du routeur.
	La distance entre l'appareil et le routeur est trop grande.	Si l'appareil est trop éloigné du routeur, le signal peut être faible et la connexion peut ne pas être configurée correctement. Placez le routeur plus près de l'appareil ou achetez et installez un répéteur Wi-Fi.
Pendant la configuration Wi-Fi, l'application demande un mot de passe pour se connecter au produit (sur certains téléphones).	Localisez le nom du réseau qui commence par « LG » sous Paramètres > Réseaux. Notez la dernière partie du nom du réseau. - Si le nom du réseau ressemble à LGE_Appliance_XX-XX-XX, entrez lge12345. - Si le nom du réseau ressemble à LGE_Appliance_XXXX, saisissez XXXX deux fois à titre de mot de passe. Par exemple, si le nom du réseau est LGE_Appliance_8b92, vous devez saisir 8b928b92 comme mot de passe. Dans ce cas, le mot de passe est sensible à la casse et les 4 derniers caractères sont propres à votre appareil.	

GARANTIE

CE QUI EST COUVERT PAR LA GARANTIE

LG Electronics Canada, Inc. (« LG ») garantit votre climatiseur de pièce LG (le « produit ») contre les vices de matière et de fabrication en usage ménager normal, pour la période de garantie indiquée ci-après; LG, à son choix, réparera ou remplacera le produit. Cette garantie limitée (sauf dans une certaine mesure au Québec et si autrement interdit) ne s'applique qu'à l'acheteur au détail initial du produit, ne peut pas être assignée ni transférée à un acheteur ou utilisateur subséquent, et n'est valide que si le produit est acheté d'un vendeur ou distributeur agréé LG et utilisé au Canada.

REMARQUE

- Les produits de rechange et les pièces de réparation peuvent être neuves ou remises à neuf, au choix de LG, et sont garantis pour le restant de la période de garantie originale du produit ou quatre-vingt-dix (90) jours, selon la plus longue des deux périodes. Veuillez conserver votre bon de caisse ou de livraison daté comme preuve de date d'achat pour la garantie (on pourra vous demander d'en soumettre une copie à LG ou à son représentant autorisé). Si la date d'achat ne peut pas être vérifiée, la période de garantie débutera 15 mois après la date de fabrication.

DURÉE DE LA GARANTIE :

1 an à compter de la date d'achat : **toutes les pièces internes/fonctionnelles et la main-d'oeuvre.**

EXÉCUTION DU SERVICE : Service à domicile ou échange

LG peut, à son choix, fournir un service à domicile ou échanger l'appareil. Service à domicile : le produit doit être à un endroit dégagé, accessible aux préposés. Si une réparation à domicile ne peut pas être effectuée, il faudra peut-être emporter l'unité pour, la réparer et la ramener chez le client. LG peut également, à son choix, fournir un service d'échange qui consiste à fournir un produit d'échange autorisé par le centre de distribution duquel le produit a été acheté à l'origine.

CE QUE LA GARANTIE LIMITÉE NE COUVRE PAS

- Les déplacements de service pour la livraison, la levée ou l'installation ou la mise en marche du produit; les instructions sur l'utilisation du produit.
- Les ajustements aux commandes d'utilisation.
- Les produits dont le numéro de série entier ou partiel a été modifié, oblitéré ou éliminé en tout ou en partie.
- Les dommages à la propriété, le mauvais fonctionnement ou la panne du produit ou des blessures causés ou résultant :
 - (a) d'un accident, d'un abus, d'une négligence ou d'une mauvaise utilisation;
 - (b) de l'utilisation du produit en milieu corrosif ou détrempé contenant du chlore, du fluor ou tout autre produit chimique dangereux;
 - (c) de l'installation, de la modification, de la réparation ou de l'entretien par quiconque autre qu'un entrepreneur LG licencié et agréé ou de façon autre que selon les instructions du fabricant, y compris l'installation non conforme aux lois, aux codes et aux normes applicables dans la province où le produit est installé;
 - (d) d'un mauvais appariement des composantes du produit;
 - (e) d'une mauvaise spécification du produit;
 - (f) d'un entretien mal effectué ou retardé, contrairement aux instructions du fabricant;
 - (g) d'un abus physique ou d'une mauvaise utilisation (y compris le manque à effectuer tout entretien décrit dans le mode d'emploi comme le nettoyage du filtre, ou un produit endommagé par tension physique ou électrique excessive);
 - (h) d'un produit utilisé d'une façon autre qu'en usage normal ou d'une façon contraire aux indications dans le mode d'emploi;
 - (i) les dommages en transit ou par force majeure ou tout autre facteur comme une surtension engendrée par la foudre et les fluctuations ou pannes de courant électrique.

CETTE GARANTIE LIMITÉE NE PEUT PAS ÊTRE AUGMENTÉE, PROLONGÉE OU AFFECTÉE NI ENGENDRER D'OBLIGATION OU DE RESPONSABILITÉ PAR LG À LA SUITE DE LA PRESTATION DIRECTE OU INDIRECTE DE CONSEILS TECHNIQUES, DE RENSEIGNEMENTS ET/OU D'UN SERVICE AU PROPRIÉTAIRE EN RAPPORT AVEC LE PRODUIT. SAUF COMME PRÉVU DANS CETTE GARANTIE, LG N'OFFRE AUCUNE AUTRE GARANTIE OU CONDITION QUE CE SOIT CONCERNANT LE PRODUIT. LG DÉCLINE ET EXCLUT TOUTE GARANTIE ET CONDITION NON EXPRESSÉMENT PRÉVUE DANS LA PRÉSENTE, AINSI QUE TOUS LES REMÈDES QUI, HORS DE CETTE PROVISION, POURRAIENT ÊTRE SOULEVÉS PAR IMPLICATION OU APPLICATION D'UNE LOI, Y COMPRIS, MAIS NON DE FAÇON LIMITATIVE, LES GARANTIES ET CONDITIONS IMPLICITES DE BONNE VENTE ET (SAUF AU QUÉBEC ET LÀ OÙ ELLE EST INTERDITE) L'APTITUDE À FOURNIR UNE TÂCHE PARTICULIÈRE. PERSONNE N'EST AUTORISÉ À MODIFIER CETTE GARANTIE LIMITÉE DE QUELQUE FAÇON QUE CE SOIT OU À CRÉER QUELQUE OBLIGATION OU RESPONSABILITÉ QUE CE SOIT AU NOM DE LG EN RAPPORT AVEC LE PRODUIT. LG DÉCLINE TOUTE RESPONSABILITÉ POUR LES ACTES, LES OMISSIONS ET LA CONDUITE DE TIERS (Y COMPRIS, MAIS NON DE FAÇON LIMITATIVE, L'ENTREPRENEUR INSTALLATEUR) CONCERNANT OU EN RAPPORT AVEC LE PRODUIT.

EN AUCUN CAS LG NE PEUT ÊTRE TENU RESPONSABLE DES DOMMAGES INDIRECTS, SPÉCIAUX, PUNITIFS, EXEMPLAIRES OU FORTUITS, Y COMPRIS, MAIS NON DE FAÇON LIMITATIVE, LA PERTE D'ACHALANDAGE, LA PERTE DE REVENUS OU DE PROFITS, LES ARRÊTS DE TRAVAIL, LES PANNES DE PRODUIT, LA DÉGRADATION D'AUTRES PRODUITS, LES COÛTS DE RETRAIT ET DE RÉINSTALLATION DU PRODUIT, LA PERTE D'UTILISATION, LES BLESSURES OU LES DOMMAGES À LA PROPRIÉTÉ LIÉS AU PRODUIT, QU'ILS SOIENT FONDÉS SUR UN BRIS DE GARANTIE, BRIS DE CONTRAT, TORT OU AUTRE, MÊME SI LG A ÉTÉ AVISÉ DE LA POSSIBILITÉ DE TELS DOMMAGES. EN AUCUN CAS LA RESPONSABILITÉ DE LG NE PEUT ÊTRE SUPÉRIEURE AU PRIX D'ACHAT DU PRODUIT EN CE QUI A TRAIT À UNE RÉCLAMATION QUELCONQUE.

CERTAINES PROVINCES (Y COMPRIS LE QUÉBEC) NE PERMETTENT PAS LA LIMITE DE GARANTIE OU L'EXCLUSION OU LA LIMITE DES DOMMAGES; CES LIMITES OU EXCLUSIONS PEUVENT NE PAS S'APPLIQUER. SI UNE CONDITION DE CETTE GARANTIE EST INTERDITE PAR DE TELLES LOIS, ELLE SERA CONSIDÉRÉE NUL ET SANS EFFET, MAIS LE RESTE DE LA GARANTIE RESTERA EN VIGUEUR. CETTE GARANTIE ACCORDE AUX PROPRIÉTAIRES DES DROITS PARTICULIERS AINSI QUE D'AUTRES DROITS QUI PEUVENT VARIER D'UNE PROVINCE À L'AUTRE.

POUR OBTENIR UN SERVICE AU TITRE DE LA GARANTIE OU DES RENSEIGNEMENTS ADDITIONNELS

Composez le 1 888 LG-CANADA (542-2623) ou consultez notre site Web www.lg.com

Poste : Centre de service à la clientèle LG (a/s du : CIC)
20 Norelco Drive
North York, ON M9L 2X6

POUR VOS DOSSIERS

Inscrivez le numéro du modèle et le numéro de série ici :

N° de modèle

N° de série

- Vous trouverez ces numéros sur une étiquette située sur le côté de chaque appareil.

Nom du détaillant

Date d'achat

- Agrafez votre reçu à cette page au cas où vous en auriez besoin pour prouver la date d'achat ou pour les besoins de la garantie.

AVIS D'ARBITRAGE : LA PRÉSENTE GARANTIE LIMITÉE CONTIENT UNE DISPOSITION SUR L'ARBITRAGE QUI EXIGE QUE LE RÈGLEMENT DES DIFFÉRENDS ENTRE VOUS ET LG S'EFFECTUE PAR ARBITRAGE EXÉCUTOIRE PLUTÔT QUE DEVANT UN TRIBUNAL, À MOINS QUE LES LOIS DE VOTRE PROVINCE OU TERRITOIRE L'INTERDISSENT OU QUE, DANS UN AUTRE TERRITOIRE DE COMPÉTENCE, VOUS VOUS PRÉVALEZ D'UNE OPTION DE RETRAIT. LES RECOURS COLLECTIFS ET LES PROCÈS DEVANT JURY NE SONT PAS AUTORISÉS PAR LE PROCESSUS D'ARBITRAGE. VEUILLEZ VOUS RÉFÉRER CI-DESSOUS À L'ARTICLE « PROCÉDURE DE RÈGLEMENT DE DIFFÉREND ».

PROCÉDURE DE RÈGLEMENT DE DIFFÉREND:

SAUF LA OÙ LA LOI L'INTERDIT, TOUT DIFFÉREND ENTRE VOUS ET LG ASSOCIÉ DE QUELQUE FAÇON QUE CE SOIT À LA PRÉSENTE GARANTIE LIMITÉE SE RÈGLE EXCLUSIVEMENT PAR ARBITRAGE EXÉCUTOIRE PLUTÔT QUE DEVANT UN TRIBUNAL DE DROIT COMMUN. SAUF LA OÙ LA LOI L'INTERDIT, VOUS ET LG RENONCEZ IRRÉVOCABLEMENT À TOUT DROIT À UN PROCÈS DEVANT JURY, AINSI QU'À EXERCER UN RECOURS COLLECTIF OU À Y PARTICIPER.

Définitions. Aux fins du présent article, « LG » désigne LG Electronics Canada Inc., ses sociétés mères, ses filiales et ses sociétés affiliées et tous leurs dirigeants, administrateurs, employés, agents, bénéficiaires, détenteurs précédents des mêmes droits, successeurs, cessionnaires et fournisseurs; « différend » et « réclamation » englobent tout différend, réclamation ou litige de quelque sorte que ce soit (fondés sur une responsabilité contractuelle, délictuelle, légale, réglementaire ou découlant d'une ordonnance, par fraude, fausse représentation ou sous quelque régime de responsabilité que ce soit) découlant de quelque façon que ce soit de la vente, des conditions ou de l'exécution du produit ou de la présente Garantie limitée.

Avis de différend. Si vous prévoyez engager une procédure d'arbitrage, vous devez d'abord envoyer à LG un préavis écrit d'au moins 30 jours à l'adresse suivante : Équipe juridique LGECL, Norelco Drive, North York, Ontario, Canada M9L 2X6 (l'« avis de différend »). Vous et LG convenez de discuter en toute bonne foi pour tenter de régler le différend à l'amiable. L'avis doit mentionner votre nom, votre adresse, votre numéro de téléphone, le produit faisant l'objet de la réclamation, la nature de la réclamation et la réparation demandée. Si vous et LG ne parvenez pas à régler le différend dans les 30 jours suivant la réception de l'avis de différend par LG, le différend doit être réglé par arbitrage exécutoire conformément à la procédure établie aux présentes. Vous et LG convenez que, tout au long du processus d'arbitrage, les modalités (y compris les montants) de toute offre de règlement formulée par vous ou par LG ne seront pas divulguées à l'arbitre et resteront confidentielles à moins d'accord contraire entre les deux parties ou que l'arbitre règle le différend.

Entente d'arbitrage exécutoire et renonciation à un recours collectif. Si la réclamation n'a pu être réglée dans les 30 jours suivant la réception de l'avis de différend par LG, vous et LG convenez de ne régler les réclamations vous opposant que par arbitrage exécutoire au cas par cas, à moins que vous ne vous prévaliez de l'option de retrait évoquée plus haut ou que vous résidiez dans un territoire de compétences qui interdit la pleine application de cette clause dans le cas de réclamations de ce type (auquel cas, si vous êtes un consommateur, cette clause ne s'appliquera que si vous acceptez expressément l'arbitrage). Dans la mesure où la loi en vigueur le permet, aucun différend entre vous et LG ne peut être combiné ou regroupé avec un différend faisant intervenir le produit ou la réclamation d'une personne ou entité tierce. Plus précisément et sans limiter la portée de ce qui précède, sauf dans la mesure où une telle interdiction n'est pas autorisée en droit, en aucun cas un différend entre vous et LG ne peut être traité dans le cadre d'un recours collectif. Au lieu de l'arbitrage, les parties peuvent intenter une action individuelle devant une cour des petites créances, mais cette action ne peut pas être intentée dans le cadre d'un recours collectif, sauf dans la mesure où une telle interdiction n'est pas autorisée en droit dans votre province ou territoire de compétences pour une réclamation en cause qui nous oppose.

Règles et procédures d'arbitrage. Pour soumettre une réclamation à un arbitrage, l'une des deux parties, soit vous ou LG, doit déposer une demande écrite à cet effet. L'arbitrage est privé et confidentiel et s'effectue selon une procédure simplifiée et accélérée devant un arbitre unique choisi par les parties conformément aux lois et règlements en vigueur portant sur l'arbitrage commercial de votre province ou territoire de résidence. Vous devez également envoyer une copie de votre demande écrite à LG Electronics Canada Inc., Legal Department - Arbitration, 20 Norelco Drive, North York, Ontario M9L 2X6. La présente disposition sur l'arbitrage est régie par les lois et règlements sur l'arbitrage commercial applicables de votre province ou territoire. La sentence arbitrale peut donner lieu à un jugement de n'importe quel tribunal compétent. Toutes les décisions relèvent de l'arbitre, à l'exception des questions associées à la portée et à l'applicabilité de la disposition sur l'arbitrage et à l'arbitrabilité du différend, qui sont du ressort du tribunal. L'arbitre est tenu de respecter les modalités de la présente disposition.

Droit applicable. Les lois de votre province ou territoire d'achat régissent la présente Garantie limitée et tout différend entre vous et LG, sauf dans la mesure où de telles lois sont supplantées par des lois fédérales, provinciales ou territoriales applicables ou sont incompatibles avec ces dernières. Si l'arbitrage n'est pas autorisé pour régler une réclamation, une poursuite, un différend ou un litige opposant vous et LG, vous et LG vous en remettrez à la compétence exclusive des tribunaux de votre province ou territoire d'achat, compétent pour le règlement de la réclamation, de la poursuite, du différend ou du litige opposant vous et LG.

Frais et coûts. Aucuns frais ne sont exigibles pour entamer une procédure d'arbitrage. À la réception de votre demande d'arbitrage écrite, LG réglera rapidement la totalité des frais de dépôt de la demande d'arbitrage, sauf si vous réclamez des dommages-intérêts supérieurs à 25 000 \$. Dans ce cas, le paiement de ces frais sera régi par les règles d'arbitrage applicables. Sauf disposition contraire aux présentes, LG paiera tous les frais de dépôt de demande et d'administration ainsi que les honoraires de l'arbitre conformément aux règles d'arbitrage applicables et à la présente disposition sur l'arbitrage. Si vous remportez l'arbitrage, LG réglera vos frais et honoraires juridiques après avoir déterminé s'ils sont raisonnables en se fondant sur des facteurs comme, entre autres, le montant de l'achat et le montant de la réclamation. Si l'arbitre juge que le motif de la réclamation ou les réparations demandées sont futiles ou se fondent sur des motifs déplacés (au regard des lois applicables), le paiement de tous les frais d'arbitrage sera régi par les règles d'arbitrage applicables. Dans un tel cas, vous acceptez de rembourser à LG la totalité des montants versés qu'il vous revient autrement de payer en vertu des règles d'arbitrage applicables. Sauf disposition contraire et si elle remporte l'arbitrage, LG renonce à tous ses droits de vous réclamer des frais et horaires juridiques.

Audience et lieu de l'arbitrage. Si votre réclamation est égale ou inférieure à 25 000 \$, vous pouvez opter pour un arbitrage conduit selon l'une des modalités suivantes uniquement : 1) sur examen des documents remis à l'arbitre, 2) par audience téléphonique ou 3) par audience en personne selon les dispositions des règles d'arbitrage applicables. Si votre réclamation dépasse 25 000 \$, le droit à une audience sera défini par les règles d'arbitrage applicables. Les audiences arbitrales en personne se tiendront à l'endroit le plus proche et le plus pratique pour les deux parties situés dans votre province ou votre territoire de résidence, sauf si vous et LG convenez mutuellement d'un autre lieu ou d'un arbitrage par téléphone.

Dissociabilité et renoncement. Si une partie de la présente garantie limitée (y compris les présentes procédures d'arbitrage) n'est pas applicable, les dispositions restantes demeurent en vigueur dans la mesure permise par la loi applicable. Le fait de ne pas exiger la stricte exécution d'une disposition de la présente garantie limitée (y compris les présentes procédures d'arbitrage) ne signifie pas que nous ayons renoncé ni que nous ayons l'intention de renoncer à toute disposition ou partie de la présente Garantie limitée.

Option de retrait. Vous pouvez vous retirer de la présente procédure de règlement de différend. Dans ce cas, ni vous ni LG ne pouvez imposer à l'autre partie de participer à une procédure d'arbitrage. Pour vous prévaloir de l'option de retrait, vous devez envoyer un préavis à LG dans les trente (30) jours civils à compter de la date de l'achat du produit par le premier acheteur i) dans un courriel adressé à optout@lge.com et dont la ligne d'objet porte la mention « Retrait de l'arbitrage » ou ii) en composant le 1 800 980-2973. Que ce soit par courriel ou par téléphone, vous devrez donner a) votre nom et votre adresse; b) la date d'achat du produit; c) le nom ou le numéro de modèle du produit et d) le numéro de série [qu'il est possible de trouver i) sur le produit ou ii) en liqne au https://www.lg.com/ca_fr/soutien/repairation-garantie/demande-reparation, Trouver mes numéros de modèle et de série].

Si vous vous prévalez de l'option de retrait, les lois de votre province ou territoire de résidence régissent la présente garantie limitée et tout différend entre vous et LG, sauf dans la mesure où de telles lois sont supplantées par des lois fédérales, provinciales ou territoriales applicables ou sont incompatibles avec ces dernières. Si l'arbitrage n'est pas autorisé pour régler une réclamation, une poursuite, un différend ou un litige, opposant vous et LG, vous et LG vous en remettrez à la compétence exclusive des tribunaux de votre province ou territoire de compétence pour le règlement de la réclamation, de la poursuite, du différend ou du litige opposant vous et LG.

Vous ne pouvez vous prévaloir de l'option de retrait que de la manière décrite plus haut (c'est-à-dire par courriel ou par téléphone). Aucun autre type d'avis ne sera pris en compte pour le retrait de la présente procédure de règlement de différend. Le fait de se retirer de la présente procédure de règlement de différend ne compromet d'aucune façon la protection accordée en vertu de la garantie limitée, et vous continuerez à jouir de tous les avantages prévus par la garantie limitée. Si vous conservez ce produit sans vous prévaloir de l'option de retrait, vous acceptez les conditions générales de la disposition sur l'arbitrage énoncée ci-dessus.

Conflit de modalités. En cas de conflit ou d'incompatibilité entre les modalités de la présente garantie limitée et le contrat de licence d'utilisation (CLU) en ce qui concerne le règlement des différends, les modalités de la présente garantie limitée contrôlent et régissent les droits et obligations des parties et ont préséance sur le CLU.



LG ELECTRONICS CANADA INC.
20 Norelco Drive
North York, ON M9L 2X6

**LG Customer Information Center
Centre d'information à la clientèle LG**

1 888 542-2623

**Register your product Online!
Enregistrez votre produit en ligne!**

www.lg.com