

# MANUEL D'UTILISATION MONITEUR IPS À DEL (MONITEUR À DEL\*)

\* Les moniteurs à DEL de LG sont des moniteurs ACL avec rétroéclairage à DEL.

Veuillez lire ce manuel attentivement avant d'utiliser l'appareil et conservez-le pour vous y reporter ultérieurement.

## MODÈLE DE MONITEUR IPS LED

**24MP88HM**

**24MP88HV**

**24MP88GM**

**24MP88TM**

# SOMMAIRE

## 3 LICENCE

---

## 4 ASSEMBLAGE ET PRÉPARATION

---

- 4 Contenu de l'emballage
- 5 Fonction des composants et des boutons
- 5 - Comment utiliser le bouton du joystick
- 6 Pièces et boutons
- 6 - Connecteur d'entrée
- 7 Déplacer et soulever le moniteur
- 8 Installation du moniteur
- 8 - Assemblage de la base du support
- 9 - Détachement de la Corps du support
- 10 - Utilisez le câble porteur
- 10 - Installation sur une table
- 11 - Réglage de l'inclinaison
- 12 - Utilisation du verrou Kensington
- 13 - Fixation du support mural

## 14 UTILISATION DU MONITEUR

---

- 14 Connexion à un PC
- 14 - Connexion D-SUB
- 14 - Connexion HDMI
- 15 Connexion aux périphériques AV
- 15 - Connexion HDMI
- 15 Connexion aux périphériques externes
- 15 - Raccordement d'un casque

## 16 PARAMÈTRES UTILISATEUR

---

- 17 Personnalisation des paramètres
- 17 - Paramètres du menu
- 17 - -Configuration Rapide
- 19 - -Image
- 22 - -Son
- 23 - -Général
- 24 - -Configuration automatique
- 25 - -Réinitialise

- 26 - -Mode Image

## 27 DÉPANNAGE

---

## 29 SPÉCIFICATIONS

---

- 33 Mode prédéfinis (Résolution)
- 33 Voyant
- 34 Beep Guide

## 38 POSTURE À ADOPTER

---

- 38 Posture correcte à adopter pour utiliser le moniteur.

# LICENCE

Chaque modèle dispose de licences différentes. Visitez le site <http://www.lg.com> pour plus d'informations sur la licence.



Les termes HDMI et HDMI High-Definition Multimedia Interface, de même que le logo HDMI sont des marques commerciales ou des marques déposées de HDMI Licensing Administrator, Inc. aux États-Unis et dans d'autres pays.



MaxxAudio et toutes les marques commerciales complémentaires MAXX sont des marques et/ou des marques déposées de Waves Audio Ltd.

Le contenu suivant est appliqué seulement aux écrans qui sont vendus sur le marché européen et qui doivent satisfaire à la Directive ErP:

\* Les écrans sont configurés à s'éteindre automatiquement dans 4 heures après que vous avez activé l'affichage s'il n'y a pas de réglage d'affichage.

\* Pour désactiver cette configuration, changez l'option au menu OSD de "Veille Automatique( Mise en Veille Automatique)" en 'Off'.

# ASSEMBLAGE ET PRÉPARATION

## Contenu de l'emballage

Veillez vérifier que tous les éléments sont bien présents dans l'emballage avant d'utiliser le produit. S'il manque des éléments, contactez le revendeur auprès duquel vous avez acheté le produit. Notez bien que le produit et les éléments qui l'accompagnent peuvent avoir un aspect différent de ceux de l'illustration.

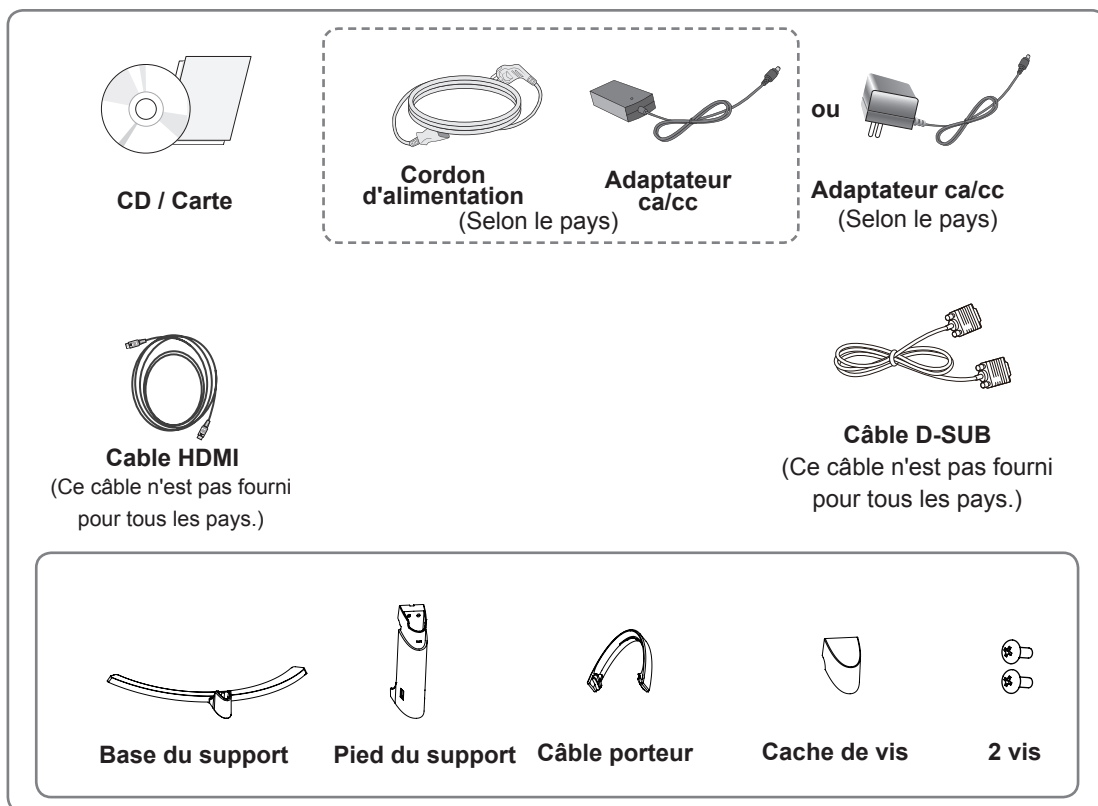

### ! ATTENTION

- Veillez à toujours utiliser des composants de la marque afin d'assurer la sécurité et les performances du produit.
- La garantie du produit ne couvre pas les dommages ou les blessures causés par l'utilisation de composants contrefaits.

### ! REMARQUE

- Notez bien que les éléments qui accompagnent le produit peuvent avoir un aspect différent de celui de l'illustration.
- Toutes les informations et spécifications contenues dans ce manuel sont sujettes à modification sans préavis, en vue d'améliorer les performances du produit.
- Pour l'achat d'accessoires en option, adressez-vous à un magasin de matériel électronique, rendez-vous sur un site d'achat en ligne ou contactez le revendeur auprès duquel vous avez acheté ce produit.
- Le câble DisplayPort n'est pas disponible dans tous les pays.

## Fonction des composants et des boutons

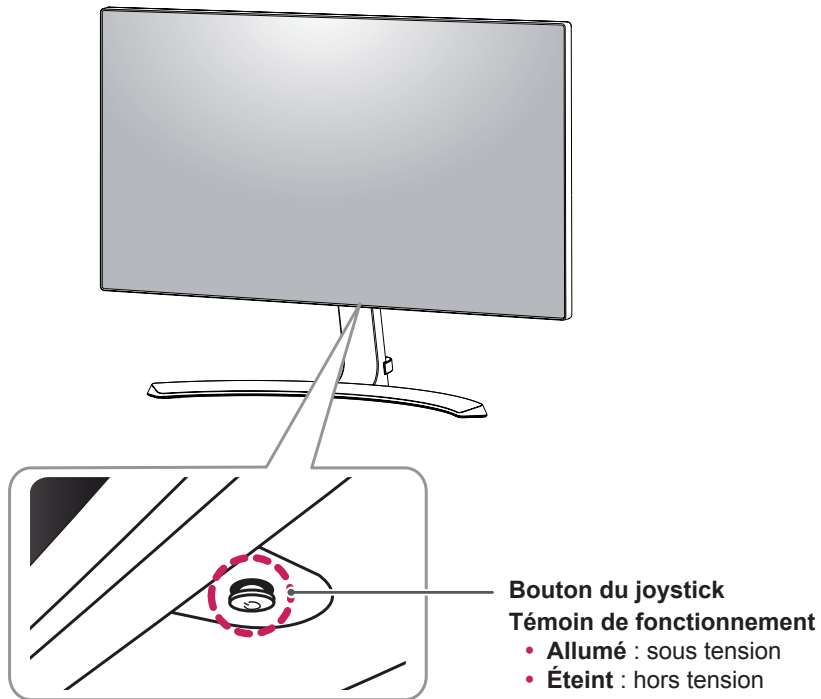

### Comment utiliser le bouton du joystick

Vous pouvez facilement contrôler les fonctions du moniteur en appuyant sur le bouton du joystick ou en le déplaçant vers la gauche/droite avec le doigt.

#### Fonctions de base

		<b>Marche</b>	Appuyez une fois sur le bouton du joystick pour allumer le moniteur.
		<b>Arrêt</b>	Appuyez de façon prolongée sur le bouton du joystick pour éteindre le moniteur.
		<b>Contrôle du volume</b>	Vous pouvez régler le volume en déplaçant le bouton du joystick vers la gauche/droite.



#### REMARQUE

- Le bouton du joystick se trouve en bas du moniteur.

## Pièces et boutons

### Connecteur d'entrée

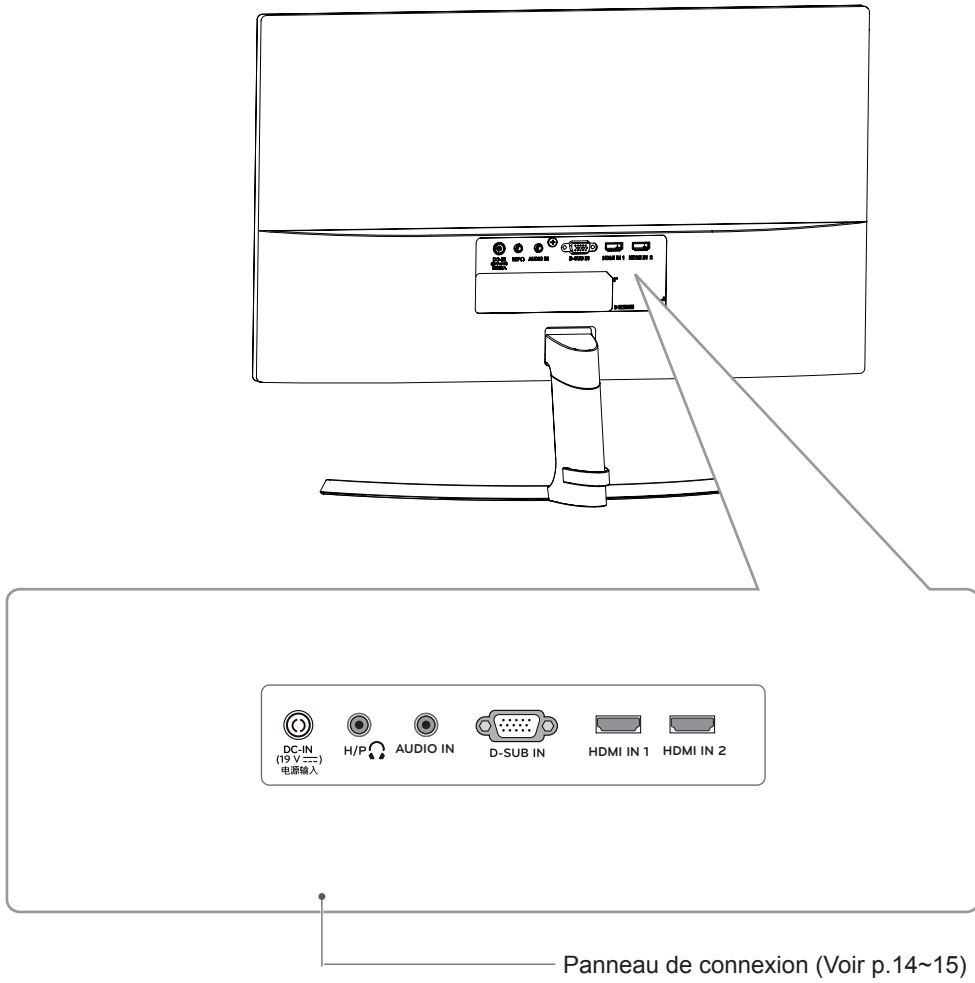

## Déplacer et soulever le moniteur

Si vous souhaitez déplacer ou soulever le moniteur, suivez ces instructions pour éviter de le rayer ou de l'endommager le moniteur et afin d'assurer un déplacement sans danger, quelle que soit sa forme ou sa taille.

- Il est recommandé de conserver le moniteur dans sa boîte ou son emballage d'origine avant d'essayer de le déplacer.
- Avant de déplacer ou de soulever le moniteur, déconnectez le cordon d'alimentation et tous les câbles.
- Maintenez fermement le moniteur par le haut et le bas du cadre. Ne tenez pas le panneau.

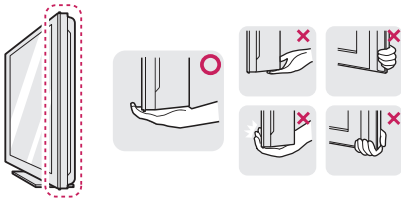

- Lorsque vous tenez le moniteur, orientez l'écran à l'opposé de vous pour éviter de le rayer.



- Lorsque vous déplacez le moniteur, évitez tout choc violent ou toute vibration sur le produit.
- Lorsque vous déplacez le moniteur, maintenez-le à la verticale, ne le tournez jamais latéralement et ne l'inclinez pas sur le côté.

### ⚠ ATTENTION

- Dans la mesure du possible, évitez de toucher l'écran du moniteur. Vous risqueriez d'endommager l'écran ou des pixels permettant de composer l'image.

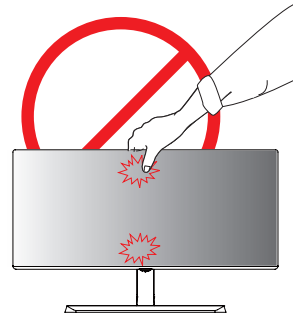

- Si vous utilisez le panneau du moniteur sans la base du support, le bouton du joystick pourrait rendre le moniteur instable ou le faire tomber, ce qui pourrait endommager le moniteur ou vous blesser. Cela pourrait également entraîner des dysfonctionnements du bouton du joystick.

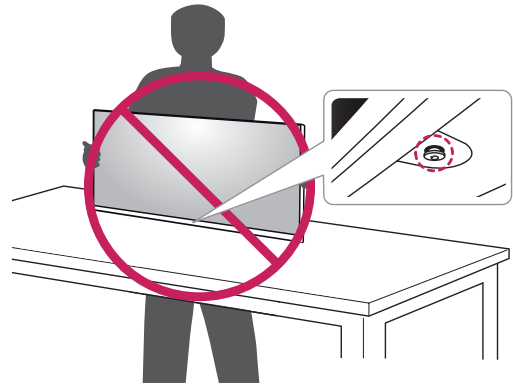

## Installation du moniteur

### Assemblage de la base du support

- 1 Placez le moniteur à plat, l'écran tourné vers le bas.

#### ⚠ ATTENTION

- Pour protéger l'écran et éviter de le rayer, couvrez la surface avec un chiffon doux.

- 2 Vérifiez le sens de montage du **pied du support** (avant et arrière), puis fixez le **pied du support** à la charnière du support.

Utilisez l'outil pour attacher **Pied du support** comme indiqué sur la figure.

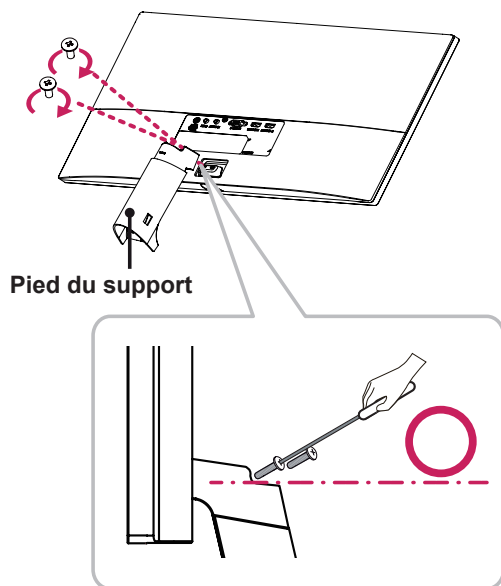

- 3 1 Attacher le **Base du support** a **Pied du support**.

- 2 Serrer la vis vers la droite.

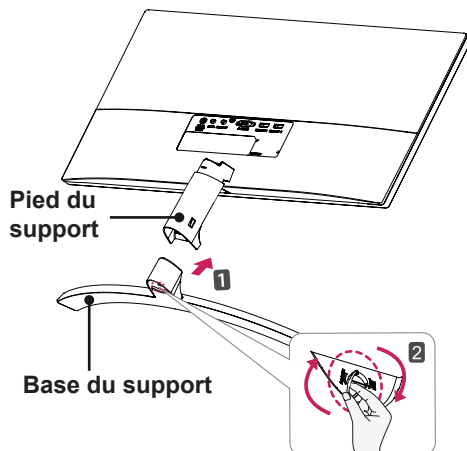

- 4 Attachez le **cache de vis**.

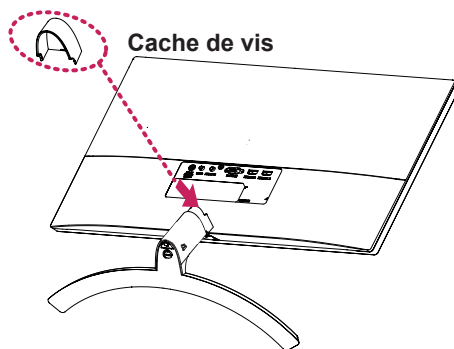

#### ⚠ ATTENTION

Évitez de trop serrer les vis. Vous risqueriez d'endommager le moniteur. Les dommages provoqués de cette manière ne sont pas couverts par la garantie du produit.

#### ⚠ ATTENTION

Il peut blesser le pied de la barre, alors soyez prudent.

## Détachement de la Corps du support

- 1 Placez le moniteur à plat, l'écran tourné vers le bas.



### ATTENTION

- Pour protéger l'écran et éviter de le rayer, recouvrez la surface d'un chiffon doux.

- 1 Tournez la vis vers la gauche.
- 2 Retirez **Base du support**.

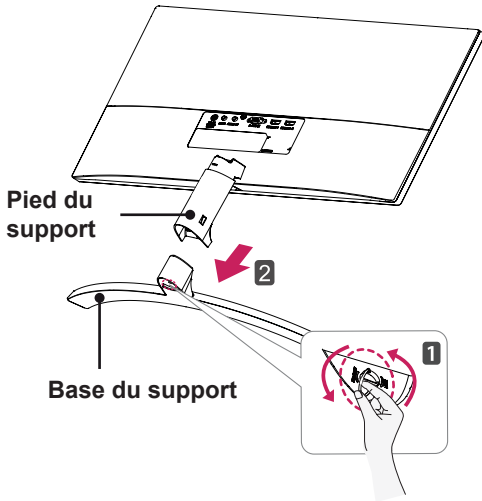

- 3 Comme montré dans l'illustration, arrachez **Cache de vis** pour séparer de l'installation.

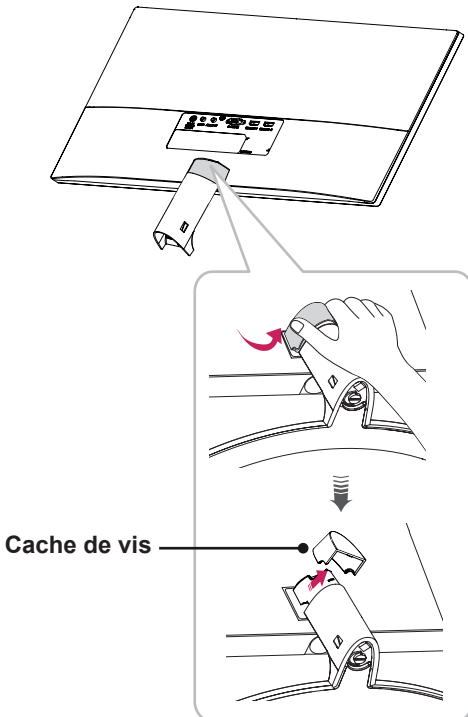

- 4 Retirez les deux vis à l'arrière du **Pied du support**.

Comme indiqué sur l'illustration, retirez le  **pied du support de la charnière du support**.

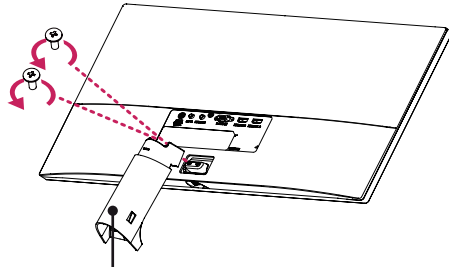

Pied du support



### ATTENTION

- Les illustrations de ce document représentent les procédures standard ; elles peuvent donc différer de votre produit.
- Évitez de trop serrer les vis. Vous risqueriez d'endommager le moniteur. Les dommages provoqués de cette manière ne sont pas couverts par la garantie du produit.
- Veillez à ne pas vous blesser la main avec les bords du cache de vis.
- Ne portez jamais le moniteur à l'envers en le tenant uniquement par la base du support. Cela pourrait provoquer la chute du moniteur et entraîner des blessures.
- Lorsque vous soulevez ou déplacez le moniteur, ne touchez pas à l'écran. Toute pression exercée sur l'écran du moniteur pourrait l'endommager.



### ATTENTION

Il peut blesser le pied de la barre, alors soyez prudent.

## Utilisez le câble porteur

Arrangez les câbles à l'aide du support de câbles comme indiqué sur l'illustration.

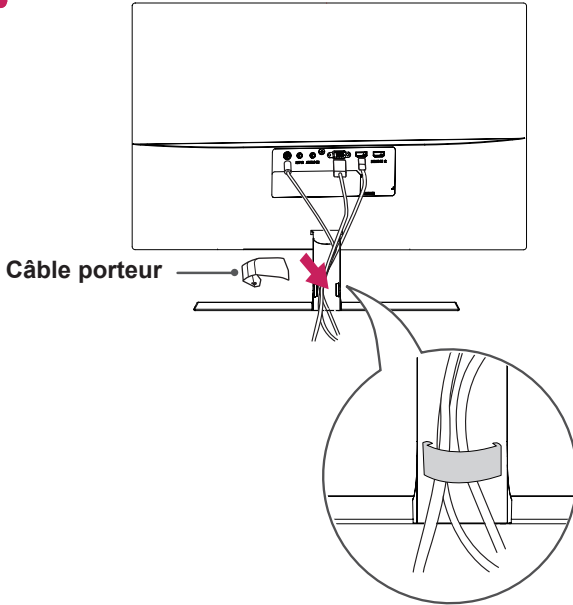

## Installation sur une table

- 1 Soulevez le moniteur et installez-le à la verticale sur la table.

Laissez une distance d'au moins **100 mm (3,94 po)** entre le moniteur et le mur pour assurer une ventilation correcte.

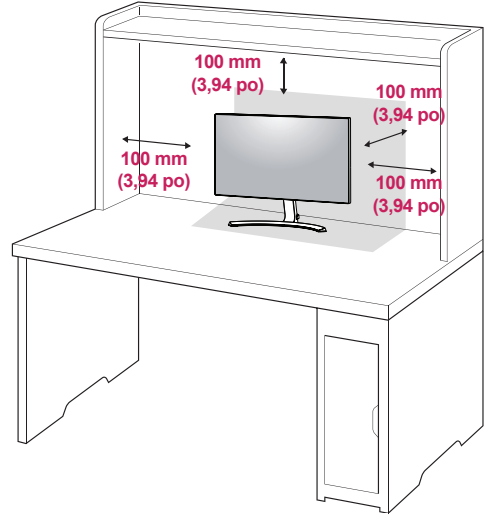

- 2 Connectez l'adaptateur secteur au moniteur, puis branchez le cordon d'alimentation à la prise de courant.

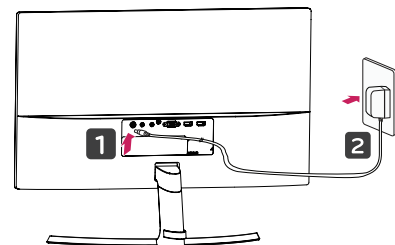
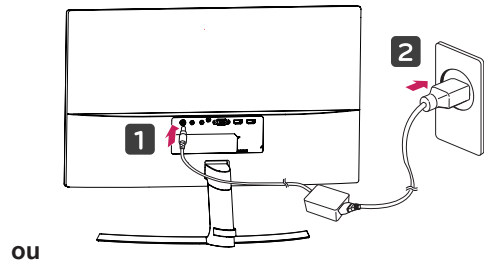

- 3 Pour allumer le moniteur, appuyez sur le bouton du joystick en bas de l'appareil.



### ATTENTION

- Débranchez toujours le cordon d'alimentation avant de déplacer ou d'installer le moniteur, afin d'éviter tout risque d'électrocution.

## Réglage de l'inclinaison

- 1 Placez le moniteur en position verticale, monté sur la base du support.
- 2 Ajustez l'angle de l'écran. L'angle de l'écran peut être ajustée vers l'avant ou vers l'arrière pour une expérience de visionnage confortable.

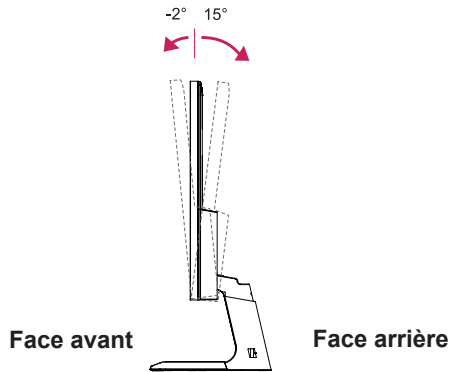

### AVERTISSEMENT

- Pour éviter de vous blesser les doigts lors du réglage de l'inclinaison de l'écran, ne posez pas votre main sur la partie inférieure du cadre du moniteur, comme le montre l'illustration ci-dessous.

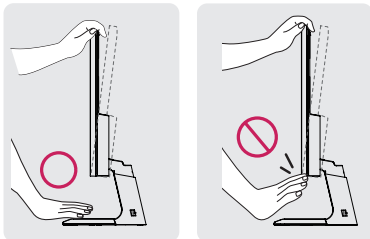

- Veillez à ne pas poser les doigts ou appuyer sur la surface de l'écran lorsque vous modifiez l'inclinaison du moniteur.

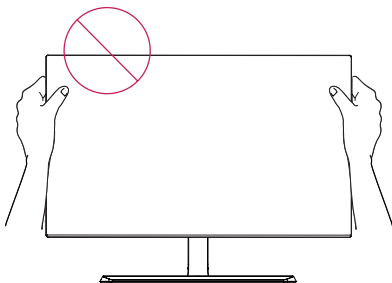

## Utilisation du verrou Kensington

Le connecteur du système de sécurité Kensington se situe à l'arrière du moniteur.

Pour plus d'informations au sujet de l'installation et de l'utilisation de ce système de sécurité, consultez le guide de l'utilisateur du verrou Kensington ou rendez-vous sur le site Web <http://www.kensington.com>.

Reliez le câble du système de sécurité Kensington au moniteur et à la table.

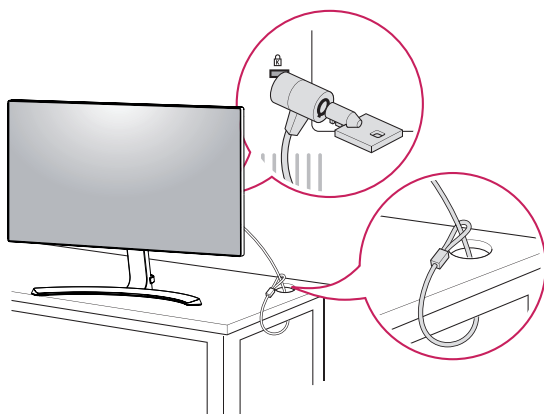

### REMARQUE

- L'utilisation du verrou Kensington est facultative. Vous pouvez vous procurer les accessoires nécessaires dans un magasin de matériel électronique.

- 24MP88TM
- 24MP88HV
- 24MP88GM

## Fixation du support mural

Afin d'assurer la ventilation du moniteur, laissez un espace de 100 mm (3,94 po) autour du produit. Pour obtenir des instructions détaillées, contactez votre revendeur et consultez le Guide d'installation du support mural en option.

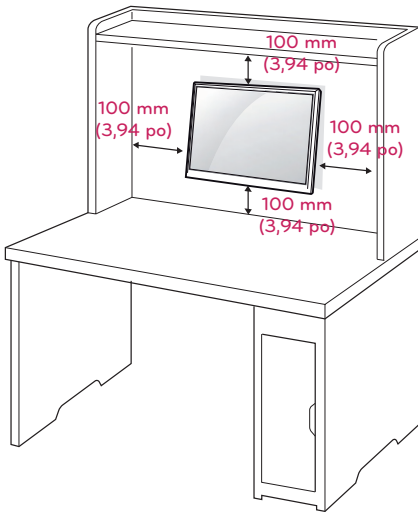

Si vous envisagez de monter le Moniteur sur un mur, fixez l'Interface de fixation murale (en option) à l'arrière du dispositif.

Si vous installez le moniteur à l'aide d'un support mural (en option), assurez-vous de bien fixer l'écran pour éviter qu'il ne tombe.

- 1 Si vous utilisez la vis plus longue que la norme, le moniteur peut être endommagé en interne.
- 2 Si vous utilisez des vis inappropriées, le produit pourrait être endommagé et chuter de la position montée. Dans ce cas, LG n'en est pas responsable.

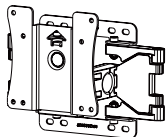
<b>Modèle</b>	24MP88HV	24MP88GM
	24MP88TM	
<b>Mural (A x B)</b>	75 x 75	
<b>Vis standard</b>	M4	
<b>Nombre de vis</b>	4	
<b>Support mural (en option)</b>	LSW 149 	

## • Mural (A x B)

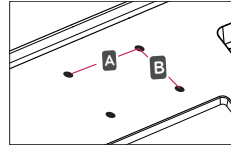

### ! ATTENTION

- Débranchez le cordon d'alimentation, puis déplacez ou installez le moniteur. Vous éviterez ainsi tout risque d'électrocution.
- Si vous fixez le moniteur au plafond ou sur un mur oblique, le produit risque de tomber et de blesser quelqu'un.
- Fixez toujours votre moniteur à l'aide d'un support mural agréé par LG et contactez votre revendeur local ou une personne qualifiée.
- Ne serrez pas trop les vis afin de ne pas endommager le moniteur. Cela risquerait d'entraîner l'annulation de votre garantie.
- N'utilisez que des vis et des supports de fixation murale répondant à la norme VESA. La garantie ne couvre pas les dommages ou les blessures dus à une mauvaise utilisation ou à l'utilisation des accessoires non agréés.
- La longueur de la vis de la surface extérieure du capot arrière doit être inférieure à 8mm.

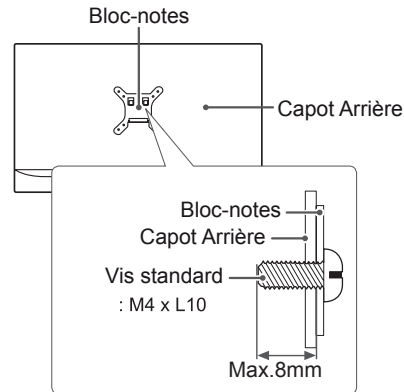

### ! REMARQUE

- N'utilisez que les vis répondant aux spécifications de la norme VESA.
- Le kit de support mural est fourni avec un manuel d'installation et les pièces nécessaires à l'installation.
- Le support mural est livré en option. Pour en savoir plus sur les accessoires en option, contactez votre revendeur local.
- La longueur des vis dépend du modèle de support mural. Vérifiez leur longueur avant de procéder à l'installation.
- Pour obtenir plus d'informations, consultez les instructions fournies avec le support mural.

# UTILISATION DU MONITEUR

## Connexion à un PC

- Ce moniteur est compatible avec la fonction \*Plug and Play.
- \* Plug and Play : fonction permettant d'ajouter un périphérique à un ordinateur sans devoir procéder à une reconfiguration ou installer manuellement des pilotes.

## Connexion D-SUB

Cette connexion transmet des vidéos analogiques du PC au moniteur. Connectez le PC au moniteur à l'aide du câble D-Sub 15 broches comme indiqué ci-dessous.

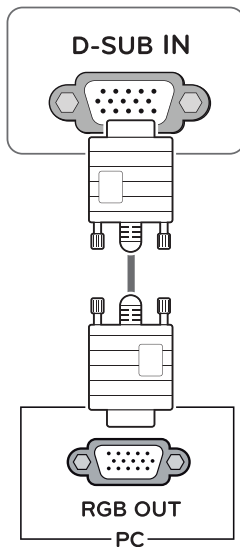

### ! REMARQUE

- Connexion avec un connecteur de câble d'entrée de signal D-SUB pour Macintosh

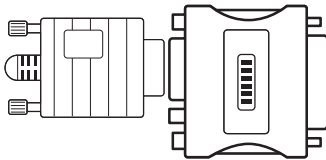

### • Adaptateur Mac

Pour l'utilisation d'un ordinateur Macintosh (Apple), utilisez un adaptateur pour remplacer le connecteur D-SUB/VGA 15 broches haute densité (3 rangées) du câble par un connecteur 15 broches à 2 rangées.

## Connexion HDMI

Permet de transmettre les signaux vidéo et audio numériques de votre ordinateur ou d'un périphérique AV au moniteur. Connectez l'ordinateur et le périphérique AV au moniteur à l'aide d'un câble HDMI, comme illustré ci-dessous. Appuyez sur le bouton du menu, puis choisissez l'option d'entrée dans le menu d'entrée.

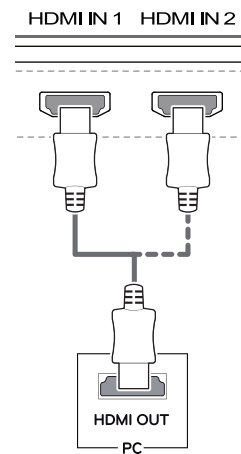

### ! REMARQUE

- L'utilisation d'un PC HDMI peut entraîner des problèmes de compatibilité.
- Utilisez un câble certifié sur lequel est apposé le logo HDMI. Si vous utilisez un câble non certifié HDMI, l'écran peut ne pas s'afficher ou une erreur de connexion peut survenir.
- Types de câbles HDMI recommandés
  - Câble HDMI<sup>®</sup>/TM haute vitesse
  - Câble HDMI<sup>®</sup>/TM haute vitesse avec Ethernet

## Connexion aux périphériques AV

### Connexion HDMI

Permet de transmettre les signaux vidéo et audio numériques de votre ordinateur ou d'un périphérique AV au moniteur. Connectez l'ordinateur et le périphérique AV au moniteur à l'aide d'un câble HDMI, comme illustré ci-dessous. Appuyez sur le bouton du menu, puis choisissez l'option d'entrée dans le menu d'entrée.

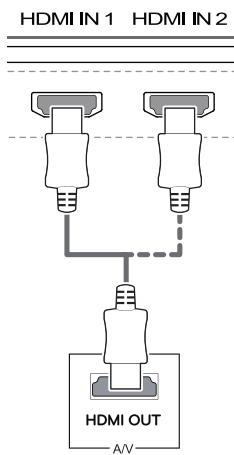

#### ! REMARQUE

- L'utilisation d'un PC HDMI peut entraîner des problèmes de compatibilité.
- Utilisez un câble certifié sur lequel est apposé le logo HDMI. Si vous utilisez un câble non certifié HDMI, l'écran peut ne pas s'afficher ou une erreur de connexion peut survenir.
- Types de câbles HDMI recommandés
  - Câble HDMI<sup>®</sup>/TM haute vitesse
  - Câble HDMI<sup>®</sup>/TM haute vitesse avec Ethernet

## Connexion aux périphériques externes

### Raccordement d'un casque

Connectez un périphérique au moniteur via le port pour casque. Connectez le périphérique comme dans l'illustration.

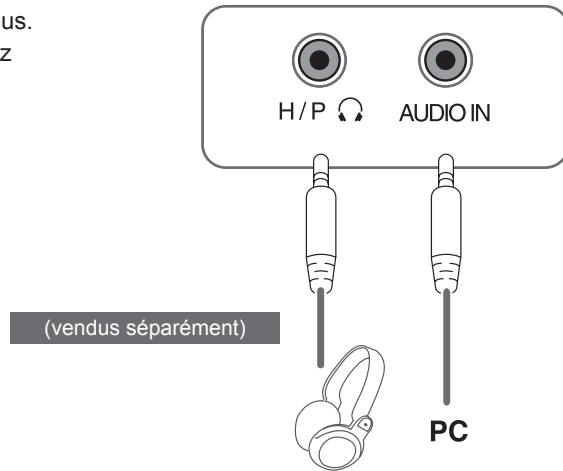

#### ! REMARQUE

- Les périphériques sont vendus séparément.
- L'utilisation de prises d'oreillette [Angulaires] peut provoquer des problèmes lors de la connexion d'un autre périphérique externe au moniteur. Il est donc conseillé d'utiliser des prises d'oreillette [Droites].



Angulaires

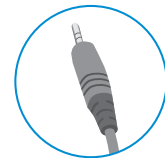

Droites



- Selon les paramètres audio de l'ordinateur et du périphérique externe, les fonctionnalités du casque et des haut-parleurs peuvent être limitées.

# PARAMÈTRES UTILISATEUR

## Activation du menu principal

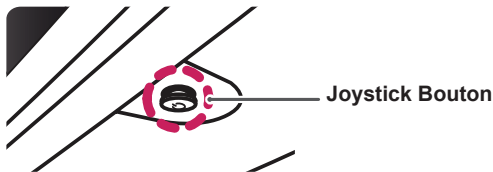
- 1 Appuyez sur le bouton du joystick en bas du moniteur.
- 2 Déplacez le joystick vers le haut/bas (▲/▼) et vers la gauche/droite (◀/▶) pour régler les options.
- 3 Appuyez une nouvelle fois sur le bouton du joystick pour sortir du menu principal.



Bouton	Statut du menu	Description
	Menu principal désactivé	Permet d'activer le menu principal.
	Menu principal activé	Permet de sortir du menu principal. (Maintenez le bouton enfoncé pour éteindre le moniteur : vous pouvez éteindre le moniteur de cette façon à n'importe quel moment, même lorsque l'affichage écran est activé)
	◀ Menu principal désactivé	Règle le niveau du volume du moniteur.
	◀ Menu principal activé	Permet d'accéder aux fonctions du menu.
	▶ Menu principal désactivé	Règle le niveau du volume du moniteur.
	▶ Menu principal activé	Entrez les caractéristiques d'entrée.
	▲ Menu principal désactivé	Entrez dans le menu de <b>Accessibility</b> .
	▲ Menu principal activé	Entrez la caractéristique de Mode Image.
	▼ Menu principal désactivé	Permet d'activer le menu principal.
	▼ Menu principal activé	Permet d'éteindre le moniteur.

## Fonctions du menu principal.

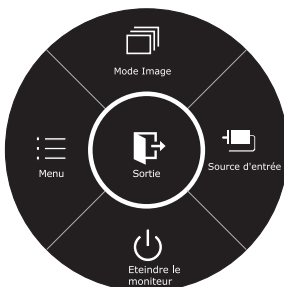

Appui Long : éteindre

Menu principal	Description
Menu	Permet de configurer les paramètres de l'écran.
Mode Image	Sélectionner le mode d'image pour atteindre le meilleur effet d'affichage.
Source d'entrée	Vous pourriez opérer le changement de signaux d'entrée. <ul style="list-style-type: none"> <li>• Lorsque deux signaux d'entrée sont connectés, sélectionnez le menu d'entrée, le signal d'entrée (D-SUB/HDMI) sera changé de manière séquentielle.</li> <li>• Lorsqu'un seul signal d'entrée est connecté, il est automatiquement détecté. Le signal d'entrée par défaut est D-SUB.</li> </ul>
Eteindre le moniteur	Permet d'éteindre le moniteur.
Sortie	Permet de sortir du menu principal.

## Personnalisation des paramètres

### Paramètres du menu

#### -Configuration Rapide

- 1 Pour consulter le **menu OSD**, appuyez sur le **bouton du joystick** en bas du moniteur, puis entrez dans le **Menu**.
- 2 Sélectionnez **Configuration Rapide > Luminosité** en déplaçant le joystick.
- 3 Configurez les options en suivant les instructions affichées en bas à droite.
- 4 Pour retourner au menu supérieur ou régler d'autres éléments du menu, déplacez le joystick avec la touche ◀ ou appuyez (⊙ / OK) dessus.
- 5 Si vous souhaitez sortir du menu OSD, déplacez le joystick avec la touche ◀ jusqu'à ce que vous soyez sorti.

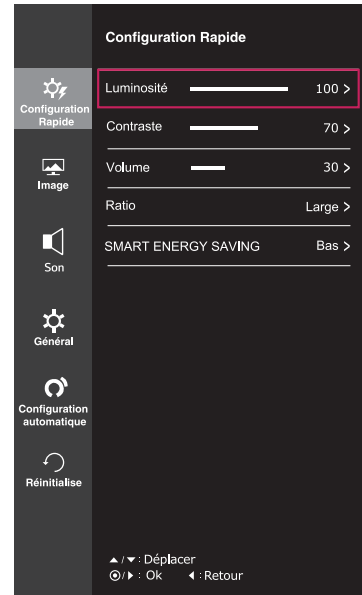

Chaque option est détaillée ci-dessous.

Menu > Configuration Rapide	Description	
<b>Luminosité</b>	Permet de régler la luminosité et le contraste de l'écran.	
<b>Contraste</b>		
<b>Volume</b>	Permet de régler le volume.	
	<div style="border: 1px solid black; padding: 5px;"> <p><b>REMARQUE</b></p> <ul style="list-style-type: none"> <li>• Vous pouvez activer ou désactiver le son en déplaçant le bouton du joystick avec la touche ▼ dans le menu du volume.</li> </ul> </div>	
<b>Ratio</b>	Permet de régler le format d'affichage de l'écran.	
	<b>Large</b>	Permet d'afficher la vidéo en grand écran, quelle que soit l'entrée du signal vidéo.
	<b>Original</b>	Permet d'afficher une vidéo en fonction du format d'affichage du signal vidéo d'entrée.
<b>SMART ENERGY SAVING</b>	<b>Haut</b>	SMART ENERGY SAVING permet d'économiser de l'énergie avec cette fonction d'énergie à haut rendement.
	<b>Bas</b>	SMART ENERGY SAVING permet d'économiser de l'énergie avec cette fonction d'énergie à faible efficacité.
	<b>Off</b>	Désactive la fonction SMART ENERGY SAVING.

\* **SMART ENERGY SAVING** : Économisez l'énergie en utilisant l'algorithme de compensation de la luminance.

#### **REMARQUE**

- L'affichage peut se montrer pareil pour les options Large, Original à la résolution recommandée (1920 × 1080).
- Le ratio est désactivé dans le signal interlacé.



### REMARQUE

- La valeur des données d'économie d'énergie peut varier en fonction du panneau et des fournisseurs de panneau.
- Si vous réglez l'option SMART ENERGY SAVING sur Haut ou Bas, la luminosité du moniteur diminue ou augmente d'après la source.

## -Image

- 1 Pour consulter le **menu OSD**, appuyez sur le **bouton du joystick** en bas du moniteur, puis entrez dans le **Menu**.
- 2 Sélectionnez **Image** en déplaçant le joystick.
- 3 Configurez les options en suivant les instructions affichées en bas à droite.
- 4 Pour retourner au menu supérieur ou régler d'autres éléments du menu, déplacez le joystick avec la touche ◀ ou appuyez (⊙ / OK) dessus.
- 5 Si vous souhaitez sortir du menu OSD, déplacez le joystick avec la touche ◀ jusqu'à ce que vous soyez sorti.

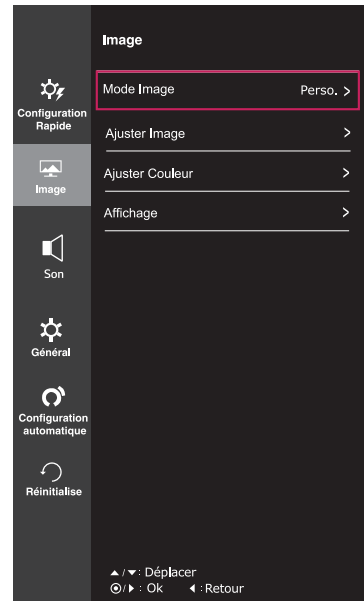

Chaque option est décrite ci-dessous.

Menu > Image		Description
<b>Mode Image</b>	<b>Perso.</b>	Permet à l'utilisateur de régler chaque élément. Le mode Couleur du menu principal peut être réglé.
	<b>Lecture 1</b>	Il s'agit d'un mode dans lequel l'écran est ajustée au mieux pour le journal. Si vous souhaitez écran plus lumineux, vous pouvez régler la luminosité dans le menu OSD.
	<b>Lecture 2</b>	Il s'agit d'un mode dans lequel l'écran est ajustée au mieux pour la bande. Si vous souhaitez écran plus lumineux, vous pouvez régler la luminosité dans le menu OSD.
	<b>Photo</b>	Optimise la qualité de l'écran pour visionner des photos.
	<b>Cinema</b>	Permet d'optimiser l'écran pour améliorer les effets visuels d'une vidéo.
	<b>Perception des couleurs</b>	Ce mode est pour les utilisateurs qui ne peuvent pas distinguer entre rouge et vert. Il fait des utilisateurs avec couleur faible distinguer facilement entre les deux couleurs.
	<b>Jeux</b>	Permet d'optimiser l'écran pour les jeux.



### REMARQUE

- Il est complémentaire pour les utilisateurs faibles en couleurs. Ainsi, si vous trouvez l'écran inconfortable, vous pourriez éteindre cette fonction.
- Cette fonction ne peut pas distinguer certaines couleurs pour certaines images.

<b>Ajuster Image</b>	<b>SUPER Résolution+</b>	<b>Haut</b>	Optimiser la qualité d'image est affichée lorsque l'utilisateur veut des images cristallines. Il est efficace pour vidéo de haute qualité ou du gibier.
		<b>Moyen</b>	La qualité d'image optimisée est affichée lorsque l'utilisateur veut des images entre basse et haute modes de visionnage confortable. Il est efficace pour le CCU ou vidéo SD.
		<b>Bas</b>	La qualité d'image optimisée est affichée lorsque l'utilisateur veut des images lisses et naturels. Il est efficace pour lents photos ou des images fixes.
		<b>Off</b>	Sélectionnez cette option pour l'affichage de tous les jours. SUPER Résolution+ est désactivé dans ce mode.
	<b>Netteté</b>	Permet de régler la netteté de l'écran.	
	<b>Niveau Noir</b>	Permet de définir le niveau de décalage (pour le mode HDMI uniquement). • <b>Décalage</b> : cette valeur sert de référence pour un signal vidéo ; il s'agit de la couleur la plus sombre que le moniteur peut afficher.	
		<b>Haut</b>	Conserve le rapport de contraste actuel d'écran.
		<b>Bas</b>	Réduit les niveaux de noirs et augmente les niveaux des blancs dans le taux de contraste de l'écran actuel.
	<b>Temps de Réponse</b>	Permet de définir un temps de réponse pour les images affichées en fonction de la vitesse de l'écran. Pour un environnement normal, nous vous recommandons d'utiliser le mode Normal. Pour une image en mouvement rapide, nous vous recommandons d'utiliser le mode Haut. Définir le temps de réponse sur Long peut générer des images rémanentes.	
		<b>Haut</b>	Définit le temps de réponse sur Long.
		<b>Moyen</b>	Définit le temps de réponse sur Moyen.
		<b>Bas</b>	Définit le temps de réponse sur Court.
		<b>Off</b>	Définit le temps de réponse sur Off.
	<b>Overscan</b>	Pour Sélectionner la gamme d'image de production pour le réglage DTV au périphérique d'entrée HDMI. (Seulement pour l'entrée HDMI.) Recommandez la fonction surbalayage pour déclencher (allumer ou mettre en marche) quand un matériel AV est relié.	
	<b>DFC</b>	Ajustez la luminosité automatiquement d'après l'écran.	
	<b>Contrôle des noirs</b>	Contrôle des noirs (Contrôle des noirs) : Contrôlez le contraste des noirs pour une meilleure visibilité dans les scènes obscures. L'augmentation de la valeur de Contrôle des noirs (Contrôle des noirs) éclaircit la zone de faible niveau de gris sur la surface de l'écran. (Vous pouvez facilement distinguer les objets sur les écrans de jeu sombres.) La réduction de la valeur du contrôle des noirs assombrit la zone de faible niveau de gris et augmente le contraste dynamique à l'écran.	

<b>Ajuster Couleur</b>	<b>Gamma</b>	Si la valeur gamma est plus haute, l'image devient plus noire. De même, si la valeur gamma est plus basse, l'image devient plus légère. Si vous n'avez pas besoin d'ajuster l'installation gamma, sélectionnez off(fermé).	
	<b>Températ.</b>	Permet de sélectionner la couleur de l'image par défaut. <b>Chaud</b> : permet d'ajouter du rouge à la couleur de l'écran. <b>Moyen</b> : permet de définir la couleur de l'écran à mi-chemin entre le rouge et le bleu. <b>Froid</b> : permet d'ajouter du bleu à la couleur de l'écran.	
		<b>Utilis.</b>	
		<b>Rouge Vert Bleu</b>	Vous pouvez personnaliser les couleurs de l'affichage à l'aide des options Rouge, Vert et Bleu.
	<b>Six Couleurs</b>	Répond aux exigences de l'utilisateur pour les couleurs grâce au réglage de la couleur et de la saturation des six couleurs ( <b>Rouge_Teinte, Rouge_Saturation, Vert_Teinte, Vert_Saturation, Bleu_Teinte, Bleu_Saturation, Cyan_Teinte, Cyan_Saturation, Magenta_Teinte, Magenta_Saturation, Jaune_Teinte, Jaune_Saturation</b> ) et l'enregistrement de ces paramètres.	
*Teinte: Ajuste le ton de l'écran. *Saturation: Règle la saturation des couleurs de l'écran. Plus la valeur est faible, moins les couleurs sont saturées et lumineuses. Plus la valeur est élevée, plus les couleurs sont sombres et saturées.			
<b>Réinitialise</b>			
<b>Affichage</b>	<b>Horizontal</b>	Déplacer l'image vers la gauche et vers la droite	
	<b>Vertical</b>	Déplacer l'image vers le haut et vers le bas	
	<b>Horloge</b>	Minimiser toutes les barres verticales ou raies visibles sur le fond de l'écran. La dimension horizontale de l'écran changera aussi.	
	<b>Phase</b>	Ajuster le foyer de l'affichage. Cet article vous permet de supprimer tout bruit horizontal et d'éclaircir ou aviver l'image des caractères.	

## -Son

- 1 Pour consulter le **menu OSD**, appuyez sur le **bouton du joystick** en bas du moniteur, puis entrez dans le **Menu**.
- 2 Sélectionnez **Son** en déplaçant le joystick.
- 3 Configurez les options en suivant les instructions affichées en bas à droite.
- 4 Pour retourner au menu supérieur ou régler d'autres éléments du menu, déplacez le joystick avec la touche ◀ ou appuyez (⊙ / OK) dessus.
- 5 Si vous souhaitez sortir du menu OSD, déplacez le joystick avec la touche ◀ jusqu'à ce que vous soyez sorti.

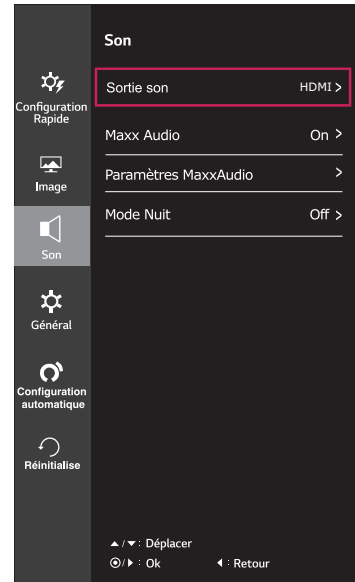

Chaque option est décrite ci-dessous.

Menu > Son	Description	
<b>Sortie son</b>	Exportez le son d'équipement extérieur.	
<b>Maxx Audio</b>	<b>On</b>	MaxxAudio® par vagues, récipiendaire d'un prix GRAMMY® technique est un ensemble d'outils de son de qualité studio pour l'expérience d'écoute supérieure.
	<b>Off</b>	Désactivez la fonction MaxxAudio.
<b>Paramètres MaxxAudio</b>	L'utilisateur peut installer la qualité de son manuellement.	
	<b>MaxxBass</b>	Augmentation basse.
	<b>MaxxTreble</b>	Augmentation triple.
	<b>MaxxDialog</b>	Augmentation de dialogue.
	<b>Maxx3D</b>	Augmentez l'effet du son de trois dimensions.
	<b>Réinitialise</b>	Rentrez la qualité de son au réglage initial.
<b>Mode Nuit</b>	Faites-vous jouir de son riche et abondant sous le volume bas.	

## -Général

- 1 Pour consulter le **menu OSD**, appuyez sur le **bouton du joystick** en bas du moniteur, puis entrez dans le **Menu**.
- 2 Sélectionnez **Général** en déplaçant le joystick.
- 3 Configurez les options en suivant les instructions affichées en bas à droite.
- 4 Pour retourner au menu supérieur ou régler d'autres éléments du menu, déplacez le joystick avec la touche ◀ ou appuyez (○ / OK) dessus.
- 5 Si vous souhaitez sortir du menu OSD, déplacez le joystick avec la touche ◀ jusqu'à ce que vous soyez sorti.

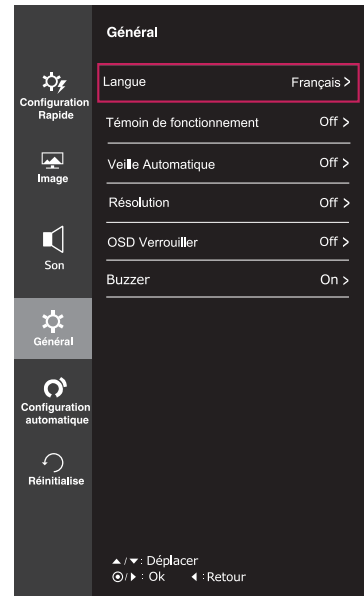

Chaque option est décrite ci-dessous.

Menu > Général	Description	
<b>Langue</b>	Choisir la langue dans laquelle les noms de contrôle sont affichés.	
<b>Témoin de fonctionnement</b>	<b>On</b>	Le voyant d'alimentation est automatiquement activé.
	<b>Off</b>	Le voyant d'alimentation est éteint.
<b>Veille Automatique</b>	L'écran passe automatiquement en mode de veille après une certaine période.	
<b>Résolution</b>	L'utilisateur peut définir la résolution souhaitée. Cette option est activée uniquement lorsque la résolution de l'écran de votre ordinateur est configurée comme suivant (pour le mode D-SUB uniquement).	
	<div style="border: 1px solid black; padding: 5px;"> <p><b>REMARQUE</b></p> <p>Cette fonction est activée uniquement lorsque la résolution de l'écran de votre ordinateur est configurée à la suivante, sauf que la résolution de sortie de votre ordinateur soit incorrecte.</p> </div>	
	1024x768, 1280x768, 1360x768, 1366x768, Off	
	1280x960, 1600x900, Off	
1440x900, 1600x900, Off		
<b>OSD Verrouiller</b>	Empêche la saisie de données clés inexactes.	
	<b>On</b>	Touche Entrée désactivée.
	<div style="border: 1px solid black; padding: 5px;"> <p><b>REMARQUE</b></p> <p>Toutes les fonctions, à l'exception du mode Verrouillage OSD et du bouton Quitter pour la luminosité, le contraste, le volume, les sources d'entrée et les Général, sont désactivées.</p> </div>	
<b>Off</b>	Touche Entrée activée.	
<b>Buzzer</b>	Cette fonction vous fait installer le son généralisé de vibreur quand votre moniteur électrique est ouvert ou fermé.	
	<b>On</b>	Activez votre vibreur du moniteur
	<b>Off</b>	Désactivez votre vibreur du moniteur

## -Configuration automatique

- 1 Pour consulter le **menu OSD**, appuyez sur le **bouton du joystick** en bas du moniteur, puis entrez dans le **Menu**.
- 2 Sélectionnez **Configuration automatique** en déplaçant le joystick.
- 3 Configurez les options en suivant les instructions affichées en bas à droite.
- 4 Pour retourner au menu supérieur ou régler d'autres éléments du menu, déplacez le joystick avec la touche ◀ ou appuyez (⊙ / OK) dessus.
- 5 Si vous souhaitez sortir du menu OSD, déplacez le joystick avec la touche ◀ jusqu'à ce que vous soyez sorti.



Chaque option est décrite ci-dessous.

Menu > Configuration automatique	Description
<b>Voulez-vous effectuer la configuration automatique ?</b>	
<b>Oui</b>	Appliquez Configuration Automatique pour un affichage optimal dans D-SUB.
<b>Annuler</b>	Supprimer la selection.



### REMARQUE

- Cette fonction sera activée uniquement dans l'entrée analogique.

## -Réinitialise

- 1 Pour consulter le **menu OSD**, appuyez sur le **bouton du joystick** en bas du moniteur, puis entrez dans le **Menu**.
- 2 Sélectionnez **Réinitialise** en déplaçant le joystick.
- 3 Configurez les options en suivant les instructions affichées en bas à droite.
- 4 Pour retourner au menu supérieur ou régler d'autres éléments du menu, déplacez le joystick avec la touche ◀ ou appuyez (⊙ / OK) dessus.
- 5 Si vous souhaitez sortir du menu OSD, déplacez le joystick avec la touche ◀ jusqu'à ce que vous soyez sorti.

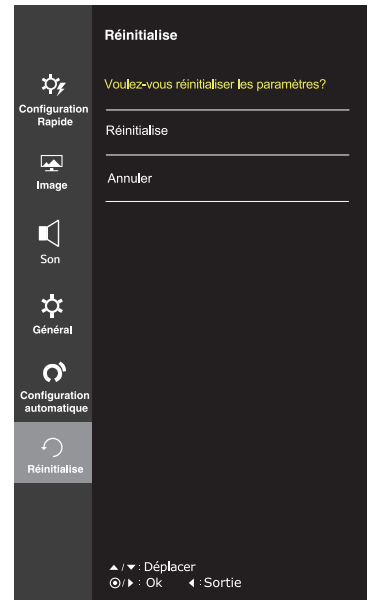

Chaque option est détaillée ci-dessous.

Menu > Réinitialise	Description
<b>Voulez-vous réinitialiser les paramètres?</b>	
<b>Réinitialise</b>	Permet de revenir aux paramètres par défaut.
<b>Annuler</b>	Supprimer la selection.

## -Mode Image

- 1 Appuyez sur le bouton du joystick en bas du moniteur.
- 2 Allez sur **Mode Image** en déplaçant le bouton du joystick sur ▲.
- 3 Configurez les options en suivant les instructions affichées en bas à droite.

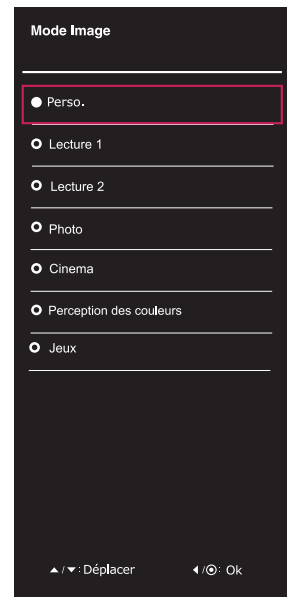

Chaque option est détaillée ci-dessous.

Bouton du joystick > Mode Image	Description	
Mode Image	<b>Perso.</b>	Permet à l'utilisateur de régler chaque élément. Le mode Couleur du menu principal peut être réglé.
	<b>Lecture 1</b>	Il s'agit d'un mode dans lequel l'écran est ajustée au mieux pour le journal. Si vous souhaitez écran plus lumineux, vous pouvez régler la luminosité dans le menu OSD.
	<b>Lecture 2</b>	Il s'agit d'un mode dans lequel l'écran est ajustée au mieux pour la bande. Si vous souhaitez écran plus lumineux, vous pouvez régler la luminosité dans le menu OSD.
	<b>Photo</b>	Optimise la qualité de l'écran pour visionner des photos.
	<b>Cinema</b>	Permet d'optimiser l'écran pour améliorer les effets visuels d'une vidéo.
	<b>Perception des couleurs</b>	Ce mode est pour les utilisateurs qui ne peuvent pas distinguer entre rouge et vert. Il fait des utilisateurs avec couleur faible distinguer facilement entre les deux couleurs.
	<b>Jeux</b>	Permet d'optimiser l'écran pour les jeux.

# DÉPANNAGE

## Effectuez les vérifications suivantes avant de contacter nos services.

<b>Aucune image ne s'affiche.</b>	
Le cordon d'alimentation du moniteur est-il bien branché ?	<ul style="list-style-type: none"> <li>• Vérifiez que le cordon d'alimentation est bien branché sur la prise de courant.</li> </ul>
Le voyant d'alimentation est-il allumé ?	<ul style="list-style-type: none"> <li>• Appuyez sur le bouton Marche-Arrêt.</li> </ul>
Le voyant d'alimentation clignote-t-il ?	<ul style="list-style-type: none"> <li>• Si l'écran est en mode Gestion Alim., bougez votre souris ou appuyez sur n'importe quelle touche du clavier pour allumer l'écran.</li> <li>• Essayez d'allumer le PC.</li> </ul>
Le message « COUPURE » s'affiche-t-il à l'écran ?	<ul style="list-style-type: none"> <li>• Ce message s'affiche lorsque le signal provenant du PC (carte vidéo) est en dehors de la plage de fréquence horizontale ou verticale du moniteur. Consultez la section « Spécifications » de ce manuel pour reconfigurer l'écran.</li> </ul>
Le message « PAS DE SIGNAL » s'affiche-t-il à l'écran ?	<ul style="list-style-type: none"> <li>• Ce message apparaît lorsque le câble de signal est déconnecté ou manquant entre le PC et le moniteur. Vérifiez le câble et reconnectez-le.</li> </ul>

<b>Vous ne pouvez pas contrôler certaines fonctions dans l'OSD?</b>	
Vous ne pouvez pas contrôler certains menus dans l'OSD?	<ul style="list-style-type: none"> <li>• Vous pouvez déverrouiller les contrôles OSD à tout moment en entrant dans le menu de verrouillage de l'OSD et de changer les éléments vers désactiver.</li> </ul>

<b>L'image n'est pas correcte.</b>	
La position d'affichage n'est pas correcte.	<ul style="list-style-type: none"> <li>• Entrez dans la fonction Configuration automatique (Configuration Automatique) et sélectionnez l'option " Yes "(Oui) pour ajuster automatiquement l'image affichée à la configuration idéale.</li> </ul>
Des barres ou des rayures verticales sont visibles sur le fond de l'écran.	<ul style="list-style-type: none"> <li>• Entrez dans la fonction Configuration automatique (Configuration Automatique) et sélectionnez l'option " Yes "(Oui) pour ajuster automatiquement l'image affichée à la configuration idéale.</li> </ul>
Du bruit horizontal est visible sur une image ou des caractères ne s'affichent pas clairement.	<ul style="list-style-type: none"> <li>• Entrez dans la fonction Configuration automatique (Configuration Automatique) et sélectionnez l'option " Yes "(Oui) pour ajuster automatiquement l'image affichée à la configuration idéale.</li> <li>• Vérifiez le Panneau de configuration ► Affichage ► Réglages et régler l'affichage à la résolution recommandée ou ajuster l'image affichée à la configuration idéale. Régler la configuration des couleurs supérieure à 24 bits (couleur vraie).</li> </ul>

**ATTENTION**

- Allez dans **Panneau de configuration ► Affichage ► Paramètres** et vérifiez si la fréquence ou la résolution ont été modifiées. Si c'est le cas, reconfigurez la carte vidéo en fonction de la résolution recommandée.
- Si la résolution recommandée (résolution optimale) n'est pas sélectionnée, les lettres peuvent apparaître floues et l'écran peut sembler plus sombre, tronqué ou déformé. Sélectionnez la résolution recommandée.
- La méthode de paramétrage peut différer d'un ordinateur ou d'un système d'exploitation à un autre. Il se peut que la carte vidéo ne prenne pas en charge la résolution mentionnée ci-dessus. Le cas échéant, contactez le fabricant de l'ordinateur ou de la carte vidéo.

**L'image n'est pas correcte.**

Les couleurs à l'écran sont monochromes ou anormal.	<ul style="list-style-type: none"> <li>• Vérifiez que le câble de signal est bien connecté. Si besoin, utilisez un tournevis pour le resserrer.</li> <li>• Assurez-vous que la carte vidéo est bien insérée dans son emplacement.</li> <li>• Définissez les paramètres de couleurs à un niveau supérieur à 24 bits (vraies couleurs). <b>Panneau de configuration ► Paramètres.</b></li> </ul>
L'écran scintille.	<ul style="list-style-type: none"> <li>• Vérifiez si l'écran est paramétré sur le mode entrelacé. Si oui, sélectionnez la résolution recommandée.</li> </ul>

**Le message « Moniteur non reconnu, moniteur Plug and Play (VESA DDC) trouvé » s'affiche-t-il ?**

Avez-vous installé le pilote d'affichage ?	<ul style="list-style-type: none"> <li>• Assurez-vous d'installer le pilote d'affichage à partir de notre site: <a href="http://www.lg.com">http://www.lg.com</a>.</li> <li>• Vérifiez que votre carte vidéo prend en charge la fonction Plug and Play.</li> </ul>
--	--

**Affichage allumée**

Si vous n'avez pas mis Le timing recommandé?	<ul style="list-style-type: none"> <li>• L'affichage sera allumée si vous utilisez le timing de HDMI <b>1080i</b> 60/50 Hz, alors mettez le timing sur <b>1080P</b>, laquelle est la mode recommandée</li> </ul>
--	--

# SPÉCIFICATIONS

**24MP88HM**

<b>Afficher</b>	<b>Type d'écran</b>	Écran TFT (Thin Film Transistor) à cristaux liquides (LCD) Traitement anti-éblouissement
	<b>Distance entre pixels</b>	0,2745 mm x 0,2745 mm (distance entre les pixels)
<b>Résolution</b>	<b>Max</b>	1920 x 1080 @ 60 Hz
	<b>Recommander</b>	VESA 1920 x 1080 @ 60 Hz
<b>Consommation électrique</b>	Mode sous tension : 21,2 W Typ. (Condition de sortie d'usine)* Mode veille (Mode attente) : ≤ 0,3 W ** Mode hors tension : ≤ 0,3 W	
<b>Alimentation</b>	19 V --- 1,6 A ou 19 V --- 1,3 A	
<b>Adaptateur ca/cc</b>	Type ADS-40SG-19-3 19032G, fabriqué par SHENZHEN HONOR ELECTRONIC ou Type ADS-40FSG-19 19032GPG-1, fabriqué par SHENZHEN HONOR ELECTRONIC ou Type ADS-40FSG-19 19032GPBR-1, fabriqué par SHENZHEN HONOR ELECTRONIC ou Type ADS-40FSG-19 19032GPI-1, fabriqué par SHENZHEN HONOR ELECTRONIC ou Type ADS-40FSG-19 19032GPCU-1, fabriqué par SHENZHEN HONOR ELECTRONIC ou Type ADS-32FSG-19 19032EPCU-1L, fabriqué par SHENZHEN HONOR ELECTRONIC ou Type LCAP21A, fabriqué par LIEN CHANG ELECTRONIC ENTERPRISE ou Type LCAP26A-A, fabriqué par LIEN CHANG ELECTRONIC ENTERPRISE ou Type LCAP26A-E, fabriqué par LIEN CHANG ELECTRONIC ENTERPRISE ou Type LCAP26A-I, fabriqué par LIEN CHANG ELECTRONIC ENTERPRISE ou Type LCAP26A-B, fabriqué par LIEN CHANG ELECTRONIC ENTERPRISE ou Type LCAP51A, fabriqué par LIEN CHANG ELECTRONIC ENTERPRISE ou Type PA-1031-23, fabriqué par Lite-On Technology Corporation	
	<b>Rendement:</b> 19 V --- 1,7 A	
	Type ADS-40SG-19-3 19025G, fabriqué par SHENZHEN HONOR ELECTRONIC ou Type ADS-40FSG-19 19025GPG-1, fabriqué par SHENZHEN HONOR ELECTRONIC ou Type ADS-40FSG-19 19025GPI-1, fabriqué par SHENZHEN HONOR ELECTRONIC ou Type ADS-25SFA-19-3 19025E, fabriqué par SHENZHEN HONOR ELECTRONIC ou Type ADS-25FSF-19 19025EPCU-1, fabriqué par SHENZHEN HONOR ELECTRONIC ou Type ADS-25FSF-19 19025EPBR-1, fabriqué par SHENZHEN HONOR ELECTRONIC ou Type ADS-25FSF-19 19025EPI-1, fabriqué par SHENZHEN HONOR ELECTRONIC ou Type ADS-25FSF-19 19025EPG-1, fabriqué par SHENZHEN HONOR ELECTRONIC ou Type ADS-25FSF-19 19025EPB-1, fabriqué par SHENZHEN HONOR ELECTRONIC ou Type AD10560LF, fabriqué par PI Electronics (H.K.) Ltd. ou Type AD2139S20, fabriqué par PI Electronics (H.K.) Ltd. ou Type AD2139620, fabriqué par PI Electronics (H.K.) Ltd.	
<b>Rendement:</b> 19 V --- 1,3 A		
<b>Orateur(Locuteur) Puissance en watts</b>	5 W + 5 W	
<b>Dimensions (Largeur x Hauteur x Profondeur)</b>	<b>Avec support</b>	541 mm x 414,5 mm x 186,2 mm
	<b>Sans support</b>	541 mm x 313,3 mm x 46,6 mm
<b>Poids</b>	3,2 kg	
<b>Angle d'inclinaison</b>	De -2 ° à 15 °	
<b>Conditions d'utilisation conditions</b>	<b>Température de fonctionnement</b>	De 0 °C à 40 °C
	<b>Taux d'humidité de fonctionnement</b>	≤ 80 %
	<b>Température de stockage</b>	De -20 °C à 60 °C
	<b>Taux d'humidité de stockage</b>	≤ 85 %

Les spécifications produit affichées ci-dessus peuvent être modifiées sans avis préalable en cas de mise à jour des fonctions.

Le niveau de consommation d'énergie peut être différent en état de fonctionnement et le réglage du moniteur.

\* La consommation d'énergie en mode commuté est mesurée selon l'essai du standard LGE (mode blanc à plein, résolution maximale).

\*\* Le moniteur passe au Mode de Veille en quelques minutes (5 minutes au maximum).

			24MP88HM
<b>Entrée Sync.</b>	<b>Fréquence horizontale</b>	De 30 kHz à 83 kHz (Automatique)	•
	<b>Fréquence verticale</b>	De 56 Hz à 75 Hz (D-SUB)	•
		De 56 Hz à 75 Hz (HDMI)	•
	<b>Format d'entrée</b>	Sync. séparée	•
Numérique		•	
<b>Hyrja e videos</b>	<b>Signal d'entrée</b>	Connecteur D-SUB 15 broches	•
		Connecteur HDMI	•
	<b>Format d'entrée</b>	Analogique RVB (0,7 Vp-p/75 ohm)	•
		Numérique	•
<b>Plug &amp; Play</b>	DDC 2B(Analogique)		•
	DDC 2B(HDMI)		•

# SPÉCIFICATIONS

24MP88HV 24MP88GM 24MP88TM

<b>Afficher</b>	<b>Type d'écran</b>	Écran TFT (Thin Film Transistor) à cristaux liquides (LCD) Traitement anti-éblouissement
	<b>Distance entre pixels</b>	0,2745 mm x 0,2745 mm (distance entre les pixels)
<b>Résolution</b>	<b>Max</b>	1920 x 1080 @ 60 Hz
	<b>Recommander</b>	VESA 1920 x 1080 @ 60 Hz
<b>Consommation électrique</b>	Mode sous tension : 21,2 W Typ. (Condition de sortie d'usine)* Mode veille (Mode attente) : ≤ 0,3 W ** Mode hors tension : ≤ 0,3 W	
<b>Alimentation</b>	19 V --- 1,6 A ou 19 V --- 1,3 A	
<b>Adaptateur ca/cc</b>	Type ADS-40SG-19-3 19032G, fabriqué par SHENZHEN HONOR ELECTRONIC ou Type ADS-40FSG-19 19032GPG-1, fabriqué par SHENZHEN HONOR ELECTRONIC ou Type ADS-40FSG-19 19032GPBR-1, fabriqué par SHENZHEN HONOR ELECTRONIC ou Type ADS-40FSG-19 19032GPI-1, fabriqué par SHENZHEN HONOR ELECTRONIC ou Type ADS-40FSG-19 19032GPCU-1, fabriqué par SHENZHEN HONOR ELECTRONIC ou Type ADS-32FSG-19 19032EPCU-1L, fabriqué par SHENZHEN HONOR ELECTRONIC ou Type LCAP21A, fabriqué par LIEN CHANG ELECTRONIC ENTERPRISE ou Type LCAP26A-A, fabriqué par LIEN CHANG ELECTRONIC ENTERPRISE ou Type LCAP26A-E, fabriqué par LIEN CHANG ELECTRONIC ENTERPRISE ou Type LCAP26A-I, fabriqué par LIEN CHANG ELECTRONIC ENTERPRISE ou Type LCAP26A-B, fabriqué par LIEN CHANG ELECTRONIC ENTERPRISE ou Type LCAP51A, fabriqué par LIEN CHANG ELECTRONIC ENTERPRISE ou Type PA-1031-23, fabriqué par Lite-On Technology Corporation	
	<b>Rendement:</b> 19 V --- 1,7 A	
	Type ADS-40SG-19-3 19025G, fabriqué par SHENZHEN HONOR ELECTRONIC ou Type ADS-40FSG-19 19025GPG-1, fabriqué par SHENZHEN HONOR ELECTRONIC ou Type ADS-40FSG-19 19025GPI-1, fabriqué par SHENZHEN HONOR ELECTRONIC ou Type ADS-25SFA-19-3 19025E, fabriqué par SHENZHEN HONOR ELECTRONIC ou Type ADS-25FSF-19 19025EPCU-1, fabriqué par SHENZHEN HONOR ELECTRONIC ou Type ADS-25FSF-19 19025EPBR-1, fabriqué par SHENZHEN HONOR ELECTRONIC ou Type ADS-25FSF-19 19025EPI-1, fabriqué par SHENZHEN HONOR ELECTRONIC ou Type ADS-25FSF-19 19025EPG-1, fabriqué par SHENZHEN HONOR ELECTRONIC ou Type ADS-25FSF-19 19025EPB-1, fabriqué par SHENZHEN HONOR ELECTRONIC ou Type AD10560LF, fabriqué par PI Electronics (H.K.) Ltd. ou Type AD2139S20, fabriqué par PI Electronics (H.K.) Ltd. ou Type AD2139620, fabriqué par PI Electronics (H.K.) Ltd.	
<b>Rendement:</b> 19 V --- 1,3 A		
<b>Orateur(Locuteur) Puissance en watts</b>	5 W + 5 W	
<b>Dimensions (Largeur x Hauteur x Profondeur)</b>	<b>Avec support</b>	541 mm x 414,5 mm x 186,2 mm
	<b>Sans support</b>	541 mm x 313,3 mm x 46,6 mm
<b>Poids</b>	3,3 kg	
<b>Angle d'inclinaison</b>	De -2 ° à 15 °	
<b>Conditions d'utilisation conditions</b>	<b>Température de fonctionnement</b>	De 0 °C à 40 °C
	<b>Taux d'humidité de fonctionnement</b>	≤ 80 %
	<b>Température de stockage</b>	De -20 °C à 60 °C
	<b>Taux d'humidité de stockage</b>	≤ 85 %

Les spécifications produit affichées ci-dessus peuvent être modifiées sans avis préalable en cas de mise à jour des fonctions.

Le niveau de consommation d'énergie peut être différent en état de fonctionnement et le réglage du moniteur.

\* La consommation d'énergie en mode commuté est mesurée selon l'essai du standard LGE (mode blanc à plein, résolution maximale).

\*\* Le moniteur passe au Mode de Veille en quelques minutes (5 minutes au maximum).

			24MP88HV	24MP88GM	24MP88TM
<b>Entrée Sync.</b>	<b>Fréquence horizontale</b>	De 30 kHz à 83 kHz (Automatique)	•	•	•
	<b>Fréquence verticale</b>	De 56 Hz à 75 Hz (D-SUB)	•	•	•
		De 56 Hz à 75 Hz (HDMI)	•	•	•
	<b>Format d'entrée</b>	Sync. séparée	•	•	•
		Numérique	•	•	•
<b>Hyrja e videos</b>	<b>Signal d'entrée</b>	Connecteur D-SUB 15 broches	•	•	•
		Connecteur HDMI	•	•	•
	<b>Format d'entrée</b>	Analogique RVB (0,7 Vp-p/75 ohm)	•	•	•
		Numérique	•	•	•
<b>Plug &amp; Play</b>	DDC 2B(Analogique)		•	•	•
	DDC 2B(HDMI)		•	•	•

## Mode prédéfinis (Résolution)

### REGLAGE D-SUB/HDMI PC

Modes d'affichage (Résolution)	Fréquence horizontale (kHz)	Fréquence verticale (Hz)	Polarité (H/V)	
720 x 400	31,468	70	-/+	
640 x 480	31,469	60	-/-	
640 x 480	37,500	75	-/-	
800 x 600	37,879	60	+/+	
800 x 600	46,875	75	+/+	
1024 x 768	48,363	60	-/-	
1024 x 768	60,023	75	+/+	
1152 x 864	67,500	75	+/+	
1280 x 1024	63,981	60	+/+	
1280 x 1024	79,976	75	+/+	
1680 x 1050	65,290	60	-/+	
1920 x 1080	67,500	60	+/+	Mode recommandé

## Durée HDMI (vidéo)

mode de soutien de l'usine (mode préréglé)	Fréquence horizontale (kHz)	Fréquence verticale (Hz)	HDMI
480P	31,50	60	<input type="radio"/>
576P	31,25	50	<input type="radio"/>
720P	37,50	50	<input type="radio"/>
720P	45,00	60	<input type="radio"/>
1080P	56,25	50	<input type="radio"/>
1080P	67,50	60	<input type="radio"/> Mode recommandé

## Voyant

Mode	Couleur voyant
Mode sous tension	blanc
Mode veille (Mode attente)	clignotant Blanc
Mode hors tension	Désactivé

## Beep Guide

Menu	lieu
Configuration Rapide	1
Configuration Rapide - Luminosité	1 1
Configuration Rapide - Luminosité	1 1 1 Glisseur
Configuration Rapide - Contraste	1 2
Configuration Rapide - Contraste	1 2 1 Glisseur
Configuration Rapide - Volume	1 3
Configuration Rapide - Volume	1 3 1 Glisseur
Configuration Rapide - Ratio	1 4
Configuration Rapide - Ratio - Large	1 4 1
Configuration Rapide - Ratio - Original	1 4 2
Configuration Rapide - SMART ENERGY SAVING	1 5
Configuration Rapide - SMART ENERGY SAVING - Haut	1 5 1
Configuration Rapide - SMART ENERGY SAVING - Bas	1 5 2
Configuration Rapide - SMART ENERGY SAVING - Off	1 5 3
Image	2
Image - Mode Image	2 1
Image - Mode Image - Perso.	2 1 1
Image - Mode Image - Lecture1	2 1 2
Image - Mode Image - Lecture2	2 1 3
Image - Mode Image - Photo	2 1 4
Image - Mode Image - Cinema	2 1 5
Image - Mode Image - Perception des couleurs	2 1 6
Image - Mode Image - Joueur	2 1 7
Image - Ajuster Image	2 2
Image - Ajuster Image - SUPER Résolution+	2 2 1
Image - Ajuster Image - SUPER Résolution+ - Haut	2 2 1 1
Image - Ajuster Image - SUPER Résolution+ - Moyen	2 2 1 2
Image - Ajuster Image - SUPER Résolution+ - Bas	2 2 1 3

Menu	lieu
Image - Ajuster Image - SUPER Résolution+ - Off	2 2 1 4
Image - Ajuster Image - Netteté	2 2 2
Image - Ajuster Image - Netteté	2 2 2 1 Glisseur
Image - Ajuster Image - Niveau Noir	2 2 3
Image - Ajuster Image - Niveau Noir - Haut	2 2 3 1
Image - Ajuster Image - Niveau Noir - Bas	2 2 3 2
Image - Ajuster Image - Temps de Réponse	2 2 4
Image - Ajuster Image - Temps de Réponse - Haut	2 2 4 1
Image - Ajuster Image - Temps de Réponse - Moyen	2 2 4 2
Image - Ajuster Image - Temps de Réponse - Bas	2 2 4 3
Image - Ajuster Image - Temps de Réponse - Off	2 2 4 4
Image - Ajuster Image - Overscan	2 2 5
Image - Ajuster Image - Overscan - On	2 2 5 1
Image - Ajuster Image - Overscan - Off	2 2 5 2
Image - Ajuster Image - DFC	2 2 6
Image - Ajuster Image - DFC - On	2 2 6 1
Image - Ajuster Image - DFC - Off	2 2 6 2
Image - Ajuster Image - Contrôle des noirs	2 2 7
Image - Ajuster Image - Contrôle des noirs	2 2 7 1 Glisseur
Image - Ajuster Couleur	2 3
Image - Ajuster Couleur - Gamma	2 3 1
Image - Ajuster Couleur - Gamma - Gamma 0	2 3 1 1
Image - Ajuster Couleur - Gamma - Gamma 1	2 3 1 2
Image - Ajuster Couleur - Gamma - Gamma 2	2 3 1 3

Menu	lieu
Image - Ajuster Couleur - Gamma - Off	2 3 1 4
Image - Ajuster Couleur - Températ.	2 3 2
Image - Ajuster Couleur - Températ. - Chaud	2 3 2 1
Image - Ajuster Couleur - Températ. - Moyen	2 3 2 2
Image - Ajuster Couleur - Températ. - Froid	2 3 2 3
Image - Ajuster Couleur - Températ. - Utilis.	2 3 2 4
Image - Ajuster Couleur - Rouge	2 3 3
Image - Ajuster Couleur - Rouge	2 3 3 1 Glisseur
Image - Ajuster Couleur - Vert	2 3 4
Image - Ajuster Couleur - Vert	2 3 4 1 Glisseur
Image - Ajuster Couleur - Bleu	2 3 5
Image - Ajuster Couleur - Bleu	2 3 5 1 Glisseur
Image - Ajuster Couleur - Six Couleurs	2 3 6
Image - Ajuster Couleur - Six Couleurs - Rouge Teinte	2 3 6 1
Image - Ajuster Couleur - Six Couleurs - Rouge Teinte	2 3 6 1 1 Glisseur
Image - Ajuster Couleur - Six Couleurs - Rouge Saturation	2 3 6 2
Image - Ajuster Couleur - Six Couleurs - Rouge Saturation	2 3 6 2 1 Glisseur
Image - Ajuster Couleur - Six Couleurs - Vert Teinte	2 3 6 3
Image - Ajuster Couleur - Six Couleurs - Vert Teinte	2 3 6 3 1 Glisseur
Image - Ajuster Couleur - Six Couleurs - Vert Saturation	2 3 6 4
Image - Ajuster Couleur - Six Couleurs - Vert Saturation	2 3 6 4 1 Glisseur
Image - Ajuster Couleur - Six Couleurs - Bleu Teinte	2 3 6 5
Image - Ajuster Couleur - Six Couleurs - Bleu Teinte	2 3 6 5 1 Glisseur
Image - Ajuster Couleur - Six Couleurs - Bleu Saturation	2 3 6 6

Menu	lieu
Image - Ajuster Couleur - Six Couleurs - Bleu Saturation	2 3 6 6 1 Glisseur
Image - Ajuster Couleur - Six Couleurs - Cyan Teinte	2 3 6 7
Image - Ajuster Couleur - Six Couleurs - Cyan Teinte	2 3 6 7 1 Glisseur
Image - Ajuster Couleur - Six Couleurs - Cyan Saturation	2 3 6 8
Image - Ajuster Couleur - Six Couleurs - Cyan Saturation	2 3 6 8 1 Glisseur
Image - Ajuster Couleur - Six Couleurs - Magenta Teinte	2 3 6 9
Image - Ajuster Couleur - Six Couleurs - Magenta Teinte	2 3 6 9 1 Glisseur
Image - Ajuster Couleur - Six Couleurs - Magenta Saturation	2 3 6 10
Image - Ajuster Couleur - Six Couleurs - Magenta Saturation	2 3 6 10 1 Glisseur
Image - Ajuster Couleur - Six Couleurs - Jaune Teinte	2 3 6 11
Image - Ajuster Couleur - Six Couleurs - Jaune Teinte	2 3 6 11 1 Glisseur
Image - Ajuster Couleur - Six Couleurs - Jaune Saturation	2 3 6 12
Image - Ajuster Couleur - Six Couleurs - Jaune Saturation	2 3 6 12 1 Glisseur
Image - Ajuster Couleur - Réinitialise	2 3 7
Image - Ajuster Couleur - Réinitialise - Réinitialise	2 3 7 1
Image - Ajuster Couleur - Réinitialise - Annuler	2 3 7 2
Image - Display(Pour le mode D-sub uniquement)	2 4
Image - Display(Pour le mode D-sub uniquement) - Horizontal	2 4 1
Image - Display(Pour le mode D-sub uniquement) - Horizontal	2 4 1 1 Glisseur
Image - Display(Pour le mode D-sub uniquement) - Vertical	2 4 2
Image - Display(Pour le mode D-sub uniquement) - Vertical	2 4 2 1 Glisseur

Menu	lieu
Image - Display(Pour le mode D-sub uniquement) - Horloge	2 4 3
Image - Display(Pour le mode D-sub uniquement) - Horloge	2 4 3 1 Glisseur
Image - Display(Pour le mode D-sub uniquement) - Phase	2 4 4
Image - Display(Pour le mode D-sub uniquement) - Phase	2 4 4 1 Glisseur
Son	3
Son - Sortie son	3 1
Son - Sortie son - HDMI	3 1 1
Son - Sortie son - Entrée Audio	3 1 2
Son - Sortie son - Automatique	3 1 3
Son - Maxx Audio	3 2
Son - Maxx Audio - On	3 2 1
Son - Maxx Audio - Off	3 2 2
Son - Paramètres MaxxAudio	3 3
Son - Paramètres MaxxAudio - MaxxBass	3 3 1
Son - Paramètres MaxxAudio - MaxxBass	3 3 1 1 Glisseur
Son - Paramètres MaxxAudio - MaxxTreble	3 3 2
Son - Paramètres MaxxAudio - MaxxTreble	3 3 2 1 Glisseur
Son - Paramètres MaxxAudio - MaxxDialog	3 3 3
Son - Paramètres MaxxAudio - MaxxDialog	3 3 3 1 Glisseur
Son - Paramètres MaxxAudio - Maxx3D	3 3 4
Son - Paramètres MaxxAudio - Maxx3D	3 3 4 1 Glisseur
Son - Paramètres MaxxAudio - Réinitialise	3 3 5
Son - Paramètres MaxxAudio - Réinitialise - Réinitialise	3 3 5 1
Son - Paramètres MaxxAudio - Réinitialise - Annuler	3 3 5 2
Son - Mode Nuit	3 4
Son - Mode Nuit - On	3 4 1
Son - Mode Nuit - Off	3 4 2

Menu	lieu
Général	4
Général - Langue	4 1
Général - Langue - Anglais	4 1 1
Général - Langue - Allemand	4 1 2
Général - Langue - Français	4 1 3
Général - Langue - Espanol	4 1 4
Général - Langue - Italien	4 1 5
Général - Langue - Suédois	4 1 6
Général - Langue - Finlandais	4 1 7
Général - Langue - Portugais	4 1 8
Général - Langue - Portugais (Brésil)	4 1 9
Général - Langue - Polonais	4 1 10
Général - Langue - Russe	4 1 11
Général - Langue - Grec	4 1 12
Général - Langue - Ukrainien	4 1 13
Général - Langue - Chinois	4 1 14
Général - Langue - Chinois traditionnel	4 1 15
Général - Langue - Japonais	4 1 16
Général - Langue - Coréen	4 1 17
Général - Langue - Hindi	4 1 18
Général - Témoin de fonctionnement	4 2
Général - Témoin de fonctionnement - On	4 2 1
Général - Témoin de fonctionnement - Off	4 2 2
Général - Veille Automatique	4 3
Général - Veille Automatique - 4H	4 3 1
Général - Veille Automatique - 6H	4 3 2
Général - Veille Automatique - 8H	4 3 3
Général - Veille Automatique - Off	4 3 4
Général - Résolution(Pour le mode D-sub uniquement)	4 4
Général - Résolution(Pour le mode D-sub uniquement) - 1024*768	4 4 1
Général - Résolution(Pour le mode D-sub uniquement) - 1280*768	4 4 2
Général - Résolution(Pour le mode D-sub uniquement) - 1360*768	4 4 3
Général - Résolution(Pour le mode D-sub uniquement) - 1366*768	4 4 4

Menu	lieu
Général - Résolution(Pour le mode D-sub uniquement) - Off	4 4 5
Général - Résolution(Pour le mode D-sub uniquement) - 1280*960	4 4 1
Général - Résolution(Pour le mode D-sub uniquement) - 1600*900	4 4 2
Général - Résolution(Pour le mode D-sub uniquement) - Off	4 4 3
Général - Résolution(Pour le mode D-sub uniquement) - 1440*900	4 4 1
Général - Résolution(Pour le mode D-sub uniquement) - 1600*900	4 4 2
Général - Résolution(Pour le mode D-sub uniquement) - Off	4 4 3
Général - OSD Verrouiller	4 5
Général - OSD Verrouiller - On	4 5 1
Général - OSD Verrouiller - Off	4 5 2
Général - Buzzer	4 6
Général - Buzzer - On	4 6 1
Général - Buzzer - Off	4 6 2
Configuration automatique	5
Configuration automatique - Oui	5 1
Configuration automatique - Annuler	5 2
Réinitialise	6
Réinitialise - Réinitialise	6 1
Réinitialise - Annuler	6 2

# POSTURE À ADOPTER

## Posture correcte à adopter pour utiliser le moniteur.

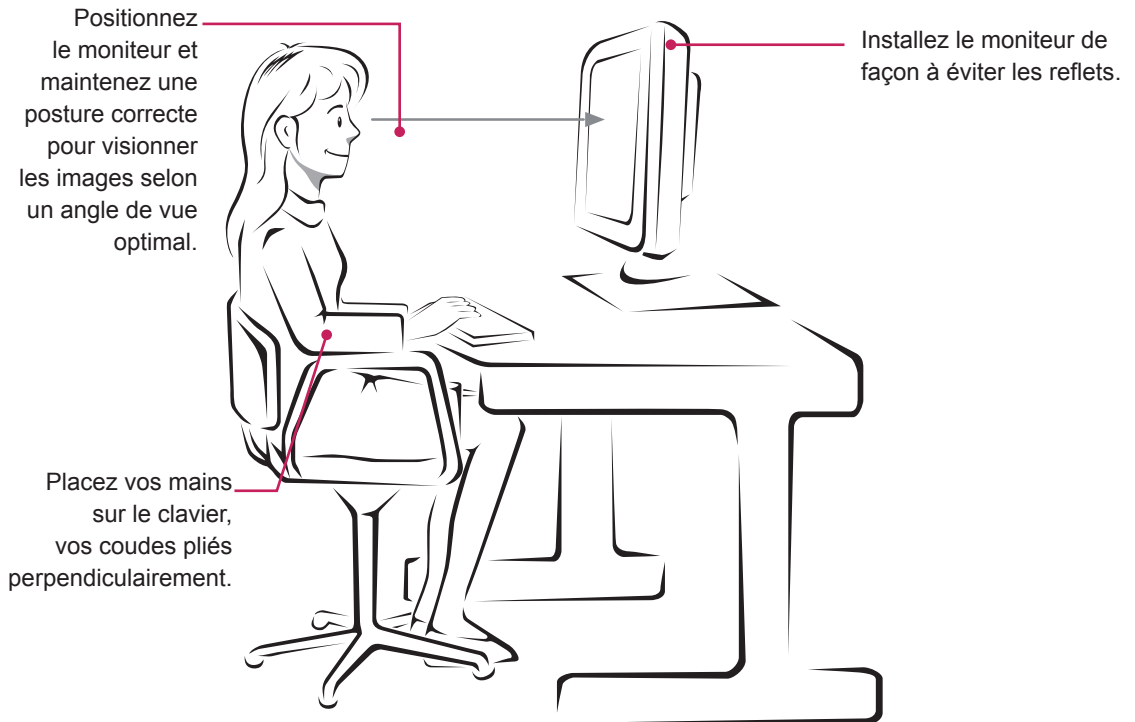



**Déclaration de conformité du fournisseur**

Nom de commerce	LG
Partie responsable	LG Electronics USA, Inc.
Adresse	111 Sylvan Avenue, North Building, Englewood Cliffs, NJ 07632
E-mail	lg.environmental@lge.com

Le modèle et le numéro de série du produit se trouvent au dos et sur un côté du produit.

Enregistrez-les ci-dessous dans le cas où vous avez besoin du service.

Modèle \_\_\_\_\_

N° de série \_\_\_\_\_