



MANUAL DEL PROPIETARIO

AIRE ACONDICIONADO



Lea con detenimiento este manual del propietario antes de hacer funcionar el electrodoméstico y téngalo a mano para poder consultarlo en cualquier momento.

TIPO: MONTADO EN LA PARED

Este manual puede contener imágenes o contenido diferente del modelo que haya adquirido.

Este manual está sujeto a revisión por parte del fabricante.

INSTRUCCIONES DE SEGURIDAD	3
Instrucciones de seguridad importantes.....	3
Notas sobre el funcionamiento.....	8
Especificaciones.....	8
FUNCIONAMIENTO	9
Componentes y funciones.....	9
Mando a distancia inalámbrico.....	10
Reiniciar el aire acondicionado automáticamente.....	14
Uso de la función Modo.....	14
Funcionamiento de la función Jet mode.....	16
Funcionamiento de la función de Velocidad del ventilador.....	17
Funcionamiento de la función de Dirección de flujo de aire.....	17
Ajuste del temporizador de encendido/apagado.....	18
Funcionamiento de la función Apagado automático (Sleep).....	19
Funcionamiento de la función de Apagado de la luz.....	19
Funcionamiento de la función Aire confortable.....	19
Funcionamiento de la función de Control de energía.....	20
Funcionamiento de funciones especiales.....	21
FUNCIONES SMART	23
Aplicación LG ThinQ.....	23
Smart Diagnosis.....	25
MANTENIMIENTO.....	26
Limpieza del filtro de aire.....	27
Limpie el filtro de micro partículas de polvo.....	27
Limpiar el ionizador.....	28
SOLUCIÓN DE PROBLEMAS	29

Las siguientes instrucciones de seguridad tienen por objetivo evitar riesgos imprevistos o daños derivados de un funcionamiento poco seguro o incorrecto del aparato.

Las instrucciones se dividen en "ADVERTENCIA" y "PRECAUCIÓN", como se describe a continuación.

⚠ Este símbolo se muestra para indicar cuestiones y acciones que pueden suponer un riesgo. Lea con atención la parte señalada con este símbolo y siga las instrucciones a fin de evitar riesgos.

⚠ ADVERTENCIA

Indica que, de no seguirse las instrucciones, pueden producirse lesiones graves o la muerte.

⚠ PRECAUCIÓN

Indica que, de no seguirse las instrucciones, pueden producirse lesiones menos graves o daños en el aparato.

Instrucciones de seguridad importantes

⚠ ADVERTENCIA

Para reducir el riesgo de explosión, incendio, muerte, descarga eléctrica, lesiones o quemaduras a personas al utilizar este producto, siga instrucciones básicas de seguridad, entre las que se encuentran las siguientes:

Niños

Este electrodoméstico no está previsto para ser utilizado por personas (niños incluidos) con capacidades físicas, sensoriales o mentales disminuidas o sin experiencia o conocimientos, a menos que una persona responsable de su seguridad las supervise o les facilite instrucciones relativas al uso del electrodoméstico. Se debe supervisar a los niños para asegurarse de que no jueguen con el electrodoméstico.

Para uso en Europa:

Este electrodoméstico solo puede ser utilizado por niños a partir de 8 años de edad y personas con capacidades físicas, sensoriales o mentales disminuidas o sin experiencia o conocimientos si están sometidos a supervisión o si reciben instrucciones sobre el uso del electrodoméstico de forma segura y entienden los peligros que entraña. Los niños no deben jugar con el electrodoméstico. Los niños no pueden llevar a cabo operaciones de limpieza ni de mantenimiento sin supervisión.

Instalación

- No instale el aparato de aire acondicionado sobre una superficie inestable o en un lugar en el que exista el peligro de que se caiga.
- Póngase en contacto con un servicio técnico autorizado para la instalación o cambio de ubicación del aparato de aire acondicionado
- Instale correctamente el panel y la tapa de la caja de control.
- No instale el aire acondicionado en un lugar donde se almacenen líquidos inflamables o gases como gasolina, propano, disolventes, etc.
- Asegúrese de que el tubo y el cable de alimentación que conecta a la unidad interior y exterior no estén demasiado tirantes cuando instale el aire acondicionado.
- Utilice un disyuntor y un fusible estándar que cumplan con la clasificación del aparato de aire acondicionado.
- No introduzca aire o gas en el sistema sin el refrigerante específico.
- Utilice gas no inflamable (nitrógeno) para inspeccionar las fugas y purgar el aire; si utiliza aire comprimido o gas inflamable podría producirse un incendio o una explosión.
- Las conexiones de cables entre unidades deben estar ajustadas firmemente, y el cable debe estar bien colocado para que no haya ninguna fuerza que tire del cable desde los terminales de conexión. Las conexiones inapropiadas o sueltas pueden provocar la generación de calor o incendios.
- Instale una toma eléctrica y un disyuntor dedicados antes de utilizar el aparato de aire acondicionado.
- No conecte la toma de tierra a un tubo de gas, pararrayos, o a una toma de tierra de teléfono.
- En el cableado fijo debe incorporarse un medio de desconexión según las reglas relacionadas con el cableado.

Funcionamiento

- Asegúrese de utilizar sólo las piezas descritas en la lista de piezas. Nunca intente modificar el equipo.
- Evite que los niños golpeen o se suban a la unidad exterior.
- Deshágase de las pilas en un lugar que no exista peligro de incendio.
- Use sólo el refrigerante especificado en la etiqueta del aire acondicionado.
- Corte la red si hay algún ruido, olor, o humo que venga del aire acondicionado.
- No deje sustancias inflamables, como gasolina, benceno o disolvente cerca del aparato de aire acondicionado.
- Póngase en contacto con un servicio técnico autorizado si el aparato de aire acondicionado ha quedado sumergido en agua a causa de unas inundaciones.

- No use el aire acondicionado durante un periodo de tiempo prolongado en un lugar pequeño sin la ventilación adecuada.
- Cuando haya una fuga de gas (como el Freón, propano, LP, etc.) ventile suficientemente antes de usar el aire acondicionado otra vez.
- Para limpiar el interior, contacte con un distribuidor o centro de servicio autorizado. El uso de detergentes agresivos puede causar corrosión o daños en la unidad.
- Asegúrese de ventilar la estancia correctamente cuando se utilicen este aparato de aire acondicionado y un aparato calefactor al mismo tiempo.
- No bloquee la entrada o la salida del flujo de aire.
- No introduzca las manos ni otros objetos por la entrada o la salida de aire mientras el aire acondicionado esté en marcha.
- Asegúrese de que el cable de alimentación no esté sucio, suelto, ni roto.
- Nunca toque, utilice, o repare el aire acondicionado con las manos húmedas.
- No coloque ningún objeto sobre el cable de alimentación.
- No coloque un calefactor ni ningún otro aparato de calefacción cerca del cable de alimentación.
- No modifique ni alargue el cable de alimentación. El cable de alimentación deberá ser sustituido si está pelado o deteriorado, ya que podría causar un incendio o descargas eléctricas.
- Corte la red inmediatamente en caso de apagón o tormenta.
- Compruebe que no se puede desconectar o dañar el cable de alimentación durante el funcionamiento.
- No toque la tubería de refrigerante o la tubería de agua o ninguna de las partes internas con la unidad en funcionamiento o inmediatamente después del funcionamiento.

Mantenimiento

- Antes de limpiar o realizar labores de mantenimiento, desconecte el aparato de la red y espere hasta que el ventilador se pare.
- No limpie el aparato rociando agua directamente sobre el producto.

Seguridad técnica

- Las instalaciones o reparaciones realizadas por personas no cualificadas pueden dar lugar a peligros para usted y otras personas.
- La información de este manual está dirigida a personal técnico cualificado, familiarizado con los procedimientos de seguridad y equipado con las herramientas e instrumentos de prueba adecuados.
- Lea detenidamente y cumpla con todas las instrucciones de este manual. De lo contrario, el aparato podría no funcionar correctamente, o producirse lesiones graves o mortales y daños materiales.

- El aparato deberá ser instalado de acuerdo con las normas nacionales de cableado.
- Cuando el cable de alimentación deba ser sustituido, los trabajos de sustitución se llevarán a cabo únicamente por personal autorizado utilizando únicamente piezas de repuesto originales.
- El aparato debe estar debidamente conectado a tierra para minimizar el riesgo de una descarga eléctrica.
- No corte ni quite la clavija de toma de tierra del enchufe de alimentación.
- Unir el terminal del adaptador a tierra al tornillo de la tapa del receptáculo de pared no aísla al aparato a menos que el tornillo de la tapa sea de metal, no esté aislado, y que el receptáculo de pared esté conectado a tierra por medio de cableado doméstico.
- Si tiene alguna duda sobre si el aire acondicionado está debidamente conectado a tierra, haga que un electricista cualificado revise el receptáculo de pared y el circuito.
- El refrigerante y el gas aislante usado en el aparato requieren de procedimientos especiales de eliminación. Consulte a un agente de servicio o una persona similarmente cualificada antes de eliminarlos.
- Si el cable de alimentación resulta dañado, debe ser sustituido por el fabricante, sus técnicos de mantenimiento o una persona con cualificación similar, para evitar peligros.

PRECAUCIÓN

Para reducir el riesgo de lesiones leves a personas, funcionamiento erróneo o daños al producto o a la propiedad cuando use este producto, siga las siguientes instrucciones básicas de seguridad:

Instalación

- No instale el aire acondicionado en un área que esté directamente expuesta al viento del mar (sal).
- Instale el tubo de desagüe adecuadamente para un desagüe fluido de la condensación de agua.
- Tenga cuidado al desembalar o instalar el aparato de aire acondicionado.
- No toque una fuga de refrigerante durante la instalación o reparación.
- El transporte del equipo deberá ser realizado al menos por dos personas o en una carretilla elevadora.
- Instale la unidad exterior de manera que esté protegida de la luz solar directa. No coloque la unidad interior en un lugar en el que esté expuesta directamente a la luz solar a través de ventanas.
- Deshágase de los materiales de empaquetado como tornillos, clavos o pilas usando un envase adecuado después de la instalación o reparación.

- Instale el aire acondicionado en un lugar donde el ruido de la unidad exterior o los gases de escape no molesten a los vecinos. En caso contrario, podría provocar un conflicto con los vecinos.

Funcionamiento

- Quite las pilas si el mando a distancia no va a ser usado durante un periodo de tiempo prolongado.
- Asegúrese de que el filtro esté instalado antes de utilizar el aire acondicionado.
- Asegúrese de comprobar si hay una fuga de refrigerante después de instalar o reparar el aire acondicionado.
- No coloque ningún objeto sobre el aire acondicionado.
- Nunca mezcle diferentes tipos de pilas, o pilas viejas y nuevas para el mando a distancia.
- No utilice el aire acondicionado por periodos prolongados cuando la humedad sea alta o cuando se haya dejado una puerta o ventana abierta.
- Deje de usar el mando a distancia si hay una fuga de fluido en la pila. Si su ropa o piel han sido expuestos a una fuga de fluido de una pila, lávese con agua limpia.
- No exponga directamente a las personas, animales o plantas al aire frío o caliente del aire acondicionado durante periodos prolongados de tiempo.
- Si ingiere líquido de una pila con una fuga, lave el interior de la boca con agua abundante y acuda a un médico.
- No beba el agua expulsada por el aire acondicionado.
- No utilice el producto para fines especiales, como conservación de alimentos, obras de arte, etc. Este es un aparato de aire acondicionado doméstico, no un sistema de refrigeración de precisión. Hay riesgo de daño o pérdidas a la propiedad.
- No recargue ni desmonte las pilas.

Mantenimiento

- Nunca toque las partes metálicas del aire acondicionado cuando retire el filtro de aire.
- Utilice una banqueta resistente o una escalera para la limpieza, mantenimiento o reparación de un aparato de aire acondicionado en altura.
- No utilice productos de limpieza agresivos o disolventes sobre el aparato de aire acondicionado, ni pulverice agua. Use un trapo suave.

Notas sobre el funcionamiento

Sugerencia para ahorrar energía

- No enfríe excesivamente los espacios. Puede ser nocivo para su salud y consumirá más electricidad.
- Evite el paso de la luz solar con persianas o cortinas cuando esté utilizando el aire acondicionado.
- Mantenga las puertas y ventanas bien cerradas mientras tenga en funcionamiento el aire acondicionado.
- Ajuste la dirección del flujo de aire vertical u horizontalmente para que circule el aire en el interior.
- Aumente la velocidad del ventilador para enfriar o calentar el aire interior con rapidez y en periodo corto de tiempo.
- Abra las ventanas con regularidad para ventilar, porque la calidad del aire interior puede deteriorarse si se utiliza el aire acondicionado durante muchas horas.
- Limpie el filtro del aire una vez cada 2 semanas. El polvo y las impurezas recogidas en el filtro de aire puede bloquear el flujo de aire o debilitar las funciones de refrigeración / deshumidificación.

Especificaciones

Set (Interior / Aire libre)			Unidad	S4-W09M2MZA	S4-W12M2MZA
				(S4NW09M2MZA/ S4UW09M2MZA)	(S4NW12M2MZA/ S4UW12M2MZA)
Capacidad	Enfriamiento	Nominal	kW	2.50	3.50
	Calefacción	Nominal	kW	3.20	4.00
Entrada de alimentación	Enfriamiento	Nominal	W	490	833
	Calefacción	Nominal	W	593	785
Alimentación de corriente			Ø, V, Hz	1, 220-240, 50	1, 220-240, 50
Interior	Nivel de presión de sonido	Enfriamiento, H / M / L / SL	dB(A)	42 / 37 / 29 / 19	42 / 37 / 29 / 19
		Calefacción, H / M / L	dB(A)	42 / 37 / 29	42 / 37 / 29
	Peso	Red	kg	11.0	11.0
Aire libre	Nivel de presión de sonido	Enfriamiento, Nominal	dB(A)	48	48
		Calefacción, Nominal	dB(A)	50	50
	Peso	Red	kg	42.5	42.5
Funcionamiento Rango		Enfriamiento	°C DB	-10 ~ 48	-10 ~ 48
		Calefacción	°C DB	-25 ~ 24	-25 ~ 24
Refrigerante		Tipo	-	R410A	R410A
		Cargo pre	g	1150	1150

Componentes y funciones

Unidad interior

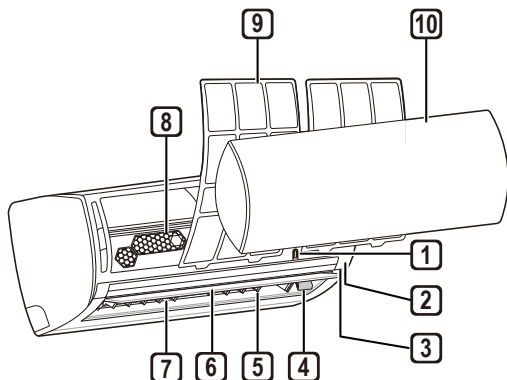

- 1 Botón Encendido/Apagado
- 2 Receptor de señal
- 3 Operation lamp
- 4 Ionizador
- 5 Deflector de aire (Rejilla vertical)
- 6 Deflector de aire (Rejilla horizontal)
- 7 Salida de aire
- 8 Filtro para micro partículas de polvo
- 9 Filtro de aire
- 10 Panel frontal

Unidad exterior

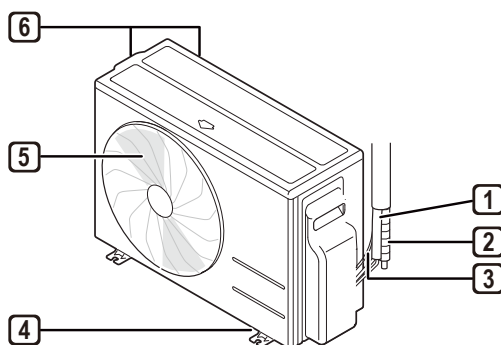

- 1 Tubo de refrigerante
- 2 Tubo de desagüe
- 3 Cable de conexión
- 4 Placa base
- 5 Aberturas de salida de aire
- 6 Conductos de entrada de aire

Pantalla de visualización interior

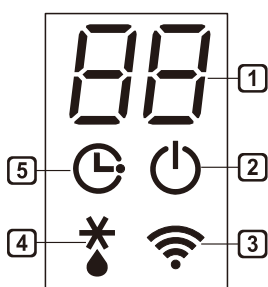

- 1 Temperatura deseada / Temperatura de la habitación
- 2 Encendido/Apagado
- 3 Wi-Fi (Wi-Fi)
- 4 Descongelación / Precalentamiento
- 5 Temporizador

Mando a distancia inalámbrico

Colocación de las pilas

Si la pantalla del mando a distancia comienza a perder intensidad, cambie las pilas. Introduzca las pilas AAA (1.5 V) antes de utilizar el mando a distancia.

- 1 Retire la tapa de las pilas.

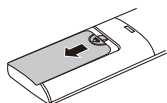

- 2 Introduzca las pilas nuevas asegurándose de respetar la polaridad + y - de las mismas.

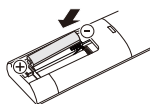

Instalación del soporte del mando a distancia

Para proteger el mando a distancia, instale el soporte alejado de la luz solar directa.

- 1 Elija una localización segura y de fácil acceso.
- 2 Fije el soporte atornillando firmemente las 2 tuercas con un destornillador.

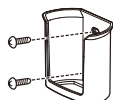

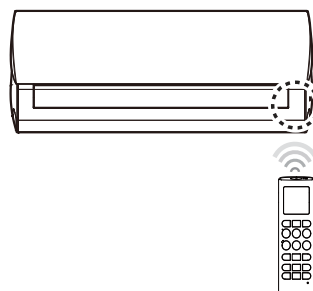

Método de uso

Dirija el mando a distancia hacia el receptor de señal de la parte inferior del aparato de aire acondicionado para hacerlo funcionar.



NOTA

- El mando a distancia puede accionar otros aparatos si se dirige hacia ellos. Asegúrese de dirigir el mando a distancia hacia el receptor de señal del aparato de aire acondicionado.
- Para un funcionamiento correcto, utilice un trapo suave para limpiar el transmisor de señal y el receptor.
- Si una función no está disponible en el producto, éste no emitirá ningún pitido cuando el botón para dicha función sea pulsado en el mando a distancia, excepto si se trata de las funciones Dirección de flujo de aire (), o Purificación de aire ().

Ajuste de la hora actual

- 1 Coloque las pilas.
 - Comenzará a parpadear el icono inferior en la parte inferior de la pantalla.



- 2 Presione el botón o para seleccionar los minutos.

- 3 Presione el botón **SET/CANCEL** para finalizar.

NOTA

- El Temporizador On/Off está disponible después de configurar la hora actual.

Uso de la función de Conversión °C/°F

Esta función cambia la unidad entre °C y °F

- Presione y mantenga pulsado el botón durante unos 5 segundos.

Utilización del aire acondicionado sin el mando a distancia

Puede utilizar el botón **ON/OFF** de la unidad de interior para utilizar el aire acondicionado cuando no esté disponible el mando a distancia.

- 1 Abra el panel frontal.
 - Levante ambos lados del panel ligeramente.

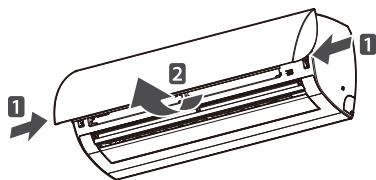

- 2 Presione el botón **ON/OFF**.

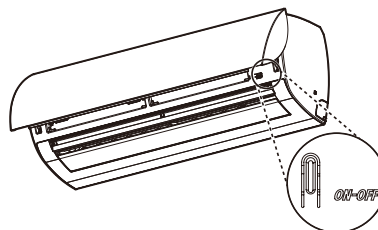

- 3 Cierre el panel frontal en cuanto **ON/OFF**.
 - Baje ligeramente los dos lados del panel.

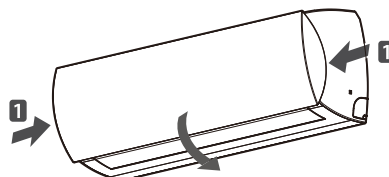

- Para los modelos de frío y calor, cambia el modo de funcionamiento, dependiendo de la temperatura ambiente.









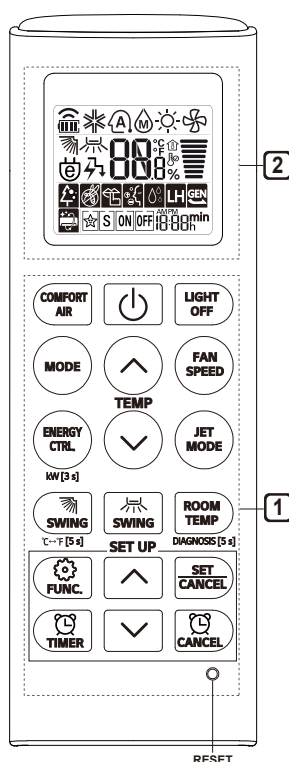







Temp habitación	Ajuste temp	Modo de funcionamiento
Menos de 21°C	24°C	Funcionamiento de calefacción
Más de 21°C y menos de 24°C	23°C	Funcionamiento de deshumidificación
Más de 24°C	22°C	Funcionamiento de refrigeración

- Para los modelos de sólo frío, la temperatura está fijada en 22 °C

Utilización del mando a distancia

Puede utilizar el aire acondicionado de forma más cómoda con el mando a distancia.



1 Botón	2 Pantalla	Descripción
	-	Enciende/apaga el aire acondicionado.
 TEMP 	88 °C	Ajusta la temperatura ambiente deseada en modo refrigeración, calefacción o automático.
MODE		Selecciona el modo de refrigeración. (P.14)
		Selecciona el modo de calefacción. (P.15)
		Selecciona el modo deshumidificación. (P.15)
		Selecciona el modo ventilación. (P.15)
		Selecciona el modo cambio automático/auto funcionamiento. (P.16)
JET MODE	Po	Cambia la temperatura ambiente rápidamente. (P.16)
FAN SPEED		Ajusta la velocidad del ventilador. (P.17)
 		Ajusta la dirección vertical u horizontal del flujo de aire. (P.17)
	 ON OFF	Sirve para introducir la hora actual y la hora de puesta en marcha/parada. (P.18)
SET/ CANCEL	-	Ajusta/cancela las funciones especiales y el temporizador.
	-	Cancela los ajustes del temporizador. (P.18)
 	-	Ajusta la hora.

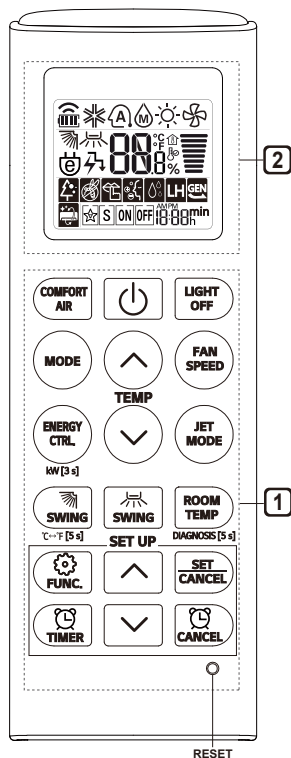

1 Botón	2 Pantalla	Descripción
LIGHT OFF	-	Ajusta el brillo de la pantalla de la unidad de interior. (P.19)
ROOM TEMP		Muestra la temperatura ambiente.
°C↔°F [5 s]	°C °F	Cambia la unidad entre °C y °F (P.11)
COMFORT AIR		Ajusta la dirección del aire para desviar el aire. (P.19)
ENERGY CTRL		Activa el modo de ahorro de energía. (P.20)
DIAGNOSIS [5 s]	-	Comprueba cómodamente la información de mantenimiento de un producto. (P.25)
		El generador de iones utiliza millones de iones para contribuir a la mejora de la calidad del aire interior. (P.21)
		Reduce el ruido de las unidades exteriores. (P.22)
		Mantiene una temperatura ambiente mínima y previene que objetos de la habitación se congelen. (P.22)
		Elimina la humedad generada dentro de la unidad interior. (P.22)
RESET	-	Inicializa los ajustes del aparato de aire acondicionado.

NOTA

- Pulse el botón **SET/CANCEL** para activar la **FUNC** seleccionada.

Reiniciar el aire acondicionado automáticamente

Cuando se enciende de nuevo el aire acondicionado después de un corte de suministro, esta función restablece los ajustes previos.

Desactivar auto reajustar

- 1 Abra el panel frontal.
 - Levante ambos lados del panel ligeramente.

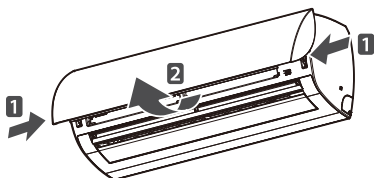

- 2 Presione el botón **ON/OFF** y manténgalo pulsado durante 6 segundos, después la unidad emitirá dos señales acústicas y el indicador parpadeará dos veces en 4 ocasiones.

- Para reactivar la función, pulse el botón **ON/OFF** y manténgalo pulsado durante 6 segundos. La unidad emitirá una señal acústica dos veces y el indicador parpadeará 4 veces.

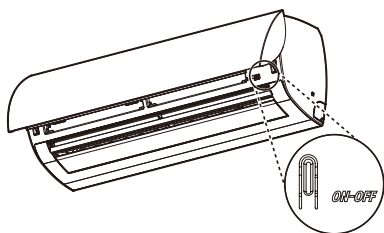

NOTA

- La función puede cambiar según el tipo de modelo.
- Si mantiene pulsado el botón **ON/OFF** durante 3-5 segundos, en vez de 6 segundos, la unidad cambiará al modo de prueba de funcionamiento. En la prueba de funcionamiento, la unidad emite una fuerte corriente de aire frío durante 18 minutos y, posteriormente, vuelve a los ajustes de fábrica.

Uso de la función Modo

Esta función le permite seleccionar el funcionamiento deseado.

Modelo Refrigeración y calefacción

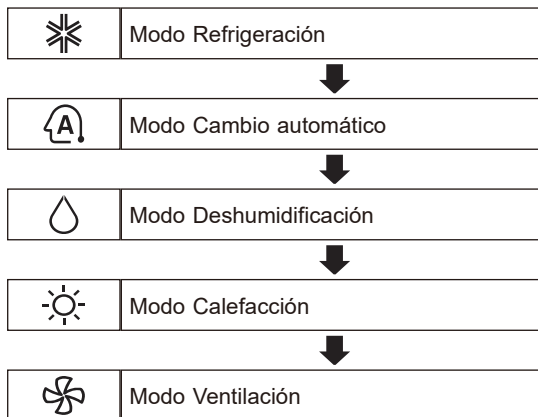

Modo Refrigeración

- 1 Encienda el aparato.
- 2 Presione el botón **MODE** repetidamente para seleccionar el modo Refrigeración.
 - se muestra en la pantalla.

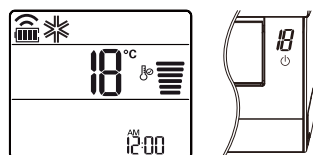

- 3 Presione el botón o para ajustar la temperatura deseada.

Modo Calefacción

- 1 Encienda el aparato.
- 2 Presione el botón **MODE** repetidamente para seleccionar el modo Calefacción.
 - ☀️ se muestra en la pantalla.

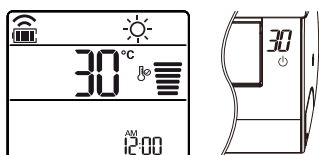

- 3 Presione el botón o para ajustar la temperatura deseada.

NOTA

- ❄️ se mostrará en la unidad interior cuando la operación de descongelación esté en marcha.

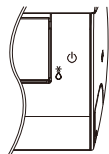

- Además se mostrará esta indicación en la unidad interior:
 - Cuando el precalentamiento esté en marcha.
 - Cuando la temperatura de la habitación haya llegado a la temperatura ajustada.

Modo Deshumidificación

Este modo elimina el exceso de humedad del entorno o en temporada de lluvias, para evitar la aparición de moho. Este modo ajusta la temperatura de la habitación y la velocidad del ventilador automáticamente para mantener un nivel óptimo de humedad.

- 1 Encienda el aparato.
- 2 Presione el botón **MODE** repetidamente para seleccionar el modo Deshumidificación.
 - 💧 se muestra en la pantalla.

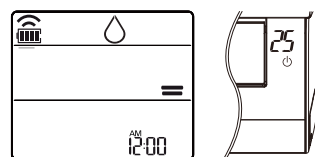

NOTA

- En este modo no se puede ajustar la temperatura ambiente, ya que se ajusta automáticamente.
- La temperatura ambiente no se muestra en la pantalla.
- En el modo de deshumidificación, el compresor y ventilador para interiores no funcionarán cuando la temperatura ambiente sea inferior a 24 °C

Modo Ventilación

Este modo sólo hace circular el aire interior sin cambiar la temperatura ambiente.

- 1 Encienda el aparato.
- 2 Presione el botón **MODE** repetidamente para seleccionar el modo Ventilación.
 - 🌀 se muestra en la pantalla.

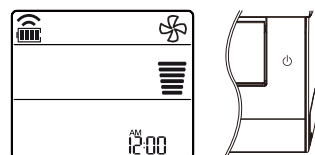

- 3 Presione el botón **FAN SPEED** para ajustar la velocidad del ventilador.

Modo Cambio automático

Este modo cambia el modo automáticamente para mantener la temperatura fija en ± 2 °C

- 1 Encienda el aparato.
- 2 Presione el botón **MODE** repetidamente para seleccionar el modo de Cambio automático.
 - **A** se muestra en la pantalla.

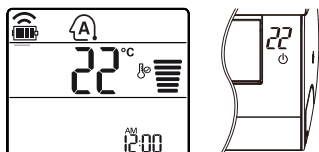

- 3 Presione el botón **▲** o **▼** para ajustar la temperatura deseada.
- 4 Presione el botón **FAN SPEED** para ajustar la velocidad del ventilador.

Funcionamiento de la función Jet mode

Cambio rápido de la temperatura ambiente

Este modo le permite enfriar el aire interior rápidamente en verano, o calentarlo rápidamente en invierno.

- Modelo de refrigeración y calefacción : La función Jet mode está disponible con el modo Refrigeración, Calefacción y Deshumidificación.

- 1 Encienda el aparato.
- 2 Presione el botón **MODE** repetidamente para seleccionar el modo deseado.
- 3 Presione el botón **JET MODE**.
 - **Po** se muestra en la pantalla.

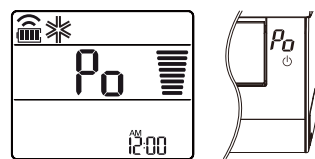





NOTA

- En el modo Jet Cooling, expulsa aire fuerte durante 30 minutos.
- Después de 30 minutos, la temperatura se mantiene en 18 °C
Si desea cambiar la temperatura, pulse el botón **▲** o **▼** para seleccionar la temperatura deseada.
- En el modo de Jet Heating, expulsa aire fuerte durante 30 minutos.
- Después de 30 minutos, la temperatura se mantiene en 30 °C
Si desea cambiar la temperatura, pulse el botón **▲** o **▼** para seleccionar la temperatura deseada.

Funcionamiento de la función de Velocidad del ventilador

Ajuste de la velocidad del ventilador

- Presione el botón **FAN SPEED** repetidamente para ajustar la velocidad del ventilador.

Pantalla	Velocidad
	Alta
	Media - Alta
	Media
	Media - Baja
	Baja
-	Viento natural

NOTA

- La velocidad de ventilador del viento natural se ajusta automáticamente.





- Los iconos de la velocidad del ventilador se muestran en algunas unidades de interior.

F1 → F2 → F3 → F4 → F5



- La pantalla de la unidad interior se muestra sólo durante 5 seg y vuelve a la temperatura ajustada en algunos modelos.

Funcionamiento de la función de Dirección de flujo de aire

Esta función ajusta la dirección del flujo de aire verticalmente (horizontalmente).

- Presione el botón   repetidamente y seleccione la dirección deseada.
- Seleccione  para ajustar la dirección del flujo de aire automáticamente.

NOTA

- El ajuste de la dirección horizontal del flujo de aire puede no ser posible, dependiendo del modelo.
- El ajuste arbitrario del deflector puede causar fallos de funcionamiento.
- Si reinicia el aire acondicionado, comenzará a funcionar con la dirección de flujo de aire ajustada anteriormente; por esta razón, la posición del deflector de aire podría no corresponderse con el icono del mando a distancia. Cuando esto ocurra, presione el botón  o  para ajustar de nuevo la dirección del aire.
- Esta función podría funcionar de manera diferente desde la pantalla del mando a distancia.

Ajuste del temporizador de encendido/apagado



Esta función ajusta el aire acondicionado para encenderse/apagarse automáticamente a la hora deseada.

Se puede configurar al mismo tiempo el temporizador de encendido/apagado.

Ajuste del temporizador de encendido

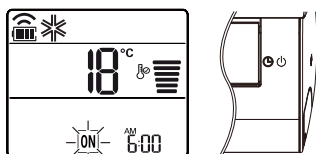
- 1 Presione el botón  repetidamente.
 - Comenzará a parpadear el icono inferior en la parte inferior de la pantalla.



- 2 Presione el botón  o  para seleccionar los minutos.
- 3 Presione el botón **SET/CANCEL** para finalizar.
 - Después de ajustar el temporizador, la hora actual y el icono  se muestran en la pantalla indicando que la hora deseada está configurada.

Cancelación del temporizador de encendido

- 1 Presione el botón  repetidamente.
 - Comenzará a parpadear el icono inferior en la parte inferior de la pantalla.

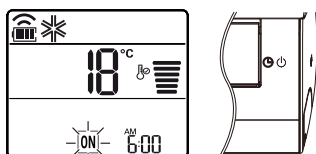



- 2 Presione el botón **SET/CANCEL** para cancelar el ajuste.

Ajuste del temporizador de apagado

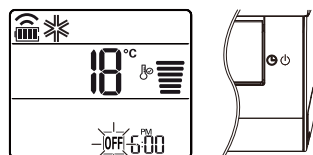
- 1 Presione el botón  repetidamente.
 - Comenzará a parpadear el icono inferior en la parte inferior de la pantalla.



- 2 Presione el botón  o  para seleccionar los minutos.
- 3 Presione el botón **SET/CANCEL** para finalizar.
 - Después de ajustar el temporizador, la hora actual y el icono  se muestran en la pantalla indicando que la hora deseada está configurada.

NOTA

- Esta función se deshabilita cuando se utiliza el temporizador simple.

Cancelación del temporizador de apagado

- 1 Presione el botón  repetidamente.
 - Comenzará a parpadear el icono inferior en la parte inferior de la pantalla.

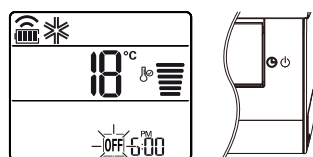

- 2 Presione el botón **SET/CANCEL** para cancelar el ajuste.

Cancelación del ajuste de temporizador



- Presione el botón  para cancelar todos los ajustes de temporizador.

Funcionamiento de la función Apagado automático (Sleep)

Utilice el modo de apagado automático para apagar el aire acondicionado automáticamente cuando vaya a dormir.

- 1 Encienda el aparato.
- 2 Presione el botón  repetidamente.
 - Comenzará a parpadear el icono inferior en la parte inferior de la pantalla.



- 3 Presione el botón  o  para seleccionar la hora (hasta 7 horas).
- 4 Presione el botón **SET/CANCEL** para finalizar.
 -  se muestra en la pantalla.

NOTA

-  se muestra en algunas unidades de interior.
- La pantalla de la unidad de interior muestra de 1H a 7H sólo durante 5 seg y luego vuelve a la temperatura ajustada.
- En los modos de Refrigeración y Deshumidificación, la temperatura aumenta 1 °C después de 30 minutos y 1 °C adicional después de cada 30 minutos para que usted pueda dormir confortablemente.
- La temperatura aumenta hasta 2 °C con respecto a la temperatura predefinida.
- Aunque la visualización de la velocidad del ventilador en la pantalla podría cambiar, la velocidad del ventilador se ajusta automáticamente.

Funcionamiento de la función de Apagado de la luz

Muestra de brillo de la pantalla

Se puede ajustar el brillo de la pantalla de la unidad de interior.

- Presione el botón **LIGHT OFF**.



NOTA

- Active / desactive la pantalla de visualización.

Funcionamiento de la función Aire confortable



Funcionamiento de la rejilla de confort

Esta función ajusta la rejilla convenientemente a una posición preconfigurada para desviar el suministro de aire para que no llegue directamente a los ocupantes de la habitación.

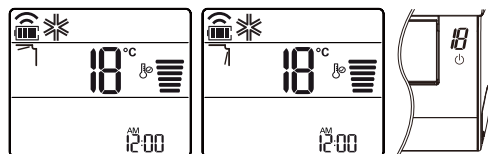
- 1 Encienda el aparato.
- 2 Presione el botón **COMFORT AIR** repetidamente y seleccione la dirección deseada.
 -  o  se muestra en la pantalla.



NOTA



-  o  se muestra en la pantalla.
- Esta función se deshabilita cuando usted presiona el botón **MODE** o **JET MODE**.
- Esta función se deshabilita y se configura el flujo automático para la dirección vertical cuando presiona el botón .
- Cuando esta función no está activada, la rejilla horizontal funciona automáticamente dependiendo del modo ajustado.

Funcionamiento de la función de Control de energía

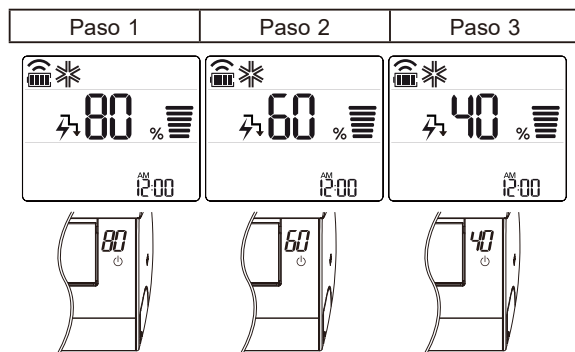
- 1 Encienda el aparato.
- 2 Presione el botón **ENERGY CTRL**.
 - Presione el botón **ENERGY CTRL** repetidamente para seleccionar cada paso.







NOTA

- Paso 1: La entrada de potencia se reduce un 20 % en comparación con la entrada de potencia catalogada.
— 80 % se muestra en la pantalla.
- Paso 2: La entrada de potencia se reduce un 40 % en comparación con la entrada de potencia catalogada.
— 60 % se muestra en la pantalla.
- Paso 3: La entrada de potencia se reduce un 60 % en comparación con la entrada de potencia catalogada.
— 40 % se muestra en la pantalla.
- Esta función está disponible con el modo Refrigeración.
- La capacidad puede reducirse cuando se reduce el modo de Control de energía
- La temperatura deseada se muestra durante unos 5 seg si usted presiona el botón **FAN SPEED**,  o .
- La temperatura ambiente se muestra durante unos 5 seg si usted presiona el botón **ROOM TEMP**.

Funcionamiento de funciones especiales

- 1 Encienda el aparato.
- 2 Presione el botón **FUNC** repetidamente para seleccionar la función deseada.
- 3 Presione el botón **SET/CANCEL** para finalizar.



Pantalla	Descripción
	El generador de iones utiliza millones de iones para contribuir a la mejora de la calidad del aire interior. (P.21)
	Reduce el ruido de las unidades exteriores. (P.22)
	Mantiene una temperatura ambiente mínima y previene que objetos de la habitación se congelen. (P.22)
	Elimina la humedad generada dentro de la unidad interior. (P.22)

NOTA

- Algunas funciones pueden no estar disponibles, dependiendo del modelo.
- Algunas funciones pueden funcionar de manera diferente con el mando a distancia inalámbrico.

Cancelación de las funciones especiales

- 1 Presione el botón **FUNC** repetidamente para seleccionar la función deseada.
- 2 Presione el botón **SET/CANCEL** para cancelar la función.

Funcionamiento de la función de Purificación del aire

Estas funciones suministran aire limpio y fresco gracias a partículas y filtro de iones.

Función	Pantalla	Descripción
Ionizador		Las partículas iónicas del ionizador esterilizan las bacterias aéreas y otras sustancias peligrosas.
Plasma		Elimina los contaminantes microscópicos de la entrada de aire completamente para suministrar aire limpio y fresco.

NOTA

- Puede usar esta función sin encender el aire acondicionado.
- Tanto la luz del plasma como de la refrigeración se encienden mientras la función Smoke Away/Plasma están en funcionamiento algunos modelos.
- No toque el ionizador durante su funcionamiento.
- Esta función podría funcionar de manera diferente desde la pantalla del mando a distancia.

Funcionamiento de la función Silencio

Esta función previene posibles quejas de vecinos, reduciendo el ruido de unidades exteriores.

-  se muestra en la pantalla.

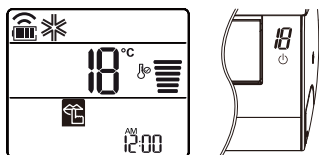

NOTA

- Esta función se deshabilita cuando usted presiona el botón **MODE** o **ENERGY CTRL** o **JET MODE**.
- Esta función está disponible en los modos Refrigeración, Calefacción, Cambio automático, Auto funcionamiento.



Funcionamiento de la función Calefacción baja

Esta función hace que el sistema de calefacción mantenga una temperatura ambiente mínima y previene que los objetos de la habitación se congelen en una situación en la que no hubiera residentes permanentes, como en el caso de unas vacaciones.

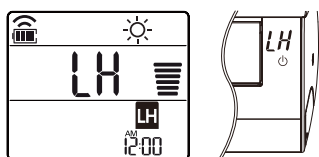
-  LH se muestra en la pantalla.



NOTA

- Esta función está disponible en el modo calefacción.
- Durante el funcionamiento LH, cuando presiona botones como , , **MODE**, **FAN SPEED**, y luego regresa al Modo de Calefacción.
- Si el botón **JET MODE** se presiona durante el funcionamiento de LH, esta función se deshabilita y el modo de potencia de calefacción empieza su funcionamiento inmediatamente. (sólo para el modelo de potencia de calefacción)
- En el caso de que ocurra un error, la operación puede ser interrumpida para proteger el producto.
- El botón **COMFORT AIR** y  no pueden usarse mientras que la función LH esté en funcionamiento.

Funcionamiento de la función Autolimpiado

En el modo Refrigeración y Deshumidificación se genera humedad dentro de la unidad interior. Esta función elimina dicha humedad.

-  se muestra en la pantalla.

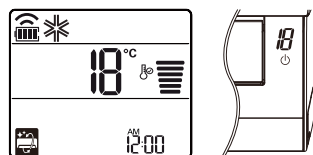

NOTA

- Algunas funciones no se pueden usar mientras Autolimpiado está en funcionamiento.
- Si corta el suministro de red, el ventilador funciona durante 30 minutos y limpie el interior de la unidad interior.

Aplicación LG ThinQ

Esta función solo está disponible en el modelo con el logo  o **ThinQ**.

La aplicación **LG ThinQ** le permite comunicarse con el aparato usando un teléfono inteligente.

Características de la aplicación LG ThinQ

Comuníquese con el aparato desde un teléfono inteligente utilizando las cómodas funciones inteligentes.

Smart Diagnosis

Si sufre algún problema mientras usa la aplicación, esta función smart diagnosis le ayudará a diagnosticar el problema.

Ajustes

Le permite ajustar diversas opciones en el aparato y en la aplicación.

NOTA

- Si cambia el router inalámbrico, el proveedor de servicios de Internet o la contraseña, elimine el aparato registrado de la aplicación **LG ThinQ** y regístrelo de nuevo.
- El aparato podría verse modificado para realizar mejoras en él sin previo aviso a los usuarios.
- Las funciones pueden variar según el modelo.

Antes de usar de la aplicación LG ThinQ

- 1 Compruebe la distancia entre el electrodoméstico y el router inalámbrico (red Wi-Fi).
 - Si hay demasiada distancia entre el electrodoméstico y el router inalámbrico, la intensidad de la señal se reducirá. Es posible que el registro tarde mucho tiempo en realizarse o que la instalación no se lleve a cabo correctamente.

- 2 Desactive los **Datos móviles** o **Datos celulares** en el teléfono inteligente.

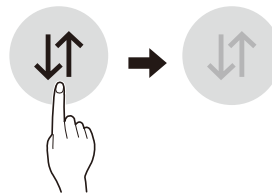

- 3 Conecte el teléfono inteligente al router inalámbrico.

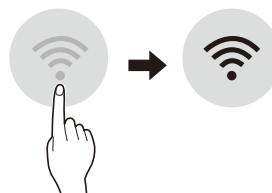

NOTA

- Para verificar la conexión Wi-Fi, verifique que el icono  en el panel de control esté encendido.
- El dispositivo solo es compatible con redes Wi-Fi de 2,4 GHz. Para comprobar la frecuencia de red, póngase en contacto con su proveedor de servicios de Internet o consulte el manual del router inalámbrico.
- **LG ThinQ** no se hace responsable de ningún problema o fallos de conexión a la red, mal funcionamiento o errores causados por la conexión de red.
- Si el aparato tiene algún problema para conectarse a la red Wi-Fi, es posible que sea porque está demasiado lejos del router. Adquiera un repetidor Wi-Fi (un amplificador de alcance inalámbrico) para incrementar la señal Wi-Fi.
- Es posible que la conexión Wi-Fi no se establezca o se vea interrumpida debido al entorno de la red doméstica.
- La conexión de red podría no funcionar correctamente con algunos proveedores de servicios de Internet.
- El entorno inalámbrico circundante puede hacer que el servicio de red inalámbrica tenga un funcionamiento muy lento.

- El electrodoméstico no puede registrarse debido a problemas en la transmisión de la señal inalámbrica. Desenchufe el electrodoméstico y espere aproximadamente un minuto para volver a intentarlo.
- Si el firewall del router inalámbrico está activado, desactive el firewall o añada una excepción.
- El nombre de la red inalámbrica (SSID) debe ser una combinación de letras del alfabeto inglés y números (no utilice caracteres especiales).
- La interfaz de usuario (UI) del smartphone puede variar en función del sistema operativo (SO) móvil y el fabricante.
- Si el protocolo de seguridad del router está establecido en **WEP**, puede ser imposible configurar la red. Cambie el protocolo de seguridad a otro distinto (se recomienda **WPA2**) y registre el producto de nuevo.

Instalación de la aplicación LG ThinQ

Busque la aplicación **LG ThinQ** en Google Play Store o Apple App Store en un teléfono inteligente. Siga las instrucciones para descargar e instalar la aplicación.

Funcionamiento de la función de sincronización Wi-Fi

Una vez que esté conectado a internet a través de la red Wi-Fi del hogar, usted puede controlar el aparato remotamente con la aplicación del teléfono inteligente.

- Presione y mantenga pulsado el botón **ENERGY CTRL** y **JET MODE** simultáneamente durante unos 3 segundos.

NOTA

- No se muestra en el mando a distancia inalámbrico.
- Para verificar la conexión Wi-Fi, verifique que el icono  en el panel de control esté encendido.



Uso de la función de apagado del módem Wi-Fi

Puede apagar el módem Wi-Fi para reducir el consumo eléctrico.

- Presione y mantenga pulsado el botón  y **FAN SPEED** simultáneamente durante unos 3 segundos.

NOTA

- No se muestra en el mando a distancia inalámbrico.
- Una vez registrado el producto, el módem Wi-Fi se enciende cuando aplica la función de emparejado de Wi-Fi con el módem Wi-Fi apagado, y está disponible como smartphone registrado.



Información del aviso de software de código abierto

Para obtener el código fuente correspondiente GPL, LGPL, MPL y otras licencias de código abierto que contiene este producto, visite <http://opensource.lge.com>.

Además del código fuente, podrá descargar las condiciones de las licencias, exención de responsabilidad de la garantía y avisos de copyright.

LG Electronics también le proporcionará código abierto en CD-ROM por un importe que cubre los gastos de su distribución (como el soporte, el envío y la manipulación) previa solicitud por correo electrónico a opensource@lge.com. Esta oferta es válida durante un periodo de tres años a partir del último envío de este producto. Esta oferta es válida para cualquier persona que reciba esta información.

Smart Diagnosis

Esta función solo está disponible en el modelo con el logo  o .

Use esta función para ayudarle a diagnosticar y solucionar problemas de su aparato.

NOTA

- Por motivos no atribuibles a negligencias de LGE, el servicio podría no funcionar debido a factores externos como, entre otros, no disponibilidad de red Wi-Fi, desconexión de la red Wi-Fi, política local de la tienda de apps, o no disponibilidad de la app.
- La función podría estar sujeta a cambios sin previo aviso y podría presentar una forma diferente dependiendo de dónde se encuentre usted situado.

Uso de LG ThinQ para diagnosticar problemas



Si sufre algún problema con su aparato equipado con Wi-Fi, puede transmitir datos de resolución de problemas a un smartphone usando la aplicación **LG ThinQ**.

- Ejecute la aplicación **LG ThinQ** y seleccione la función **Smart Diagnosis** en el menú. Siga las instrucciones que se proporcionan en la LG aplicación **LG ThinQ**.

Uso de diagnóstico audible para diagnosticar problemas

Siga las instrucciones a continuación para usar el método de diagnóstico audible.

- Ejecute la aplicación **LG ThinQ** y seleccione la función **Smart Diagnosis** en el menú. Siga las instrucciones para diagnóstico audible que se proporcionan en la LG aplicación **LG ThinQ**.

- 1 Introduzca correctamente el enchufe en la toma de corriente.
- 2 Coloque el micrófono de su teléfono inteligente cerca del logo  o .
- 3 Pulse y mantenga presionado el botón **DIAGNOSIS [5 s]** durante 5 segundos o más mientras sostiene el micrófono del teléfono inteligente junto al logo hasta que la transferencia de datos haya finalizado.
 - Mantenga el teléfono inteligente en esta posición hasta que la transmisión de datos haya finalizado. Se mostrará el tiempo restante para la transferencia de datos.
- 4 Después de que la transferencia de datos haya finalizado, el diagnóstico se mostrará en la aplicación.

NOTA

- Para obtener unos resultados óptimos, no mueva el teléfono mientras se estén transmitiendo los tonos.
- Asegúrese de mantener bajo el sonido ambiente o el teléfono no podrá recibir correctamente los pitidos de la unidad interior.

⚠ ADVERTENCIA

- Antes de limpiar o realizar labores de mantenimiento, desconecte el aparato de la red y espere hasta que el ventilador se pare.

Si el aparato de aire acondicionado no se va a utilizar durante un largo periodo de tiempo, seque el mismo a fin de mantenerlo en las mejores condiciones. Limpie el producto con regularidad para mantener un rendimiento óptimo y evitar posibles fallos.

- Seque el aire acondicionado haciendo funcionar el modo Ventilación de 3 a 4 horas y desconecte el enchufe de alimentación. Podría producirse daños internos si quedara humedad en sus componentes.
- Antes de volver a utilizar el aire acondicionado de nuevo, seque los componentes internos del mismo otra vez en modo Ventilación de 3 a 4 horas. Lo que ayudara a eliminar los olores que puedan haber sido generados por la humedad.

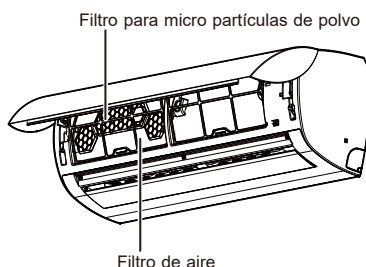

Tipo	Descripción	Intervalo
Filtro de aire	Limpie con una aspiradora o a mano.	2 semanas
Filtro para micro partículas de polvo	Limpie con una aspiradora o cepillo.	Cada 6 meses
Ionizador	Use un bastoncillo de algodón seco para eliminar el polvo.	Cada 6 meses
Unidad interior	Limpie la superficie de la unidad interior con un trapo suave y seco.	Regularmente
	Haga que un profesional limpie la condensación de la bandeja de drenaje.	Una vez al año
	Haga que un profesional limpie la condensación del tubo de drenaje.	Cada 4 meses
	Recambie las pilas del mando a distancia	Una vez al año
Unidad exterior	Haga que un profesional limpie el serpentín del intercambiador de calor y las salidas del panel. (Consulte a un técnico.)	Una vez al año
	Haga que un profesional limpie el ventilador.	Una vez al año
	Haga que un profesional limpie la condensación de la bandeja de drenaje.	Una vez al año
	Haga que un profesional verifique que todo el ensamblaje del ventilador esté firmemente ajustado.	Una vez al año
	Limpie los componentes eléctricos con chorros de aire.	Una vez al año

Limpieza del filtro de aire

Limpie los filtros de aire una vez cada 2 semanas, o más, si fuere necesario.

- 1 Apague la energía y desenchufe el cable de la alimentación.
- 2 Abra el panel frontal.
 - Levante ambos lados del panel ligeramente.

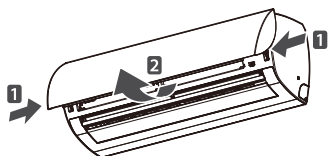

- 3 Tome los controles de los filtros de aire, levántelos ligeramente y retírelos de la unidad interior.

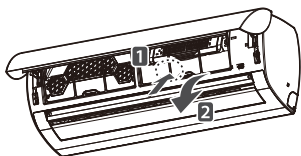

- 4 Limpie el filtro con una aspiradora o con agua tibia con detergente neutro.
- 5 Seque el filtro en la sombra.

NOTA

- El filtro de aire puede romperse si se dobla.
- Cuando el filtro de aire no está montado correctamente, el polvo y otras sustancias ingresan en la unidad interior.

Limpie el filtro de micro partículas de polvo

- 1 Apague la energía y desenchufe el cable de la alimentación.
- 2 Retire los filtros de aire de la unidad interior.
- 3 Tire hacia afuera del filtro para micro partículas de polvo.

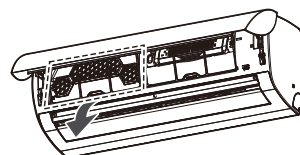

- 4 Utilice una aspiradora para eliminar la suciedad. No lave el filtro para micro partículas de polvo con agua, debido a que el filtro puede resultar dañado.

Limpiar el ionizador

Apague la energía y desenchufe el cable de la alimentación.

Use un bastoncillo de algodón seco para eliminar el polvo.

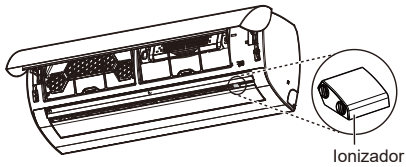

⚠ PRECAUCIÓN

- Corte el suministro y desconecte el cable de alimentación antes de que realice cualquier mantenimiento; de lo contrario podría causar una descarga eléctrica.
- No utilice agua a una temperatura superior a 40 °C para limpiar los filtros. Puede causar deformación y decoloración.
- No utilice sustancias volátiles para limpiar los filtros. Pueden dañar la superficie del aparato de aire acondicionado.
- No limpie el filtro para micro partículas de polvo con agua, podría dañarse el filtro.

NOTA

- La ubicación y forma de los filtros puede variar, dependiendo del modelo.
- Limpie los serpentines del intercambiador térmico de la unidad de exterior con regularidad, porque la suciedad acumulada en los serpentines puede reducir la eficacia del aparato y aumentar los costes de energía.

Función de autodiagnóstico

Este producto tiene integrada una función de autodiagnóstico. Si se produce un error, el indicador de la unidad de interior parpadeará en intervalos de 2 segundos. Si esto ocurre, póngase en contacto con su distribuidor o un servicio técnico

Antes de solicitar asistencia técnica

Compruebe lo siguiente antes de ponerse en contacto con el servicio técnico. Si el problema no se soluciona, póngase en contacto con su servicio técnico.

Síntomas	Posibles causas y solución
Condiciones de funcionamiento anormales.	Hay olor a quemado y la unidad emite un sonido extraño. <ul style="list-style-type: none"> • Apague el aire acondicionado, desconecte el enchufe y póngase en contacto con el servicio técnico.
	Fugas de agua de la unidad interior, incluso con humedad baja. <ul style="list-style-type: none"> • Apague el aire acondicionado, desconecte el enchufe y póngase en contacto con el servicio técnico.
	El cable de alimentación está dañado o genera un calor excesivo. <ul style="list-style-type: none"> • Apague el aire acondicionado, desconecte el enchufe y póngase en contacto con el servicio técnico.
	Un interruptor, un disyuntor (seguridad, tierra) o un fusible no funcionan correctamente. <ul style="list-style-type: none"> • Apague el aire acondicionado, desconecte el enchufe y póngase en contacto con el servicio técnico.
	La unidad genera un código de error tras el autodiagnóstico. <ul style="list-style-type: none"> • Apague el aire acondicionado, desconecte el enchufe y póngase en contacto con el servicio técnico.
El aire acondicionado no funciona.	El aparato de aire acondicionado está desconectado. <ul style="list-style-type: none"> • Compruebe que el enchufe está conectado a la toma de red o que los aislantes de corriente estén conectados.
	Se ha fundido un fusible o la alimentación eléctrica está bloqueada. <ul style="list-style-type: none"> • Sustituya el fusible o compruebe si se ha disparado el disyuntor.
	Se ha producido un fallo de corriente. <ul style="list-style-type: none"> • Apague el aparato de aire acondicionado cuando se produzca un fallo de alimentación eléctrica. • Cuando se haya recuperado el suministro eléctrico, espere 3 minutos antes de volver a encender el aire acondicionado.
	La tensión es demasiado baja o demasiado alta. <ul style="list-style-type: none"> • Compruebe si se ha disparado el disyuntor.
	El aire acondicionado se apaga automáticamente a una hora predefinida. <ul style="list-style-type: none"> • Encienda el aire acondicionado.
	La colocación de la pila dentro del mando a distancia es errónea. <ul style="list-style-type: none"> • Asegúrese de que las pilas estén insertadas correctamente en su mando a distancia. • Si las pilas están colocadas correctamente, pero el aire acondicionado sigue sin funcionar, coloque las pilas e inténtelo otra vez.

Síntomas	Posibles causas y solución
El aire acondicionado no emite aire frío.	El aire no circula correctamente. <ul style="list-style-type: none"> • Asegúrese de que no haya cortinas, persianas o mobiliario que bloqueen el frente del aparato de aire acondicionado.
	El filtro de aire está sucio. <ul style="list-style-type: none"> • Limpie el filtro del aire una vez cada 2 semanas. • Para más información, consulte "Limpieza del filtro de aire".
	La temperatura ambiente es demasiado alta. <ul style="list-style-type: none"> • En verano, puede necesitarse más tiempo para enfriar el aire interior. En este caso, seleccione el funcionamiento Jet cool para enfriar el aire rápidamente.
	El aire frío se sale de la habitación. <ul style="list-style-type: none"> • Asegúrese de que no se escape el aire frío a través de puntos de ventilación de la habitación.
	La temperatura deseada es superior a la temperatura actual. <ul style="list-style-type: none"> • Ajuste la temperatura deseada a un nivel inferior a la temperatura actual.
	Hay una fuente de calor cerca. <ul style="list-style-type: none"> • No utilice un generador de calor, por ejemplo, un horno eléctrico o un quemador de gas, con el aire acondicionado en funcionamiento.
	Se ha seleccionado el modo Ventilación. <ul style="list-style-type: none"> • En el modo Ventilación, el aire sale del aire acondicionado sin enfriar ni calentar el aire interior. • Cambie el modo de funcionamiento al modo de refrigeración.
	La temperatura exterior es demasiado elevada. <ul style="list-style-type: none"> • El efecto de refrigeración puede no ser suficiente.
La velocidad del ventilador no puede ajustarse.	Se ha seleccionado el modo Jet, o Auto Funcionamiento. <ul style="list-style-type: none"> • En algunos modos de funcionamiento no se puede ajustar la velocidad del ventilador. Seleccione un modo de funcionamiento en el que pueda ajustar la velocidad del ventilador.
La temperatura no puede ajustarse.	El modo Ventilación o Jet está seleccionado. <ul style="list-style-type: none"> • En algunos modos de funcionamiento no se puede ajustar la temperatura. Seleccione un modo de funcionamiento en el que pueda ajustar la temperatura.
El aire acondicionado se para en funcionamiento.	El aire acondicionado se apaga repentinamente. <ul style="list-style-type: none"> • La función temporizador puede haber concluido, lo que hace que la unidad se apague. Compruebe los ajustes del temporizador
	Ha habido un fallo eléctrico durante el funcionamiento. <ul style="list-style-type: none"> • Espere a que vuelva el suministro eléctrico. Si tiene la función de Autoarranque habilitada, su unidad volverá a arrancarse su último modo de funcionamiento después de varios minutos, una vez que el suministro se haya restablecido.
La unidad interior sigue funcionando aunque la unidad esté apagada.	El modo auto-limpieza está funcionando. <ul style="list-style-type: none"> • Permita que la función de Autolimpieza continúe funcionando ya que elimina cualquier resto de humedad que quede dentro de la unidad interior. Si no quiere hacer uso de esta función, puede apagar la unidad.
La salida de aire de la unidad interior vierte neblina.	El aire frío procedente del aire acondicionado genera neblina. <ul style="list-style-type: none"> • Cuando la temperatura ambiente baje, este fenómeno desaparecerá.
El agua gotea de la unidad exterior.	Durante el funcionamiento de la calefacción, agua condensada cae del intercambiador de calor. <ul style="list-style-type: none"> • Este síntoma requiere la instalación de una manguera de desagüe debajo de la base del colector. Contacte con el instalador.

Síntomas	Posibles causas y solución
Ruido o vibración durante el funcionamiento.	<p>Se pueden oír chasquidos cuando la unidad se enciende o se apaga debido al movimiento de la retroválvula. Chirrido: Las partes plásticas de la unidad interior se contraen y se expanden debido a cambios repentinos de temperatura. Flujo del agua, sopro: Esto es el flujo del refrigerante atravesando el aire acondicionado.</p> <ul style="list-style-type: none"> Estos síntomas son normales. Tras un momento, se silenciará.
La unidad interior emite olores.	<p>Los olores (como a humo de tabaco) pueden ser absorbidos por la unidad interior y vertido con el flujo de aire.</p> <ul style="list-style-type: none"> Si el olor no desaparece, deberá limpiar el filtro. Si esto no funciona, contacte con el servicio técnico para que le limpien su intercambiador de calor.
El aire acondicionado no emite aire caliente.	<p>Cuando el modo Calefacción comienza, el álabe está casi cerrado, y no sale aire, incluso si la unidad exterior está en funcionamiento.</p> <ul style="list-style-type: none"> Este síntoma es normal. Espere hasta que la unidad haya generado suficiente refrigerante caliente para enviarlo a la unidad interior.
	<p>La unidad exterior está en modo Descongelación.</p> <ul style="list-style-type: none"> En modo Calefacción, se acumula hielo/escarcha en los serpentines cuando la temperatura exterior baja. Esta función elimina las capas de escarcha en el serpentín, y debería finalizar en aproximadamente 15 minutos.
	<p>La temperatura exterior es demasiado baja.</p> <ul style="list-style-type: none"> El efecto calefacción puede no ser suficiente.
El electrodoméstico y el smartphone no están conectados a la red Wi-Fi.	<p>La contraseña de la red Wi-Fi a la que está intentando conectarse no es correcta.</p> <ul style="list-style-type: none"> Busque la red Wi-Fi conectada a su smartphone, elimínela y, a continuación, registre su electrodoméstico en LG ThinQ.
	<p>Los datos móviles de su smartphone están activados.</p> <ul style="list-style-type: none"> Desactive los Datos móviles de su smartphone y registre el electrodoméstico utilizando la red Wi-Fi.
	<p>El nombre de la red inalámbrica (SSID) se ha configurado de forma incorrecta.</p> <ul style="list-style-type: none"> El nombre de la red inalámbrica (SSID) debe ser una combinación de letras del alfabeto inglés y números (no utilice caracteres especiales).
	<p>La frecuencia del router no es de 2,4 GHz.</p> <ul style="list-style-type: none"> Solo se admiten frecuencias de router de 2,4 GHz. Configure el router inalámbrico en 2,4 GHz y conecte el electrodoméstico al router inalámbrico. Para comprobar la frecuencia del router, póngase en contacto con su proveedor de servicios de Internet o con el fabricante del router.
	<p>Hay demasiada distancia entre el electrodoméstico y el router.</p> <ul style="list-style-type: none"> Si hay demasiada distancia entre el electrodoméstico y el router, la señal podría debilitarse y la conexión podría no configurarse correctamente. Mueva el router de lugar para que esté más cerca del electrodoméstico.

NOTA

- Algunas funciones pueden no estar disponibles, dependiendo del modelo.

Notas